

வாழ்வியற் களஞ்சியம்

தொகுதி எட்டு



தமிழ்ப் பல்கலைக்கழகம்
தஞ்சாவூர்



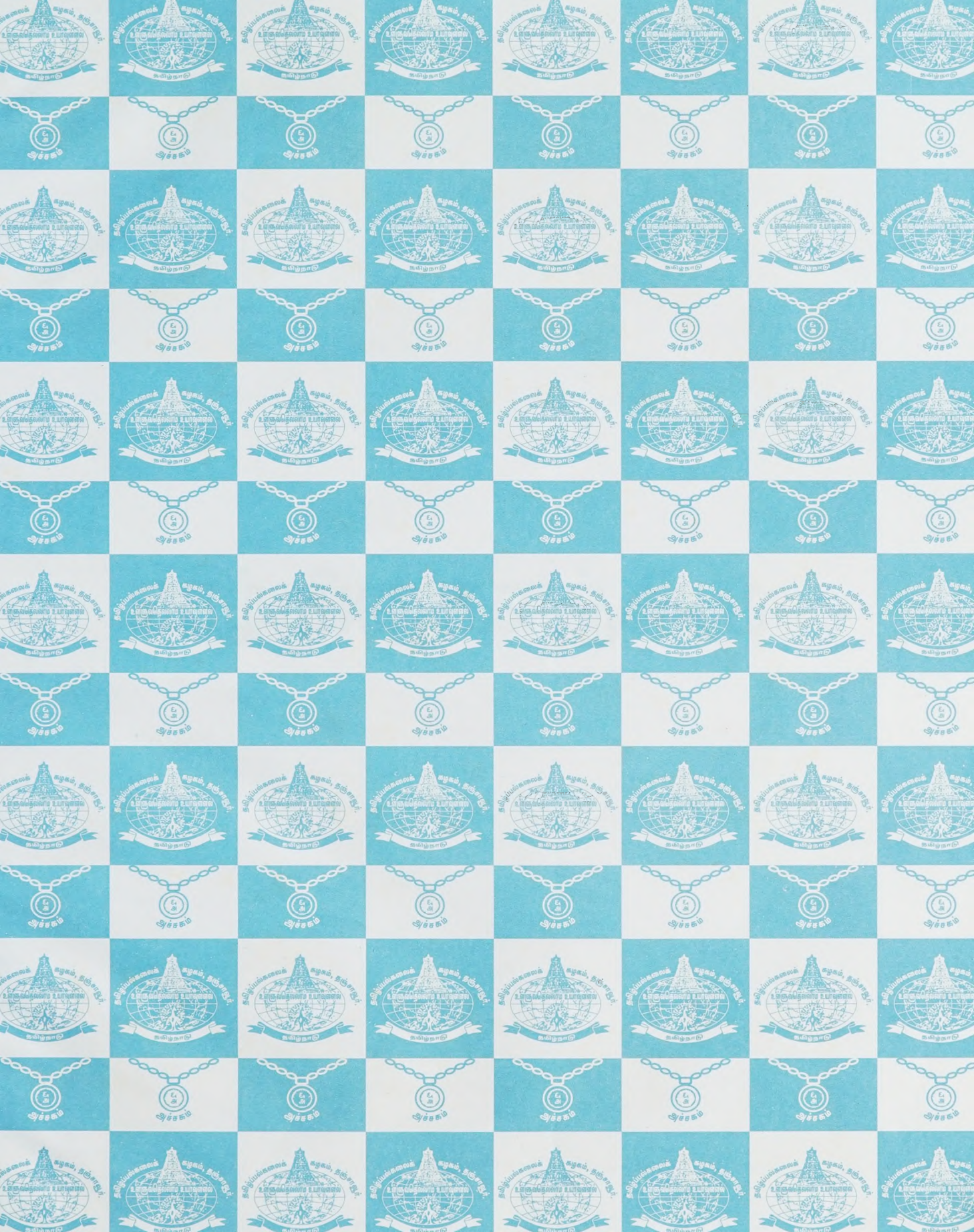

வாழ்வியற் களஞ்சியம்

பதிப்பு

சென்னை

வாழ்வியற் களஞ்சியம்

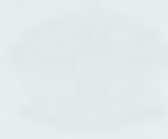

தமிழ்நாடு அரசாங்கம்

சென்னை

பதிப்பு



Digitized by the Internet Archive
in 2022 with funding from
University of Toronto Scarborough Library

<https://archive.org/details/socialscienceshu08unse>

வாழ்வியற் களஞ்சியம்

தொகுதி எட்டு

கேட்புப் பொறுப்புகள் — சீராக-உத்-தொலா

8-12 இலக்கம் அழகப்பாண்டிய பத்திரிகை

1997 - 2005 இலக்கம் அழகப்பாண்டிய பத்திரிகை

தமிழ்நாடு மக்கள்
இயக்கம்

1997

தமிழ்நாடு மக்கள்

இயக்கம்

1997

1997

1997

1997

1997

1997

1997



1997

1997

1997

1997

1997

1997

1997

1997

தமிழ்ப் பல்கலைக் கழகம்

தஞ்சாவூர்

தமிழ்நாடு மக்கள்
இயக்கம்

1997

ய்யுஞ்சூரக ந்யுஜூரகம்

ISBN: 81-7090-121-9

புத்தகம்

ய்யுஞ்சூரகம் - ந்யுஜூரகம்

தமிழ்ப் பல்கலைக்கழக வெளியீடு: 53-8

திருவள்ளூர்வராண்டு 2022 - 1991

| | | |
|--------------------------|---|--|
| நூல் | : | வாழ்வியற் களஞ்சியம் தொகுதி எட்டு |
| முதன்மைப் பதிப்பாசிரியர் | : | முனைவர் நா.பாலுசாமி |
| மொழி | : | தமிழ் |
| பொருள் | : | களஞ்சியம் |
| பதிப்பு | : | முதற் பதிப்பு 1991 மறுபதிப்பு 2004- 2009 |
| பக்கம் | : | 1022 |
| தாள் | : | டி.என்.பி.எல் மேப்லித்தோ 16 kg |
| அளவு | : | 1/4 டெம்மி |
| நூற்கட்டுமானம் | : | முழு காலிகோ கட்டு |
| விலை | : | உரூ. 800/- |
| படிகள் | : | 500 |
| அச்சு | : | நடராஜ் ஆர்ட்ஸ் கிராப்ட்ஸ் சிவகாசி. |

வாழ்வியற் களஞ்சியம்

முல்லைப்பேட்டை

வேந்தர்

மேதகு டாக்டர். பி.சி. அலெக்சாண்டர்

ஆளுநர், தமிழ்நாடு

துணைவேந்தர்

பேரா. டாக்டர் ச. அகத்தியலிங்கம்

முதன்மைப் பதிப்பாசிரியர்

பேரா. டாக்டர் ஞா. பாலசாமி

பொறுப்பாசிரியர்கள்

திரு. சீ. பக்தவச்சலு

திரு. பூ. தர்மலிங்கம்

வ்யகிஞ்ஞாண ரூபகிஞ்ஞாம

பதிப்புக் குழு

முதன்மைப் பதிப்பாசிரியர்:

பேராசிரியர் டாக்டர் நா. பாலுசாமி, எம்.ஏ., பி.எல்., எம்.லிட்., பி.எச்.டி.

பதிப்பாசிரியர்:

1. டாக்டர் அ.மா. பரிமணம்,
எம்.ஏ., எம்.லிட்., பி.எச்.டி. (20.9.84) — மொழி, மொழியியல், தத்துவம்
2. பேராசிரியர் தெ. பாலசுப்பிரமணியன்,
பி.ஏ. (ஆனர்க்), எம்.ஏ., எம்.ஏ. (விசுகாண்சின்),
(எப்.ஐ.எச்) (5.8.86) — வரலாறு, அகழாய்வு
3. பேரா. டாக்டர் நா. பாலுசாமி எம். ஏ., பி.எல்.,
எம்.லிட்., பி.எச்.டி. — சட்டம்

செய்தி திரட்டுவார்:

1. திரு. சு. இராசவேலு, எம்.ஏ., எம்.பில்., (25.4.84) — வரலாறு, அகழாய்வு
2. திரு. சீ. பக்தவச்சலு, எம்.ஏ., (4.2.85) — மானிடவியல், கல்வியியல்
3. திரு. பூ. தர்மலிங்கம், எம்.ஏ., எம்.பில். (1.8.86) — உளவியல், சமூகவியல்
4. திரு. செ.இரெ. செயச்சந்திரன், எம்.ஏ., (வரலாறு),
எம்.ஏ. (தமிழ்), டி.பி.சு.டி. (7.8.87) — முதன்மைப் பதிப்பாசிரியரின் செய்தி திரட்டுவோர், அரசியல்
5. திரு. சா. உதயசூரியன், எம்.ஏ., எம்.பில். (25.11.87) — மொழி, மொழியியல், தத்துவம்
6. திருமதி. கா.தி. இந்துமதி, எம்.ஏ., எம்.பில். (4.12.87) — பொருளியல், வணிகவியல்

மொழி வல்லுநர் - மெய்ப்புக் திருத்துநர்:

1. திரு. உ. பழநி, எம்.ஏ., பி.ஓ.எல். (1.10.84)

நன்றியுரை

எட்டாம் தொகுதியில் இடம்பெற்றுள்ள
ஒளிப்படங்களுக்குப் பயன்பட்ட நூல்கள்

Encyclopaedia Britannica, Encyclopaedia Americana, Compton's Encyclopaedia, The Illustrated Encyclopaedia of Mankind, The Art of India By C. Sivarama Murthi, Archaeological Remains, Monuments and Museums, Parts I & II., Larousse Encyclopaedia of Archaeology, The World Book Encyclopaedia, Anthropology by Victor Barnouw, Physical Anthropology by Philp L. Stein and Bruce M. Rowe, Physical Anthropology by Gabriel W. Lasker, Sociology by Elbert W. Stewart, Sociology by David Popenoe.

ஒளிப்படங்கள் வழங்கிய தனியார் மற்றும்
பொது நிறுவனங்கள்

அரசு அருங்காட்சியகம், சென்னை; தமிழ்நாடு அரசு தொல்பொருள் ஆய்வுத்துறை, சென்னை; திரு.என். அரிநாராயணா, சென்னை; திரு. ப. இராசமோகன், சென்னை; கல்வெட்டுத் துறை, தமிழ்ப் பல்கலைக் கழகம்.

மேலே கண்ட நூல்களின் உரிமையாளர்களுக்கும், தனிப்பட்ட பெருமக்களுக்கும், பொது நிறுவனங்களுக்கும் தமிழ்ப் பல்கலைக் கழக வாழ்வியற் களஞ்சிய மையத்தின் சார்பில் எனது உளமார்ந்த நன்றியைத் தெரிவித்துக் கொள்கிறேன்.

முந்திய தொகுதிகளைப் போன்றே இத்தொகுதியும் சிறப்பாக அமைவதற்கு ஆலோசனைகள் வழங்கிய மதிப்பிற்குரிய துணைவேந்தர் பேரா. டாக்டர் ச. அகத்தியலிங்கம் அவர்களுக்கு எனது உளமார்ந்த நன்றி உரியது. அயராது உழைத்து வரும் வாழ்வியற் களஞ்சிய அனைத்துப் பணியாளர்களுக்கும், களஞ்சியச் செயற்பாட்டிற்குத் துணைநிற்கும் பதிவாளர் முனைவர் பெ. சின்னையன் அவர்களுக்கும், துணைப்பதிவாளர் திரு.இரா.சுப்பராயலு அவர்களுக்கும், பொறுப்புடன் விரைவாக அச்சிட்டு உதவிய அண்ணாமலைநகர் கே.பி.டி. அச்சக உரிமையாளர் திரு. சேரன் அவர்களுக்கும், அழகிய முறையில் வெளியிட்டுதவிய தமிழ்ப் பல்கலைக் கழக மறுதோன்றி அச்சகத்தார்க்கும், ஓவியர் திரு.தே. நெடுஞ்செழியன் அவர்களுக்கும் எனது நன்றி.

தஞ்சாவூர்

நாள்: 20—2—88

நா. பாதுசாய்

முதன்மைப் பதிப்பாசிரியர்

சுருக்கக் குறியீட்டு விளக்கம்

| | | |
|----------------|---|---------------------------|
| அக. | — | அகத்தியர் |
| அகம். | — | அகநானூறு |
| ஆற்று. | — | ஆற்றுப்படலம் |
| இராச.உலா | — | இராசராசன் உலா |
| உரு. | — | உருபாய் |
| எழுத்து. | — | எழுத்ததிகாரம் |
| கம்ப. | — | கம்பராமாயணம் |
| கலிங். | — | கலிங்கத்துப்பரணி |
| கலித். | — | கலித்தொகை |
| கி.பி. | — | கிறித்துவுக்குப் பின் |
| கி.மீ. | — | கிலோமீட்டர் |
| கி.மு. | — | கிறித்துவுக்கு முன் |
| குறள். | — | திருக்குறள் |
| குறுந். | — | குறுந்தொகை |
| ச.கி.மீ. | — | சதுர கிலோமீட்டர் |
| சண்டேசுர. | — | சண்டேசுவர நாயனார் புராணம் |
| சத்தி. | — | சத்திநாயனார் புராணம் |
| சரப. | — | சரப புராணம் |
| சாக்கிய. | — | சாக்கிய நாயனார் புராணம் |
| சிலம்பு. | — | சிலப்பதிகாரம் |
| செ. | — | செய்யுள் |
| செ.மீ. | — | சென்டி மீட்டர் |
| சேனா. | — | சேனாவரையம் |
| சொல். | — | சொல்லதிகாரம் |
| திருத்தொண்டத். | — | திருத்தொண்டத் தொகை |
| திரு.திருவ. | — | திருத்தொண்டர் திருவந்தாதி |
| திருமந். | — | திருமந்திரம் |
| தேவா. | — | தேவாரம் |

| | |
|-----------|-----------------------|
| தொல். | — தொல்காப்பியம் |
| நற். | — நற்றிணை |
| நன். | — நன்னூல் |
| நீல. | — நீலகேசி |
| பதி. | — பதிகம் |
| பரி. | — பரிபாடல் |
| பா. | — பாடல் |
| பாக். | — பாக்கள் |
| பால. | — பாலகாண்டம் |
| புத்த. | — புத்தவாதச் சருக்கம் |
| புறம். | — புறநானூறு |
| பெ.பு. | — பெரியபுராணம் |
| மணி. | — மணிமேகலை |
| மி.மீ. | — மில்லி மீட்டர் |
| மீ. | — மீட்டர் |
| வ.எண். | — வரிசை எண் |
| விக். உலா | — விக்கிரம சோழன் உலா. |

எட்டாம் தொகுதி : கட்டுரையாளர்கள்

அ.அ.

திரு அ.அப்துல்மஜீத், எம். ஏ.
பதிவு அலுவலர்
தமிழ்நாடு அரசு தொல்பொருள் ஆய்வுத்துறை
திருச்சிராப்பள்ளி.

அ.அ.ம.

டாக்டர் அ.அ.மணவாளன், எம். ஏ., பிஎச்.டி.
தமிழ் மொழித் துறை
சென்னைப் பல்கலைக்கழகம்
சென்னை.

அ.இரா.

டாக்டர் அப்பன் இராமானுசம், எம். ஏ., பிஎச்.டி.
இணைப் பேராசிரியர்
தத்துவத்துறை
விவேகானந்தா கல்லூரி
சென்னை.

அ.உ.

பேரா.அ.உசுமான் செரீப், எம். ஏ.
9, கான்வெண்ட் சாலை
செனாய் நகர்
சென்னை.

அ.கு.சா.

டாக்டர் அரோமா குளோரி சாம், எம். ஏ., பிஎச்.டி.
இணைப் பேராசிரியர், சமூகவியல் துறை
தமிழ்ப் பல்கலைக்கழகம்
தஞ்சாவூர்.

அ.ச.

டாக்டர் அ.சண்முகம், எம். ஏ., பிஎச்.டி.
அரசியல் துறை
அண்ணாமலைப் பல்கலைக்கழகம்
அண்ணாமலைநகர்.

அ.சு.

டாக்டர் அ.சுப்பையன், எம். ஏ., பிஎச்.டி.
வரலாற்றுத் துறை
அண்ணாமலைப் பல்கலைக்கழகம்
அண்ணாமலைநகர்.

அ.த.

திரு.அ. தட்சிணாமூர்த்தி, எம். ஏ., எம்பில்,
தமிழ்ப் பேராசிரியர்
அ.வீ.வா.நினைவு திரு புட்பம் கல்லூரி
பூண்டி
தஞ்சை மாவட்டம்.

அ.தி.

டாக்டர் அ.திருவேங்கடத்தான், எம். ஏ., பிஎச்.டி.
சமசுகிருதப் பேராசிரியர்
வைஷ்ணவா கல்லூரி
சென்னை.

அ.மா.ப.

டாக்டர் அ.மா. பரிமணம், எம். ஏ., எம். லிட்., பிஎச்.டி.
20, கிருட்டிணன் கோயில்3-ஆம் தெரு
மானம்பூச்சாவடி
தஞ்சாவூர்.

ஆ.கா.

திரு.ஆ.காளிதாசன், எம். ஏ.
கரந்தைத் தமிழ்ச் சங்கம்
கரந்தை
தஞ்சை மாவட்டம்.

ஆ.ச.

பேரா.ஆ.சந்திரசேகரன், எம். ஏ., எம். எல்.
துணை முதல்வர்
சட்டக் கல்லூரி
கோயம்புத்தூர்.

ஆ.ந.

டாக்டர் ஆனந்த நடராசன், எம். ஏ., பிஎச்.டி.
இணைப் பேராசிரியர்
தமிழ்த்துறை
அண்ணாமலைப் பல்கலைக்கழகம்
அண்ணாமலைநகர்.

ஆர்.பா.

டாக்டர் ஆர்.பாலகிருஷ்ணன், எம். ஏ., பிஎச்.டி.
மொழியியல் துறைப் பேராசிரியர்
அண்ணாமலைப் பல்கலைக்கழகம்
அண்ணாமலைநகர்.

ஆ.வே.

திரு.ஆ.வேலுச்சாமி எம்.ஏ.
ஆய்வாளர், சமூகவியல் துறை.
மதுரை காமராசர் பல்கலைக்கழகம்
மதுரை.

இரா.ஆ.

பேரா. இரா. ஆலாலசுந்தரம், எம்.ஏ.
முதல்வர்
திரு.வி.க. கலைக்கல்லூரி
திருவாரூர்.

இரா.க.

டாக்டர் இரா. கலைக்கோவன், எம்.பி.பி.எஸ்.,பி.டி.
சி 89,பத்தாவது குறுக்குச் சாலை
தில்லை நகர் மேற்கு
திருச்சிராப்பள்ளி.

இரா. குரு.

திரு. இரா. குருநாதன் எம்.ஏ.,எம்.பில்
துணைப் பேராசிரியர்
கரந்தைப் புலவர் கல்லூரி
கருந்தட்டான்குடி
தஞ்சாவூர்.

இரா.கோ.

டாக்டர் இரா. கோலப்பப்பிள்ளை, எம்.ஏ.,பிஎச்.டி.
சிறப்பு ஆய்வாளர்
தத்துவமையம்
தமிழ்ப் பல்கலைக்கழகம்
காஞ்சிபுரம்.

இரா.ச.

புலவர் அம்பை இரா. சங்கரன்
பெருஞ்சொல்லகராதித்துறை
தமிழ்ப் பல்கலைக்கழகம்
தஞ்சாவூர்.

இரா.சந்.

டாக்டர் இரா. சந்திரசேகரன், எம்.ஏ.,பிஎச்.டி.
இணைப் பேராசிரியர்
தமிழ் இலக்கியத்துறை
பாரதியார் பல்கலைக்கழகம்
கோயம்புத்தூர்.

இரா.சா.

டாக்டர் இரா.சாரங்கபாணி,
எம்.ஏ.,எம்.லிட்.,பிஎச்.டி.

மாரியப்பா நகர்
அண்ணாமலைநகர்.

இரா.செ.

டாக்டர் இரா. செயபால், எம்.ஏ.,பிஎச்.டி.
தமிழ்ப் பேராசிரியர்
தமிழ்த்துறை
அ.வீ.வா. நினைவு திரு புட்பம் கல்லூரி
பூண்டி
தஞ்சை மாவட்டம்.

இரா.பா.

டாக்டர்இரா. பாலகப்பிரமணியன், எம்.ஏ.,பிஎச்.டி.
தமிழியற் புலம்
அழகப்பா பல்கலைக்கழகம்
காரைக்குடி.

இரா.பி. தே.

டாக்டர் இராஜம்மாள், பி. தேவதாஸ்,
எம்.ஏ.,எம்.எஸ்ஸி,பிஎச்.டி.

இயக்குநர்

ஸ்ரீ அவினாசிலிங்கம் மனையியல் கல்லூரி
கோயம்புத்தூர்.

இராம. பெ.

டாக்டர் இராம. பெரியகருப்பன், எம்.ஏ.,பிஎச்.டி.
தமிழ்த்துறைத் தலைவர்
மதுரை காமராசர் பல்கலைக்கழகம்
மதுரை.

இரா.வே.

டாக்டர் இரா. வேங்கடராமன் எம்.ஏ.,பிஎச்.டி.
இணைப் பேராசிரியர்
வரலாற்றுத் துறை
மதுரை காமராசர் பல்கலைக்கழகம்
மதுரை.

ஊ.ர.கா.

திரு.ஊ.ர. காளியப்பன், எம்.ஏ.,எம்.பில்.
விரிவுரையாளர், சமூகவியல் துறை
பாரதியார் பல்கலைக்கழகம்
கோயம்புத்தூர்.

எச்.அ.

பேரா. எச். அமீர்அலி, எம்.ஏ
துறைத் தலைவர்
வரலாற்றுத் துறை
ஏ.வி.சி. கல்லூரி
மயிலாடுதுறை.

எச.சி.

டாக்டர் எச். சித்திரபுத்திரன், எம்.ஏ., பிஎச்.டி.
தொகுப்பியல் துறை
தமிழ்ப் பல்கலைக்கழகம்
தஞ்சாவூர்.

எம்.இ.

பேரா. எம். இளங்கோ, எம்.ஏ., எம்.பில்.
உளவியல் துறை
பூ. சா.கோ.கலை & அறிவியல் கல்லூரி
கோயம்புத்தூர்.

எம்.உ.

திரு. எம். உலகநாதன், எம்.ஏ.
வரலாற்றுத் துறை
அரசு கலைக்கல்லூரி
கரூர்.

எம்.கே.ஸ்ரீ.

டாக்டர் எம்.கே. ஸ்ரீபதி, எம்.ஏ., பிஎச்.டி.
ஆங்கில இணைப்பேராசிரியர்.
மதுரை காமராசர் பல்கலைக்கழக விரிவு மையம்
பாளையங்கோட்டை.

எம்.சீ.

திரு.எம். சீராளன், பி.ஏ.
நூலகர்
சரசுவதிமகால் நூலகம்
தஞ்சாவூர்.

எம்.சு.

டாக்டர் எம். சுசீலா, எம்.ஏ., பிஎச்.டி.
விரிவுரையாளர்
மொழியியல் துறை
தமிழ்ப் பல்கலைக்கழகம்
தஞ்சாவூர்.

எம்.செ.

திரு.எம். செல்லச்சாமி, எம்.ஏ.
தமிழ்ப் பேராசிரியர்
பழனியாண்டவர் கலை பண்பாட்டுக் கல்லூரி
பழனி.

என்.அ.

திரு.என். அரிநாராயணா, எம்.எஸ்.ஸி.
அருங்காட்சியகங்களின் இயக்குநர்

அரசு அருங்காட்சியகம்

எழும்பூர்
சென்னை.

என்.இரா.செ.

திருமதி என். இராசலெட்சுமி, செல்வமுத்து, எம்.ஏ.,
எம்.பில்.

79, அண்ணாநகர்
சென்னை.

என்.எஸ்.ச.

திரு.என்.எஸ். சத்தியநாதன், எம்.ஏ.,
விரிவுரையாளர்
அஞ்சல்வழிக் கல்வித்துறை
மதுரை காமராசர் பல்கலைக்கழகம்
மதுரை.

என்.எஸ்.தா.

திரு.என்.எஸ். தாத்தாச்சாரியார் கிரோமணி
1168, பாலோபா சந்து,
மேல வீதி
தஞ்சாவூர்.

என்.எஸ்.பா.

டாக்டர் என்.எஸ். பாலசுப்பிரமணியன், எம்.ஏ.,
பிஎச்.டி.
186, முனிச்சாலை ரோடு
மதுரை.

எஸ்.கி.

திரு.எஸ். கிருஷ்ணசாமிஐயங்கார், எம்.ஏ., பி.எல்
ஆசிரியர், 'சுதர்சனம்'
புத்தூர் அக்ரகாரம்
திருச்சிராப்பள்ளி.

எஸ்.கிரு.

டாக்டர் எஸ். கிருட்டிணமூர்த்தி, டி.எஸ்.ஸி.
தலைவர், மக்கட்தொகையியல் துறை
பாரதியார் பல்கலைக்கழகம்
கோயம்புத்தூர்.

எஸ்.ச.

பேரா.எஸ். சந்தானம், எம்.ஏ., எம்.எட்.
23, சி. தெற்கு அவினியூ
காமராஜ் நகர்
திருவான்மியூர்
சென்னை.

எஸ்.சா.

திருமதி எஸ்.சாந்தி, எம்.ஏ.
மகாதேவி அஞ்சல்
முசிரி தாலுக்கா
திருச்சி மாவட்டம்.

எஸ்.சோ.

டாக்டர் மதுரை எஸ்.சோமசுந்தரம்,
12, நுங்கம்பாக்கம்
சென்னை.

எஸ்.த.

டாக்டர் எஸ்.தங்கசாமி, எம்.ஏ., எம்.எட்., பி.எச்.டி.
விரிவுரையாளர்
இலட்சுமி கல்வியியல் கல்லூரி
காந்திகிராமம்
அண்ணா மாவட்டம்.

எஸ்.ந.

டாக்டர் எஸ்.நவந்திகிருஷ்ணன், எம்.ஏ., பி.எச்.டி.
29, மதுரை பெருவழிச்சாலை
விருதுநகர்.

எஸ்.ஜெ.

டாக்டர் எஸ்.ஜெகதீசன், எம்.ஏ., பி.எச்.டி.
2, பொன்மேனி நாராயணன் தெரு
எஸ்.எஸ்.காலனி
மதுரை.

க.இ.

டாக்டர் க.இளமதி சானகிராமன், எம்.ஏ., பி.எச்.டி.
தமிழ்த்துறை விரிவுரையாளர்
புதுவைப் பல்கலைக்கழகம்
புதுவை.

க.இர.

டாக்டர் க.இரவீந்திரன், எம்.ஏ., பி.எச்.டி.
விரிவுரையாளர், நாடகத்துறை
தமிழ்ப் பல்கலைக்கழகம்
தஞ்சாவூர்.

க.இரா.

திரு.க.இராமச்சந்திரன், எம்.ஏ.,
24, சந்திரவீரசாமி கோயில் தெரு
அருப்புக்கோட்டை
காமராசர் மாவட்டம்

க.சொ.

செல்வி கஸ்தூரி சொக்கையா, எம்.ஏ., எம்.லிட்.
1, லஜபதிராய் ரோடு
சொக்கிளும்
மதுரை.

க.பூ.சீ.

திரு.க.பூ.சீனிவாசன், எம்.ஏ.
வரலாற்றுத் துறை
அரசு கலைக்கல்லூரி
முசிறி
திருச்சிராப்பள்ளி மாவட்டம்.

கா.பா.

திருமதி கா.பாலாமணி, எம்.ஏ.
பராசக்தி கல்லூரி
குற்றாலம்
திருநெல்வேலி கட்டபொம்மன் மாவட்டம்.

கி.இரா.

டாக்டர் கி.இராசேந்திரன், எம்.ஏ., பி.எச்.டி.
இணைப் பேராசிரியர், உளவியல் துறை
அண்ணாமலைப் பல்கலைக்கழகம்
அண்ணாமலைநகர்.

கி.க.

டாக்டர் கி.கருணாகரன் எம்.ஏ., பி.எச்.டி.
மொழியியல் துறைத்தலைவர்
பாரதியார் பல்கலைக்கழகம்
கோயம்புத்தூர்.

கி.கோ.

பேரா. கி. கோதண்டபாணி, எம்.ஏ., பி.ஓ.எல்.
11/13, திருமகள் இல்லம்
பிரதாப சிம்மபுரம்
தஞ்சாவூர்.

கி.சே.

டாக்டர் கி. சேகர், எம். ஏ., பி.எச்.டி.
தமிழ்த்துறை
உருமு தனலெட்சுமி கல்லூரி
திருச்சிராப்பள்ளி.

கி.திரு.

திரு. கி. திருமங்கை ஆழ்வார், எம்.ஏ.,
பேராசிரியர்

வரலாற்றுத் துறை
அரசு கலைக்கல்லூரி
கூடர்.

கி.பி.

பேரா. கி. பிரகதாம்பாள், எம்.ஏ.
64பி, நாச்சியார் அம்மாள் இல்லம்
வெளிப்பட்டினம்
கென்னிகரை
இராமநாதபுரம்.

கி.ஸ்ரீ.

திரு. கி. ஸ்ரீதரன், எம்.ஏ.
தொல்லியல் அலுவலர்
தமிழ்நாடு அரசு தொல்பொருள் ஆய்வுத்துறை
மந்தைவெளிப்பாக்கம்
சென்னை.

கு.சு.

டாக்டர் கு. சுந்தரமூர்த்தி, எம்.ஏ.,பி.எச்.டி.
முதல்வர்
செந்தமிழ்க் கல்லூரி
திருப்பனந்தாள்
தஞ்சை மாவட்டம்.

கு.தி.

டாக்டர் கு. திருமேனி, எம்.ஏ.,பி.ஓ. எஸ்., பிஎச்.டி.
கோவலன் இல்லம்
14, வீரேசுவரம்
ஸ்ரீரங்கம்
திருச்சிராப்பள்ளி.

குரு.கோ.

திரு. குரு. கோவிந்தராசன், எம்.ஏ.
தமிழ்ப் பேராசிரியர்
அ. வீ. வா. நினைவு திரு புட்பம் கல்லூரி
பூண்டி,
தஞ்சை மாவட்டம்.

கே. இரா.

திரு. கே. இராசன், எம்.ஏ.
தொழில்நுட்ப உதவியாளர்
கடலகழாய்வுப் பிரிவு
தேசியக் கடலாய்வு நிறுவனம்
கோவா.

கே.என்.இரா.

டாக்டர் கே.என். இராமானுஜம், எம்.ஏ., பிஎச்.டி.
93, மாரியப்பா நகர்
அண்ணாமலைநகர்.

கே.கி.

திரு. கே. கிருட்டிணமூர்த்தி, எம்.ஏ.
வரலாற்றுத் துறை
ஈ.வெ. ரா. கல்லூரி
திருச்சிராப்பள்ளி.

கே.சே.

டாக்டர் கே. சேஷாத்திரி, எம்.ஏ.,பிஎச்.டி.
இணைப் பேராசிரியர்
வரலாற்றுத் துறை
அஞ்சல்வழிக் கல்வி நிறுவனம்
அண்ணாமலைப் பல்கலைக்கழகம்
அண்ணாமலைநகர்.

கே.நி.

டாக்டர் கே. நிர்மலானந்தா, ரெட்டி, எம்.எஸ்
விரிவுரையாளர்
மலையின மக்கள் ஆய்வு மையம்
தமிழ்ப் பல்கலைக்கழகம்
உதகமண்டலம்.

கே.மு.

திரு. கே. முருகேசன், எம். ஏ.
37, சத்தியமூர்த்தி தெரு
தேவராஜ் நகர்
சாலிகிராமம்
சென்னை.

கே.ஜி.கி.

திரு. கே. ஜி. கிருஷ்ணன், எம்.ஏ.
711, வைஜயந்தி
16-ஆம் மெயின் தெரு
சரசுவதிபுரம்
மைசூர்.

கோ.இரா.

டாக்டர் கோ. இராமதீர்த்தம், எம்.ஏ.,பிஎச்.டி.
பேராசிரியர் & தலைவர்
சமூகவியல் துறை
மதுரைக் கல்லூரி
மதுரை.

கோ.கோ.

டாக்டர் கோ. கோபாலகிருஷ்ணன், எம்.ஏ.,பிஎச்.டி.
வணிகவியல் பேராசிரியர்
தொலைதூர கல்வி இயக்குநரகம்
அண்ணாமலைப் பல்கலைக்கழகம்
அண்ணாமலைநகர்.

கோ.ச.

பேரா. கோ. சங்கரராசுலு, எம்.ஏ., எம். லிட்.
45, சித்ரகலா காலனி
திருநகர்
மதுரை.

கோ.சு.

டாக்டர் கோ. சுப்பிரமணியபிள்ளை எம்.ஏ.,
எம்.எட்.பிஎச்.டி.

கல்வியியல் பேராசிரியர்
மதுரை காமராசர் பல்கலைக்கழகம்
மதுரை.

ச.அ.

திருமதி ச. அன்புக்கொடி, எம்.ஏ.
318, எச்.ஐ.ஜி
பெல்வி ஏரியா
அண்ணாநகர்
சென்னை.

ச.க.

டாக்டர் ச. கங்காதரன், எம்.ஏ.,பிஎச்.டி.
தத்துவத்துறைப் பேராசிரியர்
மதுரை காமராசர் பல்கலைக்கழகம்
மதுரை.

ச.கி.

திருமதி சரோஜா கிருஷ்ணன், எம்.ஏ.
21, 3-வது குறுக்கு வீதி
(தமிழ்நாடு வீட்டுவசதி வாரியக் காலனி)
மகாகவி பாரதி நகர்
சென்னை.

ச.செ.

திரு.ச. செல்வராஜ், எம்.ஏ.
தொல்பொருள் அலுவலர்
தமிழ்நாடு அரசு தொல்பொருள் ஆய்வுத்துறை
சிதம்பரம்.

ச.தி.

திரு.ச. திருஞானசம்பந்தம், எம்.ஏ.
இணைப் பேராசிரியர் (ஓய்வு)
அண்ணாமலைப் பல்கலைக்கழகம்
அண்ணாமலைநகர்.

ச.பா.

பேரா.ச. பாலசுந்தரம்,
367, மேலவீதி
தஞ்சாவூர்.

சா.இரா.

தவத்திரு சாந்தலிங்க இராமசாமி அடிகள்
பேரூர் சாந்தலிங்கர் ஆதீனம்
பேரூர் ஆதீனம்
கோயம்புத்தூர்.

சா.உ.

திரு.சா. உதயசூரியன், எம்.ஏ.,எம்.பில்.
களஞ்சிய மையம் வாழ்வியல்
தமிழ்ப் பல்கலைக்கழகம்
தஞ்சாவூர்.

சி.இரெ.

பேரா.சி.இரெத்தினம், எம்.ஏ.
மனை எண். 58.
முருகவேள் நகர்
திருச்சிராப்பள்ளி.

சி.என்.ந.

டாக்டர் சி.என். நடராஜன், எம்.ஏ.,பி.எல்.,பிஎச்.டி.
தலைவர், சமூகவியல் துறை
மதுரை காமராசர் பல்கலைக்கழக விரிவாக்க மையம்
பாளையங்கோட்டை.

சி.ஞா.

டாக்டர் சி.ஞானப்பிரகாசம், எம்.ஏ.,பிஎச்.டி.
அரசியல் விரிவுரையாளர்
அஞ்சல்வழிக் கல்வித் துறை
மதுரை காமராசர் பல்கலைக்கழகம்
மதுரை.

சி.த.

டாக்டர் சி.தங்கமுத்து, எம்.ஏ.,பிஎச்.டி.
இணைப் பேராசிரியர், பொருளியல் துறை
பாரதிதாசன் பல்கலைக்கழகம்
திருச்சிராப்பள்ளி.

சி.பா.

டாக்டர் சி.பாலசுப்பிரமணியன்,
எம்.ஏ.,எம்.லிட்.,பி.எச்.டி.
தமிழ்த்துறைத் தலைவர்
சென்னைப் பல்கலைக்கழகம்
சென்னை.

சிவ.இரா.

பேரா.சிவ.இராமச்சந்திரன் எம்.ஏ.
கல்லூரி வளர்ச்சிக் குழுத் தலைவர்
மதுரை காமராசர் பல்கலைக்கழகம்
மதுரை.

சீ.ப.

திரு.சீ.பக்தவச்சலு, எம்.ஏ.,
செய்தி திரட்டுநர் மானிடவியல்
களஞ்சிய மையம்
தமிழ்ப் பல்கலைக்கழகம்
தஞ்சாவூர்.

சு.இரா.

திரு.சு.இராசவேலு, எம்.ஏ. எம்.பில்.
செய்தி திரட்டுநர்
வாழ்வியல் களஞ்சிய மையம்
தமிழ்ப் பல்கலைக்கழகம்
தஞ்சாவூர்.

சு.ச.

டாக்டர் சு.சக்திவேல், எம்.ஏ.,எம்.ஏ.,பிஎச்.டி.
இணைப்பேராசிரியர்
நாட்டுப்புறவியல் துறை
தமிழ்ப் பல்கலைக்கழகம்
தஞ்சாவூர்.

சு.சா.

டாக்டர் சு.சாமி ஐயா, எம்.ஏ.,பிஎச்.டி.
இணைப்பேராசிரியர்
தமிழ்த்துறை
அண்ணாமலைப் பல்கலைக் கழகம்
அண்ணாமலைநதர்.

சு.சு.கா.

பேரா.சு. சுவர்ண காளீசுவரன்,
ஓய்வுபெற்ற தமிழ்ப் பேராசிரியர்
தியாகராசர் காலனி
திருவையாறு.
தஞ்சாவூர் மாவட்டம்.

சு.சொ.

திரு.சு.சொக்கலிங்கம், எம்.ஏ.,எம்.பில்
துணைப்பேராசிரியர், சமூகவியல் துறை
மதுரைக் கல்லூரி
மதுரை.

சு.மு.

திரு.சு.முத்துகிருட்டிணன்
10-பி.1. சுவகர் இரண்டாம் தெரு
எஸ்.எஸ். காலனி
மதுரை.

சு.இ.

டாக்டர் சு. இன்னாசி எம்.ஏ.,பிஎச்.டி.
பேராசிரியர் & தலைவர்
கிறித்தவத் தமிழ் இலக்கியத்துறை
சென்னைப் பல்கலைக்கழகம்
சென்னை.

செ.க.

டாக்டர் செ.கந்தசாமி, எம்.ஏ.,பிஎச்.டி.
துணைப் பேராசிரியர்
செந்தமிழ்க் கல்லூரி
தமிழ்ச் சங்கம் சாலை
மதுரை.

செ.வை.

பேரா.செ.வைத்தியலிங்கம், எம்.ஏ.,எம்.லிட்.
பதிப்பாசிரியர்
பெருஞ்சொல்லகராதித் துறை
தமிழ்ப் பல்கலைக்கழகம்
தஞ்சாவூர்.

செ.கூ.

திரு.செ.கூடலிங்கம், எம்.ஏ.
துணைப் பேராசிரியர்
மதுரை சமூகப் பணிக் கல்லூரி
அழகர்கோயில் சாலை
மதுரை.

சொ.பா.

டாக்டர் சொ.பாரதிப்பித்தன், எம்.ஏ.,பிஎச்.டி.
முதல்வர்
அரசர் கல்லூரி
திருவையாறு
தஞ்சை மாவட்டம்.

சௌ.இல.

பேரா.சௌ.இலட்சுமி நரசிம்மன், எம்.ஏ.
ஆங்கிலத்துறை
அரசு கலைக்கல்லூரி
கரூர்
திருச்சிராப்பள்ளி மாவட்டம்.

டி.பி.சி.

டாக்டர் டி.பி.சித்தலிங்கையா, எம்.ஏ.,பிஎச்.டி.
தலைவர் & பேராசிரியர்
சைவ சித்தாந்தத் துறை
மதுரை காமராசர் பல்கலைக்கழகம்
மதுரை.

டி.வி.இரா.

டாக்டர் டி.வி. இராகவராவ், எம். ஏ., பிஎச். டி.
இயக்குநர்
மலையின மக்கள் ஆய்வு மையம்
தமிழ்ப் பல்கலைக்கழகம்
உதகமண்டலம்.

டி.வெ.

திரு.டி. வெங்கடேசன் எம். ஏ.
ஆய்வாளர்
மாணிடவியல் துறை
சென்னைப் பல்கலைக்கழகம்
சென்னை.

தா.ஈ.

டாக்டர் தா. ஈசுவரப்பிள்ளை, எம்.ஏ., பிஎச்.டி.
விரிவுரையாளர்
இலக்கியத்துறை
தமிழ்ப் பல்கலைக்கழகம்
தஞ்சாவூர்.

தி.ஆர்.இரா.

பேரா.தி.ஆர். இராமச்சந்திரன் எம்.ஏ., எம்.லிட்.
37, 8-வது குறுக்குத் தெரு
மேற்கு செனாய்நகர்
சென்னை.

தி.சு.

திரு. தி. சுப்பிரமணியம், எம்.ஏ.
காப்பாளர்
இராசராசன் அருங்காட்சியகம்
தமிழ்நாடு அரசு தொல்பொருள் ஆய்வுத்துறை
தஞ்சாவூர்.

தி.செ.

திரு.தி. செயராமன் எம்.ஏ.
வரலாற்றுத் துறை
ஏ.வி.சி. கல்லூரி,
மயிலாடுதுறை
தஞ்சை மாவட்டம்.

தி.வீ.

திரு.தி. வீரப்பன், எம்.ஏ.
122, போஸ்ட் ஆபீஸ் தெரு
வள்ளியூர்
செங்கை மாவட்டம்.

தி.வெ.கு.

டாக்டர் தி.வெ. குப்புசாமி எம்.ஏ., பிஎச்.டி.
ஆர் 661, புது ராஜேந்தர் நகர்
புதுதில்லி.

தெ.சொ.

டாக்டர். தெ. சொக்கலிங்கம், எம்.ஏ.,பி.ஓ.எல்.,
பி.எச்.டி.

இணைப்பேராசிரியர்
தமிழ்த்துறை
அழகப்பா பல்கலைக்கழகம்.
காரைக்குடி.

தெ.பா.

பேரா.தெ. பாலசுப்பிரமணியன், எம்.ஏ., எம்.ஏ.
பதிப்பாசிரியர் வரலாறு
வாழ்வியல் களஞ்சிய மையம்
தமிழ்ப் பல்கலைக்கழகம்
தஞ்சாவூர்.

ந.க.ம.

திரு.ந.க. மங்களமுருகேசன், எம்.ஏ.
வரலாற்றுப் பேராசிரியர்
அஞ்சல்வழித்துறை
சென்னைப் பல்கலைக்கழகம்
சென்னை.

ந.சீ.

திரு.ந. சீனிவாசன், எம்.ஏ.
21, ஏ.எஸ்.எம்.காலனி
இராமநாதபுரம் அஞ்சல்
தஞ்சாவூர்.

ந.மா.

திருமதி ந. மாலதிதெய்வராஜன், எம்.எஸ்.ஸி.,
எம்.ஏ., எம்.காம்.

பொருளியல் துறை

அண்ணாமலைப் பல்கலைக்கழகம்
அண்ணாமலைநகர்.

ந.மெ.

திரு.ந. மெய்ப்பொருள், எம்.ஏ., எம்.பில்.

பேராசிரியர்

அ.வீ.வா. நினைவு திரு. புட்பம் கல்லூரி
பூண்டி
தஞ்சை மாவட்டம்.

நா.அ.

திரு. நா. அழகப்பன், எம்.ஏ.

வரலாற்றுத் துறை

அண்ணாமலைப் பல்கலைக்கழகம்
அண்ணாமலைநகர்.

நா.பா

டாக்டர் நா. பாலசாமி, எம்.ஏ.,பி.எல்.,எம்.லிட்.,
பிஎச்.டி.,

முதன்மைப் பதிப்பாசிரியர்

வாழ்வியல் களஞ்சியம்

தமிழ்ப் பல்கலைக்கழகம்

தஞ்சாவூர்.

நே.தே.

டாக்டர் நே. தேவசகாயம், எம்.எஸ்.ஸி.,எம்.ஏ.,
பிஎச்.டி.

காப்பாட்சியர் / மானிடவியல்

அரசு அருங்காட்சியகம்

எழும்பூர்

சென்னை.

ப.இரா.

திரு.ப. இராசமோகன், எம்.ஏ.

அரசு அருங்காட்சியகம்

எழும்பூர்

சென்னை.

ப.சி.

புலவர் ப. சிதம்பரம்

முதல்வர்

கணேசர் செந்தமிழ்க் கல்லூரி

மேலைச்சிவபுரி

புதுக்கோட்டை மாவட்டம்.

பா.இரா.

திரு. பா. இராசேந்திரன், பி.எஸ்.ஸி., பி.எல்.

வழக்கறிஞர்

காந்திநகர்

மதுரை.

பா.ச.

டாக்டர் பா. சண்முகம் எம்.ஏ.,பிஎச்.டி.

இணைப் பேராசிரியர்

தொன்மை வரலாறும் தொல்லியல் ஆய்வும்

சென்னைப் பல்கலைக்கழகம்

சென்னை.

பா.சூ.

டாக்டர் பா. சூரியநாராயணன், எம்.ஏ.,பிஎச்.டி.

21, கம்பர் தெரு

எஸ்.எஸ். காலனி.

மதுரை.

பா.ம..

செல்வி பா. மல்லிகை, பி.காம்.

தாயகம்

16, சவகர் தெரு

காந்தி நகர்

மதுரை.

பா.மதி.

திரு.பா. மதிவாணன், எம்.ஏ., எம்.பில்.

367, மேல வீதி

தஞ்சாவூர்.

பா.ஜ.

திரு. பா. ஜவகர், எம்.ஏ.

காப்பாட்சியர்/விலங்கியல்

அரசு அருங்காட்சியகம்

எழும்பூர்

சென்னை.

பி.ஆர்.ந.

டாக்டர் பி.ஆர். நரசிம்மன், எம்.ஏ.,எம்.ஏ.,பிஎச்.டி.

தத்துவத்துறைப் பேராசிரியர்

அருள்மிகு பழனியாண்டவர் கலை, பண்பாட்டுக்

கல்லூரி

மதுரை, அண்ணா மாவட்டம்.

பி.இரா.

திரு.பி. இராஜேந்திரன், எம்.காம்.,எம்.பில்.
விரிவுரையாளர், வணிகவியல்
செந்தில்குமார் நாடார் கல்லூரி
விருதுநகர்
காமராசர் மாவட்டம்.

பி.இராசா.

டாக்டர் பி. இராசாராமன், எம்.ஏ., பிஎச்.டி.
6/12, பீட்டர்சு சாலைகுடியிருப்பு
இராயப்பேட்டை
சென்னை.

பி.எஸ்.வே.

பேரா. பி. எஸ். வேதவல்லி, எம்.ஏ.
1, இரண்டாம் வீதி
ஸ்ரீபுரம்
சென்னை.

பி.தெ.

டாக்டர் பி. தெட்சிணாமூர்த்தி, எம்.ஏ., பிஎச்.டி.
முதுகலைப் பேராசிரியர்
தமிழ்த்துறை
ம.தி.தா. இந்துக் கல்லூரி
திருநெல்வேலி.

பு.எ.மோ.

டாக்டர் பு.எ. மோகன், எம்.ஏ., பிஎச்.டி.
வரலாற்றுத் துறை
அண்ணாமலைப் பல்கலைக்கழகம்
அண்ணாமலைநகர்.

பு.வே.

திரு. புலமை வேங்கடாசலம், எம்.ஏ., பி.எல்.,
76 டி/1 முதல் தெரு
அருளானந்த நகர்
தஞ்சாவூர்.

பூ.சொ.

டாக்டர் பூ. சொல்விளங்கும் பெருமாள், எம்.ஏ.,
பிஎச்.டி.

தமிழ்ப் பேராசிரியர்
வெள்ளைச்சாமி நாடார் கல்லூரி
நாகமலை
மதுரை.

பூ.த.

திரு. பூ. தர்மலிங்கம் எம்.ஏ., எம்.பில்.
வாழ்வியல் களஞ்சிய மையம்
தமிழ்ப் பல்கலைக்கழகம்
தஞ்சாவூர்.

பெ.இரா.

டாக்டர் பெ. இராஜா, எம்.ஏ.,பிஎச்.டி.
இயக்குநர் / பேராசிரியர்
மதுரை சமூகப் பணிக் கல்லூரி
அழகர்கோயில் சாலை
மதுரை.

பெ.சி.

டாக்டர் பெ. சின்னையன், எம். ஏ.,பிஎச்.டி.
பதிவாளர்
தமிழ்ப்பல்கலைக்கழகம்
தஞ்சாவூர்.

பெ.தே.

திரு.பெ. தேவநேசன், எம்.ஏ.
துணைப் பேராசிரியர், சமூக இயக்காற்றல் துறை
புனித வளனார் கல்லூரி
திருச்சிராப்பள்ளி.

பொன்.சு.

பேரா. பொன். சுப்பிரமணியம், எம்.ஏ.
பி/41, 5-வது குறுக்குத்தெரு
அண்ணாநகர்
செங்கற்பட்டு.

பொன்.சூ.

பேரா. பொன். சூரியராஜன், எம். ஏ.,எம்.எட்.,
எம்.பி.எட்.,
தலைவர்/உடற்கல்வித் துறை
தியாகராசர் கல்லூரி
மதுரை.

பொன்.பா.

டாக்டர் பொன். பாலசுப்பிரமணியன்,எம்.ஏ.,பிஎச்.டி.
தமிழ்த்துறைத் தலைவர்
தேவாங்கர் கலைக்கல்லூரி
அருப்புக்கோட்டை
காமராசர் மாவட்டம்.

ம.இ.

பேரா. ம. இராசசேகரதங்கமணி, எம்.ஏ.
பேராசிரியர்
வரலாற்றுத் துறை
அரசு கலைக் கல்லூரி
கரூர், திருச்சிராப்பள்ளி மாவட்டம்.

ம.கா.

பேரா.ம. காந்தி, எம்.ஏ.,எம்.எல்.
இளநிலைப் பேராசிரியர்
டாக்டர் அம்பேத்கார் அரசினர் சட்டக்கல்லூரி
புதுவை.

ம.சு.

திரு.ம. சுப்பிரமணியன், எம்.ஏ.
முத்தியால்பேட்டை
36, மாதாகோயில் தெரு
புதுவை.

ம.ப.

டாக்டர் ம.பரதன், எம்.ஏ.,பிஎச்.டி.
அரசியல் துணைப் பேராசிரியர்
மதுரை காமராசர் பல்கலைக்கழகம்
மதுரை.

ம.பு.

திரு.ம. புகழேந்தி, எம்.ஏ.
குறுணி குனத்துப்பட்டி
(வழி) சிந்தாமணிப் பட்டி
குளித்தலை வட்டம்
திருச்சிராப்பள்ளி மாவட்டம்.

ம.பெ.

பேரா.ம. பெரோஸ்
உளவியல் துறை
எஸ்.ஆர்.கே.வி. கல்வியியல் கல்லூரி
கோயம்புத்தூர்.

மா.கா.

டாக்டர் மா.காந்திதாசன், எம்.ஏ.,பிஎச்.டி.
துறைத்தலைவர்
வரலாற்றுத் துறை
ச.வெள்ளைச்சாமி நாடார் கல்லூரி
நாகமலை
மதுரை.

மு.இரா.

திரு.மு. இராமச்சந்திரன் எம்.ஏ., எம்.லிப். எஸ் னி
நூலக உதவியாளர்
தமிழ்ப் பல்கலைக்கழகம்
தஞ்சாவூர்.

மு.ச.

பேரா.மு. சண்முகம்பிள்ளை, எம்.ஏ.
61, கவிமணி இல்லம்
பாலகிருஷ்ண நாயக்கர் தெரு
மேற்கு மாம்பலம்
சென்னை.

மு.செ.

திரு.மு. செல்லன், எம்.ஏ.,எம்.பில்.
துணைப் பேராசிரியர்
உமாமகேசுவரனார் கலைக்கல்லூரி
கரந்தை
தஞ்சை மாவட்டம்.

மு.த.

டாக்டர் மு.தமிழ்க்குடிமகன், எம்.ஏ.,பிஎச்.டி.
முதல்வர்
யாதவர் ஆண்கள் கல்லூரி
மதுரை.

மு.நா.

டாக்டர் மு.நாகநாதன், எம்.ஏ.,பிஎச்.டி.
இணைப் பேராசிரியர், பொருளியல் துறை
சென்னைப் பல்கலைக்கழகம்
சென்னை.

மொ.அ.து.

டாக்டர் மொ. அ.துரையரங்கனார்,
எம்.ஏ.,எம்.ஓ.எல்.,பிஎச்.டி.
41, நைனியப்ப நாயக்கன் தெரு,
சிந்தாதிரிப்பேட்டை
சென்னை.

ரெ.சீ.

பேரா.ரெ. சீனிவாசன், எம்.காம்., எம்.பில்.
பிளாட் எண்.3
சுவகர் 2-வது வீதி
எஸ்.எஸ்.காலனி
மதுரை.

வ.தே.சா.

டாக்டர் வ.தே. சாமிநாதன், எம்.ஏ.,பிஎச்.டி.
40, முத்தியாலு செட்டித் தெரு
வேப்பேரி அஞ்சல்
சென்னை.

வி.எஸ்.ச.

திரு.வி.எஸ். சந்திரசேகரன், பி.எஸ் ஸி.,பிஎல்.
இளநிலைப் பேராசிரியர்
சட்டக் கல்லூரி
மதுரை.

வி.க.

டாக்டர் வி.கருப்பையன், எம்.ஏ.,எம்.லிட்.,பிஎச்.டி.
இணைப் பேராசிரியர்
மானிடவியல் துறை
சென்னைப் பல்கலைக்கழகம்
சென்னை.

வி.கோ.

டாக்டர் வி.கோமதிநாயகம், எம்.ஏ.,பிஎச்.டி.
பேராசிரியர் & தலைவர்
சமூகவியல் துறை
அண்ணாமலைப் பல்கலைக்கழகம்
அண்ணாமலைநகர்.

வி.வ.

டாக்டர் வி.வரதாச்சாரி, எம்.ஏ.,பிஎச்.டி.
ஆய்வாளர்
பிரெஞ்சு இந்தியவியல் நிறுவனம்
புதுவை.

வீ.சே.

திரு.வீ.சேகர், எம்.ஏ.,எம்.பில்.,பி.எட்.
காட்டுக்கூடலூர்(அஞ்சல்)

பேர்பெரியான் குப்பம்(ஃழி)
பண்ணுட்டி வட்டம்
தென்னார்க்காடு மாவட்டம்.

வீ.சொ.

புலவர் வீ.சொக்கலிங்கம்
தத்தோஜியப்பா தெரு
தஞ்சாவூர்.

வெ.வே.

திரு.வெ. வேதாசலம், எம்.ஏ.
காப்பாட்சியர்
திருமலை நாயக்கர் அரண்மனை அருங்காட்சியகம்
மதுரை.

வே.இரா.

திரு.வே.இராமன்
ஸ்தபதி
தமிழ்நாடு அரசு தொல்பொருள் துறை
இராசராசன் அருங்காட்சியகம்
தஞ்சாவூர்.

ஜி.ஆர்.கி.

டாக்டர் ஜி.ஆர். கிருட்டிணமூர்த்தி, எம்.ஏ.,பிஎச்.டி.
பேராசிரியர்
தமிழ்த்துறை
அ.வீ.வா.நினைவு திரு புட்டம் கல்லூரி
பூண்டி
தஞ்சை மாவட்டம்.

ஜி.இரா.

டாக்டர் ஜி.இராஜமோகன், எம்.ஏ.,பிஎச்.டி.
உளவியல் துறை
மாநிலக் கல்லூரி
சென்னை.

வாழ்வியற் களஞ்சியம்

கேட்புப் பொறுப்புகள்: வைப்புகள் மூலம் பணத்தைப் பெற்று, அதனைக் கடனளிப்பதன் மூலமாகவும் பிணயங்களில் முதலீடு செய்வதன் மூலமாகவும் ஆதாயம் ஈட்டுவதே வங்கிகளின் அடிப்படைத் தொழிலாகும். இத்தகைய நடவடிக்கையில் வங்கியரின் முதல் (Capital) ஒரு சிறிய பகுதியாகவும், வைப்புகளின் மூலம் பெறப்படும் கடன்கள் பெருமளவிலும் இருக்கும். வைப்புகள் (Deposits) மூலம் பெறப்படும் தொகை திரும்பவும் தரப்படுவதாக இருத்தலின், அவை பொறுப்புகள் (Liabilities) எனப்படுகின்றன.

வங்கிகள் பெறும் வைப்பு, கேட்புப் பொறுப்புகள் (Demand Liabilities), கால அளவுள்ள பொறுப்புகள் (Time Liabilities) என இருவகைப்படுகின்றன. நடப்பு வைப்பு (Current Deposits), சேமிப்பு வைப்பு (Savings Deposits) ஆகியன கேட்புப் பொறுப்புகளாகும். தவணை வைப்பு (Time Deposits), தொடர்நிலை வைப்பு (Recurring Deposits) போன்றவை கால அளவுள்ள வைப்புகளாகும். வைப்புகள் யாவும் வங்கியின் இறுதிநிலைக் குறிப்பின் (Balance Sheet) பொறுப்புப் பக்கத்தில் 'வைப்புகளும் இதர கணக்குகளும்' என்ற தலைப்பில் எழுதப்படுதல் வேண்டும்.

கேட்புப் பொறுப்புகளுள் நடப்பு வைப்புக் கணக்கு (Current Deposit Account) ஒரு சிறப்புப் பங்கு வகிக்கிறது. இக்கணக்கு வணிகர்களுக்கும் வணிக நிறுவனங்களுக்கும், பிற பொது நிறுவனங்களுக்கும் இன்றியமையாத ஒன்றாகும். இவர்கள் பெரிய அளவில் பணத்தைக் கையாள வேண்டியிருப்பதால் அப்பணத்தைப்

பாதுகாப்பாக வைத்துகொள்வதற்கு நடப்புக் கணக்குகள் உதவுகின்றன. ஆனால், அதே நேரத்தில் தேவையான சமயங்களில் நடப்புக் கணக்கிலிருந்து தேவைப்படும் அளவிற்குக் காசோலை மூலம் பணத்தைப் பெற்றுக்கொள்ளலாம். மேலும், வணிக நிறுவனங்கள் காசோலையையே பணத்திற்கு ஒப்பாகப் பெற்றுக்கொள்ளத் தயங்குவதில்லை. ஆதலால், காசோலை மூலம் நிறுவனங்கள் தாம் செலுத்த வேண்டிய கடன்களையும் பொறுப்புகளையும் எளிதில் தீர்த்துக் கொள்ளலாம். கேட்புப் பொறுப்புகளில் ஒரு வகையைச் சேர்ந்த இத்தகைய நடப்புக் கணக்குகளே ஒரு வங்கியைப் பிற வட்டிக் கடைகளிலிருந்தும் நிதி நிறுவனங்களிலிருந்தும் (Financial Institutions) பிரித்துக் காட்டுகின்றன.

நடப்புக் கணக்கில் குறைந்த அளவு ஒரு குறிப்பிட்ட தொகை இருப்பில் இருக்க வேண்டும். அதற்கு மேலாக உயர்ந்த அளவு இருப்பாக இக்கணக்கில் எந்த அளவிற்கு வேண்டுமாயினும் பணம் வைத்துக் கொள்ளலாம். முன்னறிவிப்பின்றிக் காசோலை மூலம் இக்கணக்கிலிருந்து வாடிக்கையாளர் எப்போதும் பணம் எடுத்திடலாம். இக்கணக்கிலுள்ள தொகைக்குப் பொதுவாக வட்டி கிடையாது. எனினும், சில வங்கிகள் பெரும் தொகையை நடப்புக் கணக்கில் வைத்திருக்கும் சில வாடிக்கையாளருக்கு வட்டி தருகின்றன.

வங்கியில் பலவகையான கணக்குகள் வழக்கத்தில் இருந்தபோதிலும் நடப்புக் கணக்கு வைத்துள்ளவரையே ஒரு வங்கி தன் முழு வாடிக்கையாளராகக்

சுருதுகிறது. அவருக்கு வங்கியின் மூலம் பலவகைச் சலுகைகள் கிடைக்கின்றன. ஒரு வாடிக்கையாளர் தமக்கு வெளியூர்களிலிருந்து வரும் காசோலைகளை நடப்புக்கணக்கில் கட்டி, தமது வங்கிமூலம் வசூல் செய்து கொள்ளலாம். அவ்வாறே வெளியூரில் இருப்போர்க்குக் கீறலிட்ட காசோலை ஒன்றைத் தமது வங்கியின் மேலெழுதிப் பணம் பாதுகாப்பாகச் சென்றடைய வழி வசூலாகலாம். நடப்புக் கணக்கு வைத்திருப்போருக்குப் பணம் தேவையானபோது ஓரளவிற்கு அதிகப் பற்றாகத் (Over Draft) தமது கணக்கின் மேல் காசோலை எழுதும் சலுகையையும் வங்கி வழங்கலாம். இது வணிகர்கள் தேவையானபோது எளிதில் பெறக்கூடிய கடன் வசதியாக அமைந்திருக்கிறது.

கேட்புப் பொறுப்புகளில் சேமிப்புக் கணக்குகளிலுள்ள சேமிப்பு வைப்பு மற்றொரு வகையாகும். இத்தகைய கணக்குகளின் மூலம் வாடிக்கையாளரிடையே சேமிப்புப் பழக்கத்தை ஏற்படுத்த வங்கிகள் முயல்கின்றன. வங்கி முறைகளில் பழக்கமில்லாதவர்கள்கூட எளியமுறையில் சேமிப்புக் கணக்குகளைத் திறக்கவும் இந்தக் கணக்கிலிருந்து பணத்தைப் பெறவும் முடியும். மிகக் குறைந்ததொகையான உரு. 5/-ஐ வைத்தே இக்கணக்கைத் திறந்துவிடலாம். சிறுவர், மாணவர், குடும்பத் தலைவியர் உட்படப் பொதுமக்கள் எவரும், இக்கணக்கை வங்கியில் வைத்துக் கொள்ளலாம். சேமிப்புக் கணக்கைத் தொடங்குவதற்குக் கடினமான வரன்முறைகள் எவையும் இல்லை. ஆனால், இக்கணக்கிலிருந்து பணம் எடுப்பதற்கு வங்கிகள் சில தடைகளை விதிக்கின்றன. இது சேமிப்புக் கணக்காதலின் அத்தகைய தடைகள் இன்றியமையாததாகின்றன. ஒரு வாரத்திற்கு எத்தனை முறை பணத்தை எடுக்கலாமெனவும், ஒருதடவைக்கு எவ்வளவு பணம் எடுக்கலாமென்றும் சில உச்ச வரம்புகள் உண்டு. இத்தடைகளெல்லாம் வாடிக்கையாளர்கள் பணத்தைத் திரும்பப் பெற்றிடும் உரிமையைத் தடுப்பதற்காக ஏற்படுத்தப்பட்டவையல்ல. அவை வைப்பாகப் போட்ட பணத்தை அடிக்கடி எடுத்துவிடாமல் சேமிப்பை ஊக்கப்படுத்துவதற்காக உண்டாக்கப்பட்ட கட்டுப்பாடுகளாகும். கட்டுப்பாடுகளுக்கு உட்பட்டுத் தேவையானபோது வரைவோலை மூலம் பணத்தைப் பெற எவ்வகைத் தடையுமில்லை.

சேமிப்புக் கணக்கில் குறைந்த அளவு தொகையான உரு. 5/- எப்போதும் இருந்திடல் வேண்டும். ஒவ்வொரு மாதத்திலுமுள்ள குறைந்த தொகைக்கு வட்டி உண்டு. ஆனால், வட்டித்தொகை மிகக் குறைந்த அளவே இருக்கும். சேமிப்புக் கணக்கிலுள்ள பணத்தை வரைவோலை ஒன்றை வங்கியிடம் கேட்

டுப் பெற்று, அதன் மூலமாகப் பெற்றுக்கொள்ளலாம். வங்கியிடம் பணத்தைப் பெறும்போது வரைவோலையுடன் செல்லுப் புத்தகத்தையும் (Pass Book) கொடுக்கவேண்டும். பெற்ற தொகையைக் கணக்கில் குறைத்து எழுதிய பிறகு செல்லுப் புத்தகம் உடனே திரும்பவும் கொடுக்கப்படும். இக்கணக்கின் மீது அதிகப் பற்றாக (Over Draft) பணம் எடுக்கும் சலுகை வாடிக்கையாளருக்குத் தரப்படமாட்டாது.

அண்மைக் காலங்களில் சில வங்கிகள் சேமிப்புக் கணக்கு வைத்துள்ளவர்களுக்கு ஆயுள் காப்பீடு பாதுகாப்பும் அளித்துள்ளன. இப்பயனை எவ்வகைக் கட்டணமூலம்லாமல், மருத்துவ ஆய்வு போன்ற சடங்குகளும் இன்றி, வங்கிகள் காப்பீடு நிறுவனங்களின் கூட்டோடு வழங்குகின்றன. ஆனால், இப்பயனைப் பெற ஊரகங்களில் உள்ளோர் குறைந்த அளவு உரு. 500/-உம் நகரத்திலுள்ளோர் உரு. 1000/-உம் வைத்திருத்தல் வேண்டும். காப்பீட்டுப் பயனின் அளவு இறந்தவரின் வயதிற்கொப்பவும், கணக்கிலுள்ள தொகைக்கேற்றவாறும் வரையறை செய்யப்படும்.

சேமிப்புக் கணக்குகள், பொதுமக்கள் மட்டுமன்றிப் பள்ளிகள், மனமகிழ் மன்றங்கள், அறநிலையங்கள், அநாதை இல்லங்கள், பொது மருத்துவமனைகள் முதலியவற்றிற்கும் பயன் தரத்தக்களவாய் இருக்கின்றன. சேமிப்புக் கணக்கை மிகுந்த அளவில் மக்களிடையே பரப்பிட வங்கிகள் அதன் மீதுள்ள கட்டுப்பாடுகளைப் பெரிதும் தளர்த்தியிருக்கின்றன. பல வங்கிகள் பணம் எடுப்பதற்கான உச்ச வரம்பை உயர்த்தியும், எத்தனை முறை பணம் எடுக்கலாம் என்னும் கட்டுப்பாட்டைப் பெருமளவிற்குத் தளர்த்தியும் உள்ளன. குறைந்த அளவாக உரு. 100/-வரை சேமிப்புக் கணக்கில் வைத்திருக்க இசைவோருக்குக் கணக்கிலிருந்து காசோலை மூலம் பணம் பெறும் வசதியும் இப்போது உண்டு.

வங்கிகள் பல வைப்பு முறைகள் மூலம் வாடிக்கையாளரிடமிருந்து பணம் பெற்றபோதிலும் கேட்கும் நிதியில் தரப்பட வேண்டிய நடப்புக் கணக்கு, சேமிப்புக் கணக்கு ஆகிய கேட்புப் பொறுப்புகள் மூலமே அதிக அளவுப் பணத்தைப் பெறுகின்றன. எனவே, அவை வங்கிகளுக்கு மிகச் சிறந்த பொறுப்புகளாக விளங்குகின்றன. கோ.கோ.

துணை நூல்கள்:

Radhaswamy, M. and Vasudevan V., A Text Book of Banking, Chand & Co., New Delhi, 1984.

Tannan, M. L., Banking Law and Practice in India
Thacker Co. Ltd., Bombay, 1954.

கேட்பு வரைவோலைகள்: ஒரு வங்கியின் கிளை அதே வங்கியைச் சேர்ந்த மற்றொரு கிளைக்கு ஓர் எழுத்து ஆணை மூலம், அதில் குறிப்பிட்டுள்ள, ஆளுக்கோ அவர் கட்டளையைப் பெற்றவருக்கோ ஒரு குறிப்பிட்ட தொகையைச் செலுத்திட இடப்படும் ஆணை வரைவோலை எனப்படும். இவ்வரைவோலைகளைப் பெறுபவர் அவ்வாறு ஆணையிடப்பட்ட வங்கியின் கிளையில் வரைவோலையைச் செலுத்தி உடனே பணத்தைப் பெற்றுக் கொள்ளலாம். எனவே, அவை கேட்பு வரைவோலைகள் (Demand Drafts) எனக் குறிக்கப்படுகின்றன.

இத்தகைய வரைவோலைகள் பெரும் தொகையினை ஓரிடத்திலிருந்து மற்றொரு இடத்திற்கு அனுப்பி வைப்பதற்குப் பயன்படுகின்றன. குறிப்பாக வணிகர்களுக்குக் கேட்பு வரைவோலைகள் பெரிதும் பயனுள்ளவையாக இருக்கின்றன. தஞ்சையிலுள்ள ஒரு வணிகர் தாம் வாங்கிய பொருளுக்குச் சென்னை யிலுள்ள மற்றொரு வணிகருக்கு உரூ. 50,000,

செலுத்த வேண்டியிருப்பின், அவர் தஞ்சையிலுள்ள தனது வங்கியை அணுகி உரூ. 50,000க்கு ஒரு கேட்பு வரைவோலையைப் பணம் செலுத்திப் பெற்றுக் கொள்ளலாம். அதற்கு வங்கிக் கட்டணமாக (Bank Charges) சிறிதளவு கூடுதல் தொகையினைச் செலுத்த வேண்டும். பணத்தைப் பெற்றுக்கொண்ட தஞ்சை வங்கி சென்னையில் உள்ள தனது கிளைக்கு ஒரு கேட்பு வரைவோலையைத் தஞ்சை வணிகருக்கு வழங்கும். அதைப் பெற்றுக்கொண்ட தஞ்சை வணிகர், சென்னைக்கு அஞ்சல் மூலமாகவோ, நேரடியாகவோ அவ்வரைவோலையை அனுப்பி வைக்கலாம். அதன் மூலம் பெருந் தொகையைப் பணமாக உடன் எடுத்துச் செல்வதனால் ஏற்படக்கூடிய அபாயம் தவிர்க்கப்படுகிறது. வரைவோலைகளைக் கீறல் செய்தும் அனுப்பலாம். அதனால் அதில் குறிப்பிட்டுள்ள ஆணைத் தவிர வேறு எவரும் பணத்தைப் பெறமுடியாதபடிபாதுகாப்பு ஏற்படுகிறது. வரைவோலையைப் பெறும் சென்னை வணிகர், அதைக் குறிப்பிட்ட வங்கிக் கிளையில் செலுத்திப் பணத்தைப் பெற்றுக் கொள்ளலாம்; அல்லது தனது வங்கிக்கணக்கில் செலுத்தி அதன் மூலம்பணத்தைப் பெற்றுக்கொள்ளவும் முடியும்.

கேட்பு வரைவோலைப் படிவம்

ஆறு மாதங்கள் வரை மட்டுமே செல்லத்தக்கது

பாண்டியன் வங்கி

(வரையறுக்கப்பட்டது)

(பதிவு செய்யப்பட்ட தலைமை அலுவலகம்-மதுரை)

10.1.1987.

செலுத்தியவுடன் திருமதி. பா. சரோசினி

என்பவருக்கு உரூபாய் ஐம்பதாயிரம்.....தந்திடுக.

இதற்குரிய மதிப்பு பெறப்பட்டது.

பாண்டியன் வங்கிக்காக

பெறுநர்

பாண்டியன் வங்கி

தஞ்சாவூர் கிளை

சு. இலிங்கணன்

மேலாளர்

கேட்பு வரைவோலைகளை வணிகரே பெருமள விற்குப் பயன்படுத்திய போதிலும், இது யாவருக்கும் உரிய பணம் அனுப்புவதற்கான ஓர் எளிய முறையாகும். ஒரு தந்தை வேற்றுரில் படிக்கும் தன் மகளுக்குப் பணம் அனுப்ப வரைவோலையைப் பயன்படுத்தலாம். இம்முறை அஞ்சல் பணவிடைகளைக் (Postal Money Order) காட்டிலும் சிக்கனமானதும் பாதுகாப்பானதும் ஆகும்.

கேட்பு வரைவோலைகள் காசோலையின் சிறப்பியல்புகள் யாவற்றையும் பெற்றிருந்த போதிலும், இரண்டிற்கும் சில வேறுபாடுகள் உண்டு. காசோலைகளை வங்கியின் வாடிக்கையாளர் மட்டுமே எழுத முடியும். கேட்பு வரைவோலைகளை வங்கியில் கணக்கில்லாதவர்கூடப் பயன்படுத்த முடியும். ஆனால், கேட்பு வரைவோலைகளை ஒரு வங்கி மட்டுமே தனது கிளையின் மேல் வரையலாம். அதை வேண்டுமோர் எவராயினும் பணத்தைச் செலுத்தி அதற்குரிய கட்டணத்தைக் கட்டிப் பெற்றுக்கொள்ளலாம். ஒரு வரைவோலைக்கான நடவடிக்கையில், அதைப் பணம் கட்டிப் பெறுபவர் (Payer), அதை அளித்திடும் வங்கி (Issuing Bank), பணத்தைத் தரும் வங்கி (Paying Bank), பணத்தைப் பெறுபவர் (Payee) ஆகிய நால்வர் தொடர்புடையோர் ஆவார்கள். ஒரு வரைவோலை கேட்பு மீது (On Demand) மட்டும் பணம் தரக்கூடிய ஆவணமாக விளங்குகிறது.

வரைவோலைகளை எதிர்க்கட்டளைகள் (Countermanding of Payment) கட்டுப்படுத்தாது. வரைவோலை பணம் பெறுபவரின் கைக்குச் சென்றுவிட்ட காலத்திலிருந்து அதனுடைய உரிமையை அவர் பெற்றவராகிறார். அதனைச் செலுத்துதலை நிறுத்திடும் அதிகாரம் வரைவோலை வாங்கியவருக்கு இல்லை.

பணம் பெறுபவரைச் சென்றடைவதற்கு முன்பாக வரைவோலை தொலைந்துவிடின் அதை வாங்கியவர் அதைத் தந்த வங்கிக்கு உடனடியாக விவரத்தைத் தெரியப்படுத்த வேண்டும். பணம் செலுத்திடும் வங்கிக்கும் விவரத்தை அறிவிக்க வேண்டும்.

மறு படிவ (Duplicate) வரைவோலையை வாங்கியவர் வேண்டினால், அதை விடுத்த வங்கி, பணம் செலுத்தும் கிளையுடன் தொடர்பு கொண்டு அவ்வரைவோலையின் மேல் பணம் செலுத்தப்படவில்லை என்று உறுதி செய்து கொண்டபின் மறுபடிவ வரைவோலை அளித்திடலாம். மறுபடிவம் வேண்டுபவர் அதனால் பின்னர் வங்கிக்கு ஏதும் இழப்பு ஏற்படின் அதைத் தவிர்ப்பதற்காக ஈட்டுறுதி ஒன்றை

அளிக்க வேண்டியிருக்கும். வரைவோலை பணம் பெறுபவருக்குச் சென்று அவர் அதைத் தொலைத்து விடின் ஈட்டுறுதி ஆவணத்தில் அவரும் கையெழுத்திட வேண்டியிருக்கும்.

வரைவோலையைப் பெற்றவர் பணம் அனுப்ப வேண்டிய தேவை இல்லாமல் போய் அதை நீக்கம் (Cancellation) செய்துவிட விரும்பினால், வரைவோலையை நீக்கம் செய்துவிட்டுப் பணம் கட்டிய கிளையிலேயே பணத்தைத் திரும்பப் பெற்றுக் கொண்டுவிடலாம். ஆனால், வரைவோலை பணம் கட்டியவரிடமே நீக்கம் செய்யும்போது இருத்தல் வேண்டும். வரைவோலையை வங்கியிடம் திரும்பக் கொடுத்த பின்னரே நீக்கம் செய்ய இயலும்.

இந்திய மாற்றுமுறை ஆவணச் சட்டத்தின் 85-ஆம் பிரிவின்படி வரைவோலை, பணம் பெறுபவரின் சார்பாகப் புறக்குறிப்புச் செய்யப்பட்டிருப்பினும் செலுத்தும் வங்கிக்குப் பணத்தை முறைப்படி தந்து விட்ட பிறகு முழுப் பாதுகாப்பும் உண்டு. அவ்வாறே 131-ஆம் பிரிவின்படி வசூலிக்கும் வங்கிக்கும் (Collecting Banker) கீறல் செய்யப்பட்ட வரைவோலைகள் மீது காசோலைக் குண்டான பாதுகாப்பைப் போன்ற முழுமையான பாதுகாப்பு உண்டு. கோ.கோ.

துணை நூல்கள்:

- Radhaswamy, M. and Vasudevan, G., A Text Book of Banking, Chand & Co., New Delhi, 1984.
Tannan, M.L., Banking Law and Practices in India, Thacker and Co., Ltd., Bombay, 1954.

கேட்பொலியியல்: மனிதனின் நுரையீரலிலிருந்து வெளிவருகிற காற்று தொண்டை வழியாக வாயறை, மூக்கறை ஆகிய இரு இடங்களிலும் புகுந்து அண்ணம், நா, பல், இதழ், மூக்குப் போன்ற ஒலியுறுப்புகளின் உதவியால் பேச்சொலிகளாக மாற்றம் பெற்றுவிடுகிறது. இவ்வாறாய் பேச்சொலி பற்றிய விளக்க அறிவினை ஒலியியல் என்பர். ஒலியுறுப்புகளால் ஒலிக்கப்படுகிற ஒலிகள் செவிப்புலனால் கேட்கப்பட்டாலொழிய அவை ஒலிகள் என உணரப்படமாட்டா. எனவே, ஒலிகள் செவிப்பறையில் மோதி ஒலிகளாக மூளை உணரும் வரையிலான இயல்புகளும் ஆராயப்பட வேண்டியதொன்றாகும். இதனைக் 'கேட்பொலியியல்' (Auditory Phonetics) என்பர்.

பொதுவாகக் கேட்கிறவர் தாம் கேட்கும் தொழிலில் எவ்விதத் தொல்லையோ தடையோ இல்லாத

வராயிருப்பின், அவர் 0.0001 அளவில் ஓரொலியை உணர்வார். செவிப்பறையில் உள்ள மெல்லிய தோல் ஓரொலி வந்து தாக்கியவுடன் 0.000000001 செ.மீ. அளவு அதிர்வு கொள்கிறது. தன்னியலாக வரும் காற்றணுவைக்கூட நல்ல நிலையிலுள்ள செவிப்பறை உணர்த்தும். அடுத்தடுத்து ஏற்படுகிற ஒலி அழுத்தத்தின் அதிர்வுகளுக்கு ஏற்றாற்போலச் சகித்துக் கொள்ளும் தன்மையை ஒரு செவிப்பறை பெற்றுள்ளது. இதனால் எவ்வளவு கடுமையான, உரப்பான ஒலிகளாயினும் அதைத் தாங்கும் சக்தி செவிப்பறைக்கு உண்டு.

ஒலிகள் 1. உரப்பு (Intensity), 2. அதிர்வு (Frequency), 3. தன்மை (Quality) என்ற முக்குணங்களில் வேறுபடுத்தப்பட்டு உணரப்படுகின்றன. இதற்குச் செவிப்பறையே அடிப்படையாக விளங்குகிறது. அதிர்வு நிறைந்து உரப்புக் குறைவாக இருந்தாலும் அவ்வொலி கேட்கும் இயல்பினையுடையது. ஆனால், மிகமிக அதிகமான அதிர்வுகளையோ மிகக் குறைந்த அதிர்வுகளையோ உடைய ஒலி கேட்கப்படுவதில்லை. இது தனி ஒலிகளின் (Pure Tones) இயல்பு. ஆனால், செவிப்பறையில் வந்தடையும் பெரும்பாலான ஒலிகள் கூட்டொலிகள் (Complex Tones) ஆகும். இந்நிலையில் செவிப்பறையின் முதன்மையான தொழில் ஒலிகளைப் பிரித்தறிவதே. காற்றில் கலந்து வரும் ஒலிகள் அனைத்தும் செவிப்பறைக்கு வந்து அடையும் போது எல்லா ஒலிகளையும் அது உணர்வதில்லை. ஒரு ஒலி இன்னொரு ஒலியால் மறைக்கப்படுகிறது. இவ்வாறு ஒன்றை ஒன்று மறைத்து உணரப்படும் ஒலிகளின் இயல்பினையெல்லாம் ஆராய்வது கேட்பொலியியல் ஆகும். ஆர்.பா.

கேடய வரி இங்கிலாந்து நாட்டு மன்னன் வகுலித்த ஒரு வரி. இங்கிலாந்து வரலாற்றில் சிறப்பு மிக்க இடத்தைப் பெற்றிருக்கும் அரசர்களுள் கி.பி. 1154 முதல் 1189 வரை ஆட்சிபுரிந்த இரண்டாம் என்றி (Henry II) ஒருவனாவான். நாட்டில் அமைதியை நிலைநாட்டவும் மக்களுக்கு நன்மைகள் செய்யவும் அவன் பல சட்டங்களை நிறைவேற்றினான். அவனுடைய படைச் சீர்திருத்தச் சட்டங்களில் கி.பி. 1181-ஆம் ஆண்டில் நிறைவேற்றப்பெற்ற படைக்கலச் சட்டம் (Assize of Arms) சிறப்பானதாகும். அதன் பயனாக அவசியப் படை ஒன்று புதுப்பிக்கப் பெற்று, வலிமை மிகுந்ததாக ஆக்கப் பெற்றது. நகர மக்களும் குறுநிலத் தலைவர்களும், பிரபுக்களும் நாட்டின் படை அமைப்புக்காக ஆட்கள் கொடுத்து உதவுமாறு வற்புறுத்தப்பெற்றனர். ஒவ்வொருவரும் தேசியப் படைக்குக் கொடுக்கவேண்டிய எண்ணிக்கையின் அளவை, நடுவர்கள் (Jury) தீர்மானித்தனர். நாட்டின் குடிமகன் ஒவ்வொருவனுக்கும்

நாட்டைக் காக்கும் பொறுப்பு உண்டு என்ற அடிப்படையில் அச் சீர்திருத்தம் அமைந்தது. உடல் சேவை வழங்கி உதவ இயலாத பிரபுக்கள் அதன் பொருட்டு ஒரு குறிப்பிட்ட தொகையை அரசனுக்குச் செலுத்தவும் அனுமதிக்கப்பெற்றனர். அப்பணத்தைக் கொண்டு அரசன் கூலி கொடுத்து யாரையேனுந்தனது படையில் அமர்த்திக்கொள்ள விழைந்தான். இது அவனுக்கென்று ஒரு நிலையான படையை வைத்துக்கொள்ள வழிவகுத்தது. இவ்வாறு கொடுக்கப்பட வேண்டிய படைத்தொழில் பிரதிப் பணத்திற்குக் கேடய வரி (Scutage) என்பது பெயர்.

தெ.பா.

கேடா தென்கிழக்கு ஆசியாவில் மலாயாக் கூட்டாட்சி நாட்டில் உள்ள ஓர் அரசு. அப்பகுதியில் கி.பி. 15-ஆம் நூற்றாண்டில் பரவிவந்த சீனப் பேரரசு கேடா (Kedah) வைக் கைப்பற்றியது. போர்ச்சுகீசியர் கி.பி. 17-ஆம் நூற்றாண்டில் தென்கிழக்கு ஆசியாவில் பரவி வந்தபொழுது கேடாவும் அவர்கள் தாக்குதலுக்கு உட்பட்டது. கிழக்கு இந்திய வணிகக் குழு மூலம் இங்கிலாந்தும் கேடாவுடன் தொடர்பு கொண்டது. அந்நாட்டின் ஆட்சி முன்னேற்ற மடைந்து, 20-ஆம் நூற்றாண்டின் தொடக்கத்தில் கேடா, ஆங்கிலக் காப்பரசின் ஆளுகையின்கீழ் வந்தது. இரண்டாம் உலகப் போர்க் காலத்தில் சப்பானியர் இதை வென்றனர்; பிறகு இழந்தனர். மலாயாக் கூட்டாட்சி 1948-இல் ஏற்பட்ட பொழுது அதனோடு இப்பகுதியும் இணைக்கப்பட்டது.

கேடாவில் கிடைத்த கல்வெட்டுகளும், அயல் நாட்டவர் குறிப்புகளும் வரலாற்றறிஞர்க்கு மிகவும் பயனுடையனவாக இருக்கின்றன. மேலும், பல்லவ, குப்தர் காலத்திய கலைப் பண்பை ஒட்டிய சிற்பங்களையும் கேடாவில் காணலாம். கம்போடியப் பேரரசின் ஒரு பகுதியாகவும் பின்னர், சிரீ விசயப் பேரரசின் கீழும், கி.பி. 11-ஆம் நூற்றாண்டில் இராசேந்திர சோழன் ஆட்சிக்கு உட்பட்டும் இருந்த கேடாவின் வரலாறு பல மாற்றங்களைக் கொண்டது. நாகப் பட்டினம், தஞ்சாவூர் ஆகிய இடங்களில் உள்ள கல்வெட்டுகளிலும் கேடாவைப் பற்றிக் குறிப்புகள் உள்ளன. இந் நாட்டில் இந்தியர்கள், சீனர்கள், மலாயாமக்கள் ஆகியோரைக் காணலாம். இங்கு ஓடும் ஆறுகளில், சூங்கை மூடா (Sungei Muda), சூங்கை கேடா (Sungei Kedha) ஆகிய இரண்டும் சிறப்பானவை. பழத்தோட்டங்கள் இங்கு மிகுதி. இங்கிருந்து ஏற்றுமதி ஆகும் பொருள்களில் வெள்ளீயம், அரிசி, இரப்பர் ஆகியன முக்கியமானவை. நெல், வெற்றிலை, தென்னை, இரப்பர் (Rubber) முதலியன நன்கு உற்பத்தியாகின்றன. கேடாவின் மேற்கில்

இலாங்காவி (Langkawi) முதலிய பல தீவுகள் உள்ளன. இங்கு உள்ள மலைக்குக்கோடா மலை என்பது பெயர். மக்கள் தொகை 1,102,200 (1980). தெ.பா.

கேதார கௌரி விரதம்: கேதார கௌரி என்னும் பெயர் 'திருக்கேதாரம்' என்னும் தலத்தில் எழுந்தருளியுள்ள கௌரியம்மன் என்று பொருள் படும். கௌரியை வேண்டிச் செய்யப்படும் நோன்பு கௌரி விரதம் எனப்பட்டது. பார்வதி தேவியின் அம்சங்களுள் ஒன்று கௌரி.

திருக்கேதாரம் இமய மலையின் உச்சிப்பகுதியில் அமைந்துள்ள வட நாட்டுத் தலம். பிருங்கி முனிவரின் பொருட்டு உமாதேவி இறைவனைப் பூசித்து இடப் பாகம் பெற்ற தலம் இது. திருஞானசம்பந்தரும், சுந்தரரும், திருக்காளத்தியிலிருந்தே இத்தலத்தைப் பாடியுள்ளனர்.

இமயமலையின் உச்சியில் உள்ள இத்தலம் பெரும்பனியால் சூழப்பட்டது; கடுங்குளிர் நிறைந்தது. இத்தலத்தில் ஆறுமாதம் தேவர்களும், ஆறு மாதம் மனிதர்களும் பூசை செய்வர் என்பது ஐதீகம்.

இங்குத் தேவபூசை ஐப்பசி மாதம் முழுமதி நாளில் தொடங்குகிறது. அப்போது பனி பொழிவதால் அங்கு மனிதர்களே இருக்கமுடியாது. அருச்சகர், அலுவலர் அனைவரும் மலையை விட்டு இறங்கி வந்து விடுவர். ஆறுமாதம் கழித்துப் பனி நீங்கிய பின்னர் மீண்டும் சென்று பூசையைத் தொடங்குவர்.

கேதாரம் என்ற சொல்லுக்குப் பிரமரந்தரத்தில் இருந்து வடியும் அமுத தாரை என்பது பொருள். இது இறைவரது சடாமுடியினின்று ஒழுகும் அமுத நீராகிய மந்தாகினியைக் குறிக்கும். இன்றும் மந்தாகினி நதி கேதாரத்தில் ஓடுகிறது.

மந்தாகினியில் நீராடித் தேவியைத் துதித்து விரதம் எடுத்துக் கொள்வோர் கௌரி குண்டத்திலும் மூழ்கிப் பூசை முதலியன செய்து தாம் விரும்பிய நன்மைகளைப் பெறுவர் என்பது நம்பிக்கை. கேதார கௌரி விரதம், பெண்கள் மட்டுமே மேற்கொள்ளத்தக்கது. விரதம் மேற்கொள்வோர் ஐப்பசி மாதம் கிருட்டிண பட்சத்துச் சதுர்த்தசி நாளன்று பார்வதிப் பிராட்டியை எண்ணித் தொடங்குவர். இவ்விரதம் தமிழகத்தில் பெண்கள் மார்கழி மாதத்தில் நோற்கும் பாவை நோன்போடு ஒப்புமை உடையது. இரு நோன்புகளின் நோக்கமும் ஒன்று. 'நல்ல கணவன்மார் வாய்க்க வேண்டும்; நாடு வளம் பெற வேண்டும்; வீடு செல்வம்கொழிக்க வேண்டும்' என வேண்டிக் கொண்டு மங்கையர் இந்நோன்பை நோற்பர்.

கேதார கௌரி விரதத்தைப் பார்வதி தேவியே முதன் முதலில் நோற்றுக் காட்டித் தான் எண்ணியதை எய்தினாள் என்பர். சிவமூர்த்தியைப் பூசித்துப் பக்தர் செய்யும் வழிபாடு தனக்கு ஆகவேண்டும் என்று பார்வதி வரம் பெற்றாள் எனக் கூறுவர்.

பனியின் அதிதேவதை சிவபூசை செய்து நோன்பு நோற்றுப் பாவம் நீங்கப்பெற்ற இடம் கேதாரம் என வீரசிங்காதன புராணம் கூறுகிறது. சிவன் திருவிளையாட்டில் பிராட்டியைக் 'காளி' எனக் கோபிக்க, அவள் அக்கரிய உருவம் நீங்கி வெள்ளிய உருப்பெற்றனள். அந்த உருவமே 'கௌரி' எனப்பட்டது என்பர். அ. ந.

கேப்டவுன்: மிகப் பழமை வாய்ந்த இந்நகரம் தென்னாப்பிரிக்கக் குடியரசின் தலைநகரமாகவும் நன்னம்பிக்கை மாநிலத்தின் தலைநகரமாகவும் தென்னாப்பிரிக்காவிலேயே இரண்டாம் பெருநகரமாகவும், பெருமை மிகு துறைமுகமாகவும் விளங்குகிறது. இது தென்னாப்பிரிக்கத் தென் கோடிமுனையின் வடக்குப் பகுதியில் அமைந்துள்ளது. இது செயற்கைத் துறைமுக வசதிகளுடன் கூடிய ஒரு மைய வாணிக நகரமாகும்.

கேப்டவுனின் (Capetown) மூன்று பக்கங்களிலும் 'பேய்ச்சிகரம்', 'மேசைமலை', 'சிங்கத்தலை' ஆகியவை அரைவட்ட அரணாகவும், நான்காம் பக்கத்தில் மேசை வளைகுடா அரணாகவும் அமைந்துள்ளன. இந்நகரில் மிக முக்கிய இடம் பெற்றது 'அட்டர்லி' தெருவாகும். இப்பகுதி கி.பி. 1849-ஆம் ஆண்டில் குற்றவாளிகளின் குடியிருப்பாக இருந்ததைத் தடுத்த நாடாளுமன்ற உறுப்பினர் சி.பி. அட்டர்லி என்பவரின் நினைவாக இப்பெயர் இடப்பட்டள்ளது. அட்டர்லி தெருவிலிருந்து தெற்கு நோக்கிச் செல்லுவது 'அரசு அகல்கவின் தெரு'வாகும். இத் தெருவில்தான் பாராளுமன்றச் சபைகளும், குடியரசுத் தலைவரின் இல்லமும், தென்னாப்பிரிக்கப் பொது நூலகமும், அரசு அருங்காட்சியகமும், தாவர வியல் தோட்டங்களும், தச்சுக் கலைகள் நிறைந்த பழைய கட்டடங்களும் உள்ளன. அட்டர்லி தெருவிற்கு மேற்கே உள்ளது 'பசுமைச்சந்தைச் சதுக்கம். எனப்படும். அதே திசையில் சற்றுத் தொலைவில் 'இரீபிக்குச் சதுக்கமும்', அட்டர்லி தெருவிற்குக் கிழக்கே நீண்ட சதுரவடிவில் 'பெரும் பொது வெளி அரங்கமும்' உள்ளன.

போர்ச்சுகல் நாட்டு மாலுமி பார்த்தலொமியூ தயசு (Diaz) கி.பி. 1488, 1503-ஆம் ஆண்டுகளில் மேசை வளைகுடாவில் கப்பல்களை நிறுத்தி இப்பகுதியை ஆய்வு செய்தார். பின்னர் கி.பி.1652-ஆம்

ஆண்டில் சேன் வான் இரீபிக்கு என்பவர் ஒரு குடியேற்றத்தையே அமைத்தார். அதன் பின் தச்சுக் காரர்களும் (The Dutch) ஆங்கிலேயர்களும் வருகை தந்தனர். கேப்டவுன் கி.பி. 1814-ஆம் ஆண்டுவரை ஆங்கிலேயரின் குடியேற்றப் பகுதியாகவே இருந்தது. இது 1910-ஆம் ஆண்டிலிருந்து தென்னாப்பிரிக்க ஒன்றியத்தின் தலைநகராயிற்று.

உலகின் தென்மண்டலத்திலேயே மிகப் பெரிய வானிலை ஆராய்ச்சிக் கூடம் இங்கே உள்ளது. இங்கே ஒரு பல்கலைக்கழகம் 8000 மாணவர்களுடனும், அனைத்துக் கலை, அறிவியல், ஆராய்ச்சி போன்ற 500 துறைகளுடனும் விளங்குகிறது. தென்னாப்பிரிக்கக் கல்லூரியாக கி.பி.1829-ஆம் ஆண்டில் தொடங்கப்பட்ட இப்பல்கலைக்கழகம் முதலில் தனிப்பட்டவர்களால் செயற்பட்டு வந்தது. இப்பல்கலைக்கழகத்தின் பொறுப்பு கி.பி. 1879-ஆம் ஆண்டு முதல் அரசினால் ஒரு குழுவிடம் ஒப்படைக்கப்பட்டுள்ளது.

கேப்டவுன் முக்கிய நகரங்களை இருப்புப் பாதையுடன் இணைப்பதாலும், மிக விலையுயர்ந்த பொருள்கள் இங்கே கிடைப்பதாலும், கவின்மிகு கடற்கரையைப் பெற்றிருப்பதாலும், மத்தியதரைக் கடல் தட்பவெப்ப நிலையைக் கொண்டிருத்தலாலும் விடுமுறைக் கால ஓய்விடமாகக் கருதிப் பன்னாட்டு மக்கள் பெருந்திரளாக வருகை தருகின்றனர். ஆண்டுதோறும் தென்னாப்பிரிக்கக் குடியரசின் பாராளுமன்றமும் சனவரி முதல் சூன் முடிய கேப்டவுனில்தான் கூடுகின்றது. பொன்,சு.

துணை நூல்:

Davenport, T.R.H., South Africa, A Modern History, London, 1977.

கேப் பிரீட்டன் தீவு கனடா நாட்டில் நோவாசுகோசியா (Nova Scotia) மாநிலத்தின் வடகிழக்குப் பகுதியில் உள்ள தீவு. கான்சா (Canso) நீரிணைப்பினால், கேப்பிரீட்டன் தீவு (Cape Breton) பிரிக்கப்படுகிறது. இங்கு உள்ள ஏரிகள் இப்பகுதியை கோடைக்கால உறைவிடமாகச் செய்கின்றன. கடலோரப் பகுதிகளில் மீன்பிடித்தல் தொழில் நடைபெறுகிறது. வடகிழக்குப் பகுதியில் எஃகுத் தொழில்கள் நடைபெறுகின்றன. இத்தீவு கி.பி. 1497-ஆம் ஆண்டில் சான் கேப்ட்டு என்பவரால் கண்டுபிடிக்கப் பெற்றது. இது கி.பி. 1632 முதல் 1763 வரை பிரெஞ்சுக்காரர்கள் வசமிருந்தது. ஏழாண்டுப் போரில் கி.பி. (1757-63) பிரான்சு தோல்வியுற்றதால், கனடா ஆங்கிலேயர் ஆட்சியின் கீழ் வந்தது.

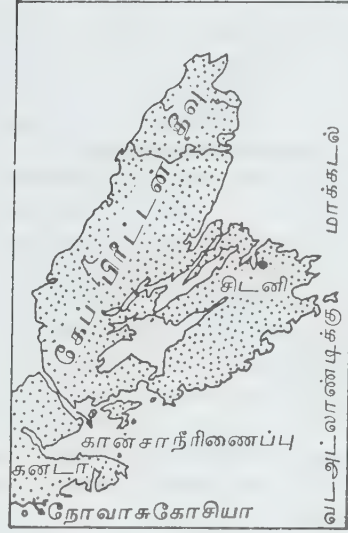

கேப் பிரீட்டன்

நோவாசுகோவியாவுடன் இத்தீவு இணைக்கப்பட்டது. இது கி.பி. 1784-இல் ஒரு குடியேற்ற நாட்டு நிலையை அடைந்தது. இதன் தலைநகரம் சிட்னி. ஆனால், கி.பி. 1820-இல் மறுபடியும் நோவாசுகோசியாவுடன் இணைந்தது. இத்தீவின் பரப்பு 10,282.3 ச.கி.மீ. தெ.பா.

கேப் வர்டு தீவுகள் அட்லாண்டிக் குடும்பம் மாக்கடலில் மேற்கு ஆப்பிரிக்காவை அடுத்து உள்ள தீவுக்கூட்டம். கேப் வர்டு தீவுகள் (Cape Verde Islands) செனகல் (Senegal) நாட்டிலிருந்து சுமார் 480 கி.மீ. தொலைவில் உள்ளன. இவற்றின் பரப்பு 4040 ச.கி.மீ. தலைநகர் பிரெயா (Praia). இத்தீவுக்கூட்டத்தில் 10 பெரிய தீவுகளும் 5 சிறு தீவுகளும் உள்ளன. வடக்கில் உள்ளவை காற்றுத் திசையில் உள்ளவை. தெற்கில் உள்ளவை காற்றுத்திசைக்கு அப்பால் உள்ளவை. இவையாவும் மலைப்பாங்கானவை; எரிமலை வெடிப்பின் விளைவாகத் தோன்றியவை. இப்பொழுது அங்கு உள்ள கானோ (Cano) எரிமலை 2,835 மீட்டர் உயரத்திலுள்ளது. இங்கு உள்ள மக்களில் 60 விழுக்காட்டினர் ஆப்பிரிக்கக் கறுப்பர், ஐரோப்பியர், கலப்பு இனத்வர். எஞ்சியவர்களுள் பெரும்பான்மையினர் ஆப்பிரிக்கக் கறுப்பர். சிறிதளவு போர்ச்சுகீசிய குடியேற்ற மக்களும் உள்ளனர். மக்கள் சிறப்பாக வேளாண்மையை மேற்கொண்டிருக்கின்றனர், ஆனால், மழைக் குறைவினால் இடர்ப் பாடுகளைப் பெறுகின்றனர். இங்கு அடிக்கடி பஞ்சம் ஏற்படிருக்கிறது. இங்குச் சோளம், வாழைப்பழம், உருளைக்கிழங்கு, தக்காளி, பருப்பு வகைகள், காப்பி, மணிலா,

கரும்பு முதலியன விளைகின்றன; ஆடுமாடுகள் வளர்க்கப்படுகின்றன; மீன்பிடித்தல் தொழிலும் புகையிலைத் தொழிலும் நடைபெறுகின்றன.

போர்ச்சுகல் நாட்டு மாலுமி உலுகி-தா-கடமசுட்டோ (Luigi da Cadamosto) கி.பி. 1456-இல் இத்தீவுகளை முதலில் கண்டார். அப்பொழுது இங்கு மக்கள் யாரும் வாழவில்லை. போர்ச்சுகலிலிருந்து மக்கள்கி.பி. 1462-இல் இங்குக் குடியேறினர், பின்னர், ஆப்பிரிக்காவிலிருந்து கறுப்பர்கள் இங்கே அடிமைகளாகக் கொணரப்பெற்றனர். போர்ச்சுகல் நாட்டுக்குற்றவாளிகளும் தண்டனை முறையில் இங்கு அனுப்பப்பட்டனர். இங்கு கி.பி.1876-இல் அடிமை முறை ஒழிக்கப்பெற்றது. குடியேற்ற நாட்டு நிலையிலிருந்த இத்தீவுக்கூட்டம், மாகாண நிலைக்கு உயர்த்தப் பெற்றது. பின்பு வளர்ச்சியடைந்த சுதந்திர இயக்கத்தின் விளைவாக 1975-ஆம் ஆண்டு இத்தீவுகளுக்குச் சுதந்திரம் வழங்கப்பட்டது. ஒரு தேசிய சட்டசபை அமைய அதற்கு 56 உறுப்பினர்கள் தேந்தெடுக்கப் பெற்றனர். சுதந்திரக் குடியரசுக்கு நாட்டில் வறுமை காரணமாகப் பல பொருளாதாரக் கேடுகள் ஏற்பட்டன. பலர் வெளிநாடுகளுக்குச் செல்லலாயினர். தெ.பா.

கேபான் ஆப்பிரிக்காவின் மேற்குக் கடற்கரையில் அமைந்துள்ள ஒருகுடியரசு நாடாகும். இந்நாட்டிற்கு வடக்கே நடுநிலக்கோட்டைச் சார்ந்த கினி, கேமரூன் ஆகிய நாடுகளும், மேற்கே அட்லாண்டிக் பெருங்கடலும், கிழக்கிலும் தெற்கிலும் காங்கோக் குடியரசும் எல்லைகளாக உள்ளன. இந்நாட்டின் தலைநகரமும் துறைமுகமும் இலிப்ரவில்லி நகராகும். அடிமை வியாபாரத்தில் ஓங்கியிருந்த கேபான் (Gabon) நெடுங்காலமாக அடிமைப்பட்டிருந்த பிரான்சின் மேலாதிக்கத்திலிருந்து விடுபட்டு, 1960-ஆம் ஆண்டு சுதந்திரம் அடைந்தது.

இந்நாடு ஒரு குறுகலான கடற்கரைச் சமநிலைமாகும். இது தெற்கில் 32 கிலோ மீட்டர் அகலத்தையும், வடக்கில் 160 கிலோ மீட்டர் அகலத்தையும் கொண்டது. தெற்குப் பகுதி மணற்கற்களையும், அலுமினியத் தாதுப் பொருள்களையும், வடக்குப் பகுதி சுண்ணாம்புக் கற்களையும் கொண்டனவாகும். ஆண்டுக்கு 3000 மி.மீ.விருந்து 4000 மி.மீ. வரை இந்நாடு மழை பெறுகிறது. வெப்பமும் ஈரக்கிவும் மிகுதியாக உள்ள நாடாகும். 3000-க்கும் மேலான தாவர வகைகள் இங்கே கிடைக்கின்றன. மிருகங்களின் பேரின்ப வாழ்விடமாக விளங்கும் இந்நாட்டில் மானியல் வகைகளும், குரங்குகளும், சிறுத்தைகளும், யானைகளும், வாலில்லாப் பெருங்குரங்குகளும், வெப்ப மண்டலப் பகுதியைச் சேர்ந்த பறவை இனங்

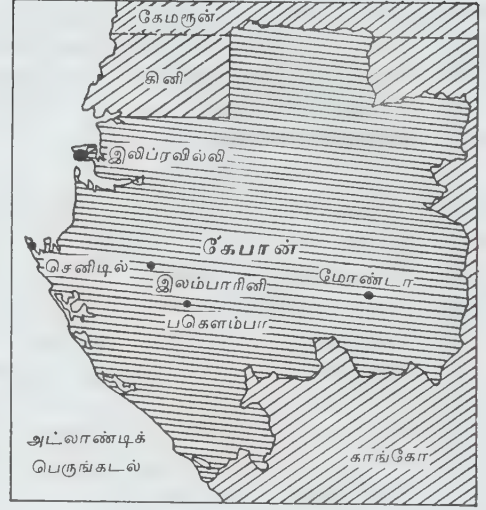

கேபான்

களும் உண்டு. உறுதியும், மென்மையும் உடைய மர வகைகளும் இந்நாட்டில் ஏராளமாகக் கிடைக்கின்றன.

மாங்கனீசு என்னும் கனிப்பொருள் இந்நாட்டில் மோண்டா, பகெளம்பா, மகபானா என்ற இடங்களில் அதிக அளவில் கிடைக்கின்றது. இன்று உலக நாடுகளில் இவ்வுலோக வணிகத்தில் இந்த நாடு 4-வது இடத்தைப் பெற்றுள்ளது. உலக நாடுகள் தம் தேவைக்கு 20 விழுக்காடு மாங்கனீசை இந்நாட்டிலேயே வாங்குகின்றன. மேலும், 1956-ஆம், ஆண்டில் யுரேனியமும், பின்னர் பெட்ரோலியமும் இந்நாட்டில் கண்டுபிடிக்கப்பட்டதால், அயல்நாட்டுச் செலாவணியில் இந்நாடு மிக வேகமாக முன்னேறிக் கொண்டு வருகின்றது. ஆனால் வியாபார வளர்ச்சிக்கு ஈடுகொடுக்கும் அளவுக்கு இந்நாடு போக்குவரத்து வசதியைப் பெறவில்லை. நெடுஞ்சாலையைப் பொறுத்தமட்டில் செனிடில் (Gentil), இலிப்ரவில்லி (Libreville) போன்ற துறைமுகங்கள் மட்டுமே வளர்ச்சி அடைந்துள்ளன. விமானப் போக்குவரத்து வசதி மிகவும் மோசமான நிலையிலுள்ளது.

பழங்காலத்துப் பொருள்கள் கண்டெடுக்கப்பட்ட போதிலும், கற்காலத்திலேயே இந்நாடு குடியேற்றம் பெற்றது எனலாம். ஆனால் கி.பி. 18-ஆம் நூற்றாண்டில்தான் வடபகுதிகளிலிருந்து 'பாங்கு' என்ற இனத்தவர் கேபான் பகுதிகளில் நிரந்தரமாகக் குடியேறத் தொடங்கினார்கள். இருப்

பினும் அடிமை வியாபாரத்தையொட்டி, ஆங்கிலேயர்கள் இப்பகுதியைக் கண்டுபிடிக்கும்வரை இப்பகுதிக் கான வரலாறு மிகக் குறைவே எனலாம். கி.பி. 1840-ஆம் ஆண்டில் பிரெஞ்சுக்காரர்கள் ஆப்பிரிக்க மன்னர்களுடன் ஒருசில உடன்படிக்கைகளைச் செய்து கொண்டு, விடுவிக்கப்பட்ட அடிமைகளின் குடியேற்றமாக 'இலிப்ரவில்லி'யை அமைத்தார்கள். கேபான் நாடு முதலில் பிரெஞ்சு-காங்கோவில் உறுப்பாகி, பின்னர் நடுநிலக்கோடு-பிரெஞ்சு ஆப்பிரிக்காவில் சேர்க்கப்பட்டது. கேபான் நாடு 1958-ஆம் ஆண்டில் தன்னாட்சியைப் பெற்று, அடுத்த இரண்டாண்டிற்குள் முழுச் சுதந்திரத்தையும் பெற்றது.



தொழு நோயாளிகள் குடியிருப்பு

டாக்டர். ஆல்பர்ட்டு இசுவிட்சர் (Schwitzer) என்பவர் இந்நாட்டில் ஒரு தொழுநோய் மருத்துவ மனையையும், நோயாளிகளுக்கு ஒரு குடியிருப்பையும் 1913-ஆம் ஆண்டில் இலம்பாரினி என்ற இடத்தில் ஆரம்பித்ததையொட்டி இந்நாடு உலகப் புகழைப் பெற்றது.

இந்நாட்டில் காடுகளில் சிறு குழுக்களாகப் 'பிக்கியர்கள்' வேட்டையாடியும், இலைகளை உடுத்தியும் வாழ்கிறார்கள். கடற்கரைப் பகுதிகளில் வாழ்பவர்களே நாகரிகம் உள்ளவர்கள்.

இந்நாட்டில் பாங்கு, ஓமியன் போன்றவை பேசும் மொழிகளாகவும், பிரெஞ்சு மொழி மட்டும் ஆட்சி மொழியாகவும் கல்வி மொழியாகவும் உள்ளன. இங்கு 6 வயது முதல் 16 வயது முடியக் கட்டாயக் கல்வித் திட்டம் உள்ளது. தலைநகர் இலிப்ரவில்லியில் ஒரு பல்கலைக்கழகமும் உள்ளது.

இந்நாட்டில் ஏழு முக்கிய நகரங்களாக இலிப்பிரவில்லி, செனிடில், இலம்பாரினி, மவிலா, மவுண்டா, ஓயம், பிடான் ஆகியவை விளங்குகின்றன இவை 23 விழுக்காடு மக்கள் தொகையையும் பெற்றுள்ளன. எனினும், நகர்ப்புறங்களில் 32 விழுக்காடு மக்களும், கிராமப்புறங்களில் 68 விழுக்காடு மக்களும் வாழ்கிறார்கள்.

இந்நாட்டின் அரசியல் அமைப்பு 1967-இல் திருத்தியமைக்கப்பட்டது. குடியரசுத் தலைவரும், 47 சட்டப்பேரவை உறுப்பினர்களும் ஏழு ஆண்டுகளுக்கொருமுறை நேரடியாக மக்களால் தேர்ந்தெடுக்கப்படுவர். ஒரே கட்சி முறை நடைமுறையிலுள்ள இந்நாடு 9 ஆட்சிப்பிரிவுகளாகப் பிரிக்கப்பட்டுள்ளது.

இக்குடியரசில் உள்ள உயர்நீதி மன்றங்களும், மேல்முறையீட்டு நீதிமன்றமும், மரபுவழிச் சட்டங்களையும், உரிமைச் சட்டங்களையும் பின்பற்றுகின்றன. அனைத்து நீதிமன்றங்களும் இலிப்ரவில்லியிலேயே அமைந்துள்ளன.

'ஒருமனப்பாட்டிலும், சகோதரத்துவத்திலும் நாம் இணைந்தோம்' எனத் தொடங்கும் பாடல் இந்நாட்டவரின் நாட்டுப் பாடலாகும். பொன்.சு.

கல்வி: கேபான் நாட்டுக் கல்வியானது உரோமன் நாட்டுக் கத்தோலிக்கக் குருமார்கள், கேபான் அரசு ஆகிய இரண்டின் கூட்டுப் பொறுப்பில் உள்ளது. தொடக்கப் பள்ளியிலிருந்து பல்கலைக் கழகம் வரையில் கல்வி இலவசமாக்கப்பட்டுள்ளது. ஆறாண்டுக் காலத் தொடக்கக் கல்வி கேபான் குழந்தைகளுக்குக் கட்டாயமாக்கப்பட்டுள்ளது. தொடக்கப் பள்ளிகளில் குழந்தைகள் ஆறு வயது அல்லது அதற்குப் பின்னரே சேருகின்றனர். தொடக்கப் பள்ளிகளிலேயே, பொதுக் கல்விப் பாடங்களும் (Academic subjects) தொழிற் கல்விப் பாடங்களும் (Vocational subjects) கற்றுத் தரப்படுகின்றன.

தொடக்கக் கல்வி முடித்தவர்கள், நான்காண்டு நடுநிலைக் கல்வி (Junior Secondary Education), ஈராண்டு மேனிலைக் கல்வி (Senior Secondary Education) பயின்று பல்கலைக்கழகத்தில் சேருகின்றனர். தொழிற் பயிற்சி, ஆசிரியர் பயிற்சி, தொழில் நுட்பப் பயிற்சி என்று தொழில்சார்ந்த பிரிவும் பல்கலைக் கழகக் கல்வி வரையில் தொழிற் கல்விப் பிரிவில் (Vocational stream) உள்ளன.

இலிப்ரவில்லி (Libreville) நகரில் 1970-இல் நிறுவப்பட்ட ஓமர் போங்கோ பல்கலைக் கழகம் (University Omar Bongo) கேபானில் உயர் கல்விப்

பொறுப்பை ஏற்றுள்ளது. இங்கு 1978-இல் 1284 மாணவர்கள் பயின்றனர். கேபான் நாட்டைச் சேர்ந்த பல மாணவர்கள் வெளிநாடுகளில் சென்று உயர் கல்வி பெறுகின்றனர்.

கேபானில் வயது வந்தோருள் 90 விழுக்காட்டினர் எழுதப் படிக்கத் தெரிந்தவர்கள். பொதுக்கல்விக்கு அதிகச் சமூக மதிப்பும், தொழிற்கல்விக்குக் குறைந்த சமூக மதிப்பும் இருப்பதால் பெரும்பாலான மாணவர்கள் தொழிற் கல்வியை நாடுவதில்லை. தொழிற் கல்விக்கு உயர் மதிப்பளித்து மாணவர்களைத் தொழிற்கல்விக்கு அதிக அளவில் கவர வேண்டிய பொறுப்பு கேபான் அரசுக்கு உள்ளது.

எஸ்.த.

கேம்பிரிட்சு: இங்கிலாந்து நாட்டின் நடுப்பகுதியில் உள்ள ஒரு பெரிய நகரம். இது கேம் (Cam) ஆற்றங்கரையில் உள்ளது. நீண்ட காலமாகவே கேம்பிரிட்சு (Cambridge) வணிக மையமாகத் திகழ்ந்து வந்துள்ளது. பல தொழில்கள் இங்கு நடைபெற்ற போதிலும், இதன் பல்கலைக்கழகம், உலகப் புகழ் வாய்ந்துள்ள காரணத்தால் கேம்பிரிட்சு, கல்வித்துறையில் மிகுந்த சிறப்புப் பெறுகிறது. ஆங்கிலோ சாக்சானியர் காலத்திலேயே இது ஓர் ஆட்சிப் பிரிவு மையமாக விளங்கிற்று. முதலாம் வில்லியம், கி.பி. 11-ஆம் நூற்றாண்டில் இங்கு ஒரு கோட்டையையும் அக்கசாலையையும் (Mint) கட்டினான். இடைக்காலத்தின் தொடக்கத்தில் இங்கு இரண்டு மடாலய நிறுவனங்கள் எழுந்தன. பல்கலைக்கழகம் கி.பி. 13-ஆம் நூற்றாண்டில் தோன்றியது. இந்நகர் இன்றும் இடைக்காலத் தோற்றத்தையும் சூழ்நிலையையும் பெற்றுள்ளது. இங்குள்ள பல சாவடிகள், விடுதிகள், வீடுகள், வளைந்துள்ள தெருக்கள், செங்குத்துப் பாதைகள் முதலியன இடைக்காலத்தை நினைவூட்டுகின்றன. இடைக்காலத்துத் திருச்சபைகள் பல இங்கு உண்டு. இதன் மக்கள்தொகை 90,440 (1981).

அமெரிக்காவில், மேரிலாந்து, மசாகசெட்சு மாநிலங்களில் கேம்பிரிட்சு என்ற பெயரை உடைய நகரங்கள் தோற்றுவிக்கப்பட்டுள்ளன. அங்குள்ள இல்லிநாய் மாநிலத்தில் கேம்பிரிட்சு என்ற கிராமம் இருக்கிறது. தெ.பா.

கேம்பிரிட்சுச் சமன்பாடு: ஒரு பொருளின் மதிப்பை அதன் தேவையும் அளிப்பும் வரையறுப்பது போலவே, பணத்தின் மதிப்பையும் அதன் தேவையும் அளிப்பும் வரையறுக்கின்றன. பண அளவுக் கோட்பாடும் (Quantity Theory of Money) இதனையே விளக்குகிறது. பணத்தின் அளவில் மாறுதல்கள் ஏற்

படும்பொழுதெல்லாம், பணத்தின் மதிப்பிலும் மாறுதல்கள் ஏற்படும் என்று பண அளவுக் கோட்பாடு விளக்குகிறது. பண அளவுக் கோட்பாடு, பணக் கையிருப்பு அணுகுமுறை (Cash Balance Approach), பேர அணுகுமுறை (Transaction Approach) என இருவகைப்படும். பணக் கையிருப்பு அணுகுமுறையில் ஆராயப்படும் பணக்கையிருப்புச் சமன்பாட்டுக் கோட்பாட்டைக் (Cash Balance Equation Theory) கேம்பிரிட்சுப் (Cambridge) பொருளியல் வல்லுநர்களான ஆல்பிரடு மார்சல் (Alfred Marshall), ஏ.சி.பிகு (A.C. Pigou), பிரட்டெரிக்கு இலேவிங்டன் (Fredrick Lavington), தென்னிசு இராபர்ட்சன் (Dennis Robertson), கீன்சு (J.M. Keynes) ஆகியோர் உருவாக்கிய தால் அதனைக் கேம்பிரிட்சுச் சமன்பாடு (Cambridge Equation) எனக் குறிப்பிடுகின்றனர். பேர அணுகுமுறை பண அளவுக் கோட்பாட்டை ஒரு மாற்றுச் சமன்பாட்டின் மூலம் விளக்கிய பெருமை அமெரிக்க ஏல் (Yale) பல்கலைக்கழகத்தைச் சார்ந்த இர்விங்கு பிசர் (Irving Fisher) என்பவரைச் சாரும். பிசரின் மாற்றுச் சமன்பாடு, பணத்தை மாற்றுக் (Exchange) கருவியாக மட்டும் கருதி அது பேர நோக்கங்களுக்கு மட்டும் பயன்படும் என்று கூறுகிறது. ஆனால், உண்மையில் பணம் மதிப்பின் நிலைக்களனாகவும் பணியாற்றுகிறது என்பதனைப் பணக் கையிருப்புக் கோட்பாடு வலியுறுத்துகிறது.

பணக் கையிருப்புக் கோட்பாட்டின்படி பணத்தின் மதிப்பு அதற்கு ஏற்படும் தேவையினால் வரையறுக்கப்படுகிறது. பணத்தைக் கையில் இருப்பாக (Liquid Cash) வைத்திருப்பதற்காகவே பணத்திற்கான தேவை தோன்றுகிறது. பணத்தின் பயன்பாடு, வரவு-செலவுகளின் வரையறை, பிற பொருள்களோடு ஒப்பிடும் போது பணமாக வைத்திருப்பதால் ஒருவருக்கு ஏற்படும் பயன்கள் ஆகியன பணத்தின் தேவையை வரையறுக்கின்றன என்பது கேம்பிரிட்சுப் பொருளியலாரின் ஒட்டுமொத்தக் கருத்தாகும். 1) பணத்தைப் பேர நோக்கத்திற்காகவும் (Transaction Motive) 2) எதிர்பாராத நெருக்கடி ஏதேனும் தோன்றுவதை மேற்கொள்வதற்கான முன்னெச்சரிக்கை நோக்கத்திற்காகவும் (Precautionary Motive), 3) ஊக வாணிக (Speculative Motive) நோக்கத்திற்காகவும் மக்கள் பணத்தைக் கையிருப்பாக வைத்திருக்க விரும்புவர். மக்கள், விலைமட்டம் குறையுமென்று எதிர்பார்த்தால் பணத்தைக் கையிருப்பாக வைத்திருந்து, பண்டங்களை வாங்க முனைவர்; விலைமட்டம் உயருமென்று எதிர்பார்த்தால் பணத்தைப் பண்டமாக மாற்றுவார்கள்.

மார்சலின் சமன்பாடு: மக்கள் தங்களுடைய வருமானத்தில் ஒரு பகுதியைக் கையிருப்பாக வைத்துக்

கொள்வதை வசதியாகவும் தகுதியாகவும் கருதுகிறார்கள். இது வருமானத்தில் ஐந்தில் ஒரு பகுதியாகவோ, பத்தில் ஒரு பகுதியாகவோ, இருபதில் ஒரு பகுதியாகவோ இருக்கலாமென்று மார்சல் கூறுகின்றார். கையிருப்பாக வைத்துக்கொள்ள விரும்பும் பண அளவில் வங்கியில் உள்ள நடப்பு வைப்புகளும் (Current Deposits) அடங்கும். மார்சலின் சமன்பாடு சுருக்கமாக $M = KY$ என்று வழங்கப்படுகிறது. இதில் M எனப்படுவது பணத்தின் அளிப்பையும், Y என்பது பண வருமானத்தையும், K என்பது பண வருமானத்தில் மக்கள் பணமாக வைத்துக்கொள்ளும் விகிதத்தையும் குறிக்கும். பண வருமானத்தில் மட்டுமன்றிச் சொத்துகளில் ஒரு பகுதியையும் உடன் பணமாக (Cash) வைத்திருக்க மக்கள் விரும்புவர். இந்தப் பண இருப்பு விகிதங்களின் கூட்டு, ஒரு நாட்டின் மொத்தப் பணத் தேவையைக் குறிப்பிடுமென்று மார்சல் கூறுகின்றார்.

கையிருப்புப் பணவிகிதம் விலைமட்டத்தைப் (Price Level) பாதிக்கிறது. எடுத்துக்காட்டாக, மக்கள் தங்களிடம் கையில் இருப்பாக வைத்துக் கொள்ளும் பணம் 1/10 பங்கு என்று வைத்துக்கொண்டால், மக்கள் தம் கையிருப்பின் பண அளவை இயல்புக் காரணங்களுக்காக 1/5 பங்காகப் பெருக்க விரும்பினால், அவர்கள் பண்டம், பணி ஆகியவற்றின் செலவைக் குறைத்துக்கொள்வார்கள். அதனால், விலைமட்டம் குறைந்து பணத்தின் மதிப்பு உயரும். மாறாக, மக்கள் தங்கள் கையிருப்புப் பணத்தை 1/10 -இலிருந்து 1/20 ஆகக் குறைத்துக்கொள்ள விரும்பினால், அவர்கள் தங்கள் செலவினைப் பெருக்குவர். அதனால் விலைமட்டம் உயர்ந்து பணத்தின் மதிப்பு குறையும்.

பிகுவின் சமன்பாடு: கேம்பிரிட்சுப் பணக் கையிருப்புக் கோட்பாட்டை ஒரு சமன்பாட்டின் மூலம் விளக்கி, இர்விங்கு பிசரின் கோட்பாட்டுடன் அதற்குரிய தொடர்பை வெளிப்படையாகக் கூறியவர் ஏ. சி. பிகு ஆவார். அவர் பண வருமானத்தின் ஒரு பகுதியைக் கையிருப்பாகக் கொள்வதைவிட, ஒரு நாட்டின் மொத்த வளத்தின் ஒரு பகுதியையே கையிருப்பிற்குக் கணக்கெடுத்துக்கொள்ளுதல் நலம் என்றார். மொத்த வளத்தை, அவர் காலத்து வேளாண்மைப் பொருளாதாரத்திற்குகந்த வகையில் கோதுமை அலகாகக் குறிப்பிட்டார். பணத்தைக் கையிருப்பாக வைத்திருத்தல் மிகுந்த கவர்ச்சியூட்டுவதால், உற்பத்திக்குப் பணத்தை முதலீடாகப் பயன்படுத்துவதைக் காட்டிலும், பணமாகவே வைத்திருக்க மக்கள் விரும்புகின்றனர். பணத்தேவை விலைமட்டத்தைப் பாதிப்பதைப் போன்று, விலைமட்டத்தைப்

பற்றிய மக்களின் எதிர்பார்ப்பும் பணத்தேவையைப் பாதிக்கும். இப்போது வைத்திருக்கும் 100 உருபாவைக் கொண்டு இன்னும் ஓராண்டு கழித்து இப்போதைக் காட்டிலும் மிகுதியான பண்டங்களை வாங்கமுடியும் என்று எதிர்பார்த்தால் மக்களின் இப்போதைய பணக் கையிருப்புப் பெருகும். மாறாக, குறைவான பண்டங்களையே பின்னர் வாங்கமுடியுமென்று எதிர்பார்த்தால் பணக் கையிருப்பு வெகுவாகக் குறைந்து விடும் என்று பிகு குறிப்பிட்டார்.

$$\text{பிகுவுடைய சமன்பாட்டை } PK = \frac{R}{M} \text{ என}$$

லாம். இதில் P பணத்தின் வாங்கும் திறனையும், M பணத்தின் அளவையும், R சமுதாயத்தின் மொத்த வளத்தையும், K சமுதாயத்தின் மொத்த வளத்தில் எத்தனை விகிதத்தை மக்கள் பணமாக வைத்துக் கொள்ள விரும்புகிறார்கள் என்பதையும் குறிக்கும். பணத்தின் அளிப்பில், வங்கிகளின் பண இருப்பையும் சேர்த்துக் கணக்கிடல் வேண்டும். அதாவது, மொத்த வங்கி வைப்புகளில் ஒரு பகுதியையே பண இருப்பாக வங்கிகள் வைத்திருப்பதால் அந்தப் பகுதியை மட்டும் சேர்த்துக்கொள்ள வேண்டும்.

பிசரின் பணத்தின் சுற்று வேகமும் (Velocity of Circulation) பிகுவின் K -யும் தலைகீழ் விகிதத்தில் தொடர்புடையவை. எடுத்துக் காட்டாக உரு. 5/- ஐந்து தடவை சுற்றினால் (கைமாறினால்) அதனை அதற்குரிய ஐந்து மடங்குப் பணத்திற்குச் (ரூ. 25) சமமாகக் கொள்ளலாம். இதுவே பிசரின் கோட்பாட்டில் பணத்தையும் அதன் சுற்று வேகத்தையும் பெருக்கிப் பண அளிப்பைக் கொணருவதன் பொருளாகும். பிகுவின் கருத்துப்படி ஒரு சமுதாயத்தின் மொத்த வளத்தின் பணமதிப்பு உரு. 25/- ஆக இருக்குமானால், அதனைக் கையாளுவதற்கு அதில் ஒரு விகிதம் மட்டுமே போதுமானது. அவ்விகிதம் மொத்த வளத்தின் மதிப்பைப் பணச்சுற்று வேகத்தினால் வகுக்கக் கிடைக்கப்பெறும். பணச் சுற்றுவேகத்தை வரையறுக்கும் காரணிகள் அவ்வளவாக மாறா என்று பிசர் எடுகோளாகக் (Assumption) கொண்டார். அது போன்றே, பிகுவும் பணக் கையிருப்பு விகிதத்தினைப் பாதிக்கும் காரணிகளும் மாறா என்ற எடுகோளைக் கொண்டு தம் கோட்பாட்டை வகுத்தார்.

இராபர்ட்சன் (Robertson) தனது $M = PKT$

$$\text{அல்லது } P = \frac{M}{KT} \text{ என்ற சமன்பாட்டில் பணத்}$$

தின் மதிப்பைப் பணத்தின் தேவையைக் கொண்டு விளக்குகின்றார். P விலை மட்டத்தையும், M பணத்

தின் அளவையும் T பண்டங்கள் பணி ஆகியவற்றையும், K என்பது பண்டங்கள் பணிகள் முதலியவற்றின் எந்த விகிதத்தை மக்கள் பணமாக வைத்துக் கொள்ள விரும்புகிறார்கள் என்பதையும் குறிக்கும். பணம் மாற்றுக் கருவியாக மட்டுமன்றி, மதிப்பின் நிலைக்களனாகவும் பணியாற்றுவதால் பணத்திற்கு மதிப்பு ஏற்படுகிறது என்பது இராபர்ட்சனின் கருத்து. அவர் பணத்தின் மதிப்பு, பணத்தின் அளவிற்கு எதிரிடையாகவோ, பொதுவிலை மட்டத்திற்கு நேரிடையாகவோ மாறுகிறது என்பதைத் தெளிவாக விளக்கினார்.

இக்கோட்பாடுகள் அனைத்தைக் காட்டிலும் கீன்சின் பணக் கோட்பாடு பணத்துறையையும் உண்மைத்துறையையும் (Real Sector) இணைத்திடும் ஒரு தொடர்பு பாலமாகவும் உள்ளது. அவருடைய 'பணத்தைப் பற்றிய ஓர் ஆய்வு' (A Treatise on Money) என்ற நூலில் நடப்பு வருமானத்தின் ஒரு பகுதியையே கையிருப்பாக வைத்துக்கொள்ளுமாறு கூறுகின்றார். ஆனால், மொத்தக் கையிருப்பாகப் பணத்தை வைத்துக் கொள்வதை வரையறுப்பதில் நுகர்ச்சியால் கிடைக்கும் வசதி, முதலீட்டால் கிடைக்கும் ஆதாயம் ஆகிய இரண்டுமே காரணிகள் என்று தெளிவுபடுத்தினார். முதலீட்டாலும் நுகர்ச்சியாலும் கிடைக்கும் பயன்களைக் காட்டிலும் பணத்தைக் கையிருப்பாக வைத்திருப்பதே மேல் எனக் கருதப்பட்டால், கையிருப்புப் பண அளவு பெருகும். முதலீட்டை வட்டிவிகிதமும், ஆதாய எதிர்பார்ப்பும் வரையறுக்கும். நுகர்ச்சியை விலைமட்டம் வரையறுக்கும். இது மாறாத நிலையில் முதலீட்டை வரையறுப்பதன் மூலம் வட்டிவீதம் பண (Cash) இருப்பையும் வரையறுக்கும். ஆக, உண்மைப் பொருளாதாரத்தை (சேமிப்பு-முதலீடு-உற்பத்தி) வரையறுக்கும் வட்டி வீதத்தைப் பணக் கையிருப்புடன் தொடர்புபடுத்தியதன் மூலம் கீன்சு தம் சிறப்புமிக்க பணக் கோட்பாட்டைக் கேம்பிரிட்சுப் பள்ளிச் சூழலிலிருந்தவாறே செய்துள்ளார் என்பது தெளிவு.

பொதுவாக ஆராயும்போது, கேம்பிரிட்சுச் சமன்பாட்டாளர்கள் பணத்தின் தேவைக்கான காரணங்களைத் தெளிவுபடுத்திக் குறிப்பாக, மதிப்பின் நிலைக்களனாகப் பணம் பயன்படுவதை வலியுறுத்தி, வருமானம் அளிக்கின்ற பல்வேறு மூலதனம், சொத்துக்களின் வருமான விகிதத்தைப் பொறுத்துப் பணக் கையிருப்பின் அடிப்படையில் அமையும் என்பதை வலியுறுத்திக் காட்டியுள்ளனர். இந்தக் கோட்பாடுதான் பின்னர் மில்ட்டன் (Milton), பிரீடுமன் (Friedman) போன்றோர் உருவாக்கிய பணத்தைப் பற்றிய மூலதனக் (Capital) கோட்பாட்டிற்கான அடிப்படை எனக் கருதப்படுகிறது.

சி.த.

துணை நூல்கள் :

Irving Fisher, The Purchasing Power of Money, Augustus Kelley, New York, 1971.

Keynes, J.M., A Treatise on Money, Macmillan, London, 1930.

Alfred Marshall, Money, Credit and Commerce, Macmillan, London, 1923.

Eprime Eshag, From Marshall to Keynes, Blackwell, Oxford, 1963.

கேம்பிரிட்சுப் பல்கலைக்கழகம் : உலகப் புகழ் பெற்ற கேம்பிரிட்சுப் பல்கலைக்கழகம் இங்கிலாந்து நாட்டின் கேம்பிரிட்சு நகரில் கி.பி. 1209-ஆம் ஆண்டு தொடங்கப்பட்டது. இலண்டன் நகரில் அமைந்துள்ள ஆக்சுபோர்டுப் பல்கலைக்கழகத்தின் மாணவர்களுக்கும் அந்நகரைச் சேர்ந்த மக்கள் சிலருக்கும் ஏற்பட்ட மோதல்களின் காரணமாக, மாணவர்கள், அறிஞர்கள் பலர் ஆக்சுபோர்டுப் பல்கலைக்கழகத்தை விட்டுவிடினர். அவர்கள் இலண்டன் நகருக்கு வடக்கே 80 கி.மீ. தொலைவில் அமைந்த கேம்பிரிட்சு (Cambridge) நகரில் குடியேறவே, அந்நகரின் பெயரில் புதிய பல்கலைக்கழகம் தோன்றி வளர்ந்தது.

கேம்பிரிட்சுப் பல்கலைக்கழகத்துடன் இணைந்த 29 கல்லூரிகளில் 11,000 மாணவர்களுக்கு மேல் பயிலுகின்றனர். ஆடவர்க்காக 15 கல்லூரிகளும், மகளிர்க்காக 3 கல்லூரிகளும், ஆடவர் மகளிர் இணைந்து பயிலுவதற்கு 11 கல்லூரிகளும் உள்ளன. இப் பல்கலைக்கழகத்தில் முதன் முதலாகப் பீட்டர் இல்லக் கல்லூரி (Peter House) கி.பி. 1284-இல் தோற்றுவிக்கப்பட்டது. சர்ச்சில் (Churchill), கிறித்து (Chris's), மன்னர் (King's), இயேசு, (Jesus), இராணி (Queen's) போன்றவை கேம்பிரிட்சுப் பல்கலைக்கழகத்திலுள்ள புகழ்மிக்க கல்லூரிகளாகும்.

ஓவ்வொரு கல்லூரியும் தன்னாட்சி பெற்று விளங்கிய போதும், பல்கலைக்கழகத்தின் சட்டங்களுக்குப் பட்டு நடைபெறுகிறது. ஓவ்வொரு கல்லூரிக்கும் தனித்தனியாகச் சொந்தக் கட்டடங்கள், வருவாய், மாணவர்கள் சேர்க்கை என உள்ளன. கல்லூரிகள், மாணவர்கள் தங்கிப் பயிலுதற்கு விடுதி வசதி, கற்பித்தல் வசதி, விளையாட்டு வசதிகள் ஆகியவற்றைச் செய்து தந்துள்ளன. பல்கலைக்கழகம், நூலகம், ஆய்வகம் ஆகிய வசதிகளைச் செய்து தருகிறது. கேம்பிரிட்சுப் பல்கலைக்கழகத்தில் முப்பது லட்சத்திற்கும் அதிகமான நூல்களும் கையெழுத்துப் படிசூலும் உள்ளன.

ஒவ்வொரு கல்லூரி மாணவருக்கும் ஓர் ஆசிரியர் (Tutor), கல்வி வழிகாட்டி (Director of Studies), கண்காணிப்பாளர் (Supervisor) ஆகியோர் உள்ளனர். மாணவரின் பொது நலனை ஆசிரியரும், என்னென்ன பாடங்கள், விரிவுரைகள் ஆகியவற்றில் பங்கு கொள்வது என்பது பற்றிக் கல்வி வழிகாட்டியும், தனிப்பட்ட கல்விப் பயிற்சியினைக் கண்காணிப்பாளரும், கவனித்துக் கொள்கின்றனர். இப்பல்கலைக்கழகம் இளங்கலை, முதுகலை, ஆராய்ச்சி ஆகியவற்றில் பட்டங்கள் வழங்குகின்றது. இப்பல்கலைக்கழகம் 1948-ஆம் ஆண்டில் தான் முதன்முதலாகப் பெண்களுக்குப் பட்டங்கள் வழங்கிற்று. எஸ். த.

கேமரூன் மேற்கு ஆப்பிரிக்காவிலுள்ள ஒரு குடியரசு நாடாகும். இக்குடியரசு நாட்டைச் சுற்றிலும் கிழக்கிலிருந்து மேற்குவரை, நைசீரியா, சாடு, மத்திய ஆப்பிரிக்கக் குடியரசு, காங்கோ, கேபான், இரியோமுனி முதலிய நாடுகள் அரண்களாக அமைந்துள்ளன. செருமனி, பிரான்சு, பிரிட்டன் ஆகிய வல்லரசுகளின் ஆதிக்கத்தின்கீழ் இருந்த இந்நாடு 1960-ஆம் ஆண்டு சுதந்திரம் அடைந்தது.



கேமரூன்

கேமரூன் (Cameroon) மிக நீண்டு ஒடுங்கிய முக்கோண வடிவில் அமைந்துள்ளது; வெப்பம் மிகுதியாகவும் ஈரக்கசிவு நிறைந்த பகுதியாகவும் உள்ளது.

முதன் முதலில் பெர்னாண்டோ போ (Fernando Po) என்ற போர்ச்சுகீசிய மாலுமி கி.பி.1472-ஆம் ஆண்டில் இந்நாட்டில் ஊரி நதிக்கரையில் வந்திறங்கினார். பின்னர் கி.பி. 17-ஆம் நூற்றாண்டின் இறுதியில் செருமனி, பிரான்சு, பிரிட்டன் முதலிய ஐரோப்பிய நாடுகள் வாணிக நிலையங்களை அமைத்தன. இந்நாட்டின் அனைத்துப் பகுதிகளும் கி.பி.1884-

ஆம் ஆண்டில் செருமனியின் குடியேற்றங்களாயின. ஆனால், முதல் உலகப் போருக்குப் பிறகு, சருவதேசச் சங்கத்தின் முடிவுப்படி இந்நாடு இரு பிரிவுகளாக்கப் பட்டுப்பிரான்சிடமும் பிரிட்டனிடமும் ஒப்படைக்கப்பட்டன. இரண்டாம் உலகப் பெரும்போருக்குப் பின்னர் 1946-ஆம் ஆண்டில் இவ்விரு பகுதிகளும் ஐக்கிய நாடுகள் நிறுவனத்தின் பொறுப்பாட்சியின்கீழ்க் கொண்டு வரப்பட்டன. எனினும், அவ்வல்லரசுகள் ஐக்கிய நாடுகள் நிறுவனத்தின் சார்பில் தத்தம் வசமிருந்த அப்பகுதிகளைத் தாமே நிருவகித்து வந்தன.

பின்னர் மேற்குக் கேமரூனும் கிழக்குக் கேமரூனும் இணைந்தன. ஆனால், அவ்விரு பகுதிகளும் கிடையே தீர்வு காண முடியாத சிக்கல்கள் பல இருந்தன. அவை தனித்தனியே சட்டப்பேரவைகளையும் பெற்றிருந்தன. கிழக்குக் கேமரூனுக்கு யாவுண்டேயும், மேற்குக் கேமரூனுக்குப் பியூவாவும் தலைநகரங்களாக விளங்கின. இவ்விரு பகுதிகளும் 1966-இல் ஒன்றாக இணைந்து கேமரூன் தேசிய ஒன்றியத்தை உருவாக்கின. இக்கூட்டாட்சியும் 1972-ஆம் ஆண்டு ஒழிக்கப்பட்டுக் 'கேமரூன் குடியரசு' என்ற ஒரே அரசியலமைப்பு ஏற்றுக் கொள்ளப்பட்டது. ஐந்தாண்டுக் காலம் பதவி வகிக்கக்கூடிய 120 நாடாளுமன்ற உறுப்பினர்கள் இக்குடியரசுக்குத் தேர்ந்தெடுக்கப் படுகிறார்கள். பிரான்சிலுள்ள குடியரசுத் தலைவரின் ஆட்சிமுறையைப் பின்பற்றிக் கேமரூன் குடியரசு அமைந்திருக்கின்றது. எனவே, கேமரூன் நாட்டிற்கும் ஒரு குடியரசுத் தலைவரும் ஒரு முதலமைச்சரும் உண்டு. இக்குடியரசு நாட்டின் தலைநகர் யாவுண்டே ஆகும். இதன் முக்கிய துறைமுகப் பட்டினம் தூவாலா.

கேமரூன் குடியரசில் மூன்று வகையான மிக முக்கிய மனித இனப்பிரிவுகள் உண்டு. முதல் பிரிவினர் தென் நடு ஆப்பிரிக்க மொழி பேசும் இசுகாட்லாந்து மேற்குடிகள் எனவும், இரண்டாம் பிரிவினர் தென் நடு ஆப்பிரிக்க மொழி பேசும் வடமேற்கு வாசிகள் எனவும், மூன்றாம் பிரிவினர் குடானிக்கு வடக்கு வாசிகள் எனவும் அழைக்கப்படுகிறார்கள்.

கேமரூன் குடியரசு மக்களில் 80 விழுக்காடு வேளாண்மையை நம்பியே வாழ்கிறார்கள். அவர்கள் மரவள்ளிக்கிழங்கு வகையைச் சேர்ந்த கூவைக்கிழங்கு, நேந்திர வாழை, சேப்பங்கிழங்கு, பருப்பு வகைகள், தினை முதலியவற்றைப் பயிரிடுகிறார்கள். கோக்கோ, காப்பி, வாழை, பருத்தி முதலியவற்றைப் பயிரிட்டு அயல்நாடுகளுக்கும் ஏற்றுமதி செய்கின்றனர். ஒரு குறிப்பிட்ட அளவுக்கு இரப்பர், தேயிலை ஆகியவற்றையும் பயிரிடுகின்றனர்.

இங்குள்ள, 70 விழுக்காடு குழந்தைகள் பள்ளிக்குச் செல்லுபவர்கள். ஏறக்குறைய ஓர் இலட்சம் மாணவ மாணவியர் பொதுக்கல்வியையும், 82,000 பேர் மேனிலைக் கல்வியையும் 27,000 பேர் தொழில் நுட்பக் கல்வியையும் பயின்றனர். இந்நாட்டில் மொத்த மாணவர்களுள் 50 விழுக்காட்டிற்குக் குறையாதவர் அரசு உதவி பெறும் தனியார் கிறித்தவப் பள்ளிகளில் பயிலும் வாய்ப்பைப் பெற்றனர்.

இந்நாட்டு மக்கள் கிறித்தவ சமயத்தையும், இசுலாமிய சமயத்தையும் தழுவிவர்கள். ஆனால், அதே நேரத்தில் இறைவனால் படைக்கப்பட்ட உயிரற்ற அனைத்துப் பொருள்களுக்கும் ஆவி உண்டு என்ற கருத்தினைக் கொண்டவர்கள்.

இவர்கள் ஆண்டுதோறும் மே திங்கள் 20-ஆம் நாளைத் தம் குடியரசு நாளாக நினைவுகூரும் வகையில், தேசிய விடுமுறை நாளாக அறிவித்து, அவ்விழாவை வெகு சிறப்பாகக் கொண்டாடுகின்றனர். 'ஓ கேமரூன், எங்கள் மூதாதையர்களின் தொட்டிலே' எனத் தொடங்கும் பாடலே அவர்கள்தம் நாட்டுப் பாடலாகும். பொன்.சு.

கல்வி: கல்வி வளர்ச்சியானது, வேளாண்மை உற்பத்திக்கு வழிவகுக்க வேண்டும் என்ற நோக்கில் கேமரூன் நாட்டின் பள்ளிக்கல்வி, ஆசிரியர் பயிற்சி ஆகியன ஊர்ப்புற மக்களின் தேவையை ஆழமாக அறியக்கூடிய வகையில் அமைந்துள்ளது. குழந்தைகளுக்குக் கல்வி வழங்குவது அக்குழந்தையின் பெற்றோரின் பொறுப்பும் அரசின் பொறுப்புமாகும். தொடக்கப் பள்ளிகளில் 6 வயதிலிருந்து 12 வயது வரையில் குழந்தைகள் சேருகின்றனர். இடைநிலைக் கல்வி 13 வயதிலிருந்து 18 வயது வரையில் அமைந்துள்ளது. தொடக்கக்கல்வியினை வெற்றியுடன் முடித்தவர்களுள், 25 விழுக்காட்டினர் மட்டுமே இடைநிலைப்பள்ளிகளில் சேருகின்றனர். இடைநிலைப் பள்ளிக் கல்வியில் வெற்றி பெற்றவர்களுள் 5 விழுக்காட்டினர் மட்டுமே பல்கலைக்கழகக் கல்வியில் சேருகின்றனர்.

கேமரூன் நாட்டில் பிரான்சு நாட்டுக் கல்வி முறையும் ஆங்கில நாட்டுக் கல்வி முறையும் நடைமுறையில் உள்ளன. பிரான்சு நாட்டுக் கல்வி முறையில், ஆறாண்டுத் தொடக்கக் கல்வியும், நான்காண்டு உயர்நிலைப் பள்ளிக் கல்வியும், மூன்றாண்டு மேனிலைப் பள்ளிக் கல்வியும் உள்ளன. ஆங்கில நாட்டுக் கல்வி முறையில், தொடக்கக் கல்வி ஏழாண்டுகள்; உயர்நிலைக் கல்வி ஐந்தாண்டுகள்; மேனிலைக் கல்வி

ஈராண்டுகள். இவ்விருவகைக் கல்வி முறையிலும் பிரான்சு மொழியும் ஆங்கிலமும் பயிற்று மொழிகள். பள்ளிகளில் கேமரூன் நாட்டு மொழியும் ஆங்கிலமும் பயிற்று மொழிகள். பள்ளிகளில் கேமரூன் நாட்டு மொழிகளுக்கும் முக்கியத்துவம் தரப்படுகிறது.

கேமரூன் நாட்டில் தனியார் பள்ளிகள் 40 விழுக்காடும், அரசுப் பள்ளிகள் 60 விழுக்காடும் (1985) உள்ளன. அரசுப் பள்ளிகளில் கல்வி இலவசமாக்கப் பட்டுள்ளது. தனியார் பள்ளிகள் மாணவர்களிடமிருந்து பயிற்சிக் கட்டணம் பெறுகின்றன. தனியார் பள்ளி ஆசிரியர் ஊதியத்திற்கு அரசிடமிருந்து நிதியுதவி கிடைக்கிறது. கேமரூன் அரசு, தனது ஆண்டு வரவு செலவுத் திட்டத்தில் 1982-83-இல், 40 விழுக்காட்டு நிதியினைக் கல்விக்கு ஒதுக்கியுள்ளது.

யாவுண்டே (Younde) நகரில் 1962-இல் தொடங்கப்பெற்ற யாவுண்டேப் பல்கலைக்கழகமும் (University of Yaounde) அதனோடு இணைந்த உறுப்புக் கல்லூரிகளும் உயர்கல்விப் பொறுப்பை ஏற்றுள்ளன. கேமரூனில் வயதுவந்தோர் கல்வி பெரும்பாலும் பள்ளிக் கல்வியை முடித்தவர்களுக்குத் தொழில் தொடர்பான திறன்களில் பயிற்சி அளிக்கக் கூடியதாகவும், மகளிரின் தேவைகளையொட்டியதாகவும் அமைந்துள்ளது. குடும்ப அறிவியலும் எழுத்தறிவும் தொலைவில் அமைந்துள்ள சிற்றூர்களிலும் வயதுவந்தோர் கல்வித் திட்டத்தில் வழங்கப்படுகின்றன.

கேமரூனில் ஒவ்வொரு வகுப்பறையிலும் 50 மாணவர்களே இருக்கவேண்டிய வகுப்பறையில் நூறு மாணவர்களுக்குக் குறைவில்லாமல் இருப்பதால், கல்வித்தரமும் மாணவர்மேல் ஆசிரியரின் தனிச்சுவனமும் மிகவும் குறைந்துள்ளன. கேமரூன் நாட்டு மொழியில் எழுதப்பட்ட பாடநூல்கள் தேவையான அளவுக்கு இல்லை. மேலும், ஆங்கிலமும் பிரெஞ்சு மொழியும் தவிர, நாட்டுமொழிகளைப் பயிற்று மொழியாக்கும் முயற்சியும் நடைபெறுகின்றன. இவை கேமரூன் நாட்டுக் கல்விமைப்பில் தீர்வு காண வேண்டிய சிக்கல்களாகக் குறிக்கப்படுகின்றன. எஸ்.த.

கேய் சான் (கி.பி. 1699-1745) ஓர் அறவியல் தத்துவ ஞானி. இவர் சிட்னியிலுள்ள (Sydney) சசெக்சு (Sussex) கல்லூரியில் படித்தார். கேய் சானுடைய (Gay, John) நன்னடத்தைக் கொள்கையின் அடிப்படை முறைகள் என்ற சிறுகட்டுரை ஆங்கிலேய சரித்திரத்திலுள்ள பயனீட்டுக் கொள்கையில் (Utili-

tarianism) முதன்மையானதாகக் கருதப்படுகிறது. அதனுடைய சிறப்பை ஆபிரகாம் தாச்சர் (Abraham Tacher) எழுதிய நூலிலும், வில்லியம் பேலியின் (Willim Paley) நூலிலும் காணலாம். மனிதத் தன்மையில் உள்வியல் சார்ந்த தொடர்பின்தன்மையைக் கேய் வற்புறுத்தினார். அதுவே, மனிதனைப் பற்றிய ஆய்விற்கும் தொடக்கமாகும்.

இவர், அறவியல் தத்துவத்தில் ஏற்பட்ட குழப்ப நிலையை மாற்ற விரும்பினார். அதுபோலவே குண நலன் பற்றிய கொள்கைகளிடையே ஏற்பட்ட வேறுபாடுகளை நீக்கி அவற்றை ஒன்றுபடுத்தினார். நன்னெறிக் கோட்பாட்டிற்கு ஓர் அளவுகோல் உண்டென்பதை மறுக்கும் கேய், நன்னெறியைப் பற்றிய தீர்ப்புகளெல்லாம் இயல்புணர்ச்சியின் அடிப்படையில் அமைந்தன என்கிறார். இவர், வரையளவுக்கும் (Definition) அளவுகருவிக்கும் (Criterion) உள்ள வேறுபாட்டை வலியுறுத்தினார். இவர் முதற்கண் நன்னடக்கை என்பது வாழ்க்கையின் நியதிக்கேற்ப நடத்தல் என்று வரையறை செய்தார்.

இவர் வாழ்க்கையில் ஒரு நியதியைக் கடைப்பிடிக்க எல்லோரையும் வலியுறுத்துவது கடவுளின் செயலே எனக் கூறினார். ஏனென்றால் கடவுள்தான் ஒரு வரை இன்பமாகவோ துன்பமாகவோ வைத்திருக்க முடியும் என்றும், நன்னடக்கையின் அளவுகோல் இறைவனின் எண்ணம்தான் என்றும் இவர் கருதினார். மனிதன் மகிழ்ச்சியோடு இருக்கவேண்டும் என்ற நல் லெண்ணத்தினால் மனிதனைக் கடவுள் படைத்தார்; அதற்குரிய வழிகளையும் வகுத்தார். ஆகையால் எல்லாரும் இன்புற வழிவகுக்க வேண்டும் என இவர் கூறினார்.

பகுத்தறிவிற்குப் பொருத்தமான ஒரு சிறந்த அளவு கோலாக அனுபவமும் (Experience) கருதப்பட்டது. மேலும், அது உண்மைக்குப் பொருத்தமானதாகவும் அமைந்திருக்க வேண்டும் என்ற மற்றொரு கருத்தினையும் இவர் கூறினார்.

ஒழுக்கத்துக்குரிய புலன் உணர்வு இயற்கையாகவே செயற்படுகிறது. மனிதன் இத்தகைய உணர்வைப் பெறவேண்டும். எத்தகைய செயல்கள் இன்பமளிக்கின்றன, எத்தகைய செயல்கள் துன்பம் விளைவிக்கின்றன என்று அறிந்துகொள்ள வேண்டும் என இவர் கூறினார்.

நன்னடக்கையின் இரண்டு நோக்கங்கள்: ஒன்று தன்னுடைய இன்பம் பிறர் இன்பத்தில் அடங்கியிருக்கிறது; பிறரை இன்புறச் செய்தால் அவர்கள் தன்னை இன்பமடையச் செய்வார்கள் என்பது. மற்ற

றொன்று உயர்வாக மதிக்கப்படுவதும், தகுதியும் நன்னடக்கையோடு தொடர்புடையன. ஆகையால் நன்னடக்கை உடையவர்களா இருந்தால் எல்லோராலும் மதிக்கப்படுவார்கள். அதுபோல் ஒருவன் அவனுடைய இன்பத்திற்குக் காரணமாக இருந்தவர்களை மதிக்கிறான் என்று கேய் கூறினார்.

இரா. கோ.

துணை நூல்கள்:

Ernest Albee, A History of English Utilitarianism, Newyork, 1902.

Selby Bigge, L.A., The 'Dissertation' British Moralists, Vol. 2, Oxford, 1897.

கேயென் தென்னமெரிக்காவின் தென் கிழக்குக் கடலோரத்தில் உள்ள பிரெஞ்சு கயானாவில் உள்ள ஒரு நகரம். இது கேயென் (Cayenne) தீவில் கேயென் ஆற்றின் கரையில் அமைந்துள்ளது, பிரெஞ்சுக்காரர்கள் இதை கி.பி 1643-இல் நிறுவினர். இந்நகரத்திற்காகவும் இதைச்சுற்றியுள்ள பகுதிக்காகவும் 17-ஆம் நூற்றாண்டு முழுவதும் பிரிட்டன், பிரான்சு, நெதர்லாந்து ஆகிய நாடுகளுக்கிடையே வலிமையான போட்டிகள் இருந்தன. ஆங்கிலேயரும் போர்ச்சுகீசியரும் கி.பி. 1808 முதல் 1816 வரை இதைக் கைப்பற்றியிருந்தனர். பின் கி.பி. 1851 முதல் 1946 வரை பிரான்சின் ஆட்சிக்கு உட்பட்டிருந்த இந்த நகரத்திற்குக் கயானா நாட்டின் குற்றவாளிகள் தண்டனை அனுபவிக்க அனுப்பப் பெற்றனர். நோய்களைப் பற்றி ஆராய்ச்சி செய்யும் பாசுத்தியர் (Pasteur) நிறுவனம் இந்நகரில் உள்ளது. குடியேற்றக் காலத்திய பல கட்டடங்களையும் இங்குக் காணலாம். கேயென் மிளகுக்குப் பெயர் பெற்றது. இந்நகரின் மக்கள்தொகை 38,901 (1981). தெ.பா.

கேரம்: அறையினுள் இருந்து விளையாடும் விளையாட்டுகளுள் (Indoor Games) ஒன்றாகக் கேரம் (Carrom) சிறப்படைந்து விளங்குகிறது. இது இந்தியாவில் தோன்றிய விளையாட்டுகளுள் ஒன்று ஆகும். இவ்விளையாட்டு பம்பாயில் 1926-ஆம் ஆண்டு தோன்றியது. 'கேரம்' என்பது பிரெஞ்சு மொழிச் சொல். இது அடித்துத்தள்ளச் செய்தல் என்று பொருள்படும். அடிப்பானால் (Striker) காய்களை (Coins) அடித்துத்தள்ளச் செய்து ஆடும் விளையாட்டாதலால், இவ்விளையாட்டு 'கேரம்' என்று பெயர் பெற்றுள்ளது.

இது இருவருக்கிடையிலோ, இருவரைக் கொண்ட இரு அணிகளுக்கிடையிலோ விளையாடப்படுகிறது. இவ்விளையாட்டு எளிமையானதும், சிறுவர் முதல்

பெரியவர் வரை இருபாலரும், எல்லாக் காலங்களிலும் விளையாடக் கூடியதுமாகும். இந்தியாவின் பல மாநிலங்களில் சிறப்படைந்துள்ள 'கேரம்' இன்று உலகில் சுவீட்சர்லாந்து, செருமனி, ஆசுத்திரேலியா, இலங்கை முதலிய பல நாடுகளிலும் விளையாடப்படுகிறது.

இவ்விளையாட்டிற்குத் தேவையான கருவிகளுக்கு அதிகப் பொருட் செலவு ஆகாது. இடமும் அதிகம் தேவையில்லை. எனவேதான் இதுவீடுதோறும் விளையாடக்கூடிய விளையாட்டாகச் சிறப்படைந்துள்ளது.

தொடக்க காலத்தில் மாறுபட்ட விதிமுறைகளைக் கொண்டு இந்தியாவின் பல பாகங்களிலும் ஆடப்பட்டு வந்த கேரம் இன்று வரையறை செய்யப்பட்ட விதிமுறைகளைக் கொண்டு உலகெங்கும் விளையாடப்பட்டு வருகின்றது.

வரையறை செய்யப்பட்ட விதிமுறைகள் 1956 முதல் தொடங்கப்பட்ட அனைத்திந்திய கேரம் கூட்டமைப்பால் (All India Carrom Federation) முதன் முதல் உருவாக்கப்பட்டன. அவ்விதிமுறைகள் 1969-இல் சில மாற்றங்கள் அடைந்தன. அவ்விதிமுறைகள் அடங்கிய ஒப்புதல் பெற்ற நூல் 1970-ஆம் ஆண்டு வெளியிடப்பட்டது. இது கேரம் விதிகள் (Laws of Carrom) எனப்படுகிறது.

இருவருக்கிடையே விளையாடப்படும் கேரம் ஒற்றையர் ஆட்டம் எனவும் (Singles), இருவரைக் கொண்ட இரு அணிகளுக்கிடையே நடைபெறுவது இரட்டையர் ஆட்டம் (Doubles) எனவும் கூறப்படுகிறது.

இவ்விளையாட்டு 73.66 செ.மீ. அளவுள்ள சதுர வடிவான விளையாட்டுப் பலகையையும் (Carrom Board), இராணிக்காய் (Queen) அல்லது சிவப்புக்காய் என்றழைக்கப்படும் சிவப்பு நிறம் கொண்ட ஒரு காயையும், ஒன்பது வெள்ளை நிறக் காய்களையும், ஒன்பது கருப்பு நிறக் காய்களையும் கொண்டு, அடிப்பானால் அடித்துக் காய்களைக் குழியில் தள்ளி விளையாடப்படுகிறது.

கேரம் விளையாட எட்டு அடிப்படைப் பொருள்கள் (Standard Equipment) தேவைப்படுகின்றன. அவை, 1) கேரம் விளையாட்டுப் பலகை, 2) கேரம் காய்கள், 3) அடிப்பான், 4) மேசை அல்லது இருத்தி, 5) இருக்கை, 6) இரசாயனப் பொடி, 7) வலைகள், 8) விளக்குகள் என்பனவாகும்.

கேரம் விளையாட்டுப் பலகை 73.66 செ.மீ. அளவுள்ள சதுரப் பலகையிலான விளையாட்டுப்பரப்பையும் சட்டங்கள் (Frames), குழிகள் (Pockets), அடிப்படைக்கோடு (Base Line), அம்புக்குறிகள், மைய வட்டம், உள்வட்டம், வெளிவட்டம் என்னும் பல பாகங்களையும் கொண்டுள்ளது. விளையாட்டுப் பரப்பு ஒட்டுப் பலகையினாலோ (Plywood), வழு வழுப்பான மரத்தினாலோ செய்யப்பட்டிருக்க வேண்டும்.

விளையாட்டுப் பலகையின் மையத்தில் ஒரு குழி உள்ளது. இதில் ஒரு காயை வைத்து, அதை மைய வட்டம், உள்வட்டம், வெளிவட்டம் என்னும் பல பாகங்களையும் கொண்டுள்ளது. விளையாட்டுப் பரப்பு ஒட்டுப் பலகையினாலோ (Plywood), வழு வழுப்பான மரத்தினாலோ செய்யப்பட்டிருக்க வேண்டும்.

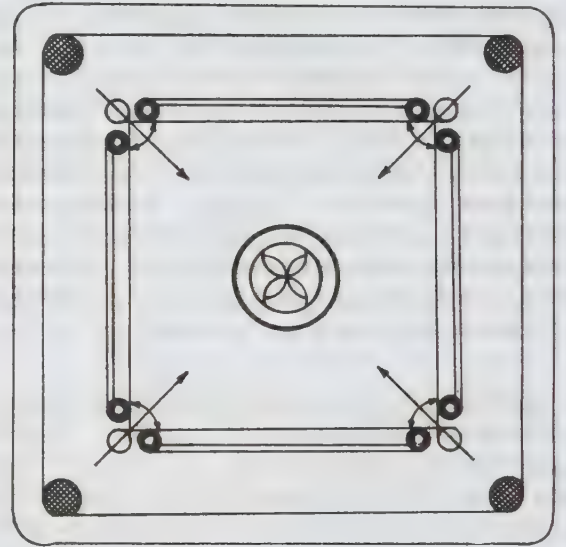

கேரம் பலகை

கேரம் பலகையின் முக்கிய அளவுகள்

| | |
|--------------------------------|----------------------------|
| அ. 73.66 செ.மீ. | ஊ. 16.19 செ.மீ. குறுக்களவு |
| ஆ. 7.62 செ.மீ. | எ. 21.27 செ.மீ. குறுக்களவு |
| இ. 4.45 செ.மீ. குறுக்களவு | ஏ. 10.16 செ.மீ. |
| ஈ. 47.00 செ.மீ. மைய வட்டங்கள். | ஐ. 3.18 செ.மீ. |
| உ. 3.18 செ.மீ. குறுக்களவு. | ஒ. 1.27 செ.மீ. |

ஆடுதளத்திலிருந்து சட்டங்களின் விளிம்புகளின் உயரம் 2.54 செ.மீ. சட்டங்களின் அகலம் 5.72 செ.மீ.

(கேரம் பலகையிலுள்ள உயர் அளவுகள் மட்டும் குறிக்கப்பட்டுள்ளன).

காய்களை அடிக்கும் முறை: கேரம் விளையாட்டில் பயன்படும் காய்கள் ஒன்பது வெள்ளை, ஒன்பது

கருப்பு, ஒரு சிவப்பு என மொத்தம் பத்தொன்பது ஆகும். அவை ஒரே சீராகவும், ஆடுதளத்தில் எளிதாக நகரக்கூடியவையாகவும் இருக்க வேண்டும். ஆடும் போது ஆட்டக்காரர் அடிப்பாணை அடிக்க வேண்டுமேயல்லாது தள்ளிவிடக்கூடாது. அடிப்பாணை விரல் நுனியால் அடிக்க வேண்டும். அடித்தாட ஒரு கையையே பயன்படுத்த வேண்டும். ஆடும்போது மணிக்கட்டு வரையிலுள்ள கைப்பகுதி கேரம் பலகையின் சட்டத்தின்மீது படலாம். அடித்தாடும் கையின் முழங்கைப் பகுதி அருகிலுள்ள அம்புக்குறி எல்லை யைக் கடத்தல் கூடாது. இருப்பினும் அக் கைவிரல்கள் எல்லையைத் தாண்டிச் செல்ல அனுமதிக்கப்படுகின்றன.

ஆட்டத் தொடக்கம்: ஆட்டம் தொடங்கு முன், காய்கள் படுக்கை வசமாக இராணிக்காய் மைய வட்டத்திலும், அதனைச் சுற்றி முதல் வரிசையில் வெள்ளை, கருப்புக்காய்கள் மாறி மாறியும் ஒழுங்குபடுத்தப்பட வேண்டும். அடுத்த வரிசையில் மூன்று வெள்ளைக்காய்கள் ஆங்கில எழுத்து 'Y' வடிவிலும், மீதமுள்ள இடம் கருப்பு, வெள்ளைக் காய்களாலும் நிரப்பப்பட வேண்டும். பத்தொன்பது காய்களும் ஒன்றோடொன்று தொட்டுக்கொண்டு உள் வட்டத்திற்குள் இருக்க வேண்டும்.

முதலில் அடித்தாடுபவர் வெள்ளைக் காய்களையும், அவரை எதிர்த்தாடுபவர் கருப்புக் காய்களையும் பெறுவர். இராணிக்காய் இருவருக்கும் பொதுவானதாகும். அடித்தாடும்போது அடிப்பான் சிறிதளவாவது காய்களின்மீது படவேண்டும். (இல்லையேல் அது முறையான அடித்தலாகக் கருதப்படமாட்டாது. அடிப்பான் காய்களின்மீது படாவிட்டால், அவ்வாட்டக்காரருக்கு மேலும் இரண்டு முறை அடித்தாடும் வாய்ப்புக் கொடுக்கப்படும். இவ் வாய்ப்புகளையும் அவர் இழந்தால், வாய்ப்பு எதிர் ஆட்டக்காரருக்குக் கொடுக்கப்படும்). காய்களின்மீது அடிப்பான் பட்டு விட்டால் ஆட்டம் தொடங்கும்.

ஆடும் வாய்ப்பு: ஓர் ஆட்டக்காரர் ஆடும்போது தம் காய்களையோ, முறையாக இராணிக்காயையோ குழியில் போட்டால் தொடர்ந்து அடித்து ஆடும் வாய்ப்பைப் (Turn to Play) பெறுவார். இவ்வாறில்லையென்றால், ஆடும் வாய்ப்பு எதிர்த்தாடுபவருக்குக் கொடுக்கப்படும்.

ஆட்டத்தை அடித்தாடித் தொடங்குகிற ஆட்டக்காரருக்கு வெள்ளைக் காயும், எதிர்த்தாடுபவருக்குக் கருப்புக்காயும் கிடைக்கும். அடுத்த 'பலகை' ஆட்டத்தில் மற்றவருக்கு அடித்தாடும் வாய்ப்புக் கொடுக்கப்

பட்டு வெள்ளைக்காயைப் பெறுவர். இவ்வாறு போட்டி முடியும்வரை அடித்தாடும் முறையும், காய்களும் மாறி மாறி ஆட்டக்காரர்களுக்குக் கிடைக்கும்.

இரட்டையர் ஆட்டத்தில் அடுத்து அடித்தாடும் வாய்ப்பு முதலில் அடித்தாடியவரின் வலப்புறம் உள்ள எதிர் ஆட்டக்காரருக்குக் கிடைக்கும். ஒவ்வொரு ஆட்டக்காரரும் ஒவ்வொரு அடித்தாடும் வாய்ப்பின் போதும் 15 வினாடிகளுக்குள் அடித்தாடிவிட வேண்டும்.

வெற்றிப்புள்ளி பெறுதல்: அனைத்துப் போட்டிகளின் முடிவுகளும் மூன்று ஆட்டங்களில் (Games) உறுதிசெய்யப்படும். மூன்று ஆட்டங்களில் இரண்டில் வெற்றி பெற்றவரோ, அணியோ வெற்றிபெற்றதாகக் கருதப்படும்.

ஓர் ஆட்டம் 29 புள்ளிகளைக் கொண்டிருக்கும். ஓர் ஆட்டக்காரர் அல்லது அணி முதலில் 29 புள்ளிகள் பெற்றால் அந்த ஆட்டத்தில் வெற்றி பெற்றவராவார். ஓர் ஆட்டம் எட்டுப் பலகைகளில் முடிவடையும். ஆட்டம் தொடங்கி இராணிக்காய் குழியில் விதிகளின்படி போடப்பட்ட நிலையில், ஓர் ஆட்டக்காரர் தம் காய்கள் அனைத்தையும் குழியில் போட்டு விட்டால் அது ஒரு பலகை எனப்படும்.

ஓர் ஆட்டக்காரர் தம் ஒன்பது காய்களையும் குழியில் போட்டுவிட்ட பின், அவரை எதிர்த்தாடுபவரின் கேரம் பலகையில் மீதமுள்ள காய்கள் எத்தனையோ, அத்தனை வெற்றிப் புள்ளிகளைப் பெறுவார். அவர் இராணிக்காயையும் முறையாகப் போட்டிருந்தால் 5 புள்ளிகள் அதற்காக அதிகமாகப் பெறுவார். இந்தச் சிறப்பு 5 புள்ளிகள் அவர் மொத்தமாக அடைந்துள்ள வெற்றிப் புள்ளிகள் 23 அல்லது அதற்குக் குறைவாக இருந்தால்மட்டுமே கொடுக்கப்படும்.

பொதுவான விதிமுறைகள்: அடிக்க அடிப்பாணைத் தான் பயன்படுத்தப்பட வேண்டும். அடிப்பாணை ஆட்டக்காரர்தான் கொண்டுவர வேண்டும். அடிப்பாணை ஆட்டம் தொடங்கும் முன்னர் நடுவரிடம் காட்டி அவர்தம் ஒப்புதலைப் பெறவேண்டும் (அடிக்கும்போது அடிப்பான் கேரம் பலகையை விட்டு வெளியே துள்ளிக்குதிக்கையில் ஆட்டக்காரர் தம் காயையோ இராணிகையோ குழியில் போட்டாலொழிய அவர் தொடர்ந்து ஆடும் வாய்ப்பை இழப்பார்).

ஓர் ஆட்டக்காரர் தம் அடிப்பாணைப் போட்டிக் கிடையில் ஒருமுறை மட்டுமே மாற்றிக்கொள்ள அனுமதிக்கப்படுவார். அதுவும் பலகை ஆட்டம் முடிந்த

பின்னர், அப்படி மாற்றிய அடிப்பானைத் திரும்பவும் மாற்ற எண்ணினால் தம் முதல் அடிப்பானையே பயன்படுத்த வேண்டும்.

ஒரு போட்டிக்காக நடுவரால் வைக்கப்பட்ட கேரம் பலகையைப் போட்டி முடியும்வரை மாற்றலாகாது. (கேரம் பலகை பயன்படாது என்று நடுவரால் முடிவு செய்யப்பட்டால், அக்கேரம் பலகையை மாற்ற அனுமதி அளிக்கப்படும். அப்படி மாற்றுவதும் ஒரு 'பலகை' ஆட்டம் முடிந்தபின்னரே செய்யப்படும். கேரம் பலகையின் பயன்படும் நிலையைப் பரிசோதிக்கவும், முடிவு செய்யவுமான உரிமை நடுவர் ஒருவருக்கே உண்டு).

ஓர் ஆட்டக்காரர் நடுவரிடம் முறையீடு (Appeal) செய்யும்போது மற்ற ஆட்டக்காரர் ஆட்டத்தை நிறுத்தவேண்டும். நடுவர் ஆணைக்குப் பின்னர் ஆடவேண்டும். இவ்விதிக்குப் புறம்பாக ஓர் ஆட்டக்காரர் நடந்தால் அவர் அந்தப்பலகை ஆட்டத்தை இழப்பார். (இரசாயனப் பொடி போட வேண்டுமானால் நடுவர் ஆடலாமென உத்தரவிடும் முன்னர் போடலாம். பொடியை அடிப்பான், காய் அல்லது விரல் நுனியால் மட்டுமே ஆடுதளம் மீது பரப்ப வேண்டும்).

அடிப்பான், அடிபட்ட காய் ஆகியவை அசைவற்ற நிலையை அடையும்போது ஓர் அடி முடிவடைந்ததாகக் கருதப்படும். (ஓர் ஆட்டக்காரர் வேண்டும் என்றே அடித்தோ (Hit), தட்டியோ (Tap) காய்களை அசையச் செய்தால் அவர் தண்டனைக்கு உரியவராவார்.)

ஆட்டக்காரர் தம் எதிர் ஆட்டக்காரரின் கவனத்தை எவ்வகையிலும் திசைதிருப்பும் வகையில் நடந்து கொள்ளலாகாது.

ஆட்டக்காரர் ஆடும்போது எவ்விதமான கனமான பொருள்களையும் கையில் வைத்திருக்கக்கூடாது.

இரண்டாம் மூன்றாம் ஆட்டங்களுக்கிடையே 10 மணித்துளி ஓய்வு கொடுக்கப்படும்.

முறைகேடான நடத்தையோ விதிமுறைகளுக்குப் புறம்பான செயலோ இருப்பின் தவறுசெய்த ஆட்டக்காரர் போட்டியினின்றும் விலக்கப்படுவார்.

பொன்.சூ.

கேரளம் இந்தியக் குடியரசின் ஒரு மாநிலம். இந்திய முந்நீரக நிலப்பகுதியின் மேற்கில், மலையாளக் கடலோரத்தே 576 கி.மீ. நீளத்தில்

பரந்து காணப்படும் பகுதி கேரளம். இதன் வடக்கு எல்லை கருநாடகம் (மைசூர்); கிழக்கிலும் தெற்கிலும் இதைச்சுற்றியுள்ளது தமிழ்நாடு; மேற்கு எல்லை அரபிக் கடல். இந்திய மொத்த நிலப் பகுதியின் ஒரு விழுக்காட்டளவு கேரளத்திற்கு உரியது எனினும், இந்திய மக்கள் தொகையுள் 4 விழுக்காட்டினர் இங்கே வாழ்கின்றனர்.

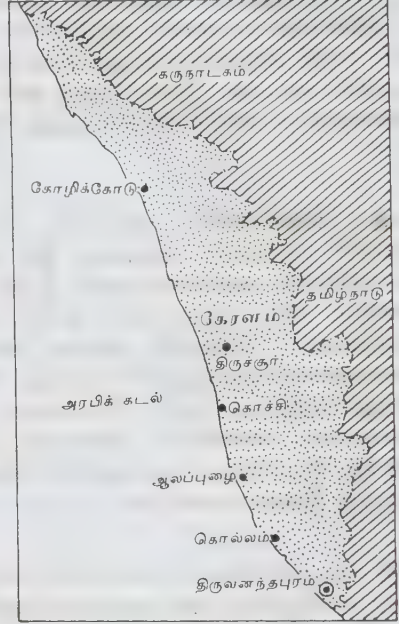

கேரளம்

வரலாறு: கேரளத்தைப் பற்றி முதலில் அறிவது கி.மு. 3-ஆம் நூற்றாண்டில் ஆட்சி புரிந்த அசோகப் பேரரசனின் பாறைக் கல்வெட்டிலிருந்து தான். அதில் கூறப்பட்டுள்ள கேரள புத்திரம் என்ற சொல் கேரளம் ஒரு தனித்த சுதந்திர நாடாக இருந்தது என்பதைக் குறிப்பதாகக் கூறப்படுகிறது. அக் காலத்தில் ஆரியர்கள் கேரளத்தில் புகுந்து இந்து சமயத்தைப் புகுத்தினர். பின்னர், கி.பி. 7, 8-ஆம் நூற்றாண்டுகளில் அரேபிய வணிகர் இசுலாமிய சமயத்தை அங்கே பரப்பினர். அவற்றை அடுத்த இரண்டு நூற்றாண்டுகளில் கேரளத்தின் வாழ்வியல் துறையில் பொற்காலம் நிலவியது. தத்துவம், கல்வி, நுண்கலைகள் யாவும் வளர்ச்சியுற்றிருந்தன. அக் காலத்தில் தான் மலையாளம் ஒரு தனி மொழியாகத் தோற்றம் கொண்டது. அரசியலைப் பொறுத்தவரை, பல குறுநிலத் தலைவர்கள் தோன்றித் தமக்குள் அடிக்கடி போர்கள் நிகழ்ந்தி வந்தமை அறியக் கிடக்கிறது. இந்தியாவின் ஏனைய பகுதிகளில் ஏற்பட்டது போலவே இங்கும் உள்நாட்டுப் பூசல்கள் அயலவர்

ஆதிக்கம் பெற உதவின. போர்ச்சுகீசியர் கி.பி. 1948-இல் சுள்ளிக்கோட்டை (கோழிக்கோடு) சென்றடைந்தனர். ஐரோப்பியர் இந்தியாவுக்கு வருகை தந்த வரலாற்றில் இந்நிகழ்ச்சியே முதல் கட்டமாகும். கி.பி. 17-ஆம் நூற்றாண்டில் தச்சுக்காரர், போர்ச்சுகீசியரை விரட்டினர். அதன்பின், மைசூர்ப் படைகள் கேரளத்தைத் தாக்கின. கேரளத்தில் கி.பி. 18-ஆம் நூற்றாண்டின் இறுதியில் ஆங்கிலேயர் ஆதிக்கம் நிறுவப் பெற்றது. ஆங்கில ஆதிக்கத்தை எதிர்த்துக் கேரள மக்கள் கி.பி. 19-ஆம் நூற்றாண்டில் கலகம் செய்தனர். ஆனால், அதனால் பலன் எதுவும் இல்லை. இந்தியா 1947-இல் சுதந்திரமடைந்த பொழுது கேரளம், திருவாங்கூர்-கொச்சி என்ற பெயருடன் ஓர் ஆட்சிப் பிரிவாக விளங்கியது.

புராணங்களிலும் கேரளத்தைப் பற்றிய குறிப்புகள் உள். பரசுராமர் என்ற தெய்வத்தன்மை கொண்ட இருடி கடலரசனிடமிருந்து கேரள நிலப்பகுதியை மீட்டதாகவும், அதனால் பரசுராம சேத்திரம் என இதற்குப் பெயர் வந்ததாகவும் கூறுவர். கேரள சமவெளிகளின் மொத்தப்பரப்பு 28000 ச.கி.மீ. இவை பல கடற்கழிகளால் (காயல்) ஊடுருவப்பட்டுள்ளன. ஓரப்பகுதிகள், தென்னைமரங்களால் நிரப்பப்பட்டிருக்கின்றன. இச்சமவெளிகள் வடக்கில் குறுகியும் தெற்கில் அகன்றும் உள்ளன. பல நீரோட்டங்கள், சமவெளியில் குறுக்கும் நெடுக்குமாகச் செல்வதால், உள்நாட்டு நீர்வழிகள் மிகுந்துள்ளன. இவை, இந்தியாவின் மொத்த உள்நாட்டு நீர்வழிகளின் நீளத்தில் ஐந்தில் ஒரு பங்காகும். கேரள ஆறுகளில் முக்கியமானது பெரியாறு. இம்மாநிலத்தின் நிலப்பகுதியில் பாதி அளவு பண்படுத்தப் பெற்றுள்ளது. அரிசி, கூவைக்கிழங்கு வகைகள், கரும்பு, இஞ்சி, நிலக்கடலை, எள்ளு, மிளகு, பாக்கு, தேங்காய், இரப்பர், வரகு, தேயிலை, காப்பி, முந்திரி முதலியன உற்பத்தியாகின்றன. மீன் பதனப்படுத்துதல் தவிர, சிமிண்டு, அலுமினியம், மின்சாரப் பொருள்கள் முதலியனவும் உற்பத்தி செய்யப்படுகின்றன. காகிதம், கயிறு உற்பத்தி மிகவும் சிறப்பாக உள்ளது. மாநில மக்களின் மொழி மலையாளம். கேரளத்தின் முக்கிய நகரங்கள், கொச்சி, திருவனந்தபுரம், கோழிக்கோடு, ஆலப்புழை, திருச்சூர், கொல்லம் முதலியன.

மலையாளம் பேசும் மக்களை அடிப்படையாகக் கொண்டு, 1956-இல் இப்புதிய கேரள மாநிலம் அமைக்கப் பெற்றது. இப்பிரதேசம் பசுமை நிறைந்த மரம் செடி கொடிகள், மலைகள், ஆறுகள் முதலிய பல இயற்கைக் காட்சிகளைக் கொண்டு விளங்குகிறது. தென்மேற்கு, வடகிழக்குப் பருவக்காற்றின் மூலம் நல்ல மழையையும் பெறுகிறது.

கேரள மக்களுள் பெரும்பான்மையினர் திராவிட இனத்தவர். மலையாளிகளில் பெரும்பான்மையினர் இந்து சமயத்தவர். இங்கு கிறித்தவ சமயமும் இசுலாமும் மிகுதியாகப் பரவியுள்ளன. மக்களின் முக்கிய தொழில் வேளாண்மை. மாநிலத் தலைநகர் திருவனந்தபுரம். பன்னாட்டு ஆகாய விமான நிலையம் ஒன்று இங்கே உள்ளது.

கல்வித் துறையில் கேரளம் மிகவும் முன்னேறியுள்ளது. ஆடவருள் 75 விழுக்காட்டினரும், பெண்டிருள் 65 விழுக்காட்டினரும் எழுதப்படிக்கத் தெரிந்தவர்கள். பெண்டிர் மிகவும் உயர்ந்த ப்தவி பெற்றுப் பல்வேறு துறைகளிலும் காணப்படுகின்றனர். கேரளத்தில் 50க்கு மேற்பட்ட தொழில் நுட்ப நிறுவனங்களும், தொழிற் பயிற்சி நிறுவனங்களும் உண்டு. நூற்றுக்கு மேற்பட்ட, கலை, அறிவியல் கல்லூரிகளும் முப்பது தொழில்சார் கல்லூரிகளும் நான்கு பல்கலைக் கழகங்களும் உயர்கல்வியைப் பரப்பி வருகின்றன. கேரளத்தில், கி.மு. 2-ஆம் நூற்றாண்டிலேயே, கல்வி வளர்ச்சியுற்றிருந்தது என்பதும் ஈண்டு நினைவுகூரத்தகும். பழைய கலைகள் இக்காலத்தில் புத்துணர்வு பெற்று வளர்ந்து வருகின்றன. திருவோணத்திருநாள் இம்மாநிலத்தில் மிகச் சிறப்பாகக் கொண்டாடப்பட்டு வருகிறது. தெ.பா.

பல்கலைக்கழகம்: தொழில் நுட்பக் கல்வி, அறிவியல் கல்வி ஆகியவற்றை வளர்த்தல், கேரளத்தின் கலை, பண்பாடு ஆகியவற்றைக் காத்து வளர்த்தல் ஆகிய நோக்கங்களுக்காகத் திருவிதாங்கூர்ப் பல்கலைக்கழகம் (University of Trivancore) தோற்றுவிக்கப்பட்டது. இப்பல்கலைக்கழகமேபின்னர் 1957-ஆம் ஆண்டுக் கேரளப் பல்கலைக் கழகச் சட்டத்தின்படி, 'கேரளப் பல்கலைக்கழகம்' என்னும் புதிய பெயர் மாற்றம் பெற்றது.

கேரள மாநிலத்தின் தலைநகரான திருவனந்தபுரத்தில் கேரளப் பல்கலைக்கழகம் அமைந்துள்ளது. திருவனந்தபுரம், கொல்லம், ஆலப்புழை, கோட்டயம், இடிக்கி, எர்ணாகுளம் ஆகிய மாவட்டங்களிலுள்ள இணைந்த கல்லூரிகள் இப்பல்கலைக்கழகத்தின் ஆட்சியில் உள்ளன.

கேரளப் பல்கலைக்கழக வளாகம், திருவனந்தபுரத்திலிருந்து ஏழு கிலோ மீட்டர் தொலைவில் காரியாவட்டம் (Kariavattam) என்னுமிடத்தில் ஏறத்தாழ 520 ஏக்கர் நிலப்பரப்பில் அமைந்துள்ளது. அங்குத்தான் பல்கலைக்கழகத்தின் பெரும்பாலான துறைகள் அமைந்துள்ளன. அங்குக் கல்வியியல், தமிழ், மொழியியல், இதழியல் ஆகியவற்றுக்குத் தனித்

தனித் துறைகள் உள்ளன. பல்கலைக்கழக வளாகத்தில் பெரிய நூலகம், கணிப்பொறி மையம் (Computer Centre), ஆய்வகங்கள் முதலியன உள்ளன.

கேரளப் பல்கலைக்கழகத்தில் புகுமுக வகுப்பு (Pre - Degree Course) முதல், முனைவர் பட்டம் வரை (Ph.D) பயில வசதிகள் உள்ளன. இப்பல்கலைக்கழகத்தில் அஞ்சல் வழிக் கல்வி நிறுவனமும் (Institute of Correspondence Courses) இயங்கி வருகிறது. ஆங்கிலமும் மலையாளமும் பயிற்று மொழியாகவும் தேர்வு மொழியாகவும் (Language of Examination) இருக்கின்றன. 'பல்கலைக்கழகத் தூதுவன்' (University Herald) என்னும் காலாண்டு இதழ், கேரளப் பல்கலைக்கழகத்திலிருந்து வெளிவருகிறது.

கேரளப் பல்கலைக்கழகத்தின் ஆளுகையில் ஏறத்தாழ நூறு கல்லூரிகள் இயங்கி வருகின்றன. இப்பல்கலைக்கழகத்தில் இப்போது துணை வேந்தராக ஏ.வி. வர்கீசு (A.V. Varghese) இருந்து வருகிறார்.

வேளாண்மைப் பல்கலைக்கழகம் கேரள மாநிலத்தில், வேளாண்மைக் கல்வி, வேளாண்மை ஆராய்ச்சி விரிவாக்கச் செய்திப்பணி (Extension service) ஆகியவற்றை வளர்ச்சியுறச்செய்யும் நோக்கத்துடன் 1971-ஆம் ஆண்டில், திருச்சூருக்கருகே (Trichur) உள்ள வெள்

ளனிக்காறை (Vellanikkara) என்னுமிடத்தில் தோற்றுவிக்கப்பட்டது. கேரள வேளாண்மைப் பல்கலைக்கழகத்தில் (Kerala Agricultural University) வேளாண்மை தொடர்பான உறுப்புக் கல்லூரிகளும் (Constituent Colleges), ஆராய்ச்சி மையங்களும் (Research Stations) உள்ளன. இங்கு ஆணும் பெண்ணும் பயிலுகின்றனர். வேளாண்மைத் தொடர்பான பாடத்துறைகளில் இளம் அறிவியல், பட்டமேற்படிப்பு, ஆராய்ச்சிப் படிப்பு ஆகியவற்றில் பட்டங்கள் வழங்கப்படுகின்றன.

கேரள வேளாண்மைப் பல்கலைக் கழகத்தில், வேளாண்மைக் கல்லூரி (College of Agriculture), பழத் தோட்டக்கலைக் கல்லூரி (College of Horticulture), கால்நடை மற்றும் விலங்கின அறிவியல் கல்லூரி (College of Veterinary and Animal Science) ஆகிய நான்கு கல்லூரிகள் உறுப்புக் கல்லூரிகளாக விளங்குகின்றன. இவற்றைத் தவிரக் கேரள மாநிலத்தில் வேளாண்மை, மீன் வளர்ப்பு, கால்நடை மருத்துவம், பழத்தோட்ட ஆராய்ச்சி ஆகியவற்றுக்காக மொத்தம் 23 ஆராய்ச்சி மையங்கள் உள்ளன. இவை கேரள மாநிலத்திலுள்ள தலையாய வேளாண்மைப் பயிர்கள் பற்றியும், கால்நடை, கோழி வளர்ப்பு, மீன் வளர்ப்பு, பழத்தோட்டம் ஆகியன குறித்தும் சிறந்த ஆராய்ச்சிகளை மேற்கொள்கின்றன. எஸ்.த.



கேரள வேளாண்மைப் பல்கலைக்கழகம்

கேரள வர்ம வலிய கோயில் தம்பிரான் (கி.பி. 1815-1915): இவர் மலையாள மொழியில் சிறந்த கவிஞரும், உரைநடை எழுத்தாளருமாவார். கேரளநாட்டில் கி.பி. 1815-ஆம் ஆண்டில் தோன்றிய இவர் இளமையிலேயே வடமொழிக் காவியங்களில் மிகுந்த பயிற்சியுடையவராக விளங்கினார். இவர் பெயர் கேரளவர்மா பெரிய கோயித் தம்பிரான் என்றும் குறிப்பிடப்பட்டுள்ளது. இவர், திருவிதாங்கூர் அரசரின் உடன்பிறந்தாள் மகளை மணந்து, அந்நாட்டு அரசியலில் பங்கு கொண்டமையால், அரண்மனையில் சிறைசெய்து வைக்கப்பெற்றார். அங்குச் சிறைப்பட்டிருந்தபோது தம் மனைவிக்குத் தூது அனுப்பும் பாங்கில் மயில்விடுதூது என்று பொருள்படும் மயூர சந்தேசம் என்னும் காவியத்தை மலையாள மொழியில் இயற்றினார். அது மலையாள மொழியில் ஒரு சிறந்த காவியமாகத் திகழ்கிறது. மலையாள உரைநடை வளம் பெறுவதற்கு அடிகோலியவர்களுள் இவர் குறிப்பிடத்தக்கவர். பாடப்புத்தக அமைப்புக்குமுன் தலைவராக அமைந்து பல பாடப் புத்தகங்களையும், விஞ்ஞான மஞ்சரி, திருவாங்கூர்ச் சரித்திரம், பூவிவரணம் முதலிய நூல்களையும் வெளியிட்டுள்ளார். மலையாள மொழியில் சான்றோர்களின் வாழ்க்கை வரலாறுகளைத் தொகுத்தளிக்கும் 'மகத் சரித்திர சங்கிரகம்' என்னும் நூலின் பல தொகுதிகள் இவரால் எழுதப்பட்டன. இவர் கால மலையாள இலக்கியத் துறையில் காணப்பெற்ற இலக்கிய இயக்கங்கள் பலவற்றிற்கும் இவர் அடிப்படையாகத் திகழ்ந்தார்.

மலையாள மொழியில் இவர் ஐந்து கதகளிக்கதைகளை எழுதியுள்ளார். இவர் வடமொழியில் காளிதாசன் இயற்றிய சாகுந்தல நாடகத்தினை மலையாளத்தில் முதன்முதலாக மொழி பெயர்த்தார். 'அக்பர்' எனப் பெயரிய வரலாற்று அடிப்படையிலான புதின நூல் ஒன்றினை ஆங்கிலத்திலிருந்து மொழி பெயர்த்துள்ளார். கவிதை இயற்றுதல், உரைநடை எழுதுதல், மொழி பெயர்த்தல் போன்ற துறைகளில் முன்னோடியாகத் திகழ்ந்து மலையாள மொழி வளம் பெறப் பல்லாற்றானும் உதவிய இவர், அம்மொழியில் பல எழுத்தாளர் உருவாகக் காரணமாக விளங்கினார். இவர், 'கவிசூல சக்கரவர்த்தி' என்றும், 'கேரள காளிதாசன்' என்றும் அம்மொழிப் புலவர்களால் சிறப்பிக்கப் பெற்றார். இவர் வடமொழியில் 29 நூல்களையும், மலையாளத்தில் 11 கவிதை நூல்களையும் வடமொழியிலிருந்து மொழி பெயர்க்கப்பட்ட 3 மொழிபெயர்ப்பு நூல்களையும் இயற்றியுள்ளார். இவர் 1915-ஆம் ஆண்டில் காலமானார். அ.மா.ப.

கேரி அமெரிக்கக் குடியரசில் மிசிகன் ஏரியின் நுழைவாயிலில் உள்ள ஒரு தொழில்நகரம். இது இந்தியானா மாநிலத்தில் உள்ளது. உலகத்தில் உள்ள பெரிய எஃகு உற்பத்தி மையங்களில் கேரியும் (Gary) ஒன்றாகும். அமெரிக்க எஃகுப் பெரு நிறுவனம் 1905-இல் இந்நகரை அமைத்தது. இதன் நில அமைப்பு தொழில் வளர்ச்சிக்கு மிக ஏற்றதாக உள்ளது. நிலக்கரிச் சுரங்கங்களும் இதற்கு அண்மையில் உள்ளன. இங்குள்ள பெரும் எஃகுத்தொழில் நிறுவனத்தில் 1919-இல் வேலைநிறுத்தம் ஏற்பட்டவுடன், கூட்டாட்சிப் படைகள் இந்நகரில் புகுந்து பல மாதங்கள் இங்குக் காவல் புரிந்தன. தேசிய அளவில் அமைதி ஏற்பட்ட பிறகு இங்கும் அமைதி ஏற்பட்டது. இதன் மக்கள்தொகை 151,953 (1980), தெ.பா.

கேரிங்கு, எர்மான்: முதலாம் உலகப் போருக்குப் பிறகு செருமனியில் தனித்தன்னாதிக்க ஆட்சி அமைத்த இடலருக்கு (Hitler) உறுதுணையாக இருந்தவர்களுள் எர்மான் கேரிங்கு (Hermann Goering) என்பவரும் ஒருவர். இவர் கி.பி. 1893-இல் பிறந்தார். இவர் செருமானிய விமானப் படைத் தலைவராகவும், சட்டசபை உறுப்பினராகவும் பணியாற்றியபின் இடலரின் நன்மதிப்பைப் பெற்று அவருக்கு அடுத்த உயர் நிலையில் ஆதிக்கம் செலுத்தினார். தாம் பணியாற்றிய சட்டசபையைக் கொளுத்துவதற்கும் சூழ்ச்சிகள் செய்ய இவர் தயங்கவில்லை. இரண்டாம் உலகப் போரில் செருமனி தோல்வியடைந்ததும் இவர் நஞ்சுண்டு மர்ண்டார். (1946), தெ.பா.

கேரேட்டாரோ: புதிய உலகில் மெக்சிகோ நாட்டின் நடுப்பகுதியில் 11,488.9 ச.கி.மீ. பரப்புள்ள ஓர் அரசுக்குக் கேரேட்டாரோ (Que-re-taro) என்பது பெயர். இதன் தலைநகருக்கும் அதே பெயர்தான். இயந்திரப் பொருள்களையும், வேளாண்மைக்குதவும் பல்வேறு கருவிகளையும் உற்பத்தி செய்யும் தொழில்கள் இங்கு நடைபெறுகின்றன. இங்குள்ள பருத்தி ஆலைகளும் சிறப்பாகக் குறிப்பிடத்தக்கன. இது ஒரு சுற்றுலாப் பயணிகள் மையமாகவும் விளங்குகிறது. முன்னர், இந்நகரம் ஆசுதெக்கியருக்கு (Aztecs) உரியதாக இருந்தது. இசுபானியர் கி.பி. 1531-இல் இதைக் கைப்பற்றினர். இசுபெயினின் ஆட்சி நீண்ட காலம் தொடர்ந்திருந்தது. அதைக் கவிழ்க்க கி.பி. 1810-இல் கேரேட்டாரோ நகரில் ஒரு சதி நடந்தது. பேரரசர் மாக்கிமிலியனும் அவர்தம் தளபதிகள் இருவரும் கி.பி. 1867-இல் இங்குத் தோற்கடிக்கப்பட்டுச் சுடப்பெற்றனர். தெ.பா.

கேரோலிஞ்சியர் ஐரோப்பாவில் பிரான்சு நாட்டில் இடைக்காலத்தில் ஆட்சிபுரிந்த ஒரு குலத்தினர். பிரான்சு நாடு கி.பி. 6,7-ஆம் நூற்றாண்டுகளில் உள்நாட்டுச் சண்டைகளால் துயருற்றுக் கொண்டிருந்தது. அயலவர் தாக்குதல்களாலும் இடையூறுகள் மிகுந்தன. கேரோலிஞ்சியர் (Garoalingians) என்னும் குலத்தினர் கி.பி. 7-ஆம் நூற்றாண்டின் இறுதியில் அமைத்த புதிய அரசு உள்நாட்டு வேற்றுமைகளையும் அயலவர் தாக்குதல்களையும் ஒருவாறு முடிவுறச் செய்தது. இப்புதிய அரசைத் தோற்றுவித்த சாதனை சார்லசு மார்ட்டல் (Charles Martel) என்ற மன்னனுக்கு உரியது. இவன் பெயரான சார்லமேன் (Charlemagne) கி.பி. 800-இல் பட்டம் சூட்டிக் கொண்டபின், பிரான்சின் வரலாற்றில் ஒரு புதிய திருப்பம் ஏற்பட்டது. கேரோலிஞ்சிய குலத்தைத் தொடங்கியவன் மூன்றாம் பிப்பின் என்பவனாக இருந்தபோதிலும், அவன் மகனான சார்லமேன் கேரோலிஞ்சியப் பேரரசுக்குப் புகழைத் தேடித் தந்தான். அவன் கால்வழியினர் அப்பேரரசைத் தொடர்ந்து விளங்கச்செய்யத் தவறிவிட்டனர். அது கி.பி. 843-இல் மூன்று பகுதிகளாகப் பிரிந்தது. பரந்து விரிந்திருந்த கேரோலிஞ்சியப் பேரரசை நன்கு ஆளும் திறன்படைத்த அரசன் அரியணை ஏறவில்லை. நாட்டைத் தமது குடும்பச் சொத்தாகக் கருதி விரும்பும் போல் பிரிவினை செய்துகொண்ட அரசர்களின் கீழ்ப்பேரரசு சிதைவுற்றதில் வியப்பில்லை. பேரரசு சிதையத் தொடங்கி கி.பி. 843-இல் அதன் முதல் கட்டத்தை எட்டியது. பின், பல அயலவர் படையெடுப்புகளால் மேலும் மேலும் வலுவிழந்து வந்தது. நிலமானியப் பிரபுக்களின் ஆதிக்கம் தலை தூக்கலாயிற்று. காங்குடன்டைன் பேரரசும் மற்றப் பேரரசுகளும் எய்திய முடிவையே கேரோலிஞ்சியப் பேரரசும் அடைந்தது. கேரோலிஞ்சியரின் உயர்ந்த குறிக்கோள், 'அரசும்கிறித்தவத் திருச்சபையும், ஒரே ஆட்சியின் இரு தோற்றங்கள்' என்பதாகும். ஆகவே, கி.பி. 9-ஆம் நூற்றாண்டில் இரண்டுமே நலிவுற்றுச் சிதைந்தன. மேற்கு ஐரோப்பா தற்காப்பின்றித் தடுமாறியது. தனியரசுகள் பல தோன்றின. சார்லமேன் பேரரசின் செருமானியப் பகுதியையும் பிரெஞ்சுப் பகுதியையும் இணைத்து அரசாட்சி நடத்திய இறுதிக் கேரோலிஞ்சியப் பேரரசன் பருத்த சார்லசு (Charles, the Fat) என்பவனாவான். திறமையின்மை காரணமாய் அரியணையிலிருந்து அவன் கி.பி. 885-இல் அகற்றப்பட்டான். பிரெஞ்சுப் பிரபுக்கள் முயற்சிகளின் விளைவாக ஊ கேபட்டு (Hugh Capet) என்ற தலைவன் கி.பி. 987-இல் அரசன் ஆக்கப்பெற்று காப்பேசிய (Capetian) குல ஆட்சி தோன்றியது.

தெ.பா.

கேலவ்டெட்டு, தாமசு ஆப்கின்சு (கி.பி. 1787-1851) கல்விக்காகப் பணத்தைச் செலவழித்துப் புகழ்பெற்ற பெருங்கொடையாளர்; அமெரிக்க நாட்டில் முதன்முதலாகக் காது கேளாதவர்களுக்காகப் பள்ளியை நிறுவியவர். ஏல் பல்கலைக் கழகத்தில் கி.பி. 1805-இல் பட்டம் பெற்ற தாமசு ஆப்கின்சு கேலவ்டெட்டு (Thomas Hopkins Gallaudet) காது கேளாதோர் கல்வியில் ஆர்வம் காட்டத் தொடங்கினார். இங்கிலாந்து, பிரான்சு ஆகிய நாடுகளுக்குச் சென்று, குறியீட்டுச் செய்தி வெளிப்பாட்டு முறையை (Sign Method of Communication) கற்றார். அமெரிக்காவிற்கு கி.பி. 1816-இல் திரும்பிய கேலவ்டெட்டு, 'வாய் பேசாத ஊமை மற்றும் செவி கேளாதோருக்கான அமெரிக்க இல்லம்' (American Asylum for Deaf-mutes) என்னும் பள்ளியைக் கनेக்டிக்ட்டு (Connecticut) மாநிலத்தில் ஆர்ட்போர்டு (Hartford) என்னுமிடத்தில் நிறுவினார். ஏறத்தாழ 50 ஆண்டுகளுக்கும் மேலாக, இப்பள்ளி காதுகேளாத மாணவர்களுக்குப் பயிற்றுவிக்கும் ஆசிரியர்களுக்குப் பயிற்சி மையமாக விளங்கிற்று. பணி ஓய்வினை கி.பி. 1830-இல் பெற்ற கேலவ்டெட்டு, நியூயார்க்குப் பல்கலைக் கழகத்தில் (New York University) கல்வித் தத்துவத்தின் (Philosophy of Education) முதற் பேராசிரியராக ஓராண்டு (கி.பி. 1832 - 1833) பணியேற்றார். இவரது நூலின் பெயர் 'இளைஞர்க்கான ஆசிரியர் கல்விக் கல்லூரித் திட்டம்' (Plan of a Seminary for the Education of Instructors of Youth: 1825) என்பதாகும். இந் நூலில் காதுகேளாதோர் சிறப்புப் பள்ளி ஆசிரியர்களுக்குப் பயிற்சியின் இன்றியமையாமையை விளக்கியுள்ளார். குழந்தைகளுக்கும் காது கேளாத குழந்தைகளுக்கும் பயன்படும் வகையில் பாடநூல்களை எழுதியுள்ளார் இவர் பிலடெல்பியாவில் (Philadelphia) பிறந்தவர். அமெரிக்க அரசு ஆர்ட்போர்டு என்னுமிடத்தில் இவரது பெயரை நினைவு கூரும் வகையில் செவி கேளாதோருக்குக் கேலவ்டெட்டு கல்லூரி (Gallaudet College) என்னும் உயர்கல்வி நிறுவனம் ஒன்றை நடத்துகிறது. எஸ்.த.

கேவலவியதிரேகி என்ற சொல், இந்திய மெய்ப்பொருளியலில் நியாய வைசேடிகப்பிரிவில், அனுமானத்தை விளக்கும்போது கையாளப்படுகிறது. ஒரு பொது உரையை (Vyapti) ஏற்படுத்த இலிங்கமும் (Linga) சாத்யாவும் (Sadhya) ஒரே சமயத்தில் இல்லாமலிருந்தால் அதைக் கேவலவியதிரேகி (Kevalavyatireki) என்று கூறலாம். இத்தகைய பொது உரையின் அடிப்படையில் எழுந்த இலிங்கத்தைக் கேவலவியதிரேகி இலிங்கம் (Kevalavyatireki Linga) என்று

கூறலாம். இந்த இலிங்கத்தின் அடிப்படையில் எழுந்த அனுமானத்தைக் கேவலவியதிரேகி அனுமானம் என்று கூறலாம். உதாரணமாக, பூமி பிற தனிப் பொருள்களான தண்ணீர், காற்று முதலியவற்றிடமிருந்து மாறுபட்டிருக்கிறது. பூமிக்கு மணம் உண்டு. மணம் பூமிக்குரியதனிச் சிறப்பு. இது மற்றைய பொருள்களில் இல்லை. ஆகையால், இங்கே உபயோகப்படுத்தப்படுகின்ற பொது உரை எதிர்மறையானது, இந்தப் பொது உரை மணம் இல்லாத, அதேசமயம் பூமியும் இல்லாத பொருள்களிலிருந்து கிடைக்கப் பெற்றது. இந்தியத் தத்துவ இயலார் ஆகாசத்திற்கு ஒலியும், காற்றிற்கு உணர்வும். நெருப்பிற்கு நிறமும், தண்ணீருக்குச் சுவையும், பூமிக்கு மணமும் உண்டு எனக் கூறுவர். இரா.கோ.

கேவலான்வயி என்ற சொல் இந்திய மெய்ப்பொருளியலில் நியாய வைசேடிகப் பிரிவில் அனுமானத்தை விளக்கும்போது கையாளப்படுகிறது.

ஒரு பொது உரையைக் (Vyapti) கண்டுபிடிப்பதற்கு இலிங்கமும் (Linga) சாத்யாவும் (Sadhya) ஒரே சமயத்தில் ஒரு உரையில் அமைந்திருக்க வேண்டும். இதற்கு எதிராக உரைகள் அமைந்திருக்கக்கூடாது. புகை இருக்கின்ற இடத்தில் நெருப்பு இருக்கவேண்டும். உதாரணமாகச்சமையல் அறை, இருப்புப்பாதை இயந்திரம், தொழிலகம் முதலியன. அதேபோல் புகை இல்லாத இடத்தில் நெருப்பிருக்கக் கூடாது. உதாரணமாக ஏரி, நூலகம் முதலியன.

ஒருபொது உரையாகிய எல்லாந் தெரிந்துகொள்ளுகிற பொருள்களெல்லாம் பெயரிடுவதற்கேற்றவையாக உள்ளன. இத்தகைய தெளிவான அல்லது நேர்நிலையான எடுத்துக்காட்டுகளில் இலிங்கமும் (தெரிந்துகொள்ளும் தன்மையும்) சாத்யா (பெயரிடும் தன்மையும்) அமைந்திருக்கின்றன. இலிங்கம் என்பது தெரிந்து கொள்கின்ற பொருள். ஆகையினால் கேவலான் வயி எனப்படும். இது மில்லின் உடன்பாட்டு முறையை ஒத்திருக்கிறது. மில்லின்முறையில் நோயின் காரணத்தைக் கண்டுபிடிப்பதற்கு, ஒரு விடுதியில் நோயுள்ளவர்கள் சாப்பிட்ட உணவைச் சோதனை செய்து பார்த்தபிறகு, நோயில்லாதவர்கள் சாப்பிட்ட உணவுடன் ஒத்துப்பார்த்து, எந்தப் பொருளைச் சாப்பிட்டதினால் நோய் வருகிறது என்று கண்டுபிடித்தல் உடன்பாட்டு முறை. இரா.கோ.

கேள்கர், நரசிம்ம சிந்தாமன் சிறந்த எழுத்தாளர். இவர் திலகர் சரித்திரம், அயர்லாந்தின் சரித்திரம், மராட்டியரும் ஆங்கிலேயரும் முதலிய நூல்களை மராத்திய மொழியில் எழுதிப் புகழ்

பெற்றவர். இவர் கி.பி. 1872-இல் பிறந்தார். சரித்திர நூல்கள் தவிர, நாடகங்களையும் இவர் இயற்றியுள்ளார். இவர் எழுதியுள்ள கவிதைகளும் போற்றற்குரியன. இவர் வாழ்க்கையில் கடைப்பிடித்து ஒழுகிய கொள்கைகள் மக்களால் பின்பற்றத் தக்கவை. மெய்ப்பாதையில் செல்லும் ஒழுக்க சீலனுக்கு அச்சமெதற்கு என்பது இவர் கருத்தாகும். மரணத்திற்கும் இவர் அஞ்சவில்லை. கடன் பெற்றவன் கடன் கொடுத்து உதவியவருக்குக் கடனைத் திருப்பித் தருவது போன்றது சாக்காடு; அதை வரவேற்க வேண்டுமேயன்றி அஞ்சக்கூடாது. அவ்வாறு இவர் கூறினார். யாரையும் வெறுப்பதை இவர் விரும்பினாரில்லை. கருத்து வேறுபாடு உடையவர்களுடன் ஒத்துப்போக வேண்டுமேயன்றிச் சச்சரவிடுதல் சரியன்று என்பதும் இவர் கொள்கை. ஒரு சிறந்த இலக்கியம் என்றால் அது எவ்வாறு இருக்க வேண்டுமென்று இவர் கூறியுள்ள கருத்துகள் இலக்கிய எழுத்தாளர்களுக்குப் பயன்படக் கூடியவை; ஆராய்ச்சியின் அடிப்படையில் அமைந்தவை. இலக்கியத்திற்கும் ஒன்பான் சுவைகளுக்குமுள்ள தொடர்பு இவரால் விளக்கப் பெற்றுள்ளது. இவர் கருத்துகள் புதியனவாக இருந்த போதிலும் ஆழ்ந்து சிந்திக்கத் தக்கவை. இவர் எழுதியுள்ள நாடக நூல்களில் 'கிருட்டிணாரச்சன யுத்தம்' 'போலி வீரனின் ஆர்ப்பாட்டம்' இரண்டும் குறிப்பிடத்தக்கவை. பாணிப்பட்டுப் போரைப் பின்னணியாகக் கொண்டது இரண்டாம் நாடகம். இவையன்றி, வேறு ஆறு நாடகங்கள் இவரால் இயற்றப்பட்டுள்ளன. இவர் பத்திரிகை ஆசிரியராகவும் சேவை புரிந்துள்ளார். கேசரி என்ற செய்தித்தாளும் 'சகயாத்திரி' என்ற இதழும் இவர் சிறந்த பத்திரிகை ஆசிரியர் என்பதைக் காட்டும். இவருடைய புலமையை உணர்ந்த பாலகங்காதர திலகர் இவரைத் தம் முதல் துணைவராக அமர்த்திக் கொண்டதும் இங்குக் குறிப்பிடத் தக்கது. இவர் 1947-ஆம் ஆண்டில் மரணமடைந்தார். ச.அ.

கேள்வி நேரம் என்பது பாராளுமன்றக் குடியாட்சி முறையை ஏற்றுச் செயற்படுத்துகிற நாடுகள் ஒவ்வொன்றிலும் வாக்காளர்களால் தேர்ந்தெடுக்கப்பட்ட உறுப்பினர்களையுடைய சட்டமன்றத்தின் அன்றாடக் கூட்டத்தின் தொடக்கத்தில், சட்டமன்ற உறுப்பினர்கள், ஆட்சிப் பொறுப்பை ஏற்றுச் சட்டமன்ற உறுப்பினர்களாகவுமுள்ள அமைச்சர்களை நோக்கி அவரவர் துறையின் செயல் பற்றிக் கேள்விகளைக் கேட்டு, அவர்களிடமிருந்து விடைகளைப் பெறுதற்காக ஒதுக்கி வைக்கப்படும் நேரம் ஆகும். சாதாரணமாகக் கேள்விநேரம் (Question Hour) என்பது கூட்டத்தின் தொடக்கத்தில் வினா - விடை

களுக்காக ஒதுக்கி வைக்கப்படும் ஒரு மணிக்கால அளவைக் குறிக்கும்.

கேள்வியும், விடையும்: ஒரு குறிப்பிட்ட நாள் கூட்டத்தின் தொடக்கத்தில் கேள்வி கேட்க விரும்பும் சட்டமன்ற உறுப்பினர், அதற்குக் குறிப்பிடப்பட்ட சில நாட்களுக்கு முன்னரே, (தமிழ்நாட்டுச் சட்டமன்ற விதிகளின்படி 15 நாட்களுக்கு முன்னர்) கேள்வியை எழுதி மன்றத் தலைவருடைய அலுவலகத்துக்கு (Speaker's Office) அனுப்புதல் வேண்டும். அதை அவ்வலுவலகம் அரசாங்கச் செயலகத்தில் அக் கேள்விக்குத் தொடர்பான அமைச்சுத்துறைக்கு விடுக்க, அமைச்சுத்துறை விடையை வரைந்து, அமைச்சருக்கும் மன்றத் தலைவருக்கும் கேள்வியையும் விடையையும் அளிக்கும். கேள்விக்கு ஒரு எண் கொடுக்கப்பட்டு, அது கேள்வி கேட்கும் உறுப்பினருக்கு அறிவிக்கப்படும். கேள்வி, அமைச்சரின் ஆட்பண்பைப் பற்றியதாக அல்லாமல், அவருடைய துறையின் சீர்கேட்டைச் சுட்டிக் காட்டுவதாகவும், அச்சீர்கேட்டைப் போக்குதற்கு அரசாங்கம் என்ன நடவடிக்கை எடுத்துள்ளது என்று அறிவித்தல் வேண்டுமென்றும் இருத்தல் வேண்டும். குறிப்பிட்ட கூட்டநாள் கேள்வி நேரத்தில் மன்றத்தின் தலைவர் கேள்வியின் எண்ணை உரக்கச் சொன்னதும், அதற்குரிய உறுப்பினர் எழுந்து மன்றத்தலைவரை நோக்கிக் கேள்வியைச் சொல்லிவிட்டு அமர்ந்ததும், அதற்குரிய ஆட்சித்துறை அமைச்சர் விடையைச் சொல்லுவார். சில சமயங்களில் அமைச்சருடைய விடை உறுப்பினருக்கு நிறைவளிக்காமலிருந்தாலும், கூடுதல் செய்தி கூறப்பட வேண்டிய கேள்வியாக இருந்தாலும், கேள்வி கேட்ட உறுப்பினர் முன்னறிவிப்பு இன்றி மன்றத் தலைவருடைய இசைவுடன் உடனே துணைக்கேள்வி (Supplementary Question) கேட்கலாம். கூர்ந்த அறிவுத்திறனுடைய உறுப்பினருடைய துணைக் கேள்வியால்தான் அமைச்சர்கள் சரியான விடை கூற முடியாமல் திகைப்பர். ஆகையால் கேள்விநேரமே மன்றத்தின் அன்றாட நடவடிக்கைகளில் மிகவும் விருவிறுப்பும், சுவையுமுடைய பகுதியாகும்.

அரசியலமைப்பு வகையினாலும், கேள்வி நேரம் மிகவும் முக்கியத்துவமுடையதாகும். எவ்வாறெனில் இதில்தான் ஆட்சியாளர்கள், அரசாங்கத்துக்கு வரி செலுத்துவோரின் பேராளர்களுக்குத் தங்களுடைய செயல்களைப் பொறுத்தவரையில் நேர்முகப் பொறுப்போடிருக்குமாறு செய்யப்படுகின்றனர். கேள்வி விடைகளைப் பற்றிய செய்திகளையெல்லாம், நாட்டு மக்களும் உலக மக்களும் நாளேடுகளின் வாயிலாக அறிந்து கொள்ளுகின்றனர். சில சமயங்களில் அமைச்சர்களின் விடைகள் மன்றத்தின் பெரும்பாலோருக்கு நிறைவளிக்காவிடின், அவை காரணமாகவே அரசாங்கத்தின்மீது நம்பிக்கையில்லாத் தீர்மானம் கொண்டு வரப்படுதற்கும், அது நிறைவேற்றப்பட்டால் அரசாங்கம் பதவி விலகலோ, மன்றம் கலைக்கப்பட்டுப் பொதுத் தேர்தல் நடத்தப்படவோ வேண்டிய சூழ்நிலையும் தோன்றுதல் கூடும். வரிசெலுத்தும் குடிமக்களுக்கு அரசாங்கம் பொறுப்போடிருந்து, அவர்கள் குறைகளை அவர்களுடைய பேராளர்களிடம் கேட்டு, நீக்கிய பின்னரே, அவர்களிடம் வரிப்பணத்துக்கான திட்டங்களைக் கூறி, ஒப்புதல் பெற்று வரி வாங்குதல் வேண்டும் என்பது ஆங்கில நாட்டில் கி.பி. 1265-ஆம் ஆண்டிலிருந்தே பின்பற்றப்படுகிற ஒரு குடியாட்சி மரபு ஆகும். இவ்வழக்கமே பாராளுமன்றக் குடியாட்சி முறையில் காணப்படுகிற ஒரு தனிச்சிறப்பு ஆகும். அமைச்சர்களும், ஆட்சித்துறை அதிகாரிகளும் சட்டமன்றத்தால் ஒப்புக் கொள்ளப்பட்ட கொள்கைகளினின்றும் சட்டங்களினின்றும், சிறிதும் வழுவாமல் அவற்றின் நோக்கங்கள் நிறைவேறுமாறு பணி செய்ய அவர்களைத் தூண்டுவது சட்டமன்ற உறுப்பினர்களுக்கு இருக்கும் கேள்வி கேட்கும் உரிமையேயாகும். எனவே, சட்டமன்றத்திலுள்ள கேள்விநேரம் ஆட்சிச் செயல்களை வெளிப்படுத்தும் ஆய்வு விளக்கு (Search-Light) எனப்படும். பாராளுமன்றத்துக்கு ஆட்சித்துறை பொறுப்போடிருக்குமாறு செய்வதற்குக் கையாளப்படும் பல முறைகளுள் கேள்வி நேரமும் ஒன்று ஆகும். பா.சு.

துணை நூல்கள்:
Warner, Richard, A., The Principles of Public Administration, London, Issaac Pitman & Sons, 1947.
White, L.D., Introduction to the Study of Public Administration, New York, Macmillan Company, 1958.
Willoughby, W.F., Principles of public Administration, Washington, D.C., Brookings Institute, 1927.

துணை நூல்கள்:

Warner, Richard, A., The Principles of Public Administration, London, Issaac Pitman & Sons, 1947.
White, L.D., Introduction to the Study of Public Administration, New York, Macmillan Company, 1958.
Willoughby, W.F., Principles of public Administration, Washington, D.C., Brookings Institute, 1927.

கேள்வி நேரம், தாமசு (கி.பி. 1727-1788) ஒரு புகழ் பெற்ற ஆங்கில ஓவியர்; உருவப்படங்கள், நிலப்படங்கள் ஆகியவை வரைவதில் வல்லவர். இவர்தம் தொடக்க கால ஓவியங்களில் தச்சு (Dutch) என்ற ஓவியர் வரைந்த நிலப்படங்களின் தாக்கம் உள்ளது. இவர் வெறும் நிலக் கிடக்கையை (Topography) மட்டும் காட்டுவதை விட்டுச் சிந்தனையைத் தூண்டுமாறு ஓவியங்களைத் தீட்டினார்.

இவர் நிலப்படத்தை உருவப்படத்துடன் இணைத்து வரைந்தார். இவர் பரந்த தோற்றங்களில் அமைந்த நாட்டுப்புற இயற்கைக் காட்சியின் பின்னணியில் சிறிய அளவிலான உருவங்களை வரைந்தார்.



பரோவின் கிரகாம் ஓவியம்

கேன்சுபரோ (Gainsborough, Thomas) இங்கிலாந்திலுள்ள சட்பரி (Sudbury) என்னுமிடத்தில் கி.பி. 1727-இல் ஓர் ஏழைக் கம்பளி வணிகருக்கு மகனாகப் பிறந்தார். ஓவியத்தின் மீது கொண்ட நாட்டத்தின் காரணமாகத் தம் 14-ஆம் வயதிலேயே இலண்டனுக்கு ஓவியப் பயிற்சி பெறச் சென்றார். அங்கு மார்கரெட்டு பர் (Margaret Burr) என்ற பெண்ணை கி.பி.1746-இல் மணந்தார். பின்னர் கி.பி. 1748-இல் தம் சொந்த ஊருக்குத் திரும்பி, இப்சு விச்சு (Ipswich), பாத்து (Both) ஆகிய இடங்களில் தங்கி ஓவியப் பணியாற்றினார். இவர் மத்திய தரைப் பகுதிகளில் சில காலம் ஒரு கற்றுலா உருவப்பட ஓவியராகத் திகழ்ந்தார். அங்கிருந்து கி.பி 1768-இல் இலண்டனுக்குச் சென்று ஓவியக் காட்சியினைத் தொடங்கினார். இவர் பேரரசுக் கல்விக் கழகத்தைப் (Royal Academy) பிறருடன் சேர்ந்து உருவாக்கினார்.

பண்ணையின் இயற்கைக் காட்சிப் பின்னணியுடன் இவர் கி.பி. 1750-இல் வரைந்த இராபர்ட்டு

ஆண்ட்ரூசு (Robert Andrews) என்ற கணவன்மனைவியின் உருவப்படம் ஒரு முன்மாதிரியான ஆங்கில உருவப்படமாகத் திகழ்ந்தது. இவர் தீட்டிய உருவப்படங்களுக்கு கி.பி.1759-க்குப் பின்னர் அதிகமான வரவேற்பு இருந்தது. அதற்குப் பின்னரே இவர் தாம் விரும்பிய நிலப்படங்களை வரைவதில் ஆர்வம் காட்டினார். வான் தைக்கு (Van Dyck) என்ற ஓவியரின் தாக்கத்தினால் கி.பி.1770-இல் இவர் வரைந்த 'நீலச் சிறுவன்' (Blue Boy) என்ற ஓவியம் அதிகமான புகழ் பெற்றது. இந்த ஓவியம் 1928-இல் 8 இலட்சம் தாலருக்கு (Dollar) விலை போயிற்று. அண்டிங்டன் (Huntington) கலைக் கூடத்தில் வைத்திருந்த இலிகோனர் பிரபுவின் (Viscount Ligonier) ஓவியமும், எடின்பர்குத் தேசியகூடத்தில் வைத்திருந்த கிரகாம் ஓவியமும் மிகவும் புகழ்பெற்ற படைப்புகளாகும். சிறப்புமிக்க இந்த ஆங்கில ஓவியர் கி.பி. 1788-ஆம் ஆண்டு இலண்டனில் இறந்தார். பூ.த.

கேனோபநிடதம் சாமவேதத்தைச் சார்ந்தது. இவ்வேதத்திற்குத் தாண்டிய, தலவகார என்னும் இரு பிராம்மணங்கள் உண்டு. தலவகாரப் பிராம்மணத்தின் நான்காம் அத்தியாயத்தில், 10-ஆம் அநுவாகத்தில் இவ்வுபநிடதம் உள்ளது. எனவே, தலவகார உபநிடதம் என்றும் இதற்குப் பெயர் உண்டு.

சீடன், எதனால் தூண்டப்பட்டு மனம் தனக்கு விருப்பமான பொருள்களைத் தெரிந்து கொள்ளுகிறது என்று கேட்க, குரு விடையளிக்கிறார். இவ்விதமே சீடன் மேலும் மேலும் வினாக்களைக் கேட்கிறான். ஒவ்வொன்றிற்கும் அவர் விடை கூறுகிறார். ஆகையால் 'எதனால்' என்ற பொருளைக் குறிக்கும் 'கேன' என்ற வடமொழிச் சொல்லால் இவ்வுபநிடதம் கேனோபநிடதம் என வழங்குகிறது.

இதில் 35 செய்யுள்கள் நான்கு பகுதிகளில் உள்ளன. முதற் பகுதி: எதனால் தூண்டப்பட்டு மனம், பிராணன், பேச்சு, கண், காது இவை இயங்குகின்றன என்ற சீடனுடைய கேள்விக்கு, குரு விடை கூறுகின்றார். 'காதுக்குக் காதாகவும், மனத்துக்கு மனமாகவும், பேச்சுக்குப் பேச்சாகவும், பிராணனுக்குப் பிராணனாகவும், கண்ணுக்குக் கண்ணாகவும் எது உள்ளதோ அதுதான் தூண்டுகிறது. இதைத் தெரிந்து கொண்டவர் அமரர்களாக ஆவார்கள். நாம் அறிந்து கொண்டவற்றினின்றும் அது வேறுபட்டது. மனத்தால் அதை எண்ணவும் முடியாது. கண்ணால் பார்க்கவும் முடியாது, காதால் கேட்கவும் முடியாது. இது தான் பிரம்மம் என்னும் பரம்பொருள். இரண்டாம் பகுதி: நான் அதனை அறிகிறேன் என்று சொன்னால், அதனுடைய மிகச் சிறிய பாகத்தைத் தான் நீ அறிந்த

வனாக ஆவாய். நான் அதனை நன்றாக அறிந்துள்ளேன் என்று எண்ண முடியவில்லை; அறியவில்லை என்றும் கூற முடியவில்லை. எவன் இவ்விதம் உணர் கிறானோ அவன் அதனைத் தெரிந்துகொண்டவன் ஆவான். மூன்றாவது பகுதி: அசுரர்களைத் தேவர்கள் சண்டையில் வென்றபோது தாங்களே வென்றதாக எண்ணினர். அப்போது பிரம்மம் அவர்களுக்கு முன்பு தோன்றியது. அது யார் என்று அக்கினி தேவனாலும், வாயு தேவனாலும், இந்திரனாலும் அறிய முடிய வில்லை. அவர்கள் ஒவ்வொருவரும் அதனிடம் சென்று நீ யார் என்று வினவ, அது அக்கினியைப் பார்த்து நீ இந்தப் புல்லை எரித்துவிடு என்று சொல் லிற்று. அதைக் கொளுத்த அக்கினியால்முடிய வில்லை. அவ்விதமே இந்தப் புல்லை எடுத்துச் செல் என்று வாயுவைப் பார்த்துக் கூற, வாயுவால் அதனை அசைக்கவும் முடியவில்லை. அப்போது இந்திரன் அதன் அருகில் வர, அது மறைந்துவிட்டது. அச்சம யம் இமவானுடைய பெண்ணாகிய உமை அங்கு வந்தாள். அவளிடம் இது யார் என்று இந்திரன்

கேட்டான். நான்காம் பகுதி: உமை இந்திரனிடம் அது பிரம்மம் என்று கூறினாள். அதனால் அக்கினி, வாயு, இந்திரன் ஆகிய மூவரும் மற்றத் தேவர்களைக் காட்டிலும் உயர்ந்தவர்கள் என்றும், தங்களுக்கு முன்பு தோன்றியது பிரம்மம் என்று அவர்கள் அறிந்தார் கள் என்றும் தெரியவருகின்றது. இந்திரன் ஒருவனே உமையினிடமிருந்து இதனைத் தெரிந்து கொண்ட தால் அவன்தான் தேவர்கட்குத் தலைவன். இத் தேவர்களுக்கு முன்பு தோன்றியபிரம்மம் மின்னலைப் போல் தோன்றி மறைந்துவிட்டது. கண்களுக்குத் தோற்றமளித்தது போல், மனத்திற்கும் பிரம்மம் தோன்றும். ஆனால் மனம் இதனை நீண்ட காலம் நினைக்கமுடியாது. பிரம்மமானது அடையத் தக்கது; விரும்பத்தக்கது. இதுதான் பிரம்மத்தைப் பற்றி உப நிததத்தில் கூறப்படும் செய்தி. இந்திரியங்களை அடக்கி வைத்தல், தான் செய்ய வேண்டிய கரு மத்தைச் செய்தல் ஆகியவை பிரம்மத்தை அடைவ தற்கு உரிய வழிகள்.

வி.வ.

கை ககர மெய்யோடு ஐகாரத்துக்குரிய முயற்சியும் கலந்தால் இந்த ஒலி தோன்றுகிறது. க என்ற மெய்யெழுத்துக்கும் ஐ என்ற உயிரெழுத்துக்கும் கொடுக்கப்பட்ட குறிப்புகளைப் பார்க்க. வாயைத் திறந்து அடித் தொண்டையிலிருந்து எழும் ககர ஒலியோடு, இனித்து மேலண்ணத்தை இறக்கிய நிலையில் தோன்றும் ஒலியே கையாகும்.

ஒரெழுத்து ஒரு மொழியாகமக்களுடைய உடல் உறுப்புகளுள் ஒன்றை இது உணர்த்துகின்றது. அதனடியாகப் பல பொருள்களையும் தரவல்லது.

உருவம்: இடப்புறம் நோக்கிக் ககரத்தின் உருவத்திலிருந்து இழுக்கப்படும் கோடுகளே இதன் உருவம் ஆகும். ஒரே இடத்திலிருந்து அல்லது மேலும் கீழுமாக இழுக்கப்படலாம். கி.மு. 3-ஆம் நூற்றாண்டைச் சேர்ந்த மதுரை மாவட்டம் மீனாட்சிபுரம் (மாங்குளம்) கல்வெட்டில் மேலும் கீழுமாகக் காணப்படுகின்றது. அரச்சலூர்க் கல்வெட்டில் கி.பி. 2-ஆம் நூற்றாண்டில் ஒரே இடத்திலிருந்து இந்த இரு கோடுகளும் இழுக்கப்பட்ட உருவம் காணப்படுகின்றது. இது லை என்ற எழுத்தில் காணப்பட்டாலும் 'கை'க்கும் பொருந்தும்.

அடுத்தபடியாக இந்த இரு கோடுகளும் இரு வளைந்த கோடுகளாக மாறின. ஒன்றை ஒன்று அடுத்து எழுதப்பட்டன. பல்லவ பரமேசுவரவர்மனின் கூரம் செப்பேடுகளில் இந்த உருவம் வேறு எழுத்துகளுக்குக் காணப்படுகின்றது. 'கை' க்கும் இது அமையும் என்று சொல்லலாம்.

அடுத்த நிலையில் இவ்விரண்டும் முற்றிலும் இரட்டைக் கொம்பாக இணைத்து எழுதப்பட்டன. விசயநகர மன்னன் அச்சுத ராயனின் திருவரங்கம் கல்வெட்டில் இக்காலத்து உருவம் காணப்படுகின்றது.

வட்டெழுத்தில் முதலில் இருந்தே ஏறக்குறைய ஒரே உருவந்தான் காணப்படுகின்றது. திருநாதர்குன்றுக்கல்வெட்டிலும் (கி.பி. 6-ஆம் நூற்றாண்டு) அதற்குப்பின் கேரளத்தில் (கி.பி. 17-ஆம் நூற்றாண்டு) பாலியம் செப்பேடுகளிலும் இவ்வுருவத்தைக் காணலாம்.

கைக்கோடரி பழங்கற்கால மனிதன் பயன்படுத்திய கற்கருவிகளுள் ஒரு வகை. இக்காலக் கோடரி போன்று இது வடிவம் கொண்டுள்ளமை

யால் கைக்கோடரி எனக் கூறப்படுகிறது. இக்கருவி பெரும்பாலும் தோண்டுவதற்கே பயன்பட்டது. இது தடித்த தலைப் பாகத்தையும் அதிகமான அளவில்

மூல ஓட்டினையும் கொண்டு விளங்கும் கருவியாகும். அபிவில்லியன் பண்பாட்டுக் கைக்கோடரிகள் ஒழுங்குருவம் அற்ற கைக்கோடரிகளாக விளங்குகின்றன. கைக்கோடரி முதன்முதலில் ஆப்பிரிக்காவில் கூழாங்கற் கருவிகளைப் பயன்படுத்திய மக்களால் பயன்படுத்தப்பட்டது. பின்னர் மேற்கு ஐரோப்பிய நாடுகளிலும் இந்தியா போன்ற தெற்காசிய நாடுகளிலும் இக்கைக்கோடரிகளைப் பழங்கற்கால மக்கள் பயன்படுத்தினர். உலக நாடுகளில் கிடைக்கும் கைக்கோடரிகள் யாவும் அமைப்பில் ஒரே வடிவம் கொண்டவை. சிறு சிறு மாறுதல்களே இவற்றில் காணப்பட்டன. அச்சூலியன் காலக் கைக்கோடரிகள் அபிவில்லியன் கைக்கோடரிகளைவிடத் தரத்தால் உயர்ந்தவை; கூர்மையான வெட்டுப் பகுதியை உடையவை. அச்சூலியன் காலத்தின் பிற்பகுதியில் கிடைத்த கைக்கோடரிகள் இருமுக வெட்டுப் பகுதிகளைக் கொண்டு விளங்கின. இந்தியாவில் குறிப்பாகத் தமிழகத்தில் சென்னைக்கு அருகில் திருவள்ளூர் வட்டத்தில் கிடைக்கும் பழங்கற்காலக் கைக்கோடரிகள் சென்னைக் கைக்கோடரிகள் (Madras Hand Axes) எனக் கூறப்படுகின்றன. இவற்றுள் வடமதுரையில் கிடைக்கும் கைக்கோடரிகள் அபிவில்லியன் கைக்

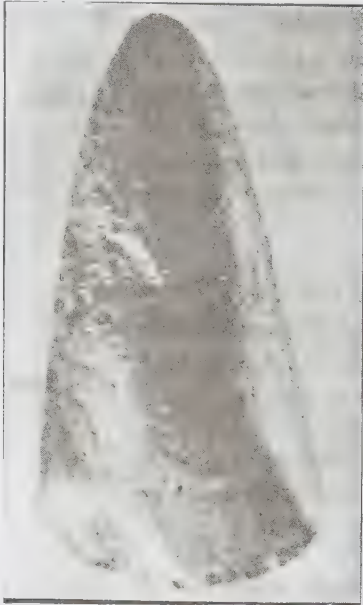

கைக்கோடரி

கோடரிகளை ஒத்தவை; கரடு முரடானவை; வெட்டு விளிம்பு நேரற்றவை; ஒழுங்குருவம் அற்றவை. இப்பகுதியிலேயே கிடைக்கும் அச்சூலியன் கைக்கோடரிகள் செதிள் போன்ற தோற்றம் பெற்று அபிவில்லியனை விட நேர்த்திமிக்கவை. இவை சிறுத்த அளவில்

பேரிக்காய் உருவமும் நீள்வட்ட உருவமும் பெற்று விளங்குபவை. இக் கைக்கோடரிகள் மண்ணைத் தோண்டவும் மரத்தை வெட்டவும் சீவவும் இறைச்சியை வெட்டவும் பயன்பட்டன. சு.இரா.

கைகேயி: வாய்மையும் மரபுங்காத்த தயரத மன்னரின் இளைய பட்டத்தரசியாயும், கேகயமன்னன் மகளாகவும், மாண்பமை பரதனின் தாயாகவும் இராமாயணக் காவியத் திருப்பு மையமாகவும், பேரெழில் மடவரலாகவும் சித்திரிக்கப்படுகின்ற காவிய நாயகியே கைகேயியாவாள். இக்கைகேயியின் பணிப் பெண்ணாக விளங்கியவள் மந்தரை என்னும் கூனி.

தயரதச் சக்கரவர்த்தி தன் மூத்த மகன் இராமனுக்கு முடி சூட்ட முடிவு செய்தான். அச் செய்தி நகர மாந்தர் அனைவர்க்கும் அறிவிக்கப்பட்டது. மறு நாள் இராமன் மணி முடி தரித்து அயோத்தியின் இளவரசுப் பட்டம் சூட்போகின்றான் என்று மகிழ்ச்சிக் கடலில் மக்கள் திளைத்தனர்.

அயோத்தி நகர மாந்தர் அனைவரும் தத்தம் வீட்டு விழாவாக எண்ணி நகரை அலங்கரிக்கத் தொடங்கினர். பேரொலியும் மகிழ்ச்சி ஆரவாரமும் எங்கும் நிறைந்தன. 'நாளை இராமன் மணி முடி சூடுவன்' என்ற பேச்சே அயோத்தி எங்கும் எதிரொலித்தது. இத்தருணத்தே இன்னல் செய் இராவணன் இழைத்த தீமைபோல் கொடுமையின் உருவாகிய கூனி தோன்றி நகரணிக்குக் காரணங் கேட்டறிந்து நலிவும் சோர்வுமுற்றாள். இவ்விடத்தேதான் கைகேயி என்னும் கேகயன் மயிலும், தூய மடநெஞ்சினளும், பரதனை ஈன்றவளும், இராகவனைத் தன் உயிரினும் மேலாகக் கருதியவளும் ஆகிய கள்ளமற்ற உள்ளமுடைய கைகேயி அறிமுகமாகின்றாள்.

தீய உள்ளத்தினளாகிய மந்தரை, கேகயன் மகள் கைகேயியின் அரண்மனைக்கு விரைந்து சென்று அவளைக் கண்டாள். அச்செய்தியினைக் கூறி இடித்துரைத்து அவள் உள்ளத்தினைத் திரிபடையச் செய்தாள். கைகேயி, தன் மகன் பரதனிலும் மேலாக இராமனைக் கருதியிருந்த எண்ணத்தைப் படிப்படியாக மாற்றிவிட்டாள். தூமனம் படைத்த கைகேயி தீமனக் கூனியின் கூற்றாலும், அரக்கர் செய்த பாவத்தாலும் அல்லவர் செய்த அறத்தாலும் சிறிது சிறிதாக மாறி, நல்லருளைத் துறந்து, அம்மந்தரையின் கைப்பாவையாகி விடுகின்றாள். தூய சிந்தனையுடைய கைகேயி தீயவளாக மாறிய பின்னர்த் தன்னை நோக்கித் தன் இல்லம் ஏகும் தயரதன் வரவினை ஆவலோடு எதிர் நோக்கியிருந்தாள். கைகேயி தயரதனிடம் தனக்கு முன்னர்க் கொடுத்த இரு

வரங்களில் ஒன்றினால் பரதன் அயோத்தியை ஆளவும், மற்றொன்றினால் சீதை கேள்வனாகிய இராகவன் கானகம் செல்லவும் பணிக்குமாறு வேண்டினான். இக்கட்டுஞ்சொல்லை மன்னன் பொறுக்காது இறந்துபடுவான் என அறிந்தும் தூய சிந்தை திரிந்த கைகேயி இவ்வாறு மன்னனிடம் அழுத்த மாகக் கூறித் தன் எண்ணத்தை முடித்தாள். பின்னர் கைகேயி இராமனை அழைத்து 'இவ்வாழி சூழ் உலகினைப் பரதனே ஆள, நீ தாழ்சடை தாங்கித்தவம் மேற் கொண்டு கானகம் சென்று ஏழிரண்டு ஆண்டுகள் கழிந்து வருக இது மன்னர் ஆணை' எனக் கூறி அறந்துறந்த நெஞ்சினளாய் ஆணையிட்டாள்.

ஆகவே, தன் கணவன் இறப்பிற்கு இக்கொடியவளே காரணமாக அமைந்துவிட்டனர். பரதனே தன் தாயாகிய கைகேயியைக் குகனுக்கு அறிமுகப் படுத்தும்போது 'உலகில் உள்ள துன்பங்கட்கெல்லாம் தாய் இவள் எனவும், பழி பாவத்தினை அருமையாகப் போற்றி வளர்க்கும் செவிலி இவள் எனவும், இவளது குடரிலே கிடந்து வளர்ந்த பாவி தான் எனவும், உலகமே இராமன் பிரிவால் துயரமும்போது இவள் ஒருத்தியே சிறிதும் துன்புறாது இருப்பவள் எனவும் உள்ளதனை உள்ளவாறு கூறி அறிமுகம் செய்துவைத்தான்.

தயரதனும் இறுதியாக 'நீ எனக்குத் தாரமு மில்லை உன் மகன் பரதன் எனக்கு மகனுமில்லை' என்று சபித்துவிட்டு இறக்கின்றான். இதனையே இராமன், அமரவடிவில் தோன்றித் தன்னிடம் வந்து வரம் கேள் என்ற தயரதனிடம் 'தீயன் என்று நீ துறந்த என் தெய்வமும், மகனும் தாயும் தம்பியுமாம் வரம் தருக' என வேண்டி நின்ற செயலால் கைகேயியும் பரதனும் தயரதனால் மன்னிக்கப்படுகின்றனர். மேலும், தயரதன் கைகேயி தவறுடையவள் அல்லள் எனக்கூறி அமைதியுறச் செய்து அன்று அவள் பெற்றதும் இருவரம், ஒன்றினால் நின்னைக் காடாளவும், பிறி தொன்றினால் பரதனை நாடாளவும் செய்தாள். இன்று நீ என்பால் பெறும் வரமும் இரண்டு; என்று ரைத்து ஆகி கூறித்தயரதன் ஆவிமறைந்தது.

தயரதன், கைகேயியின் பேரெழில் காரணமாகவும், இளமை காரணமாகவும் மணந்து அவளைத் தன் இளைய பட்டத்தரசியாக ஆக்கினான். மேலும் தயரதன் சம்பராசுரன் என்ற அரக்கனோடு போர் செய்யும் போது தேர் அச்சு முறிந்துபோக அவ்வமயம் இக்கைகேயி தேர்ச்சாரதியாக இருந்து அப்போரில் தயரதன் வெற்றிக்குக் காரணமாய் விளங்கினான். அவ்வமயம் அவளுடைய வீரத்திற்கும், காலத்தினாற் செய்த உதவிக்கும் மகிழ்ந்து அவள் தம்மிடம் இரு

வரங்கள் பெறும் உரிமையைத்தயரதன் நல்கினான். இவள் அப்போது அவ்வரங்களைப் பெறவில்லை. பல ஆண்டுகளாக வாளாயிருந்துவிட்டுத் தக்க தருணத்தே அவ்வரங்களைப் பெற்றுத் தன் எண்ணம் நிறைவேற்றியமை, கைகேயியின் கூர்த்த மதியினையும் வஞ்ச உள்ளத்தினையும் வெளிப்படுத்திக் காட்டுகின்றது. கி.கோ.

கைகொட்டிக்களி என்பது பெண்கள் ஆடுகின்ற சிறுநடன வகையாகும். இது, கேரள நாட்டு நடனமாகும். திருவோணவிழா, திருவாதிரை விழா ஆகிய காலங்களில் இந்த நடனம் நடைபெறும். வேடம் புணையாமல், பகலிலும் இரவிலும் ஆடுவர். வெள்ளை ஆடையை நடனத்திற்குப் பயன்படுத்துவர். இவ்வாடையை 'நேரியதுசாரி', புடவையும் கவுணியும் என்று அழைப்பர்.

வீட்டு முற்றத்தில் அல்லது பந்தல் போட்டு ஆடுவர். விளக்கொன்றை ஏற்றிவைத்து அதனைச் சுற்றிச் சுற்றி ஆடிவருவர். ஆறுமுதல் பதினெட்டுப் பெண்கள் வரை இந்நடனத்தில் பங்குபெறுவர். ஒருவர் பாட மற்றவர்கள் அதைத் தொடர்ந்து இருகையையும் தட்டி ஒலி எழுப்பித் தாளத்திற்கேற்ப முன்னும் பின்னும் காலெடுத்து வைத்தாடுவர்.

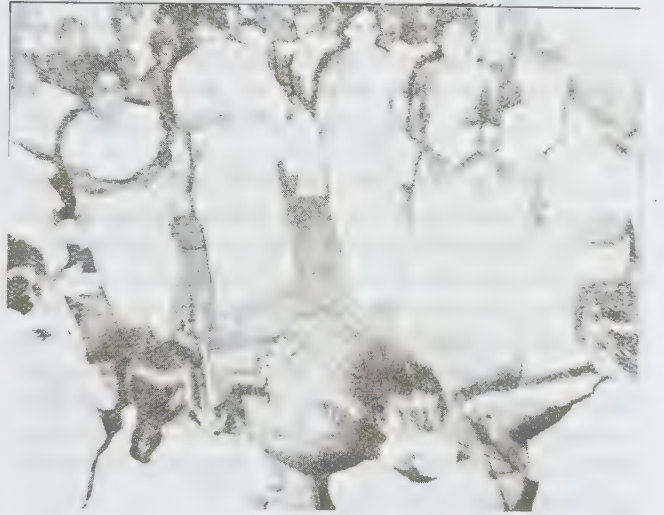

கைகொட்டிக்களி

உயரத்தில் கயிற்றிணைக் கட்டி அதில் ஒரு சிறுவனை அமரச் செய்வர். மேலிருந்து ஆறு ஏழு கயிறுகள் தொங்கிக் கொண்டிருக்கும். சிறுவனை மையமாகக் கொண்டு கயிறுகள் அமைக்கப்பட்டிருக்கும். முதலில்

கையை மட்டும் தட்டிக்கொண்டு சுற்றி வருவர். இரண்டாவதாகக் கட்டையால் (கழிக்கம்பு) தட்டிக் கொண்டு பாடி வருவர்; மூன்றாவதாகக் கயிற்றைப் பிடித்துக்கொண்டு பாடிச் சுற்றுவார். சுற்றி வரும் போது கயிறு அழகாகப் பின்னப்படும்; பிறகு பின்னல் நீங்குமாறு திருப்பிச் சுற்றிப் பாடிவருவர். கயிறு பின்னிப் பாடும்போது ஆடுபவர்கள் பாடலைவாங்கிப் பாடுவர். பாடலின் முதலடியைத் தனியே நின்று ஒருவர் பாடுவார். அவரை ஆசான் என்றழைப்பர்.

உயர்ந்த இனத்தவரே இந்த நடனத்தில் பங்கு பெறுவர். கூந்தலை வட்டமான கொண்டையாகப் போட்டிருப்பர்.

பாடலமைப்பு: கணபதி, சரசுவதி, ஆசிரியர், குலதெய்வம் - ஆகியோரைப் போற்றும் வகையில் பாடல்கள் அமைந்திருக்கும். இதிகாச, புராணக் கதைகளே பாடலாக அமையும். பாடல்களைக் கவிஞர்களே அமைப்பர். வித்துவான் மச்சாத்து இணையது என்பவரின் பாடல்களே, “கைகொட்டிக் களி” நடனத்திற்குச் சிறந்தனவாகக் கருதப்படுகின்றன. அவர் திப்பு சுல்தான் அரசவையின் தலைமைக் கவிஞராவார். கதகளிக்குரிய பாடல்களையும் பின்னாளில் இந்நடனத்தில் இணைத்தனர்.

வீட்டில் உள்ள ஒவ்வொரு பெண்ணிற்கும் ஆசான் வந்து இந்நடனத்தைக் கற்றுத் தருவார். இடைக்காலத்தில் இந்நடனக்கலைக்குத் தொய்வு ஏற்பட்டது. இக்காலப் பெண்கள் ஆர்வமுடன் ஆடிவருகின்றனர். இரா.குரு.

கைகோபாத்து தில்லியில் அரசு செலுத்திய சுல்தான்களுள் ஒருவர். இவர் சிறப்புமிக்கதில்விச்சுல்தான் பால்பனின் பேரன். இவர் ஆட்சிப் பொறுப்புப் பேற்றபோது இவரது வயது 17. இளமை தொட்டு மிகக் கட்டுப்பாடான சூழலில் வளர்ந்த இவர், பெருஞ்செல்வத்திற்கும் அதிகாரத்திற்கும் உரிமையானவராக மாறியவுடன் தம் கட்டுப்பாடுகளையும் ஒழுக்கத்தையும் கைவிட்டு, மது, மங்கை போன்ற உலகியல் இன்பங்களில் மூழ்கித் திளைக்கத் தொடங்கினார். அதன் விளைவாக ஆட்சித்துறை கவனிப்பாரற்றது.

குடிமயக்கத்திலும், சிற்றின்பங்களிலும் கைகோபாத்து மூழ்கிக் கிடக்கையில், அரசரின் பெயரால் ஆட்சியை நிசாமுதீன் என்பவர் நடத்தினார். இவர் பேராசை உடையவர். இவருடைய செயல்களும், இவர் பதவிக்கு உயர்ந்த விதமும் பலரைப் புண்படுத்தின.

அவர்களுள் அரிசு-இ-மமாலிக்கு (Ariz-i-mamalic) என்ற பதவி வகித்திருந்த கில்சி அமீர் சலாலுதீன் றிரோசு (Khilgi Amir Jalalud din Firaz) செல்வாக்கு மிக்க ஒரு பிரிவுக்குத் தலைவராகிவிட்டார். சலாலுதீனின் அதிகாரம் நாளுக்கு நாள் அதிகரித்தது. பல துருக்கிய மாலுக்களும் அமீர்களும் அவர் பக்கம் சேர்ந்து கொண்டனர்.

கைகோபாத்து நோய்வாய்ப்பட்டார். ஆகவே, அவர் மகன் காயுமரா அரசரானார். முடிவில் கைகோபாத்து கில்சி மாலிக்கு ஒருவரால் கொல்லப்பட்டார். தி.ஆர்.இரா.

கைசர்: செருமானிய மொழியில் கைசர் அல்லது கெய்சர் (Kaiser) என்னும் சொல் பேரரசனைக் குறிக்கும். உருசியச் சொல் ‘சார்’ (Tsar), செருமானியச் சொல் ‘கெய்சர்’ ஆகிய இரண்டும் உரோமப் பேரரசன் சீசர் (Caesar) என்ற சொல்லிலிருந்து உண்டானவை. தெ.பா.

கைட்டல் வில்கெம் (கி.பி.1882-1946) செருமனியில் வல்லாட்சி புரிந்த இடலருக்கு உதவி செய்து, தண்டனை பெற்ற பலருள், கைட்டல் வில்கெம் (Keital Wilhelm) ஒருவர். செருமானியப் படை



கைட்டல் வில்கெம்

வீரர்களுள் ஒருவராக இருந்த இவர் தனது ஆற்றல் காரணமாக உயர் பதவிகளைப் பெற்றார். முதல் உலகப் போரில் இவர் தலைமையின்கீழ் செருமானியப் பீரங்கிப்படை இயங்கியது. இடலர் இவரது ஆற்றலைப் பயன்படுத்திக்கொள்ள விரும்பி, இவரை மிகுதியாக ஆதரித்தார். இடலருக்கு அடுத்த இராணுவத் தலைமை கைட்டலுக்கு வழங்கப்பெற்றது. இரண்டாம் உலகப் போரில் இவரது பங்கு குறிப்பிடத்தக்கது. செருமனி அப்போரில் தோல்வியுற்ற பின், அத்தோல்வியை ஒப்புக் கொண்டு நாட்டின் சார்பாகக் கையெழுத்திட்டார். அப்போருக்குப்பின்

நூரம்பர்கில் நடந்த போர்க்குற்றவாளிகள் விசாரணையில் குற்றங்கள் பல புரிந்த கைட்டலுக்குத் தூக்குத் தண்டனை விதிக்கப்பெற்றது. தெ.பா.

கைத்தறி நெசவுத் தொழில்: நாகரிகம் தொடங்கிய காலத்திலிருந்து, உலகளவில் பல நாடுகளிலும் நடந்துவரும் தொழில் கைத்தறி நெசவாகும். கையால் நூற்கும் நூலைக் கொண்டு கைத்தறியால் செய்யப்படுவது கதர் எனப்படுகிறது. ஐரோப்பிய நாடுகளில் உரோமாபுரியில் நெசவுத் தொழிலும், இந்தியா, சீனா ஆகிய நாடுகளில் பட்டு நெசவுத் தொழிலும் தோன்றின. பஞ்சாடை நெசவும் இந்தியாவிலேயே தோன்றியதாகக் கூறப்படுகிறது. நெசவுத்தொழிலில் சணற் கயிறு, கோரை ஆகியவற்றின் நெசவும் அடங்கும். இந்தியாவில் பழங்காலத்திலிருந்து தலையாய ஊரகத் தொழில்களுள் ஒன்றாக விளங்கி வருவது கைத்தறி நெசவுத் தொழில் ஆகும். இது குடிசைத் தொழில்களிலும் முதன்மை இடத்தைப் பெறுகிறது. இது பொதுமக்களின் துணித் தேவையை நிறைவு செய்வதில் பெரும் பங்கு வகிக்கிறது. வேளாண்மைக்கு அடுத்து இத் தொழில் தன்னிச்சையான வேலைக்கும் (Self-Employment) கூட்டுறவுப் பணிக்கும், கூலி வேலைக்கும் வாய்ப்பு அளித்து, நாட்டு மக்களுக்கு வேலைவாய்ப்பு அளிப்பதில் பெரும் பங்கு வகிக்கிறது.

நெசவுத்தொழிலில் தலையாய இடம்பெறும் பஞ்சாடை நெசவு இந்தியாவில் பெரும்பாலும் எல்லா மாநிலங்களிலும் நடைபெறுகிறது. அடுத்த இடம்பெறும் பட்டுநெசவு, தமிழ்நாடு, கருநாடகம், ஆந்திரா போன்ற தென் மாநிலங்களில் பரவலாகவும், பனாரசு (Banaras) போன்ற சில குறிப்பிட்ட நகரங்களிலும் மேற்கொள்ளப்படுகிறது. சணல் நெசவு வங்காளத்திலும், ஆந்திராவின் வட பகுதியிலும், உரோம நெசவு அசாம் (Assam), காசுமீரம் (Kashmir), மைசூர், ஐதராபாத், பஞ்சாபு ஆகிய மாநிலங்களிலும் சிறப்புற்று விளங்குகின்றன. கயிறு நெசவு கேரளா மாநிலத்தில் நடைபெறுகிறது.

தொன்றுதொட்டு நெசவுத்தொழிலில் குறிப்பிட்ட வகுப்பினரே ஈடுபடுகின்றனர். எனினும், இக்காலத்தில் அப்பழக்கம் மாறி வருகிறது. அசாமில் எல்லா வகுப்பினரும் நெசவுத் தொழில் செய்கின்றனர். சிந்துச் சமவெளியில் இல்லந்தோறும் பருத்தியினால் ஆடை உற்பத்தி செய்யும் நெசவு நடந்ததற்கு மொகஞ்சதாரோவின் தொல்லியல் ஆய்வுகளிலிருந்து சான்றுகள் கிடைத்துள்ளன. அங்குக் கண்டுபிடிக்கப்பட்டுள்ள கதிகள் களிமண்ணாலும் சங்காலும் பளிங்காலும் உண்டாக்கப்பட்டவை.

தமிழ்நாட்டில் சங்க காலத்திற்கு முன்னரே நெசவுத்தொழில் நடைபெற்றது என்பதற்குத் தொல் காப்பியத்தில் குறிப்புகள் உள்ளன. மயிரினாலும் பருத்தியினாலும் ஆடைகள் நெய்யப்பட்டன என்பதற்குப் பழைய நூல்களில் காணப்படும் 'பட்டினும் மயிரினும் பருத்தி நூலினும் கட்டு நுண் வினைஞர்', 'அரவுரியன்ன அறுவை', 'ஆவியன்ன அவிர் நூற் கலிங்கம்' ஆகியன சான்றுகளாகும்.

இந்தியாவின் நெசவுத்துறை உற்பத்தி செய்த தொன்மைக் கால மசுலின் (Musslin), சீட்டி, காலிக்கோ போன்றவை உலக அங்காடியில் புகழ் பெற்றவையாகும். மிக மெல்லிய 15 மீட்டர் மசுலின் துணி ஒரு மோதிரத்திற்குள் அடங்கும் எனவும், அவை கீப்பெட்டிகள் போன்றவற்றில் அடைத்துப் பாதுகாக்கப்பட்டன எனவும், கைத்தறி நெசவின் சிறப்புத் தன்மையைப் புகழ்ந்து பல வரலாற்று ஆசிரியர்கள் குறிப்பிட்டுள்ளனர். அவர்களுள் எரோடோட்டசு (Herodotus), பிளினி (Pliny), கி.பி. 9-ஆம் நூற்றாண்டில் பிரான்சு நாட்டிலிருந்து இந்தியா வந்துசென்ற இரேனால்டு (Renaold), கி.பி. 13-ஆம் நூற்றாண்டில் இந்தியாவில் சுற்றுப்பயணம் செய்த சீன அறிஞர் சாவோ சு குவா (Cha O-Ju-Kua), இத்தாலிய அறிஞர் மார்க்கோ போலோ ஆகியோர் குறிப்பிடத் தக்கவராவர்.

நெசவுத்தொழில் தொடர்ந்து வளர்ச்சியடைந்து மிக உச்சக் கட்டத்தைடைந்தது. எனினும், கி.பி. 11-ஆம் நூற்றாண்டில் முகமதியர்களின் படையெடுப்பிலிருந்து அவர்களது ஆட்சி இந்தியாவில் வேரூன்றும் வரை இந்தியக் கைத்தறி நெசவு வலுவிழந்து நலிவுற்றது. இசுலாமிய அரசர்கள் பிற்காலத்தில் நெசவுத் தொழிலை ஊக்குவித்து அதனைச் செழிப்புறச் செய்தனர். அக்காலத்தில் இந்தியாவிலிருந்து ஏற்றுமதி செய்யப்பட்ட கைத்தறி மசுலின், தமிழகக் காலிக்கோ, வங்காளச் சரிகை ஆகியன 'மாலைப் பனி', 'தென்றல் ஆடை', 'ஓடும் நீர்' போன்ற வருணனைகளால் புகழ் பெற்றன. இசுலாமிய மன்னர்களின் அரண்மனைகளிலும் உயர்குடி மக்களின் இல்லங்களிலும் தனியார், கைத்தறி நெசவுக்கூடங்கள் நிறுவப்பட்டன. அவற்றில் சித்திர வேலைப்பாடுகளடங்கிய பட்டுத்துணிகள், சரிகையடங்கிய துணிகள், மெல்லிய மசுலின் ஆகியன உற்பத்தி செய்யப்பட்டன.

மீண்டும் தொடர்ந்து வளர்ச்சியடைந்த கைத்தறித் துணிகள், ஐரோப்பிய வாணிகக் கழகங்களின் பெருக்கத்தால் ஏற்றுமதியில் தனி இடம்பெற்றுப் புதுப் பொலிவு பெற்றன. குறிப்பாகக் காலிக்கோ,

சீட்டி போன்ற துணிகள் இங்கிலாந்தில் பெரிய அளவில் இறக்குமதியானபடியால், அங்குள்ள உரோம நெசவுத்தொழில் பாதிப்புக்குள்ளாயிற்று. எனவே, இங்கிலாந்தில் கி.பி. 1660-இல் இந்தியத் துணி இறக்குமதியை எதிர்த்துப் பெருமளவில் கிளர்ச்சிகள் நடைபெற்றன. வெள்ளைக் காலிக்கோ தவிரப் பிற அச்சிட்டதும் சாயம் போடப்பட்டதுமான துணிகளின் இறக்குமதி தடை செய்யப்பட்டது. எனினும், கி.பி. 18-ஆம் நூற்றாண்டில் 20 இலட்சம் மதிப்புள்ள கைத்தறித் துணிகள் இந்தியாவிலிருந்து ஏற்றுமதியாயின. அவற்றுள் 33.3 விழுக்காடு தமிழகத்தில் நெய்யப்பட்ட துணிகளாகும். பெரும்பாலானவை வங்காளத்திலிருந்து ஏற்றுமதி செய்யப்பட்டன.

இங்கிலாந்தில் தொழிற்புரட்சி காரணமாகப் பெருமளவில் உற்பத்தி (Large Scale Production) பெரிய தொழிற்சாலைகளில் நடைபெற்றது. இலங்காசயர் (Langashire), மேன்செசுட்டர் (Manchester) போன்ற இடங்களில் பஞ்சாலைகள் செறிந்து வளர்ச்சியடைந்தன. அவற்றின் தொடர்ச்சியான வளர்ச்சிக்காக இந்தியாவிலிருந்து கைத்தறித் துணிகள் ஏற்றுமதி படிப்படியாக நிறுத்தப்பட்டதுடன், அவ்வாலைகளுக்குத் தேவையான மூலப்பொருளானபருத்திஇந்தியாவிலிருந்து ஏற்றுமதியாயிற்று. இந்தியாவிலும் பஞ்சாலைகள் நிறுவப்பட்டனவெனினும், இந்திய அங்காடிகளில் இங்கிலாந்து நாட்டிலிருந்து இறக்குமதி செய்யப்படும் ஆலைத்துணிகள் குவிக்கப்பட்டன. இக்காரணங்களால் கி.பி. 19-ஆம் நூற்றாண்டில் இந்தியக் கைத்தறி நெசவுத் தொழில் நலிவுற்றது. அதற்குத் தேவையான அளவில் மூலப்பொருள் எளிதாகக் கிடைப்பது அரிதாயிற்று. உற்பத்தியான பொருள்களை விற்பதில் தடைகளும், ஆலைத் துணிகளின் போட்டியும் உள் நாட்டு, அயல்நாட்டு அங்காடியில் மிகுதியாயின. தொடர்ந்து அந்நிலை 20-ஆம் நூற்றாண்டிலும் நீடித்தது. சப்பான் (Japan) நாட்டு மலிவான துணிகளும் இந்திய அங்காடிகளில் குவிந்தன.

முதல் உலகப்போரின்போது கைத்தறித்தொழில் மிகவும் பாதிப்புக்குள்ளாயிற்று. நெசவாளர் பேரளவில் வேலை வாய்ப்பினை இழந்து வறுமைக்குள்ளாயினர். காந்தியடிகள் கதர் இயக்கத்தைத் தொடங்கி நாடெங்கிலும் அயல்நாட்டாரின் துணிகள், நூல்கள் ஆகியவற்றின் பயன்பாட்டினால் உண்டாகும் தீமைகளை விளக்கினார். அனைத்திந்திய நூற்போர் கழகமும் (All India Spinners Association) கைத்தறி நெசவின் மறுமலர்ச்சிக்காகப் பாடுபட்டது. உலகப் பொருளாதார மந்தம் (Great Depression) 1930-ஆம்

ஆண்டளவில் இந்தியக் கைத்தறி நெசவையும் பாதிப்புக்குள்ளாக்கியது.

நலிந்த கைத்தறி நெசவுத்தொழிலைச் செயலாக்க மூட்ட அக்காலத்து ஆங்கிலேய அரசு மாநில (மாகாண) அரசுகளுக்குச் சீர்திருத்த விதிகளை வரையறுத்து அவற்றைச் செயற்படுத்தப் பண உதவிகளையும் அளித்தது. இரண்டாம் உலகப்போர்க் காலத்தில் கைத்தறித் தொழில் மறுமலர்ச்சியடைந்து மீண்டும் செழிப்புற்றது. எனினும், போர் முடிந்தவுடன் மீண்டும் நலிவுற்றது. நூல், சரிகை போன்ற மூலப் பொருள்களின் பற்றாக்குறையும், விற்பனையில் போட்டியும் சிக்கல்களாக இருந்தன. அவற்றை ஒழிக்கத் தனியாரும், கதர் இயக்கமும், அரசும் பல்வேறு முயற்சிகளை எடுத்தன. அவற்றுள் நெசவுத் தொழில் ஆய்வுக்குழு, நெசவாளர் வாணிக நிலையம், கூட்டுறவு நிறுவனம், கூட்டுறவு ஆலை நிறுவனம், அரசின் உதவிக் கொடை ஆகியன குறிப்பிடத்தக்கன வாகும். அ.கு.சா.

இந்தியா விடுதலையடைந்த பின்னர் கைத்தறித் தொழில் வளர்ச்சிக்கான பல திட்டங்களை மைய, மாநில அரசுகள் செயற்படுத்தி வருகின்றன. அனைத்திந்தியக் கைத்தறி வாரியம் (All India Handloom Board) 1952-இல் நிறுவப்பட்டு, அதன்மூலம் கைத்தறி முன்னேற்றத் திட்டங்கள் ஒருங்கிணைக்கப்பட்டன. இந்திய ஐந்தாண்டுத் திட்டங்களிலும் கைத்தறி நெசவுத் தொழில் வளர்ச்சித் திட்டங்களுக்குச் சிறப்பிடம் அளிக்கப்படுகிறது.

தமிழ்நாட்டில் 1986-இல் 5.56 இலட்சம் கைத்தறிகள் இருந்தன. இத்துறை சுமார் 10 இலட்சம் தொழிலாளர்களுக்குத் தொடர்ந்து வேலைவாய்ப்பு அளிக்கிறது. இந்தியாவில் உற்பத்தியாகும் 2,300 மிலியன் மீட்டர் கைத்தறித் துணியில் தமிழகத்தில் 600 மிலியன் மீட்டர் துணி உற்பத்தி செய்யப்படுகிறது. ஆண்டு ஒன்றுக்கு 700 மிலியன் மீட்டர் உற்பத்தி செய்யத் திட்டங்கள் தீட்டப்பட்டுள்ளன.

இந்தியாவின் பொருளாதாரத் திட்டத்தில் கைத்தறி நெசவாளர்களைப் பாதுகாப்பது சிறப்பிடம் பெறுகிறது. கைத்தறி நெசவுத்தொழில் முன்னேறப் பல திட்டங்கள் மேற்கொள்ளப்படுகின்றன. கைத்தறி நெசவாளர்களை இடைத்தரகர்கள் சுரண்டாதிருக்கவும், அவர்களைக் கூட்டுறவு அமைப்பின் கீழ்க் கொண்டு வரவும் அரசு பல முயற்சிகள் எடுத்து வருகிறது. கூட்டுறவு அமைப்பின்கீழ் 1985-ஆம் ஆண்டிற்குள் 75 விழுக்காட்டுக்குக் கைத்தறிகளைக் கொண்டு வர இலக்கு வரையறுக்கப்பட்டது.

நெசவாளர் கூட்டுறவு நிறுவனங்களின்கீழ் வரும் கைத்தறி நெசவாளர்களுக்கு எக்காலத்திலும் பருத்தி நூல் கிடைப்பதில் இடையூறுகள் பல உள்ளன. இச்சிக்கலைத் தீர்க்க இந்திய அரசு, இந்தியப் பருத்தி ஆலைகள் இணையத்திற்கு 20 முதல் 40-ஆம் எண் வரையிலுள்ள நூல்களை 1981-ஆம் ஆண்டு சனவரியில் வெளி அங்காடியில் நிலவிய நூல் விலையைவிட 10 விழுக்காடு, அதாவது, ஆலையின் விலையில் 7.5 விழுக்காட்டு அளவிற்குக் குறைக்கவும், 5,000 கட்டுகள் (Bales) 40-ஆம் எண்நூற் சிட்டங்களைக் குறைந்த விலையில் கைத்தறி நெசவாளர்களுக்குப் பங்கீடு செய்யவும் ஒப்புதல் அளித்தது.

தமிழ்நாட்டில் உள்ள கூட்டுறவு நூற்பாலைகள் 3.33 இலட்சம் கதிர்த்திறனைக் கொண்டு, மாதம் ஒன்றுக்கு 10,000 கட்டுப் பருத்தி நூலை உற்பத்தி செய்கின்றன. புதிய நூற்பு ஆலைகளை உரு. 31.53 கோடி செலவில், 54 இடங்களில் நிறுவும் பணி நடைபெற்று வருகிறது. தருமபுரி, புதுக்கோட்டை, மதுரை மாவட்டங்களில் கூட்டுறவு நூற்பு ஆலைகள் 1983-84-இல் அமைக்கப்பட்டன. எட்டையபுரம் மற்றும் கமுதியில் 2 கூட்டுறவு நூற்பு ஆலைகள் அமைக்கப்பட்டன. இவை 1984-ஆம் ஆண்டின் முடிவில் உற்பத்தியைத் தொடங்கின.

தனியார் துறையில் உள்ள நெசவாளர்கள் நூலின் விலை ஏற்றம் காரணமாகவும், மின்வெட்டின் காரணமாகவும் மிகுந்த இன்னலுக்கு ஆளாயினர். அதனால், 1984-85-ஆம் ஆண்டில் தமிழ்நாடு கைத்தறி வளர்ச்சிக் கழகம், தனியார் ஆலைகளிடமிருந்து நூலினைக் கொள்முதல் செய்து, அவற்றைக் கைத்தறி நெசவாளர்களுக்குப் பங்கீடு செய்தது. செயற்கை இழைப்பட்டு நூலின் விலை உயர்ந்ததால், தென்னிந்திய 'விசுகோசு' நிறுவனத்திடமிருந்து தனி ஒதுக்கீடு பெற்று, அவற்றைத் தமிழ்நாடு கைத்தறி வளர்ச்சிக் கழகத்தின் மூலம் கைத்தறி நெசவாளர்களுக்குப் பங்கீடு செய்வதற்கு ஏற்பாடுகள் செய்யப்பட்டன.

கைத்தறிக் கூட்டுறவு நிறுவனங்களின் முன்னேற்றத்திற்காகவும், வளர்ச்சிக்காகவும், இடு (Input) பொருள்கள் வழங்குவதற்காகவும், அரசு பல நிறுவனங்களை அமைத்துள்ளது. தமிழ்நாடு நெசவாளர் கூட்டுறவு நிறுவனம் (Co-optex) அவற்றிற்கான தலைமை நிறுவனமாகும். அதன் நோக்கம், மூலப் பொருள்களான நூல், பட்டு, சரிகை, சாயம், இரசாயனப் பொருள்கள் ஆகியவற்றை வாங்கி, அவற்றைத் தொடக்க நெசவாளர் நிறுவனங்களுக்கு வழங்குவதும், உற்பத்தி செய்யும் கைத்தறித் துணிகளுக்கு

விற்பனை வசதியைப் பெருக்குவதும் ஆகும். தமிழகத்தில் 264 விற்பனை நிலையங்களை இத்தலைமை நிறுவனம் நடத்திவருகிறது.

கைத்தறித் தொழில்நுட்பத் திறனையும், உற்பத்தியையும் உயர்த்துவதற்கான திட்டத்தின் ஒரு பகுதியாக இந்நிறுவனம் நெசவாளர்களின் தேவைகளை நிறைவு செய்ய மதுரை, திருச்சி, சேலம், கோவை, கடையநல்லூர் ஆகிய 5 இடங்களில் வடிவமைப்புப் பணி நிலையங்களை அமைத்துள்ளது. அண்மையில் அறிமுகப்படுத்தப்பட்ட 'அயோத்தியா புடவைகள், காஞ்சனா புடவைகள்' மகளிரிடையே நல்ல வரவேற்பை ஏற்படுத்தியுள்ளன.

மாநிலத் தலைநகரங்களிலும், நாட்டின் முக்கிய நகரங்களிலும் புதிய விற்பனைக் கூடங்களை அமைத்து நவீனப்படுத்துவதற்கான திட்டத்தை இந்நிறுவனம் செயற்படுத்தி வருகிறது.

மக்களின் மாறும் விருப்பங்களுக்கேற்பக் கைத்தறியில் உற்பத்தியாகும் துணிகளின் புதிய வடிவமைப்புகளை மாற்றவும் உற்பத்தி முறையைச் சீர்படுத்தவும், இது மாநில அரசிடமிருந்து நிதி உதவி பெற்று மதுரையிலும், திருச்சியிலும் ஒவ்வொன்றும் உரு. 3.50 இலட்சம் செலவில், மாதிரி வடிவமைப்புப் பணி நிலையங்கள் இரண்டைத் தொடங்கியுள்ளது.

விற்பனை வசதிகள்: இத்தலைமை நிறுவனம் அதனுடன் இணைந்துள்ள தொடக்கக் கைத்தறி நெசவாளர், கூட்டுறவு நிறுவனங்களின் உற்பத்தியில் சுமார் 50 விழுக்காட்டு அளவிற்கு விற்பனைக்கு வழிவகை செய்கிறது. இந்நிறுவனம் 1984 முதல் 1985-க்குள் தொடக்க நெசவாளர் கூட்டுறவு நிறுவனங்களிடமிருந்து உரு. 55 கோடி மதிப்புள்ள கைத்தறித் துணிகளைக் கொள்முதல் செய்தது. இதன்மூலம் இந்நிறுவனம் உரு. 72 கோடி அளவிற்கு விற்பனை செய்துள்ளது. இது இந்தியா முழுவதிலும் உள்ள தன்னுடை 630 விற்பனை நிலையங்கள் மூலம் விற்பனை செய்கிறது. வேட்டிகள், புடவைகள், உலுங்கிகள் முதலியவற்றை மலிவு விலையில் உற்பத்தி செய்யத் தமிழகத்தில் சுமார் 28,000 தறிகள் ஈடுபடுத்தப்பட்டுள்ளன. இவற்றில் 1984-85-ஆம் ஆண்டில் 32.80 மிலியன் மீட்டர் துணிகள் உற்பத்தி செய்யப்பட்டுள்ளன.

சனதா வகை வேட்டிகள், புடைவைகள், உலுங்கிகள் முதலியவற்றை உற்பத்தி செய்வதில் தமிழகத்தில் சுமார் 10,000 கைத்தறிகள் ஈடுபடுத்தப்பட்டுள்ளன. இவைகளின் உதவியால் நவிவுற்ற பிரிவினர்களுக்குக் குறைந்த விலையில் வழங்கப்படும்

புடைவைகள், வேட்டிகள் போன்றவை மட்டுமே தயாரிக்கப்படுகின்றன.

அரசுப் பணியாளர்களுக்கும், உள்ளாட்சி மன்றப் பணியாளர்களுக்கும் இதன் மூலமாகக் கடனில் கைத்தறித் துணி விற்பனை செய்யும் திட்டத்தை அரசு கொண்டு வந்துள்ளது. கடன் விற்பனைத் திட்டத்திற்கு நல்லஆதரவு இருக்கிறது. கடன் மூலம் விற்பனை செய்யப்பட்ட துணியின் மதிப்பளவு 1980-81-இல் உரூ. 8 கோடி. அதுவே 1981-82-இல் உரூ. 13.26 கோடியாகவும், 1982-83-இல் உரூ. 22.00 கோடியாகவும், 1984-85-இல் உரூ. 26.55 கோடியாகவும் உயர்ந்தது.

பாதுகாப்புத் துறைக்கும், துணை இராணுவப் பிரிவுகளுக்கும் தேவைப்படும் ஒரு பகுதித் துணிகளை அரசுத் தலைமை நிறுவனத்திடமிருந்து வாங்குவதற்குப்பாதுகாப்புத் துறையினரை மாநில அரசு அணுகியுள்ளது.

தமிழகக் குழந்தைகள் சத்துணவுத் திட்டத்தின் கீழ்ப் பயன்படுத்தும் பள்ளிக்கூட மாணவ, மாணவியர்க்குரிய கைத்தறிச் சீருடை இலவசமாக வழங்க முன்னரே நடவடிக்கை எடுக்கப்பட்டுள்ளது.

ஏற்றுமதி: 'பன்னாட்டுக் கூட்டுறவு நிறுவனம்'(Co-optex International) ஓர் ஏற்றுமதிப் பிரிவை அமைத்துப் படிப்படியாகக் கைத்தறி ஏற்றுமதியைப் பெருக்கி வருகிறது. ஆசுத்திரேலியா, அமெரிக்கா, பிரிட்டன், செருமனி ஆகிய நாடுகளுக்கு ஏற்றுமதி செய்வதில் முன்னேற்றம் கண்டிருப்பதுடன், 1979-80-ஆம் ஆண்டில் உரூ 2.60 கோடி மதிப்புள்ள துணிகளை ஏற்றுமதி செய்துள்ளது. மேலும், 1985-86-ஆம்-ஆண்டில் குறைந்தஅளவு உரூ. 2 கோடி அளவிற்குத் துணியினை ஏற்றுமதி செய்ய இலக்கு வரையறுக்கப்பட்டுள்ளது.

சிறந்த கைத்தறி ஏற்றுமதியாளர்களுக்குப் பரிசு வழங்கும் திட்டம் 1979-80-ஆம் ஆண்டிலிருந்து நடைமுறையில் உள்ளது. இதற்காக 1984-85-ஆம் ஆண்டில் உரூ. 0.12 இலட்சம் செலவிடப்பட்டுள்ளது.

மைய அரசின் நிதி உதவியுடன் தமிழகத்தில் நான்கு கைத்தறி வளர்ச்சி முனைப்புத் திட்டங்களையும், இரண்டு ஏற்றுமதி உற்பத்தித் திட்டங்களையும் அரசு நிறுவியுள்ளது. இராமன் குழுவின் பரிந்துரைகளின் பேரில் இத்திட்டங்கள் தொடங்கப்பட்டன.

கைத்தறி வளர்ச்சித் தீவிரத் திட்டம் காஞ்சிபுரம், ஈரோடு, சேலம், மதுரை, கரூர், குறிஞ்சிப்பாடி ஆகிய ஆறு இடங்களில் கொண்டுவரப்பட்டது. அதற்காகத்

திட்டத்தில் ஒதுக்கீடு செய்யப்பட்ட தொகை உரூ. 464.32 இலட்சம். அரசினால் வழங்கப்பட்ட நிதி உதவி உரூ. 375.46 இலட்சம். நெசவாளர்களுக்கு வேலைவாய்ப்பு அளிக்கும்பொருட்டுக் கைத்தறி வளர்ச்சித் தீவிரத் திட்டத்தின்கீழ் ஈரோடு, சென்னிமலை, திருச்செங்கோடு, பவானி, திருப்பூர் ஆகிய இடங்களில் துணை நிலையங்கள் தொடங்கப்பட்டுள்ளன. காஞ்சிபுரத்தில் பொதட்டூப்பேட்டை, தக்கோலம், பனப்பாக்கம், அம்மையார்குப்பம், அனகாபுத்தூர் ஆகிய இடங்களிலும், சேலத்தில் பாப்பாரப்பட்டி, புதுச்சத்திரம், தொள்சம்பட்டி, வேலக்கவுண்டம் பட்டி ஆகிய இடங்களிலும், மதுரை, நாகர்கோவில், கடையநல்லூர் ஆகிய இடங்களிலும் துணை நிலையங்கள் நிறுவப்பட்டுள்ளன. கைத்தறி வளர்ச்சி முனைப்புத் திட்டத்தின் கீழும் இவ்விடங்களில் துணை நிலையங்கள் நிறுவப்பட்டுள்ளன.

ஏற்றுமதி உற்பத்தித் திட்டத்தின்கீழ் குறிஞ்சிப்பாடி, புவனகிரி, நடுவீரப்பட்டி, அன்னியூர், திட்டக் குடி, சிறுபாக்கம், அகரம் ஆகிய இடங்களில் துணை நிலையங்கள் ஏற்படுத்தப்பட்டன.

இத்திட்டங்களில் இதுவரை மொத்தம் 12,300 கைத்தறிகள் சேர்க்கப்பட்டுள்ளன. குறிஞ்சிப்பாடித் திட்டத்திற்கு 1979-80-ஆம் ஆண்டில் உரூ. 7.56 இலட்சம் வழங்கப்பட்டுள்ளது. மேலும் 5700 கைத்தறிகளை இத்திட்டங்களில் சேர்த்து 1980-81-இல் மொத்தம் 18,000 கைத்தறிகளாகப் பெருக்க முயற்சிகள் மேற்கொள்ளப்பட்டன.

உற்பத்தியைப் பல்திறப்படுத்தும் திட்டத்தின் ஒரு பகுதியாக அரசிடமிருந்து உரூ. 21.00 இலட்சம் நிதி உதவி பெற்றுச் சேலம் கூட்டுறவு நூற்பாலையில் பாவுக் கஞ்சி போடும் இயந்திரம் நிறுவப்பட்டுள்ளது. இந்த எந்திரத்தின் மூலம் கைத்தறிகளுக்குத் தேவையான பதனிடப்பட்ட பாவுகள் வழங்கப்படுகின்றன.

அரசின் நிதி உதவியுடன் சேலம், திருநெல்வேலி, சிர்வில்லிபுத்தூர், வேலூர், திருச்சிராப்பள்ளி, ஈரோடு, மதுரை ஆகிய இடங்களில் உரூ. 90 இலட்சம் மொத்தத் திட்டச் செலவில் புதுமுறைச் சாயச் சாலைகள் அமைந்துள்ளன. இவ்வாலை உற்பத்தித் திறனைச் சம்பந்தித்துவதற்கும், திங்கள் ஒன்றுக்கு 10 இலட்சம் மீட்டர் துணிகளை நவீனப்படுத்துவதற்கும் இந்தியக் கூட்டுறவு வளர்ச்சிக் கழகத்திடமிருந்து உரூ. 22.50 இலட்சம் நிதி உதவி பெற்று விரிவாக்கத் திட்டத்தைச் செயற்படுத்தியுள்ளது. ஈரோட்டில் உள்ள தமிழ்நாடு கூட்டுறவுத் துணி

பதனிடும் ஆலை வெளுப்பாக்குதல், சாயமிடுதல், பள பளப்பாக்குதல், துணிகளை அச்சிடுதல், சிட்ட நூல் சாயமிடுதல் ஆகிய வசதிகளைக் கொண்டு செயற்படுகிறது.

மூடப்பட்ட ஆலைகளைத் திறத்தல்: பஞ்சாலை யில் 1976-77-இல் ஏற்பட்ட நெருக்கடியின்போது, தனியார் துறையிலுள்ள நலிந்த துணி ஆலைகள் மாநில அரசு பிணைய உறுதி கொடுத்தமையால்

மீண்டும் திறக்கப்பட்டன. நூல் நூற்பு மற்றும் நெசவு ஆலை, கோயம்புத்தூர்; காவேரி நூற்பு மற்றும் நெசவு ஆலை, புதுக்கோட்டை; மீனாட்சி ஆலை, மதுரை; சோதி ஆலை, கோயம்புத்தூர்; செயலட்சுமி ஆலை, கோயம்புத்தூர் முதலியன அவ்வாறு திறக்கப்பட்டவையாகும். ஆலைகள் நல்ல முறையில் திருப்தி கரமாகச் செயற்படுகின்றன என்று சந்தேகமறத் தெரிந்துகொண்ட பின்னர், அரசு தன் பிணைய உறுதியினைத் திரும்பப் பெற்றுக்கொள்ளும் என்பது மாநில அரசின் கொள்கையாகும்.

1979-80 மற்றும் 1980-81-ஆம் ஆண்டுகளில் இந்திய மைய இருப்பு வங்கி அளித்த கடன்தொகை:

| | 1979-80 அனுமதிக்கப்பட்டது | 1980-81 பரிந்துரைக்கப்பட்டது |
|--|------------------------------|---------------------------------|
| 1. தொடக்க நெசவாளர் கூட்டுறவுச் சங்கங்கள் | உரு. 16.95 கோடி | உரு. 22.50 கோடி |
| 2. தலைமைச் சங்கங்கள் | உரு. 12.00 கோடி | உரு. 12.00 கோடி |

1983-84, 1984-85-ஆம் ஆண்டுகளில் இந்திய மைய இருப்பு வங்கி வழங்கியுள்ள மொத்தக் கடன் உதவி:

| | 1983-84 உரு. கோடியில். | 1984-85 |
|--|---------------------------|---------------------------------------|
| 1. தொடக்க நெசவாளர் கூட்டுறவுச் சங்கங்கள் | 53.58 | 56.25 |
| 2. தலைமைச் சங்கங்கள் | 40.00 | 50.00 20.00 (பண்டிகைக் காலங்களில்) |

ஐந்தாம் ஐந்தாண்டுத் திட்டக்குழுவும், ஆறாம் ஐந்தாண்டுத் திட்டக்குழுவும் கதர், கைத்தறி குறித்து வரையறுத்த இலக்குகள்:

| | உற்பத்தி (உரு. கோடியில்) | வேலைவாய்ப்பு (மனிதர்கள் இலட்சத்தில்) | ஏற்றுமதி (உரு. கோடியில்) |
|---------------|-----------------------------|--|-----------------------------|
| | 1979-80 1984-85 | 1979-80 1984-85 | 1979-80 1984-85 |
| கதர், கைத்தறி | 1838 2660 | 72.7 102.4 | 261 370 |

கைத்தறி நெசவாளர் கூட்டுறவு நிறுவனங்களுக்கு வங்கி வட்டி வீதத்தைவிட 2½ விழுக்காடு குறைந்த வட்டி வீதத்தில் அளிக்கும் இந்திய மைய இருப்பு வங்கியின் (Reserve Bank of India) சலுகை வீத நிதி உதவித் திட்டம், 1980-81-ஆம் ஆண்டு முதல் செயற்படுத்தப் படுகிறது.

ஆறாம் ஐந்தாண்டுத் திட்டத்திற்குக் கைத்தறி மற்றும் துணிநூல் துறைக்கென்று ஒதுக்கீடு செய்யப் பட்ட தொகை உரூ. 8458.47 இலட்சமாகும்.

பொருளாதாரத் திட்டத்தில் இவ்வாறு சிறப்பிடம் பெற்ற கைத்தறி நெசவுத் தொழில் இந்திய மக்களின் இன்றியமையாத துணித் தேவையை நிறைவு செய்து, பலருக்கு வேலைவாய்ப்பை அளித்து, அவர்களின் வாழ்க்கைத் தரத்தை உயர்த்தி, அயற் செலாவணியைப் பெற வழிவகை செய்து, பல வழிகளில் நாட்டுக்கு நன்மை செய்கிறது. ச.கி.

துணை நூல்:

State Planning Commission, Sixth Five Year Plan 1980-85, Tamil Nadu Government, Madras, 1982.

கைத்தொழில்கள் (இந்தியா): கைத்திறனால் பொருளின் உற்பத்தி உருவாக்கப்படுமேயானால் அது கைத்தொழில் எனப்படும். கைத்தொழிலில் கைக்கருவிகளும் இயந்திரங்களும் பயன்படுத்தப்படுகின்றன. கைத்தொழிலில் கருவிகளின் உதவி இருப்பினும், பொருள்களையும் கருவிகளையும் தன் கட்டுப்பாட்டில் வைத்துச் சீர்திருத்தம் செய்து, உற்பத்தி செய்வதில் சிறப்புப் பங்கு வகிப்பது கை அல்லது கைத்திறன் ஆகும்.

இக்காலத்தில் இயந்திரத் தொழில்கள் முன்னேற்றம் அடைந்தாலும், அவை கைத்தொழிலின் முன்னேற்றத்தை முறியடித்து விடவில்லை. இயந்திரத் தொழிலில் இயந்திரங்களின் உதவியால் ஒரே மாதிரியான பொருள்களைப் பெருமளவில், விரைவாக உற்பத்தி செய்யமுடியும். அதில் கைத்தொழிலைக் காட்டிலும் உற்பத்தியின் அளவு மிகுதி. ஆனால், இயந்திரம் உற்பத்தி செய்யும் பொருளின் மாதிரி (Model), திட்டம் (Plan), வடிவம் (Design) ஆகியவற்றை உருவாக்குவது கைத்தொழில்தான். மாதிரிப் பொருள் முதலில் கைத்தொழிலால் உருவாக்கப்பட்ட பின்னர் இயந்திரம் அதனைப் பெருமளவு உற்பத்தி செய்கிறது. எனவே, கைத்தொழில் இயந்திரத் தொழிலின் முன்னோடி ஆகும்.

கைத்தொழிலினால் கைவினைப் பொருள்களுக்கும், இயந்திரத்தால் உற்பத்தி செய்யப்படும் பொருள்களுக்கும் புகழ் கிடைக்கிறது. தேர்வு செய்யும் உணர்வையும் அழகுணர்ச்சியையும் (Aesthetic Sense) அறிவோடு பொருள் வாங்கும் திறனையும் கைத்தொழில் மக்களிடையே உருவாக்குகிறது. கைத்தொழில் மனித வரலாற்றில் கைவினைஞர்களின் பங்கை என்றென்றும் உணர்த்துகிறது.

கருவிகளும் பயன்பாடும்: இந்தியக் கைத்தொழிலில் வெட்டும் கருவிகள், இணைக்கும் கருவிகள் ஆகிய இருவகைக் கருவிகள் பயன்படுத்தப்படுகின்றன. வெட்டும் கருவிகளுக்கு எடுத்துக்காட்டாகக் கத்தி, கத்தரிக்கோல், அரிவாள் முதலியவற்றைக் குறிப்பிடலாம். ஊசி, முடுக்கிகள், கைப்பிடிக்க ஆகியன இணைக்கும் கருவிகளாகும். இக் கருவிகளின் உதவியுடன் பல உள்ளீட்டுப் (Inputs) பொருள்களைப் பயன்படுத்திக் கைத்தொழில் பொருள்கள் உற்பத்தி செய்யப்படுகின்றன. பழங்காலத்திலிருந்து இயற்கைப் பொருள்களாகிய மரம், களிமண், கற்கள், தோல், ஓலை, மரத்தக்கை, புல், இழைகள், இலைகள் முதலியனவும், மனிதர்களால் உற்பத்தி செய்யப்பட்ட பொருள்களான உலோகம், காகிதம், கண்ணாடி, இழைக்கப்பட்ட மரம், நரம்புகள், மணிகள் முதலியனவும் கைவினைஞர்களின் கைத்தொழிலுக்கு மூலப் பொருள்களாகப் பயன்படுகின்றன.

கைத்தொழிலில் எந்தப் பொருள் உற்பத்தி செய்யப்பட்டாலும் இரு வழிமுறைகள் பின்பற்றப்படுகின்றன. முதலில் மூலப் பொருளானது தேவையான அளவு ஒரு திட்டப்படி அல்லது ஒரு வடிவப்படி வெட்டப்படுகிறது. இரண்டாவதாக, வெட்டப்பட்ட பொருள்கள் புதிய முறையில் ஒழுங்குபடுத்தப்பட்டு ஒன்று சேர்க்கப்படுகின்றன. இதில் கலைஞனின் பயிற்சியும் பட்டறிவும் சொந்தக் கலை உணர்வும் உதவி செய்கின்றன.

கைத்தொழிலில் முழுப் பொருளும் தொடக்கம் முதல் இறுதிவரை கைவினைஞர்களாலேயே செய்யப்படுகிறது. பல ஆராய்ச்சிகள் மூலமும், கற்பனைத்திறன் மூலமும் புதிய பொருள்கள் உருவாக்கப்படுகின்றன. பழைய பொருள்களுக்குப் புதிய உருவம் அளிக்கப்படுகிறது.

நன்மைகள்: இந்தியாவில் மக்கள் கைத்தொழிலால் பெரும் பயன் பெறுகின்றனர். குறிப்பாகப் பொருளை முழுமையாக உற்பத்தி செய்த மனநிறைவும் மகிழ்ச்சியும் கைவினைஞர்களுக்கு உண்டாகின்றன. இயந்திரத் தொழிலில் ஒருவன்,

ஒரு பொருளின் ஒரு பகுதியை மட்டுந்தான் செய்கிறான். வீட்டை அலங்கரிக்கும் பொருள்கள் பல வடிவங்களில் கைத்தொழிலால் கிடைக்கின்றன. இயந்திரம் ஒரேமாதிரியான பொருளைத்தான் உற்பத்தி செய்யும். பல வகைகளில் கிடைக்கா. வீடுகளில் பயன்படுத்தப்படும் விளக்குகள், அலங்காரத் தட்டுகள், கிண்ணங்கள், மர, உலோகப் பெட்டிகள், நாற்காலிகள், மேசைகள் ஆகியனவும், ஆட்கள் பயன்படுத்தும் கைப்பைகள், விலையுயர்ந்த நகைகள் முதலியனவும் பெரும்பாலும் கைத்தொழிலால் உற்பத்தி செய்யப்படுகின்றன. கைத்தொழில், ஒரே மாதிரி அமைந்துள்ள மொத்த உற்பத்திப் பொருளிலிருந்தும் இயந்திர வாழ்விலிருந்தும் மனிதனுக்கு விடுதலை அளிக்கிறது; மனமகிழ்ச்சி, உற்சாகம், மனநிறைவு ஆகியவற்றைத் தருகிறது. கைத்தொழிற் பயிற்சி அறிவை வளர்க்கிறது; கற்பனை ஊற்றுக்கு வழிகோலுகிறது; பொருளைச் செய்வதற்குப் பொறுமையை வளர்க்கிறது. கண்பார்வை இழந்தவர்களும் முடவர்களும் நோயாளிகளும் கைத்தொழிலில் ஆர்வமுடன் ஈடுபடுகிறார்கள்.

தமிழ்நாட்டில் கைத்தொழில்: தமிழ்நாட்டில் கைவினைஞர்களுக்கு நல்ல பயிற்சி அளிக்கப்படுகிறது. ஊரகப் பகுதிகளில் வாழும் மக்கள் ஊதியம் தரும் வேலைவாய்ப்பை அடைய வேண்டுமென்ற எண்ணத்துடன் 1979-80-இல், 19,924 பேருக்குப் பயிற்சி அளிக்கப்பட்டு, உரு.81.91 இலட்சம் உதவித் தொகையாகவும் வழங்கப்பட்டது. அவர்களுக்குள் 1570 கைவினைஞர்களுக்குக் கருவிகளும், 796 பேருக்குத் தொழிற்கூடங்களுக்காக உரு.15.25 இலட்சம் உதவித்தொகையும் கொடுக்கப்பட்டன.

இந்தியாவிலேயே தென்னை உற்பத்தியில் தமிழ்நாடு இரண்டாம் இடம் வகிக்கிறது. ஊரக மக்களின் பொருளாதார உயர்வுக்குக் கயிற்றுத் தொழில் காரணமாகிறது. தமிழ்நாட்டில் 4391 ஆட்களுக்கு வேலை வாய்ப்பு அளிக்கும் 56 கயிற்றுத் தொழில் கூட்டுறவு நிறுவனங்கள் உள்ளன.

தோல் தொழிலின் வளர்ச்சிக்காகப் புதிய இயந்திரங்களை அமைத்துத் தோல் பதனிடும் தொழிற்கூட்டுறவு நிறுவனங்கள் அமைக்கப்படுகின்றன. சிறிய அளவில் தோல் பதனிடும் தொழிலில் ஈடுபட்டுள்ளவர்களுக்கு அரசு உதவி அளித்து வருகிறது. இதற்காக வாணியம்பாடி, இராணிப்பேட்டை, திண்டுக்கல் பேரரசைமப்பட்டு ஆகிய இடங்களில் தோல் தொழிற்கூட்டுறவு நிறுவனங்கள் அமைக்கப்பட்டுள்ளன. தோல் கைத்தொழில் திட்டத்தில் 1981 முதல் 1983வரை உரு.13.65 இலட்சம் செலவில் 1589 ஊரகக் கைவினை

ஞர்களுக்குப் பயிற்சி அளிக்கப்பட்டது. அதேபோல் 1984-ஆம் ஆண்டில் உரு.7.03 இலட்சம் செலவில் 1227 பேருக்குப் பயிற்சி அளிக்கும் திட்டம் செயற்படுத்தப்பட்டது.

தமிழ்நாடு மண்பாண்டத் தொழில் நிறுவனம், திருமழிசையில் இயந்திர முறையில் செங்கல் உற்பத்தி செய்யும் தொழிற்சாலையையும், சென்னை, விருத்தாசலம், ஓமலூர் ஆகிய இடங்களில் மாக்கல் குழாய்கள், துப்புரவுப் பொருள்கள், கலைத்திறம் வாய்ந்த மண்பாண்டப் பொருள்கள் ஆகியவற்றைத் தயாரிக்கும் மண்பாண்டத் தொழிற் பிரிவுகளையும் நடத்துகிறது.

தென்னார்க்காடு மாவட்டத்தில் 1984 முடிய 4245 கைவினைஞர்கள் பதிவு செய்யப்பட்டுள்ளனர். அதனால், பல புதிய தொழில்கள் உருவாகியுள்ளன. இம்மாவட்டத்தில் 5 தையற் கூட்டுறவு நிறுவனங்களும் 5 கயிற்றுத் தொழிற்கூட்டுறவு நிறுவனங்களும், 2 தீப்பெட்டி உற்பத்தியாளர் நிறுவனங்களும் உள்ளன.

தென்னார்க்காடு மாவட்டத்தில் கைவினைஞர்களுக்கு விற்பனை உதவி அளிப்பதற்கு நடவடிக்கைகள் மேற்கொள்ளப்படுகின்றன. குறிப்பாக, மேலச் சித்தனூர் ஊரகத்தில் பனை ஓலைப்பாய் பின்னுவதில் ஈடுபட்டுள்ள 100 குடும்பங்களும் வண்டிப்பாளையம் ஊரகத்தில் மட்பாண்டம், காகிதப்பொம்மைகள் ஆகியன செய்யும் பணியில் ஈடுபட்டுள்ள 50 குடும்பங்களும், அம்மாப்பேட்டையில் பிரம்புப் பொருள்கள் உற்பத்தி செய்யும் மலைச் சாதியினரைச் சேர்ந்த 100 குடும்பங்களும் இத்தகைய உதவிகளைப் பெற்றன.

கன்னியாகுமரி மாவட்டத்தில் இழைநார் முறுக்குதல், கயிறு, பனை ஓலை பின்னுதல், பூ வேலை செய்தல் ஆகியவற்றில் ஈடுபட்டுள்ளவர்களுக்கும், இராமநாதபுரம் மாவட்டத்தில் தச்சர்கள், காலணிப்பணியாளர்கள், தோல் பதனிடும்பவர்கள், குலாலர்கள், பாய் முடைபவர்கள் ஆகியோருக்கும், புதுக்கோட்டையில் பாய் முடைவோர் மற்றும் பனை ஓலைப்பணியாளர்களுக்கும் விற்பனை உதவிகள் அளிக்கப்பட்டன.

தமிழ்நாடு கைத்திறத் தொழில் வளர்ச்சிக் கழகம் 17 பயிற்சி உற்பத்தி நிலையங்களையும், 16 விற்பனைக் காட்சி நிலையங்களையும் நடத்தி வருகிறது; ஊரகக் கைவினைஞர்களிடமிருந்தும், தொழிற்கூட்டுறவு நிறுவனங்களிடமிருந்தும், கைத்திறன் மிக்க தொழில் உற்பத்திப் பொருள்களை வாங்குகிறது. இக்கழகத்தின் விற்பனைத் தொகை 1979-80-ஆம்

ஆண்டில் உரு.143.78 இலட்சம் ஆகும். இக்கழகத்தின் நடவடிக்கைகள் மூலம் சுமார் 1300 கைவினைஞர்களுக்கு ஆதாய மிக்க வேலைவாய்ப்புக்கிடைக்கிறது. நாட்டுடைமையாக்கப்பட்ட வங்கிகள் மூலம் 1979-80-இல் 5095 கைவினைஞர்களுக்கு உரு.84.23 இலட்சம் நிதி உதவி வழங்கப்பட்டது.

கிண்டித் தொழிற்பேட்டை முகப்பில் நிலையான கைத்தொழிலர் 'பொருட்காட்சி நிறுவப்பட்டுள்ளது. இப் பொருட்காட்சியில் இரும்பு, கண்ணாடி, தோல் மரம், துணி, காகிதம் முதலியவற்றாலான பொருள்கள் காட்சிக்கு வைக்கப்பட்டுள்ளன. இவை பல மாநிலத்தாராலும் பாராட்டும் வகையில் அமைந்துள்ளன.

இந்தியாவில்: இந்தியாவில் கூடை முடைதல், பாய் பின்னுதல், பொருள்களுக்கு வண்ணம் தீட்டுதல், துணிகளில் கை வேலைப்பாடுகள் செய்தல், பின்னல் வேலைகள், மெழுகில் பொம்மை செய்தல், பழங்கள் செய்தல், பூக்கிண்ணங்களுக்கான பல நிற முடைய பல்வகைப் பூக்கள் செய்தல், நாற்காலி, மேசைகளில் சித்திர வேலை, வேலைப்பாடுகள் அமைந்த பாணைகள் செய்தல், பொம்மலாட்டத்திற்கேற்ற பொம்மைகள் உருவாக்குதல், நுண்ணிய வேலைப்பாடுகளுடன் தொழில் நுணுக்கமும் உயர்வும் கலை உணர்வும் கொண்ட நகைகள் செய்தல், மாதிரிகள் அமைத்தல், சோப்புக்கு வடிவமைத்தல், கைத்தறி நெசவு வேலை, தச்சு வேலை, மரவேலை போன்ற பல கைத்தொழில்கள் மிகவும் சிறப்பாகவும் போற்றத்தக்க முறையிலும் செய்யப்படுகின்றன. பழங்காலத்திலிருந்து இன்றுவரை இந்தியா கைத்தொழிலில் சிறப்பிடம் பெற்றுத் திகழ்கிறது.

இந்தியா கயிறு உற்பத்தியில் முதலிடம் வகிக்கிறது. கயிறு ஏற்றுமதியில் முற்றரிமையை அடைந்துள்ளது. ஆண்டுதோறும் ஏறத்தாழ 45,000 கண்டி (Tonne) கயிறு இந்தியாவிலிருந்து ஏற்றுமதி செய்யப்படுகிறது. உலக நாடுகளின் மொத்த உற்பத்தியாகிய 2,86,000 கண்டிகளில் இந்தியாவில் உற்பத்தியாவது 1,60,000 கண்டிகள் ஆகும். கயிற்றுத் தொழில் இந்தியாவில் கேரள மாநிலத்தில் செறிந்து காணப்படுகிறது. நாட்டின் மொத்த உற்பத்தியில் கேரளா மட்டும் 1,50,000 கண்டி கயிறு உற்பத்தி செய்கிறது. இதில் ஏறக்குறைய 5,00,000 மக்கள் வேலை வாய்ப்பினைப் பெறுகின்றனர்.

கயிற்றின் ஏற்றுமதியைப் பெருக்க 'அனைத்திந்தியக் கயிற்றுப் பொருள்கள் வாரியம்' (All India Coir Board) அமைக்கப் பட்டுள்ளது. கேரளாவில்

ஆலப்புழைக்கு அருகிலும், மேற்கு வங்கத்தில் கௌரா (Hawrah) மாவட்டத்திலும் இத்துறைத் தொடர்பான ஆராய்ச்சிக் கழகங்கள் நிறுவப்பட்டுள்ளன. கேரளாவில் 'தங்க இழை' (Golden Fibre) எனக் கூறப்படும் கயிறு அயற் செலாவணியைப் பெருக்குகிறது.

இந்தியக் கயிற்றுப் பொருளின் தரத்தை உயர்த்தவும் ஆராய்ச்சிகளை ஊக்குவிக்கவும், 'இந்திய அயல் நாட்டு வாணிகக் கழகம்' (Indian Institute of Foreign Trade) உரு. 32.7 இலட்சம் ஒதுக்கியுள்ளது. இக்கழகம் கயிற்று உற்பத்தியில் கூட்டுறவு நிறுவனங்களை ஏற்படுத்த வேண்டும் என வலியுறுத்தியது; அதற்காக உரு. 1.91 இலட்சம் செலவில் 21 மாதிரித் திட்டங்கள் அமைத்துக் கொடுத்துள்ளது. அதனால் 21,000 பேர் வேலைவாய்ப்புப் பெறுகின்றனர்.

பாய் முடைவதற்காக இலங்கையில் இயந்திரத்தறி பயன்படுவதுபோல் இந்தியாவிலும் அதனை அறிமுகப்படுத்தி, உற்பத்தித் திறன் கூடவும், உற்பத்திச் செலவு குறையவும் இந்திய மைய அரசு உரு. 3.34 இலட்சம் முதலீடு செய்துள்ளது.

கால் மிதிகளின் சாயம் போகாமலிருக்கவும், அவற்றின் வடிவங்களை மாற்றவும், சாய ஆராய்ச்சிக் கழகம் ஒன்றை ஏற்படுத்த இந்திய மைய அரசு உரு. 22 இலட்சம் ஒதுக்கியுள்ளது.

கம்பளித் துணிகள் உற்பத்தியிலும் ஏற்றுமதியிலும் இந்தியா சிறந்து விளங்குகிறது. கம்பளி உற்பத்தியால் மூவகைத் தேவைகள் நிறைவு செய்யப்படுகின்றன. அவை நாட்டின் பாதுகாப்பு, உள்நாட்டு அங்காடி, கடல் கடந்த வாணிகம் ஆகியனவாகும்.

இந்தியாவில் இரப்பர்த் தொழிற்சாலை 1921-இல் வங்காளத்தில் நிறுவப்பட்டது. இப்போது இத் தொழில் பெரிதும் முன்னேற்றமடைந்து காணப்படுகிறது. இரப்பர் உற்பத்தி நிறுவனங்களில் 80% சிறு தொழில் துறையில் உள்ளன. அவை ஊர்திச் சக்கரக் கட்டு (Tyre) வளைகுழல் (Tube) உற்பத்தியிலும், காலணிகள் உற்பத்தியிலும், மிதிவண்டிச் சக்கரக் கட்டு (Cycle Tyre), வளைகுழல் உற்பத்தியிலும் ஈடுபட்டுள்ளன. இத்தொழில் 75,900 மக்களுக்கு வேலைவாய்ப்பினை அளிக்கிறது. இத்தொழில் துறை மேற்கு வங்காளம், மகாராட்டிரம், தமிழ்நாடு ஆகிய மாநிலங்களில் மிகுள்ளது.

இந்தியாவில் மிதிவண்டிகள் பெருமளவில் தொழிற்சாலைகளிலும், சிறு தொழில் துறைகளிலும் உற்பத்தி செய்யப்படுகின்றன. சிறுதொழில் துறைகள் ஓராண்டில் 5 இலட்சம் மிதிவண்டிகள் உற்பத்தி செய்யக்கூடிய நிலையில் உள்ளன. இந்தியா

1986-இல் இவ் வுற்பத்தியில் உலகில் 5-ஆம் இடத் தைப் பெற்றது.

தோற் பொருள் தொழில் இந்தியாவின் மிகச் சிறப்பான துறையாக விளங்குகிறது. அயற்செலா வணி ஈட்டுவதில் சணல், தேயிலை, துணிவகைகள் ஆகியவற்றிற்கு அடுத்தபடி நான்காம் இடத்தைத் தோற் பொருள் தொழில் வகிக்கிறது. தோலின் மூலப்பொருள் அளிப்புப் பற்றாக்குறையாகவே இருந் தாலும், இத்தொழிலில் உலக அங்காடியில் ஒரு சிறப்புப் பங்கு வகிக்கும் அளவுக்கும், வினை முற்றிய தோற் பொருள் ஏற்றுமதி செய்யுமளவுக்கும் இந்தியா முன்னேறியுள்ளது. இத்தொழில் சென்னை, பம்பாய், கான்பூர், கல்கத்தா முதலிய இடங்களில் சிறப்பாக வளர்ந்துள்ளது. கான்பூர் நல்ல காலணிகளுக்குச் சிறப்புப் பெற்று விளங்குகிறது.

இந்தியா, பட்டு உற்பத்தியில் நான்காம் இடம் வகிக்கிறது. இந்தியாவில் 4 வகையான பட்டு வகை களும் கிடைப்பது குறிப்பிடத்தக்கது. பட்டுத் தொழிலை ஊக்குவிக்க 'மையப் பட்டு வாரியம்' (Central Silk Board) பெருமளவுப் பணிகளைச் செய் கிறது.

பட்டு உற்பத்தியில் பாதி மைசூரில் கிடைக்கி றது. மேற்கு வங்காளம், அசாம், சம்மு, காசுமீரம் மத்திய பிரதேசம், பீகார், சென்னை ஆகிய மாநி லங்கள் பட்டு உற்பத்தி செய்கின்றன. தமிழ்நாட்டுக் காஞ்சிபுரம் பட்டு உலகப் புகழ் பெற்றது.

மேற்கு வங்காளம், மைசூர், அசாம், பீகார் முத லிய மாநிலங்களில் பட்டு ஆராய்ச்சிக் கழகங்கள் அமைக்கப்பட்டுள்ளன. இராஞ்சியில் 'மையத்துசார் ஆராய்ச்சி நிலையம்' (Central Tussar Research Sta- tion) அமைக்கப்பட்டுள்ளது.

இந்தியாவின் பல பகுதிகளில் பல்வேறு கலைப் பொருள் செய்வோர் கூட்டுறவு நிறுவனங்கள் செய லாற்றி வருகின்றன. பாய்முடையும் நிறுவனங்கள், மூங்கில், பிரம்புக்கூடைமுடையும் நிறுவனங்கள், நார் செய்வோர் கழகங்கள், கற்சிலை செய்வோர் கழகங் கள், கயிறுதிரிப்போர் கழகங்கள், வெண்கல விக்கிரகம் செய்வோர் கழகங்கள், பொம்மை செய்வோர் கழ கங்கள், பொத்தான் செய்வோர் கழகங்கள், நெட்டி வேலைசெய்வோர் கழகங்கள், பீங்கான் பொருள் உற் பத்திசெய்வோர் கழகங்கள், வீணை வாத்தியக் கருவி செய்வோர் கழகங்கள் என எண்ணிலடங்கா கழகங் கள், கூட்டுறவு நிறுவனங்களின் உதவியால், நாட்டுக் கைவினைஞர்கள் ஊக்கமுடனும், கற்பனைத் திறனு

டனும் கலைத்திறன் தேவைப்படும் கைத்தொழிலில் ஈடுபட்டு, தனக்கும் நாட்டுக்கும் உதவும் வகையில் ஆக்கப் பணியில் ஈடுபட்டு, பண்டைக்காலத்தொழில் நுணுக்க உண்மைகளை இன்றும் மங்காது காத்து வருகின்றனர். ச.கி.

உலகளவில்: எல்லாக் கலைகளையும் ஊக்கு விக்கும் அடிப்படைக் கலை நுணுக்கம் கைத்தொழி லையும் உயிர்ப்பிக்கிறது. ஓவியம் வரைதல், மட்பாண் டம் செய்தல், சிற்பம் செதுக்குதல் முதலிய அழகிய கலைக் கருவூலத்தை உருவாக்க உந்துவது அழகியல் உணர்வாகும் (Aesthetic Sense). அழகிய படைப் பினை உருவாக்குவதில் கைத்தொழில் வினைஞர் கள், கலைஞர்களைவிட மேலானவர்கள் எனலாம். இவர்களின் படைப்புகளினால் பயன் மிக்க பொருள் கள் உருவாகின்றன. கைத்தொழிலில் சிறிய அளவில் இயந்திரக் கருவிகளும் பயன்படுத்தப்படுகின்றன.

கைத்தொழில்களும் சிறுதொழில்களும் ஒன்று போல் தோன்றினாலும், அவை வேறுபட்டவை. குடி சைத் தொழிலும் சிறு தொழில்களும் ஊரகங்களில் இருக்கின்றன. ஆனால், கைத்தொழில் அப்படியன்று. சிறுதொழிலுக்குக் குறிப்பிட்ட கோட்பாடுகள் உண்டு. ஆனால், கைத்தொழிலுக்குக் கிடையா. சிறுதொழில் என்பது உரு. 7.5 இலட்சத்திற்கு உட்பட்ட முதலீடு செய்யப்பட்ட நிறுவனமாகும். ஆனால், கைத்தொழி லுக்கு முதலீட்டு வரையறை கிடையாது. கையி னால் செய்யப்பட்டுக் கலையழகு உடையதாயிருப் பின், அது கைத்தொழில் எனப்படுகிறது.

வங்காளத்தின் காலிகோ, தாக்காவின் மசுலின், காசுமீரத்துப் போர்வைகள், அய்தராபாதின் உலோக வேலைகள், மீர்சாபூரின் விரிப்புகள், மைசூரின் சந்த னப் பொருள்கள் ஆகியவற்றிற்கு உலக அங்காடியில் தேவை மிகுதியாக உள்ளது. இயந்திரப் பொருள் களைப் போல் அல்லாமல், கைத்தொழில் பொருள் கள் ஒன்று மற்றொன்றிலிருந்து வேறுபட்டுத் தனித்தன்மையுடன் விளங்குகின்றன.

உலகத்தின் ஒவ்வொரு பகுதியும் கைத்தொழில் மூலமாகத் தன்னுடைய பண்பாட்டைப் புலப்படுத்து கின்றது. இந்தியா, சீனா, சப்பான், இரான் (Iran), பெர்சியா, எகிப்து ஆகியவற்றில் பழங்காலந்தொட் டும், ஐரோப்பா, அமெரிக்கா முதலிய நாடுகளில் பிற்காலத்திலும் கைத்தொழில் உருவாகியிருக்கிறது. சுவிட்சர்லாந்தில் கைத்தொழில்கள் இக்காலத்துத் தொழில் துறைக்கு இணையாக வளர்ந்துள்ளன. கைக் கடிக்காரம் செய்தல் ஒரு குடிசைத்தொழிலாக வளர்ந் துள்ளது. அது சுவிட்சர்லாந்தை உற்பத்தியாளர்

களின் நாடாக உருவாக்கியுள்ளது. அங்கு ஆண்டு முழுவதும் பெண்கள் கம்பளி நெய்யும் கைத்தொழிலில் ஈடுபட்டுள்ளனர்.

சப்பானில் ஒவ்வொரு வீடும் ஒரு தொழிற்கூடமாக விளங்குகிறது. அங்கு நாடெங்கிலும் சிறிய கைத்தொழிற் பொருள்கள் விற்பனையாகின்றன. கைத்தொழில் வளர்ச்சிக்குச் சப்பான், இறக்குமதியாகும் மூலப் பொருள்களை நம்பியுள்ளது. அந்நாடு உலகப் போருக்குப் பின் அதன் 47 விழுக்காடு நிலத்தை இழந்து, 80 மிலியன் மக்களுக்கு 85 விழுக்காடு பாறைகள் நிறைந்த நிலத்தில் வேலை கொடுக்க வேண்டிய சிக்கலான நிலையில் இருந்தது. அதனைக் கைத்தொழில்களின் மூலம் மேற்கொண்டது.

தம்முடைய கைத்தொழில்களே சப்பான், கொரியா, சீனா ஆகியவற்றின் மூல வளங்கள். சிறு சிறு நுட்பமான தந்தம், மரப் பொருள்கள், பொம்மைகள் ஆகியவற்றைச் செய்வதில் சப்பானை மிஞ்ச முடியாது. சப்பானியப் பெண்கள் இதில் தலைமைப் பங்கு வகிக்கின்றனர்.

கைத்தொழில்தான் இக்காலத்துத் தொழிற் சாலையின் தந்தை. கைத்தொழிலாளர்தாம் அதன் தொழில்நுட்ப மூலப் படிவத்தை உருவாக்கியவராவர். தொழிற்றுறை முன்னேற்றத்திற்குக் கைத்தொழிலும் வேளாண்மையும் பெரிதும் காரணமாகும். இன்றைய தொழிற்சாலையின் சிறப்பு அன்றைய கைத்தொழிலுக்கு இருந்தது.

நிலையான பொருளாதார முன்னேற்றம் அடையக் கைத்தொழில் இன்றியமையாததாகும். மறைமுக வேலைவாய்ப்பின்மை வேளாண்மைத் துறையில் நிலவி வருகிறது. இதனை ஒழிக்கக் கைத்தொழிலுக்கு இயற்கையான இல்லம் ஊரகந்தான். காந்தியடிகளும் இதனையே கூறியுள்ளார்.

கைத்தொழிற் பொருள்கள் நாடுகளின் பண்பாட்டுக் கொடுக்கல் வாங்கலுக்கும், சொந்த நாட்டினரின் ஒற்றுமைக்கும் உகந்தவை. இப்பொருள்கள் அனைத்தும் விலை உயர்வானவை எனவும், சாதாரண மனிதன் இவற்றை வாங்க இயலாதெனவும் தவறாகக் கருதப்படுகிறது. எல்லாக் கைத்தொழிற் பொருள்களும் விலை உயர்வானவையல்ல. இக்காலச் சமுதாயத் தேவைக்கேற்ற சாதாரண, மலிவான பொருள்களும் கைத்தொழில் மூலம் உற்பத்தி செய்யப்படுகின்றன. வளர்ந்து வரும் சமுதாயத்தில், கைத்தொழில் நிலைத்து நிற்க வேண்டுமானால், அது தன் அங்காடியைப் பெருக்கிக்கொள்ள வேண்டும்.

கைத்தொழில் வினைஞர்களின் உற்பத்தி, நிலையில்லாமல் பருவக்கால மாறுதல் உடையதாயுள்ளது. வளர்ச்சியடையா நாடுகளின் மூலதனக் குறைவு, வேலையின்மை, பகுதிநேர வேலை, குறைந்த செலவு ஆகியவற்றை ஆராயும் போது, கைத்தொழில் தலைசிறந்ததாகக் கருதப்படுகிறது. வளரும் நாடுகளில் கைத்தொழிற் பொருள்கள் ஏற்றுமதியில் முக்கிய பங்கினை வகிக்கின்றன. என்.இரா.செ.

துணை நூல்கள்:

Kamaladevi Chattopadhyaya., Indian Handicrafts, Allied, Madras, 1963.

Rao, R.V., Handicrafts of Andhrapradesh, World Telugu Conference Publication, Hyderabad, 1975.

Suraf, D.N., Indian Crafts, Development and Potential, Vikas, Delhi, 1982.

Virmani, N.R., Profitability, Accountability and Social responsibility in public enterprises, Centre for Public Sector Studies, Delhi, 1980.

கைத்தொழில்கள் வளர்ச்சி இணையகம்: பூம்புகார் எனப்படும் தமிழ்நாடு கைத்தொழில் வளர்ச்சி இணையகம் ஒரு தமிழ்நாட்டு அரசு நிறுவனமாகும். இந்தியாவின் தொன்மைப் பண்பாட்டு மையமாக இருந்த ஒரு துறைமுகப் பட்டினத்தின் பெயரான 'பூம்புகார்' என்பதே பிற்காலத்தில் தமிழ்நாட்டின் கைத்தொழில் வளர்ச்சி இணையகத்தின் பெயராக வழங்குகிறது.

தமிழ்நாடு கைத்தொழில்கள் செழித்து வளரும் மாநிலமாக விளங்குகிறது. தமிழ்நாட்டுக் கைத்தொழிலை ஊக்குவிக்கவும், அதனை வெளிநாட்டு அங்காடிக்கு அனுப்பவும் கைத்தொழில்கள் வளர்ச்சி இணையகம் துணைபுரிகின்றது. கைவினைஞர்களுக்குத் தேவையான தொழில்நுட்பம் வழங்கவும் இந்நிறுவனம் வழிவகுக்கிறது. இந்நிறுவனத்தின் 75 விழுக்காட்டுப் பங்குகளை தமிழக அரசும், 25 விழுக்காட்டுப் பங்குகளைக் கூட்டுறவு நிறுவனங்களும் கொண்டுள்ளன. தேவைப்படும் ஊக்கப்பணிகளுக்கான பண உதவி இந்திய அரசின் வளர்ச்சித் துறை ஆணையரிடமிருந்து பெறப்படுகிறது.

கைத்தொழில்கள் வளர்ச்சி இணையகம், இந்தியாவின் கைத்தொழிற் பொருள்களின் ஏற்றுமதிக்கூடமாக இந்திய அரசால் உருவாக்கப்பட்டது. இந்நிறுவனம் இந்தியா முழுவதிலும் கைத்தொழிற்

பொருள்களின் விற்பனைக்கு வகை செய்கிறது. இந் நிறுவனம் 1983-ஆம் ஆண்டிலிருந்து ஒரு முழுநேர ஆணையத்தின் தலைமையில் இயங்குகிறது. கைத் தொழில்கள் வளர்ச்சி இணையகம் 1986-இல் 20 தனி கைவினைக் கண்காட்சிகளை நடத்தி, விற்பனையை ஊக்கப்படுத்தியது. இதன் 1983-84-ஆம் ஆண்டு உற்பத்தி 63 இலட்சம் உருபாய் மதிப்பாகும்.

கைத்தொழில் வளர்ச்சி இணையகம் பல நிலையங்களில் குறிப்பிட்ட தொழில்களுக்குப் பயிற்சி அளிக்கிறது. இந்நிறுவனம் நலிவடைந்துவரும் கலைப் படைப்புகளுக்காகவும், குறைந்துவரும் கலைகளுக்காகவும் கலைஞர்களுக்குப் பயிற்சியும் நிதி உதவியும் அளிக்கிறது. இத்திட்டத்தின்கீழ்த் தஞ்சாவூர்ப் படம் வரைதல், கண்ணாடி வேலைப்பாடுகள் ஆகியன ஊக்குவிக்கப்படுகின்றன.

பயிற்சித் திட்டம்: கைத்தொழில் வளர்ச்சி இணையகத்தின் முக்கிய நோக்கங்களுள் ஒன்று பல் வகைப்பட்ட கைத்தொழில்களில் பயிற்சி அளிப்பதாகும். நீண்டகாலப் பயிற்சித் திட்டத்தினை அளிப்பதன் மூலம் நிலையான வேலை வாய்ப்பு ஏற்படவும் கைவினைஞர்களின் வாழ்க்கைத்தரம் உயரவும் கைத்தொழில் வளர்ச்சி இணையகம் பாடுபடுகிறது.

கைத்தொழில்கள் வளர்ச்சி இணையகம், புதிய கைவினைஞர்கள் உருவாகவும் அதன்மூலம் கைத் தொழில்கள் சிதைந்துவிடாமல் பாதுகாக்கவும் உதவுகிறது. இந்நிறுவனம் 1986-ஆம் ஆண்டு வரையிலும் பல புதிய கைவினைஞர்களை உருவாக்கியுள்ளது. அழிவடையும் நிலையில் இருக்கும் பல கைத்தொழில்கள் இத்திட்டத்தின்மூலம் புத்துயிர் பெற்றன. இப்போது ஒருங்கிணைந்த ஊரக வளர்ச்சித் திட்டத்தின் கீழும் ஊரகக் கைவினைஞர் திட்டத்தின் கீழும் பல குறுகிய காலப் பயிற்சித் திட்டங்களை நடத்தி வருகிறது. புதிய தொழில் நுட்பங்களைப் பயன்படுத்துவது, தொழில் நுட்பப்பயிற்சிகளைத் தமிழகக் கைவினைஞர்களுக்கு அளிப்பது, புது வடிவமைப்புத் திட்டங்களை அறிந்துகொள்வது ஆகியவற்றிற்காகப் பெங்களூர், அகமதாபாது, மொராதாபாது, அகர்தலா போன்ற இடங்களில் உள்ள வடிவமைப்பு நிலையங்களுக்குக் கைவினைஞர்களை அனுப்பிப் பயிற்சி பெற ஏற்பாடு செய்து வருகிறது. கைவினைஞர்கள் பிற மாநிலங்களில் உள்ள கைத்தொழில்களைப் பற்றி அறிந்து கொள்ள இத்திட்டம் வாய்ப்பளிக்கிறது. பயிற்சி பெற்று வந்தவர்களுக்கு வேலை வாய்ப்புப் பெறவும் கைத்தொழில்கள் வளர்ச்சி இணையகம் வழிவகை செய்கிறது. பயிற்சி பெற்றவர்கள் உற்பத்தி செய்யும்

பொருள்களையும் அவர்களிடமிருந்து வாங்கி விற்பனை செய்கிறது.

ஒரு பயிற்சித் திட்டம் சிறப்பாகச் செயற்பட வேண்டுமானால் அது ஒரு குறுகிய கால அடிப்படையில் இருக்கக்கூடாது. மேலும், அது கைத்தொழில்களின் தேவைக்கேற்பத் தொடர்ச்சியாக நடத்தப்பட வேண்டும். இவற்றை மனத்திற் கொண்டு 1986-87 இல் 1 இலட்சம் ரூபாய் உதவியுடன் பயிற்சித் திட்டம் ஒன்று நடத்தப்பட உள்ளது. இச்செலவு ஒரு தொடர் செலவாகும்.

கைத்தொழில் உற்பத்தி

| உற்பத்தி நிலையத்தின் பெயர் | 1985-86-இன் மொத்த உற்பத்தி (இலட்சம் உருபாயில்) |
|--|--|
| மகாபலிபுரம் | 3.32 |
| காஞ்சிபுரம் | 7.01 |
| பிரம்பு மற்றும் காகிதக் கூழ் நிலையம், சென்னை | 2.40 |
| சேலம் | 3.31 |
| கள்ளக்குறிச்சி | 3.63 |
| நாகர்கோயில் | 1.22 |
| திருநெல்வேலி | 0.02 |
| வாகைக்குளம் | 10.08 |
| ஆய்க்குடி | 1.92 |
| மதுரை | 14.13 |
| நாச்சியார்கோவில் | 19.89 |
| சுவாமிமலை நிலையம், ஒன்று | 3.49 |
| சுவாமிமலை நிலையம், இரண்டு | 2.73 |
| தஞ்சாவூர் | 2.60 |
| புதுக்கோட்டை | 1.08 |
| திருச்சி | 0.25 |
| தகட்டுப்பிரிவு, மதுரை | 1.62 |
| நாச்சியார்கோவில் நிலையம், இரண்டு | 1.51 |

| ஏற்றுமதி 1979-80—1985-86 | (இலட்சம் உருபாயில்) |
|--------------------------|---------------------|
| 1979-80 | 6.93 |
| 1980-81 | 9.10 |
| 1981-82 | 10.45 |
| 1982-83 | 8.62 |

| | |
|---------|------|
| 1983-84 | 5.00 |
| 1984-85 | 7.94 |
| 1985-86 | 2.70 |

அனைத்திந்திய கைத்தொழில் வாரியம் 1952-ஆம் ஆண்டு, வாணிகத் துறையோடு இணைக்கப்பட்டது. அதற்கு உதவியாகத் தமிழ்நாட்டுக் கைத்தொழில் வளர்ச்சி நிறுவனம் உருவாயிற்று. இந்தியாவில் கைத்தொழிற் பொருள்களின் ஏற்றுமதியின் மதிப்பு 1994-95இல் உரு. 6500 கோடியாக உயரும் என எதிர்பார்க்கப்படுகிறது. என்.இரா.செ.

துணை நூல்கள்

Government of Tamil Nadu, Annual Reports of Poomphuhar for 1980-81 and 1984-85, Madras.

Government of Tamil Nadu, State Administration Report 1983-84, 1985, Madras.

Kamaladevi Chattopodhyaya, Indian Handicrafts, Allied, Madras, 1963.

Saraf, D.N. 'Indian Crafts, Development and Potential, Vikas, Delhi, 1982.

கைத்தொழிலை ஒழுங்குபடுத்தல்: முதலாம் உலகப்போர் முடிவுற்றவுடன் காணப்பட்ட பொருளாதார முடக்க நிலையிலிருந்து மீட்சிபெறச் செருமனியும் (Germany) அதனைத் தொடர்ந்து பிற ஐரோப்பிய நாடுகளும் மேற்கொண்ட பொருளாதாரத் திட்டங்கள் பலவற்றுள் கைத்தொழிலைச் சீரமைக்கும் திட்டம், கைத்தொழிலை ஒழுங்குபடுத்துதல் (Rationalisation) என வழங்கப்பட்டது. ஒழுங்குபடுத்துதலை, 1927-இல் கூடிய உலகப் பொருளாதார மாநாடு, முயற்சியும் பொருளும் வீணாவதை மிகக் குறைந்த அளவில் குறைக்கும் நெறிமுறை என வரையறுத்தது.

பொருளாதார நடவடிக்கைகளை ஆக்கமுறச் செய்யவும், மிகையான மூலதனம், காலதாமதம், தொழில்நுட்பம், அயலார் உதவி ஆகியனவற்றைத் தவிர்த்து மக்கள் உடனடியாக வேலைவாய்ப்பினைப் பெற்று வருவாய் ஈட்டி வளம் பெறவும் உள்ள கைத்தொழிற் சீரமைப்புத் திட்டமே தலைசிறந்தது எனக்கருதி அதனை ஒழுங்குபடுத்துவதில் அரசுகள் கவனம் செலுத்தின. கைத்தொழிலை ஒழுங்குபடுத்துவதில், மூலப்பொருள் வளங்களைப் பெருக்குதல், அவற்றின் பங்கீட்டு (Distribution) முறையை எளிமை யாக்கல், உற்பத்திச் செலவைக் குறைத்தல், போக்கு

வரத்து, வாணிகம் போன்ற அகக் கட்டுமானப் (In-frastructure) பணிகளின் செலவைக் கட்டுப்படுத்தல் போன்றவற்றைச் செயற்படுத்தும் திட்டங்களை அரசுகள் உருவாக்கித் தாங்களாகவும், தனியார் துறை மூலமும் அவற்றைச் செயற்படுத்தின.

இத்திட்டங்களைச் செயற்படுத்திக் கைத்தொழில் நாடெங்கிலும் ஒருங்கமைந்த (Organised) முறையில் வளர்ச்சி பெற்றால், உற்பத்தியாளரும் நுகர்வோரும் (Consumers) சமுதாயமும் பொருளாதாரமும் உச்ச நன்மையை அடையலாம் என்பது இலக்காகும். இவற்றால் மக்களின் வாழ்க்கைத்தரம் உயரும். தேவைப் பொருள்கள் குறைந்த விலையில் கிடைப்பதால் நுகர்வோர் நலன் பாதுகாக்கப்படும். உற்பத்தியாளர் நியாயமான வழியில் உயர்ந்த ஆதாயத்தைப் பெறுவர்.

கைத்தொழில்கள் சிதறுண்டு பல உட்பிரிவுகளுடன் செயற்படுவதால் மனித மூலவளம் வீணாவதுடன், உற்பத்திச் செலவு, நிருவாகச் செலவு போன்றவையும் கூடுதலாகின்றன. ஒரு தொழிலைச் சார்ந்த பல் தனித் தொழில்கள் ஒன்றோடொன்று தொடர்பின்றி இயங்குவதால் தேவையிலும் அளிப்பிலும் முரண்பாடு உண்டாகிறது. உற்பத்திக் காரணிகளின் அங்காடியிலும் உற்பத்தி செய்யப்பட்ட பொருள்களின் அங்காடியிலும் தேவையற்ற போட்டி நிகழ்வதாலும் எல்லா உற்பத்திப் படிநிலைகளிலும் வளம் வீணாகிறது; செலவு உயர்கிறது. இந்நிலை மாறக் கைத்தொழில்கள் ஒருங்கிணைக்கப்பட்டு நெறிப்படுத்தப்பட வேண்டும். அதனால் சிறந்த முறையில் நிருவாகம் சீரமைந்து வீண் செலவுகள் தவிர்க்கப்படும்.

பல கைத்தொழிற் கூடங்கள் (Firms) தாங்களாகவே ஒன்றுசேர்ந்து தங்கள் நலனைப் பாதுகாக்கும் பொதுக் கழகத்தையோ நிறுவனத்தையோ அமைத்துக்கொள்வது ஒருவகையான ஒழுங்குபடுத்தும் முறையாகும். பதிவு செய்யப்பட்ட, வரையறுக்கப்பட்ட நிறுவனங்களாக (Registered Limited Companies) முறையான சட்டதிட்டங்களை வகுத்து ஒன்றுசேரும் கைத்தொழில்களும் உண்டு. அம்முறையும் ஒழுங்குபடுத்துதலைச் சாரும். பல கைத்தொழிற் கூடங்கள் ஒரே நிறுவனமாக இணைந்து செயற்பட வழிவகைகளை வகுத்துக்கொள்வது பிறிதொரு ஒழுங்குபடுத்தும் வகையாகும்.

கைத்தொழிலை ஒழுங்குபடுத்துவதன் மூலம் முற்றரிமை (Monopoly) உருவாக வாய்ப்பு ஏற்படாது. அதற்குத் தேவையான பாதுகாப்பு நடவடிக்கைகள் எடுக்கப்பட வேண்டும். ஒருங்கிணைப்பினால் வளமும் அதிகாரமும் ஒரு சிலரிடம் குவிந்து சுரண்ட

லும் (Exploitation) முற்றுரிமையும் நிலைபெற வாய்ப்புகள் உண்டு. திட்டமிட்ட செயற்பாட்டினால் அதைத் தவிர்க்க வேண்டும்.

சிக்கனத்தையே கருத்தாகக் கொண்டு வீணாவதைத் தவிர்ப்பதனாலும் செலவைக் குறைப்பதனாலும், மக்கள் வேலை வாய்ப்பினை இழப்பதற்கும், பொருள்களின் தரம் குறைவதற்கும் வழிவகுக்கக் கூடாது. இவற்றைக் கருத்திற் கொண்டு எச்சரிக்கையுடன் ஒழுங்குபடுத்துதலைச் செயற்படுத்த வேண்டும். பிற துறைகளின் வளர்ச்சியினால் வேலை வாய்ப்புப் பெருக வாய்ப்பிருக்கும்படியும், விலை குறைவினால் எஞ்சும் பணம் பிற உற்பத்தி முதலீட்டுக்குப் பயன்படும்படியும் முன்குறித்துத் திட்டமிட்டு ஒழுங்குபடுத்தும் கொள்கை, பொருளாதாரத்தையும் உற்பத்தியாளர் நுகர்வோர் நலத்தையும் உயர்த்தும் எனக் கருதப்படுகிறது.

இந்தியாவில்: பின்தங்கிய நாடுகளின் பொருளாதார முன்னேற்றத்திற்கு அந்நாட்டின் மரபுவழியில் பன்னெடுங்காலமாக விளங்கும் கைத்தொழில் வளர்ச்சி பெறுவது இன்றியமையாததாகும். காந்தி அடிகளின் பொருளியற் கருத்துகள் கைத்தொழிலை அடிப்படையாகக் கொண்டவை. இந்தியாவின் மறைமுகக் குறைவேலையையும் வேலையில்லாத திண்டாட்டத்தையும் ஒழிப்பதற்கு அவர் வகுத்த திட்டம் தலைசிறந்ததாகும். மூலதனம் குறைவாகவும், மக்கள் தொகை மிகையாகவும் இருக்கும் நாட்டில் குடிசைத் தொழில்களும் கைத்தொழில்களும் சிறப்புப் பங்கேற்கின்றன. இந்தியாவில் கோடிக்கணக்கான மக்கள் கைத்தொழிலை நம்பியுள்ளனர்.

இந்தியாவில் கைத்தொழில் சிதறிக் கிடக்கிறது; முன்னேற்றம் இல்லாமலும் இருக்கிறது. இந்நிலையில் கைத்தொழிலை ஒழுங்குபடுத்துதல் தேவையாகும். கைத்தொழில் கூட்டுறவைச் சார்ந்து வளர்ந்துள்ளது. எனவே, அது கூட்டுறவுத்துறை மூலமாக ஒழுங்குபடுத்தப்படுகிறது. கைத்தொழில் வினைஞர்களின் வாழ்க்கைத்தரத்தை உயர்த்துவதன் மூலமும், கைத் தொழிலின் அங்காடியை நெறிப்படுத்துவதன் மூலமும் கைத்தொழிலை ஒழுங்குபடுத்தலாம்.

கவினமிகு கைத்திறனால் பொருள்களைக் கண்டோரைக் கவர்ந்திழுக்கும் வண்ணம் படைத்துத் தரும் கைவினைஞர்களின் கலை நாட்டின் பழம்பெரும் செல்வக்களஞ்சியமாகும். துணிகள் மீது வேலைப்பாடு, தந்தம், கொம்பு, எலும்பு, மூங்கில், நார் முதலிய வற்றின் வேலைப்பாடு எனப் பலவகைக் கலைகளில் கைதேர்ந்த கைவினைஞர்கள், தம்முடைய தொழி

லைத்தொடர்ந்து நடத்தி வரவும், அத்தொழில்களை வளர்க்கவும், இந்திய மைய மாநில அரசுகள் வாரியங்களை உருவாக்கியுள்ளன. இத்தொழில்களுக்கு நிருவாகச் செலவு, கொடை முதலியவை வழங்கப்படுகின்றன. ஏற்றுமதி அங்காடியில் கைத்தொழிலுக்கு நல்ல மதிப்பு இருந்துவருகிறது. அதனை அரசு ஊக்குவிக்கிறது.

தென்னை, பனைநார் ஆகியன கொண்டு பல பொருள்கள் உற்பத்தி செய்யப்படுகின்றன. இத்தொழிலின் வளர்ச்சிக்கு 1954-இல் நார் வாரியம் (Coir Board) அமைக்கப்பட்டது. நார் கூட்டுறவுகளுக்குப் பல வகைகளில் இவ்வாரியம் உதவி செய்கிறது.

தமிழ்நாடு கைத்தொழில் முன்னேற்ற நிறுவனம், 'பூம்புகார்' எனப் பெயர்கொண்டுள்ளது. இது அரசாங்கத்தால் நடத்தப்படும் நிறுவனமாகும். இதன் பங்குரிமையில் 75 விழுக்காடு அரசையும் 25 விழுக்காடு கைவினைஞர்களையும் கூட்டுறவு நிறுவனங்களையும் சாரும். இந் நிறுவனம் கைத்தொழில் வளர்ச்சிக்காக நிறுவப்பட்டுள்ளது. கைத்தொழில், கூட்டுறவு நிறுவனங்கள் மூலமாக ஊக்குவிக்கப்படுகிறது. கூட்டுறவு இந்தியக் கலப்புப் பொருளாதார அமைப்பின் ஒரு கூறாக விளங்குகிறது.

காண்க: கைத்தொழில் வளர்ச்சி இணையகம்.

என்.இரா.செ.

துணை நூல்கள்:

Abraham T.M., 'Handicrafts in India', Graphics Columbia, New Delhi, 1964.

National Institute of Co-operative Management, 'Development, Strategy for Handicrafts Co-operative', Co-operative Department, Pune, 1980.

Rao. R.V., Handicrafts of Andhra Pradesh, World Telugu Conference Publication, Hyderabad, 1975.

கைத்தொழிற் செல்வாதாரம்: தொழில் ஒன்றை ஒருவர் சுற்றிருந்தால் அது அவர் பொருளாதார வாழ்வுக்கான அடிப்படையாக விளங்கும். மனிதனால் தன் அன்றாடத் தேவைகளை நிறைவு செய்து கொள்ள இயலவில்லை என்றால் பல இடையூறுகளும் சிக்கல்களும் நிகழும். தேவைகளை நிறைவு செய்து

வறுமையின்றி வாழ்வதற்குத் தேவையானது பணம் அல்லது செல்வம். அத்தகைய செல்வத்திற்கு அடிப்படையாகவும் ஆதாரமாகவும் இருப்பது கைத்தொழில்.

கைத்தொழில் மக்களுக்கு வேலைவாய்ப்பை அளிக்கிறது. வேலைவாய்ப்பினால் செல்வம் கிடைக்கிறது. அதனால் தேவை கூடுகிறது. தேவை பெருகுவதால் முதலீடு மேலும் முன்னேறி உற்பத்தி பெருகிறது. உற்பத்தி பெருகும்போது நுகர்வு பெருகிறது. தொழிற்சாலைகளுக்குத் தேவையான மூலப் பொருள்கள் கிடைக்கின்றன. நுகர்வுக்கு மிஞ்சியிருப்பது ஏற்றுமதி ஆகிறது. ஏற்றுமதி அயற் செலாவணியைப் பெற்றுத் தருகிறது. இவ்வாறு தனி மனிதனுக்கு வருவாய் அளிப்பதோடு நாட்டின் செல்வத்திற்கும் கைத்தொழில் உதவியாக உள்ளது.

வேலைவாய்ப்பு: இந்தியாவில் 1951-ஆம் ஆண்டு ஏறக்குறைய 4570 ஆயிரம் பேர் கைக்குத்தல் அரிசி, மாவரைத்தல், பருப்பு வகைகள் தயாரித்தல், தாவர

எண்ணெய்ச் சுத்திகரிப்பும் உற்பத்தியும், தோல், தோலாலான பொருள்கள், காலணிகள் உற்பத்தி, கைத்தறி நெசவு ஆகிய கைத்தொழில்களால் வேலைவாய்ப்புப் பெற்றார்கள்.

கதர்த்துறை மட்டும் 1970-71-இல் 9.41 இலட்சம் பேருக்கும், 1979-80-இல் 72.7 இலட்சம் பேருக்கும், 1984-85-இல் 102.4 இலட்சம் பேருக்கும் வேலைவாய்ப்பினை அளித்திருக்கிறது.

ஊரகத் தொழில்களில் 1970-71-இல் 9.79 இலட்சம் பேரும், 1979-80-இல் 18.2 இலட்சம் பேரும், 1984-85-இல் 35.1 இலட்சம் பேரும் வேலைவாய்ப்பினைப் பெற்றார்கள்.

கைவினைப் பொருள் உற்பத்தியால் 1979-80-ஆம் ஆண்டு வேலைவாய்ப்புப் பெற்றவர்கள் 5.6 இலட்சம் பேர்களாவர். அத்தொழிலில் 1984-85-இல் 8 இலட்சம் மக்கள் வேலைவாய்ப்புப் பெற்று வருமானம் பெற்றுள்ளனர்.

அட்டவணை 1 கைவினைத் தொழிலாளியின் சராசரி வருமானத்தைக் காட்டுகிறது.

அட்டவணை: 1

ஒரு தொழிலாளியின் சராசரி நாள் வருமானம்

(உருபாயில்)

| வ. எண். | தொழில் | இரண்டாம் ஐந்தாண்டுத் திட்டம் | மூன்றாம் ஐந்தாண்டுத் திட்டம் | நான்காம் ஐந்தாண்டுத் திட்டம் |
|---------|------------------------------|------------------------------|------------------------------|------------------------------|
| 1. | கதர் | 0.50- | 1.00 | 2.00 |
| 2. | தானியங்கள், பயறுகள் | 1.00- 1.50 | 1.00- 2.50 | 2.00- 5.00 |
| 3. | கிராமத்துறை எண்ணெய் உற்பத்தி | 2.50- 3.50 | 3.50- 4.00 | 4.00- 5.00 |
| 4. | தோல் உரிப்பு | 1.50 | 1.75- 2.50 | 3.00- 4.00 |
| 5. | தோல் பதனிடல் | 2.50 | 3.00 | 3.50 5.00 |
| 6. | காலணிகள் | --- | 5.00 | 6.50- 10.00 |

| | | | | |
|-----|--|---------------|---------------|---------------|
| 7. | கருப்பட்டி | 2.40 | 3.17 | 3.00 4.00 |
| 8. | குடிசைத்தொழில் தீப்பெட்டி | 1.00- 1.25 | 1.50- 2.00 | 2.00- 3.00 |
| 9. | சமையலுக்குப் பயன்படாத எண்ணெயும் சோப்பு | 1.40 | 2.30 | 3.00- 5.00 |
| 10. | கையால் தயாரித்த காகிதம் | 2.50 | 3.00- 3.25 | 4.00- 4.50 |
| 11. | மட்பாண்டங்கள் | 0.75 | 1.60 | 2.00- 5.00 |
| 12. | கயிறு தவிர மற்ற இழைகள் | 1.45 | 2.85 | 3.00- 3.50 |
| 13. | தச்சு, கருமான் தொழில் | 1.50- 2.00 | 2.00- 3.00 | 5.00- 8.00 |
| 14. | தேனீ வளர்த்தல் | | | 3.00- 4.00 |
| 15. | எலுமிச்சை வளர்ப்பு | | | 3.00- 4.00 |

ஊரகத் தொழில்களில் உள்ளவர்கள் 1970-71-இல் பெற்ற கூலி மட்டும் உரூ. 28.4 கோடியாகும். அந்தத் தொழில்களின் வருமானம் 1980-இலிருந்து 1986-ஆம் ஆண்டு வரையுள்ள காலங்களில் மேலும் உயர்ந்து காணப்படுகிறது.

உற்பத்தி: இந்தியாவில் 1955-56-இல் உரூ. 5.6 கோடி அளவுள்ள கதர் உற்பத்தி செய்யப்பட்டது. அதுவே 1960-61-இல் உரூ. 14.2 கோடியாகவும், 1965-66-இல் உரூ. 26.8 கோடியாகவும் 1968-69-இல் உரூ. 23.4 கோடியாகவும் 1970-71-இல் உரூ. 25.9 கோடியாகவும் பெருகின. கதர், கைத்தறித் துணிகளின் உற்பத்தி 1979-80-இல் உரூ. 1838 கோடியாகவும், 1984-85-இல் உரூ. 2660 கோடி மதிப்புள்ள உற்பத்தியாகவும் பெருகின. அதனால் உற்பத்தியாளர்கள், அதன் உற்பத்தி, விற்பனை மூலம் உயர் வருமானம் பெறுகின்றனர்.

அட்டவணை-2 ஊரகத் தொழில்களின் உற்பத்தியின் மதிப்பு 1984-85-இல் உரூ. 1000 கோடியை எட்டியுள்ளதைக் காட்டுகிறது.

ஊரகத் தொழில்களின் உற்பத்தி (உரூபாய் கோடியில்)

அட்டவணை: 2

| ஆண்டு | உற்பத்தி |
|-----------|----------|
| 1955 - 56 | 10.9 |
| 1960 - 61 | 33.2 |
| 1965 - 66 | 55.9 |
| 1968 - 69 | 74.5 |
| 1970 - 71 | 85.6 |
| 1979 - 80 | 314.0 |
| 1984 - 85 | 1000.0 |

இந்தியாவில் இரப்பர்த் தொழில் 75,900 மக்களுக்கு வேலைவாய்ப்பினை அளிக்கிறது. அதன் மொத்த உற்பத்தி உரூ. 180 கோடி என மதிப்பிடப்பட்டுள்ளது. தென்னைப் பொருள்களாலான

உற்பத்தி ஆண்டுக்குச் சுமார் 1,50,000 கண்டி (Tons) அளவில் உள்ளன. தென்னை நார்த் தொழிலில் 4,493 கயிறு திரிக்கும் இராட்டைகள் உள்ளன. நார் மற்றும் கயிற்றுத் துறையில் மட்டும் 16,007 பணியாளர்கள் உள்ளனர். இந்தியாவில் 41,077 மெட்ரிக் கண்டி (Metric tons) நார் மற்றும் கயிறு உற்பத்தி உள்ளதென 1979-இல் தொழில் வணிக இயக்குநரகத் தால் செய்யப்பட்ட ஆய்வு கூறுகிறது.

செயற்கைப்பட்டு நூலிழைகள் (Nylon, Polyester) 1970-ஆம் ஆண்டு 15,647 கண்டிகளும் (Tons), 1975-இல் 30,588 கண்டிகளும், 1980-இல் 59,920 கண்டிகளும், 1984-இல் 1,43,236 கண்டிகளும் உற்பத்தி செய்யப்பட்டன.

இந்தியாவில் பருத்தி மற்ற நூலிழையாலான துணிகளின் நுகர்வு, 1980-இல் 2878 மிலியன் மீட்டர்கள் கவும், 1984-இல் 3064 மிலியன் மீட்டர்களாகவும் உள்ளது.

இந்தியாவில் 800 தோல் பதனிடும் தொழிற் சாலைகள் உள்ளன. தமிழ்நாட்டில் மட்டும் 400 தேசல் பதனிடும் தொழிற்சாலைகள் உள்ளன. தோல் பதனிடவும், அதைக் கொண்டு தோல் பைகள், காலணிகள் போன்ற தோல் பொருள்கள் செய்யவும் பெரும்பாலும் கைத்திறனே பயன்படுத்தப்படுகிறது. தோல் பொருளின் தேவை ஆண்டுக்கு 10 விழுக்காடு கூடுகிறது. தோல் உற்பத்திப் பொருளின் 50 விழுக்காட்டைத் தில்லி, பம்பாய், ஆக்ரா, பெங்களூர், கல்கத்தா ஆகிய இடங்களில் உள்ளோர் பயன்படுத்துவர். பதனிடப்பட்ட தோலில் 60 விழுக்காடு தொழிற் சாலைகளுக்கு மூலப்பொருளாக அளிக்கப்படுகிறது.

ஏற்றுமதி: கைத்தொழில்கள் தனி ஆளுக்கு வேலைவாய்ப்பு அளித்து, உற்பத்தியைப் பெருக்கி, உயர் வருமானத்தை அளிப்பதோடு, கைவினைப் பொருள்களை வெளிநாடுகளுக்கு ஏற்றுமதி செய்து, நல்ல அயற் செலாவணியைப் பெற்றுத்தரவும் வழி

தோலினாலான பைகள், காலணிகளின் மேற்பகுதி ஆகியன ஆகத்திரேலியா (Australia) நியூசிலாந்து ஆகிய நாடுகளுக்கு ஏற்றுமதி ஆகின்றன. தோல் பொருள்களின் ஏற்றுமதி மதிப்பு மட்டும் ஆண்டு ஒன்றுக்கு உரூ. 80 கோடியாக உள்ளது.

இந்தியப் பருத்திக் கழகம் உரூ. 49 கோடி மதிப்புள்ள 30,000 பருத்திக் கட்டுகளை (Bales) (H₄ S₆ வகைகள்) கிழக்காசிய, ஐரோப்பிய நாடுகளுக்கு ஏற்றுமதி செய்ய ஒப்பந்தம் செய்துள்ளது. மகாராட்டிரப் பருத்தி உற்பத்தியாளர்கள் விற்பனைக்குழு உரூ. 13 கோடி மதிப்புள்ள பருத்திக் கட்டுகளை ஏற்றுமதி செய்ய ஒப்பந்தம் செய்துள்ளது. கம்பளித் துணியின் ஏற்றுமதி 1971-இல் உரூ. 30 கோடியை எட்டியது.

சனல் ஏற்றுமதியின் மதிப்பு 1970-71-இல் உரூ. 21,834.6 இலட்சத்திலிருந்து 1975-76-இல் உரூ. 21,968.7 இலட்சமாக உயர்ந்துள்ளது. கயிறு, கயிறு விரிப்புகள், இழைகள், கயிற்றுப் பாய்கள் போன்ற பொருள்கள் 90 நாடுகளுக்கு ஏற்றுமதி செய்யப்படுகின்றன. அவைகள் ஆண்டு ஒன்றுக்கு உரூ. 13 கோடி அயற் செலாவணியை ஈட்டுகின்றன.

இந்தியாவிலிருந்து நுண்ணிய வேலைப்பாடுகள் அமைந்த, கலைத் திறனை உள்ளடக்கிய தங்க, வைர நகைகள் பல நாடுகளுக்கு ஏற்றுமதி செய்யப்படுகின்றன. இப்பொருள்களின் ஏற்றுமதி மதிப்பு 1955-இல் உரூ. 22 கோடியிலிருந்து 1984-85-இல் உரூ. 1494 கோடி மதிப்புள்ள ஏற்றுமதியாக உயர்ந்துள்ளது.

கைத்தொழிலால் வேலையற்றோருக்கு வேலை வாய்ப்புக் கிடைக்கிறது; வருமானம் உயருகிறது; உற்பத்தி பெருகிறது. தனி மனிதனின் உழைப்பாலும், கைத்திறனின் காரணத்தாலும் நாடு செழிப்புறும்; செல்வம் பெருகும். கைத்தொழிலின் ஆக்கப் பணி பெரிது; சிறந்தது. ஆதலின் அது செல்வத்திற்கு ஆதாரமாகக் கருதப்படுகிறது. ச.கி.

அட்டவணை : 3

| ஆண்டு | 1980 -81 | 1981 - 82 | 1982 - 83 | 1983 - 84 | 1984 - 85 |
|------------------|----------|-----------|-----------|-----------|-----------|
| உரூபாய் கோடியில் | 452.60 | 495.40 | 576.93 | 570.22 | 609.17 |

வகை செய்கின்றன. எடுத்துக்காட்டாக, மரவிழைப் பட்டும் (Rayon), கண்ணாடித் துகில் நூலிழைகளும் (Nylon) பின்னல் வேலையால் உருவானவை, காலணிகள், உடைகள் ஆகியவற்றின் ஏற்றுமதியால் கிடைக்கும் வருமானம் அட்டவணை-3-இல் கொடுக்கப்பட்டுள்ளது.

துணை நூல்கள் :

Commerce Publication Limited Commerce, N.K.M, International House, Bombay, 1986.

Planning Commission Sixth Five-Year Plan - 1980 -85, Government of India, New Delhi, 1981.

State Planing Commission Sixth Five-Year Plan, 1980-85, Government of Tamil Nadu, Madras, 1985.

கைது: நீதிமன்றக் கட்டளைக்குக் கீழ்ப்படியச் செய்வதன் பொருட்டு அல்லது குற்றம் புரிவதைத் தடுப்பதன் பொருட்டு அல்லது குற்றச்சாட்டு அல்லது ஐயத்திற்கு உள்ளானவர் நீதிமன்றத்தின் முன்வந்து பதில் அளிக்கும் பொருட்டு ஒருவரது உடற் சுதந்திரத்தை அதிகாரமுள்ளவர் கட்டுப்படுத்துவது கைது (Arrest) எனப்படும்.

கைது செய்யும் நடைமுறை: காவல் அலுவலர், முதலில் ஒருவரைச் சொல் அல்லது செயல் மூலமும், அதற்கு அவர் உடன்பட மறுக்கும்போது அவர் உடலைத் தொடுவதன் மூலமும், இந்தச் சூழ்நிலையில் காவல் அலுவலர் மற்றவரால் வன்மையாகத் தடுக்கப்படும்போதும், அல்லது காவல் அலுவலரிடமிருந்து அவர் தந்திரமாகத் தப்பிக்க முயற்சி செய்யும் போதும் தேவையான அனைத்து நடவடிக்கைகளையும் மேற்கொள்வதன் மூலம் காவல் அலுவலர் அவரைக் கைது செய்வார். கைது செய்யப்பட வேண்டியவர் ஏதாவதொரு இடத்தில் நுழைந்திருக்கும்போது அந்த இடத்திற்கு உரியவரிடத்துக் காவல் அலுவலர் அறிவித்துவிட்டு அவரைக் கைது செய்யலாம். எதிரி, எவரும் எளிதில் நுழைய முடியாத வீடு அல்லது இடத்தில் நுழைந்திருக்கும்போது, அந்த வீடு அல்லது இடத்திற்கு உரியவர் எதிரியைக் கைது செய்யப் போதிய வசதி செய்து தருதல் வேண்டும். அவ்வாறு வசதி எதையும் செய்து தாராதபோது, காவல் அலுவலர் அதன் சன்னல் அல்லது கதவுகளை உடைத்து, உள்ளே புகுந்து எதிரியைக் கைது செய்யலாம். கைதுசெய்யப்பட வேண்டியவர் வழக்கத்தின்படி வெளியேவாராத பெண்ணொருத்தி (கைது செய்யப்படவேண்டியவர் அப்பெண்ணாக இல்லாத நிலையில்) இருக்கும் அறையில் புகுந்திருக்கும் போது, அந்தப் பெண்ணை வேறொர் இடத்திற்கு அகன்று விடுமாறு பணித்துவிட்டு, எதிரியைக் கைது செய்தல் வேண்டும். எதிரி ஒருவரைக் காவல் அலுவலர் இந்தியாவின் எந்தப்பகுதிக்கும் துரத்திச்சென்று கைது செய்யலாம்.

கைதுசெய்தல் வகை: கைது செய்தல் மூன்று வகைப்படும். அவையாவன: 1) காவல் துறையினர் கைது செய்தல்; 2) தனிப்பட்டவர் கைது செய்தல்; 3) நடுவர் கைது செய்தல்.

காவல் துறையினர் கைது செய்தல்: காவல் அலுவலர் ஒருவர் பின்வரும் நிலைகளில் இருக்கின்றவர்களை நடுவர் ஒருவரின் பிடியாணை ஏதுமின்றிக் கைது செய்ய உரிமையுண்டு. 1) பிடியான ஏதுமின்றிக்

கைது செய்தற்குரிய குற்றம் (Cognizable Offence) எதிலும் சம்பந்தப்பட்டிருப்பவர்; அல்லது அவ்வாறு சம்பந்தப்பட்டிருப்பதாக எவர்பேரில் நியாயமான முறையீடொன்று செய்யப்பட்டிருக்கின்றதோ அத்தகையவர்; அல்லது எவர்பேரில் நம்பகமான அறிவிப்பு வந்திருக்கின்றதோ அத்தகையவர்; அல்லது எவர்பேரில் நியாயமான ஐயம் இருந்து வருகிறதோ அத்தகையவர்; 2) சட்டமுறையற்ற வழியில் கையில் கன்னமிடும் கருவியை வைத்திருப்பவர்; 3) மாநில அரசால் குற்றவாளியென விளம்பரப்படுத்தப்பட்டிருப்பவர்; 4) திருட்டுப் பொருளை வைத்திருப்பவர்; 5) காவல் அலுவலர்தம் கடமையை ஆற்ற விடாது தடுப்பவர்; சட்டப்படியான காவலிலிருந்து தப்பிச் சென்றவர் அல்லது தப்பிக்க முயற்சிசெய்தவர்; 6) இராணுவத்தினின்று தப்பித்து வந்தவர்; 7) இந்தியாவில் தண்டனைக்குரிய ஒரு செயலை இந்தியாவிற்கு வெளியில் செய்திருப்பவர்; 8) விடுவிக்கப்பட்ட குற்றவாளியாக இருந்து, குற்றவியல் நடைமுறைச் சட்டம், பிரிவு 356 (5)-இன் கீழ் விதி எதனையும் மீறுகின்றவர்; 9) மற்றொரு காவல் நிலையக் காவல் அலுவலர் கைது செய்வதற்கு அதிகாரம் வழங்குவதன் மூலம் கைது செய்யப்படுவதற்குரியவர்; 10) குற்றவியல் நடைமுறைச் சட்டம், பிரிவுகள் 109, 110-இல் குறிப்பிடப்பட்டவைகளுள் ஒன்று அல்லது மேற்பட்டவைகளைச் சார்ந்திருப்பவர்.

தனிப்பட்டவர் கைது செய்தல்: பிணையில் விடக் கூடாததும் கைது செய்தற்குரியதுமான ஒரு குற்றத்தைத் தம் முன்னிலையில் செய்கின்ற எவரையும் அல்லது விளம்பரப்படுத்தப்பட்ட குற்றவாளி எவரையும் தனிப்பட்டவர் எவரும் கைது செய்யலாம்.

நடுவர் கைது செய்தல்: நடுவர் ஒருவர் நீதித்துறை நடுவராகவோ நிருவாகத்துறை நடுவராகவோ எவராக இருந்தாலும் அவர் முன்னிலையில் அவரது ஆள்வரைக்குள் குற்றம் ஏதேனும் நிகழ்ந்திருக்கும்போது, சம்பந்தப்பட்டவரை அவர் கைது செய்யலாம்.

கைது செய்யப்பட்ட பின்னர் உள்ள நடைமுறை: கைது செய்யப்பட்டவருக்குக் கைது செய்யப்பட்டதற்கான காரணங்களையும் அவர் பிணையில் செய்வதற்குள்ள உரிமையையும் அறிவித்தல் வேண்டும். சோதனையிடுதல்: கைது செய்யப்பட்டவர் பிணையில் செல்லாதபோது அல்லது செல்ல அனுமதிக்கப்படாதபோது அவரைச் சோதனையிடுதல் வேண்டும். சோதனையில் அவர் உடுத்தியிருக்கும் உடைகளைத் தவிர மற்றைய உடைமைகளைக் கைப்பற்றிப் பாது

காப்பில் வைத்திருத்தலோடு அவற்றிற்குப் பற்றுச் சீட்டு அளிக்கவும் வேண்டும். கைது செய்யப்பட்டவர் பெண்ணாக இருந்தால், அவரை ஒரு பெண்ணைக் கொண்டே சோதனையிடுதல் வேண்டும். கைது செய்யப்பட்டவர் வசமிருந்து தீங்கு விளைவிக்கும் ஆயுதம் எதையேனும் கைப்பற்றும்போது அதைக் காவல் அலுவலர் உடனே உரிய நடுவர் மன்றத்தில் ஒப்படைத்தல் வேண்டும்.

மருத்துவ ஆய்வுக்கு அனுப்புதல்: குற்றமொன்றை மெய்ப்பிக்கக் குற்றவாளியை மருத்துவ ஆய்வுக்கு அனுப்புவது நலம் பயப்பதாய் இருக்கும் என்று காவல் நிலையப் பொறுப்பு அலுவலர் நினைத்தால், எதிரியை ஒரு பதிவு பெற்ற மருத்துவரிடம் அனுப்பி வைக்கலாம். குற்றவாளி பெண்ணாக இருக்கும் நிலையில், அவரை ஒரு பெண் மருத்துவரே ஆய்வு செய்தல் வேண்டும். பு. வே.

கைந்நிலை: இது சங்க மருவிய பதினெண் கீழ்க்கணக்கு நூல்களுள் ஒன்று. கீழ்க்கணக்கு நூல்கள் பதினெட்டு என்பதை 'நாலடி நான்மணி' எனத் தொடங்கும் பழைய வெண்பா ஒன்று விளக்குகிறது. இவ்வெண்பாவின் பின்னிரண்டு அடிகளில் காணப்படும் 'இந்நிலைய' என்பதை 'இன்னிலைய' எனக் கொண்டு, இன்னிலை என்னும் நூலைக் கீழ்க்கணக்கு நூல்களுள் சேர்ப்பாரும், அத்தொடரை 'இந்நிலைய' என்றே கொண்டு 'கைந்நிலை' என்னும் நூலைச் சேர்ப்பாரும் அறிஞர் இருதிற்றத்தராவர். 'ஈரொன் பதின் கீழ்க் கணக்கினுட் படும்வகை இயம்பு நாலடி நானூறும்' எனத் தொடங்கும் பிரபந்த தீபிகைச் செய்யுளில் 'இது கைந்நிலை அறுபதாகும்' என்று இடம்பெறும் தொடர் கைந்நிலை கீழ்க்கணக்கு நூல்களுள் ஒன்று என்னும் குறிப்பைத் தருகிறது.

கைந்நிலை அகப்பொருள் இலக்கியம். இந்நூலா சிரியர் மாறோக்கத்து முள்ளிநாட்டு நல்லூர்க் காவிதியார் மகனார் புல்லங்காடனார். ஒவ்வொரு திணைக்கும் பன்னிரண்டு பாடல்களாக ஐந்திணைக்கும் இயற்றப்பட்ட அறுபது பாடல்கள் இந்நூலுள் இடம்பெற்றுள்ளன. பல பாடல்கள் சிதைந்து காணப்படுகின்றன. இந்நூலின் திணை வைப்புமுறை குறிஞ்சி, பாலை, முல்லை, மருதம், நெய்தல் என்பதாக அமைந்துள்ளது. இந்நூலை அனந்தராம ஐயர் முதலில் அச்சியற்றி வெளியிட்டார். இந்நூலின் சில பாடல்களுக்கு மட்டும் பொழிப்புரையாகப் பழையவுரை ஒன்று உள்ளது. இதன் சில பாடல்களுக்கே துறை வகுக்கப்பட்டுள்ளது.

இந்நூல் இளம்பூரணர், நச்சினார்க்கினியர் போன்ற உரையாசிரியர்களால் மேற்கோள் நூலாகக்

கொள்ளப்பட்ட சிறப்புடையது. மேலும், இதன் செய்யுள்களில் ஐந்திணைச் செய்திகள் அழகுற எடுத்துக் கூறப்பட்டுள்ளன. நெருப்பால் வெந்த கானகம் மணம் பெறவேண்டிச் சந்தனக் கட்டைகளைச் சுமந்து வரும் அருவிகளைக் கொண்ட குறிஞ்சி நிலத்தையும், பதுங்கி நின்று, வீணை ஒலியெழுப்பிப் பாவ உள்ளங் கொண்டோராய்க் கொலை வில்லுடன் கூற்றுவனைப் போல் வழிச் செல்வோரைப் பின்தொடரும் ஆறலை கள்வர்களைக் கொண்ட பாலைநிலத்தையும், குருந்த மரமும் அசோக மரமும் பூத்து நிற்க, இளமையில் ஆடிக் கூவி மகிழ, மந்திகளும் விலங்கினங்களும் குளிரால் நடுங்கி ஓடும் முல்லை நிலத்தையும், கயலினம் பாய்ந்து திரியும் கழனிகளைக் கொண்ட மருத நிலத்தையும், 'நாவாய் வழங்கும் நளிதிரைத் தண்கடல்' கொண்ட நெய்தல் நிலத்தையும் ஆசிரியர் சிறப்பாக இந்நூலில் வருணித்துள்ளார். காந்தட் செடியின் மீதுள்ள செந்நிறப் பூக்கள் சேவலின் உச்சிக் கொண்டைப் பூவைப் போல் தோற்றமளிக்கின்றன என்பது போன்ற அழகிய உவமைகளும், உள்ளுறை உவமங்களும் இந்நூலுள் சிறப்பாக அமைந்துள்ளன. இரா. செ.

கைபர் கணவாய்: மகைலளினூடு செல்லும் இடுங்கிய பாதை (கணவாய்)கள் பல இருப்பினும், ஆப்கானிசுத்தானத்திற்கும் பாசிசுத்தானுக்கும் இடையே உள்ள கைபர் கணவாய், மற்றவற்றைவிட வரலாற்றுப் புகழ் வாய்ந்தது. அதன் வழியாகவே, பாரசீகர், கிரேக்கர் துருக்கியர், முகலாயர், ஆப்கானியர் முதலிய அயலவர் இந்தியாவுக்கு வந்தனர்.



கைபர் கணவாய்

கி. மு. -5ஆம் நூற்றாண்டில் முதலாம் தரயசு என்னும் பாரசீக மன்னன், காபூலைச் சுற்றியிருந்த பகுதியை வென்றபின், கைபர் கணவாய் வழியாகச் சிந்துநதிப் பகுதிக்கு வந்தான். இருநூற்றாண்டுகளுக்குப் பிறகு, மகா அலெக்சாந்தரின் தளபதிகள் இருவர் இவ்வழியாக இந்தியாவுக்கு வந்தனரெனவும் கூறப்படுகிறது. கி. மு. மூன்றாம் நூற்றாண்டில் இப்பகுதி அசோகரின் பேரரசுக்கு உட்பட்டிருந்ததால் பௌத்த சமயம் இங்குப் பரவியது. பல பௌத்த சின்னங்களை இன்றும் இங்குக் காணலாம்.

பிற்காலத்தில் இந்தியாவின்மீது படையெடுத்து, வந்த கசினி முகம்மது, பாபர், நாதிர்சா (Nadirshah) அகமது சாதுராணி(Ahmad Shah Durani), சா சாமன் (Shah Zaman) ஆகியோர் கைபர் கணவாய் வழியாகவே வந்தனர். கி. பி. பத்தொன்பதாம் நூற்றாண்டின் முற்பகுதியில் பஞ்சாபின் சீக்கிய அரசன் இராஞ்சித்சிங்கு தன்னுடைய இராச்சியத்தைக் கைபர் கணவாய் வரை பரப்பியிருந்ததும் நோக்கத்தக்கது. ஆனால், கைபர் பகுதியில் வாழ்ந்த உள்நாட்டு மக்கள், அயலவருக்கு எதிராக அடிக்கடி கலகங்களும், செய்து வந்தனர். அத்தகைய கலகங்களை அடக்க முகலாயரும் ஆங்கிலேயரும் தம் படைகளை அனுப்பியும் வந்தனர். இப்பகுதியை நோக்கி ஆங்கிலேயர் நடத்திய முதல் படையெடுப்பு கி. பி. 1839-ஆம் ஆண்டில் நிகழ்ந்தது. முதலாம் ஆங்கில - ஆப்கானியப் போரில் பல சிறு மோதல்கள் கைபர் அருகில் நடைபெற்றன. இரண்டாம் ஆங்கில - ஆப்கானியப் போரை முடிவுறச் செய்த கண்டமாக்கு உடன்பாட்டின்படி (1879) கைபர் பகுதி மக்கட் கூட்டத்தினர், ஆங்கிலேயர் ஆளுகையின்கீழ் கொண்டுவரப்பெற்றனர். இதை விரும்பாத அம்மக்கள், ஆங்கிலேயருக்கு அடிக்கடி தொந்தரவுகள் கொடுக்கலாயினர். ஆனால் கி. பி. 1897-இல் ஆங்கிலப் படையினர் அவர்களைத் தோற்கடித்துக் கணவாயைத் தமது ஆதிக்கத்திற்கு உட்படுத்திக் கொண்டனர். இப்பொழுது இக் கணவாய், பாகிசுத்தானிய கைபர் - அரசாங்கப் பேராண்மையின் (Pakistani Khyber Agency) கட்டுப்பாட்டுக்கு உட்பட்டுள்ளது. தெ. பா.

கைபாக்க: இங்கிலாந்து நாட்டில் இசுடு வர்ட்டு (Stewart) மரபு ஆட்சி கி.பி. 1603-ஆம் ஆண்டில் தொடங்கியது. இம்மரபின் முதலரசன் முதலாம் சேம்சு (James I). அவனாட்சியில் ஒரு சதித்திட்டத்தின் மூலம் அவனையும் அவனைச் சேர்ந்த சட்டசபை உறுப்பினர்களையும் கொலை செய்வதற்காக முயன்றதில் தோல்வி அடைந்தவன் கைபாக்க (Guy Fawkes) என்னும் ஒரு போர்வீரன். இது கி.பி. 1605-ஆம்

ஆண்டு நடந்தது. இங்கிலாந்தில் கத்தோலிக்கர்களின் செல்வாக்கு குறைந்துவருவதை விரும்பாத அச்சமயத்தினர் தங்களை வலிமைப்படுத்திக் கொள்ளப் பல்லாற்றானும் முயன்றனர். அரசியலாரின் ஆதரவு அவர்களுக்கு இல்லாத காரணத்தால் பல துன்பங்களுக்கு இலக்காயினர். அரசன் கத்தோலிக்கர்களிடம் அந்தரங்க அன்பு கொண்டிருந்தான். அவர்களுக்குச் சமயப் பொறை வழங்குவதாகவும் அவன் பட்டத்துக்கு வருவதற்கு முன்னர் வாக்களித்திருந்தான். ஆனால், இங்கிலாந்து நாட்டின் சட்டதிட்டங்கள் அவன் விரும்பியவாறு செய்ய இடந்தரவில்லை. சட்டசபைகளிலும் கத்தோலிக்கருக்கு மிகுந்த எதிர்ப்பு இருந்தது. சூழ்நிலை காரணமாகக் கத்தோலிக்கர்களுக்கு எவ்வித நிலையான நன்மையையும் அரசனால் செய்ய இயலவில்லை. தமக்கு நன்மை செய்யாமல், சமய ஒறுப்பினைத் தம்மீது மேற்கொள்ளும் அரசியலை ஒழித்துவிட வேண்டுமென்று கத்தோலிக்கத் தீவிரவாதிகள் திட்டமிட்டனர். சதி நிகழ்வதற்குப் பதினெட்டு மாதங்கள் முன்பே அதற்கான திட்டம் தீட்டப்பட்டது. கத்தோலிக்கத் தலைவர்களாகிய காதசுபி(Catesby), விண்டர்சு Winters) திரசேம் (Tresham) முதலியோர் இங்கிலாந்தின் மாநிலமான எசுச்சோடு (Essex) தொடர்பு கொண்டு சதி செய்வலாயினர். பிரான்சு நாட்டில் உள்ள பிளாண்டர்சு (Flanders) பகுதியில் இருந்த இசுபானியப் படையில் (Spanish Army) பணியுரிந்து வந்த ஆங்கிலக்கத்தோலிக்கரோடும் தொடர்பு கொண்டனர். அத்தகையோருள் ஒருவன்தான் கைபாக்க. இவன் இங்கிலாந்தில் உள்ள யார்க்கு சயர் (York Shire) மாவட்டத்தைச் சேர்ந்தவன். சதியை நிறைவேற்ற இவன் தேர்ந்தெடுக்கப்பட்டான். இவர்கள் திட்டப்படி அரசனும் சட்டசபை உறுப்பினர்களும் கூடும் இடத்தில் முன்னதாக வெடிமருந்தை இரகசியமாக ஒரு அறையில் நிரப்பி, தக்க சமயத்தில் அதை வெடிக்கச் செய்து, பாராளுமன்றக் கட்டடத்தையும், அதில் உள்ள அரசன் முதலியோரையும் கொலை செய்வதென்று முடிவு செய்யப்பட்டது. கைபாக்கிடம் அந்தவேலை ஒப்படைக்கப்பட்டது. ஆனால், இவன் அதைச் செய்வதற்குச் சில மணி நேரம் முன்னதாகச் சதி அம்பலமாகிவிட்டது. சதியில் முதலில் இணைந்திருந்த திரசேம் (Tresham) கத்தோலிக்கப் பிரப்புக்களாக இருந்த தம் உறவினர் (மேல் சபை உறுப்பினர்கள்) அழிவதைப் பொறாமல் சதியை வெளியிட்டு விட்டார். கொலைத் திட்டத்தை நிறைவேற்றத் தயாராக இருந்த கைபாக்க சிறையிலடைக்கப்பட்டுப் பின் மரணதண்டனை பெற்றான்.

மற்றச் சதிகாரர்கள் ஒரு கலகத்தை விளைவிக்க முனைந்தனர். ஆனால், அவர்களுக்கு மக்கள் உதவி

கிடைக்கவில்லை. ஆகவே, அவர்களும் மரணதண்டனை பெற்றனர். இந்த நிகழ்ச்சியால் சதியைப் பற்றி ஒன்றுமே அறியாத கத்தோலிக்கர்களுக்குக்கூட இடுக்கண்கள் மிகுதியாயின. கத்தோலிக்கர்கள் யாவரும் கடுமையான சட்டங்களுக்கு உட்படுத்தப்பட்டுத் துயருற்றனர். நீண்ட காலத்திற்குப் பிறகே அவர்களிடம் சமயப்பொறை காட்ட வேண்டுமென்ற சட்டம் இயற்றப்பெற்றது. தெ.பா.

Ekken Kai., Ed., Complete Works of Kaibara Ekken, Tokyo, 1911.

கையனார் தமிழில் யாப்பிலக்கண நூல் செய்த இலக்கண்புலவர்களுள் ஒருவர் ஆவார். இவர் தம் நூல் கையனார் யாப்பியல் எனப்படும். இவரைப்பற்றி யாப்பருங்கல விருத்தியுரையாசிரியர் குணசாகரர் தம் உரையுள் ஏழு இடங்களில் சுட்டியுள்ளார். யாப்பருங்கலக் காரிகை உரையுள் மூன்று இடங்களில் இவரைப்பற்றிய குறிப்புகள் காணப்படுகின்றன. இவை தவிர்த்து மேலும் ஈரிடங்களில் கையனார் என்று பெயர் வந்துள்ளது. அது கையனாரா, கையனார் என்னும் வேறொரு புலவரா என்பது ஐயத்திற்கிடமாயுள்ளது. கை என்பது ஒழுக்கத்தைக் குறிக்கும். கையனார் என்ற பெயரே, இவர் ஒழுக்க சீலர் என்றுணர்த்தும் பொருட்செறிவுடையதாக மிளிக்கின்றது.

கைபாரா ஏக்கென் (கி.பி.1630-1714): இவர் சப்பானியக் கன்பூசியக் கொள்கையைப் பின்பற்றினார்; சாதாரண மக்களிடையே கன்பூசிய அறவியல் கொள்கையைப் பரப்பினார். இவர் புக்குயோகா(Fuku-uoka) என்னுமிடத்தில் பிறந்தார். ஒரு மருத்துவரின் மகனான இவரும் மருத்துவரானார். கன்பூசியக் கொள்கையினால் இவர் மருத்துவத் தொழிலை விட்டுவிட்டார்; பிறகு புக்குயோகாவிற்குத் திரும்ப வந்து வாழ்நாள் முழுவதும் அங்கேயே கழித்தார்; பலப்பல நூல்கள் எழுதியிருக்கிறார்; கியோட்டாவில்(Kiyoto)கினோசிதா சுனான் (Kinoshita Junan), யமசாகி அன்சாயி (Yamazaki Ansai) ஆகியோரிடம் கல்வி பயின்றார். ஆசிரியர் தொழிலுக்குரிய நூல்கள் பலவற்றை இவர் எழுதியிருக்கிறார். 'பெண்களுக்குரிய பெருங்கல்வி' (The Great Learning for Women) என்ற இவருடைய நூல் மிகவும் சிறந்ததாகக் கருதப்படுகிறது. இவருடைய நூல்கள் கன்பூசியசின் அறக்கொள்கைகளை அன்றாட வாழ்க்கைக்குப் பொருந்தச் செய்வதை நோக்கமாகக் கொண்டிருந்தன.

இவர் இயற்றியனவாகக் காரிகை உரையில் 'தத்தம் பாவினத்தொப்பினும்' என்னும் நூற்பா ஒன்றும், யாப்பருங்கல விருத்தியில் 'உறுப்பின் அளவே', 'ஆய்தந்தானே குறியதன்', 'யரலழ என்னும் ஈரிரண்டொற்றும்', எனத் தொடங்கும் மூன்று நூற்பாக்களும் கிடைத்துள்ளன. இவர் அந்நூற்பாக்களை இயற்றியதுடன் உரையையும் எழுதியுள்ளார் என்று தெரிகிறது. யாப்பருங்கல விருத்தியின் மூன்று இடங்களில் 'துளியொடு மயங்கிய', 'ஆகங்கண்டகத்தாலற்ற', 'போதவிழ் குறிஞ்சி' எனத் தொடங்கும் மேற்கோட் செய்யுள்களும், காரிகையின் ஈரிடங்களில் 'போதவிழ் குறிஞ்சி', தோடாரெவ்வளை' எனத் தொடங்கும் மேற்கோட் செய்யுள்களும், கையனார் காட்டியவை என உணர்த்தும் குறிப்புகள் காணப்படுகின்றன.

எல்லாவற்றுள்ளும் இருக்கின்ற ஆற்றலைவிடப் பருப்பொருள் தன்மை வாய்ந்த ஆற்றலானது மேலானது என்று கைபாரா ஏக்கென் (Kaibara Ekken) கூறினார். இவர் நன்னம்பிக்கைக் கோட்பாடுடையவர்; இன்பமே எதிர்பார்க்கும் மனப்பான்மையுடையவர். இவருடைய அண்டப் படைப்புக் கோட்பாடு (Cosmology) அன்பின் அடிப்படையிலெழுந்தது. கன்பூசியன் அறக் கொள்கையான 'மனிதத்தன்மை' கருணையுள்ள மதக் கொள்கையை ஒத்திருக்கிறது. இது இயற்கையோடும் மக்களோடும் தொடர்பு கொண்டுள்ளது. இவர் தீவிரமான நாட்டுப்பற்றுடையவர்; செயலாட்சியில் சீன முறைகளைப் பின்பற்றுவதைக் கண்டித்தார். இரா.கோ.

துணை நூல்கள்:

De Bary, W.T., Ryusaku, Tsunoda and Donald Keene. Eds., Sources of Japanese Tradition, New York, 1958.

யாப்பருங்கல விருத்தியுரையின் ஓரிடத்தில் 'இயைபுத்தொடைக்கு இவ்வாறு எட்டுவகையும் சொன்னார் கையனாரும் தொல்காப்பியரும் முதலாகிய ஒரு சார் ஆசிரியர். ஈண்டு அவர் மதம் பற்றிச் சொல்லப்பட்டது. இது சார்பு நூலாகலின்' என்பது காணப்பெறுகின்றது. இதிலிருந்து கையனார் இயற்றிய யாப்பியல் என்னும் நூல் யாப்பருங்கல விருத்தி, யாப்பருங்கலக் காரிகை ஆகியவற்றுக்கு முந்தியதாய் இருக்கவேண்டும் என்பது புலனாகின்றது. யாப்பருங்கல விருத்தி, காரிகையின் காலம் கி.பி. 11-ஆம் நூற்றாண்டென ஆராய்ச்சியாளர் கருதுகின்றனர். ஆகவே, கையனார் காலம் கி.பி. 10-ஆம் நூற்றாண்டு அல்லது அதற்கு முற்பட்டதாக இருத்தல் வேண்டும் என்பதை உய்த்துணரலாம். இரா.ச.

கையனார் யாப்பியல் ஒரு யாப்பிலக்கண நூல். இதன் ஆசிரியர் கையனார் ஆவார். இவரே நூற்பாக்களையும் இயற்றி உரையும் எழுதி அவற்றிற்கான மேற்கோள் பாக்களையும் காட்டியுள்ளார் எனத் தெரிகிறது. யாப்பருங்கலவிருத்தி, யாப்பருங்கலக்காரிகை ஆகிய நூல்களிலிருந்து இவ்வுண்மை புலப்படுகின்றது. யாப்பருங்கலவிருத்தியுள் இயைபுத் தொடை பற்றிக் கூறும்போது, 'இவ்வாறு எட்டுவகையும் சொன்னார் கையனாரும் தொல்காப்பியரும் முதலாகிய ஒருசார் ஆசிரியர். ஈண்டு அவர் மதம் பற்றிச் சொல்லப்பட்டது. இது சார்பு நூலாகலின்' எனக் குறிப்பிடப்பட்டுள்ளது. யாப்பருங்கலவிருத்தி சார்பு நூலாயின் அதற்கு முற்பட்ட கையனார் யாப்பியல், அவநயர் யாப்பு முதலிய நூல்கள் வழி நூல்கள் என்று கொள்ளத்தக்கனவாம். இப்போது கிடைத்துள்ளவற்றுள் யாப்பருங்கலவிருத்தி, காரிகை ஆகியவற்றின் காலம் கி.பி. 11-ஆம் நூற்றாண்டென ஆராய்ச்சியாளர் கூறுகின்றமையால் அதற்கு முன்னரே இக்கையனார் யாப்பியல் தோன்றியிருக்க வேண்டும் என்பது தெளிவு. ஆதலின், இந்நூல் கி.பி. 10-ஆம் நூற்றாண்டில் அல்லது அதற்கு முன்னர்த் தோன்றியிருக்கலாம். கால வெள்ளத்தால் சிதைந்து போன நூல்களுள் கையனார் யாப்பியலும் ஒன்றாகும். இரா.ச.

கையாடல்: அசைவியற் பொருளொன்றை ஒருவர் தமது பயன் கருதிக் கள்ளமனத்துடன் தமதாக்கிக் கொள்ளுதல் கையாடல் (Criminal Misappropriation) என்னும் குற்றமாகும். அதற்கு இரண்டாண்டுகள் வரை நீடிக்கக்கூடிய ஒரு கால அளவுக்குச் சிறை அல்லது அபராதம்; அல்லது அவை இரண்டும் தண்டனைகளாகும்.

எடுத்துக்காட்டுகள்: (1) 'க' வுக்குச் சொந்தமான உடைமையை 'எ' தமக்குச் சொந்தமானது என்று நம்பி நல்லெண்ணத்தின் அடிப்படையில் எடுத்துக் கொள்கிறார். ஈண்டு 'எ' குற்றமிழைத்தவராகார். ஆனால் அந்த உடைமை பிறகு 'க' -வுக்குச் சொந்தமானது என்று 'எ' -வுக்குத் தெரியவருகிறது. 'எ' தமது தவற்றை அறிந்துகொண்ட பிறகும் அதைத் தமது சொந்தப் பயனுக்காகக் கள்ளமனத்துடன் உரியதாக்கிக் கொள்வது குற்றமாகும். (2) 'வ'-வின் நண்பரான 'த', 'வ' நூல்நிலையத்திற்குள் 'வ' இல்லாதபோது நுழைந்து 'வ' -வின் வெளிப்படையான இசைவின்றி நூலை எடுத்துச் செல்கிறார். ஈண்டு, அந்த நூலைப் படிப்பதற்கு எடுத்துச் செல்வதற்கு 'வ'-வின் உட்கிடையான இசைவைப் பெற்றிருந்ததாக 'த' எண்ணங் கொண்டிருந்தால், 'த' திருட்டுக்

குற்றம் இழைத்தவராகமாட்டார். ஆனால் 'த' அந்நூலைத் தமது நன்மைக்காக விற்றுவிடுவாரானால், குற்றமிழைத்தவராவார். (3) 'ப' 'ம' இருவரும் ஒரு குதிரையின் உரிமையாளர்கள். 'ப' அதைத் தமது பயனுக்காக 'ம' -விடமிருந்து எடுத்துச் செல்கிறார். ஈண்டு, 'ப' குதிரையைச் சவாரி போன்ற பிற பணி 'களுக்குப் பயன்படுத்துவது குற்றமாகாது; ஆனால் 'ப' குதிரையை விற்று, அதில் கிடைத்த முழுத் தொகையையும் தமக்கே உரியதாக்கிக் கொள்வது குற்றமாகும்.

சிறிது காலத்திற்கான கையாடல்: இந்தியத் தண்டனைச் சட்டம், பிரிவு 403, விளக்கம் 1-இன்படி, சிறிது காலத்திற்கான கையாடலும் கையாடற் குற்றமேயாகும். எ-டு: 'ஊ' -வுக்குச் சொந்தமான நிறைவு செய்யப்படாத மேற்குறிப்புள்ள கடனுறுதிச் சீட்டை 'உ' கண்டு எடுக்கிறார். கடனுதிச் சீட்டு 'ஊ'-க்குச் சொந்தமானது என்று 'உ' -க்குத் தெரிந்தும் அதைக் கடனுக்காக ஒரு வங்கியரிடம் அடகுக்குப் பிணைப்படுத்துவது குற்றமாகும்.

உடைமை எவருடையதென்று தெரியாதிருப்பது: சாலையில் பொருளொன்றை யாருக்குச் சொந்தமானது என்று தெரியாத நிலையில் கண்டெடுக்கும் ஒருவர், அதைத் தக்க முறையில் பாதுகாத்து உரியவரிடம் ஒப்படைக்கும் பொருட்டுத்தமது உடைமையில் வைத்திருப்பது குற்றமாகாது. ஆனால், அவர் பொருளின் சொந்தக்காரர் யார் என்பதைத் தெரிந்து கொண்ட பிறகும் தொடர்ந்து அதைத் தம் உடைமையில் வைத்திருப்பது குற்றமாகும்.

எ-டு: (1) நெடுஞ்சாலையில் 'எ' ஒரு ரூபாய்த் தாள் ஒன்றை அது யாருக்குச் சொந்தமானது என்று தெரியாத நிலையில் கண்டெடுக்கிறார்; ஈண்டு 'எ' குற்றமிழைத்தவராகார். (2) 'ம' வங்கியின் பணச் சீட்டு அடங்கிய கடிதமொன்றைக் கண்டெடுக்கிறார். கடிதத்தின் குறிப்புகளிலிருந்தும் உள்ளடங்கியுள்ள விவரங்களிலிருந்தும் அந்த வங்கிச்சீட்டு யாருக்குச் சொந்தமானது என்று அவருக்குத் தெரிய வருகிறது. ஈண்டு 'ம' வங்கிச் சீட்டை உரியவரிடம் சேர்க்காது அதைத் தமக்கு உரியதாக ஆக்கிக் கொள்வது குற்றமாகும். (3) 'எ' பெற்றவர் பெறு காசோலை (A Cheque Payable to bearer) ஒன்றைக் கண்டெடுக்கிறார். காசோலையை இழந்தவர் யார் என்பது 'எ'யினால் ஊகிக்க முடியவில்லை. ஆனால் காசோலை வரைந்தவர் யாரென்பதை அவர் அறிகிறார். அப்போது காசோலையை உரியவரிடம் சேர்ப்பிக்காது, 'எ' அதைத் தமக்கு உரியதாக்கிக் கொள்வது கையாடல் குற்றமாகும். (4) 'த' தம் பணப்பையை நழுவு விடு

வதை 'ந' பார்க்கிறார். முதலில் 'ந', அதை 'த'-விடம் ஒப்படைக்கும் நோக்கில்தான் எடுக்கிறார். பிறகு ஏதோ மனம்மாறி அதைத் தமக்கு உரியதாக்கிக் கொள்கிறார். அது கையாடல் குற்றமாகும். (5) பணத்துடன் பணப்பையை 'து' அது யாருக்குச் சொந்தமானது என்று தெரியாமல் கண்டெடுக்கிறார். ஆனால் அது 'சு'-வுக்குச் சொந்தமானது என்று பிறகு தெரியவருகிறது. ஈண்டு 'து' அந்தப் பணத்தைத் தமது சொந்தத்திற்குப் பயன்படுத்திக் கொள்வது குற்றமாகும். (6) 'எ' விலையுயர்ந்த கணையாழியொன்றை அது யாருக்குச் சொந்தமானது என்று தெரியாமல் கண்டெடுக்கிறார். அது யாருடைய தென்று கண்டறிய 'எ' எந்தவித முயற்சியையும் மேற்கொள்ளாது, அதை உடனே விற்றுவிடுவது குற்றமாகும்.

இறந்தவர் பொருளைக் கையாடல்: ஒருவர் இறக்கும்போது அவரிடமிருந்து ஒரு பொருள் அவரது வாரிசுக்கு முறைப்படி வந்து சேராதிருக்கிறது என்று தெரிந்தும், அந்தப் பொருளை ஒருவர் தமது சொந்த நலனுக்குப் பயன்படுத்திக் கொள்ளுவது கையாடல் குற்றமாகும். அத்தகைய குற்றத்தை இழைக்கின்ற எவரும் மூன்றாண்டுகள் வரை நீடிக்கக் கூடிய ஒரு கால அளவுக்குச் சிறைத் தண்டனை விதித்துத் தண்டிக்கப்பெறுவர். அத்துடன் ஒருவரை அபராதத்திற்கு உள்ளாக்கவும் செய்யலாம். எதிரி அத்தகையவரின் இறப்பின்போது அவரால் ஓர் எழுத்தராகவோ பணியாளராகவோ அமர்த்தப்பட்டிருக்கும் நிலையில் ஏழாண்டுகள் வரை சிறைத்தண்டனை விதித்துத் தண்டிக்கப்பெறுவார். டி.வே.

கையாடியதை மாற்றி எழுதுதல்: பணக்குறைவானது ஒரு சில வழிகளில் சிறிது காலத்திற்கு மறைக்கப்படுகிறது. இதற்குக் கையாடியதை மாற்றி எழுதுதல் (Teeming and Ladding) என்பது பெயர். ஒரு கடனாளியிடமிருந்து பணம் பெறும்போது மோசடிசெய்யும் எண்ணத்துடன் (Intention to do Fraud) பணப்புத்தகத்தில் (Cash Book) குறிப்பு எழுதாமல் விடப்படுகிறது. சிறிது காலத்திற்குப் பின் இரண்டாம் கடனாளியிடமிருந்து பணம்பெறும்போது, இவருடைய கணக்கில் வரவு வைக்கப்படுவதற்குப் பதிலாக முதலாம் கடனாளியின் கணக்கில் வரவு வைக்கப்பட்டுவிடுகிறது. மேலும், மூன்றாம் கடனாளியிடம் இருந்து பணம் பெறப்படும்போது மூன்றாமவரின் கணக்கில் வரவு வைக்கப்படுகிறது. காசாளர் (Cashier) கண்டுபிடிக்கும் வரையில் இந்நிகழ்ச்சி (Process) நடந்து கொண்டே இருக்கிறது. இவ்வகையான தவறுகளுக்குப் பெயர் தாமதிக்கப்பட்ட கணக்கின் பணவரவு

என்பதாகும். (Delayed Accounting of money received) இம்முறையில் கடந்த காலத் தவறுகள் நிகழ்கால வரவுகளின் மூலம் சரி செய்யப்படுகின்றன. பேராசிரியர் மெய்க்சு (Meigs) கையாடியதை மாற்றி எழுதுதலைப் பணப் பற்றாக்குறைவானது தாமதப்படுத்தப்பட்ட பதிவின் மூலம் மறைக்கப்படுவது என வரையறுத்தார்.

பணத் தொடர்பாக மட்டும் மாற்றி எழுதுதல் நிகழாமல் காசோலை முறையிலும் கையாடியதை மாற்றி எழுதுதல் நிகழும். காசோலைகள் வந்தால் அவற்றைத் தனித்தனியாகப் பிரித்துக்கொள்ள வேண்டும். 'அ' என்பவர் உரு. 100க்கான காசோலையைத் தன் கணக்கை முடித்துக்கொள்வதற்காக அனுப்புகின்றார். இங்கு இவருக்குப் பணச்சீட்டு அனுப்பப்படவேண்டும் அல்லது அவராகவே பணச்சீட்டு அனுப்பும்படி கேட்டல் வேண்டும். அச்சமயத்தில் 'ஆ' என்பவர் உரு. 200க்கான காசோலை அனுப்புகிறார். முழுத் தொகையும் அவரது கணக்கில் வரவு வைக்கப்படாமல் இருக்கும் நிலையில் 'அ' என்பவருக்கு உரு. 100-க்கான பற்றுச் சீட்டும் (Receipt) 'ஆ' வின் கணக்கில் உரு. 100-ம் வரவு வைக்கப்படும். இதற்குப்பின் 'இ' என்பவர் உரு. 300-க்கான காசோலை ஒன்றை அனுப்பி வைக்கிறார். அப்போது 'ஆ' வின் கணக்கில் உரு. 100-ம் 'இ'-இன் கணக்கில் உரு. 200-ம் வரவு வைக்கப்பட்டிருக்கும். ஆனால், முறைப்படி உரு. 300-ம் 'இ' இன் கணக்கில் வரவு வைக்கப்பட்டிருக்க வேண்டும். இந்தத் தவறு பெரும் தொகை காணாமல் போகும்வரை அல்லது காசாளர் கண்டுபிடிக்கும் வரை நடந்துகொண்டே இருக்கும். இந்த முறைக்குப் பெயர் தான் கையாடியதை மாற்றி எழுதுதல் என்பது. இந்தத் தவற்றைக் கண்டுபிடிப்பது மிகவும் கடினம். இதற்கு அகச் சீராய்வு முறை (Internal Check System) மூலம் தணிக்கை (Audit) செய்யவேண்டும்.

தணிக்கையரின் கடமைகள்: 1) தணிக்கையாளர் அகச் சீராய்வு முறையைப் பற்றி நன்கு தெரிந்து கொள்ள வேண்டும். 2) தணிக்கையர் அந்தந்தத் தேதியிட்ட பணப் புத்தகத்தையும், சக படிவங்களையும் (Counterfoils) வைத்துச் சரிபார்க்க வேண்டும். 3) தணிக்கையர் கொடுக்கும் சக படிவங்கள், பணப் புத்தகம், மாதிரிக் கணக்கு புத்தகம், வங்கிக் கணக்குப் புத்தகம் போன்றவற்றையும் வைத்துச் சரிபார்க்கவேண்டும். 4) தணிக்கையர் நிறுவனத்திற்கு வந்த காசோலைகள், வங்கிக்கு அனுப்பிய காசோலைகள், அனுப்பியவர்களின் கணக்குகள், ஆகியவை எவ்வாறு பிரித்துச் செய்யப்பட்டுள்ளன (Split-Up) என்பதை அறியவேண்டும். 5) கடனாளிகளின் பேரேடு (Ledger) தவறான முறையில் பதிவு செய்யப்பட்ட

டுள்ளதா எனக் கவனிக்க வேண்டும். 6) கணக்குகள் தவணைமுறையில் முடிக்கப்பட்டுள்ளனவா என்றும், தவணை முறையில் அல்லாமல் ஒரே முறையில், வரிசைமுறையில் அளிக்கின்றனரா என்றும் கவனிக்க வேண்டும். 7) தணிக்கையர் தம் வாதியின் அனுமதி யுடன் கடனாளியிடமிருந்து கணக்குகளைப் பெற்று, அவற்றைப் பேரேட்டுக் கணக்குடன் ஒத்துப்பார்க்க வேண்டும். பி.இரா.

துணை நூல்:

Tandon, B.N., A Hand Book of Practical Auditing, 7th Edition, S. Chand and Co, Delhi, 1976.

கையூட்டு: காண்க: இலஞ்ச ஊழல்.

கைலாசநாதர் சதாகம்: இந்நூல் வீரசைவ மரபினரான விசுவலிங்கனார் புதல்வர் சிதம்பரம் பிள்ளை என்பவரால் தாம் விரும்பி வழிபட்ட சேலம் மாவட்டம் இராசிபுரத்திலுள்ள கைலாசநாதர் மேல் இன்றைக்கு சுமார் 156 ஆண்டுகளுக்கு முன் பாடப்பட்டது. இந்நூலாசிரியர் கைலாசநாதரைக் 'கற்பக விராச மேவுங் கங்கை புணையீசனே, மங்கை மகிழ் நேசனே, கயிலையங்கிரிவாசனே' என முன்னிலைப்படுத்திப் பல்வேறு வகையால் நிகழும் உலக இயல்புகளையும் மக்களின் நல்வாழ்க்கைக்குப் பயன்படற்கேற்ற அறவுரைகளையும், நீதி, ஒழுக்கம், பெருமை முதலிய நற்பண்பாடுகளை வளர்க்கும் அற நெறிகளையும், நல்லோரின் நற்குணங்களையும், தீயோரின் தீயபண்புகளையும் உபமானம் முதலியவற்றால் கூறியுள்ளார். இது சதாக நூல் இலக்கணத்திற்கேற்ப நூறு பாக்களைக் கொண்டுள்ளது. காப்பு முதல் நூற்பயன் ஈறாக உள்ள இந்நூலில் வேதியர், அரசர், வைசியர், வேளாளர், கவிஞர் முதலியவர்களின் சிறப்பு, செல்வச்சிறப்பு, வறுமையின் குணம், கல்விச் சிறப்பு, வியாதி வருமூலம், வைத்தியரியல்பு, இராக தாளம் பற்றிய குறிப்புகள், சோதிடம், கருட தரிசன பலன், அகவப் பரீட்சை, மழைக்குறி, பதினெண் புராணம், யோகபலன், மனையடி சாத்திரம், காமசாத்திரம், தொண்ணூற்றாறு தத்துவம், கற்புடைப் பெண்டிரியல்பு, வேசையரியல்பு, வருடமறுபதுக்கும் பஞ்சாங்கப் பிறப்பு, வார நட்சத்திர, திதி, நாழிகை, பிறப்பு முதலியன கூறப்பட்டுள்ளன.

சக வருடம் 1753-ஆம் ஆண்டு (கி.பி. 1831) தமிழ் விசுவநாதர் ஆண்டு சித்திரைத் திங்கள் இந்நூல் பாடப்பட்ட காலம் என்பதை நூல் சுற்றுக் குறிப்பால் அறியமுடிகிறது. எம்.சீ.

கைலாச நிகண்டு: தமிழிலுள்ள ஒரு நிகண்டுநூல். கைலாசர் என்பவரால் இயற்றப்பெற்ற தாதலின் இப் பெயர் பெற்றது என ஆராய்ச்சியாளர் கருதுகின்றனர். பெயரால் இவர் சைவ சமயத் தவர் என்பது புலனாகிறது. இந்நிகண்டின் காலம் கி.பி. 17-ஆம் நூற்றாண்டின் இடைப்பகுதியாகும். இந்நூல், நூற்பா நடையில் அமைந்தது. இது பெரும்பாலும் பிங்கல நிகண்டைப் பின்பற்றி விண்ணவர்கை, விண்ணின் வகை, மண்ணின் வகை என்பவற் பல தொகுதிகளாகப் பிரிக்கப்பட்டுள்ளது. இந்நிகண்டில் மொத்தம் 56 பிரிவுகளுள்ளன. அவற்றுள் முதலில் உள்ள 49 பிரிவுகள் திவாகர நிகண்டில் உள்ள முதல் பத்துத் தொகுதிகளின் வகைகளைப் பெற்று 15000 சொற்களுக்கு விளக்கம் தந்துள்ளன. பின்னர் உள்ள ஏழு பிரிவுகள் திவாகரத்திலுள்ள பதினோராம் பகுதியாய ஒரு சொல் பல் பொருட் பெயர்த் தொகுதியின் வகைகளாகும். பல்பொருள் கூட்டத்து ஒரு பெயர்த்தொகுதி என்னும் பகுதி இந்நூலில் இடம்பெறவில்லை.

அவ்வேழு பிரிவுகள் எனக் குறிப்பிடப்பட்டன வருமாறு: ஓரெழுத்தொரு மொழி, ஓரெழுத்தொற்றொருமொழி, ஈரெழுத்தொருமொழி, ஈரெழுத்தொற்றொருமொழி, மூவெழுத்தொருமொழி, மூவெழுத்தொற்றொருமொழி, நாலெழுத் தொருமொழி. அவற்றுள் ஓரெழுத்தொருமொழி மட்டும் அகர நிரலில் உள்ளது. மற்றவையாவும் அம்முறையில் இல்லை. 'கொன்' என்னும் சொல்லுக்கெழுத்தொற்று வகையைச் சார்ந்தது. கைலாச நிகண்டில் இதற்குரிய நூற்பா, 'ஓர் இடைச் சொல்லும் உரைக்கும் காலமும், பேசில் வறியும் பெருமையும் கொன்னே, அச்சமும் ஆங்கதற்காகும் என்ப' என்பதாகும். ஓர் இடைச்சொல், காலம், வறியு, பெருமை, அச்சம் என்னும் ஐந்துபொருள்கள் 'கொன்' என்னும் சொல்லுக்குள் என்பதை இந்நூற்பா உணர்த்துகிறது. இவ்வாறே கால், கோள் முதலிய சொற்களுக்கும் இப்பகுதி பொருள்களைக் கூறுகிறது.

இந்நிகண்டிற்குக் கைலாச நிகண்டு குளாமணி என வேறொரு பெயரும் உளது. நிகண்டு வரிசையில் புதிய முறையினை மேற்கொண்டு பொருள் விளக்க முற்பட்ட இச்சிறந்த நிகண்டு இதுகாறும் அச்சேறவில்லை. ஏட்டுச் சுவடியிலேயே உள்ளது.

இரா. ச.

கைலாசம்: இமய மலைத் தொடரில் உள்ள கைலாசக் குன்று திபெத்து நாட்டின் தென்மேற்குப் பகுதியில் உள்ளது. கைலாச மலைத்தொடரில்

இதுவே மிகவும் உயரமானது. உயரம் 6,795 மீட்டர். இந்துப் புராணங்களின்படி சிவபெருமானின் இருப் பிடம் இதுவே. பயணிகள் இதை ஒரு புனித இடமாகக் கருதி இங்கு வந்து போவது மரபு. தெ.பா.

கைவல்ய நவநீதம் என்பது பிறப்பறுத்துப் பேரின்பம் அடைவதற்குரிய வழியை உணர்த்தும் ஒப்புயர்வற்ற ஓர் அரிய தமிழ் நூல் ஆகும்.

இந்நூலை இயற்றியவர், வடமொழி தமிழ் மொழி ஆகிய இரு மொழிகளின் எல்லைகளையும் நன்குணர்ந்த அருட்டிரு தாண்டவராய சுவாமிகள் ஆவர். இவர் நாகப்பட்டினத்திலே, வேளாண் மரபிலே பிறந்து, வளர்ந்து நடராச மூர்த்தியை உபாசனை செய்து, அம்மூர்த்தியின் பாதச் சிலம்பொலிகேட்கும் பேறுபெற்றுப் பிறவியறுத்தற்குரிய ஞானோபதேசத்தை நன்னிலம் நாராயண தேசிகரை வழிபட்டடைந்து அநுபவ ஞானியானபின், உலகோர் உய்ய இந்நூலை இயற்றினார் என்பது செவி வழியாக அறியும் செய்தியாகும். சிலர், இவரைச் சிவாலயத்தில் பூசை செய்யும் குருக்கள் மரபினர் என்றும், வேறு சிலர், இசுமார்த்தப் பிராமண மரபினர் என்றும் கூறுவர்.

இற்றைக்கு முந்நூறு ஆண்டுகட்கு முன்பிருந்த தாயுமான சுவாமிகள், இவர் நூலைக் கைவல்ய ஞானநீதி என்று சுட்டியிருத்தலினாலும், 600 ஆண்டு கட்கு முற்பட்ட நூல்களில் கைவல்யம் பற்றிய குறிப்பொன்றும் காணப்படாமையினாலும், இவர் 500 ஆண்டுகட்கு முற்பட்டவர் எனலாம். இக்கைவல்யம், தெலுங்கு முதலிய நம் நாட்டு மொழிகளிலும், மேல் நாட்டுச்செருமன் மொழியிலும் பெயர்க்கப்பட்டிருத்தல், இந்நூலின் சிறப்பை உணர்த்துவதாகும்.

கூடுமானவரையில், வடமொழிச் சொற்களுக்குத் தூய தமிழ்மொழிச் சொற்களைப் படைத்துத் தமிழினிமை பெறச் சுவாமிகள் பாடியிருத்தல், தமிழார்வம் உடையவர்க்கு இன்பம் தருவதாகும். தத்துவ விளக்கப்படலம் என்றும், சந்தேகம் தெளிதற் படலம் என்றும் இரு பெரும் பகுதிகளாக அமைந்த கைவல்ய நவநீத நூல், பாயிரம் உட்பட 288 விருத்தப்பாக்களால் இசைநயம் மிகுந்து தோன்றுமாறு அமைந்துள்ளது.

வடமொழியில், வேதங்களின் முடிபான கருத்துகளை வேதாந்தங்கள் எனக் கூறுவர். இவை பிறப்பறுத்துப் பேரின்பம் எய்துவதற்கு உரிய பயனுடைய வழியை உணர்த்துவன ஆதலின், தூய பாற்கடல் என உருவகிக்கப்படும். ஏனையவை, இப்பெரும்

பயனைத் தாரா ஆகலின், அவை உப்புக்கடல் ஆகும் என்பது சொல்லாமலே அமையும். சுவாமிகள், தம் நூலின் பிழிவான கருத்தைப் பாயிரத்தின் ஒரு பாடலில் அமைத்திருப்பது, நூலுக்குள் விரைந்து புக ஊக்கம் பயப்பதாகும். 'படர்ந்த வேதாந்தமாகிய பாற்கடலிலிருந்து, உலகோர் எளிதில் பயனும் பொருட்டு, அப்பாலை மொண்டு, உபநிடதம், பிரம்ம சூத்திரம், பகவத்கீதை என்னும் முந்நூற் குடங்களில், குரவர்கள், அருள் உள்ளத்தொடு நிரப்பி வைத்தனர். அப்பாலை, நான் காய்ச்சித் தயிராக்கிக் கடைந்து வெண்ணெயாக அடையும்படி இக்கைவல்ய நவநீதம் என்னும் நூலைத் தந்துள்ளேன். குழந்தைகள், தம் அறியாமையால், தவழ்ந்து செல்கையில் தம் பிஞ்சுக் கைகளில் அகப்பட்ட மண்ணையும் மயிர் முதயலிவற்றையும் வாரியெடுத்து வாயிலிட்டுக் குதப்பி விழுங்கிவிடும். அதனால் எந்த மருந்தாலும் தீர்க்கமுடியாத வயிற்றுக்கோளாறு ஏற்பட்டு, அளவிலாத துன்பம் உண்டாகும். முறைதெரிந்த தாய், உரியில் உள்ள வெண்ணெயை எடுத்துச் சிறிது குழந்தை வாயில் ஊட்டிவிட்டால், கோளாறு உடனே ஒழியும்; இன்பம் உண்டாகும். அதுபோல, உலக விடயங்களாகிய மண்ணைத் தின்று துன்புறும் மக்கள், இக்கைவல்ய நவநீத நுகர்ச்சியால் துன்பம் நீங்கி இன்புறுவர் என்பது உறுதி' என்று 'படர்ந்த வேதாந்தம்' எனத் தொடங்கும் பரயிரச் செய்யுளால் சுவாமிகள் உணர்த்தியிருக்கும் கருத்துப் பல கால் படித்து இன்புறத் தக்கதாகும். கைவல்யம் என்பது வீடுபேறு என்னும் மோட்சத்தையும் நவநீதம் என்பது வெண்ணெயையும் குறிக்கின்றன.

இந்நூல், மெய்ப்பொருளுணர்வு பெற்று, இன்பமே வடிவாய்த் திகழும் நல்லாசிரியருக்கும், அவ்வுணர்வு பெறத் துடிதுடித்து நிற்கும் நன்மாணவனுக்கும் இடையே நிகழும் உரையாடல் நெறியில் அமைந்ததாகும். நம்பிக்கையையே அடிப்படையாகக் கொண்டு வழிபாட்டு நெறியில் நிறைவுகொள்ளும் மாணவன் போலாது கைவல்ய மாணவன் சுருதி, யுக்தி, அனுபவம் என்ற மூன்றினாலும் உண்மையுணர்ந்து கடைப்பிடிக்க உறுதிகொண்ட நன் மாணவனாகத் திகழ்தலை இந்நூலைப் பயில்வார் உணரலாம்.

மக்கட் பிறப்பின் அருமையை நன்குணர்ந்து, அறவழியில் நின்றொழுகும் அந்நன்மாணவன், பொன், மண், பெண் என்ற மூவாசைகளாக அமையும் உலகியல் நெறியில் நின்று, அங்ஙனம் நிற்வலால் துன்பமே மிகுந்து காண்பதுணர்ந்து, நல்லாசிரியரை அடைந்து, பணிந்து வழிபட்டுக் கலக்கம்' நிறைந்த உளத் தடுமாற்றத்துடன், துன்பம் நீங்கி என்றும் இன்பமாக இருக்க வழிகூறுமாறு வேண்டுகிறான்.

விவேகம், வைராக்கியம், பொறியடக்கம், மன அடக்கம், மோட்ச விருப்பம் முதலியனவுடைய அவனை நோக்கிச் சுருக்கமாக, அந்நல்லாசிரியர், 'ஒருவன் தன்னை மறத்தலினால்தான், பிறந்திறந்து, தீராத சுழல் காற்றில் அகப்பட்ட செத்தைபோல் சுற்றிச் சுற்றிப் பிறத்தல், இறத்தல் என்னும் சுழற்சியில் அகப்பட்டுத் துன்பம் உறுகின்றான்; ஆனால், தன்னைத்தான் என உணர்ந்து விடுவானாயின், உணர்ந்தவுடனேயே துன்பம் நீங்கி இன்பம் அடைவன்' என்று தேறுதல் கூறும் முறையில் உரையாடல் தொடங்குகின்றது. உடனே அவன், 'தன்னைத்தான் என்று அறியாத மாந்தரும் உளரோ?' என்கிறான். 'இன்னது தேகம் (உடல்); இவன்தேகி (உடல் உடையவன்) என எவன் உணர்கின்றானோ, அவனே தன்னைத்தான் என உணர்ந்தவன் ஆவன்', என்கிறார் ஆசிரியர். அதைக் கேட்டதும், 'இதோ, பருத்துத் தோன்றும் இந்தத் தேகம் அல்லாமல், வேறே தேகியார்? இருந்தால், அவன் காணப்படமாட்டானா?' என்று அவன் கேட்க, அவன் அறியாமையை நோக்கிப் பீழையும் நகையும் கொண்டு, ஆசிரியர் அவனுக்குத் தத்துவங்களை உணர்த்தத் தொடங்குகிறார்.

'தேகம் படுக்கையில் அசைவின்றிக் கிடக்க அந்நிலையில் தோன்றும் கனவில் முளைத்தவன் யார்? கனவு நீங்கி, ஒன்றும் அறியாது உறங்கும் உறக்கத்தில், சுழுத்தி கண்டவன் யார்? நனவுக் காலத்தில் உலக விடயங்களை அறியும் அறிவன் யார்?' என்று ஆசிரியர் கேட்க, 'இந்த மூன்று நிலைகளிலும், தேகத்திற்கு வேறாகத் தேகி ஒருவன் உளன் என்று ஒருவாறு உணர்ந்தும், உள்ளவாறு உணர முடியவில்லையே' என மாணவன் கூறத் தேகி என்ற தத்துவத்துக்கு வேறாக உள்ள தத்துவங்கள் இவை என்பதையும், அவை எவ்வாறு கற்பனையாகத் தோன்றுகின்றன என்பதையும், அந்தக் கற்பனைகளை நீக்கித் தன்னைத் தான் என்று உள்ளவாறு எங்ஙனம் அறிவது என்பதையும், அங்ஙனம் உணர்ந்தவுடன் எங்ஙனம் ஞானியாகத் திகழமுடியும் என்பதையும் ஆசிரியர் உரையாடல் வகையிலேயே விளக்கிக் காட்டும் பகுதியே தத்துவ விளக்கப்படலமாகும். அவர் கூறிய தத்துவ வழி தப்பாமல், பஞ்சகோசம் முதலிய வற்றையெல்லாம் கடந்து, அதன்பின் ஒன்றுமில்லை என்ற பாழையுந் தள்ளி, அப்பால் பெருவெளிபோல் விளங்கும் யாண்டும் நிறைந்த பிரம்மத்திலிருந்து,

குடவெளிபோல் கூடத்தன் எனப் பெயர்பெற்று விளங்கிய தான் வேறல்லன் என்று உணர்ந்து, உணர்வும் உணர்வு நிலையும் தாமாக நெகிழ்ந்தொழிய, ஒன்றாம் பூரண நிலையாகிய சமாதி நிலையை எய்தி அப்படியே ஆனந்த நிலையில் மாணவன் நீண்ட நேரம் திளைக்கலானான்.

இங்ஙனம் அனுபவ முறையில் தன்னைத்தான் என உணர்ந்து சமாதி நிலை இன்பத்தை எய்தும் முறையைத் தெள்ளத் தெளிய உணர்த்தும் சிறப்புடையதே கைவல்ய நவநீதம். இதேநிலையில் நிலைத்திருக்கமாட்டாதபடி அஞ்ஞான, சந்தேக, விபரீதங்கள் வந்து தடைசெய்யும். பிரம்ம பாவணையை மூடிப் பேதங்காட்டுவது அஞ்ஞானம். குரவன் வாக்கியம் நம்பாமல் குழம்புவது சந்தேகம். நிலையற்ற உலகம் மெய் என்றும், உடல் நான் என்றும் மனத்துள் விரவும் மோகமே விபரீதம். இவற்றைத் தத்துவ அனுபோகத்தைச் சாதித்தலாகிய கேட்டலாலும், ஒத்துள் பொருள் ஊகத்தால் உசாவலாகிய சிந்தித்தலாலும், சித்தம் ஏகாந்தமான தெரிசனமாகிய தெளிதலாலும், நித்தம் பழகுதலால் நிருவாணம் என்னும் வீடு பெறலாம். இப்பழக்கம் சூயம் மாத்திரமாய் நிற்கும் பேறுபெறும் வரையில் பழகிக் கொண்டே இருக்க வேண்டும். பின்னர்ச் செயலொன்றும் இல்லாமல், விவகார வேளையிலும் சமாதியின்பத்தில் திளைத்திருக்கலாம். இவ்வாறெல்லாம் தத்துவ விளக்கப்படலம் ஞானியாகும் வகையை விவரிக்கும்.

நுட்பமான சந்தேகங்கள் அடுத்த பட்டலத்தில் போக்கப்படுகின்றன. புது மணம் புரிந்துகொண்டு முதலிரவில் இன்ப அனுபவம் பெற்றவள், மறுநாள், வழக்கமாகக் கடமைகளையெல்லாம் செய்து கொண்டே, புதுவதாக முன் இரவில் அனுபவித்த இன்பத்தை மறவாமல் நினைந்தவண்ணம் எப்படி இருப்பாளோ, அப்படியே, சமாதியில் இன்பத்தில் திளைத்தவன், விவகார வேளையெல்லாம் சமாதியின்பத்திலே திளைத்திருப்பான் என்பதும், மனம், தன் இயற்கையில் சத்துவ மயமானது ஆதலால், கலப்புற்ற அழுக்கு இருட்டுணங்களால் ஏற்படும் சலனமும் பரிணாமமும் நீக்கி, அறவழியில் நிலைபெற்றிருத்தல் எளிதாவதாம் என்பதும் அப்படலத்தில் வரும் பொறுக்கு மணி களாகக் கொள்ளலாம்.

மொ.அ.து.

கொ ஓகரத்திற்கும் ககரத்திற்கும் கொடுக்கப்பட்ட குறிப்புகளைப் பார்க்க. கெ என்ற எழுத்திற்குக் கொடுக்கப்பட்ட குறிப்பையும் பார்க்க. ஒலியின் தோற்றத்தை அறிந்து கொள்ள அவை பயன்படும். இதழ் குவித்த நிலையில் இக்குறுகிய ஒலி தோன்றும்.

உருவம்: கெ என்ற எழுத்தோடு கா என்ற எழுத்தில் உள்ள நெடிவுக்குரிய காலின் உருவமும் சேர்ந்து இந்த எழுத்து உருவாகின்றது. இந்த இரண்டு உருவங்களின் வரலாற்றையே இதற்கும் அமைவதாகக் கொள்ளலாம். 'ககர' ஓகரத்தியற்கையுமற்றே' என்ற தொல்காப்பிய வழக்கை ஒட்டிப் புள்ளி பெற்று வரும் இவ்வெழுத்து. கெ என்ற எழுத்துக்குரிய குறிப்பில் சொல்லப்பட்ட கல்வெட்டுகளே இவ்வுருவத்தையும் கொடுக்கின்றன. குறிப்பாக கி.பி. 8-ஆம் நூற்றாண்டைச் சேர்ந்த தஞ்சை மாவட்டத்துச் செந்தலை முத்தரையர் கல்வெட்டைச் சொல்லலாம். கே.ஜி.கி.

கொக்கோ உற்பத்தியாளரின் இணைப்புக்குழு: கொக்கோ உற்பத்தி செய்யும் தென் அமெரிக்க நாடுகள், கொக்கோ உற்பத்தியாளரின் ஒத்துழைப்பு மன்றமாக 1962-ஆம் ஆண்டில் இக்குழுவை நிறுவின. கொக்கோ உற்பத்தியாளரின் இணைப்புக் குழு (Cocoa Producers Alliance) நியாய விலையில் கொக்கோவை விற்பனை செய்து ஆதாயம் ஈட்டுதல்; கொக்கோ நுகர்வை மக்களிடையே ஊக்குவித்து அதன் தேவையைப் பெருக்குதல்; உற்பத்தி, பதம் செய்தல், விற்பனை ஆகியவற்றில் தொழில்நுட்பம், அறிவியல் சார்ந்த அறிவையும்பணிகளையும் வளர்த்தல்; நாடுகளிடையே கொக்கோ உற்பத்தியிலும் விற்பனையிலும் ஒற்றுமை நிலவத் தேவையான கோட்பாடுகளை உருவாக்குதல் ஆகியவற்றை உறுப்பு நாடுகளில் செயற்படுத்துவதைக் குறிக்கோளாகக் கொண்டுள்ளது.

கொக்கோ உற்பத்தியாளரின் இணைப்புக் குழுவின் உறுப்பு நாடுகளாவன: பிரேசில் (Brazil), கேமீரூன் (Cameroon), ஈகுவடோர் (Ecuador), காபான் (Caban), கானா (Ghana), ஐய்வரி கோசுட்டு (Ivory Coast), நைசீரியா (Nigeria) சாதோம், பிரின்சிபி (Sao Tome & Principe), தோகோ (Togo), திரினி

டாடு (Trinidad), தோபாகோ (Tobago), மெக்சிகோ (Mexico), கொலம்பியா (Columbia).

கொக்கோவின் விற்பனை விலை ஏற்றத்தாழ்வுளால் (Fluctuations) பன்னாட்டு அங்காடியிலும், கொக்கோ உற்பத்தி செய்யும் நாடுகளின் பொருளாதாரத்திலும் உண்டாகும் சிக்கல்களைத் தவிர்க்கக் கொக்கோ உற்பத்தியாளரின் இணைப்புக் குழு அவ்வப்போது நடவடிக்கைகளை எடுத்தும், உறுப்பு நாடுகளுக்கு ஆலோசனைகளை வழங்கியும் சிறப்புப் பணியாற்றி வருகிறது. உலக அங்காடியில் 1980-81-ஆம் ஆண்டு கொக்கோவின் விலை 27 விழுக்காடு வீழ்ச்சியுற்றது. கொக்கோ உற்பத்தியாளரின் இணைப்புக் குழு, உறுப்பு நாடுகளிடையே பேச்சுவார்த்தைகளை (Negotiation) நடத்தி விலை வீழ்ச்சியால் பேரளவில் கொக்கோ உற்பத்தியாளர் நொடிப்பு நிலையைடையாதிருக்கவும். மேலும் விலைச்சரிவு ஏற்பட்டு நெருக்கடி நிலை தீவிரமடையாதிருக்கவும், பாதிக்கப்பட்ட உறுப்பு நாட்டு உற்பத்தியாளருக்கு நிதி உதவியும் சலுகைகளும் வழங்கியது.

கொக்கோவின் விலைச்சரிவு 1980-ஆம் ஆண்டில் உச்சக்கட்டத்தை அடைந்ததற்கு அவ்வாண்டில் பன்

னாட்டுக் கொக்கோ விலை நிலையுறுதி ஒப்பந்தம் (International Cocoa Price-Stabilising Agreement) முடிவுற்றது காரணமாகும். அவ்வொப்பந்தம் மீண்டும் புதுப்பிக்கப்படுவதற்கென ஐக்கியநாடுகளின் வாணிகம், முன்னேற்றத்திற்கான மாநாடு (UNCTAD), பன்னாட்டுக் கொக்கோ நிறுவனம் (International Cocoa Organisation) ஆகியவற்றுடன் கொக்கோ உற்பத்தியாளரின் குழு ஆலோசனைகள் நடத்திப் பல முயற்சிகள் எடுத்தது. இவ்வமைப்புகளின் உறுப்பு நாடுகளிடையே நிலவிய கருத்து வேறுபாடுகள் காரணமாக முயற்சிகள் பலனளிக்கவில்லை. உலகக் கொக்கோ உற்பத்தியில், 70 விழுக்காட்டை உற்பத்தி செய்யும் நாடுகள் புதிய விலை நிலையுறுதி ஒப்பந்தத்தை ஒத்துக்கொள்ள உறுதியளித்தன எனினும், அவ்வொப்பந்தத்தை 20 முதல் 25 விழுக்காடு உலகக் கொக்கோவை உற்பத்தி செய்யும் ஐவரி கோசுட்டு கடுமையாக எதிர்த்தது. அதனைத் தொடர்ந்து காபானும் தோகோவும் புதிய ஒப்பந்தத்தை ஏற்றுக் கொள்ள மறுத்துவிட்டன.

கொக்கோ உற்பத்தித் துறையின் வளர்ச்சி காரணமாக 1980-ஆம் ஆண்டளவில் (1980's) தொடர்ந்து மிகை அளிப்பு (Surplus Supply) காணப்படுகிறது. கொக்கோவின் மிகை அளிப்பை மூலப் பொருள் சேமிப்பு இருப்பாக வைத்து (Stockpile) அதனால் விலை உயரும் எனப் பல நாடுகள் எதிர்பார்த்தன. அதுவும் பலனளிக்கவில்லை. தீவிர விளம்பரம், பிற விற்பனை நுட்பங்கள் ஆகியவற்றின் மூலம் உலக அங்காடிப் போட்டியை மேற்கொள்ளலாம் எனவும், காலப்போக்கில் தன்னிச்சையாகவே விலை நிலையுறுதி பெறும் எனவும் கொக்கோ உற்பத்தி செய்யும் நாடுகள் முயல்கின்றன. கொக்கோ உற்பத்தியாளரின் இணைப்புக்குழு, உறுப்பு நாடுகளின் பொருளாதார நலன் கருதி, தொடர்ந்து பன்னாட்டு விலை நிலையுறுதி ஒப்பந்தம் கையெழுத்தாகப் பேச்சுவார்த்தைகளை நடத்திவருகிறது. அ.கு.சா.

கொங்கணம்: இந்தியாவில் மேற்குப் பகுதியில் தாமன் (Daman) முதல் தெற்கில் கோவா வரையிலுள்ள நிலப்பகுதி கொங்கணம் எனப்பெறும். இந்நாடு மேற்கில் அரபிக்கடலையும் கிழக்கில் மேற்குத் தொடர்ச்சி மலையையும் தன் எல்லைகளாகக் கொண்டது. இந்நாட்டு மக்களின் மொழி கொங்கணம் அல்லது கொங்கணி எனப்பெறும். தெ.பா.

கொங்கணர்: காண்க: சித்தர்.

கொங்கணி மொழி கோவா, மகாராட்டிர, கர்நாடக, கேரள மாநிலங்களில் பேசப்படுகிறது.

இம்மொழியினை 1971-ஆம் ஆண்டு மக்கட் கணிப்புப் படி (Census) 1,752,266 பேர் பேசுகின்றனர். கோவாவில் 5,56,223 பேரும், கர்நாடக மாநிலத்தில் 5,72,828 பேரும், மகாராட்டிரத்தில் 2,72,970 பேரும், கேரள மாநிலத்தில் 73,245 பேரும் பேசுகின்றனர். மேற்குக் கடற்கரையை யொட்டியுள்ள கோவாவிலிருந்து கேரள மாநிலம் வரை இம்மொழி பேசப்படுகிறது. கொங்கணி மக்களின் புதுமையான நாடு கோவா என்றும், அங்கிருந்துதான் மற்ற மாநிலங்களுக்குக் குடிபெயர்ந்தனர் என்றும் வரலாறு கூறுகிறது.

கொங்கணி மொழி வரலாறு தெளிவாகக் கிடைக்கவில்லை. கிறித்தவப்பாதிரியார்களின் முயற்சியின் விளைவாக கி.பி. 19-ஆம் நூற்றாண்டில் சில ஆய்வுக் கட்டுரைகள் வெளிவந்தன. போர்ச்சுகீசியர்கள் கோவாவைக் கைப்பற்றுவதற்கு முன், இம்மொழியில் நல்ல வளமான இலக்கியங்கள் இருந்ததாகக் கூறுவர்.

கிரீயர்சனைப் பின்பற்றி, 1901, 1911, 1921-ஆம் ஆண்டு மக்கட் கணிப்புகளில் (Census) கொங்கணி மராத்தி மொழியின் கிளைமொழியாகக் குறிக்கப்பட்டுள்ளது ஆனால், 1931-ஆம் ஆண்டு மக்கட் கணிப்பில், தனி மொழியாகக் குறிக்கப்பட்டுள்ளது. இது 1961-ஆம் ஆண்டிலும் தனி மொழியாகவே குறிக்கப்பட்டுள்ளது.

கிரீயர்சன், காடகே (Dr. A.M. Ghatage) ஆகியோர் கொங்கணியினை மராத்தி மொழியின் கிளை மொழியாகக் கருதினர். கத்ரே (Dr. S.M. Katre) கொங்கணி மொழியமைப்பை நன்கு ஆராய்ந்து, அது ஒரு தனிமொழி எனக் கூறியுள்ளார். இம்மொழிக் கென அக்காலத்தில் இலக்கியம் இல்லாமையே கிரீயர்சன் போன்றோர், கொங்கணி மராத்தி மொழியின் கிளைமொழி என முடிவுக்கு வர ஏதுவாயிற்று.

கொங்கணி மராத்தி-குசராத்தியுடன் நெருங்கிய தொடர்புடையதாகும். கொங்கணி மொழியில் பழைய குசராத்திச் சொற்கள் நிறைய உள்ளன என்பது குறிப்பிடத்தக்கது. ஆயினும், இம்மொழி பெரும்பான்மை மராத்தியுடன் ஒத்தும் சிறுபான்மை வேறுபட்டும் காணப்படுகிறது.

கொங்கணி மொழி பேசுவோருள் பெரும்பான்மையினர் இரு மொழியாளர்களாக (Bilinguals) உள்ளனர். மகாராட்டிரம், கர்நாடகம், கேரளம் ஆகிய மாநிலங்களில் வாழ்வோர் கொங்கணியைத் தவிர அந்தந்த மாநில மொழியையும் நன்கு அறிந்தவர்களாக உள்ளனர். கொங்கணி மொழி பேசுபவர்களுள் சரசுவத்து பிராமணர்களும் மதம் மாறிய கிறித்தவர்

கனம் குறிப்பிடத்தக்கவர்கள். கொங்கணி மக்கள் பல் வேறு மாநிலங்களில் வாழ்ந்தாலும் தங்கள் மொழியையும் பண்பாட்டையும் பாதுகாத்து வருகின்றனர்.

மற்ற இந்தோ-ஆரிய மொழிகளைப் போன்றே இம்மொழியிலும் வெடிப்பொலிகள் (Aspirate) ஒலியங்களாக உள்ளன.

தன்மை இடப்பெயர் ஒருமை: உறவ ((hāv) (ā)

பன்மை: ஆமி (āmi)

முன்னிலை இடப்பெயர் ஒருமை: து (tū)

பன்மை: துமி (tumi)

படர்க்கை இடப்பெயர் ஒருமை:

(சேய்மை) ஆண்பால்: தொ (to)

பெண்பால்: து (ti)

பலவின்பால்: தெ (tē)

பன்மை:

ஆண்பால்: தெ (te)

பெண்பால்: த்யொ (tyo)

பலர்பால்: தி (ty)

(அண்மை) ஒருமை பன்மை

ஆண்பால்: ஹொ (ho) ஹெ (he)

பெண்பால்: ஹி (hi) ஹயொ (hyo)

பலர்பால்: ஹெ (he) ஹி (hī)

கால வினையடை

ஆஜ் 'இன்று'

ஆத்த 'இப்பொழுது'

காலி 'நேற்று'

இடவினையடை

ஹாங்க 'இங்கே'

தய் 'அங்கே'

கைய் 'எங்கே'

மாக்ஷி 'பின்னால்'

முறை வினையடை

கச்சி 'எப்படி'

அச்சி 'இப்படி'

தச்சி 'அப்படி'

கேரளாவில் பேசப்படும் கொங்கணி மொழியை ஆராய்ந்த டாக்டர் இராசாத்தி (1976) தெற்குக் கொங்கணி, வடக்குக் கொங்கணி என இருபெரும் பிரிவாகப் பிரித்து மொத்தம் எட்டுக் கிளைமொழிகள் உள்ளனவாகக் குறிப்பிட்டுள்ளார். அவை:

1. கொச்சி கெளட்டுசரசுவத்து பிராமணக் கிளை மொழி
2. திருவனந்தபுரம் குடும்பிக் கிளைமொழி
3. ஆல்ப்புழை குடும்பிக் கிளைமொழி
4. கொல்லம் கெளட்டு சரசுவத்து பிராமணக் கிளைமொழி
5. கள்ளிக்கோட்டை கெளட்டுசரசுவத்து பிராமணக் கிளைமொழி
6. கள்ளிக்கோட்டைசரசுவத்து பிராமணக் கிளை மொழி
7. காசர்கோடு கெளட்டு சரசுவத்து பிராமணக் கிளைமொழி
(அ) கண்ணனூர் கெளட்டு சரசுவத்து பிராமணக் கிளைமொழி
8. காசர்கோடுசரசுவத்து பிராமணக்கிளைமொழி

கொங்கணி மொழியைப் பிராமணர்கள் தேவ நாகரி எழுத்திலும், கிறித்தவர்கள் உரோமன், கன்னட எழுத்திலும் எழுதுகின்றனர்.

சாகித்திய கழகம் கொங்கணி மொழியை ஏற்றுள்ள போதிலும், அம்மொழிக்கு அரசியல் தகுதி பெற அம்மக்கள் இன்னும் போராடிக் கொண்டுள்ளனர். சு.ச.

கொங்கர் புளியங்குளம் பிராமிக் கல் வெட்டு உள்ள ஓர் ஊர். மதுரையிலிருந்து தென்மேற்காக 14 கி.மீ. தொலைவில், உசிலம்பட்டி செல்லும் சாலையில் கொங்கர் புளியங்குளம் அமைந்துள்ளது. இங்குள்ள பாறைகளில் ஆறு குகைகள் உள்ளன. அக்குகைகளுள் ஒன்றில் மூன்று பிராமிக் தல்வெட்டுகள் காணப்படுகின்றன. அக்கல்வெட்டுகள் கி.மு. 3-ஆம் அல்லது 2-ஆம் நூற்றாண்டைச் சார்ந்தவை. இதனை அடுத்துள்ள மூன்று குகைகளில் 33 சமணப்

படுக்கைகள் காணப்படுகின்றன. பாறையின் மேற்பகுதியில் சமண உருவங்கள் சில வட்டெழுத்துக் கல்வெட்டுடன் காணப்படுகின்றன. முதலாம் பிராமிக் கல்வெட்டு உபருவன் இக்குகையைத் தான மளித்தான் என்றும், இரண்டாம் கல்வெட்டு பாகனூர் என்னும் ஊரைச் சார்ந்த பீடன் என்பவன் தந்த குகை என்றும், மூன்றாம் கல்வெட்டு சிறுஆதன் என்பவன் கொடுத்த குகை என்றும் கூறுகின்றன.

சு.இரா.

கொங்கு நாடு தமிழகத்தின் பண்டைய நாடுகள் ஐந்தனுள் ஒன்று. மற்ற நான்கும் முறையே சேர, சோழ, பாண்டிய, தொண்டை நாடுகள் ஆகும். இது கொங்கு, கொங்க நாடு, கொங்கு மண்டலம் எனவும் சொல்லப்பட்டது. சோழரது ஆட்சிக் காலத்தில் இந்நாடு 'வீர சோழ மண்டலம்', 'அதிராசராச மண்டலம்', 'சோழ-கேரள மண்டலம்' எனவும் கல்வெட்டுகளில் குறிக்கப்பட்டுள்ளது. புனியியல் அடிப்படையில் கொங்கு நாடு எழுகரை நாடு எனவும் 'ஒன்பது கரை நாடு' எனவும் சொல்லப்பட்டது. கொங்கு நாடு காலப்போக்கில் பல அரச மரபினரின் ஆளுகைக்கு உட்பட்டது. எனவே, தமிழக வரலாற்றில் கொங்கு நாடு சிறப்பிடம் பெற்றுள்ளது.

தெற்கில் பழனிமலையும், வடக்கில் தலைமலையும், கிழக்கில் குளித்தலையும், மேற்கில் வெள்ளியங்கிரியும் கொங்கு நாட்டின் எல்லைகளாக விளங்கின. கொங்குநாட்டின் மேற்கில் சேர நாடும், தெற்கில் பாண்டிய நாடும், கிழக்கில் சோழ நாடும் கோநாடும், வடக்கில் அதிகமான் நாடும் அமைந்திருந்தன. இக்காலத்துக் கோவை, பெரியார் மாவட்டங்களும், ஆத்தூர் வட்டம் நீங்கலான சேலம் மாவட்டமும், திருச்சி மாவட்டத்தைச் சேர்ந்த கரூர், குளித்தலை வட்டங்களும், மதுரை மாவட்டத்தில் உள்ள பழனி வட்டமும் இதில் அடங்கும்.

சங்க கால முதல் இந்நாடு வட கொங்கு, தென் கொங்கு என இரு பெரும் பிரிவுகளாகப் பிரிக்கப்பட்டிருந்தது என்பதனைக் கல்வெட்டு, இலக்கியச் சான்றுகளால் அறியலாம். மேல் கொங்கு, கீழ் கொங்கு (மழ் கொங்கம்)என்னும் பிரிவும் சில காலம் இருந்தது. தொண்டை மண்டலம் 24 கோட்டங்களாகப் பிரிக்கப்பட்டிருந்தது.

கொங்கு நாடு காட்டுச் செல்வம் மிக்கது. இங்கு மணிக் கற்கள், தங்கம், இரும்பு ஆகியன மிக்க அளவில் கிடைத்தன. இந்நாட்டில் உள்ள கொடுமணல், பட்டியூர் ஆகிய இடங்களில் விலையுயர்ந்த சிவப்பு,

பச்சை, வெள்ளை, நீலக்கற்கள் கிடைத்தன. இதன் நிமித்தம் உரோமானியர் சங்க காலத்தில் கொங்குநாட்டுன் வாணிகம் புரிந்து வந்தனர். இதன் விளைவாகத்தான் கொங்கு நாட்டின் பல இடங்களில் உரோமானியக் காசுகள் கிடைத்துள்ளன.

வரலாற்றிற்கு முற்பட்ட காலத்திலும் கொங்கு நாடு சிறந்த நாகரிகத்தைப் பெற்றிருந்தது என்பதனைக் கருவூர், முட்டம் (போளூவாம்பட்டி), கொடுமணல் முதலான இடங்களில் மேற்கொள்ளப்பட்ட அகழாய்வுகளாலும், கொங்கு நாட்டில் கிடைத்துள்ள கற்கருவிகள், கற்புக்கைகள், முதுமக்கள் தாழிகள் முதலானவற்றாலும் அறியலாம். சங்க காலத்தில் கொங்கு நாட்டின் பகுதிகளில் பல குறுநில மன்னர்கள் ஆண்டு வந்தனர். அவர்களுள் அதிகமான், பேகன் ஓரி, குமணன், நன்னன், நள்ளி, மோகூர்ப் பழையன், ஆழார் மல்லன் முதலானோர் குறிப்பிடத்தக்கவர், ஏறத்தாழ அதே காலத்தில் கொங்குச் சேரர் கொங்கு நாட்டின் ஒரு பகுதியை ஆண்டு வந்தனர். சேரமான் அந்துவஞ்சேரல் இரும்பொறை (ஏறத்தாழ கி.பி. 90-112) தொடங்கிச் சேரமான் கணைக்கால் இரும்பொறை (ஏறத்தாழ கி.பி. 190-200) முடிய ஏறத்தாழ 125 ஆண்டுகள் கொங்கு நாட்டின் பெரும்பகுதி, கொங்குச் சேரரின் ஆட்சியைக்கண்டது. இதன்பின் துளு நாட்டைச் சேர்ந்த கோசர்கள் கொங்கு நாட்டின் சில பகுதிகளைக் கைக் கொண்டு ஆண்டனர். பின்னர்க் கொங்கு நாடும் களப்பிரரது பிடியில் சிக்கியது. கூற்றுவ நாயனார் விசயசுகந்தபுரம் என்ற தாராபுரத்தைக் கோநகராக்கி ஆண்டார். களப்பிரருக்குப் பின்னர் இராட்டிரகூடர் என்ற இரெட்டி குல வேந்தரும் (எழுவர்) கங்கரும் கொங்கைக் கைப் பற்றினர். தமிழுக்குத் தொண்டுபுரிந்த முத்தரையரை அடுத்துத் தஞ்சைப் பகுதியில் ஆட்சிபுரிந்த சோழரும் கொங்கு நாட்டில் தமது மேலாண்மையை நிறுவ முனைந்தனர். இந்நிலையில் கோக்கண்டன் வீர நாராயணன், கோக்கண்டன் ரவி முதலானோர் கொங்கின் ஒரு பகுதியை ஆண்டுவந்தனர் என்பதனைச் செப்பேட்டுச் சான்றுகளால் அறியலாம். அடுத்து, முற்காலப் பாண்டிய வேந்தர் மழகொங்கத்தை அடிப்படுத்தினர். அவர்களுள் முதலாம் வரகுணன் (768-815), சீமாத சீவல்லபன் (815-862) முதலான பாண்டிய வேந்தர்கள் குறிப்பிடத்தக்கவர் ஆவர். இத்தருணத்தில் சேரர் வலிமை பெற்று வட கொங்கைக் கைப்பற்றினர். இருப்பினும், தென் கொங்கு மட்டும் சீமாதனது ஆட்சிப் பகுதியாகவே இருந்தது. இராச சேகர வர்மன் (820-844) என்னும் சேரன் கொங்கை இக்கால கட்டத்தில் புகழுடன் ஆண்டான். கொங்கு நாட்டின் பல பகுதிகள் பல்லவ

பாண்டியர் ஆதிக்கப் போராட்டத்தின் போர்க்களங்களாயின. இந்நிலையில் பல்லவரும் பாண்டியரும் வலிமை குன்றினர். சோழவேந்தர் புத்தெழுச்சி பெற்றனர். முதலாம் ஆதித்தசோழன்(கி.பி. 871-907) கொங்கு நாட்டைக் கைப்பற்றினான். இவனையடுத்து ஆட்சிபுரிந்த சோழ வேந்தரும் கொங்கைத் தமது ஆதிக்கத்திற்குட்படுத்தினர்.

கொங்குச் சோழர்: கொங்கு நாட்டின் பழங்குடிகளான இராசா வேடர்களையும் மேலைக் கங்கர்களையும் வென்ற பேராதிக்கச் சோழ வேந்தர்கள், கொங்கு நாட்டில் தம் பேராளரை அமர்த்தி ஆட்சியை மேற்கொண்டனர். இப் பேராளர்கள் கொங்குச் சோழர் என அழைக்கப்பட்டனர். இவர்கள் சோழருக்கு உட்பட்டே ஆட்சியை நடத்தினர். கொங்குச் சோழருள் வீரசோழப் பெருமானடிகளே (942-980) முதல் மன்னன்ஆவான். அடுத்து வீரசோழ கலிமூர்க்கன்(980-1004), கலிமூர்க்க விக்கிரம சோழன் (1004-1047), விக்கிரமசோழ அபிமானன் (1047-1088), அபிமான சோழ இராசாதிராசன் (1088-1100), இராசாதிராச உத்தமசோழன் (1100-1117), இராசாதிராச வீரசோழன்(1117-1127) முதலானோர் கொங்கு நாட்டை ஆட்சிபுரிந்தனர். கொங்குச் சோழ வேந்தருள் சிலர் தம்மைக் கோநாட்டான் எனக் கூறிக் கொள்ளுவதில் பெருமை கொண்டனர்.

கொங்குப் பாண்டியர்: கொங்குச் சோழர், கொங்கு நாட்டை ஆண்டுவந்தபோது தெற்கில் பிற்காலப் பாண்டியர் வலிமை பெற்றனர். தென்னகத்தின் தலைசிறந்த வேந்தனாகத் திகழ்ந்த முதலாம் சடையவர்மன் சுந்தரபாண்டியன், சோணாட்டினைக் கடந்து, ஆந்திரம், மலைநாடு ஆகியவற்றை வெற்றி கொண்டதுடன் கொங்கு நாட்டைக் கைக்கொள்ளவும் முனைந்தான்; தன் தம்பியான சடையவர்மன் வீரபாண்டியனிடம் (1253-1268) பெரும்படை தந்து, கொங்கு நாட்டைக் கைப்பற்ற ஏவினான். ஏறத்தாழ கி.பி. 1265-இல் கொங்கு கைப்பற்றப்பட்டது. பாண்டிய நாட்டின் ஒரு பகுதியாக மாற்றப்பட்ட கொங்கு நாடு கொங்குப் பாண்டியர் என்னும் பாண்டிய அரசுப் பேராளர்களால் ஆளப்பட்டது. வட கொங்கின் சில பகுதிகள் மட்டும் போசளரின் ஆளுகைக்கு உட்பட்டிருந்தது. கொங்குப் பாண்டியருள் வீரபாண்டியன் (1266 - 1287), சுந்தரபாண்டியன் (1287-1307) ஆகியோர் மிகவும் குறிப்பிடத்தக்கவர் ஆவர். மூன்றாம் விக்கிரமசோழன் (1274-1304) பாண்டியரின் மேலாண்மையின் கீழ் 1303-04 முடிய ஆண்டுள்ளான். கொங்கு நாட்டில் முப்பது ஆண்டுகள் ஆட்சிபுரிந்த இரண்டாம் சடையவர்மன் சுந்தர பாண்டியனின் ஆட்சி ஏறத்தாழ கி.பி. 1338-இல்

வலுவிழந்தது. அதன்பின்னர் கொங்கு நாட்டின் ஆட்சி முழுமையும் போசள வேந்தரான மூன்றாம் வல்லாளனது (1291 - 1345) ஆளுகைக்குட்பட்டது. பாண்டியர் ஆதிக்கத்தை அழிக்க முயன்ற கேரளரது ஆதிக்கம் கோவைப் பகுதியில் பரவியது. மலைநாட்டுச் சிற்றரசர்களுள் ஒருவனான வீர கேரளன் கோவைப் பகுதியைக் கைப்பற்றினான். தென்னகத்தை அதிர அடித்த மாலிக்காபூரின் தாக்குதலும் கொங்கின் சில பகுதிகளில் ஏற்பட்டது.

விசயநகரத்தார்: தென்னகத்தை இசுலாமியர் ஆதிக்கத்தினின்றும் காக்க உறுதி பூண்ட விசயநகர வேந்தர்கள் கொங்கு நாட்டில் அவர்களின் ஆதிக்கத்தைத் தகர்த்தனர். இப்பணியில் குமாரசம்பண்ணது செயல்திறன் பாராட்டுக்குரியது. இரண்டாம் அரிகரனின் மகனான விருபாட்சன் கொங்கு நாட்டையும், சோழ, பாண்டிய, தொண்டை நாடுகளையும் வென்று ஓராட்சியின் கீழ்க் கொணர்ந்தான். ஏறத்தாழ இரண்டு நூற்றாண்டு காலம் கொங்கு நாடு விசயநகரத்தாரின் ஆட்சிக்குட்பட்டிருந்தது. சிக்கதேவராயனின் கல் வெட்டே கி.பி. 1668-ஆம் ஆண்டில்தான் கொங்கு நாட்டில் காணப்படும் விசயநகரத்தாரின் இறுதிக் கல்வெட்டாகத் தெரிகிறது. எனவே, அதன்பின் கொங்கு விடுதலை பெற்றது. விசயநகர அரசை 75 ஆண்டுகள் ஆட்சிபுரிந்த சாளுவ வமிசத்தினர் வலிமை குன்றிய பின்னர், அவர்தம் அரசுப் பேராளர்களான உம்மத்தூர் உடையார்கள், மைசூர், கொங்குப் பகுதிகளை விசயநகர அரசின் பெயரால் ஆளத்தொடங்கினர். உம்மத்தூர் தலைவர்களுள் முதல்வரான வீரநஞ்சைய உடையார் I (1482-99) கி.பி. 1489-இல் கொங்கு நாட்டில் ஊடுருவல் செய்தார். கோவை மாவட்டத்தில் இவருடைய பத்துக் கல் வெட்டுகள் காணப்படுகின்றன. வீரசிக்கராயர் (1508-12), இரண்டாம் வீர நஞ்சராயர் (1507-19) ஆகியோரின் கல்வெட்டுகளும் கோவை, தாராபுரம், அவினாசி, பழனி, மதுரை, நம்பியூர், குன்னத்தூர் முதலான பகுதிகளில் காணப்படுகின்றன. முதலாம் நஞ்சராயனின் தாராபுரம் கல்வெட்டு, கொடுவாயிலில் முன்பு இசுலாமியர்களால் பாழாக்கப்பட்ட பெருமான் கோயிலை இவ்வேந்தன் மீண்டும் கட்டியதுடன் அதன் வழிபாட்டிற்கு இரண்டு கிராமங்களைத் தானமளித்த செய்தியைக்குறிப்பிடுகின்றது. இவர்கள் கொங்கு நாட்டில் கி.பி. 1489 முதல் 1520 முடிய தமது ஆதிக்கத்தை நிலை நாட்டியுள்ளனர்.

மதுரை நாயக்கர்: மதுரையில் கி.பி. 1579-இல் அரியணையேறிய விசுவநாத நாயக்கர் கொங்கு நாடு முழுமையையும் தமது ஆட்சிக்கு உட்படுத்தினார். தென் கொங்கு நாட்டில் உள்ள பழனி,

விருப்பாட்சி, ஆய்குடி, தளி, இடையக் கோட்டை, ஊத்துக்குளி முதலான பாளையங்களுக்கும் சேந்தமங்கலம், தாரமங்கலம் ஆகிய இடங்களுக்கும் தம் பாளையக்காரர்களை அமர்த்தினார். நாயக்க வேந்தருள் மிக்க புகழ்பெற்று விளங்கிய திருமலை நாயக்கரும் கொங்கின் மீது படையெடுத்து வந்த மைசூர் மன்னரை முறியடித்தார். சத்தியமங்கலம் கோட்டையைப் பிடித்த தளவாய் கம்பையன் என்பவரைத் தண்டித்துக் கொங்கு நாட்டைவிட்டு விரட்டினார். திருமலை கொங்கு நாட்டில் சீரான ஆட்சியைக் கொண்டார்.

பின்னர், மைசூர் மன்னர்கள் வலிமை பெற்றுக் கொங்கில் ஊடுருவல் செய்தனர். கி.பி. 17-ஆம் நூற்றாண்டின் கடைப் பகுதியில் தொட்ட தேவராயன், கொங்குச் சிற்றரசரான கெட்டி முதலியவர்களிடமிருந்து ஈரோடு, தாரமங்கலம், ஓமலூர் முதலான கோட்டைகளைக் கைப்பற்றினான். தொட்ட தேவராயனுக்குப் பின்னர் ஆட்சிக்கு வந்த சிக்கதேவராயன் கொங்கில் நல்லாட்சியை நிறுவினான். நஞ்சராசன் கி. பி. 1746-இல் தாராபுரம் பகுதியில் படையெடுத்தான்; கொள்ளையடித்தான். கி.பி. 18-ஆம் நூற்றாண்டின் பிற்பகுதியில் கொங்கு மைசூர் வேந்தனான ஐதர் அலி, திப்பு சுல்தான் ஆகியோரின் ஆதிக்கத்திற்குட்பட்டது. கொங்கு நாடு ஆங்கில மைசூர்ப் போர்களின் போர்க்களமாயின. அப் போர்களில் ஆங்கிலேயர்கள் இறுதி வெற்றி பெற்றதால் கொங்கு நாடு ஆங்கிலேயர் வசமாயிற்று. கிழக்கிந்திய வணிகக் குழுவினரின் ஆட்சியை அடுத்துக் கொங்குநாடு ஆங்கிலேயரின் நேரடியாட்சிக்கு வந்தது. கொங்கு நாடு பல மாவட்டங்களாகப் பிரிக்கப்பட்டு, மாவட்ட ஆட்சியாளரின் ஆளுகைக்கு விடப்பட்டது. ம. இ.

கொங்கு மண்டல சதகங்கள்: நூறு பாடல்களானமைந்தது சதகம். இது தொண்ணூற்றாறு வகைப் பிரபந்தங்களுள் ஒன்று. தொண்டை மண்டல சதகம், சோழ மண்டலசதகம், பாண்டி மண்டல சதகம் போலவே, கொங்கு மண்டல சதகமும் கட்டளைக் கலித்துறையில் அமைந்துள்ளது.

தொல் பழங்காலம் முதல் வரலாற்றுச் சிறப்பும், மொழிச் சிறப்பும், சமயச்சிறப்பும் அமைந்த கொங்கு நாடுபற்றி இன்று வரை மூன்று சதகங்கள் கிடைத்துள்ளன. அவை அந்நாட்டின் எல்லாச் சிறப்புகளையும் விளக்கிக் கூறுகின்றன. அவை விசயமங்கலத்துக் கார்மேகக் கவிஞர், வாலசுந்தரக் கவிஞர், கம்பநாத சுவாமிகள் ஆகியோரால் தனித்தனியே பாடப்பட்ட நூல்களாகும். கம்ப நாதர் சதகத்தில் 32 பாடல்களை

கிடைத்துள்ளன. அவை கி.பி. 17-ஆம் நூற்றாண்டில் இயற்றப்பட்டவை.

அவை கொங்கு நாட்டின் நிலப்பரப்பு, பிரிவுகள், ஊர்ப்பெயர்கள், கொங்கேழ்தலங்கள், மற்றக்கோயில்கள், தெய்வங்கள், சமயங்கள், சமயச்சான்றோர், முடியுடை வேந்தர், குறுநில மன்னர்கள், அவர்தம் வீரம் கொடைப்பண்பு தமிழன்பு நீதிமுறைகள் ஆகியன, செந்நாப்புலவர்கள் புரவலராய்ப் போற்றப்பட்டமை, நாட்டு மக்களின் அருங்குணங்கள், குலங்கள், பழக்கவழக்கங்கள் ஆகியவற்றை முறையாக விளக்கிக் கூறுகின்றன.

கொங்கு மண்ணில் காவிரியாறு பாய்ந்தமை; அகத்தியர்க்கு ஆறுதல் அளித்தமை; கனகசபைக்குக் கொங்குப் பொன் வேய்ந்தமை; கொங்கின்கண் தமிழ்ச்சங்கமிருந்தமை, கரூரார், போகர், புலிப்பாணி, கஞ்சமலைச் சித்தர், கொங்கணர், இடைஞானியார் போன்ற சித்தர்கள் வாழ்ந்தமை; அதியன், பேகன், காரி, ஓரி, குமணன் எனும் வள்ளல்கள் வாழ்ந்தமை; கரிகால மன்னன் பிறந்து வளர்ந்தமை; கம்பர், ஓளவையார், அடியார்க்கு நல்லார், கொங்குவேளிர், பவணந்தி முனிவர், காங்கேயர் போன்ற அருந்தமிழ்ப் புலவர்கள், சிலப்பதிகாரப் பேருரை, தனிப்பாடல்கள், பெருங்கதை, நன்னூல் இலக்கணம், உரிச்சொல் நிகண்டு போன்ற நூல்களை இயற்றியமை; வேளிரும் கோசரும் வெற்றிமுரசு கொட்டி வாழ்ந்தமை போன்ற அரிய வரலாற்றுச் செய்திகளோடு இராமாயண பாரத காலத்து நிகழ்ச்சிகளையும் இச் சதகங்கள் நன்கு விளக்குகின்றன.

அன்னையின் முதுகிலேறியமர்ந்த தண்டமிழ்ப் புலவனைப் பொறுத்தருளியதோடு, பழிக்கு அஞ்சித் தம்கையைக் காய்ச்சிய நெய்யிலிட்டவராகிய ஆணூர்ச் சர்க்கரை; புலவர் கையால் சவுக்கடி பெற்ற காரையூர்ச் சர்க்கரை; சிறைச்சாலையில் தம்மைக் காணவந்த புலவனுக்கு மனைவியின் திருமாங்கலியத்தைக் கழற்றிக் கொடுக்கச் செய்த ஆணூர்ச் சம்பந்தச் சர்க்கரை என்னும் இவர்களைப் போன்ற தமிழ் நெஞ்சத்துச் சான்றோர்களின் செயல்களை வேறு எந்த ஓர் இலக்கியத்திலும் காண இயலாது. தன்னை விலை கூறி விற்க வந்த புலவனுக்குப் பொன்னும் பொருளும் அளித்த ஆணூர்க் காமின் டனை நிகர்ப்பார் ஒருவரும் இலர். மோசூர் நல்ல தம்பிக்காங்கேயன் எம்பெருமான் என்பாரைக் கொண்டு பாடுவித்த தக்கைராமாயணம் கொங்கு மண்ணில் தோன்றிய இசைக்காப்பியமாக உள்ளது.

தமிழுக்குத் தலைகொடுத்தாரையறிவோம்; ஆனால், தாலியைக் கொடுத்த வரலாற்றை எங்குங்

காணோம். உருக்கமாக உள்ளத்தைத் தொடுகிற நிகழ்ச்சிகளை இந்நூல்கள் உண்மையாய் உரைக்கின்றன. விசயமங்கலம் உலகுடையான் அகத்துறை பாடிய புலவன்தன் பல்லக்குச் சுமந்தான். அல்லான் இளையாளன் காவிரி நீரைப் பிரித்து நாட்டை வளப்படுத்தினான். காளிங்கராயன் வானியாற்றணை கட்டினான். நறையூர் நாட்டு மருத்துவிச்சி ஒருத்தி அக்காலத்தில் தாயின் வயிற்றைக் கீறிக் குழந்தையை எடுத்து மீண்டும் தாயைக் குணப்படுத்தினாள். கொங்குப் பிராட்டியம்மையார் இராமானுசர்க்கு இடம் தந்து வழிபட்டாள். ஆட்கொண்டான் என்பான் வில்லிபுத்தூரைக் கொண்டு பாரதம் பாடுவித்தான். பொய்யாமொழிப் புலவர், முருக வேளால் இந்நாட்டில் தடுத்தாட் கொள்ளப்பெற்றார். இன்னோரன்ன சிறப்பு வாய்ந்த வரலாறுகளையும், கொங்கின்கண் நிகழ்ந்த பல உண்மை நிகழ்ச்சிகளையும் தெளிவாகச் சுவைபட எடுத்துக்கூறி விளக்குகின்றன. இச்சதகங்கள் நல்ல வரலாற்றுப் பெட்டகங்களாக விளங்குவதைக் கற்றோர் உணர்ந்து கொள்வார்கள். சா.இரா.

கொங்குவேள், பெருங்கதை என்னும் நூலின் ஆசிரியராவார். இவர் கொங்குவேள் என்றும், கொங்குவேளிர் என்றும் குறிப்பிடப்படுகின்றார். இவர் இயற்பெயர் தெரியவில்லை. இவர் கொங்கு மண்டலத்து வேளாள வகுப்பினரைச் சார்ந்த சிற்றரசர்களுள் ஒருவராவார். இவர்க்குரிய வேள்-வேளிர் என்னும் பட்டப்பெயரும் இக்கருத்தை வலியுறுத்தும். இப்புலவர் வாழ்ந்த ஊர் கொங்கு நாட்டிலுள்ள விசயமங்கலம் என்பதாகும். இவ்வூரைக் 'கோதற்ற மங்கை' என்று கொங்குமண்டல சதகம் பாராட்டுவதால் மங்கை என்பதும் விசயமங்கலம் என்பதும் ஒரே ஊரெனத் தெரிகிறது.

கொங்குவேள் கொங்கு நாட்டில் தமிழ்ச்சங்கம் ஒன்றை நிறுவி அச்சங்கத்துப் புலவர்க்குத் தலைமை பூண்டிருக்கலாம் என்றும், இவர் இல்லறம், வானப் பிரத்தம், துறவறம் ஆகிய மூன்று நிலைகளில் இந்நூலை முடித்திருக்கலாம் என்றும் அறியப்படுகிறது. புலவர் பெருமான் இந்நூலை முடித்தற்கு மூன்று பிறப்புகள் எடுத்தார் என்பது கொங்கு மண்டல சதகக் குறிப்பாகும்.

கொங்குவேள் புலமை சான்ற பெருங்கவிஞராவார். 'சலியும் குருகும்வெண்டாளியு முதலிய செய்யுள் இலக்கியம் ஆராய்ந்து செய்த உதயணன் கதை' என்று அடியார்க்கு நல்லார் தம் உரையில் இந்நூல் குறித்துக் குறிப்பிடுவதால் இந்நூலாசிரியர் இடைச்சங்க நூல்களுள்ளும் சிறந்த பயிற்சி பெற்றிருந்தார்

என்பதை அறிந்து கொள்ளலாம். கொங்குவேள் தம் நூலைக் கொங்குநாட்டுத் தமிழ்ச் சங்கத்து அரங்கேற்றியபோது சங்கத்தார் கேட்ட வினாக்களுக்கு அச்சங்கத்தார் நானுமாறு தம் வேலைக்காரியைக் கொண்டு விடை சொல்லுவித்தார் என்று கொங்கு மண்டல சதகம் குறிப்பிடுகிறது. இக் குறிப்புப் புலவரின் புலமைச் சிறப்பை அறியப் பெருந்துணை புரிகிறது.

கொங்குவேள், வடநாட்டு உதயணன் வரலாற்றைப் பெருங்கதையின் நூற்பொருளாகக் கொண்டாலும் தமிழ் இலக்கணம் வழுவாது சங்கநூற் கருத்துகளையும், அதன் பின்னர்த் தோன்றிய திருக்குறள், நாலடியார் போன்ற அறநூல்களின் கருத்துகளையும் உளங்கொண்டு, தமிழ் வளஞ்சான்ற தமிழ்நாட்டு இலக்கியமாகவே அந்நூலைப் படைத்துள்ளார். பொருட்செறிவிலும், அணி உவமை வகைகளிலும், சீரிய நடைப் போக்கிலும் இந்நூல் சங்கத் தொகைப் பாட்டுகளை ஒத்துக்காணப்படுவது ஆசிரியரின் புலமைவீற்றைப் புலப்படுத்தும். பைசாச மொழியில் குணாட்டியர் செய்த நூலினையும், துர்விந்தன் வடமொழியில் இயற்றிய பிரகத் கதையினையும், பெருங்கதை என்னும் பெயருடன் இப்புலவர் தமிழில் இயற்றினார் என்று அறியப்படுவதால் இவர்க்கு வடமொழியிலும் சிறந்த பயிற்சி உண்டு என்பதை அறிந்து கொள்ளலாம்.

கொங்குவேள் சமணர். இவர் பிறந்த ஊரின் கண் உள்ள சந்திரப்பிரப தீர்த்தங்கரருடைய ஆலயத்தை வழிபட்டார் என்பதால் இவ்வண்மை தெளியப்படும். உதயணன் திருமண நிகழ்ச்சியில் சந்திரா தித்தம், நித்தவிநோதம், சகலபாசனம் என்று வழங்கப்படும் முக்குடைச் சுழற்சி இடம் பெறுதல், சான்றோர்கள் தீர்த்தங்கரர் முதலிய அறிவர் சரிதங்களைக் கூறுதல், மாந்தர்கள் அருகக் கடவுள் பற்றிய அருச்சனை ஓலிகளை ஓலித்தல் போன்ற செய்திகள் இடம் பெறுதலும், திருமணம் முடிந்து நீராடிய பிறகு உதயணனும் வாசவத்தையும் அருகன் கோயில்முன் நின்று சமண நூல் மரபுப்படி வாழ்த்துப் பாடல்களைப் பாடினரெனக் கூறப்படுதலும் புலவரின் சமணசமயப் பற்றை வெளிப்படுத்துவனவாக அமைகின்றன.

அருகன் அமர்ந்த மரம் அசோக மரம்; அவன் கொண்ட குடை முக்குடை; அராந்தாணம், அருகத்தானம் என்பன சமண நிலையங்கள்; அல்லாண் நீத்தல்; இயக்கி தீர்த்தங்கரருடைய யட்ச தேவதை; ஓதி என்பது முற்பிறப்பை அறியும் அறிவு; கருமந்தீர்ந்த உயிர் மேலே செல்லுதல்; காதிகர்மம் என்பது ஆன்மா

வின் அறிவை மயக்கும் தீவினை; பள்ளியென்பது நீத் தோர் உறைவிடம்; மந்திரங்கள் ஐந்து; அவை 'பஞ்ச மந்திரங்கள்' எனப் பெயர் பெறுதல்; வித்தியாதரர் வசிப்பது வெள்ளிமலை என்பன போன்று இந்நூலுள் மிகுதியாக இடம்பெறும் சமணசமயக் கருத்துகளும் கொள்கைகளும் மரபுகளும் ஆசிரியரின் சமணசமயக் கொள்கைகளுக்குப் போதிய சான்றாக அமைகின்றன.

கொங்குவேள் வாழ்ந்த காலத்தைத் தெளிவாகக் கூற இயலவில்லை. இவர் சிந்தாமணி ஆசிரியர் திருத்தக்க தேவருக்கும் காலத்தால் முற்பட்டவர் என்பது டாக்டர். உ.வே.சாமிநாத ஐயரவர்களின் கருத்தாகும். இப்புலவர் இயற்றிய பெருங்கதை நூலின்பகுதிகளைப் பேராசிரியர், அடியார்க்கு நல்லார் போன்றோர் தம் உரைகளில் எடுத்தாண்டிருப்பதால் இவ்வுரையாசிரியப் பெருமக்களுக்கு முன்னர் இப்புலவர் வாழ்ந்திருக்கலாம் என்று கருத இடமுண்டு. இரா.செ.

கொங்குவேள் மாக்கதை காண்க: பெருங்கதை.

கொச்சி கேரள மாநிலத்தின்மேலைக் கடலோரத்தில் கன்னியாகுமரிக்கு ஏறத்தாழ 320 கி. மீ. வடக்கில் உள்ள ஒரு அழகிய துறைமுகம். அரேபியக் கடலின் அரசி என்று இது புகழப்பட்டுள்ளது. கீழ்நாடுகளில் உள்ள மிகச் சிறந்த இயற்கைத் துறைமுகங்களுள் இதுவும் ஒன்று. 338 சதுர கி. மீ. பரப்புள்ள இப்பகுதி, வருடத்தின் எல்லா மாதங்களிலும் கப்பல்கள் தங்கும் வசதியைக்கொண்டு விளங்குகிறது. இங்கு உள்ள விமான நிலையமும் சிறப்பு வாய்ந்தது. இங்கு 1948 முதல் இயங்கிவரும் கடற்படைப் பயிற்சி நிலையம், இந்தியாவில் உள்ள அத்தகைய மற்ற நிலையங்களை விடப் பெரியது. முன்பு கொச்சி ஒரு தனித்த அரசாக இருந்தது; கேரளம், கோயம்புத்தூர், திருவிதாங்கூர் ஆகிய நிலப்பரப்புகளினிடையே உள்ளது. தச்சவேலைக்குகந்த மரம், தேங்காய், நெல் முதலியன இங்கு உள்ள முக்கிய விளை பொருள்கள். தேங்காய் எண்ணெய் விற்பனைக்கு இது மையமாக உள்ளது. இங்கிருந்து அது ஏற்றுமதி செய்யப்படுகிறது. உப்புக் காய்ச்சும் தொழிலும் வளர்ந்துள்ளது. கொச்சித் துறைமுகப் பகுதியில் எண்ணெய் ஆட்டல், மீன்பிடித்தல், படகு கட்டுதல், பாய் முடைதல் முதலிய பல தொழில்கள் பெருகியுள்ளன. நிலக் கடலை, தேயிலை, கயிறு முதலியன ஏற்றுமதி செய்யப்படுகின்றன. தெ.பா.

பல்கலைக் கழகம்: கேரள மாநிலத்தில், எர்ணாகுளம் நகருக்கு வடக்கே 15 கி.மீ. தொலை

வில் திருக்காக்கறை (Trikkakara) என்னுமிடத்தில் ஏறத்தாழ 180 ஏக்கர் பரப்பளவில் இப் பல்கலைக் கழக வளாகம் அமைந்துள்ளது. கொச்சிப் பல்கலைக் கழகம் (University of Cochin) 1971-ஆம் ஆண்டு நிறுவப் பெற்றது. அறிவியல், பொறியியல், தொழில் நுட்பம் ஆகியவற்றில் உயர்கல்விக்கும் ஆராய்ச்சிக்கும் கொச்சிப் பல்கலைக்கழகம் முதன்மையளிக்கிறது. இது பிற கல்லூரிகள் எதனையும் இணைத்துக் கொள்ளாமல் தனியொரு பல்கலைக்கழகமாகவும், ஆணும் பெண்ணும் பயிலுவதாகவும் (Co-Education-al) உள்ளது.

பயன்முறை வேதியியல் (Applied Chemistry), மின்னணுவியல் (Electronics), சுற்றுப்புறச் சூழலியல் (Environmental Studies), மீன்பிடித்தல் தொழில் நுட்பம் (Industrial Fisheries), கடல்சார் அறிவியல் (Marine Sciences), கணிதவியல், புள்ளியியல், இயற்பியல், இரப்பர்த் தொழில் நுட்பவியல், கப்பல் தொழில் நுட்பம் (Ship Technology) போன்ற அறிவியல் துறைகளும், சட்டவியல், மேலாண்மைக் கல்வி (Management Studies), இந்தி மொழி, அயல்நாட்டு மொழிகள் போன்ற துறைகளும் உள்ளன. தொடர் கல்விக்கு (School of Continuing Education) எனத் தனியாக ஒரு துறையும் இயங்கி வருகிறது. எர்ணாகுளத்திலிருந்து தெற்கே, 15 கி.மீ. தொலைவில் கடல்சார் அறிவியல், சுற்றுப்புறச் சூழலியல், மீன்பிடித்தல் தொழில்நுட்பம் ஆகிய பட்டமேற்படிப்பு விரிவாக்க மையங்கள் (Post-graduate Centres) அமைந்துள்ளன. முழுநேரப் படிப்பில் (Full-time) 1981-82-இல் 459 ஆண்களும், 222 பெண்களும் சேர்ந்திருந்தனர். பகுதி நேரப்படிப்புக்கான (Part-time) வசதியும் கொச்சிப் பல்கலைக் கழகத்தில் உள்ளது. எஸ்.த.

கொசக்கோட்டைச் செப்பேடுகள்: இத்

தொகுப்பு பல்லவர் செப்பேடுகளுள் ஒன்று. கருநாடக மாநிலத்தில் பெங்களூர் மாவட்டத்தில் கொசக்கோட்டை நகரில் ஓர் ஆசிரியரிடமிருந்து இச்செப்பேடுகள் பெறப்பட்டன. இச்செப்பேடுகள் ஐந்து ஏடுகளை உடையன. செப்பேட்டு வளையத்தின் முகப்பில் யானை உருவம் பொறிக்கப்பட்டுள்ளது. முதல் ஏடும் கடைசி ஏடும் உட்புறத்தில் மட்டுமே எழுதப்பட்டுள்ளன. பிற ஏடுகள் இரு பக்கங்களிலும் எழுதப்பட்டுள்ளன. எட்டுப் பக்கங்களில் மொத்தம் 39 வரிகளையுடைய இச்செப்பேடுகள், தொன்மையான தெலுங்கு, கன்னட எழுத்தால் எழுதப்பட்டுள்ளன.

கங்க மரபு அரசர்களைப் புகழ்ந்து கூறும் இச்செப்பேடுகள் கங்கர்-பல்லவர் உறவைப் பற்றித் தெளிவாக அறிய உதவுகின்றன. சிம்மவிட்டுணுவின்

தாய் கங்க மரபிலிருந்து வந்தவள். அவள் அருகக் கடவுளின் (Jain Temple) கோயிலுக்குப் புல்லியூர் என்னும் ஊரில் சில நிலங்களும் ஒரு வீடும் தானமாக அளித்த செய்தியை இச்செப்பேடுகள் கூறுகின்றன. இச்செப்பேடுகள் கருநாடகத் தொல்பொருள் ஆய்வுத்துறையினிடம் உள்ளன. க.இரா.

கொட்டம்பலவனார்: இவர் சங்க காலப் புலவரன் ஒருவர். சேரமான் 'கொட்டம்பலத்துத் துஞ்சிய மாக்கோதை' என அகநானூற்றிலும் புறநானூற்றிலும் வருதலின் கொட்டம்பலமென்று ஓர் ஊர் இருந்தது. என்பது தெரிகிறது. அதனால், கொட்டம்பலவனாரென்பது ஊர் பற்றி வந்த பெயரெனலாம். அல்லது, 'குறக்குறுமாக்கள் தாளம் கொட்டும்' என்னும் தொடரில், 'கொட்டும்' என்னும் சொற் சிறப்பாலே கொட்டம்பலவன் எனப்பட்டார் எனலாம்.

இவர் குறிஞ்சித் திணையைப் பாடியுள்ளார். அதனைத் தலைமகள் பாங்கனுக்கு உரைக்கின்ற பாங்கில் அமைத்துள்ளார். தலைமகள் தன்னெஞ்சம் கொடிச்சி கைப்பட்டு விட்டதெனவும் அவள் விட்டாலன்றிப் பிறரால் விடுவித்தற்கரியதெனவும் கூறுவதாகப் புனைந்து கூறியுள்ளார். அப்பாடல் நற்றிணையில் 95-ஆம் பாடலாக அமைந்துள்ளது.

பல்வகை இசைக்கருவிகளும் முழங்கக் கழைக்கூத்தி நடந்த முறுக்குண்ட புரியையுடைய கயிற்றின் மீது குரங்கின் குட்டியானது அக்கயிற்றைப் பிடித்துத் தொங்க அதனைக் கண்ட குறச்சாதியாரின் இளமகார்பாறையின் பக்கத்தில் உள்ள மூங்கிலின் மேல் ஏறி நின்று தாளம் கொட்டுகின்றனர். என்னால் காதலிக் கப்பட்ட கொடிச்சி அச்சிற்றுரில் இருக்கின்றார். அவளாலே பிணிக்கப்பட்ட என்னெஞ்சமும் அக் கொடிச்சியின் கைப்பட்டது. அவள் இரக்கப்பட்டு விடுத்தாலன்றி என்னெஞ்சம் பிறரால் விடுவிக்க இயலாது என்று பாங்கனுக்குத் தலைமகள் உரைக்கும் பாங்கில் பாடலை இயற்றியுள்ளார். இப்பாடலில் உள்ள 'கழை பாடு இரங்கப்பல்லியங் கறங்க ஆடுமகள் நடந்த கொடும்புரி நோன் கயிற்று' என்ற அடிகள் மூலம் கழைக்கூத்தி கயிற்றில் நடக்கின்ற வழக்கு அக்காலத்தில் இருந்திருக்கிறது என்பதை அறிய முடிகின்றது. க.இரா.

கொட்டல் என்பது பன்னாட்டு வாணிகத்தில், ஒரு நாடு அந்நாட்டில் நிலவும் விற்பனை விலையை விடக் குறைவான விலைக்கு ஒரு பொருளை அயல் நாட்டில் விற்பனை செய்யும் வண்ணம் விலையை வரையறுத்து அப்பொருளை அயல்நாட்டில் பேரளவில்

குவிப்பதைக் குறிக்கும். அவ்வாறு நடைபெறும் கொட்டல் (Dumping) வாணிகத்தால் பிற அயல்நாட்டு வாணிகப் போட்டிகள் அழிக்கப்பட்டுவிடுவதுடன் அப்பொருள் அந்நாட்டில் உற்பத்தி செய்யப்படுவதும் பாதிக்கப்படும்.

பன்னாட்டு வாணிகத்தில் பங்குபெறும் உலக நாடுகளுள் பெரும்பாலானவை உறுப்பு நாடுகளாகக் கையெழுத்திட்டுள்ள சுங்கத் தீர்வை, வாணிகம் பற்றிய பொது ஒப்பந்தத்தில் (The General Agreement on Tariffs & Trade-GATT), கொட்டல் வாணிகம் நெறிமுறையற்றது எனவும், அதனை நாடுகள், உயர்ந்த காப்புத் தீர்வை (Protective Tariff), பிற எதிர்மாறான நடவடிக்கைகள் ஆகியன மூலம் தடை செய்யவேண்டும் எனவும் குறிப்பிடப்பட்டுள்ளது. அரசுகள் பொதுவாகக் கொட்டல் வாணிகத்தை நியாயமற்றதாகக் கருதி, அதற்கு எதிரிடையான (Anti Dumping) நடவடிக்கைகளைச் செயற்படுத்துகின்றன.

விலை வேறுபாடு: முற்றுரிமையின் (Monopoly) முன்குறித்த கட்டுப்பாடான (Pre Condition) காரணியாகக் கொட்டல் வளர்ச்சி அடைகிறது. பொருளியல் கோட்பாட்டின்படி ஒரேவகையான பொருளின் (Identical Goods) விற்பனையில் விலை வேறுபாடு (Price Discrimination) நிகழ, அதில் முற்றுரிமை அதிகாரம் ஏதாவது ஒரு வழிமுறையில் மறைந்தோ வெளிப்படையாகவோ உள்ளார்ந்திருக்கும். அவ்வாறில்லையெனில், விலை வேறுபாடு, போட்டி அங்காடி (Competitive Market) வரையறுக்கும் போட்டி விலையை மீறி, உற்பத்தியாளர் தன்னிச்சையாகச் செயற்படுவதாகும்.

பன்னாட்டுக் கொட்டல் வாணிகம், உள்நாட்டு அயல்நாட்டு அங்காடிகளிடையே போதுமான அளவு இடைவெளி இருக்குமானால் மட்டுமே நடைமுறையில் செயற்படும். அங்காடிகளிடையே பிரிவும், தொலைவும், தொடர்பின்மையும் (Isolation) இருந்தால்தான் கொட்டப்படும் மலிவான பொருள்களை (Dumped Cheap Goods) அயல்நாட்டார் மீண்டும் அவை தோன்றிய உள்நாட்டிற்குக் கொண்டு வந்து விற்க இயலா நிலை நிலவும். உள்நாட்டில் காப்புத்தீர்வைக் (Domestic Tariff Protection) கொள்கையின் மூலம் கொட்டப்படும் பொருள் பாதுகாக்கப்படுவதனாலும், கொட்டல் வாணிகம் நடைபெறும். மேலும், கொட்டல் வாணிகம் தொடர்ந்து நடைபெறக் குறிப்பிட்ட பொருளின் போட்டி, உள்நாட்டில் குறைவாகவும் கொட்டப்படும் அயல்நாட்டில் மிகையாகவும் இருக்கவேண்டும். கொட்டப்படும் அயல்நாட்டுப்

பொருளின் தேவைநெகிழ்ச்சி (Elasticity of Demand) கூடுதலாகவும், அப்பொருள் தோன்றிய நாட்டில் அதன் தேவைநெகிழ்ச்சி குறைவாகவும் இருக்கும். அதனால் அயல்நாட்டு நுகர்வோர் விலை வேறுபாட்டைப் (Price Discrimination) புறக்கணித்து அப்பொருளை நுகருவர்.

விலை வரையறை: கொட்டல் வாணிகத்தில் ஈடுபடும் உற்பத்தியாளர், அது செயற்படுவதற்கு இன்றியமையாத தேவையான தனித்தனியாகப் பிரிக்கப்பட்ட, தொலைவிலுள்ள தொடர்பற்ற அங்காடிச் சூழ்நிலையும் தேவைநெகிழ்ச்சியும் நிலவினால், உச்ச ஆதாயம் அடைவதை நோக்கமாகக் கொண்டு, தன் பொருளின் இறுதிநிலை வருவாய் (Marginal Revenue) அப்பொருள் விற்கப்படும் எல்லா இடங்களிலும் ஒரே சீராயிருக்கும் வண்ணம் விலையை வரையறுப்பார். அவ்விலை மொத்த இறுதிநிலை உற்பத்திச் செலவுக்குச் (Over All Marginal Cost of Production) சமமாக இருக்கும்படி வரையறுக்கப்படும்.

அங்காடிகளிடையே உற்பத்திச் செலவில் வேறுபாடுகள் இல்லை என்பதை எடுகோளாகக் (Assumption) கொண்டால், அயல்நாட்டு அங்காடியில் கூடுதலாக விற்கப்படும் ஒரு அலகு (Unit) கொட்டல் பொருளினால் ஈட்டப்படும் வருவாய், அப்பொருள் உள்நாட்டில் விற்கப்படும் இறுதிநிலைப் பொருளின் வருவாயைவிடக் கூடுதலாக இருக்குமானால், உற்பத்தியாளர் மேலும் உள்நாட்டு விலையை உயர்த்தி, அயல்நாட்டில் விலையைக் குறைத்து, அங்குக் கூடுதலாக விற்பனை செய்து உயர்ந்த ஆதாயத்தைப் பெற விரும்புவார். விலையை இவ்வாறு உயர்த்துவதற்கான ஊக்கம் இரு அங்காடிகளின் இறுதிநிலை வருவாயும் இறுதிநிலை உற்பத்திச் செலவும் சமமாகும்வரை தொடரும். அயல் நாட்டு அங்காடித் தேவை, விலை மாற்றத்திற்குட்பட்டுத் தேவை விதியை ஏற்கும்பாங்குடையதாய் (Responsive) செயற்பட்டால், உற்பத்தியாளர் உயர் ஆதாயம் பெறும் நோக்கத்துடன் தொடர்ந்து விலை மாற்றங்களைச் செயற்படுத்த இயலாது. அதற்கு மாறாக, உள்நாட்டு அங்காடி விலையைவிடக் குறைந்த விலைக்கு அயல்நாட்டு அங்காடியில் விற்பனை செய்யவேண்டியநிலை எழும்.

வகைகள்: பன்னாட்டு வாணிகத்தில் விலை வேறுபாடுகளைப் பயன்படுத்திக் காலம் தவறாமல் (Regular) வழக்கமாகத் தொடர்ந்து நடைபெறும் கொட்டல் வாணிகம், விடாது வற்புறுத்தும் தொடர் கொட்டல் (Persistent Dumping) எனப்படுகிறது. உள்நாட்டில் நிலவும் பொருளாதாரத் தேக்கநிலை

(Slump Period) காரணமாகத் தேங்கிக் கிடக்கும் பொருள்களை அயல்நாட்டில் குவித்து விற்பனை செய்யும் வாணிகம், சிதறப்பட்ட அல்லது தொடர்ச்சியற்ற கொட்டல் (Sporadic Dumping) எனப்படுகிறது. அயல்நாட்டு வாணிகப் போட்டியை ஒழித்துப் பின்னர் அயல்நாட்டு அங்காடியில் உயர்ந்த விலைப் பொருளைக் குவித்து நடத்தும் வாணிகம் கொள்ளையடிக்கும் அல்லது குறையாடும் கொட்டல் (Predatory Dumping) எனப்படுகிறது.

பொருளாதார நலன் அணுகுமுறையில் தொடர்ச்சியற்ற கொட்டல் தவிர்க்க இயலாது எனவும், தீமை விளைவிக்காதது எனவும் கருதப்படுகிறது. அது நிலையற்ற வாணிகமாக, பொருளாதார வாணிகச் சிக்கல்களுக்கு முடிவு காணும்பொருட்டு இடைக்காலத்திற்கு மட்டும் நடைபெறும் ஒரு இயல்பான பேர விற்பனை (Natural Bargain Sale) போன்று நடைபெறுவது எனக் கருதப்படுகிறது.

கொள்ளையடிக்கும் கொட்டல் உலகளவில், நெறிமுறையற்றது எனவும், பொருளாதாரத்திற்குத் தீங்கு விளைவிக்கும் இயல்புடையது எனவும் மறுக்கப்படுகிறது. கொள்ளையடிக்கும் கொட்டல் வாணிகத்தில் அயல்நாட்டுப் பொருள்களின் குவிப்பால் அந்நாட்டு உற்பத்தி பாதிக்கப்படுவதுடன் முற்றுரிமை விலை வரையறையால் நுகர்வோரும் இன்னலறுகின்றனர்.

விடாது வற்புறுத்தும் தொடர் கொட்டல் வாணிகத்தால் பொருளாதாரத்தில் நிலவும் சூழ்நிலைகளின் அடிப்படையில் நன்மையும் தீமையும் நிகழலாம் எனக் கருதப்படுகிறது. கொட்டப்படும் அயல்நாட்டுப் பொருள்களால் அந்நாட்டு உற்பத்தியாளர் பாதிப்புக் குள்ளாகின்றனர். ஆனால், அப்பொருளை நுகர்வோர் மலிவான அயல்நாட்டுப் பொருள்களைப் பெறுவதனால் பயனடைகின்றனர். ஒரு நாட்டின் பொருளாதார, அரசியல் கொள்கையில் உற்பத்தியாளர், நுகர்வோர் ஆகிய இரு வகையினருள் யாருடைய நலன் பாதுகாக்கப்படுவதற்கு முன்னுரிமை அளிக்கப்படவேண்டுமோ, அம்முடிவின்மையொட்டி விடாது வற்புறுத்தும் தொடர் கொட்டலின் நன்மையோ தீமையோ சார்ந்துள்ளது. மேலும், அது உற்பத்தியாளரின் நலன் பாதுகாக்கும் இயக்கமும், நுகர்வோரின் நலன் பாதுகாக்கும் இயக்கமும் பெறும் வலிமையையும் சார்ந்துள்ளது. வருமான மறு பங்கீட்டு (Redistribution of Income) இலக்கை நிறைவேற்றவும், குறைந்த வருமானம் பெறும் மக்களின் நலன் பாதுகாக்கப்படவும் விடாது வற்புறுத்தும் தொடர் கொட்டல் பயனளிக்கும்.

வரலாறு: பெருமளவு உற்பத்தி முறையின் (Large Scale Mass Production) வளர்ச்சியினால் கி.பி. 19-ஆம் நூற்றாண்டில் முற்றுரிமையும் அதோடு தொடர்புள்ள கொட்டல் வாணிகமும் வளர்ச்சியடைந்தன. பன்னாட்டு வாணிகமும், தொழிற் புரட்சியும் பெரும்பாலான உலக நாடுகள் அனைத்திலும் பெருக்கமடைந்ததால் கொட்டலின் தீமைகளை ஒழிக்க, அரசுகள் அக்கறையோடு கவனம் செலுத்தத் தொடங்கின. பல நாடுகள் கொட்டல் வாணிகத்திற்கு எதிரான சட்டங்களை (Anti Legislation) இயற்றியுள்ளன. சுங்கத் தீர்வை, வாணிகம் பற்றிய பொது ஒப்பந்தத்தின் 1967-ஆம் ஆண்டுக் கென்னடிச் சுற்றுச் சூழ் (Kennedy Round) நாடுகள், பன்னாட்டுக் கொட்டல் நெறிகள் (International Dumping Code) குறித்த கொள்கைகளை வகுத்து, அவற்றைத் தங்கள் நாடுகளில் தனித்தனியாகவும் கூட்டாகவும் செயற்படுத்த முடிவுகள் எடுத்தன.

அமெரிக்காவில் 1921-இல் முதன் முதலாகக் கொட்டலுக்கு எதிரான சட்டம் (Anti Dumping Act) இயற்றப்பட்டது. அச்சட்டத்திற்கு எதிராகக் கொட்டல் வாணிகத்தில் ஈடுபடுபவர்கள் கொட்டலின் விலை வேறுபாட்டால் உள்நாட்டு வாணிகத்தில் உண்டாகும் இழப்புக்கு ஈடான தொகையைக் கொட்டலுக்கு எதிரான தண்ட வரியாகச் (Anti Dumping Duty) செலுத்த வேண்டும். ஓர் அயல் நாட்டு உற்பத்தியாளர் கொட்டல் வாணிகத்தில் ஈடுபட்டார் என்பதை முடிவுசெய்ய அமெரிக்கா இருபடி நிலை ஆய்வுகளை (Two-Stage Process of Investigation) மேற்கொள்கிறது. முதலாவதாக, அமெரிக்க நாட்டு உற்பத்தியாளர்கள் கொட்டல் வாணிகம் நடைபெறுவது பற்றிய விவரங்களைச் சான்றுகளுடன் அந்நாட்டுக் கருவூலத் துறையில் (Treasury Department) பதிவு செய்யவேண்டும். கருவூலம் அதனை நன்கு ஆராய்ந்து அதன் முடிவை மறு ஆய்வுக்கு அமெரிக்க நாட்டின் பன்னாட்டு வாணிக ஆணையகத்திற்கு (U.S. International Trade Commission) அனுப்பும். அந்த ஆணையகம் அயல்நாட்டுப் பொருள்கள், அவை தோன்றிய நாட்டில் விற்கப்படும் விலையை விடக் குறைவான விலையில் அமெரிக்காவில் விற்கப்படுகின்றனவா எனவும், அத்தகைய கொட்டலினால் அமெரிக்கப் பொருளாதாரமும் உற்பத்தித் துறையும் பாதிப்புக்குள்ளாகின்றனவா எனவும் ஆராய்ந்து முடிவெடுக்கும்.

கொட்டல் வாணிகம் நடைபெறுகிறதா என்பதைக் கண்டுபிடிக்கும் வழிமுறையில் பல சிக்கல்கள் உள்ளன. குறிப்பிடப்பட்ட அமெரிக்க முறை பல படிநிலைகளையுடையதாயும், இறுதி முடிவினை எடுக்க

மிகுதியான காலத்தை உள்ளடக்குவதாகவும் உள்ளது. அதனால், எல்லைப் புறங்களில் பொருள்கள் தேங்கும் நிலை உண்டாகிறது என உற்பத்தியாளர் முறையிடுகின்றனர். போலந்து நாட்டுக் குழிப் பந்தாட்ட வண்டி வழக்கில் (Poland Golf Cart Case) 1974-இல் அமெரிக்கக் கருவூலத் துறையினால் போலந்து நாட்டு விலையைக் கண்டுபிடிக்க இயலவில்லை. அங்குப் போட்டி அங்காடி செயற்படாததாலும், பிற நாடுகளில் அப்பொருள் உற்பத்தி-செய்யப்படாததாலும் அமெரிக்க நாட்டு உற்பத்தி விற்பனை விலையை மட்டும் வைத்துக் கொட்டலின் விளைவுகளை முடிவு செய்ய இயலவில்லை. எனவே, 1975-இல் கருவூலம், கொட்டல் குறித்த முடிவுகளை எடுக்கும் நெறிமுறைகளை மாற்றிக் கொண்டது. நியாய விலையையும், இடுபொருள்களின் (Inputs) மதிப்பையும் கணக்கிட்டுக் கொட்டல் பொருள்களின் விலையை ஒப்பீடு செய்யும் முறையினைப் பின்பற்றுகிறது. காலதாமதத்தைக் கட்டுப்படுத்த 1974-ஆம் ஆண்டு வாணிகச் சட்டம் கட்டுப்பாடுகளை விதித்துள்ளது.

இந்தியாவில் ஏற்றுமதியும் இறக்குமதியும் மைய அரசின் கட்டுப்பாட்டின் கீழ் செயற்படுவதாலும், இறக்குமதி இன்றியமையாப் பொருள்களுக்கு மட்டும் உரிமம் வழங்கும் முறையில் நெறிப்படுத்தப்பட்டிருப்பதாலும் கொட்டல் வாணிகம் நடைபெற வாய்ப்புகள் இல்லை. எனினும், கள்ளக்கடத்தல் மூலம் ஆங்காங்கே அயல்நாட்டுப் பொருள்கள் நெறியற்ற முறையில் விற்கப்படுகின்றன. அவற்றைக் கட்டுப்படுத்துவதற்கும் தடை செய்வதற்கும் அரசு பல முயற்சிகளை எடுத்து வருகிறது. காண்க: கள்ளக் கடத்தல். அ.கு.சா.

துணை நூல்கள்:

Gottfried Haberler, The Theory of International Trade, Macmillan, New York, 1936.

Irwing B. Kravis & Robert E. Lipsey, Price Competitiveness in World Trade, National Bureau of Economic Research, New York, 1971.

Mordechai E. Kreinen, International Economics—A Policy Approach, Harcourt Broce, New York, 1975.

Scherer Frederick, Industrial Market Structure & Economic Performances, Rand-Mc Nally, Chicago, 1979.

கொட்டையூர்ச் சிவக்கொழுந்து தேசிகர்
கி.பி. 19-ஆம் நூற்றாண்டுத் தமிழ்ப் புலவர். சும்ப கோணத்திற்கு அருகில் காவிரியின் வடபகுதியில் உள்ள கொட்டையூரில் பிறந்தார். இவருடைய தந்தையார் பெயர் தண்டபாணிதேசிகர். இவர் இளமையிலேயே பல நூல்களைக் கற்றுத் தெளிவு பெற்றிருந்தார். வாழ்க்கை நடத்தப் போதுமான அளவு நிலமும் வீடும் செல்வமும் கொட்டையூரில் இவருக்கு இருந்தன. இவர் சிவ வழிபாடு செய்து கொண்டும், மாணவர்களுக்குப் பாடம் கற்பித்துக் கொண்டும் வந்தார். இவர் பல தனிப் பாடல்கள் இயற்றி மகிழ்ந்தும், பிறரை மகிழ்வுறுத்தியும் மனநிறைவோடு வாழ்ந்து வந்தார். இவரது கல்விப்புக் அக்காலத்தில் எங்கும் பரவியது.

இரண்டாம் சரபோசி மன்னர் ஒரு நூலகத்தைத் தஞ்சையில் அமைத்தார். அதில் பிறமொழிகளிலுள்ள பல்துறை நூல்களைத் தொகுத்தார். பிறமொழிப் புலவர்களையும் அழைத்து அவர்களுக்கு ஆதரவு தந்து புதிய நூல்களை இயற்றச் செய்தார். சிவக் கொழுந்து தேசிகரின் முத்தமிழ்ப் புலமைத் திறத்தை அறிந்து அவரைத் தம் அரண்மனைப் புலவராக அமர்த்திக் கொண்டார். மன்னர் விருப்பத்தின்படி 'சரபேந்திரர் வைத்திய முறைகள்' 'சரபேந்திரர் சன்னிரோக சிகிச்சைகள்', 'சரபேந்திரர் வைத்தியம்' என்னும் மூன்று நூல்களையும் இவர் எழுதினார். இந் நூல்கள் அனுபவ வைத்திய முறைகளைத் தெரிந்து தமிழ்ச் செய்யுள் வடிவத்தில் அமைக்கப்பட்டவை. மேற்கண்ட நூல்களில் செய்யுள்கள் சிறந்த நடையில் அமைந்துள்ளன.

இவர் இயற்றிய சிற்றிலக்கியங்களுள் கோடச்சுரக் கோவை தலைசிறந்ததாகப் போற்றப்படுகிறது. கொட்டையூருக்கு ஓர் உலா இவரால் இயற்றப்பட்டது. அந்நூல் இப்போது கிடைக்கவில்லை. இவர், சரபேந்திர பூபால குறவஞ்சி என்னும் நாடக நூலை இயற்றினார். அதிலுள்ள இசைப் பாட்டுகளின் மெட்டுகள் முறையானவை. அவை, அப்போது தஞ்சையில் வாழ்ந்து வந்த பொன்னையா என்னும் நட்டு வரிடமிருந்து அறிந்து அமைக்கப்பட்டன என்பர். அந்நாடகம் இவர் காலம் முதல் தஞ்சைப் பெரிய கோயில் சித்திரைப் பெருவிழாவின் எட்டாம்நாள் (அட்டக்கொடி) அன்று நடிக் கப்பட்டு வந்தது. இவர் திருவிடைமருதூருக்கு ஒரு புராணம் இயற்றியுள்ளார். ஆச்சாள்புரம் என வழங்கும் திருப்பெருமண நல்லூருக்கு ஒரு புராணம் பாடியுள்ளார். தஞ்சைப் பெருவுடையாருலா, சிவநெறிப் பிரகாசம் போன்ற நூல்களையும் இயற்றியுள்ளார்.

இவர் பாடல்கள் எளிய நடையில் அமைந்தவை. சொல்லணிகளை அமைப்பதிலும் பலவகையான தொனிகளை அழகுடன் அமைப்பதிலும் வல்லவர். பல தலங்களைப் பற்றிய வரலாறுகளை இவர் நூல்களில் காணலாம். இவரையற்றிய தனிப்பாடல்கள் சில சரசக்கழி நெடிபடியாசிரிய விருத்தங்கள் என்று இவர் காலத்து வழங்கின.

இவர் புலமையை அறிந்த ஆங்கிலேயர் சரபோசி மன்னரிடம் அனுமதி பெற்று இவரைப் பயன்படுத்திக் கொண்டனர். அவர்கள் சென்னையில் ஏற்படுத்திய கல்விக்கழகத்தில் ஆசிரியராக வைத்துக்கொண்டனர். அக்காலத்தில்தான் சிவக்கொழுந்து தேசிகர் திருவாசகத்திற்கு நல்ல பதிப்பு ஒன்றை வெளியிட்டார். இவர் 90 வயது வரை வாழ்ந்தவர் என்பர். மு.செ.

கொடிக்கவி என்பது சைவசித்தாந்த சாத்திரங்கள் பதினான்கனுள் பதினொன்றாவது சாத்திரம் ஆகும். இதன் ஆசிரியர் சந்தான குரவர் நால்வருள் காலத்தால் பிந்தியவராய உமாபதி சிவாச்சாரியார். இவர் காலம் கி.பி. 14-ஆம் நூற்றாண்டு.

உமாபதி சிவாச்சாரியார் தில்லை மூவாயிரவருள் ஒருவராவார்; கூத்தப்பிராணை நாள்தோறும் வழிபடும் பேறு பெற்றவர். அவர் சந்தான குரவருள் மூன்றாமவராய மறைஞான சம்பந்தரைக் குருவாகப் பெற்று அவர் குடித்த கஞ்சி கைவழியாக வழிந்ததைத் தாம் உண்டதால் தில்லை வாழ்ந்தனர் கூட்டத்துள்ளிருந்து நீக்கப்பட்டார். கூத்தப்பிராணை வழிபடும் உரிமையும் அவருக்கு நீக்கப்பட்டது. அவர் தில்லையின் எல்லையில் உள்ள கொற்றவன்குடியில் வாழ்ந்து வந்தார்.

ஒருசமயம் தில்லையில் நிகழ்ப்போகும் பெரு விழாவுக்கெனத் தில்லை வாழ்ந்தனர் வழக்கம்போல் கொடியேற்ற முனைந்தனர். கொடி ஏறவில்லை. உடனே யாவரும் வருந்தினர். கூத்தப்பெருமான் 'உமாபதி சிவம் வந்து ஏற்றினால் கொடியேறும்' என அசரீரி மூலம் உணர்த்தினார். அதுகேட்டு மூவாயிரவரும் கொற்றவன்குடி சென்றனர். உமாபதி சிவத்தை வணங்கி வேண்டிக் கொடியேற்ற அழைத்து வந்தனர். அக்குரவரும் இறைவன் திருக்கருணையை வியந்து கொடிக்கவி என்னும் இந்நூலை இயற்றிப்பாட, கொடி ஏறியது. இந்நூல் அளவால் சிறிதாயினும் பொருளால் பெரிது. இந்நூலில் நான்கு திருப்பாடல்கள் உள்ளன. முதற் பாடல் கட்டளைக் கலித்துறை. மற்றைய மூன்றும் வெண்பாக்கள்.

'அறியாமையாகிய அக இருள் நீங்கவும் மெய் யுணர்வாகிய இறைஞானம் மேலோங்கவும் ஆணவம்

கன்மம் மாயை ஆகிய மும்மலக்கட்டுகளோடு கூடிய உயிர்கள் இறையருளைப் பெற்றுய்யவும் கொடிகட்டுகிறேன்' என்பது முதற் செய்யுளின் கருத்து. இதில் கொடியேற்றக் காரணம், அதன் உட்பொதி கருத்து முதலியன விளக்கப்பட்டுள்ளன. இரண்டாம் செய்யுளில் 'இறைவா! நீயே மெய்ப்பொருள். கோபுர வாசற்கொடியை யாவரும் அறிந்து இருள்நீங்கி ஞானப்பிரகாசம் பெறுமாறு கட்டுகிறேன்' என்னும் கருத்துப் புலப்படுகிறது. மூன்றாம் செய்யுளில் 'மனம் வாக்குக் காயங்களால் சுட்டுதற்கரிய இறைவனைத் திருவருளால் உணர்ந்து, அவன் நீக்கம் அற நின்று அருள் பாலிக்கும் தன்மையினைக் காட்டும் இக்கொடியினைக் கட்டுகிறேன்' என்னும் கருத்து அமைந்துள்ளது. ஈற்றுச் செய்யுளில் ஐந்தெழுத்து மந்திரத்தின் பெருமை, அதன் வகைகள், அதனை ஒதிப் பெறும் பயன்கள் பற்றிக் கூறி அத்தகைய சின்னமாய சிறந்த கொடியைக் கட்டுகிறேன் என்று பாடிக் கொடி ஏற்றினார். கொடியும் ஏறிற்று. மக்கள் மகிழ்ந்தனர். இரா.ச.

கொடிகள்: காண்க: தேசிய கொடிகள்.

கொடிமங்கலத்து வாதாளி நற்சேந்தனார் சங்கப் புலவர்களுள் ஒருவர். இவர் இருபாடல்கள் பாடியுள்ளார். அவையிரண்டுமே அகநானூற்றில் இடம் பெற்றுள்ளன. அவற்றுள் ஒன்று பாலைத் திணைப்பாடல் (அகம். 179); பிறிதொன்று குறிஞ்சித் திணைப் பாடலாகும் (அகம். 232).

இவர் 'கொடிமங்கலம்' என்ற ஊரைச் சார்ந்தவர் ஆதலால் இவர் பெயர்முன் ஊர்ப்பெயர் முன்னடையாக இடம்பெறுகிறது. அவ்வூர் 'கோடிமங்கலம்' என்றும் வழங்கப்பெறும். இவர் பெயரில் இடம்பெற்றுள்ள 'வாதாளி' என்பதனைக் கோத்திரப் பெயர் என்றும், ஊர்ப்பெயர் என்றும் கூறுவர்.

இப்புலவர்தம் பாலைத்திணைப் பாடல் தோழி கூற்றாக அமைந்துள்ளது. பொருளீட்டுவதற்காகத் தன் தலைவியைப் பிரிந்துசெல்லும் நிலையில் உள்ள தலைவன் தோழியிடம் தன் பயணத்தை உணர்த்துகிறான். தோழி, தலைவி பிரிவாற்றாது வருந்துவாள் எனக் கருதிச் சற்றுக் காலம் தாழ்த்திச் செல்லுமாறு தோழி கூறுகிறாள். இச்செய்தி அடங்கிய பாடல் 'செலவமுங்குவித்தல்' என்னும் துறையில் அமைந்தது.

வில்வீரர்களுக்கு நடுகல் நடும் வழக்கம் இப்பாடலில் குறிப்பிடப்பட்டுள்ளது. பலரும் செல்லும் பாலைநில வழியின் மருங்கே எழுத்துகள் பொறிக்கப்பட்ட நடுகற்கள் நடப்பட்டிருந்த செய்தியினைப் பாடல்

கூறுகிறது. இப்புலவர்தம் பிறிதொரு பாடல் தோழி கூற்றில் அமைந்த குறிஞ்சித் திணைப் பாடலாகும். இரவுப்பொழுதில் தலைவியைக் களவொழுக்கத்தில் சந்திக்க வரும் தலைவன் தலைவி வீட்டின் புறத்தே நிற்கின்றான். தோழி குறிப்பாகக் 'களவொழுக்கம் தகாது; விரைவில் மணமுடிப்பதே நல்லது' என்ற பொருள், புறத்தேநிற்கும் தலைவனுக்குப்படுமாறு, தோழி தலைவிடம் கூறுவதாகப் பாடல் அமைந்துள்ளது.

இரவில், முகில் முழக்கத்தைக்கேட்டு அதனைப் புலிமுழக்கம் எனக்கருதி யானை அஞ்சி அகலும் நாடன் என்று தலைவனைக் கூறிய குறிப்பினால், சுற்றத்தார் மணம்பேசி வந்தால் தலைவி வீட்டினர் மறாது இனிய கூறுவோராகவும், மகட் கொடை மறுத்து விடுவார்களோ என்று அஞ்சித் தலைவன் நாடோறும் இரவில் வந்து அகன்று விடுகிறான் என்னும் பொருளை ஆசிரியர் புலப்படச் செய்துள்ளார். குறிஞ்சி நிலத்தில் வேங்கை மலருங் காலம், அந்நிலமக்கள் மணம் நிகழ்த்தும் காலமாகும் என்றும் குறிப்பு, 'குன்றவேலிச் சிறுகுடி ஆங்கண், மன்றவேங்கை மணநாட்டூத்த' என்பதனால் வெளிப்படுத்தப்பட்டுள்ளது. கா.பா.

கொடியூர் கிழார் மகனார் நெய்தல் தத்தனார்: இவர் ஒரு சங்க காலப் புலவர். இவரது இயற்பெயர் தத்தன். தத்தன் என்பார் பலர் உள்ள ஆதலானும் இவர் நெய்தல் திணையைச் சிறப்பித்துப் பாடியிருத்தலானும் ஏனைய தத்தர்களின் இவர் வேறென்பது தெரிய நெய்தல் தத்தனார் எனப்படார் என்று பின்னத்தூர் நாராயணசாமி ஐயர் கூறுவர். நெய்தல் தத்தனார் என்று வழங்கப்பட்டும் இவர் பாலைத் திணை பற்றிய அகநானூறு 243-ஆம் பாடலைப் பாடியுள்ளார். அப்பாடலைப் பாடியவர் கொடியூர் கிழார் மகனார் நெய்தல் தத்தனார் எனக் காணப்படுகிறது. இவரும் நற்றிணைப் பாடல் (49) பாடிய நெய்தல் தத்தனாரும் ஒருவரே எனக் கருதப்படுதலின் இவர் பாடியவாக மூன்று பாடல்கள் கிடைத்துள்ளன (அகம்.243, நற்றிணை 49, 130).

நெல் ஒலி செய்யும் வயற்பள்ளங்களில் துழாவி வந்து நம்மைத் துன்புறுத்தும் வாடைக்காற்று தலைவர் இருக்குமிடம் சென்று நம் நிலை உரைத்து அவர் கருத்தினைத் தெரிவித்தால் நன்று எனத் தோழியிடம் பிரிவுத் துன்பத்தை ஆற்ற இயலாத தலைவி கூறுவதாக இவர்தம் அகப்பாடல் (அகம்.243) அமைந்துள்ளது.

விளையாட்டயரும் தொடியோர் துயிலுதலால் துறை தனிமையுடையதாயிற்று; இறாமீனைக் காய

விட்டுப் பறவைகளை ஒப்புதலின் பகல் கழிந்தது; சுறாமீன் பிடித்த உவகையராய் ஐயன்மார் மீன் வேட்டைக்குச் செல்லாது தங்கினர் என்று தலைவருக்கு அறிவிப்போமா என்று கூறித் தோழி தலைவியை இரவுக்குறி நயப்பித்ததாக நற்றிணை 49-ஆம் பாடல் உள்ளது. நற்றிணை 130-ஆம் பாடல் தலைவர் பிரிந்தார்; நான் உறும் நோய் நிலை எல்லையையும் கடந்தது; எனக்கு உசாத் துணையுமில்லை; நான் எங்ஙனம் உய்வேன்? என்று பிரிவிடை மெலிந்த தலைவி வன்பொறை எதிரழிந்து கூறும் பாங்கில் அமைந்துள்ளது. இரா.சா.

கொடுங்கோலாட்சி: பண்டைய கிரேக்க நாட்டில் ஏதென்சு (Athens) நகரரசில் நடைமுறையில் பின்பற்றப்பட்டு வந்த ஆறு அரசியலமைப்பு வகைகளுள், 'கொடுங்கோலாட்சி' எனப்பட்ட (Tyranny or Tyrannis) ஒற்றையாளாட்சியும் ஒன்றாகும். முடியாட்சியும் ஒற்றையாளாட்சியே ஆயினும், அது குடிமக்களால் ஒப்புக்கொள்ளப்பட்ட சட்டமுறையில் நிறுவப்பட்ட ஆட்சி ஆகும். ஆனால், கொடுங்கோலாட்சி என்பது மக்களுடைய ஆதரவைச் சுதந்திரமான தேர்தலின் வாயிலாகப் பெறாமல், வலுக்கட்டாயமாக ஆட்சியைக் கைப்பற்றி ஆளுதலாகும். முடியாட்சி என்ற ஒற்றையாளாட்சி பொதுமக்களுடைய நலனுக்காகவே நற்பணிகளைச் செய்ய, கொடுங்கோலாட்சி ஆட்சியாளருடைய அதிகாரம் பாதுகாப்பாக இருக்கும் பொருட்டே பல பணிகளைச் செய்வதாக இருந்தது. ஆகையால், கொடுங்கோலர்கள் தன்னல இயல்புடையவர்களாய், மக்களுடைய சுதந்திர உணர்வையும், சட்டத்துக்குக் கட்டுப்படும் இயல்பையும் புறக்கணித்து வந்தனர். பல கிரேக்கக் கொடுங்கோலாட்சியாளர்கள் தம் நகரரசுகளுக்குப் பொருளாதார மேம்பாட்டுக்காகப் பல நல்ல சீர்திருத்தங்களைச் செய்தபோதிலும், சமூகத்தில் செல்வருக்கும் ஏழைகளுக்கும்ிடையே இருந்த வேறுபாட்டை நீக்கிச் சமூகச் சமத்துவத்தை (Social Equality) உண்டாக்கி, நாட்டவரைக் குடியாட்சி முறைக்குப் பக்குவப்படுத்தியபோதிலும், சுதந்திரப் பற்றும், சட்ட வழி இயல்புமுடைய கிரேக்க மக்கள் பொதுவாகக் கொடுங்கோலரையும், அவர்களுடைய ஆட்சியையும் வெறுத்தனர்.

கிரேக்க அரசியற் சிந்தனையாளர்களின் கருத்து: ஒவ்வொரு கிரேக்கரும், மற்றக் கிரேக்கரோடு நகரரசில் பொதுப் பணிகளைக் கலந்துபேசி மற்றவருக்குத் தம் கருத்தைக் கூறி மற்றவருடைய கருத்தையும் தாம் ஆராய்ந்தறிந்து, செய்யும் தீர்மானங்களும் சட்டங்களுமே எவராலும் ஒப்புக் கொள்ளப்படத்தக்கனவாக இருக்கின்றன என்று பிளேட்டோவும் அரிசுடாட்டிலும் கூறிக் கிரேக்கருடைய கருத்தையே எதி

ரொலித்தனர். அவர்களுடைய கருத்திலே, முடியாட்சி, கொடுங்கோலாட்சி, உயர்குடிப் பிரபுக்களாட்சி, செல்வச் சிறுகுடியாட்சி, மிதமான குடியாட்சி (Polity), குடியாட்சி முதலிய ஆறுவகை ஆட்சிகளும், கொடுங்கோலாட்சியே மிகவும் கொடியதாகும். அது, நோக்கங்களையும் விளைவுகளையும் பொறுத்த அளவிலே நன்மை பயப்பதாக இருந்தாலும், தன்னாட்சி முறையை (Self Government) ஒழிப்பதால், தீயதே ஆகும். அதற்கு மாறாகக் கொடுங்கோலரால் ஆளப்படாத சுதந்திர நாட்டிலே, சட்டமே தலைமை அதிகாரியேதவிர (Sovereign), ஆளுவோர் தலைமை அதிகாரி ஆகமாட்டார். கிரேக்கரிடம் பொதுவாகக் காணப்பட்ட இரு பண்புகளாகிய, சுதந்திர உணர்வும், சட்டத்தின் தலைமையும், அல்லது ஆட்சியும்தான் (Rule of Law) கிரேக்க நகரரசின் நல்லாட்சி இயல்புகளாகும் என்றும், இவை இரண்டும் கிரேக்க மக்களுக்கே உரிய தனிச்சிறப்புகளென்றும், கிரேக்கரும் இந்த இரு அரசியற் சிந்தனையாளரும் கருதினர். பிளேட்டோ சிறந்த அரசியலறிஞரைப் பற்றிக் குறிப்பிடும்போது அவர் ஓர் அரசருக்கும் கொடுங்கோலாட்சியாளருக்குமிடையேயுள்ள முக்கிய வேறுபாட்டைச் சுட்டிக் காட்டுகிறார். கொடுங்கோலாட்சியாளர் தம்மை விரும்பாத குடிமக்கள் மீது வன்முறையில் தம் ஆட்சியைச் செலுத்துகிறார்; ஆனால், ஒரு நல்ல, உண்மையான அரசர் அல்லது அரசியலறிஞர் தமதாட்சியை மக்களே விரும்பி ஏற்றுக் கொள்ளுமாறு செய்யும் கலையை நன்கு அறிந்திருக்கிறார். வல்லந்தத்தைச் சார்ந்துள்ள அரசாங்கத்தின் மீது கிரேக்கருக்கு இருந்த வெறுப்பு பிளேட்டோவிடமும் காணப்பட்டதென்பதற்கு அவருடைய 'குடியரசு' என்ற நூலில் (Republic) அவர் கொடுங்கோலாட்சியைத் தாழ்த்தியும், மறுத்தும் கூறுதலே சான்றாகும். ஒவ்வோர் ஆட்சி வகையையும் எவ்வாறு நிலையானதாகச் செய்தலிலும் என்று அரிசுட்டாட்டில் ஆராய்ந்து கூறும்போது, அவர் எந்த ஓர் ஆட்சி வகையானது அளவில் பெரிய நடுத்தர வகுப்பாரின் பற்றுறுதியையும் ஆதரவையும் பெறுகிறதோ, அதுவே நிலையானதாக இருக்குமென்று பொதுவான ஒரு விதியை வகுக்கிறார். இவ்விதியைப் பின்பற்றிக் கொடுங்கோலாட்சியாளரும், தம்மை ஒரு கொடுங்கோலாட்சியாளராக வெளிப்படையாகக் காட்டிக் கொள்ளாமல், தமக்குப் பொதுமக்கள் நலனிலீடுபாடு இருப்பதாகக் காட்டிக் கொள்ளுதல் வேண்டுமென்றும், கொடுங்கோலர்கள் ஒருபோதும் தம் தீய பண்புகளை வெளிப்படையாகக்காட்டிக் கொள்ளாமல் தவிர்த்தல் வேண்டும் என்றும் அவர் கூறுகிறார்.

கிரேக்க அரசியலமைப்பு வளர்ச்சியைப் பற்றிய வரலாற்றிலே கொடுங்கோலாட்சி என்ற நிலையானது

ஏதென்சு, சிசயன், மெகாரா, காரிந்து (Corinth) மிலீட்டசு (Miletus) முதலிய நகரரசுகளில்தான் சிற சில காலங்களில் காணப்பட்டது; பியோசியா (Boeotia), இசுபார்ட்டா (Sparta), ஈலிசு (Elis) முதலிய நகரரசுகளில் இந்நிலை காணப்படவில்லை. பொதுவாக கி.மு. 5-ஆம் நூற்றாண்டிலிருந்து கிரீசில் குடியாட்சியை நோக்கிய (Democracy) வளர்ச்சியே காணப்பட்டது. சில கிரேக்கக் கொடுங் கோலாட்சியாளர்கள் தம் பகைவர்களாகிய செல்வச் சிறுகுடியாளரை ஒழிப்பதற்காகப் பல அஞ்சத்தக்க வழிகளைக் கையாண்டனர். ஏதென்சை ஆண்ட பிசுடிரேட்டசு (Pisistratus) போன்ற கொடுங் கோலர்கள் தீய வழிகளைக் கையாண்டபோதிலும் மக்களுடைய நலனுக்காகச் சில நன்மைகளையும் செய்தனர். எவ்வாறாயினும் மனித இயல்புக்கு மாறான கொடுங்கோலாட்சி என்பது, நிலையான ஓர் ஆட்சி வகை அன்று என்றும், அது மக்களைக் குடியாட்சிக்கு அழைத்துச் செல்லும் ஒரு நிலையற்ற வழி தான் என்றும் பண்டைய கிரேக்க வரலாறு நன்றாகக் காட்டுகிறது. பா.கு.

துணை நூல்கள்:

Greenidge, A.H.J., A Handbook of Greek Constitutional History, Macmillan, 1920.

Sidgwick, H., The Development of European Polity, Macmillan, 1903.

கொடுத்தமிழ்: செந்தமிழ் என்னும் வழக்கு நோக்கிக் கொடுத்தமிழ் என்னும் தொடர் வழக்கு உருவாகியது. இதிலுள்ள கொடுமை என்னும் அடை திரிபுற்றது என்னும் பொருளில் ஆளப்பெற்றுள்ளது. வடவேங்கடம் தென்குமரி ஆயிடைப்பட்ட தமிழகத்தில் வழங்கியது தமிழேயாயினும், அதன் ஒரு பகுதியில் வழங்கியதனைச் செந்தமிழ் என்றும், அச்செந்தமிழ் வழங்கிய பகுதியினைச் சுற்றிலும் உள்ள ஏனைய பகுதிகளில் வழங்கியதனைக் கொடுத்தமிழ் என்றும் கூறினர். மேலும் செந்தமிழ் வழங்கும் பகுதி, செந்தமிழ் நிலம் என்றும், கொடுத்தமிழ் வழங்கும் பகுதி கொடுத்தமிழ் நிலம் என்றும் வழங்கப்பட்டுள்ளன. அவ்வாறு கொடுத்தமிழ் வழங்கிய நிலங்கள் பன்னிரண்டு என்றும், அவை தென்பாண்டி நாடு, குட்டநாடு, குடநாடு, கற்காநாடு, வேணாடு, பூழி நாடு, பன்றிநாடு, அருவாநாடு, அருவா வடதலை நாடு, சீதநாடு, மலைநாடு, புனல்நாடு என்பனவாகுமென்றும் இலக்கண உரையாசிரியர்கள் காட்டியுள்ளனர். செந்தமிழ்ச் சொற்கள் ஏனைய கொடுத்தமிழ் நிலங்கள் எல்லாவற்றிலும் எளிதாக உணர்ந்து

கொள்ளும் வகையில் அமைந்தனவாம். கொடுத்தமிழ்ச் சொற்கள் அவை வழங்கும் நிலத்தே எளிதாகவும், பிறநிலங்களில் அரிதாகவும் உணர்ந்து கொள்ளத்தக்கனவாக அமைந்தன. கொடுத்தமிழ் வழக்கிற்குத் தென்பாண்டி நாட்டார் ஆவினைப் பெற்றம் என்றும், குட்ட நாட்டார் தாயைத் தள்ளையென்றும், குடநாட்டார் தந்தையை அச்சென்றும், கற்கா நாட்டார் வஞ்சரைக் கையர் என்றும், பூழிநாட்டார் சிறுகுளத்தைப் பாழி என்றும் இவ்வாறே பிற நாட்டாரும் வழங்கும் வழக்கினை எடுத்துக்காட்டாகத் தந்துள்ளனர். இவ்வாறு கொடுத்தமிழ் (Tamil Dialect) நாட்டில் வழங்கும் சொற்கள் செந்தமிழில் (Standard Tamil) வழங்குங்கால் அவை திசைச் சொல் எனப்படும். செந்தமிழ் வழங்கும் நிலம் எது என்று கூறுவதிலும் ஆசிரியர்களிடையே வேறுபாடுள்ளது. சிலர் பாண்டிநாட்டைச் செந்தமிழ்நாடு என்றும், சிலர் சோணாட்டைச் செந்தமிழ் நாடு என்றும் குறிப்பிட்டுள்ளனர். 'தெலுங்கு கன்னடம் முதலிய திராவிட மொழிகள் முற்காலத்தில் கொடுத்தமிழாய் இருந்தன' என்ற கருத்தும் உள்ளது. (தொல். சொல். சேனா.397- பாவாணர் உரைக்குறிப்பு). பொதுமக்கள் பேசும் வழக்குத் தமிழை வீரமாமுனிவர் கொடுத்தமிழ் எனக் கொண்டு அப்பெயரிலேயே ஓர் இலக்கண நூலினை எழுதியுள்ளார்.

கொடுத்தமிழ்². மதுரை மாவட்டத்தில் கிறித்தவ சமய ஊழியம் புரிந்த வீரமாமுனிவரால் எழுதப்பட்ட ஒரு தமிழ் இலக்கண நூல். வெளி நாட்டிலிருந்து தமிழகம் போந்த கிறித்தவ சமய ஊழியர்களுக்கு உதவும் வகையில் இங்குப் பாமர மக்கள் வழங்கிய தமிழ்மொழி பற்றிய இலக்கணமாக இந்நூல் இலத்தீனில் எழுதப்பட்டது. இது பின்னர்ச் சென்னைக்கோட்டையினுள்ள கிறித்தவ ஆலயத்தில் பணிபுரிந்த சார்சு வில்லியம் மார்ட்டின் என்பவரால் ஆங்கிலத்தில் பெயர்க்கப்பட்டது. இந்நூல், கி.பி. 1848-ஆம் ஆண்டு சென்னைக் கிறித்தவ ஞான சங்கத்தாரால் (Christian Knowledge Society, Vepery, Madras) பதிப்பிக்கப்பட்டது.

இவ்விலக்கண நூல் ஐந்து பிரிவுகளைக் கொண்டுள்ளது. முதற்பிரிவு, தமிழ் எழுத்துகள் பற்றியும், இரண்டாம் பிரிவு பெயர்ச் சொற்கள் பற்றியும், மூன்றாம் பிரிவு வினைச்சொற்கள் பற்றியும், நான்காம் பிரிவு சொற்புணர்ச்சி பற்றியும், இறுதிப்பிரிவு தொடக்க நிலைப் பயிற்சியாளருக்குத் தேவையான எண் முதலிய பிற செய்திகள் பற்றியும் கூறுகின்றன. அ.மா.ப.

கொடுத்தமிழ்நாடு: இயற்சொல்லையும் திசைச்சொல்லையும் விளக்கும் தொல்காப்பியர் அவற்றை முறையே 'செந்தமிழ் நிலத்து வழக்கொடு சிவணித் தம்பொருள் வழாமை இசைக்கும் சொல்' என்றும், 'செந்தமிழ் சேர்ந்த பன்னிரு நிலத்தும் தங்குறிப்பினவே திசைச்சொற்கிளவி என்றும் (தொல். சொல் .368, 400) தெளிவுபடுத்தியுள்ளார். இவற்றுள் இடம்பெறும் செந்தமிழ், செந்தமிழ் சேர்ந்த பன்னிரு நிலம் ஆகிய தொடர்களை நோக்கி, உரையாசிரியர்கள் கொடுத்தமிழ், கொடுத்தமிழ் நிலம் எனக் கொண்டு உரை வரைந்துள்ளனர். வடவேங்கடம் தென்குமரி இடைப்பட்ட பகுதி தமிழ்கூறும் நல்லுலகமேயாயினும், அவற்றின் உட்பகுதிகளில் வழங்கும் தமிழ் வழக்கு வேறுபாடு கருதி அவ்வாறு வழங்கும் பகுதியினைக் கொடுத்தமிழ் நிலம் என்று வழங்கியுள்ளனர். செந்தமிழ் வழங்கும் நிலம் என்று ஒரு பகுதியினை வரைந்துகொண்டு அதனைச் சூழ விளங்கும் பிற தமிழ்ப் பகுதியினைக் கொடுத்தமிழ் நிலம் அல்லது கொடுத்தமிழ் நாடு என்று கருதிச் சேனாவரையர் முதலிய உரையாசிரியர்கள் விளக்கம் செய்துள்ளனர். எல்லா நிலப்பகுதிகளிலும் எளிதில் பொருள் விளங்குமாறு அமைந்த தமிழ்ச் சொல் வழங்கும் பகுதி செந்தமிழ் நிலம் அல்லது நாடு என்றும், அவ்வாறன்றி அவ்வந் நிலத்திற்கு உரியவாய் மற்ற நிலங்களில் அரிதில் உணரப்படும் தமிழ்ச் சொற்கள் வழங்கும் நிலப்பகுதி கொடுத்தமிழ் நிலம் அல்லது நாடு என்றும் கொள்ளப்பட்டன. கொடுத்தமிழ், கொடுத்தமிழ் நாடு என்பனவற்றில் உள்ள கொடும் என்னும் அடைமொழி திரிந்த மொழி வழக்கினைக் குறிக்கும். கொடு என்பது வளைவு. பாண்டிநாடே செந்தமிழ் நாடு என்றும் சோழநாடே செந்தமிழ் நாடு என்றும் கூறும் இருவகைக் கருத்துகள் உரையாசிரியர்களிடையே நிலவுகின்றன. இருசாராரிடமும் கொடுத்தமிழ் நாடு பன்னிரண்டு என்பதில் கருத்துவேறுபாடில்லை. அவை, தென்பாண்டி நாடு, குட்ட நாடு, குட நாடு, கற்கா நாடு, வேணாடு, பூழி நாடு, பன்றி நாடு, அருவா நாடு, அருவா வடதலை நாடு, சீத நாடு, மலாடு, புனல் நாடு என்னும் பன்னிரு நாடுகளாகும். அவற்றைத் 'தென்பாண்டிக்குட்டம்' எனத் தொடங்கும் ஒரு பழைய வெண்பா தொகுத்துக் கூறுகிறது.

அ.மா.ப.

கொடும்பாளூர் தமிழகத்தில் சங்க காலம் தொட்டுப் புகழ் வாய்ந்து விளங்கிய நகரங்களுள் ஒன்று. புதுக்கோட்டை மாவட்டத்தில் விராலி மலைக்கு அருகில் இந்நகரம் அமைந்துள்ளது. இங்குள்ள புகழ் வாய்ந்த மூவர் கோயில் இந்தியத் தொல் பொருள் துறையினரால் பாதுகாக்கப்பட்டு

வருகின்றது. இங்கு ஓர் அருங்காட்சியகம் அமைக்கப்பட்டுள்ளது.

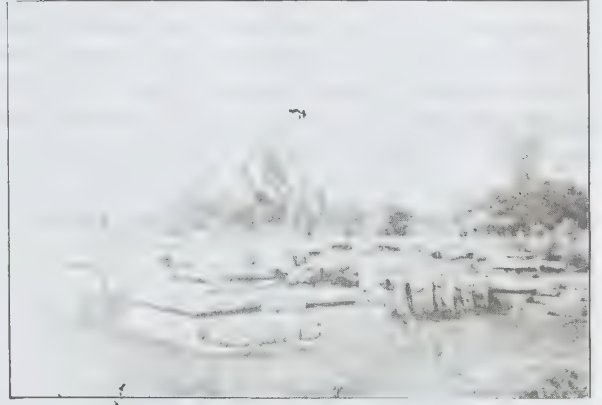

கொடும்பாளூர்க் கோயில் அழிபாடுகள்

சிலப்பதிகாரத்தில் 'கொடும்பை' என்றும், பெரிய புராணத்திலும், சோழர் காலத்திய கல்வெட்டுகளிலும் கொடும்பாளூர் என்றும் இவ்வூர் குறிக்கப்படுகிறது. கொடும்பாளூருக்கு 'மங்கம்மாள் சத்திரம்' என்று மற்றொரு பெயரும் உண்டு.

உறையூரில் இருந்து செல்லும் பெருவழி கொடும்பாளூர் வழியாகவே மதுரையை அடைந்தது. பெரிய புராணத்தில் கூறப்படுகின்ற 63 நாயன்மார்களுள் ஒருவரான இடங்கழி நாயனார் இப்பகுதியைச் சேர்ந்தவர் ஆவர். 'கோனாட்டுக் கொடி நகரங் கொடும்பாளூர்' என்று பெரிய புராணத்தில் வருகின்றது. கொடி நகரம் என்றால் தலைநகரம் என்பது பொருள். ஆகவே, இது கோனாட்டின் தலைநகராக விளங்கியது என்பது தெளிவாகிறது.

தமிழகத்தை ஆண்ட பல குறுநில மன்னர்களுள் ஓரினத்தவரான இருக்கு வேளிர், கொடும்பாளூரைத் தலைநகராகக் கொண்டு கோனாட்டை ஆட்சி செய்தனர். புறநானூறு இவர்களை 'வடபான் முனிவன் தடவினுட்டோன்றி' என்று குறிக்கின்றது. ஆகவே, இவர்கள் வடநாட்டில் இருந்து வந்தவர்கள் என்றும், யாதவர்களின் வழி வந்தவர் என்றும் பல கருத்துக்கள் நிலவுகின்றன. பல்லவர்கள் காலத்தில் பல்லவர்களுக்குக் கீழ்ப்படிந்தும் சோழர்களின் ஆதிக்கம் மேலோங்கியதும் அவர்களுக்குக் கீழ்ப்படிந்தும் இருக்கு வேளிர் ஆட்சி செய்து வந்தனர். சோழ மன்னன் முதலாம் பராந்தகன் ஆட்சிக்காலத்தில் சோழர்களுக்கும் இருக்குவேளிர் மன்னர்களுக்கும் மனைஉறவு ஏற்

பட்டது. ஆகவே, சோழர்களின் படையில் இவர்கள் படைத்தளபதிகளாக நியமிக்கப்பட்டனர். கொடும்பாளூர்மூவர்கோயில் கல்வெட்டுகளில் இருக்குவேளிர் அரசர்களின் மரபு வழி பற்றிய குறிப்புகள் காணப்படுகின்றன. இக்கல்வெட்டில் பல மன்னர்களின் பெயர்கள் வரிசைப்படி உள்ளன. அவர்களுள் பரவீரசித்து வீரதுங்கா, அதிவீரன், அனுபமா, நிர்பகேசன், பூதிவிக்கிரமகேசரி போன்றவர்கள் குறிப்பிடத்தக்கவர்கள்.

கொடும்பாளூரில் 108 சிவன் கோயில்கள் இருந்தனவாகக் கூறப்படுகிறது. அவை அழிக்கப்பட்டு விட்டதால் இன்றும் இப்பகுதியில் நிலத்தை உழும்பொழுது சிவலிங்கங்கள் வெளிப்படுவதாகக் கூறப்படுகிறது. இன்று கொடும்பாளூரில் இரண்டு பழமை வாய்ந்த கோயில்கள் உள்ளன. அவை முகுண்டசுவரர் கோயிலும், மூவர் கோயிலும் ஆகும். முகுண்டசுவரர் கோயில் கல்வெட்டுகள் இதை 'திருமுடிசூன்றம் உடையார் கோயில்' என்று குறிப்பிடுகின்றன. இக்கோயிலைக் கட்டியவன் மகிமாலய இருக்குவேள் ஆவான்.

மூவர் கோயில் இருக்குவேளிர் மன்னனான பூதிவிக்கிரம கேசரியால் கட்டப்பட்டதாகும். இவன் சோழமன்னன் முதலாம் பராந்தகனின் காலத்தவன் ஆவான். மூன்று கோயில்கள் ஒரே இடத்தில் கட்டப்பட்டதால் மூவர் கோயில் என்று பெயர். வந்ததென்றும், பிரமா, சிவன், திருமால் ஆகிய மூன்று கடவுள்களுக்காகக் கட்டப்பட்டதால் இப்பெயர் பெற்றது என்றும் பல கருத்துகள் நிலவிவருகின்றன. மூன்று ஒன்று பூதி விக்கிரம கேசரியாலும் மற்றவை அவனுடைய இரு மனைவியர்களான கற்றளி மாராட்டியார், வரகுணா ஆகியோராலும் கட்டப்பட்டவையாகும். இந்த மூன்று கோயில்களில் இப்பொழுது இரண்டு மட்டுமே எஞ்சி நிற்கின்றன. அக் கோயில்களின் கருவறைகள் சதுரமாகவும் அவற்றின் பரப்பு ஒவ்வொன்றும் 1.96 சதுர மீட்டருடையதாகவும் அமைந்துள்ளன. மூன்றிற்கும் தனித்தனியே அர்த்த மண்டபங்கள் கருவறையுடன் இணைந்து இருந்துள்ளன. அந்த மூன்றிற்கும் சேர்ந்தாற் போல் மகாமண்டபம் ஒன்று பெரியதாக அமைக்கப்பட்டிருந்தது. மகாமண்டபத்தைத் தொடர்ந்தாற்போல் நந்திமண்டபம், பல்பீடம், கோபுரம் ஆகியவை இருந்தன. இவற்றை எல்லாம் உள்ளடக்கிப் பெரிய திருச்சுற்று மாளிகையும் அதில் பரிவார தேவதைகளுக்காக 15 கோயில்களும் சேர்த்துக் கட்டப்பட்டுள்ளன. இக்கோயிலில் சிதைந்துள்ள சிற்பங்களான உமையொருபாகன், வீணாதரத்திணாமூர்த்தி, கங்காதரர்,

அரிஅரன், சப்தமாதர்கள் போன்ற சிற்பங்கள் கலை நுணுக்கம் வாய்ந்தவை ஆகும்.

இக்கோயிலில் உள்ள கல்வெட்டுகள் கி.பி. 7,8,9-ஆம் நூற்றாண்டைச் சார்ந்தன என எழுத்தமைதியைக் கொண்டு கூறப்படுகின்றன.

காளாமுக சைவம் கி.பி. 9-10-ஆம் நூற்றாண்டுகளில் தென்னிந்தியாவில் பரவியது. புதுக்கோட்டைப் பகுதியில் இருக்குவேளிர் காலத்தில் காளாமுகம் செல்வாக்குப் பெற்றிருந்தது. இருக்குவேளிர் மன்னனான பூதிவிக்கிரம கேசரி, மதுரையில் இருந்த ஆத்திரிய கோத்திரத்தைச் சார்ந்த மல்லிகார்ச்சுனர் வழியில் காளாமுகத்தைப் பின்பற்றியதோடு மக்களிடையேயும் பரப்பினார். கொடும்பாளூரில் காளாமுக மடம் ஒன்றை ஏற்படுத்தி அங்கிருந்து 50 குருமார்களுக்கு உணவுக்காக 11 கிராமங்களைத் தானமாகக் கொடுத்தார்.

கொடும்பாளூர் பண்டை நாள்களில் இருந்தே பெருவழியில் அமைந்ததால் வணிக நகரமாகவும் விளங்கியுள்ளது. இங்கிருந்த வணிகப் பிரிவினர்களுள் கொடும்பாளூர் மணிக்கிராமத்தார் குறிப்பிடத்தக்கவர்கள் ஆவர். அவர்கள் தென்னிந்தியாவின் பல பகுதிகளுக்கும் சென்று வாணிகம் செய்ததுடன் அங்கிருந்த கோயில்களுக்குத் தானமும் அளித்துள்ளனர். மணிக்கிராமத்தாரின் கல்வெட்டுகள் கி.பி. 9-ஆம் நூற்றாண்டில் இருந்தே கிடைக்கின்ற காரணத்தால் இந்த வணிகக்குழு பழமை வாய்ந்தது என்பதை அறிய முடிகின்றது. தி.சு.

கொடுமணல் பெரியார் மாவட்டத்தில் பெருந்துறைவட்டத்தில் அமைந்துள்ள சிற்றூர். ஈரோட்டிலிருந்து தென்மேற்காக 40 கி.மீ. தொலைவில் கொடுமணல் அமைந்துள்ளது. தொல்லியல் சிறப்புப் பெற்ற இவ்வூர் சங்க நூலான பதிற்றுப்பத்தில் கொடுமணம் எனக் குறிக்கப்படும் ஊராக இருக்கலாம் என அறிஞர்கள் கருதுகின்றனர். கொடுமணல் நொய்யல் என்னும் ஆற்றின் வடகரையில் அமைந்துள்ளது. இவ்வூரின் கிழக்குப் பகுதியிலுள்ள நத்தமேட்டில் தமிழ்ப் பல்கலைக் கழகத் தொல்பொருள் துறையினர் அகழாய்வுகளை 1955-86-ஆம் ஆண்டுகளில் மேற்கொண்டனர்.

ஊரிருக்கைப் பகுதியில் மேற்பரப்பிலேயே அரிய கல்மணிகள், சங்கு வளையல்கள், மட்கலன்கள், உரோமானிய மட்கல ஓடுகள், உரோமானிய மண்பொம்மை போன்றவை கிடைத்தன. நத்தப் பகுதிகளில் செய்யப்பட்ட அகழாய்வுகளின் மூலம் வீட்டுத்தரை எச்சங்களும், உடைந்த செங்கற்களும் கூரை



கொடுமணல் நத்தமேடு

ஓடுகளும் கூரையைத் தாங்கக் கால் நடுதற்குத் தோண்டப்பட்ட குழிகளும் கண்டுபிடிக்கப்பட்டன. அவற்றுடன் இரும்புப்பொருள்கள், சங்கு வளையல்கள், பச்சைக்கல், பவளம், பளிங்குக்கல் முதலிய அரிய கல்மணிகளும் கிடைத்தன. மட்கலன்களுள் கறுப்பு, சிவப்பு, வண்ணம்தீட்டப் பெற்ற மட்கலன்கள் குறிப்பிடத் தக்கவை. மட்கலன்களில் கீறல் குறியீடுகளும் தென்பிராமி (தமிழ்) எழுத்துப் பொறிப்புகளும் காணப்படுகின்றன. பெருங் கற்காலப் பண்பாட்டைச் சார்ந்த மூன்று எலும்புக் கூடுகள் ந-3 என்ற குழியில் கண்டுபிடிக்கப்பட்டன. அவை ஒன்றுடன் ஒன்று கூடிய நிலையில் மொத்தமாக ஒரே இடத்தில் காணப்பட்டன.

இறந்தவர்களின் உடல்கள் திறந்த வெளியில் கிடத்தப்பட்டு அவற்றின் தசைப்பகுதிகள் உலர்ந்து மக்கி விழுந்தபின் எலும்புகள் திரட்டப்பட்டு ஈமக் குழியில் இடப்பட்டுள்ளமை இம்மூன்று எலும்புக்கூடுகளைக் காணும்பொழுது தெரியவருகிறது. நத்தப் பகுதியை அடுத்துள்ள ஈமக்காட்டுப் பகுதியில் உள்ள ஈமச் சின்னங்களில் மிகப்பெரிய ஈமச்சின்னத்தை இவ் லூரில் உள்ள சிவியார் என்னும் குலத்தவர் படத்தலச்சி அம்மன் கோயில் என்று கூறி வழிபட்டு வந்தனர். அதை அகழாய்வு செய்ததில் கல்லறையின் அமைப்பைக் காண முடிகிறது. மேற்பகுதியில் ஈமச்சின்ன விளிம்பில் இரண்டு வட்டங்களில் கற்கள் இடப்பட்டிருந்தன. அவற்றில் வெளிவட்டம் கற்பலகைகளால்



கொடுமணல் அகழாய்வுக் குழி

ஆனது. உள்வட்டம் பெருங்கற்களைக் கொண்டு சுவர் போல் அமைக்கப்பட்டிருந்தது. கல்வட்டங்களுக்கு நடுவில் கூழாங்கற் குவியல்கள் இடப்பட்டிருந்தமையால் இப்பகுதி மேடாகக் காட்சியளித்தது. கற்குவியலை அகற்றிய பொழுது நடுப்பகுதியில் ஒரு பெரிய

கல்லறையும் அதன் கிழக்குப் பக்கத்தில் பக்கத்திற்கு ஒன்றாக இரு சிறு கல்லறைகளும் வெளிப்பட்டன. அவை மூன்றுக்கும் பொதுவாக ஒரு முற்றமும் காணப்பட்டது. கிழக்குப் பலகையில் இரண்டு இடுதுளைகள் (Porthole) இருந்தன. கல்லறைகளில் இரும்புப் பொருள்களும் சில எலும்புத் துண்டுகளும் மட்கலத் துண்டுகளும் காணப்பட்டன. பெரிய கல்லறையைச் சுற்றிய பகுதிகளில் பல முழுமையான மட்கலன்களும், சூதுபவளங்கள் (Cornelian) பலவும் இரும்புப் பொருள்களும் நான்கு கால்கள் கொண்ட மண்சாடிகளும் கிடைத்தன. பிற ஈமக்குழிகளை அகழாய்வு செய்தபொழுது வெண்கலம் அல்லது செம்புக் கிண்ணங்களும், புலிப் பொம்மையும், பூக்களும், பொன்னால் செய்யப்பட்ட மோதிரமும் கிடைத்தன. புலிப் பொம்மை வேலைப்பாடு மிகுந்து சிவப்பு, நீல நிறக் கற்கள் இழைக்கப்பட்டதாய்க் காணப்பட்டது. இங்குக் காணப்பட்ட மட்கலன்களில் மேலும் தமிழ் எழுத்துப் பொறிப்புகள் காணப்பட்டன.



இவ்வூரின் நத்தமேட்டுப் பகுதியில் கி.மு. 3,2-ஆம் நூற்றாண்டு தொடங்கி கி.பி. 2,3-ஆம் நூற்றாண்டு முடிய மக்கள் வாழ்ந்துள்ளனர் எனக் கணித்துள்ளனர். இங்கு வாழ்ந்த மக்கள் மண் சுவரால் வீடுகட்டித் தரையைச் சுண்ணாம்பு செம்மண் கொண்டு அமைத்து வாழ்ந்தனர். கூரைகளுக்கு வரியிட்ட ஓடுகளைப் பயன்படுத்தினர். விலங்கு, பறவை ஆகிய வற்றின் எலும்புகள் நத்தப்பகுதியில் கிடைத்துள்ளமையால் இம்மக்கள் புலால் உணவை அருந்தியமை

தெரியவருகிறது. இம்மக்கள் சங்கு வளையல் செய்தல், அரிய கல் மணிகள் செய்தல் போன்ற தொழில்களில் பெருமளவில் ஈடுபட்டிருந்தனர். இரும்பைப் பெருமளவிலும் செம்பு, பொன் ஆகியவற்றைச் சிறிய அளவிலும் பயன்படுத்தியுள்ளனர். இம்மக்கள் ஒருங்கிணைந்தே கூடி வாழ்ந்தனர்.

சங்ககால நூலான பதிற்றுப்பத்தில் கொடுமணம் சேர அரசனுக்குரிய ஊராகத் திகழ்ந்தது. சங்ககாலத்தில் இவ்வூர் மிகச் சிறந்த ஊராக விளங்கியிருத்தல் வேண்டும். இவ்வூரைச் சுற்றிய பகுதிகளில் உரோமானியக் காசுகள் கிடைத்துள்ளன. இவ்வூரில் தைபீரியசு (Tiberius) என்ற உரோமானிய அரசனின் காசு ஒன்று கண்டெடுக்கப்பட்டதன் மூலம் இவ்வூரின் பண்டைய சிறப்பை அறிய முடிகிறது. சு.இரா.

கொடுமுடி: இது தேவாரப் பாடல் பெற்ற கொங்குநாட்டுத் தலங்களுள் ஒன்று. இக்கால மக்கள் வழக்கிலும் கொடுமுடி என்றே வழங்கும் இத்தலம் பெரியார் மாவட்டத்திலுள்ள ஈரோட்டிலிருந்து தென்கிழக்கே 21 கல் தொலைவில் உள்ளது. திருச்சி ஈரோடு இருப்புப் பாதையில் அமைந்துள்ள கொடுமுடி என்னும் புகைவண்டி நிலையத்திலிருந்து இத்தலம் ½ கல் தொலைவில் அமைந்துள்ளது. ஈரோடு, கரூர் முதலிய ஊர்களிலிருந்து பேருந்தில் சென்றடையலாம். தேவார ஆசிரியர் மூவரும் இத்தலத்திறைவனைப் பதிகம் பாடிப் பரவியுள்ளனர். இத்தலம் பிரிவுபடாத அகண்ட காவிரியின் தென்கரையில் உள்ளது.

தேவாரத்தில் இத்தலம் 'பாண்டிக் கொடுமுடி' என்று குறிக்கப்பட்டுள்ளது. சுந்தரர் இதனைக் 'கரையூரீர் பாண்டிக் கொடுமுடி' என்று குறிப்பிட்டுள்ளார். இத்தலத்தில் விளங்கும் இறைவன் பெயர் கொடுமுடி நாதர், இறைவி பெயர் பண்மொழி நாயகி. இத்தலத் தீர்த்தம் காவிரி; தலமரம் வன்னியாகும். இங்கு வன்னிமரத்தடியில் பிரமதேவன் உருவம் அமைக்கப்பட்டுள்ளது. கோவிலுள் திருமாலுக்கும் சன்னிதி உள்ளது. இவற்றால் இத்தலம் மும்மூர்த்தித் தலம் என்னும் சிறப்புப் பெற்றுள்ளது.

நமச்சிவாயப்பதிகம் எனச் சைவ உலகம் போற்றும் பதிகத்தினைச் சுந்தரமூர்த்தி சுவாமிகள் இத்தல இறைவன் மீது பாடிப் பரவியுள்ளார். அப்பதிகத்திலுள்ள ஒவ்வொரு பாடலின் ஈற்றிலும் 'நான் மறக்கினும் சொல்லும் நா நமச்சிவாயவே', என்று அவர் குறிப்பிட்டுள்ளமையால் அப்பதிகம் நமச்சிவாயப் பதிகம் எனப்பட்டது. இரா.குரு.

கொடை: 'கொடை' என்பது சொத்துரிமை மாற்றங்களில் ஒரு வகையாகும். இது சொத்துரிமை மாற்றுச் சட்டத்தின் 122-ஆம் பிரிவில் வரையறுக்கப்பட்டுள்ளது. இப்பிரிவின்படி அப்போதிருக்கும் (Existing) குறிப்பிட்ட அசையியல் பொருளையும், அசையாப் பொருளையும் மறுபயனின்றித் தாமாகவே ஒருவர் மற்றொருவருக்கு மாற்றுதல் கொடையாகும். இது உரிமை மாற்றம் பெறுபவராலோ அவரது சார்பாளராலோ ஏற்கப்படல் வேண்டும். இதனை அளிப்பவர் 'கொடையளிப்பவர்' (Donor) அல்லது கொடையாளி ஆவார். இதனைப் பெறுபவர் 'கொடை பெறுபவர்' (Donee) ஆவார்.

கொடைகளில், வாழ்வோரிடையேயான கொடை, இறக்குந்தறுவாய்க் கொடை, உயில்வழிக் கொடை எனப் பலவகை உண்டு. சொத்துரிமை மாற்றுச் சட்டத்தில் கூறப்படுவது வாழ்வோரிடையேயான கொடை (Gift intervins) ஆகும்.

கொடையின் சிறப்பியல்புகள்: பிரிவு 122-இன் விளக்கத்திலிருந்து, ஒவ்வொரு கொடையிலும் கீழ்க் காணும் சிறப்பியல்புகள் இருக்க வேண்டும் என்பது தெளிவாகிறது. அவையாவன: 1. கொடையளிப்பவர், கொடைபெறுபவர் என்ற இருவர் இருத்தல் வேண்டும். 2. உடைமையுரிமை (Ownership) ஒன்று ஒருவரிடமிருந்து மற்றொருவருக்கு மாற்றப்படுவதாக இருத்தல் வேண்டும். 3. அத்தகைய உரிமை மாற்றம் அப்போதிருக்கக்கூடிய ஓர் அசையியல் அல்லது அசையாப் பொருளைக் குறித்து இருக்க வேண்டும். 4. உரிமை மாற்றம் தாமாகச் (தன்னிச்சையாக) (Voluntarily) செய்யப்படுவதாக இருத்தல் வேண்டும். 5. மேலும் அது மறுபயனின்றிச் (Without consideration) செய்யப்படுவதாகவும் இருத்தல் வேண்டும். 6. உரிமை மாற்றத்தினைப் பெறுபவர் அதனை ஏற்க வேண்டும்.

ஒவ்வொரு கொடையிலும் கொடை அளிப்பவர், கொடை பெறுபவர் என்ற இருவர் இருத்தல் இன்றியமையாதது. கொடையை அளிப்பவர், உரிமை வயதும், உரிமை மாற்றத்தின் தன்மையும் அறிந்தவராக இருத்தல் வேண்டும். எனவே, ஓர் ஒப்பந்தத்தில் இறங்க முடியாத இளவர் (Minor) ஒருவர் கொடையளிப்பவராக இருக்க முடியாது. அவரது கொடை இல்லாநிலைக் கொடையாகும். கொடையைப் பெறுபவரைப் பொறுத்த மட்டில் அவர் இன்னார் என்று அறியப்படுபவராக இருத்தல் வேண்டும். ஒப்பந்தம் ஒன்றில் இறங்க முடியாத ஒருவரது சார்பாக மற்றொருவர் கொடையை ஏற்கலாம். எனவே,

இளவர் ஒருவர் ஒரு கொடையைப் பெற இயலும். ஆனால், அது பொருட்பிணைக் கொடையாக (Onerous gift) இருப்பின், இளவராக இருக்கும் வரையில் அவருக்கு எதிராக நிறைவேற்ற முடியாது. அடுத்து, கொடையின் போது, கொடை பெறுபவர் உயிருடன் இருத்தல் வேண்டும். இறந்தவர் சார்பாக மற்றொருவர் கொடையைப் பெற முடியாது. கொடையைப் பெறுபவர், அறியப்படுபவராக இருக்க வேண்டும். எனவே, பொது மக்களோ பதிவு செய்யப்படாத சங்கமோ கொடை பெறுபவர் ஆகார்.

கொடையென்பது விற்பனை போன்ற முழு உடைமை உரிமை மாற்றம் ஆகும். ஆனால், விற்பனை மறுபயனுடன் செய்யப்படுவது; கொடை மறுபயனின்றிச் செய்யப்படுவது.

கொடையின் கருப்பொருள், அப்போதிருக்கக் கூடியதும் மாற்றப்படக் கூடியதுமான அசையும் பொருளையும் அசையாப் பொருளையும் குறித்து அமைதல் வேண்டும். அப்போது இருக்கக் கூடிய சொத்தினை மட்டுமே கொடையாக அளிக்க முடியும்; இல்லாத சொத்தைக் கொடையாக அளிக்க முடியாது. எதிர்காலத்தில் பெறவிருக்கும் சொத்தினைக் கொடையாக உரிமை மாற்றம் செய்ய இயலாது. 124-ஆம் பிரிவு, ஒரு கொடையானது அப்போதிருக்கும் சொத்தினையும் எதிர்காலச் சொத்தினையும் கொண்டிருப்பின், பின்னது குறித்து அது செல்லாததாகும் எனக் கூறுகிறது. எதிர்காலச் சொத்துப் பற்றிய உரிமை மாற்றமானது மறுபயனுடன் கூடியதாக இருப்பின், எதிர்காலத்தில் அச்சொத்து வந்து சேரும் போது, அதற்கெதிராக நிறைவேற்றலாம். ஆனால் கொடையென்பது மறுபயனுடன் செய்யப்படுவதன்று. எனவே, அதனைக் குறித்த ஒப்பந்தத்தை நிறைவேற்ற முடியாது. அதனால்தான், எதிர்காலச் சொத்தினைக் குறித்த கொடை ஏற்றுக் கொள்ளப்படுவதில்லை.

கொடை என்பது, அதனையளிப்பவரால், மன முவந்து விருப்புடன் தாமாகக் கொடுக்கப்படும் ஒன்று. அது தன்னிச்சையுடன் எவரது தூண்டுதலும் பயமுறுத்தலும் வற்புறுத்தலுமின்றிக் கொடுக்கப்படல் வேண்டும். கொடையளிப்பவர், தாம் செய்யப் போவதை அறிந்து செயற்பட்டிருக்க வேண்டும். அவர் ஆவண முழு விவரத் தன்மையையும் அறிந்திருக்க வேண்டும்.

அடுத்து, ஒவ்வொரு கொடையும் மறுபயனின்றிக் கொடுக்கப்படுவதாக இருத்தல் வேண்டும். மறுபயனுடன் அது இருப்பின், அது விற்பனை ஆகிவிடும். 'மறு

பயன்' என்ற சொல் இந்திய ஒப்பந்தச் சட்டத்தில் பயன்படுத்தப்படும் பொருளிலேயே இங்கும் அமைந்துள்ளது. மறுபயன் என்பது மதிப்புடை மறுபயனாகும். எனவே, உரிமை மாற்றம் செய்பவருடைய கடன்களைக் தீர்க்க உறுதியுரை கூறப்பட்டு அதன் பொருட்டுச் சொத்து ஒன்று மாற்றப்படுமானால், அதனைக் கொடை எனக் கொள்ள முடியாது. கொடையளிப்பவரின் ஆன்ம நலத்திற்குச் செய்யப்படுவதாக உரிமை மாற்றம் செய்யப்படுவது, மறுபயனின்றிச் செய்யப்படுவதாகும். கடன் கொடுத்தவர்களை மோசடி செய்வதற்காகவோ தாமதப்படுத்துவதற்காகவோ, சொத்து கொடையாகக் கொடுக்கப்படின, அவ்வாறு ஏமாற்றப்பட்டவர்களின் விருப்பப்படி அது தவிர்க்கத் தக்கது. (பிரிவு 53).

கொடை, கொடை பெறுபவரால் ஏற்கப்பட வேண்டும். கொடை பெறுபவரின் சார்பாகவும் மற்றவரால் அது ஏற்கப்படலாம். அவ்வாறு ஏற்கப்படுவது. உடனடியாகச் செய்யப்பட வேண்டியதில்லை. ஆனால், கொடுப்பவரின் வாழ்நாளில் அது ஏற்கப்பட வேண்டும் அல்லது அவர் கொடுக்கும் நிலையில் இருக்கும் காலத்தில் ஏற்கப்படவேண்டும். அவ்வாறு ஏற்பதற்கு முன்னதாகக் கொடுப்பவரோ பெறுபவரோ இறந்துவிட்டால், கொடை இல்லா நிலையாகி விடும். அவரது சட்டப்பூர்வ பிரதிநிதி, இறப்பிற்குப் பிறகு வேண்ட முடியாது. கொடை, பெறுபவரால் அப்போது ஏற்கப்படுகிறதோ, அப்போது அது முழுமை பெறுகிறது. பதிவு செய்தல், கொடையை நிறைவேற்றுவதற்குத் தேவையானது என்றாலும், பதிவு செய்யப்படும் வரை கொடையை நிறுத்தி வைப்பதில்லை.

கொடையை எவ்வாறு ஏற்படுத்துவது?: கொடையொன்று, அதனை ஏற்பதன் மூலம் தான் முழுமை பெறுகிறது என்றாலும், அதனைப் பிரிவு 123-இன் படிதான் செயற்படுத்த முடியும். கொடை ஒன்றினை எப்படிச் செயற்படுத்தலாம் என்பதை 123-ஆம் பிரிவு கூறுகின்றது. அசையாப் பொருளைப் பொறுத்த மட்டில் பதிவு ஆவணத்தின் வாயிலாகத்தான் கொடையொன்றினைச் செயற்படுத்த முடியும். அசையியல் பொருளைப் பொறுத்த மட்டில் பதிவு ஆவணம் அல்லது ஒப்படைப்பு என்ற இருவழிகளுள் ஒன்றாற் செயற்படுத்தலாம். ஆவணம், கொடையை அளிப்பவராலோ அவரது சார்பாக மற்றொருவராலோ கையெழுத்து இடப்பட்டிருக்க வேண்டும். மேலும், குறைந்தது இருவரால் அது சான்றுக் கையொப்பம் இடப்பட்டிருக்க வேண்டும்.

எதிர் காலக் கொடை: 122-ஆம் பிரிவின் விளக்கத்தின்படி கொடைக்கான சொத்து அப்போது

இருக்கக்கூடிய சொத்தாக இருக்க வேண்டும்; அப்போது இல்லாத சொத்தாக இருக்கக் கூடாது. எனவே, எதிர் காலத்தில் கிடைக்கக்கூடிய சொத்தைக் கொடையாக அளிக்க முடியாது. கொடையொன்று அப்போது இருக்கக் கூடிய சொத்து மற்றும் எதிர் காலச் சொத்து இரண்டையும் கொண்டிருந்தால், பின்னது இல்லா நிலையது ஆகும் என்று 124-ஆம் பிரிவு கூறுகிறது. எனவே, ஒருவர் தமக்கு அப்போது கிடைக்கக் கூடிய எல்லாச் சொத்துகளையும், பிற காலத்தில் பெறப் போகும் சொத்துகளையும் கொடையாக அளித்தால், அப்போது இருக்கக்கூடிய சொத்துகளைக் குறித்து மட்டும் கொடை செல்லும். பின்னர் பெறவிருக்கும் சொத்துகளைப் பொறுத்த மட்டில் கொடை செல்லாது. எதிர்காலத்தில் கிடைக்கக் கூடிய சொத்தின் கொடை வெறும் வாக்குறுதியேயாகும்; அதனை நிறைவேற்ற முடியாது. எனவே, அது இல்லா நிலையது ஆகும். கொடையொன்று வாக்குறுதியாக இருக்கும்போது அது முடிவு பெறாத ஒன்றாகும்.

கொடையை நிறுத்தி வைத்தலும் முறித்தலும்: 126-ஆம் பிரிவு கொடையை நிறுத்தி வைத்தல் (Suspension) பற்றியும், முறித்தல் (Revotation) பற்றியும் உரைக்கிறது. தரப்பினருக்குள் இது குறித்து ஒப்பந்தம் இருக்கும் போதும், ஏதாவது ஒரு காரணம் குறித்து ஒப்பந்தம் ஒன்றினை முறிக்க முடியும்போதும் கொடையொன்றினை நிறுத்திவைக்கலாம் அல்லது முறிக்கலாம்.

கொடையை அளிப்பவரும் அதனைப் பெறுபவரும் கொடையை அளிப்பவரின் விருப்பத்தின் அடிப்படையில் அல்லாமல், குறிப்பிட்ட நிகழ்ச்சியொன்று நடைபெறும் போது, கொடையொன்றினை நிறுத்தி வைக்கலாம் அல்லது முறிக்கலாம் என்பதாக ஒப்புக் கொள்ளலாம். இச்சட்ட விதியைப் பயன்படுத்த வேண்டுமெனில், கீழ்க்காணும் நிபந்தனைகள் நிறைவேற்றப்பட வேண்டும். 1. கொடையை அளிப்பவரும் அதைப் பெறுபவரும் குறிப்பிட்ட நிகழ்ச்சியொன்று நடைபெறும் போது கொடையை நிறுத்தலாம் அல்லது முறிக்கலாம் என்பதாக ஒப்புக் கொண்டிருக்க வேண்டும். 2. அத்தகைய நிகழ்ச்சி கொடை அளிப்பவரின் விருப்பத்தைப் பொறுத்து அமைந்திருக்கக் கூடாது. 3. கொடையை அளிப்பவரும் பெறுபவரும் கொடையை ஏற்கும்போது நிபந்தனையை ஒப்புக் கொண்டிருக்க வேண்டும். 4. நிபந்தனையானது சட்ட விரோதமானதாகவோ முறை, வழுவியதாகவோ இருக்கக் கூடாது. கொடையின் கீழ்க் கொடுக்கப்படும் சொத்திற்கு அது முரணானதாக இருக்கக் கூடாது.

ஒரு கொடையை நிபந்தனை ஒன்றுக்கு உட்பட்டுக் கொடுக்கலாம். ஆனால், அந்த நிபந்தனைகள் முறையானவையாக இருக்கவேண்டும்.

ஓர் ஒப்பந்தத்தினை முறிப்பதுபோல (அந்த ஒப்பந்தச் சட்டத்தின் 19-ஆம் பிரிவில் குறிப்பிட்டுள்ளபடி), அக் காரணங்கள் கொண்டே கொடையொன்றினையும் முறிக்கலாம். ஒப்பந்தம் ஒன்று வலுக்கட்டாயம், தகாநிலை வற்புறுத்தல், மோசடி அல்லது திரித்துக் கூறல் ஆகிய காரணங்களினால் ஏற்பட்டிருந்தால், அதுஅதற்கு ஒப்புதல் கொடுத்தவரின் விருப்பரிமையைப் பொறுத்துத் தவிர்க்கத் தக்கதாகும். அதன்படி கொடை ஒன்றினையும் முறிக்கலாம்.

பொருட்பிணைக் கொடை: (Onerous gift) சொத்துரிமை மாற்றுச் சட்டத்தின் 127-ஆம் பிரிவு, பொருட்பிணைக் கொடையைப் பற்றிக் கூறுகிறது. இப்பிரிவின் முதலாம் பத்தியில் கூறப்பட்டுள்ள சட்டக் கொள்கை என்னவெனில், ஓர் உரிமை மாற்றத்தின் பயனைப் பெறுவோர், அதில் கண்டுள்ள சுமைகளையும் ஏற்க வேண்டும் என்பதே (Qui sensit Commodum debet et sensit onvis). உரிமை மாற்றத்தில் உள்ள பயனை மட்டும் பெற்றுக் கொண்டு சுமையைத் தள்ளி விடக் கூடாது. இது சொத்துரிமை மாற்றுச் சட்டத்தின் 35-ஆம் பிரிவில் கூறப்பட்டுள்ள 'தேர்ந்து கொள்' கோட்பாட்டினைப் போன்றது. எனவே, ஒரு கொடையானது, பல பொருள்களைக் கொண்டிருக்கின்றது. அவற்றில் சில கடப்பாடுகளையும் கொண்டிருக்கும்போது, கொடையைப் பெற இருப்பவர், ஒன்று எல்லாக் கொடைகளையும் முழுமையாக ஏற்க வேண்டும்; இல்லையெனில் எல்லாவற்றையும் தள்ளி விட வேண்டும். பயனுள்ள சில கொடைகளை மட்டும் ஏற்றுக் கொண்டு, சுமையுள்ள சில கொடைகளைத் தள்ளி விட முடியாது. இப்பிரிவின்படி எல்லாக் கொடைகளும் ஒரே உரிமை மாற்றத்தின் கீழ் அளிக்கப்பட்டிருக்க வேண்டும்; வெவ்வேறு உரிமை மாற்றங்களின் கீழ் கொடுக்கப்பட்டிருந்தால், இவ்விதி பொருந்தாது. எடுத்துக்காட்டு; A, வளமான X என்ற ஒரு கூட்டுத் தொழிற் கழகத்தில் பங்குகள் கொண்டிருக்கிறார். சிரமநிலையில் உள்ள Y என்ற ஒரு கூட்டுத் தொழிற் கழகத்திலும் அவர் பங்குகள் கொண்டிருக்கிறார். Y-யிலுள்ள பங்குகள் பற்றிச் சிரமமான சூழ்நிலைகள் தோன்ற இருக்கின்றன. A, கூட்டுத் தொழிற் கழகத்தில் இருக்கும் எல்லாப் பங்குகளையும் B க்கு அளிக்கிறார். Y-யிலுள்ள பங்குகளை ஏற்க B, மறுக்கிறார். அவ்வாறு மறுத்தால் X-லுள்ள பங்குகளை B பெற முடியாது.

உயில்களைப் பற்றிய இதைப் போன்ற விதி,

இந்திய இறங்குரிமைச் சட்டத்தின் 122-ஆம் பிரிவில் கூறப்பட்டுள்ளது.

ஓர் இளவர், கொடை பெறுநராக இருந்தால், சொத்தின் கொடையை ஏற்றுக் கொண்ட பிறகு, உரிமை வயது அடையும் வரை, சுமையுடன் கூடிய கொடையை ஏற்று அதனைத் தக்க வைத்துக் கொள்ளலாம் அல்லது சொத்தைத் திருப்பித் தந்து விடலாம். உரிமை வயது அடைந்து அதனை ஏற்க மறுக்கும் வரை, கடப்பாடுகளுக்கு அவர் கட்டுப்பட்டவராவார்.

முழுதளாவிய கொடை பெறுநர்:(Universal Donee)

கொடை அளிப்பவரின் எல்லாச் சொத்துகளையும் பெறுபவர், முழுதளாவிய கொடை பெறுநர் ஆவர். 128-ஆம் பிரிவு இது பற்றி உரைக்கிறது. இதன்படி, கொடை அளிப்பவரின் முழுச் சொத்துகளையும் பெறுகின்றவர் கொடை பெறும் சமயத்தில் (அவர் பெறும் சொத்தின் அளவிற்கு) கொடை அளித்தவரின் எல்லாக் கடன்களுக்கும் மற்றக் கடப்பாடுகளுக்கும் கட்டுப்பட்டவர் ஆவார். கொடை அளிப்பவரின் எல்லாச் சொத்துகளையும் பெறும் ஒருவரே முழுதளாவிய கொடை பெறுநர் ஆவார். ஏதாவது ஒரு பகுதி நிறுத்தி வைக்கப்பட்டாலும், அவர் முழுதளாவிய கொடை பெறுநர் ஆகார். அசையாச் சொத்துகள் முழுமையாகக் கொடுக்கப்பட்டு அசையியல் சொத்துகள் கொடுக்கப்படாமல் இருப்பின், அசையாச் சொத்துகளை மட்டும் பெறும் அவர், முழுதளாவிய கொடை பெறுநர் ஆக மாட்டார்.

முழுதளாவிய கொடை பெறுநர், எல்லாச் சொத்துகளையும் பெற்றுக் கொடை அளித்தவரின் சொத்துகளின் சுவாதீனத்தைப் பெறுவதால், கொடை அளித்தவரின் கடன்களுக்கும் மற்றக் கடப்பாடுகளுக்கும் கட்டுப்பட்டவர் ஆவார். ஆனால், எந்த அளவிற்குச் சொத்து பெறுகின்றாரோ, அந்த அளவிற்கு மட்டுமே கட்டுப்பட்டவர் ஆவார்.

இப் பிரிவு, கொடை அளிப்பவர், தம் கடனாளர்களை ஏமாற்றுவதற்காகத் தம் எல்லா அசையாப் பொருள்களையும் அசையியற் பொருள்களையும் கொடை அளிப்பதைத் தடுக்கும் நோக்கத்துடன் இயற்றப்பட்டது.

கொடை அளித்தவர் கொடையாவனத்தில் நிபந்தனைகளை விதித்து இருந்தாலும் விதிக்காவிட்டாலும் எல்லாச் சொத்துகளையும் அளிக்கும் பொழுது, கொடையைப் பெறுபவர் அதில் உள்ள எல்லாப் பொறுப்புகளையும் ஏற்க வேண்டும்.

விதிவிலக்குகள்: சொத்துரிமை மாற்றுச் சட்டத்தில் கூறப்பட்டுள்ள கொடைக்கு இரு விதி விலக்குகள் உண்டு. அவையாவன: 1. இறக்கும் தறுவாயில் கொடுக்கப்படும் அசைவியல் பற்றிய கொடை (Donatio mortis causa), 2. முகம்மதியச் சட்டத்தின் படி ஏற்படுத்தப்படும் கொடை.

இறக்கும் தறுவாயில் கொடுக்கப்படும் அசைவியல் பற்றிய கொடை, இந்திய இறங்குரிமைச் சட்டத்தின் 191-ஆம் பிரிவில் கூறப்பட்டுள்ளது. இவை உயில்கள் போன்றவை. ஒருவர் நோய்வாய்ப்பட்டு, நோயினால் மரணத்தை எதிர்நோக்கும் பொழுது, ஒருவேளை நோயினால் இறந்துவிட்டால், கொடையாக வைத்துக் கொள்ளும்படி அசைவியற் பொருளின் சுவாதீனத்தை மற்றவருக்குக் கொடுப்பது மரணக் கொடை எனப்படும். கொடுப்பவர் பிழைத்து எழும்போது, அதனைத் திரும்பப் பெற்றுக் கொள்வார். நோயிலிருந்து மீளும்போது, அவ்வாறு ஏற்படுத்தப்பட்ட கொடை செயற்படாது.

இரண்டாம் விதி விலக்கு, முகம்மதியக் கொடைகளைப் பற்றியது. இத்தகைய கொடைகளுக்குச் சொத்துரிமை மாற்றுச் சட்ட வாசகங்கள் பொருந்தா. முகம்மதியச் சட்டத்தின்படி அசையாப் பொருட் கொடையை, வாய்மொழியாகச் சுவாதீனத்தை ஒப்படைப்பதன் மூலம் ஏற்படுத்தலாம். பதிவு செய்ய வேண்டிய தேவையில்லை. ஆ.ச.

கொடைவரி என்பது கொடையாக வழங்கப்படும் சொத்தின் மதிப்பை அடிப்படையாகக் கொண்டு விதிக்கப்படும் வரியைக் குறிக்கும். அதன் வரிப் பளுவை (Burden of Tax) ஏற்று வரியைச் செலுத்துபவர் கொடையாளி (Donor) எனப்படுகிறார். அவர் பரிசாகச் சொத்தைக் கொடுப்பவராவார்.

கொடைவரி (Gift Tax) முதன் முதலாக 1924-ஆம் ஆண்டில் அமெரிக்க நாட்டில் விதிக்கப்பட்டது. சொத்துவரி (Estate Tax), வாரிசுவரி (Inheritance Tax) ஆகியவற்றுடன் கொடைவரியும் நடைமுறைப்படுத்தப்பட்டது. சொத்து வரியையும் வாரிசு வரியையும் செலுத்தாமல் அவற்றைத் தவிர்ப்பதற்காகச் சொத்துகளை இறப்பிற்கு முன் கொடையாக வழங்கும் முறை மக்களிடையே பரவலாகப் பின்பற்றப்பட்டதால் அதனைத் தடை செய்வதற்கெனக் கொடைவரி விதிக்கப்பட்டது.

சில குறிப்பிட்ட சூழ்நிலைகளுக்கு மட்டும் விதிவிலக்கு அளித்து, பிற எல்லாக் கொடை வரிகளும் வளரும் வரிவீத முறையில் (Progressive Taxation)

வரையறுக்கப்படும். ஓர் ஆண்டில் விதிக்கப்படும் கொடை வரிவீதம், கொடையாளி தன் வாழ்நாள் முழுவதும் அளித்த கொடையின் மொத்த மதிப்பைக் கணக்கில் எடுத்துக்கொண்டு வரையறுக்கப்படுகிறது. அமெரிக்க நாட்டில் வாழ்நாள் முழுதும் ஒருவர் கட்டும் கொடை வரியில் வழங்கப்படும் சலுகை (Exemption) ரீ 30,000 ஆகும். தனிப்பட்ட ஒருவருக்கு அளிக்கும் கொடையில் வழங்கப்படும் ஆண்டுச் சலுகை ரீ 3,000 ஆகும். பொதுவாக எந்த அரசும் கொடைவரியிலிருந்து பெறும் வருமானம் மிகக் குறைவானது எனக் கருதுகிறது.

இந்தியாவில் நன்கொடையாக வழங்கப்படும் தனியார் சொத்துகள் அனைத்திற்கும் வரிவிலக்கு அளிக்கப்பட்டது. ஆனால், செல்வ வரி (Wealth Tax), செலவு வரி (Expenditure Tax), சொத்துவரி (Estate Tax) ஆகியவற்றைச் செலுத்தாமல் வரி ஏய்ப்பு மிகுதியாகக் காணப்பட்டதால், அதனைத் தவிர்க்க 1958-இல் நிக்கோலசு கால்டர் (Nicholas Kaldor) கொடைவரியை விதிக்கும்படி இந்திய அரசுக்குப் பரிந்துரைத்தார். அவ்வாண்டிலிருந்து கொடைவரி விதிக்கப்படுகிறது. கால்டர், சொத்துவரியை ஒழித்து விட்டுக் கொடைவரியை விதிக்கவேண்டும் எனவும், கொடையைப் பெறுபவர் இவ்வரியைச் செலுத்த வேண்டும் எனவும், அவரது செல்வத்துடன் கொடையையும் சேர்த்து வளர்வீதத்தில் கொடைவரி விதிக்க வேண்டும் எனவும் பரிந்துரைத்தார். ஆனால், இந்தியச்சட்டப்படி கொடையாளியே கொடைவரியைச் செலுத்துகிறார்.

இந்தியாவில் கொடைவரி வளர்வீதத்தில் விதிக்கப்படுகிறது. இவ்வரியின் வளர்வீதம் 5 விழுக்காட்டிலிருந்து 50 விழுக்காடு வரை உள்ளது. கொடைவரியிலிருந்து விலக்கு அளிக்கப்படும் கொடையின் உச்ச மதிப்பு உரு. 10,000 ஆகும்.

வளர்வீத வரி:

| உரு. | 15,000 வரை | 5 விழுக்காடு |
|--------|-------------|--------------|
| | 25,000 ,, | 8 ,, |
| | 50,000 ,, | 10 ,, |
| | 1,00,000 ,, | 15 ,, |
| | 1,50,000 ,, | 20 ,, |
| | 5,00,000 ,, | 30 ,, |
| அடுத்த | 5,00,000 ,, | 40 ,, |
| ,, ,, | 5,00,000 ,, | 50 ,, |

கொடைவரியிலிருந்து விலக்கு பெறுபவையாவன: 1) அயல்நாட்டாரின் கூட்டமைப்புச் சொத்துகள் (Corporate Assets). 2) அஞ்சல் சேமிப்புச் சான்றிதழ்கள் (Postal Savings Certificates). 3) சமயச் சார்பற்ற அறக்கொடைகள். 4) அரசுக்கு வழங்கப்படும் கொடைகள். 5) திருமணத்திற்கென அளிக்கப்படும் கொடை (உரு. 10,000க்கு மிகாதிருந்தால்). 6) மனைவி அல்லது கணவனுக்கு (உரு. 1,00,000 வரை) வழங்கப்படும் கொடை. 7) காப்புறுதித் தொகை (உரு. 10,000 வரை). 8) குழந்தைகளின் கல்விச் செலவுக் கொடை. 9) ஒருவர் இறக்கும்போது வழங்கும் கொடை. 10) அடிப்படை ஊழியருக்கோ குடும்பத்தினருக்கோ கொடையாகவோ, ஊக்க ஊதியமாகவோ (Bonus) ஓய்வூதியமாகவோ வழங்கும் கொடை. 11) நிலக் கொடை (Boomi Dhanam) அல்லது பிற அறக்கொடை இயக்கத்தினருக்கோ, நிறுவனங்களுக்கோ வழங்கும் கொடை. 12) தனியார் நிறுவனங்களைத் தவிர்த்துப் பிற நிறுவனங்கள் வழங்கும் கொடை.

கொடைவரி மூலம் பெறும் வருவாய், வருமான நோக்கில் மிகக் குறைந்த அளவே எனினும், அது வரி ஏய்ப்பைத் தவிர்க்கப் பெருமளவில் பயன்படுகிறது. அதனை ஊக்குவிக்காமலிருப்பது, புதிய முறை வரிகளை விதித்துச் சிற்றளவிலேனும் வருவாயைப் பெருக்குவது ஆகிய கோட்பாடுகளின் அடிப்படையில் உலக நாடுகள் பலவற்றில் கொடைவரி செயற்படுத்தப்படுகிறது. வருங்காலத்தில் கொடைவரி தனிச் சிறப்பிடத்தைப் பெறும் எனவும் கருதப்படுகிறது.

அ.கு.சா.

துணை நூல்:

Musgrave A.R. & Musgrave B., Peggy, Public Finance in Theory & Practice, Mc Graw-Hill International Book Company, New York, 1983.

கொண்டலீடு ரெட்டிகள்: உதயகிரியும் அதனைச் சுற்றியுள்ள பகுதிகளையும் இணைத்துப் புரோலயவேமா என்னும் போலிய வேம ரெட்டி கி.பி. 1328-இல் கொண்டலீடு ரெட்டிகளின் கால் வழியைத் தொடங்கினார். விசய நகரப் பேரரசு கி.பி. 1336-இல் தொடங்கப்பட்டது. இப்பேரரசு மேற்கு நோக்கிப் பரவாமலிருக்கக் கொண்டலீடு ரெட்டிகள் பெருந்தடையாக இருந்தனர். போலிய வேம ரெட்டி சிலகாலம் ஆட்சி செய்து, தமது அரசை நிலைப்படுத்தினார். இவருக்குப் பின்னர் கி.பி. 1339-ஆம் ஆண்டு அனவேம ரெட்டி என்பார் அரியணை ஏறினார். இவருக்கும் முதலாம்

புக்கருக்கும் இடையே போர் ஏற்பட்டது. அப்போரில் அனவேம ரெட்டி தோல்வியுற நேர்ந்தது. அதன் விளைவாக அகோபலம், வினுகொண்டா ஆகிய இடங்களை முதலாம் புக்கர் பெற்றார். உள் நாட்டில் நிலவிய குழப்பங்களைக் காரணமாக்கிக் கொண்டு இந்த ரெட்டி அரசினைச் சுற்றியுள்ள பகுதிகளை விசய நகர அரசு கைப்பற்ற முனைந்தது. அதனால் கி.பி. 1365 முதல் 1369 வரை பல பகுதிகளை ரெட்டிகள் இழந்தனர். அலியவேம ரெட்டி என்பார் கி.பி. 1369-இல் அறியணை ஏறினார். உதயகிரியில் ஆளுநர் ஒருவரை கி.பி.1370-இல் விசய நகர அரசு நியமித்தது. இதனால், ரெட்டி அரசுக்கும் விசய நகர அரசுக்கும் இடையே ஒரு புதிய உறவு ஏற்பட்டது. ஆளுநராக நியமிக்கப்பட்ட தேவராயர் என்பார் கொண்டலீடு ரெட்டிகளின் பகுதிகளைத் திட்டமிட்டுக் கைப்பற்ற எண்ணினார். அலியவேம ரெட்டி கி.பி. 1381-இல் இறந்தார். அதனால், விசய நகர அரசுக்கு மேலும் சாதகமான சூழ்நிலை உருவாயிற்று. அதங்கி என்ற இடம் தேவராயரால் கைப்பற்றப்பட்டது. கொமார கிரிவே ரெட்டி என்பார் கி.பி. 1381-இல் அரசரானார். இவர் வேலமர் என்னும் சிற்றரசர்களிடமிருந்து சிரீசைலத்தைக் கைப்பற்றினார். இவருக்குப் பின்னர்க் கோமதி வெங்க ரெட்டி என்னும் பெத்த கோமதி வேமர் கி.பி.1395-இல் அரசரானார். இவர் காலத்தில் இவருக்கு எதிராக இராசமுந்திரியை ஆண்ட கடயவேமரும், விசய நகர அரசரான இரண்டாம் அரிகரரும் ஒன்று சேர்ந்தனர். இரண்டாம் அரிகரருக்கு எதிரியாக இருந்த பாமினிச்சுல்தான் பிரோசு சா (Feroze-shaw) கொண்டலீடு ரெட்டிக்கு உதவி செய்தார். அதன் விளைவாக இரெட்டியார் கடப்பை மாவட்டத்தின் தென் கிழக்கில் உள்ள பொத்தப்பி நாட்டையும் புலுசுல நாட்டையும் கைப்பற்றிக் கொண்டார். பெத்த கோமதி வேமர் வேலவர்களுடன் உறவு கொண்டு, கடய வேமர் என்ற சிற்றரசரை எதிர்த்தார். கடய வேமர் விசய நகர அரசின் உதவியை நாடினார். கோமதி வேமர் கடய வேமரை வென்று கோதாவரியையும் கடக்கலானார்; இராசமுந்திரி மீது போர் தொடுத்தார். இராசமேசுவரம் என்ற இடத்தில் இவருக்குத் தோல்வி ஏற்பட்டது. இவர் போர்க்களத் விட்டு ஓட நேர்ந்தபோது, பிரோசு சாவின் படைகள் இவருக்குத் தொடர்ந்து உதவி செய்ததன் விளைவாகப் பல வெற்றிகள் பெற்றார். கடய வேமரும் போரில் கொல்லப்பட்டார். இவருக்குப் பின்னர் கி.பி.1423-ஆம் ஆண்டு இராச வேங்க ரெட்டி என்பார் அரியணை ஏறினார். இவரே இக்கால்வழியின் கடைசி அரசரானார். இறுதியில் ஓரிசாவை ஆட்சி செய்த பானுதேவர் என்பார் ஆந்திரப் பகுதிகளைக் கைப்பற்ற முனைந்தார். ஓரிசா அரசரிடம் இராச வேங்க

ரெட்டி கி.பி.1427-இல் நடைபெற்ற போரில் தோல்வியுற்று மரணமடைந்தார். இவருக்குப் பின்னர் வாரிசு இன்மையாலும், முகமதியர்கள் செல்வாக்கு இப்பகுதியில் வளர்ந்ததாலும் கொண்டவீடு மரபு தொடராமல் போனது. தி.வீ.

கொண்டா திராவிட மொழிகளுள் ஒன்று. திராவிட மொழிக் குடும்பத்தின் தென் திராவிட மொழிகள், நடுத்திராவிட மொழிகள், வட திராவிட மொழிகள் என்ற மூன்று பிரிவுகளுள் இது நடுத்திராவிட மொழிப் பிரிவைச் சார்ந்த ஒரு மொழி. இம் மொழி ஆந்திரப் பிரதேசத்தைச் சேர்ந்த விசாகப்பட்டினம், சிரீகாகுளம் ஆகிய மாவட்டங்களில் வாழும் 13,000 மக்களால் பேசப்படுகிறது. ஓரிசாவைச் சேர்ந்த கோராபுட்டுமாவட்டத்திலும் இம்மொழி பேசும் மக்கள் வாழ்கின்றனர். இம்மொழி பேசும் மக்கள் கொண்டதோரா என அழைக்கப்படுகின்றனர். கொண்ட காப்பு, ஓசா, பாண்டவா என்று மேலும் சில பெயர்களாலும் இவர்கள் குறிக்கப்பட்டாலும் கொண்டதோரா என்ற பெயரே நிலையாக வழங்கப்படுகிறது. இப்பெயர் தெலுங்கு மக்களால் இவர்களுக்குச் சூட்டப்பட்டது. தெலுங்கில் கொண்டா என்ற சொல் மலையைக் குறிக்கும். இவர்கள் தங்களுடைய உண்மையான பெயர் கூபி என்றே கூறிக்கொள்கின்றனர். இன்று கொண்டதோரா மக்களில் நான்கில் மூன்று பகுதியினர் தங்கள் தாய்மொழியான கொண்டா மொழியைக் கைவிட்டுத் தாங்கள் வாழும் மிடங்களுக்கேற்ப அங்கு வழங்கும் தெலுங்கு அல்லது ஓரியா மொழி பேசுகிறார்கள்.

கொண்டாமொழி நீண்டகாலமாகத் தனியொரு மொழியாக அறியப்படாத நிலையிலேயே இருந்தது. இசுரீவர்ட்டு என்பவரே இதுபற்றி முதன்முதலில் கி.பி.1891-இல் கண்டறிந்து கூறினார். இம்மொழி பல கிளைமொழிகளைக் கொண்டுள்ளது. இது கூபி, கூவி மொழிகளுடன் மிக நெருங்கிய தொடர்புடையது. கூ-என்னும் சொல் மலை என்று பொருள்படும். இதனின்றும் பிறந்த கூபி என்ற சொல் மலைவாசி என்ற பொருளைத் தரும். - வ - ஒலியுடன் கூபி கூவி என்ற சொல்லும், ஓரியா மொழியின் தாக்கத்தினால் - வ -, - ப - ஒலியாக மாறிக் கூபி என்ற சொல்லும் பிறக்கின்றன. எனவே, கூபி, கூவி, கூபி மூன்றும் பெயரிலும் மிக நெருங்கிய தொடர்புடையனவாக உள்ளன. இம் மூன்றும் சேர்ந்து நடுத்திராவிட மொழிகளின் ஒரு முக்கிய கிளையாக அமைந்துள்ளன.

இம்மொழியில் ஆண்பால் பெயர்கள், ஆண்பால் அல்லாத பிற பெயர்கள் என இருவகைப் பால்

பகுப்பே காணப்படுகிறது. ஆண்பால் பெயர்களில் உயர்திணை ஆண்பால் பெயர்களும், பிற பெயர்களில் பெண்பால் பெயர்களும், அஃறிணை உயிரினங்களையும் உயிரற்ற பொருள்களையும் குறிக்கும் பெயர்களும் அடங்கும். ஒருமை, பன்மை என இருவகை எண் பகுப்பே உள்ளது.

இம்மொழி எழுத்து வழக்கற்றது. இதில் இலக்கியங்கள் எதுவுமில்லை. எனினும், நாட்டுப்புறப் பாடல்களும், கதைகளும், குழந்தைப் பேறு, திருமணம் போன்ற சிறப்பு நிகழ்ச்சிகளிலும், திருவிழாக்களிலும் பாடப்படும் பாடல்களும் இம்மொழியில் ஏராளமாக உள்ளன. எம்.சு.

கொண்டாப்பூர் ஆந்திரப்பிரதேச மாநிலத்தில் ஐதராபாதிற் கு வடமேற்கில் ஏறக்குறைய 65 கி.மீ. தொலைவில் மேதக்கு மாவட்டத்தின் காலப் கூர் (Kalabgur) வட்டத்தில் அமைந்துள்ள தொன்மை வாய்ந்த ஊர். ஆந்திர மாநிலத் தொல்லியல் ஆய்வுத் துறையினர் இங்கு 1940-இல் அகழாய்வு செய்த தில் தூபி ஒன்றும், இரண்டு சைத்திய மண்டபங்களும், வேறுசில கட்டடங்களும் வெளிப்பட்டன. அவை செங்கற்களினால் கட்டப்பட்ட கட்டடங்களாகும். அக்கற்கள் பல்வேறு அளவுகளைக் கொண்டுள்ளன. வட்ட வடிவக் கட்டடங்களுக்கு ஆப்பு அமைப்புடைய செங்கற்கள் பயன்படுத்தப்பட்டுள்ளன.

அகழாய்வில் கிடைத்த தூபியின் அடியில் கீழ்த்தள அறைகளில் மிக விலையுயர்ந்த பொருள்களை வைத்துள்ளனர். அவற்றுள் காசுகள், முத்திரைகள், சுட்ட மண் பொம்மைகள், மணிகள், தங்க அணிகலன்கள் போன்றவை குறிப்பிடத்தக்கவை. இங்கு இரண்டு உலோக உலைகள் (Furnaces) காணப்பட்டன.

கொண்டாப்பூரில் கி.மு. முதல் நூற்றாண்டைச் சார்ந்த உரோமானியப் பேரரசன் அககடசின் (Agustus) உருவம் பொறித்த தங்க நாணயம் ஒன்றும் 12 வெள்ளி நாணயங்களும் 50 செப்பு நாணயங்களும் 1835 ஈய நாணயங்களும் கிடைத்தன. வெள்ளி முத்திரை நாணயங்களை உருவாக்கப் பயன்படுத்தப்பட்ட வார்ப்புகள் இங்குக் கிடைத்ததன் மூலம் அவை இங்கேயே செய்யப்பட்டமையை அறிய முடிகிறது. சாதவாகனர்களின் காசுகள் இங்குக் கிட்டிய போதிலும் அவற்றின் காலத்தைக் கணிக்க முடியவில்லை.

உரோமானிய உரௌலெட்டெடு (Rouletted Ware) மட்கலன்கள் இங்குக் கிடைத்தமை இங்கு

வாழ்ந்த மக்கள் உரோமுடன் கொண்டிருந்த தொடர்பை அறியத்துணை செய்கிறது. அகழாய்வில் வளையல்களும், சுட்டமண், சங்கு, தந்தம், செம்பு, மணிகள், காதணி, மோதிரம் போன்ற அணிகலன்களும், சுடுமண் பொம்மைகளும், இரும்புப் பொருள்களும் கிடைத்தன.

இங்குக் கிடைத்த தந்த அணிகலனில் ஒரு யானையின் மீது இருவர் உட்கார்ந்த நிலையிலும் கீழே இருந்து ஒருவர் குழந்தையைத் தூக்குவது போலவும், ஒரு பெண்ணை மற்றொருவர் தூக்குவது போலவும் செதுக்கப்பட்டுள்ளது. கே.இரா.

கொண்டாபர்னசு: யவனர்கள் கி.பி. முதல் நூற்றாண்டின் தொடக்கத்தில் காபூல் பகுதியினை ஆட்சி புரிந்து வந்தனர். ஏறத்தாழ கி.பி. 20-ஆம் ஆண்டில் யவனர்களின் ஆட்சியை நீக்கியவர் கொண்டாபர்னசு (Khonda pharnes) ஆவார். இவர் பார்த்திய (Parthia) நாட்டைச் சேர்ந்தவர். தொடக்க காலத்தில் இவர் பாரசீக அரசுக்குப் பேராளராக விளங்கினார். இவர் திரான்சியானா (Transiana) பகுதியின் அரசரான இசுபாலரிசை (Spolaris) நீக்கி விட்டு அரியணை ஏறினார்; தமது நாட்டின் எல்லையைப் போர் மூலம் விரிவுபடுத்தினார். கிழக்குப் பாரசீகப் பகுதி இவரது ஆட்சியின்கீழ் வந்தது. இவரது சிறப்பான முத்திரை பெற்ற நாணயங்கள் பார்த்தியாவிலும் காணப்படுகின்றன. எனவே, இவர் பார்த்தியப் பேரரசில் சில பகுதிகளை வென்றுள்ளார் என்பது தெரிகிறது.

வடக்கே அரசராக விளங்கிய எர்மியீசு (Hermæus) என்னும் கிரேக்க மன்னனைப் போரில் வென்று, அப்பகுதியில் தமது ஆட்சியை நிறுவுவானார். எர்மியசுக்குக் குசான அரசன் குசுலாகாட் பைசு (Kujulakhadphises) உதவி செய்த போதிலும் கொண்டாபர்னசு வெற்றி பெற்றார் என்பது குறிப்பிடத்தக்கது. இதனைச் சீன வரலாற்று அறிஞர் பான்-யீ (Fan Ye) உறுதிப்படுத்துகின்றார். ஆயினும், அங்கு இவர் பெற்ற வெற்றியானது சில காலமே நீடித்தது எனலாம். குசுலாகாட் பைசு ஆப்கானிசுத்தானத்தின் தென்பகுதியை வென்று ஆட்சியை நிறுவினார். தட்சசீலமும் காந்தாரமும் கி.பி.43-44-இல் பார்த்திய அரசர் ஆதிக்கத்தின்கீழ் இருந்தன என மரபுவழிச் செய்தி ஒன்று கூறுகின்றது. ஆயினும், கொண்டாபர்னசு இந்திய அரசர்களை வென்றுள்ளார் என்பதற்குத் தகுந்த ஆதாரமில்லை.

இவர்தம் நாணயங்களும், காண்டகார் (Khanda-har), சீசுதான் (Seistan) ஆகிய பகுதிகளுக்கு இவர்

தம் அரசுப் பேராளராக விளங்கிய அபடாகசு (Apotacus) வெளியிட்ட நாணயங்களும், ஆளுநர்களான சபேதனா (Sapetana), சதவசுத்திரா (Sata-vastra) வெளியிட்ட நாணயங்களும் உருவ அமைப்பில் ஒன்றாகவே உள்ளன. அதனால், இவரது கட்டுப்பாட்டின்கீழ்ப் பலர் இருந்தமையை அறியமுடிகிறது. இந்தியாவின் வடமேற்குப் பகுதியில் ஆசுபவர்-மன் (Osbarvarman) என்பார் அரசுப் பேராளராக ஆட்சி புரிந்தார். ஆனால், அப்பகுதி பார்த்திய அரசருக்கு மாற்றப்பட்டுள்ளது. அப்பகுதியினை இரண்டாம் ஆசசு (Azas) என்பார் ஆட்சி செய்தார். அவரை எதிர்த்துக் கலகம் செய்த சிற்றரசர்கள் சுதந்திரம் பெற்றுத் திகழ்ந்தனர். ஆயினும், சில காலத்திற்குப் பின்னர் ஆசசு குசானர்களின் ஆதரவினைப் பெற்றார். இவர்கள் இருவரும் இணைந்து காந்தாரப் பகுதியில் ஆட்சிபுரிந்த பார்த்தியர்களை விரட்டினர். கொண்டாபர்னசு தமது இருபத்தாறாம் ஆண்டு வெளியிட்ட தாடி பாகி (Takht-i-Bahi) கல்வெட்டினால், இவர் 26 ஆண்டுகள் ஆட்சி புரிந்துள்ளார் என்பதனை அறியலாம். கொண்டாபர்னசு என்னும் இந்திய அரசர் கிறித்துவின் மறைவுக்குப் பின்னர் அவர்தம் புனித சீடரான புனித தாமசைத் (St. Thomas) தமது அரசவைக்கு அழைத்துப் போற்றினார் எனக் கிறித்தவர்கள் கூறுகிறார்கள். தட்சசீலத்தில் கிடைக்கும் இவரது இருவகை நாணயங்களில் இவரது உருவமும் முத்திரையும் பதிக்கப்பட்டுள்ளன. தொடக்கத்தில் அரசுப் பேராளராக இருந்த இவர் பேரரசராக உயர்ந்து விளங்கினார். இறுதியில் பார்த்தியர்களை நீக்கிவிட்டுக் குசானர்கள் இப்பகுதியினைக் கைப்பற்றலானார்கள். தி.வீ.

கொத்தடிமை: கொடுத்த கடனுக்கு ஈடாகக் கடன் வாங்கியவனையோ அவனது குடும்பத்தினரையோ அடகுப் பொருளாக வைத்துக்கொள்வது கொத்தடிமை முறை எனப்படுகிறது. அவ்வாறு அடிமைப்படுத்தப்படுகின்ற மனிதன் பிணைத் தொழிலாளி அல்லது கொத்தடிமை (Bonded Labour) எனச் சொல்லப்படுகிறான். அவன் தன் கடன் தொகையை முழுவதும் அடைக்கும் வரையில் தன் முதலாளிக்கு உழைத்துக்கொண்டு இருக்கவேண்டும். இக்காலத்தில் அவன் வெளியில் நடமாடவோ வேறு இடத்தில் பணி செய்யவோ தடைவிதிக்கப்படுகிறது. தன் உழைப்புக்குத்தகுந்த கூலியையும் அவன் பெறுவதில்லை.

மனிதன் இந்த முறையை நீண்ட காலமாகக் கையாண்டு வந்திருக்கிறான். காலப்போக்கில் தனது இனத்தையே ஒரு பொருளாகப் பயன்படுத்தி, அதை ஒரு வணிகமாக மாற்றிவிட்டான். இதுபோன்ற நிலைமை ஒரு குறிப்பிட்ட இடத்திற்கு மட்டும்

பொருந்துவதாக இல்லை. இயேசுநாதர் தோன்றிய காலமுதல் குடியேற்றநாட்டு ஆதிக்கம் முடிவுற்ற வரை பல நூற்றாண்டுகளாக உலகெங்கிலும் இந்தப் பழக்கம் நிலவி வந்திருக்கிறது; இன்றும் நிலவுகிறது. இதற்கான பெயர் மட்டும் அடிமை, பண்ணையாள், கொத்தடிமை, பிணைத் தொழிலாளி எனக் காலத்திற்குக் காலம், இடத்திற்கு இடம் வேறுபட்டு வருகிறது.

கொத்தடிமை முறை இந்தியாவில் பரவலாக நிலவுகிறது. அது நாடு சுதந்திரம் அடைவதற்கு முன்பிருந்தே நாட்டின் பல பகுதிகளிலும் நிலவி வந்துள்ளது. சமூகத்திலும் பொருளாதாரத்திலும் சக்தி மிக்க வர்களான சிலர், பெருந் தொகையான மக்களின் துன்பங்களையும் துயரங்களையும் வணிகப் பொருளாக்கி அவர்களை அடிமைகளாக வைத்து அவர்களைச் சுரண்டி வாழ்வதை அடிப்படையாகக் கொண்டது இந்த முறை.

இக்கொத்தடிமை முறை கடன் கொடுத்தவருக்கும் கடன் வாங்கியவருக்கும் இடையில் உள்ள ஒரு உறவு நிலையைக் குறிக்கிறது. கடன் வாங்குகிறவர் தம்முடைய அன்றாட வாழ்வின் பொருளாதார நெருக்கடிகள் காரணமாகவே வாங்குகிறார் என்பதும், அதனால் அவர் கடன் கொடுப்பவர் விதிக்கும் நிபந்தனைகளுக்குக் கட்டுப்பட்டு நடக்க வேண்டியது இன்றியமையாததாகிறது என்பதும் தான் இதற்குக் காரணம். இந்தக் கொடுக்கல் வாங்கல் ஒப்பந்தத்தில் மிகமுக்கியமான நிபந்தனையாகக் கடன் வாங்கியவர் தம்முடைய உழைப்பையும், தமது குடும்பத்தவரின் உழைப்பையும், ஒரு குறிப்பிட்ட காலத்திற்கு அல்லது கால வரம்பு இல்லாமல், கடன் கொடுத்தவரிடம் அடைமானமாக வைக்க ஒப்புக்கொள்கிறார். இவ்வாறாக, இரு தரப்பாருக்கும் சமமான நிபந்தனைகள் இல்லாத ஓர் ஒப்பந்தம் காரணமாகச் சில விளைவுகள் தொடருகின்றன.

எந்தவோர் உழைப்புக்கும் அல்லது சேவைக்கும் தகுந்தபடி நியாயமான ஊதியம் கிடைக்கவேண்டும். கொத்தடிமை முறையில், கடன் வாங்கிய தொகைக்காக அல்லது அதன் வட்டிக்காக உழைப்பு கொடுக்கப்படுகிறது. இதன் மூலம் பெறப்படும் ஊதியம் குறைந்த அளவு ஊதியச் சட்டத்தின்படியான ஊதியத்தைவிட அல்லது சந்தை நிலவரப்படியான ஊதியத்தைவிடக் குறைவாக இருக்கிறது. மேலும் வேறு விளைவுகளும் கொத்தடிமை முறையில் நிகழ்கின்றன. எடுத்துக்காட்டாக, கொத்தடிமைகளாக நடத்தப்படுபவர்கள் நாட்டிலுள்ள எந்தப் பகுதிக்கும் செல்வதற்கான உரிமை மறுக்கப்படுவதுண்டு; அவர்களுக்கு மாற்று வேலை வாய்ப்புகளைத் தெரிந்தெடுக்கும் உரிமை மறுக்

கப்படுவதுண்டு; அவர்களுடைய உழைப்பிற்கு நியாயமான கூலியையோ உழைப்பின் பலனாய்க் கிடைக்கும் உற்பத்திப் பொருளையோ பெறுகின்ற உரிமை மறுக்கப்படுவதுண்டு. இந்த விளைவுகள் தனி மனுதனுக்கோ குழுவினருக்கோ ஏற்படலாம். இந்த விளைவுகள் அனைத்தும் ஏற்பட்டால்தான் அங்குக் கொத்தடிமைத்தனம் இருப்பதாகக் கருதவேண்டுமென்பதில்லை. கடன் வாங்கியவர் கடன் கொடுத்தவருக்குத் தமது உழைப்பை அல்லது குடும்பத்தவரின் உழைப்பை அடைமானமாகத் தந்திருக்கிறார் என்ற நிலைமை இருந்தாலே அங்குக் கொத்தடிமைத்தனம் இருப்பதாகக் கொள்ளலாம் என உயர்நீதிமன்ற ஆணை (Writ) மீது 1983 திசம்பர் 16-ஆம் தேதி அளித்த தீர்ப்பில் கூறியுள்ளது.

கொத்தடிமைகள் விலங்குகளைவிடக் கேவலமாக வாழுகிறார்கள். விலங்குகளுக்காவது அவற்றின் விருப்பப்படி சுற்றித் திரிய உரிமை இருக்கிறது; அவை பசிக்கும் பொழுது உணவு தேடிக்கொள்கின்றன. ஆனால், சமூகத்தால் ஒதுக்கப்பட்டு அடிமைத்தனத்தில் பிடித்து வைக்கப்பட்டிருக்கும் இந்த மக்கள் உரிமைகள் பறிக்கப்பட்டுக் குடிசைகளிலோ திறந்த வானத்தின் கீழோ வாழ வேண்டிய நிலையிலும், உடல் நலத்துக்குக் கேடு விளைவிக்கும் உணவை அரை வயிற்றுக்கு உண்டு உயிர் வாழ்கிறார்கள். வேறு வழி எதுவும் இல்லாத காரணத்தால் வறுமையும் பசியும் துரத்த இவர்கள் அந்த அடிமை வாழ்க்கையில் வீழ்ந்துகிடக்கிறார்கள்.

இவ்வாறு நாட்டின் பல்வேறு பகுதிகளிலும் இன்றும் கொத்தடிமைகள் இருந்து வருகிறார்கள். இவர்களில் பெரும் எண்ணிக்கையானவர்கள் தாழ்த்தப்பட்ட வகுப்புகளைச் சேர்ந்தவர்கள் என்றும், அடுத்த படியாகத் தாழ்த்தப்பட்ட பழங்குடிகளைச் சேர்ந்தவர்கள் என்றும் ஆய்வாளர்கள் கணக்கிட்டுள்ளனர். இந்த இரு பிரிவுகளையும் சேராத சிறுபான்மைக் கொத்தடிமைகள் பொதுவாக நிலமற்ற வேளாண்மைத் தொழிலாளர்களாக இருக்கிறார்கள். எனவே கொத்தடிமைகளைக் கண்டறிந்து விடுவித்து, அவர்களும் நாகரிக மக்கள் சமூகத்தின் நீரோட்டத்தில் இணைந்து, மனித வாழ்வின் சிறப்பையும் அழகையும் உயர்வையும் உணர உதவுவது இன்றியமையாததாக உள்ளது.

கொத்தடிமை ஆவதற்கான காரணங்கள்: சாதி, வகுப்பு, மதம் என்ற செயற்கையான அடிப்படைகளைக் கொண்டு பல்வேறு அடுக்குகளாக அமைந்துள்ள சமூகம்; சமீந்தாரி (Zamindari) முறையின் கீழ் வேளாண் மக்களிடம் கடுமையான வாரம் வசூலிக்கப்பட்டமை; நில உடைமையாளர்கள் வேறு

இடங்களில் இருந்துகொண்டு வாரம் வசூலிப்பது; நிலமும் பிற உடைமைகளும் நியாயமற்ற முறையில் வழங்கப்பட்டிருப்பது; நிலையான வேலைக்கு வாய்ப்புகள் குறைவாக இருப்பது; சட்டங்களுக்காகவும் வீட்டுச் செலவுகளுக்காகவும் நிலத்தை அடைமானம் வைத்துக் கடன் வாங்க வேண்டிய நிலைமையினால் சிறு நில உடைமையாளர்கள் நிலமற்ற வேளாண் தொழிலாளர்களாக மாறியது; பங்கு வாரதாரர்களைப் பதிவு செய்து வைக்காத காரணத்தால், அவர்கள் ஏமாற்றப்பட்டுப் படிப்படியாக ஏழையானமை போன்றவையெல்லாம் கொத்தடிமையானதற்கான காரணங்கள் என்பது ஆய்வு செய்த அறிஞர்கள், அரசு ஆகியோரின் கணிப்பாடும்.

கொத்தடிமைகளைக் கண்டறிதல்: கொத்தடிமை முறைச் (ஒழிப்பு)சட்டம், இயற்றப்பட்டுப் பத்தாண்டுகள் ஆகிவிட்டபோதிலும் இன்னமும் கொத்தடிமைகளைக் கண்டறிவதற்கான தக்க வழிமுறை ஒன்று உருவாக்கப்படவில்லை. சட்டத்தை அமுல் செய்ய வேண்டிய அதிகாரிகள் இதற்குத் தெளிவான வழிகாட்டி நெறிகள் இல்லாததால் செய்வதறியாமல் திகைக்கிறார்கள். சில பருவங்களிலும், குறுகிய காலத்துக்கும் நடப்பிலிருக்கும் கொத்தடிமை முறையையும் இந்தச் சட்டத்தின் கீழ் சேர்ப்பதா,

இல்லையா என்பது பற்றி இன்னமும் விவாதம் தொடர்ந்து வருகிறது. எனவேதான் மாநிலங்களிலிருந்து கிடைத்துள்ள தகவல்களும், பிற சமூகநல நிறுவனங்களின் மதிப்பீடும் எண்ணிக்கையில் வேறுபாடு கொண்டிருக்கின்றன.

அரசு நிருவாக இயந்திரம் மட்டுமே இந்த வேலையை நிறைவேற்றிட இயலாது. எனவே, கொத்தடிமைகளைக் கண்டறிவதில், ஏழாம் ஐந்தாண்டுத் திட்டமும், 1986-ஆம் ஆண்டு 20-ஆம்சத் திட்டமும் எதிர்பார்ப்பது போலத் தொண்டு நிறுவனங்களும் ஈடுபடுகின்றன. மாநிலங்களிலிருந்து கிடைத்த தகவல்களின்படி நவம்பர் 1986 வரை 2,13,465 கொத்தடிமைகள் இந்தியாவில் கண்டறியப்பட்டுள்ளனர். பத்து மாநிலங்களில் மொத்தம் 26.17 இலட்சம் கொத்தடிமைகள் உள்ளனரெனக் காந்தி அமைதி நிறுவனம் (திசம்பர், 1978) மதிப்பிட்டிருக்கிறது. தேசிய மாதிரி ஆய்வு நிறுவனத்தின் 32-ஆம் சுற்று மதிப்பீடுகள் (சூலை 1977-சூன் 1978) 15 மாநிலங்களில் 3.45 இலட்சம் கொத்தடிமைகள் உள்ளனரெனக் கணக்கிட்டுள்ளன.

பின்வரும் அட்டவணை மாநில வாரியான புள்ளி விவரத்தை அளிக்கிறது.

| வரிசை எண் | மாநிலம் | 30.11.86 அன்று உள்ளபடி மாநில அரசுகளால் கண்டறியப்பட்டவர்கள் | தேசிய மாதிரி ஆய்வின் மதிப்பீடு | காந்தி அமைதி நிறுவனத்தின் மதிப்பீடு |
|-----------|------------------|--|--------------------------------|-------------------------------------|
| 1. | ஆந்திரப்பிரதேசம் | 24,788 | 7,300 | 3,25,000 |
| 2. | பீகார் | 11,729 | 1,02,400 | 1,11,000 |
| 3. | அசாம் | ... | 4,400 | ... |
| 4. | குசராத்து | 62 | 4,200 | 1,71,000 |
| 5. | அரியானா | 295 | 12,900 | ... |
| 6. | இமாசலப்பிரதேசம் | ... | ... | ... |
| 7. | சம்மு-காசுமீர் | ... | 900 | ... |
| 8. | கர்நாடகம் | 62,689 | 14,100 | 1,93,000 |
| 9. | கேரளம் | 823 | 400 | ... |
| 10. | மத்தியபிரதேசம் | 5,627 | 1,16,200 | 5,00,000 |
| 11. | மகாராட்டிரம் | 740 | 4,300 | 1,00,000 |

| | | | | |
|-----|---------------------|----------|----------|-----------|
| 12. | மணிப்பூர் | ... | ... | ... |
| 13. | மேகாலயா | ... | ... | ... |
| 14. | நாகாலாந்து | ... | ... | ... |
| 15. | ஓரிசா | 43,947 | 5,400 | 3,50,000 |
| 16. | பஞ்சாபு | ... | 4,300 | ... |
| 17. | இராசசுத்தான் | 6,890 | 2,400 | 67,000 |
| 18. | தமிழ்நாடு | 33,180 | 12,500 | 2,50,000 |
| 19. | திரிபுரா | ... | ... | ... |
| 20. | உத்தரப்பிரதேசம் | 22,695 | 31,700 | 5,50,000 |
| 21. | மேற்கு வங்காளம் | ... | 21,600 | ... |
| 22. | யூனியன் பிரதேசங்கள் | ... | ... | ... |
| | | 2,13,465 | 3,45,000 | 26,17,000 |

இவ்வாறு பெருகிவரும் கொத்தடிமை முறையை ஒழிப்பதற்கு, அரசின் சட்டத்துடன் வாழ்வியல் அடிப்படையில் மட்டுமன்றி உளவியல் அடிப்படையிலும் மறுவாழ்வு அளிக்கப்படவேண்டியுள்ளது. ஏனெனில் கொத்தடிமை என்று கண்டறியப்பட்டு விடுவிக்கப்படுகிறவர் ஒரு விடுதலை உலகில் காலடி எடுத்து வைக்கிறார். ஆனால், அந்த விடுதலையுடன் கூடவே வரும் பாதுகாப்பற்ற நிலைமையை எதிர்கொள்ளும் திறன் அவருக்கு இல்லை. இந்தச் சூழ்நிலையில் விடுவிக்கப்பட்ட கொத்தடிமை, தமக்குப் பொருளாதார ஆதரவு ஏதேனும் கிடைக்கும் என்ற உறுதி அளிக்கப்பட்டாலன்றிப் பழைய முதலாளியிடம் திரும்பிப் போய்விடவே விரும்புவார்.

தொண்டு நிறுவனங்கள் இத்துறையில் மேலும் ஆழ்ந்து அக்கறை காட்டவேண்டும். அவர்களுடைய பணி சீராகவும் சிறப்பாகவும் அமைய மாநில அரசுகளும் தக்க ஏற்பாடுகளைச் செய்யவேண்டும். கொத்தடிமைகளைக் கண்டுபிடித்து அவர்களுக்கு மறுவாழ்வு அளிப்பது மாநில அரசுகளின் கட்டாயக் கடமை. இதைச் செய்வதில் முறையான அக்கறையும், முனைப்பான தீவிரமும் மாநில அரசுகளால் காட்டப்படவேண்டும். மேலும் சரியான மறுவாழ்வு அளிக்கப்பட்டால் மட்டுமே கொத்தடிமை முறையினை ஒழிக்க முடியும்.

மறுவாழ்வும் அரசின் நடவடிக்கைகளும்: கொத்தடிமைகளின் மீட்சிக்கு அரசு பலவழிகளில் முயற்சி

செய்து வருகிறது. அவர்களின் மறுவாழ்வுக்காக உயர்நீதி மன்றத்தின் கொத்தடிமை ஆய்வு ஆணையர், புது வாழ்வைத் தொடங்குவதற்கு உதவியான குறுகிய கால நடவடிக்கைகளுக்காக வீட்டு மனையும் வீடுகட்டிக் கொள்ள உதவியும் அளிப்பது, வேளாண்மை செய்வதற்கு நிலம், மாடுகள், இடு பொருள்கள் அளிப்பது, அரசு விதித்த குறைந்த அளவு ஊதியமாவது கிடைக்கும் வகையில் வேலை வாய்ப்பு அளிப்பது போன்ற உதவிகள்; இறுதியாக நீண்டகால நடவடிக்கைகளுக்காக, நில முன்னேற்றம் (பாசன வசதி உள்பட), குறுகிய கால, நீண்டகாலக் கடன்கள் அளித்தல், கால்நடைச் சேவைகள், காப்பீட்டுத் திட்டத்தின் மூலம் புதிய திறமைகளை வளர்த்தல், சிறு அளவு வேளாண்மைப் பொருள்களுக்கும் காட்டுப் பொருள்களுக்கும் விலை ஆதரவு, வயது வந்தோர் கல்வி, குழந்தைகளுக்கு முறையான கல்வி, சுகாதாரப் பணிகள், மக்கள் உரிமைகள் பாதுகாப்பு ஆகியவை இடம்பெறுதல் போன்ற உடனடியான வாழ்க்கைத் தேவைகளை விடுதலை பெற்றதும் கொத்தடிமைகளுக்கு நிறைவேற்ற வேண்டும் எனக் கூறுகிறார்.

கொத்தடிமைகளைக் கண்டுபிடித்து விடுவிக்கப்பட்டபின் அவர்கள் வேறுவேலை பெறுவது என்பது அவ்வளவு எளிமையானதன்று. வேலை செய்வதற்கு அவர்கள் தயாராக இருந்தாலும் கிராமப்புறங்களில் ஏற்கெனவே வேளாண்மைக் கூலிகள் எண்ணற்றவர்கள் இருப்பதால் வேளாண்மைப் பருவத்தில் மட்டுமே

ஏதாவது வேலை கிடைக்க வாய்ப்பு உண்டு. எனவே மறுவாழ்வு வசதிகள் உடனடியாக செய்து தர மத்திய அரசு 1978-79-இல் திட்டம் ஒன்றினைத் தயாரித்து நிதி உதவி அளிக்கிறது. விடுவிக்கப்பட்ட ஒவ்வொரு கொத்தடிமைக்கும் தலா 4,000 உருபாய் வரை நிதி உதவி அளிக்கிறது. இந்தத் தொகை 1986-பிப்பிரவரியிலிருந்து 6250/- உருபாயாக உயர்த்தப் பட்டது. மத்திய அரசு பாதிப்பங்கையும்; மாநில அரசு பாதிப் பங்கையும் ஏற்கின்றன. இப்பண உதவிகள் போக வேலை வாய்ப்புத் தொடர்பான பணிகளையும் அரசு செல்கிறது.

கொத்தடிமைகளைக் கண்டறிதல்; அவர்களை விடுவித்தல்; சட்டப்படி குற்றவாளியாவோர் மீது நடவடிக்கை எடுத்தல்; மாவட்ட, கோட்ட மட்டங்களில் கண்காணிப்புக் குழுக்கள் அமைத்து அவற்றின் கூட்டங்களைத் தவறாது நடத்துதல்; சட்டத்தின் 21-ஆம் பிரிவின்படி நிருவாகவியல் நீதிபதிகளுக்கு நீதியியல் நீதிபதிகளின் அதிகாரம் அளித்தல்; சட்ட விதிகளில் குறிப்பிடப்பட்டுள்ள பதிவேடுகளை வைத்திருத்தல்; மறுவாழ்வு அளித்தல்; மற்ற வறுமை ஒழிப்புத் திட்டங்களுடன் ஒருங்கிணைத்தல் போன்றவை 20 அம்சத் திட்டத்தின் கொத்தடிமைகள் மறுவாழ்வுத் திட்டச்செயல்களாகும்.

கொத்தடிமை முறை (ஒழிப்பு)ச் சட்டம் இயற்றப் பட்ட பின்னர் கண்டுபிடிக்கப்பட்டு, விடுவிக்கப்பட்டவர்கள், மறுவாழ்வு அளிக்கப் பெற்றவர்கள் ஆகியோர் பட்டியல் பின்வருமாறு:

இவ்வாறான மறுவாழ்விற்குத் திட்டக் குழுவின் திட்ட மதிப்பீட்டுக் குழு, 1979 சனவரி மாதம் ஒரு மதிப்பீட்டு ஆய்வைத் தொடங்கி, முதலில் கோட்ட, மாவட்ட ஆய்வை மேற்கொண்டது. இதன் அறிக்கை 1984 மார்ச்சு மாதம் வெளியிடப்பட்டது. மதிப்பீட்டின் தொடர்ச்சியாகச் செயல் திட்டங்களும் குறிப்பிடப்பட்டுள்ளன. அவை இன்றுவரை நீடிக்கின்றன. இருப்பினும், கொத்தடிமை முறை இந்தியாவில் அனைத்து மாநிலங்களிலும் உள்ளது.

கொத்தடிமை முறையை ஒழிப்பது என்பது எளிய செயல் அன்று. ஏனெனில், பொருளாதார அடிப்படையில் பின்தங்கியதாகக் கருதப்படும் ஒன்றிரண்டு மாநிலங்களில் மட்டுமே இவை இருப்பதாகக் கூறமுடியாது. சட்ட, சமூக, உளவியல் போன்ற பல முனைகளிலிருந்து இச்சிக்கலை எதிர்த்துப் போராட வேண்டும். மக்களாட்சி முறையுள்ள இந்தியாவில் கொத்தடிமைகளுக்கு இடம் இல்லை என்பதைச் சுரண்டல்காரர்களுக்கு அறிவுறுத்த வேண்டும். சுரண்டப்படுபவர்கள் வற்புறுத்தலுக்குப் பணியாதவாறு தங்களுக்குள் ஓர் ஒழுங்கான முறையைக் கடைப்பிடிக்கும்படி அறிவுறுத்த வேண்டும். சட்டம் அவர்களுக்கு உதவிட எப்பொழுதும் தயாராக இருப்பதை அவர்களுக்கு வலியுறுத்த வேண்டும். சட்டத்தின் உதவியுடன் மீட்கப்பட்டுள்ள அவர்கள் மீண்டும் அதே இடத்திற்குத் திரும்பிவிடாமல் பார்த்துக் கொள்ளவேண்டும்.

இது சம்பந்தமான புதிய திட்டவட்டமான கருத்துகளைத் தோற்றுவித்து, மனிதவளச் சுரண்

| ஆண்டு | கண்டுபிடித்து விடுவிக்கப்பட்டவர்கள் | மறுவாழ்வு பெற்றவர்கள் |
|-------|-------------------------------------|-----------------------|
| 1977 | 1,02,060 | 23,728 |
| 1978 | 1,18,844 | 83,249 |
| 1979 | தகவல் இல்லை | தகவல் இல்லை |
| 1980 | 1,20,971 | 1,03,707 |
| 1981 | 1,33,553 | 1,09,781 |
| 1982 | 1,52,338 | 1,11,769 |
| 1983 | 1,63,245 | 1,16,917 |
| 1984 | 1,73,814 | 1,31,407 |
| 1985 | 1,94,263 | 1,44,284 |

டலை நிறுத்தும் பணியில் அறிவார்ந்த, மனிதாபிமானம் உள்ள மக்களை ஈடுபடுத்தவேண்டும். செல்வாக்கும் பாதிக்கப்பட்டவர்களிடம் அனுதாபமும் உள்வாக்கங்கள் சமூகத்திலிருந்து இந்தக் கறையைப் போக்குவதற்கு உதவவேண்டும். சட்டமன்றங்கள் இயற்றும் சட்டங்களை அரசு செயற்படுத்துகிறது. இச்சட்டத்தின் எந்த மீறலையும் சட்டத்தை மதிக்கும் மக்கள் அரசாங்கத்தின் கவனத்திற்குக் கொண்டுவர வேண்டும். மேலும் அரசு, இக்கொத்தடிமைச் சிக்கலைச் சமாளிப்பதற்குத் தனிப்பட்ட கவனம், தளராத ஆர்வம், தொண்டு உள்ளம் போன்றவைகளைக் கொண்டிருக்கவேண்டும். பூ.த.

கொப்பத்துப் பரணி: கொப்பத்துப் பரணி மறைந்து போன தமிழ் நூல்களுள் ஒன்றாகும். கிருட்டிணா நதிக்கரையில் கொப்பம் என்னும் ஊரில் இரண்டாம் இராசேந்திர சோழன் மேலைச் சாளுக்கிய மன்னன் ஆகவமல்லனுடன் நடத்திய போர் குறித்து இந்நூல் கூறுகிறது என்பர். அப்போரை நடத்தியவன் முதல் இராசேந்திர சோழனுடைய முதற் புதல்வனும் அவனுக்குப்பின் பட்டம் எய்திய வனுமான முதல் இராசாதிராசன் ஆவான். அம் மன்னன் போர்க்களத்து இறுந்துபடவே அவன் தம்பியாகிய இரண்டாம் இராசேந்திரன் போர்க்களத்தே முடிசூடிக்கொண்டு தொடர்ந்து போரை நடத்தி வெற்றி பெற்றான். பின்னர் சாளுக்கியர் நகரமாகிய கொல்லாபுரத்தில் வெற்றித்தூண் ஒன்றை நிறுவி விட்டுப் போரிற் கிடைத்த பல்வகைப் பொருள்களையும், பட்டத்து யானைகளையும், மாற்றான் தேவி மாரையும் கைப்பற்றிக் கொண்டு தன் தலைநகராகிய கங்கைகொண்ட சோழபுரத்துக்குத் திரும்பினான். இம்மன்னனின் கொப்பத்து வெற்றியைத் 'திருமாது புலியெனும்' எனத் தொடங்கும் மெய்க்கீர்த்தியும், வீர சோழிய உரையில் மேற்கோளாக இடம்பெறும் பன்னிருசீர் ஆசிரிய விருத்தமும் சிறப்பித்துக் கூறுகின்றன. கலிங்கத்துப் பரணியும், 'கொலை யானை, பப்பத்து ஒருபசிப்பேய் பற்ற ஒருபரணி, கொப்பத்து ஒரு களிற்றாற் கொண்ட கோன்', (இராச. உலா வரிகள் 46-48) 'பற்றலரை, வெப்பத்து அடுகளத்து வேழங்கள் ஆயிரமும், கொப்பத்து ஒருகளிற்றாற் கொண்டகோன்' (விக். உலா வரிகள் 38-40) என்று ஒட்டக்கூத்தரின் உலாநூல்களும் இரண்டாம் இராசேந்திரனின் கொப்பத்துப் போர்க்குறித்துக் குறிப்பிடுகின்றன. கொப்பத்து வெற்றி குறித்தமைந்த இப்பரணி பாடினார் வரலாறு எதுவும் அறிதற்கில்லை. இரா.செ.

கொப்பம்: கிருட்டிணா ஆற்றங்கரையில் உள்ள கோலாப்பூருக்கு (Kolhapur) தெற்கே 5 கி.மீ.

தொலைவில் உள்ள கிட்ராபூர் (Kidrapur) பழங்காலத்தில் கொப்பம் என்று வழங்கப்பட்டது. சிலர் கிருட்டிணா நதிக்கரையில் மாசுக்கிக்கு அருகில் உள்ள கொப்பலைக் (Kopbal) கொப்பம் எனக் கருதுகின்றனர். இங்கு ஒரு புனித தீர்த்தம் இருந்தது. தீர்த்தத்தை அடுத்துக் கொப்பேசுரர் கோயிலும் உள்ளது. 'செப்பருந்தீர்த்தக் கொப்பத்து' என்று கல்வெட்டு குறிப்பிடுவதால், இது புண்ணிய நீராடும் தலம் என்பது புலனாகிறது. கொப்பத்தில் பிற்காலச் சோழருக்கும் மேலைச்சாளுக்கியருக்கும் கடுமையான போர் நடைபெற்றது. தென்னிந்திய வாலாற்றில் கொப்பப் போர் (கி.பி. 1054) குறிப்பிடத்தக்க நிகழ்ச்சியாகும்.

கொப்பப் போர்: முதலாம் இராசாதிராச சோழன் (கி.பி. 1044-54) தன் தம்பி இராசேந்திரனுடன் மேலைச் சாளுக்கியர்மீது படையெடுத்துச் சென்றான். சோழப்படை இரட்டமண்டலத்தைத் தாக்கிப் போரைத் தொடங்கியது. இருபடைகளும் கொப்பம் என்னுமிடத்தில் அணிவகுத்து நின்றன. மேலைச் சாளுக்கிய வேந்தன் சோமேசுவர ஆகவமல்லன் போர்க்களத்திற்கு வரவில்லை; அவன் மைந்தர்களே படைவைத்தலைமை ஏற்றனர். இருதிறத்தாருக்கும் கடும்போர் நடந்தது. இராசாதிராசன் முன்னணியில் நின்று போர்புரிந்தான். சோழர் படை முன்னேறியது; சாளுக்கியர் திணறினர். இந்நிலையில் சாளுக்கிய வில்லாளர்கள், யானை மீது அமர்ந்து மும்முரமாகப் போர் செய்து கொண்டிருந்த இராசாதிராசன் மீது குறிவைத்தனர்; அம்பெய்தனர். அம்புகளால் துளைக்கப்பட்ட சோழவேந்தன் யானைமீது சாய்ந்தான்; இறந்தான். தலைவனை இழந்த சோழர் படை குழப்பத்தில் ஆழ்ந்தது. சாளுக்கியப் படை இதையே தக்க தருணமாகக் கொண்டு முன்னேறியது; சோழர் படை சிதறி ஓடத் தலைப்பட்டது. இதனைக் கண்ணுற்ற இரண்டாம் இராசேந்திரன் சில கணங்களுக்குள் நிலைமையைச் சமாளித்தான். போர்க்களத்திலேயே மணி முடி தரித்தான்; படைத்தலைமை ஏற்றான்; தம் வீரர்களை உற்சாகப்படுத்தினான். புதிய வீர மன்னனைப் பெற்ற சோழவீரர்கள் புத்துணர்ச்சி பெற்றனர்; முனைப்புடன் போர்புரிந்து எதிரிகளைத் தோற்கடித்தனர். சாளுக்கியர் பெறவிருந்த வெற்றி, சோழர் பக்கம் மாறியது. சாளுக்கியரின் கடைசி இளவரசனான சயசிங்கன் போர்க்களத்தில் மாண்டான்.

கொப்பத்துப் போரில் இறந்த சோழ வேந்தன் இராசாதிராசன், 'கல்யாணபுரமும் கொல்லாபுரமும் எறிந்து யானை மேல் துஞ்சின உடையார் திரு. விசய ராசேந்திர தேவர்' என்று கல்வெட்டுகளில் குறிக்கப்பெற்றுள்ளான். கலிங்கத்துப்பரணி, இராசராச சோழனுலா, விக்ரம சோழனுலா ஆகிய தமிழிலக்

கியங்கள் கொப்பத்தில் வென்ற சோழனைப் புகழ்ந்து பாடுகின்றன.

‘ஒரு களிற்றின்மேல் வரு களிற்றை ஒத்து
உலக முயக்கொளப் பொருது கொப்பையில்
பொரு களத்திலே முடிக்கவித்தவன்’ என்று

செயங்கொண்டார் கலிங்கத்துப் பரணியில் இராசேந் திரனின் வீரத்தைப் பாராட்டிப் பேசுகிறார்.

இராசாதிராசனுடைய கொப்பத்துப் போரினால் சோழர்க்கு அரசியல் ஆதாயம் கிடைத்ததாகக் கூறு தல் இயலாது. சாளுக்கியர் தோற்கடிக்கப்பட்ட போதிலும், அவர்களின் அரசியல் வலிமை தகர்க்கப் படவில்லை. ம.இ.

துணை நூல்கள் :

அப்பாத்துரை, கா., தென்னாட்டுப் போர்க்களங்கள், அலமேலு நிலையம், சென்னை.

Sastri, K.A.N., The History of South India, Oxford University Press, Madras.

கொமன்சீ இந்தியர் வடஅமெரிக்க இந்தியப் பழங்குடியினர். இவர்கள் ஆக்லகாமா மாநிலத்தில் கொமன்சீ மாவட்டத்தில் வாழ்கின்றனர். கொமன் சீ (Comanche) பழங்குடியினர் உத்தோ அசுதெக்கு (Uto-Aztec) மொழிக் குடும்பத்தின் சொசோனிய (Shoshonean) மொழிப் பிரிவைச் சேர்ந்த கிளை மொழியைப் பேசுகின்றனர். இவர்களின் எண்ணிக்கை 7,000 க்கும் மேற்பட்டதாகும்.



கொமன்சீ குடியிருப்பு

வேட்டைத் தொழிலை கி.பி. 17-ஆம் நூற் றாண்டு வரை முதன்மையாகக் கொண்டிருந்த இவர் கள், பின்னர் வட அமெரிக்காவின் தெற்கிலுள்ள சமவெளிகளில் எருமைகளை மேய்க்கவும் தொடங்கி னர். இப்பகுதிக்கு கி.பி. 17-ஆம் நூற்றாண்டில் இசு பானியர்கள் (Spaniards) வந்தனர். வந்தவர்களிடம் குதிரை வளர்ப்பதையும் அவற்றை வாணிகம் செய்து வாழும் முறையையும் இவர்கள் கற்றுக் கொண்ட னர். இவர்கள் கி.பி. 18-ஆம் நூற்றாண்டில் வலு வான பழங்குடியினராயினர், தம் படைப்பலத்தையு ம் போர்த் திறனையும் கொண்டு, அண்டைய பழங் குடியினரையும் வெள்ளையரையும் எதிர்த்து நின்று, தங்கள் நிலங்களைத் தங்க வைத்துக் கொண்டனர். பின்னர், கி.பி. 1867இல் கொமன்சீவினர் தென் மேற்கு ஆக்லகாமா மாநிலத்தின் தென்மேற்குப் பகுதியில் குடியேற ஒப்புக் கொண்டனர். அமெரிக்க அரசு ஒவ்வொருவருக்கும் 160 ஏக்கர் நிலம் கொடுத்தது. நிலத்தில் பயிரிடுவதை விரும்பாதவர்கள் வெள்ளையரிடமும் அண்டைய பழங்குடியினரிடமும் அதை விற்றோ குத்தகைக்குக் கொடுத்தோ நாடோடி வாழ்க்கையை மேற்கொண்டனர். இன்று இவர்களின் நிலத்தின் பரப்பு சற்றேறக் குறைய 4,500 ஏக்கர் ஆகும். இந் நிலங்களில் அப்பாச்சி (Apache), கியாவா (Kiowa) இந்தியர் ஆகியோருக்கும் பங்குண்டு.

கொமன்சீ இந்தியர்கள் வயோமிங்கு சொசோனி (Wyoming Shoshoni) இனத்தவர் வழிவந்தவர்கள். இவர்களின் வீடுகள் கூம்பு வடிவிலானவை; ஒரே நுழைவாயிலைக் கொண்டவை. ஒவ்வொரு குடியிருப்பிலும் 20 முதல் 50 வீடுகள் இருக்கும். கூட்டுக் குடும்ப அமைப்பு இவர்களிடையே இல்லை. இவர்கள் கி.பி. 1874 க்கு முன் பன்னிரண்டு தனித்தனி யான வட்டாரக் குழுக்களாகப் பிரிவுற்று வாழ்ந்தனர். இக்குழுவினர் குலம், கால்வழி, குழுத் தலைவன், ஆட்சி முறை ஆகியன ஏதுமின்றி வாழ்ந்தனர். இவர்கள் எருமை இறைச்சியை மிகுதியாக உண்கின்றனர். இக்காலத்தில் இவர்கள் ஞாயிறு நடன விழாவைக் கொண்டாடவில்லை. இசுபானியர்களிடமிருந்து குதிரை வளர்க்கும் தொழிலைக் கற்ற பின்னரே, இவர்களின் பொருளாதாரம் மாறியது. இன்றைய கொமன்சீ மக்கள் வேளாண்மை, வாணிகம், தொழில் துறைகள் முதலானவற்றில் பெருமளவில் ஈடுபட்டுள்ளனர். சீ.ப.

கொயிம்பிரா ஐரோப்பாவில் போர்ச்சுகல் நாட்டிலுள்ள ஒரு மாவட்டம். இது அந்நாட்டின் பேயிர விட்டோரல் (Beira Litoral) மாநிலத்தின் நடுப்பகுதியில் உள்ளது. இங்குப் பாயும் முக்கியமான ஆறு மோண்டேகூ (Mondego). இதன்கரையில்

கொயிம்பிரா (Coimbra) என்ற ஒரு நகரம் மாநிலத்திற்கும் மாவட்டத்திற்கும் தலைநகராக விளங்குகிறது. இலிசபனுக்கும் (Lisbon) இந்நகருக்கும் இடையே உள்ள தொலைவு 184 கி.மீ. இந்நகரம் கி.பி. 12, 13-ஆம் நூற்றாண்டுகளில் போர்ச்சுகல் நாட்டுக்கே தலைநகராக இருந்தது. பல கல்வி நிலையங்களும் பாண்டங்கள் செய்யும் தொழிற்சாலைகளும் இங்கு உள்ளன. பண்டைக் காலத்திலிருந்தே இந்நகரம் சிறப்பு பெற்று வந்துள்ளது. அரசன் தினீசு (Diniz) இலிசபனில் கி.பி. 1209-ஆம் ஆண்டில் ஒரு பல்கலைக் கழகத்தை அமைத்தான். பிறகு இது கொயிம்பிராவுக்கு கி.பி. 1540-இல் மாற்றப்பட்டுள்ளது. இப்பல்கலைக் கழகம் புகழ் வாய்ந்தது. தெ.பா.

கொரியலேனசு, கையசு மார்க்கசு:

பண்டைய உரோமானியக் குடியரசு பல அருந்தலைவர்களைப் பெற்றிருந்தது. ஆங்கிலக் கவிஞர் சேக்ஸ்பியர் (Shakespeare) எழுதிய 'கொரியலேனசு' என்னும் நாடகத் தலைவனான கொரியலேனசு (Coriolanus) ஓர் உரோமானியத் தலைமை இராணுவ வீரன்; உயர்குலப் பிரபுக்களுள் இவனும் ஒருவன். இவன் கி.மு. 491-இல் பொது மக்கள் சிற்றத்துக்கு ஆளாகி நாடு கடத்தப்பட்டான். கொரியலேனசு உரோமர்களின் பகைவர்களாகிய வால்சியரிடம் அடைக்கலம் புகுந்து, அவர்களுடைய படை உதவியுடன் உரோம் நகரைத் தாக்கினான். உரோமை அழித்துவிட வேண்டாம் என்று அவன் குடும்பத்தினர் வேண்டிக் கொண்டனர். அவர்களை மகிழ்விக்க உரோமை அழிக்காமல் விட்டான். தெ.பா.

கொரியா கிழக்கு ஆசியாவில் உள்ள வரலாற்றுச் சிறப்பு வாய்ந்த ஒரு முந்நீரகம். இது மேற்கில் மஞ்சள் கடலாலும், தெற்கில் கொரியக் கடல்களாலும், கிழக்கில் சப்பானியக் கடலாலும், வடக்கில் யாலு, தூமென் ஆறுகளாலும் சூழப்பட்டுள்ளது. இது கி.பி. 668-ஆம் ஆண்டு முதல் சில்லா (Silla) மரபு ஆட்சியின்கீழ் ஒரே அரசாக இணைக்கப்பட்டிருந்தது. இந்தப் பகுதியில் சீனா ஆதிக்கம் செலுத்தத் தலைப்பட்டது. ஆனால், கி.பி. 1895-இல் கொரியாவின் சுதந்திரத்தைச் சீனா ஏற்றுக் கொண்டது. கொரியாவுக்கும் அமெரிக்காவுக்குமிடையே கி.பி. 1882-இல் வாணிக உடன்படிக்கைகள் ஏற்பட்டன. இவற்றைத் தொடர்ந்து செருமனியும் இங்கிலாந்தும் அடுத்த ஆண்டில் கொரியாவுடன் வாணிக ஒப்பந்தங்கள் செய்துகொண்டன. உருசிய-சப்பானியப் போருக்குப் பிறகு 1904-05-இல் கொரியா சப்பானியரின் ஆதிக்கத்தின்கீழ் வந்தது. சப்பான் 1910-ஆம் ஆண்டில் கொரியாவைத் தன்னுடன் இணைத்துக்

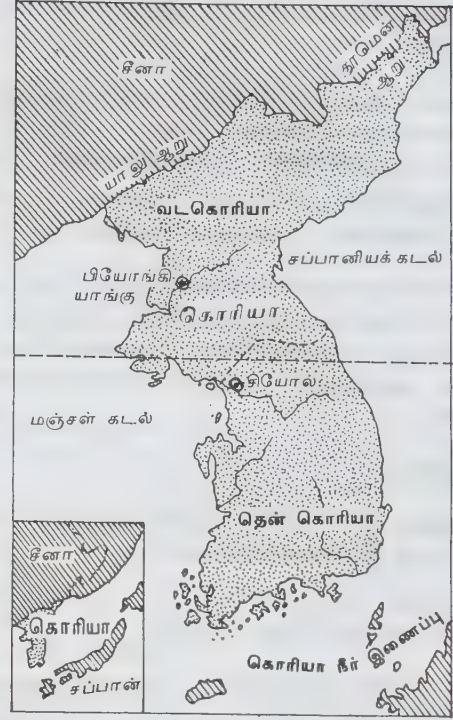

கொரியா

கொண்டு, அங்கு கி.பி. 1392-முதல் நிலவிய 'இ' (YI) குலத்தின் ஆட்சியை முடிவுறச் செய்தது. சப்பான் 1945-இல் வீழ்ச்சியுற்றதும், அமெரிக்கப்படையினரும் உருசியப்படையினரும் கொரியாவினுட்புகுந்து அங்கே இருந்த சப்பானியப் படையைச் சரணடையச் செய்வதற்காக இராணுவ வசதியின் பொருட்டுக் கொரியாவை இரண்டாகப் பிரித்துக் கொண்டனர். 38-ஆம் குறுக்கு அளவுக்கோடு கொரியாவை இரண்டாகப் பிரித்தது. கொரியாவின் பிற்கால நிலையைப் பற்றி முடிவு செய்ய அமெரிக்காவும் உருசியாவும் பலமுறை கூடிப் பேசியும் பேச்சுகள் பலனளிக்கவில்லை.

வடகொரியப் படைகள் 1950-ஆம் ஆண்டு சூன் மாதத்தில் முப்பத்தெட்டாம் கோட்டைக் கடந்து தென் கொரியாவில் நுழைந்தன. உடனே ஐக்கிய நாடுகள் சபையின் பாதுகாப்புக்குழுச் சபை கொரியாக்கு குடியரசுக்கு உதவி செய்ய முன்வருமாறு உறுப்பு நாடுகளுக்கு அழைப்பு விடுத்தது. ஐ.நா. படைகள் அவ்வழைப்பின்படி புறப்பட்டன. அவை மஞ்சுரியா எல்லைக்குச் சென்று கொண்டிருக்கும்போது, வடகொரியர்களுக்கு உதவியாகச் சீனாதன் துருப்புகளை அனுப்பியது. எனினும், 1951-ஆம் ஆண்டு ஏப்பிரல் மாதத்தில் ஐ.நா. படைகள் 38-ஆம் குறுக்கு அளவுக்

கோட்டை மீட்டுக் கொண்டன. பாதுகாப்புக்குழு வின் தலைவர் மானிக்கு அதே ஆண்டு சூன் மாதத்தில் போர் நிறுத்தத்திற்கான கலந்துரையாடலுக்கு ஏற்பாடு செய்தார். அதன் விளைவாக 1953-ஆம் ஆண்டு சூலை மாதத்தில் ஓர் உடன்பாடு செய்து கொள்ளப்பட்டது. அடுத்த மாதத்தில் அமெரிக்காவும் கொரியாவும் ஒன்றுடன் ஒன்று பாதுகாப்பு உடன்பாட்டைச் செய்து கொண்டன. அந்த உடன்பாடு 1956-இல் விரிவுபடுத்தப்பெற்று ஒன்றுடன் ஒன்று நட்பை வளர்த்துக் கொள்வதென்றும், வாணிகம், கடல் போக்குவரத்து ஆகியவற்றில் உதவி செய்து கொள்வதென்றும் ஒப்பந்தம் செய்து கொண்டன. பின்னர் வடகொரியாவையும் தென் கொரியாவையும் ஒன்றாக இணைக்கப் பல முயற்சிகள் நடைபெற்றும் பயனில்லை. அதனால் 1976-ஆம் ஆண்டு செப்டம்பர் திங்களில் வடகொரியாவும் ஐ.நா. சபையும் இணைந்து செய்து கொண்ட ஏற்பாட்டின்படி இரண்டு கொரியாக்களையும் பிரிக்கும் இடைவெளியாக, 850 மீட்டர் வட்ட அளவுள்ள நிலப்பரப்பு பொதுப் பாதுகாப்புக்குட்பட்டு அமையப் பெற்றது.

வடகொரியா: வடகொரியாவுக்குச் சென்ற உருசியர் 1945-ஆம் ஆண்டு பொது உடைமை அரசை அங்கே அமைத்தனர். புதிதாக அமைக்கப் பெற்ற கொரியப் பொது உடைமைக் கட்சி, புதிய தேசிய கட்சியுடன் இணைந்ததால் கொரிய உழைப்பாளர் கட்சி உருவாகியது. பிறகு அக்கட்சி மற்றவர்களையும் தன்னுடன் இணைத்துக் கொண்டு, ஐக்கியக்குடியாட்சி நாட்டுப்பற்று முன்னணி என்ற பெயருடன் 1946-ஆம் ஆண்டு முதல் இயங்கத் தொடங்கியது. பொது உடைமைக் கட்சியினர் 1948-ஆம் ஆண்டு கொரியாவில் தேர்தல்களுக்கு ஏற்பாடு செய்து, உயர்நிலைச் சட்டசபைக்கு உறுப்பினர்களைத் தேர்ந்தெடுக்க முற்பட்டனர். வடகொரியாவில் 212 உறுப்பினர்களும், அமெரிக்காவுக்குக் கட்டுப்பட்ட தென்கொரியாவில் 360 உறுப்பினர்களும் தேர்ந்தெடுக்கப் பெற்றனர். இரண்டு கொரியாக்களுக்குமிடையே 1980-இல் ஒற்றுமைப் பேச்சுவார்த்தைகள் மீண்டும் தொடங்கின. ஆனால், பயன் எதுவும் ஏற்படவில்லை. வடகொரியாவின் தலைநகர் பியோங்கியாங்கு (Pyongyang). இந்நாடு 13 ஆட்சிப் பகுதிகளாகப் பிரிக்கப்பட்டுள்ளது. இது 9 மாநிலங்களையும் பெரும் நகரங்களையும் கொண்டது.

அரசியல் சட்ட அமைப்புப்படி (1972) நான்கு ஆண்டுகளுக்கு ஒரு முறை மக்களால் தேர்ந்தெடுக்கப்படும் உயர்நிலைச் சட்ட சபைக்கு முக்கிய பங்கு கொடுக்கப்பட்டுள்ளது. பதினேழு வயதான நாட்டு

மக்கள் யாவருக்கும் வாக்கு அளிக்கவும், தேர்தலில் வேட்பாளர்களாக இருக்கவும் உரிமை உண்டு; இங்கு 1948, 1957, 1962, 1972, 1977, 1982 ஆகிய ஆண்டுகளில் தேர்தல்கள் நடைபெற்றன. மொத்தம் 615 உறுப்பினர்கள் தேர்ந்தெடுக்கப் பெற்றனர். உண்மையில் நாட்டை ஆள்வது கொரியாத் தொழிலாளர் பொது உடைமைக் கட்சியே. இக்கட்சி தேர்ந்தெடுக்கும் மத்திய குழு அனைத்து அலுவல்களையும் கண்காணித்து வருகிறது. இக்கட்சியில் இரண்டு மிலியன் உறுப்பினர்களுக்கு மேல் உள்ளனர். சட்டசபையால் மூன்று ஆண்டுகட்கு ஒருமுறை தேர்ந்தெடுக்கப்படும் நீதிபதிகளைக் கொண்ட மேலாண்மை நீதிமன்றம் முறை வழங்கும் அதிகாரத்தைப் பெற்றுள்ளது.



சியோல் நகரம்

தென் கொரியா: சியோல் (Seoul) நகரைத் தலை நகராகக் கொண்ட தென்கொரியா, வடக்கில் மேலே கூறப்பட்ட நடுப்பொதுப்பகுதியாலும், கிழக்கில் சப்பானியக் கடலாலும், தெற்கில் கொரிய நீர்ப்பிரிவாலும் மேற்கில் மஞ்சட் கடலாலும் சூழப்பட்டுள்ளது. இதில் 11 மாநிலங்கள் உள்ளன. மக்களால் தேர்ந்தெடுக்கப் பெற்ற ஒரு தேர்வாளர் சபை குடியரசுத் தலைவரை ஏழாண்டுகட்கு ஒருமுறை தேர்ந்தெடுக்கும். அத்தலைவர் வரம்புக்குட்பட்ட நிருவாக அதிகாரங்களையே பெற்றுள்ளார். அமைச்சர் குழுவை அவரே அமர்த்தி அதற்குத் தலைமை வகிக்கிறார். மேலும் 276 உறுப்பினர்களைக் கொண்ட ஒரு தேசிய சபை நான்கு ஆண்டுகட்கு ஒருமுறை

மக்களால் தேர்ந்தெடுக்கப்படுகிறது. குடியரசு நீதிக்கட்சி, குடியரசுக் கொரியாக்கட்சி, கொரியா தேசியக்கட்சி முதலிய கட்சிகள் அங்கே செயலாற்றுகின்றன. மாநிலங்கள் 138 மாவட்டங்களாகவும் 46 நகரங்களாகவும் பிரிக்கப்பட்டுள்ளன. வேளாண்மை, கரங்கத்தொழில், மீன்பிடித்தல் முதலிய தொழில்களை மக்கள் மேற்கொண்டுள்ளனர். பயிர் செய்யக் கூடிய நிலம் 24.4 மில்லியன் ஏக்கர்கள் இருந்தபோதிலும் 5.5 மில்லியன் ஏக்கர்களை பண்படுத்தப்பட்டுள்ளன. நெல், பார்லி, கோதுமை, புகையிலை முதலியன முக்கியமாகப் பயிரிடப்படுகின்றன. கால்நடைப் பண்ணைகள் பல உள்ளன. சமயத் துறையில், பௌத்த சமயமும் (கி.பி. 372 முதல்), கன்பூசிய சமயமும் பலரால் பின்பற்றப்படுகின்றன. கன்பூசிய மதம் 1392 முதல் 1910 வரை அரசியல் சமயமாகவே விளங்கியது. சீனாவிலிருந்து கி.பி. 18-ஆம் நூற்றாண்டில் வந்த கத்தோலிக்கர் கிறித்தவ சமயத்தைப் பரப்பினர். பின்னர் சீர்திருத்தக் கிறித்தவர்களின் (Protestant Christians) எண்ணிக்கை மிகுதியாயிற்று. மேலும், உயிரில்லாப் பொருள்களுக்கும் இயற்கை நிகழ்ச்சிகட்கும் ஒரே ஆன்மாவைக் கற்பிக்கும் கோட்பாடு தென்கொரியாவில் காணப்படுகிறது. அங்குல் (Hangul) எனப்பெறும் கொரிய மொழி, 10 உயிரெழுத்துகளையும் 14 மெய்யெழுத்துகளையும் உடையது.

கொரியா நீர் இணைப்பு: கொரியா முந்நீரகத்தை யும் சப்பானியத் தீவான கியூசுவையும் (Kyushiu) இணைக்கும் கொரியா நீர் இணைப்பின் அகலம் 163 கி.மீ. இதன் நடுப் பகுதியில் து சூசிமா (Tsushima) என்னும் தீவு உள்ளது. தெ.பா.

கல்வி: கொரியக் குடியரசு எனப்படும் தென்கொரியாவிலும், கொரிய மக்கள் சனநாயகக் குடியரசு எனப்படும் வட கொரியாவிலும் கல்விமுறை வேறுபட்டுள்ளது.

தென்கொரியாவில் தொடக்கப்பள்ளிக் கல்வி, நடுநிலைப் பள்ளிக் கல்வி, (Lower secondary education) மேனிலைப் பள்ளிக் கல்வி (Upper secondary education), உயர் கல்வி என்னும் நான்கு நிலைகளில் கல்வி அமைந்துள்ளது. தொடக்கப்பள்ளியின் கல்விக் கான கால அளவு ஆறாண்டுகள். நடுநிலைப் பள்ளியில் ஏழு, எட்டு, ஒன்பதாம் வகுப்புக்கல்வி மொத்தம் மூன்றாண்டுகளில் வழங்கப்படுகிறது. மேனிலைப் பள்ளியில் பத்து, பதினொன்று, பன்னிரண்டு ஆகிய வகுப்புகள் உள்ளன. கல்லூரி அல்லது பல்கலைக் கழகக் கல்வி மொத்தம் நான்காண்டுகளில் அளிக்கப்படுகிறது.

மேனிலைப் பள்ளியில் பொதுக்கல்வி (General education) தொழிற்கல்வி (Vocational education) என இரு பிரிவுகள் உள்ளன. தொழிற்கல்விப் பிரிவில் வேளாண்மை, வணிகம், மீன்பிடித்தல் போன்ற தொழில்கள் கற்பிக்கப்படுகின்றன. இவை தவிரத் தொழிற்கல்வியும் பொதுக்கல்வியும் ஒரே வளாகத்தில் கற்பிக்கப்படும் பல்வகைப்பயிற்சிப் பள்ளிகளும் (Comprehensive Schools) உள்ளன.

பதினமூன்று, பதினான்கு ஆகிய இரண்டு வகுப்புகள் மட்டும் உள்ள கல்லூரிகள் இளநிலைக் கல்லூரிகள் (Junior Colleges) என்றும், பதினமூன்றிலிருந்து பதினாறு வகுப்புகள் வரையிலுள்ள கல்லூரிகள் முதுநிலைக் கல்லூரிகள் (Senior Colleges) எனவும் வழங்கப்படுகின்றன. இதன் பிறகு முதுநிலை, ஆய்வுப்பட்டத்திற்கான கல்வி பல்கலைக்கழகத்தில் வழங்கப்படுகிறது. ஒரு திறந்தவெளிப் பல்கலைக்கழகம் (Open University) 1982-இல் தொடங்கப்பெற்றது.

தென்கொரியா தனது தேசிய வருமானத்தில் 3 விழுக்காட்டினைக் கல்விக்காகச் செலவு செய்கிறது.

வடகொரியாவில் நான்காண்டு மக்கள் பள்ளி (People's School), ஐந்தாண்டு நடுநிலைப்பள்ளி, ஈராண்டு உயர்நிலைப்பள்ளி, நான்காண்டு கல்லூரிக் கல்வி எனக் கல்வியானது நான்கு நிலைகளில் வழங்கப்படுகின்றது. கல்வியானது 7-இலிருந்து 15 வயது வரை (அதாவது நடு நிலைப்பள்ளிக் கல்வி வரை) குழந்தைகளுக்குக் கட்டாயமாக்கப்பட்டுள்ளது. மேனிலைக் கல்வி பொதுக் கல்வி, தொழிற்கல்வியென வகைப்படுத்தப்பட்டுள்ளது. உயர்கல்விப் பொறுப்பை வடகொரியாவில் உள்ள ஒரே பல்கலைக்கழகமான கிம் இல் சுங்கு பல்கலைக் கழகமும் (Kim Il Sung University) பிற கல்லூரிகளும் ஏற்றுக்கொண்டுள்ளன. வயதுவந்தோர் கல்வி மானைவேளைப் பள்ளிகளிலும், தொழிலாளர் கல்விதொழிற்சாலைகளிலும் அளிக்கப்படுகின்றன. வயதுவந்தோர் கல்வியில் பொதுவாகப் பொதுவுடைமைக் கோட்பாடு (Communist Ideology) கற்றுத்தரப்படுகிறது. எஸ்.த.

துணை நூல்கள்:

Kim, J.J., Communist Policies in North Korea, New York, 1975.

Lee, C.S., The Korean Workers' Party: A Short History, Stanford, 1978.

Wright, E.R. Korean Politics in Transition, University of Washington Press, 1976.

கொரில்லாப் போர்முறை: போர்களில், பல காலங்களில், நேர்முகப் போர் புரிவதன்றிக் கொரில்லாப் (Guerilla) போர்முறை கையாளப்பட்டுள்ளதைக் காணலாம். பகைவர்களைத் தாக்கப் போதுமான படைவலிமை இல்லாதவர்கள் இம்முறையைப் பெரும்பாலும் கையாளுவர். தேசிய இயக்கங்கள் தொடர்பான கிளர்ச்சிகளிலும் இம்முறை பயன்படுத்தப்பட்டு வருகிறது. சில காலங்களில் போரில் செயலாற்றும் இராணுவத்துக்கு உதவியாகக் கொரில்லா முறைகையாளப்பட்டிருக்கிறது. மறைந்திருந்து எதிரியைத் தாக்குவதும், முன்னறிவிப்பின்றித் திடீர்த் தாக்குதல் நிகழ்த்துவதும், கும்பல் கும்பலாகவும் தனித்தனியாகவும், எவ்வித சட்டதிட்டங்களுக்கும் உட்படாமல், எவ்வகையிலாவது பகைவர்களுக்குத் தொல்லைகள் தருவதும், முற்றுக்கையிடும் அல்லது தாக்கும் படையினருக்கு ஒத்துக்கொள்ளாத தட்பவெப்ப நிலைப் பகுதிகளுக்கு அவர்களை இழுத்துச் செல்ல முயலுதலும் கொரில்லாப் போர் முறையின் சில கூறுகளாகும். இம்முறையின் வெற்றி பல சூழ்நிலைகளைப் பொறுத்தது. எடுத்துக்காட்டாக, தட்ப வெப்பநிலை, போரிடும் இடங்கள் பொது மக்கள் ஆதரவு முதலியன சிறப்பாகக் குறிப்பிடத்தக்கவை. பல போர்களில், பெருமளவிலோ சிறிய அளவிலோ இம்முறை கையாளப்பட்டது, எடுத்துக்காட்டாக, ஒளரங்கசீபை எதிர்க்க சிவாசி (Shivaji) கையாண்ட முறையும், நெப்போலியனை எதிர்க்க கி.பி. 1806-ஆம் ஆண்டில் செருமானியர் பெர்லின் நகரில் கையாண்ட சில முறைகளும், உருசியர் கி.பி. 1812-இல் நெப்போலியனின் உருசியப் படையெழுச்சிக் காலத்தில் பின்பற்றிய முறைகளும், அயர்லாந்து, உருமேனியா, பஸ்கேரியா, கிரீசு முதலிய நாடுகளில் நடந்த விடுதலைப் போர்களில் பின்பற்றப்பட்ட முறைகளும், அமெரிக்க உள்நாட்டுப் போரில் (கி.பி. 1861-65) மக்கள் பின்பற்றிய சில போர் முறைகளும், தெற்கு ஆப்பிரிக்காவில் போயர்களின் போர் முறைகளும் இவ்வகையைச் சார்ந்தனவாகும். இப்போர் முறையைப் பற்றி இக்காலத்தில் பல நூல்கள் வெளிவந்துள்ளன. இம்முறையை ஒழுங்குபடுத்த கி.பி. 1874-ஆம் ஆண்டிலேயே சில விதிகள் அறிவிக்கப்பட்டன. இவற்றைச் செய்தது அந்த ஆண்டில் கூடிய பிரசல்சுப் (Brussels) பன்னாட்டு மாநாடு ஆகும். எனினும், இந்த விதிகளைக் கட்டாயமாக நிறைவேற்றுவதென்பது இயலாத செயல். அதனால், இவற்றைப் பல நாடுகள் பின்பற்றவில்லை. மேலும், புதிய வகையான போர் முறைகள் (நச்சு வாயு, விண் வெளிக்கலங்கள் பயன்படுத்துதல் முதலியன) பெருகிவரும் இக் காலத்தில், கொரில்லாப் போர் முறையைக் கையாள்வர்களை அடக்குவது மிக எளிதாகி விட்டது. தெ.பா.

கொல்லம் கேரள மாநிலத்தின் மேற்குக் கடற்கரையில் அமைந்துள்ள பழைமை மிக்க துறைமுகப்பட்டினம். கொல்லம் (Quilon) மாவட்டம் எனலும் தனி மாவட்டமும் உள்ளது. இப் பட்டினம் மதுரைக்குத் தென்மேற்கே ஏறத்தாழ 200 கி.மீ. தொலைவில் உள்ளது. இது ஆலப்புழை நகரோடு கழிமுகக் கால்வாயால் இணைக்கப்பட்டுள்ளது. ஆலப்புழை கொல்லத்திலிருந்து 78 கி.மீ. தொலைவில் உள்ளது. கப்பல்கள் கடலில் கடற்கரையிலிருந்து 6 கி.மீ. அப்பால் தங்கும். அங்கிருந்து கரையோரம் வரை இருப்புப் பாதையால் இணைக்கப்பட்டுள்ளது. இந்தியாவில் தேங்காய் எண்ணெய்க்குப் புகழ் பெற்றது கொல்லம். பயணியர் பலர் கொல்லத்திற்கு வந்து இன்பப் பொழுது போக்குவர்.

போர்ச்சுகீசியர் கி.பி. 1503-இல் இங்குக்கோட்டை கட்டித் தம் படைகளை நிறுத்தியிருந்தனர். பொன்சியர், பாரசீகர், கிரேக்கர், உரோமானியர், அராபியர், சீனர் ஆகியோர் கொல்லத்துடன் வாணிகம் புரிந்தனர். சீனாவைச் சேர்ந்த தாங்கு வமிசத்தினர் (T'ang dynasty) கொல்லத்தில் கி.பி. 10-ஆம் நூற்றாண்டு வரை வாணிகத்தலம் அமைத்திருந்தனர். கொல்லம்பட்டினத்திலிருந்து 9 கி.மீ. தொலைவில் நீண்டகரை என்னுமிடத்தில் மீன்பிடிக்கும் இடைத்துறைமுகம் (Intery mediar port) உள்ளது. அட்டமுடி (Ashtamudi) என்னும் ஏரி வங்கக் கடலில் கூடுமிடத்தில் நீண்ட கரை உள்ளது. இங்குப் பல வகையான மீன்கள் பிடிக்கப்படுகின்றன. கொல்லத்திலிருந்து 3 கி.மீ. தொலைவில் தங்கசேரியில் அழிந்த கோட்டைகளும் அரண்மனைகளும் உள்ளன. கலங்கரை விளக்கமும், ஆங்கிலேயர், போர்ச்சுகீசியர், தச்சுக்காரர் (Dutch) ஆகியோரின் கல்லறைகளும் இங்குக் காணப்படுகின்றன. சீன மீன்பிடி இயந்திரங்களையும் பகோடாப் படகுகளையும் இங்குக் காணலாம், கொல்லம் பல்கலைக் கழகம் இங்குள்ளது. பல கல்லூரிகளும் பள்ளிகளும் இங்குள்ளன. அட்டமுடிக்கரையில் தேவள்ளி என்னுமிடத்தில் அரசு இல்லமும் பழைய அரண்மனையும் உள்ளன. சென்னை, பெங்களூர், திருநெல்வேலி ஆகிய நகரங்களுடன் இந்நகரம் நேரடிஇரயில் போக்குவரத்தினைக் கொண்டுள்ளது.

இந்நகரம் கவுலம், கவுலம், கொயிலும், கொலம் பும், குலன், பொலும்பும் முதலான பெயர்களால் அயல் நாட்டுப் பயணிகளால் குறிக்கப்பட்டுள்ளது. கொல்லத்திற்கு வருகை புரிந்த மார்க்கோபோலோ, இங்கு யூதர்களும் கிறித்தவர்களும் வாழ்ந்தார்கள் என்றும், கொல்லத்தின் அரசன் சுதந்திரமாக ஆண்டான் என்றும், மிளகும் உயர்தரமான அவுரி

யும் இங்கு மிகுதியாகக் கிடைத்தன என்றும் குறிப்பிடுகிறார். கறுப்புச் சிங்கம், பலவகையான கிளிகள் மயில்கள், கோழிகள் இருந்தன என்றும், நெல்லும், மதுவும் மிகுதி என்றும் குறிப்பிடுகின்றார். மலபாரிலுள்ள மிக அழகிய நகரங்களில் கூலமும் (கொல்லம்) ஒன்று என்றும், இங்கு முகம்மதிய வணிகர்களும் வாழ்ந்தனர் என்றும், இவ்வங்கம், பிரேசில் மரங்கள் வளர்ந்தன என்றும் இபன்தூதர் குறிப்பிடுகின்றார். மேலும் கி.பி. 1321-22-இல் பொலும்பும் (கொல்லம்) நகரத்திற்கு வருகை தந்த ஓடோரிக்கு துறவி இங்குப் பெண்கள் மது அருந்தியதாகக் குறித்துள்ளார். இசுபெயின் (Spain) நாட்டுப்பெஞ்சமியின் கொல்லத்தைப் பார்வையிட்டுள்ளார். கி.பி.13-ஆம் நூற்றாண்டின் இறுதிப் பகுதியில் சீனாவிற்கும் கொல்லத்திற்கும் இடையில் தூதர்கள் பரிமாற்றம் நிகழ்ந்தது. கொல்லத்தின் (குலம்) தூதுவன் கி.பி. 1282-இல் குப்ளாய்கானின் அரசவையில் வரவேற்கப்பட்டானென யுவான் சுவாங்கு குறிப்பிட்டுள்ளார். பிளாரன்சில் பிறந்த சாண்டி மரிக்கொல்லி என்னும் துறவி கி.பி. 1347-இல்கொல்லம் வந்தடைந்து, ஓராண்டு இங்குள்ள கிறித்துவர்களுடன் தங்கிச் சென்றார். ஏறத்தாழ கி.பி. 1225-இல் கொல்லம் வந்தடைந்த சௌ - சூ - குவா, கொல்லத்தில் வெப்பம் மிகுதியாக இருந்ததையும் வாணிகத்தில் பொன், வெள்ளி நாணயங்கள் பயன்படுத்தப்பட்டதையும், சான்-போட்சீ, கீ-யேன்-பீ, கி-டோ-ஆகிய நாடுகளிலிருந்து ஆண்டுதோறும் கப்பல்கள் கொல்லத்திற்கு வந்ததையும், இப்பகுதி மக்களின் பழக்க வழக்கங்களையும் குறிப்பிட்டுள்ளார்.

விலையுயர்ந்த மரங்கள், முந்திரி, தேங்காய் எண்ணெய், காப்பி, தேயிலை, மிளகு ஆகியன இங்கிருந்து ஏற்றுமதியாகின்றன. இஞ்சி, ஏலக்காய் ஆகியனவும் இங்குப் பயிராகின்றன. அவுரியும், அவுரிச் சாயமும் ஏற்றுமதி செய்யப்பட்டனவென மார்க்கோ போலோ குறிப்பிட்டுள்ளார். படகுப் போட்டிகள் இங்குச் சிறப்பாக நடைபெறுகின்றன.

கொல்லம் ஆண்டுக் கணக்கீடும் இங்கிருந்ததனைக் கல்வெட்டுகளால் அறியலாம். சேரமான் பெருமான் மறைந்த நாளிலிருந்து (கி.பி. 825) இது தொடங்குவதாகத் தெரிகிறது. ம.இ.

துணை நூல்:

Nilakanta Sastri, K.A., Foreign notices of South India, Madras, 1940.

கொல்லமாண்டு மலையாளமொழி பேசும் கேரளப் பகுதியில் வழக்கிலிருந்த ஆண்டு. திருநெல்வேலி

கன்னியாகுமரி மாவட்டங்களில் உள்ள கல்வெட்டுகளில் இவ்வாண்டு குறிப்பிடப்பட்டுள்ளது. வீர இரவி வர்மன் என்ற அரசரின் திருவனந்தபுரம் கல்வெட்டுகளில் கொல்லம் ஆண்டு 776 என உள்ளது. சுவாமிக்கண்ணப்பிள்ளை கொல்லமாண்டின் தொடக்கம் கி.பி. 824-825 எனக் கணக்கிட்டுள்ளார். கொல்லமாண்டு தோற்றுவிக்கப்பட்டதின் நோக்கம் தெரியவில்லை. கேரளத்தில் உள்ள கொல்லம் நகரை நிருமாணித்த ஆண்டிலிருந்து இவ்வாண்டு தொடங்குகிறது எனச் சிலர் கூறுகின்றனர். கொல்லம் நகரம் கி.பி.824-825ற்கு முன்பே இருந்துள்ளது. இந்நகரத்தை இவ்வாண்டில் சீர்திருத்தி அமைத்திருக்கவாய்ப்பு உள்ளது. கேரளாவை கி.பி.9-ஆம் நூற்றாண்டில் இசுலாமியர் தாக்கினர். சில நாட்கள் கழித்து இப்பகுதிகள் சுதந்திரம் பெற்றன. அதன் நினைவாகக் கொல்லமாண்டு ஏற்பட்டது எனவும் சிலர் கருதுகின்றனர்.

கொல்லன் அழிசி ஒரு சங்ககாலப்புலவர். இவர்தம் இயர்பெயர் அழிசி என்பதாகும். கொற்றொழில் செய்தமையான் இவர் கொல்லன் அழிசி எனப்பட்டார். அழிசி என்பது அழிசி என்ற பாடவேறுபாட்டுடனும் காணப்படுகிறது. தென்னார்க்காடு மாவட்டத்தில் தில்லை நகர்க்கருகில் அழிசி குடி என்னும் ஓர் ஊர் இப்புலவர் பெயரால் அமைந்துள்ளது. இவர் பாடியனவாகக் குறுந்தொகையில் மட்டும் நான்கு பாக்கள் உள்ளன.

நற்றாயும் செவிலியும் தலைவியின் வேறுபாடுகண்டு கட்டுவிச்சியை வினவிக் கட்டுக் காணும்போது அவளது வேறுபாட்டிற்குக் காரணம் தெய்வம் என்று கூறக் கேட்ட தோழி, அது பொய்க்கூற்று என்று உரைத்து, அவளுக்கு நோய் செய்த அக்கொடியோனைக்கருவனும் அறியும் என்று அறத்தொடு நிலைவகையிற்குறிப்பிற்கூறியதாகக் குறுந்தொகை 26-ஆம் பாடல் அமைந்துள்ளது. இரவுக் குறிபிழைத்ததலைவன் கேட்ப, 'ஊரினர் துயின்றபோதும் எழிற் குன்றத்தில் வளர்ந்த நொச்சி மலர் உதிரும் ஓசை கேட்டு நாங்கள் துயிலாதிருந்தோம்' எனத் தோழி அவன் பிறறைஞான்று வந்தபோது கூறியதாகக் குறுந்தொகை 138-ஆம் பாடல் கூறும். வரைவிடை ஆற்றாது வருந்தும் தலைவி தனக்கு ஆறுதல் கூறாதுறங்கும் தோழியைக் குறித்து, ஊர்மேல் வைத்து 'இச்சிறுகுடி நாம் உறை தற்குத்தக்கதன்று' என்று வெறுத்துரைப்பதாகக் குறுந்தொகை 145-ஆம் பாடல் அமைந்துள்ளது. தலைவன் பிரிவில் வாடை வந்த நிலையிலும் அவளது மலையைக் கண்டு ஆற்றியிருந்த தலைவி, மாலைப்பொழுதில் அதன் மறைவிற்கு இரங்குவதைக் குறுந்தொகை 240-ஆம் பாடல் உணர்த்துகிறது. பூத்த வேங்கை

மரக்கிளையில் இருந்த மயில், பூக்கொய்யும் மகளிர் போல் தோன்றும் என்றும் (26), மாலையில் மறையும் மலை கடலில் ஆழும் கலத்தைப் போல் தோன்றும் என்றும் (240) பொருந்த உவமை கூறுவர். நொச்சி யிலை மயிலடி போன்றது என்றும் (138), அவரைப்பூ கிளியின் அலகுபோன்ற ஒளியினது என்றும் (240), முல்லை மலர் காட்டுப்பூணையின் பல் போன்றது என்றும் (240) உவமை கூறுவதால் இயற்கையை ஆழ்ந்து நோக்கும் இவர் திறம் புலனாகும்.

இரா.சா.

கொல்லிக்கண்ணன் சங்க காலப் புலவர் களுள் ஒருவர். இவர் பெயர் கண்ணனார் எனவும் காணப்படுகிறது. கொல்லி என்ற அடைமொழியால் இவர் கொல்லிமலையைச் சேர்ந்தவராகலாம். இவரது ஒரே பாடல் குறுந்தொகை 34-ஆம் பாடலாக அமைந்துள்ளது. மருதத் திணையிலமைந்துள்ள இப் பாடல், தலைவன் மணம் பேசிவந்தமையினை ஊர் மேல் இட்டுத் தலைவிக்குத் தோழி கூறுவதாக உள்ளது. தலைவியின் கூந்தல் விளங்கும் அழகிய நெற்றிக்குக் குட்டுவனுடைய மாந்தை என்னும் நகரினை உவமையாக்கிக் 'குட்டுவன் மாந்தை அன்ன எம், குழல்விளங்கு ஆய்நுதல்' என்று கூறியிருப்பது நய மிக்கதாகும். மாந்தை என்னும் நகரத்தின் பெயரினைச் சிலர் மரந்தை என்றும் கூறுவர். அ.மா.ப.

கொல்லிப் பாலை: கொல்லிப் பாலை கொல்லிமலையின் மேற்குப் பக்கத்தில் இடம்பெறும் தெய்வமாகும். 'வல்லவன் தைஇய பாலைகொல்', 'தெய்வம் எழுதிய வினைமாண்பாலை' என்னும் சங்கத் தொடர்களால் இப்பாலை தெய்வத் தச்சனால் இயற்றப்பட்டது என்பதை அறியலாம்.

இப்பாலை கரிய கண்களைக் கொண்டது; புதுமையான நடைகொண்டு இயங்கும் தன்மையது; எவராலும் பெறுதற்கரிது; பலரும் புகழும் வடிவழகினைக் கொண்டது. இது நகைத்துத் தன்முன் வந்தாரைக் கொல்லும் ஆற்றல் வாய்ந்தது. இப்பாலையைக் கண்டோர் காமநோய் கொண்டு நெஞ்சங்கலங்கி மயங்கி வீழ்ந்து உயிர்விடுவர். சங்கவிலக்கியப் புலவர் பெருமக்கள் தம் இலக்கியத் தலைவியரின் அழகினைக் கொல்லிப் பாலையின் அழகோடு உவமித்துக் கூறுவதைக் காணலாம்.

இது, கொல்லிமலையிலுள்ள தேவரையும் முனிவரையும் துன்புறுத்த வருகின்ற அவுணரும் அரக்கரும் அப்பாலையின் நகையைக் கண்டு மயங்கி உயிர்விடும் படி தேவதச்சனாக்கி வைத்த பெண்வடிவினது. அவுணரும் அரக்கரும் போதருகாலை அவர் வாடைப்பட்ட

வுடன் தானே நகை செய்யுமாறு பொறியுள் வைக்கப்பட்டது. அது நகைத்துக் கொல்லுமென்பதனை, திரிபுரத்தைச், செற்றவனுங் கொல்லிச் செழும் பாவை யுந்நகைக்கக் கற்றதெல்லா மிந்த நகைகண்டேயோ' (சித்திரமடல்) என்றதனாலுமறிக' -என்று பின்னத்தூர் நாராயணசாமி அய்யர் (நற். 185) கொல்லிப்பாவை குறித்து விளக்கம் தருவர்.

கொல்லிப்பாவை 'பாவை' என்ற சொல்லாலேயே புலவர்களால் குறிக்கப்படுகிறது. சங்கவிலக்கியங்களிலும் (நற், குறுந், கலித், அகம், புறம்), காப்பியங்களிலும் (சிலம்பு, சிந்தாமணி), பிற்கால நூல்கள் பலவற்றிலும் கொல்லிப்பாவை குறித்த செய்திகள் இடம்பெறக் காணலாம். இரா.செ.

கொல்லி மலை தமிழ்நாட்டில் சேலம் மாவட்டத்தில் உள்ள குன்றுத் தொடர். சங்க காலத்திலேயே இப்பகுதி சிறப்புற்றிருந்தது என்பதற்கு ஆதாரங்கள் உள்ளன. சங்கப் பாடல்களில் இது குறிப்பிடப்படுகிறது. இந்த மலைத் தொடரின் நீளம் சுமார் 27 கி.மீ. ஆத்தூர், நாமக்கல் வட்டங்கள் வழியாக இத் தொடர் செல்கிறது. கொல்லிமலைத் தேன் மிகவும் பெயர் பெற்றது. இம்மலையில் வாழும் மக்கள் மலையாளிப் பழங்குடியினர் ஆவர். இவர்கள் பல்வேறு மலைகளில் வாழ்வதால் இம்மலையினர் கொல்லி மலையாளி எனக் கூறப்படுவர். இவர்கள் ஒரு காலத்தில் காஞ்சிபுரத்திலிருந்து குடிபேறியவர்கள். வேளாண்மை இவர்களது முதன்மைத் தொழில்.

தெ.பா.

கொலம்பசு, கிறித்தோபர் புதிய உலகத்தைக் கண்டுபிடித்து வரலாற்றுப் புகழ் அடைந்தவர். உலக மாலுமிகளுள் மிகச் சிறந்தவர் இவர். இவர் பிறந்த தேதியைத் திட்டவாட்டமாகக் கூற இயலாது. இவர் தந்தை தாமெனிகோ கொலம்போ (Domenico Colombo) ஒரு நெசவாளி. இத்தாலியிலுள்ள செனோவாப் பட்டினத்தில் வாழ்ந்த இசுபானிய (Spanish) யூத குடும்பத்தைச் சார்ந்தவர். ஆயினும். இவர் இத்தாலிய மொழியில் எழுதியதில்லை. செனோவாவிற்குத் திரும்பிச் சென்றதும் இல்லை. தம்மை ஒரு இசுபானியர் என்று குறிப்பிட்டுள்ளாரேயன்றி, செனோவா நாட்டவர் என்று தம் தனிப்பட்ட குறிப்புகளிலும் குறிப்பிட்டதில்லை.

கொலம்பசு (Columbus Christopher) தம் 14-ஆம் வயதில் கடற்கொள்ளை வாழ்க்கையை மேற்கொண்டார். செனோவாவிற்கு எதிராகப் போர்ச்சுகீசியர் பக்கம் சேர்ந்து கி.பி.1476-இல் போராடினார். அப்பொழுது இவருடைய கப்பல் தீப்பிடித்துக்



கொலம்பசு

கொண்டது. துடுப்பின் உதவியால் போர்ச்சுகீசியக் கடற்கரைக்கு நீந்திச் சென்று உயிர் தப்பினார். அதன் பிறகு இவர்தம் இளைய சகோதரருடன் இலிசுபனில் (Lisbon) வாழலானார். பெலிபா பெரெசுடுரெல்லோ-எ-மோனிசு (Felipa Perestrello e Moniz) என்ற போர்ச்சுகீசியப் பெண்ணை கி.பி. 1478-இல் மணந்து கொண்டார். இவர் மைத்துனர் மதீரா தீவுகளில் (Madeira islands) கப்பல் தலைவராக இருந்தமையால் அத் தீவுக் கூட்டத்தைச் சார்ந்த போர்டோ சாண்டேவில் இவர் குடியேறினார். அதன் பயனாகத் தென்அட்லாண்டிக்குக் கடலில் கப்பலோட்டும் அனுபவத்தைப் பெற முடிந்தது. சில காலம் கழித்து இவர் இலிசுபனுக்குத் திரும்பினார்.

இவர் மார்க்கபோலோ போன்றவர்கள் கீழை நாடுகளைப் பற்றி எழுதிய நூல்களைப் படிக்கலானார். அதனால், கீழை நாடுகளுக்குச் செல்ல வேண்டும் என்ற ஆசை இவருக்கு ஏற்பட்டது. மேற்கு நோக்கிப் பயணம் செய்தால் இந்தியாவை அடைந்து விடலாம் என்று எண்ணினார். விவிலிய நூலில் காணும் குறிப்புகள் இவருடைய எண்ணத்தை உறுதி செய்தன. அதனால் போர்ச்சுகீசிய மன்னரிடம் கூறி அவருடைய உதவியை நாடினார். அது பயன் தாராது போகவே, இசுபெயினின் உதவியை வேண்டினார். சில ஆண்டுகள் கழிந்த பிறகே அந்நாட்டு அரசர் முதலானோர் கொலம்பசுக்கு உதவ முன்வந்தனர்.

இவரது முதற்பயணம் கி.பி. 1492-ஆம் ஆண்டு ஆகசுட்டு மாதம் 3-ஆம் நாள் தொடங்கியது. அப் பயணத்தில் 3 கப்பல்கள் கலந்து கொண்டன. அவை

சாந்தா மாரியா (Santa Maria), பிந்தா (Pinta), நீனா (Nina) ஆகியவை. இவர் அக்டோபர் 12-ஆம் நாள் பகாமாத்தீவுகளை அடைந்தார். இரண்டு வாரங்கள் அங்குச் சுற்றித் திரிந்தார். கிறித்தவ சமயத்தைப் பரப்பும் நோக்குடன் ஆங்காங்கே சிலுவைகளை நட்டார். நாளடைவில் குடியேற்றங்களை அமைப்பதைத் தமது நோக்கமாகக் கொண்டார். அங்குக் கிடைத்த செய்திகளைக் கொண்டு கியூபாவை அடைந்தார். அதுசமயம் இவர் சப்பானை அடைந்துவிட்டதாக எண்ணினார். அங்கு ஆட்சி செய்துவரும் கான் தமக்குத் தங்கத்தை அளிப்பார் என்று எண்ணி அங்கிருந்த மக்களைத் தங்கம் கிடைக்கும் இடத்தைக் கூறும்படி வினவினார். அவர்கள் கியூபாவின் மையப் பகுதியில் இருப்பதாகக் கூறினர். உடனே அங்குச் சென்றார். அங்குப் புகையிலை கிடைத்ததேயொழிய தங்கம் கிடைக்கவில்லை. இவர் நவம்பர் 21-ஆம் நாள் கியூபாவிலிருந்து புறப்பட்டார். வழியில் பிந்தா காணாமற் போய்விட்டது. பயணத்தின் முடிவில் கைதியை (Kaiti) அடைந்தார். அதன் அழகில் மயங்கிய கொலம்பசு அதற்கு எசுபானோலா (Española) என்று பெயரிட்டார். அங்குச் சாந்தா மாரியா தரையில் இறங்கிவிட்டது. எஞ்சியிருந்த நீனா கப்பலில் இடம் இல்லாமையால் தம்மோடு வந்தவர்களுள் 8 பேரை அங்கேயே குடியிருக்கச் செய்தார். அதற்கு வில்லா தெலா நவிதாது (Villa de la Navidad) என்று பெயரிட்டார். பின்னர் கி.பி. 1493-ஆம் ஆண்டு சனவரி மாதம் 4-ஆம் நாள் இசுபெயினுக்குப் புறப்பட்டார்; பிந்தாசனவரி 6-ஆம் நாள் இவரிடம் வந்து சேர்ந்தது. பல இன்னல்களைச் சமாளித்து இறுதியில் போர்ச்சுகலை அடைந்தார்; அங்கிருந்து இசுபெயினுக்குச் சென்றார். அரசரும் அரசியும் எழுந்து நின்று வரவேற்று இவருக்கு இருக்கை அளித்தனர். பயணத்தின் போது யார் முதலில் நிலத்தைக் காண்கிறார்களோ அவருக்குத் தக்க அன்பளிப்பு வழங்க அரசு முடிவு செய்திருந்தது. நிலத்தை முதலில் பார்த்தவர் ஒரு மாலுமியே என்றாலும் தாமே முதலில் பார்த்ததாகக் கூறி அப்பரிசைப் பெற்றுக் கொண்டார்.

இவரது இரண்டாம் பயணம் கி.பி. 1493-ஆம் ஆண்டு செப்டம்பர் மாதம் 25-ஆம் நாள் தொடங்கப்பட்டது. குடியேற்றங்களை அமைப்பது அப்பயணத்தின் முக்கிய நோக்கமாகும். பதினேழு கப்பல்களுடன் ஏறத்தாழ 1500 பேர் அப்பயணத்தில் கலந்து கொண்டனர். கொலம்பசுடன் இந்திய விவகாரங்களைக் கவனிக்க அரசரும் அரசியும் நியமித்த சுவான் தெ போன்சிகாவும் (Juan de Fonseca) சென்றார். நவம்பர் மாதம் மாரிக்லாந்தேயில் (Marigalante) நங்கூரம் பாய்ச்சி

னார்கள். அடுத்த நாள் இவர்கள் குவாடலூப்பைக் (Guade-lowpe) கண்டுபிடித்தனர்; அதையடுத்துப் பியூரிடோரீகாவைக் (Puerto Rica) கண்டுபிடித்தார்கள். பின்னர், இவர் தாம் விட்டுச் சென்ற இசுபானியர்களைத் தேடினார். அவர்கள் அனைவரும் கொலை செய்யப்பட்டதை அறிந்தார். ஆகவே, குடியிருப்பு அமைக்கப் பாதுகாப்பான இடத்தைத் தேடினார். இறுதியில் இசுபெல்லா என்ற நகரை நிறுவினார். இதுவே அமெரிக்காவில் தோற்றுவிக்கப்பட்ட முதல் ஐரோப்பிய நகரமாகும். இவர்கி.பி. 1494-ஆம் ஆண்டு மார்ச்சு மாதம் சிபாயோ (Cibao) சென்று, அங்குச் சாண்டோதோமாசு என்ற நகரை உண்டாக்கினார். அதையடுத்துச் சமெய்க்காவைக் கண்டுபிடித்து அதற்குச் சாண்டியாகோ என்ற பெயரைச் சூட்டினார். பின் கி.பி. 1496-ஆம் ஆண்டு மார்ச்சு மாதம் 10-ஆம் தேதி இவர் இசுபெயினுக்குத் திரும்பினார்.

தமது மூன்றாம் பயணத்தை கி.பி. 1498-ஆம் ஆண்டு மே மாதம் 30-ஆம் தேதி 6 கப்பல்களுடனும் மாலுமிகள் நீங்கலாக 200 பேர்களுடனும் தொடங்கினார். குடியேற்றங்களை விரிவுபடுத்துவது அப் பயணத்தின் முக்கிய நோக்கமாகும். அப்போது இவருடைய முதல் திட்டத்தின்படி சென்றிருப்பாரேயானால் அமேசானை அடைந்திருக்கக் கூடும். ஆனால் இடையில் பயணத்திசையமாற்றிவிட்டார். இறுதியில், திரினிடாடை (Trinidad) அடைந்தார். அத்தீவைச் சுற்றிச் சென்று பரியா வளைகுடாவை (Gulf of Paria) அடைந்தார்; வட அமெரிக்காக்கண்டத்தில் காலடி வைத்தார். அதை ஒரு தீவு என்று தவறாகப் புரிந்துகொண்டமையாலும், கியூபாவில் ஏற்பட்ட கலகங்கள் காரணமாகவும் வேகமாக அதை விட்டு நீங்கினார். அக்கலகங்களுக்குக் காரணம் கொலம்பசுக்கு நிருவாகத்தின் இன்மையேயாகும். கலகங்கள் பற்றிய செய்திகள் இசுபெயினுக்குக் கிட்டின. இசுபானிய அரசு அக்கலகங்கள் பற்றி அறியப் பிரான்சிக்கோ தெ போபாடில்லாவை (Francisco de Bobadilla) அனுப்பி வைத்தது. அவரை ஆளுநராகவும் முக்கிய குற்றவியல் நடுவராகவும் அரசு நியமித்தது. அவர் கி.பி. 1500-ஆம் ஆண்டு ஆகசுட்டு மாதம் இசுபானோவாவை அடைந்தார். கொலம்பசு அவருடைய நியமனத்தை ஒப்புக்கொள்ள மறுத்தார். ஆகவே, இவரைச் சங்கிலியால் பிணித்து இசுபெயினுக்கு அனுப்பினார்கள். இந்த வகையாக இவர் நடத்தப் பெறுவார் என்று யாரும் எண்ணியதில்லை. அரசரும் அரசியும் கூட வேதனையடைந்து இவரை விடுவிக்குமாறு ஆணையிட்டனர். அதன்பிறகு இவர் எருசலேமைத் துருக்கியரிடமிருந்து விடுவிக்க ஆசைப்பட்டார். அதற்குண்டான தங்கத்தைப் புதிய உலகத்தில் தேடிக் கண்டுபிடிக்கத் தமது நான்காம் பய

ணத்தை 4 கப்பல்களுடனும் 146 பேர்களுடனும் மேற்கொண்டார். இவர் கி.பி. 1502-ஆம் ஆண்டு மே மாதம் 9-ஆம் நாள் புறப்பட்டார்; சூன் மாதம் 15-ஆம் நாள் மார்த்தினிக்குத் தீவைக் (Martinique) கண்டுபிடித்தார். அங்கிருந்து சாந்தோ தாமிங்கோ (Santo Domingo) சென்றார். பின்னர், கோண்டூராசுக் (Honduras) கடற்கரை வழியாகச் சென்று கிரேசியசு முனையை (Cape Gracias) அடைந்தார். அங்கிருந்து 10 நாட்கள் பயணம் செய்தால் கங்கை நதியை அடைந்துவிடலாம் என்று எண்ணினார். பின்னர் கி.பி. 1503-ஆம் ஆண்டு மே 13-ஆம் நாள் பனாமாவை (Panama) அடைந்தார். பல இன்னல்கள் காரணமாக இசுபெயினுக்குத் திரும்பலானார்; வழியில் நோய்வாய்ப்பட்டார். அசைக்க முடியாத நிலையில் இவர் தூக்கிச் செல்லப்பட்டார். இவர் வல்லாடோலிடு (Valla dolid) என்னுமிடத்தில் கி.பி. 1506-ஆம் ஆண்டு மே மாதம் 19-ஆம் நாளன்று இறந்தார். செவில் நகரிலுள்ள மடாலயம் ஒன்றில் புதைக்கப்பட்டார். பின்னர் கி.பி. 1542-இல் இவருடைய எலும்புகள் தோண்டியெடுக்கப்பட்டு எசுபானோவாவிற்கு எடுத்துச் செல்லப்பட்டன. அங்குச் சாந்தோடாமிங்கோவிலுள்ள திருக்கோயிலில் அவை புதைக்கப்பட்டன. தி.ஆர்.இரா.

கொலம்பியா தென் அமெரிக்காவின் வடமேற்கில் பனாமாப் பூசந்திக்கு அருகில் (Isthmus of Panama) உள்ள ஒரு நாடாகும். கொலம்பசு கி.பி. 1502-இல் இத்தீவைப் பார்வையிட்டார். எனவே, இவரது பெயரால் இப்பகுதி 'கொலம்பியா' (Columbia) என வழங்கப்பட்டது. இதன் பரப்பளவு 1,180,000 ச.கி.மீ. இது அலாசுகாவில் 3/4 பகுதி பரப்பளவு கொண்டது. கொலம்பியக் குடியரசு (Republica de Colombia) என்பது இதன் முழுப் பெயர். இக்குடியரசின் தலைநகர் பகோட்டா (Bogota). இதன் மக்கள் தொகை 20,463,000. கொலம்பியாவிற்கு வடமேற்கில் பனாமாவும், வடகிழக்கில் வெனிசுவாவும், தென்கிழக்கில் பிரேசிலும், தெற்கில் பெருவும் ஈக்குவடாரும் (Peru and Ecuador) எல்லைகளாக அமைந்துள்ளன. மேற்கில் பசிபிக்குப் பெருங்கடல், வடக்கில் கரீபியன் கடல் ஆகிய இரு நீண்ட கடற்கரைப் பகுதிகளைக் கொலம்பியா கொண்டுள்ளது.

அமேசான், ஓரினாகோ ஆறுகளின் கழிமுகங்களில் (Basin) அமைந்துள்ள மேற்கு, தெற்குச் சமவெளிப் பகுதிகள் வெப்பமானவை. இவை இந்நாட்டின் 3/5 பகுதியாகும். தெற்கே வெப்பமண்டல மழைக் காடுகளும் (Tropical rain forests) சாவனாப் புல்வெளிகளும், அடர்த்தியற்ற மரங்கள் கொண்ட நிலங்களும்



கொலம்பியாவின் முக்கிய ஏற்றுமதிப் பொருளான வாழைப்பழம்

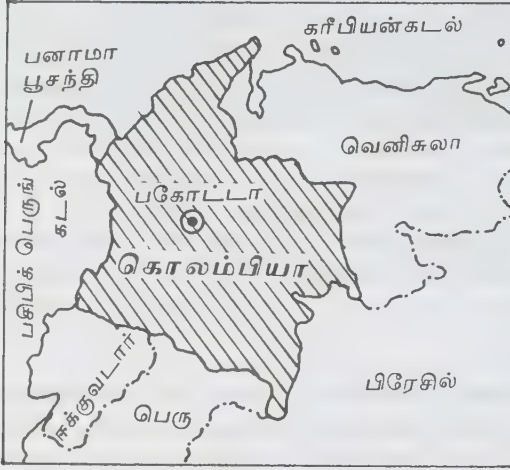

கொலம்பியா

உள்ளன. இந்நாட்டின் தட்பவெப்ப நிலை, கடல் மட்டத்திலிருந்து இது அமைந்திருக்கும் உயரத்தைப் பொறுத்துப் பகுதிக்குப் பகுதி மாறுபடுகிறது. சில பகுதிகளில் மிக்க வெப்பமும், சில பகுதிகளில் மிகச் குளிரும் உள்ளன.

இங்கு வசிக்கும் மக்களுள் பாதிக்கு மேற்பட்டோர் மெசுடிசோக்கள் (Mestizos) ஆவர். இவர்கள் ஐரோப்பியருக்கும் அமெரிக்க இந்தியருக்கும் பிறந்த கலப்பு இனத்தவர் ஆவர்; இவர்களுள் 1/5 பகுதியினர் ஆப்பிரிக்க வழியினரான முலாட்டோக்கள். எஞ்சியுள்ளோர் பெரும்பாலும் ஐரோப்பிய இனத்தினர். இந்நாட்டின் மொத்த மக்கள் தொகையில் பாதிப்பேர் நகரத்தில் வசிக்கின்றனர். மக்களின் முக்கியத் தொழில் வேளாண்மை. காப்பி, வாழை, பருத்தி, கரும்பு, புகையிலை, மரம் முதலியன இங்கு மிகுதியாக விளைகின்றன. கோகோ, பீன்சு, உருளைக் கிழங்கு முதலியனவும் இங்குப் பயிராகின்றன. கரும்பு பயிராவதால் சர்க்கரை உற்பத்தி செய்யப்படுகிறது.

காப்பி இந்நாட்டின் முக்கிய ஏற்றுமதிப் பொருளாகும். நிலக்கரி, செம்பு, தங்கம், இரும்புத்தாது, ஈயம், விழுப்பொன் (Platinum) வெள்ளி, வைரம் ஆகியன இங்கு வெட்டி எடுக்கப்படுகின்றன. பெட்ரோலியமும் தங்கமும் இங்கு மிகுதியாகக் கிடைக்கின்றன. போக்குவரத்து வசதிகள் போதிய அளவு இல்லாத காரணத்தால் வாணிகம் சிறப்புறவில்லை.

கொலம்பியா ஏறத்தாழ கி.பி. 1536 முதல் 1819 முடிய இசுபெயினின் ஆதிக்கத்தில் இருந்தது எனலாம். சைமன் பொலீவரின் தலைமையிலான புரட்சிப் படைகள் கி.பி. 1819-இல் கொலம்பியாவை அயலவர் ஆட்சியிலிருந்து விடுவித்தன. பின்னர், பெரிய கொலம்பியக் குடியரசு (Greater Colombia Republic) என்னும் பெயரில் வெனிசுலா, ஈக்குவடார், பனாமா, கொலம்பியா ஆகியவை இணைந்தன. ஈக்குவடாரும் வெனிசுலாவும் கி.பி. 1830-இல் விடுதலை பெற்றன; வெனிசுலாவும் 1903-இல் இக்கூட்டிலிருந்து தன்னை விடுவித்துக் கொண்டது. இறுதியாகக் கொலம்பியா மட்டுமே மிஞ்சியது. கொலம்பியா சிலகாலம் குழப்பத்தில் ஆழ்ந்தது. சட்டம், ஒழுங்கு கெட்டது; இங்கு 1940-50 ஆண்டுகளில் பெரிய கொலைகள் நடந்தன. இதனை அடுத்து 1953 முதல் 1957 முடியச் சருவாதிகார ஆட்சி நடந்தது. இறுதியாக 1958-இல் கொலம்பியாவில் மக்களாட்சி மலர்ந்தது. ம.இ.

கல்வி: நாட்டு வளர்ச்சிக்காக உழைக்கும் திறனறிவுடைய மக்களைப் பயிற்சியால் உருவாக்குவதே கொலம்பியா நாட்டுக் கல்வியின் முதன்மையான நோக்கமாகும். கொலம்பியாவின் தேசிய மொழியாக இசுபானிய மொழி (Spanish) இருப்பதால், கல்வி நிறுவனங்களில் இம்மொழியே பயிற்று மொழியாக உள்ளது. அமெரிக்க இந்திய மக்கள் மிகுதியாக வாழும் இடங்களில் ஆங்கிலமும் பிரெஞ்சு மொழியும் விருப்ப மொழிகளாகக் கற்பிக்கப்படுகின்றன.

முறைசார்ந்த பள்ளிக் கல்வியானது ஓராண்டு மழலையர் பள்ளி, ஐந்தாண்டுத் தொடக்கப்பள்ளிக் கல்வி, நான்காண்டு இடைநிலைப் பள்ளிக் கல்வி என்னும் மூன்று நிலைகளில் அளிக்கப்படுகிறது. இடைநிலைக்கல்வி முடித்தோர் இடைநிலைத் தொழிற் பள்ளிகளில் (Intermediate Vocational Schools) சேர்ந்தோ, பல்கலைக்கழகத்தில் அல்லது கல்லூரியில் சேர்ந்தோ உயர்கல்வி பெறுகின்றனர். பள்ளிக் கல்வியில் முன்கூட்டியே தயாரிக்கப்பட்ட பாடச்செயல் திட்டமும் (Curriculum) பாட வேளைகளும் பின்பற்றப்படுகின்றன. தொடக்கப்பள்ளிக் கல்வி குழந்தைகளுக்கு இலவசமாக்கப்பட்டுள்ளது; ஆனால் கட்டாய மாக்கப்படவில்லை.

முறைசாராக் கல்வியில் (Nonformal Education) ஒழுங்குமுறையான பாடச் செயல்திட்டம் அல்லது பாடவேளைகள் ஏதும் இல்லை. வயதுவந்தோரின் தேவைகளையும் வசதிகளையும் ஒட்டியே முறைசாராக் கல்வியின் பாடச்செயல்திட்டமும் பாடவேளையும் அமைகின்றன. படிப்பைப் பாதியில் நிறுத்துவோரின் எண்ணிக்கை மிகுதியாக இருப்பது போலவே, எழுத்தறிவின்மையும் கொலம்பியாவில் மிகுதி, 7 வயதிலிருந்து 14 வயது வரையிலான 100 குழந்தைகளில், 80 பேர் மட்டுமே தொடக்கப்பள்ளிகளில் சேருகின்றனர். ஆனால், 32 பேர் மட்டுமே தொடக்கப் பள்ளிக் கல்வியை வெற்றியுடன் முடிக்கின்றனர்.

கொலம்பியாவில் தனியார் கல்வி நிறுவனங்கள் கல்விக்குப் பெரும்பணி ஆற்றுகின்றன. அரசு நடத்தும் மழலையர் பள்ளிகளில் 20 விழுக்காடு குழந்தைகளும், தனியார் நடத்தும் பள்ளிகளில் 20 விழுக்காடு குழந்தைகளும் (1975) சேர்ந்து பயின்றனர். அதுபோலவே இடைநிலைப்பள்ளிக் கல்வியில், 55 விழுக்காடு மாணவர்கள் அரசுப் பள்ளியிலும் 45 விழுக்காடு மாணவர்கள் தனியார் பள்ளியிலும் சேர்ந்திருந்தனர்.

கொலம்பியா அரசு தனது ஆண்டு வரவு செலவுத் திட்டத்தில் 1980-இல் 38 விழுக்காடு தொடக்கக்

கல்விக்கும், 21 விழுக்காடு இடைநிலைக் கல்விக்கும், 21 விழுக்காடு உயர்கல்விக்கும் மீதியினைத் தொழிற்கல்விக்கும் ஒதுக்கியது. கொலம்பியாவில் கல்வியாராய்ச்சி பின்தங்கிய நிலையில் உள்ளது. இருப்பினும் கொலம்பியாவிலுள்ள பல்கலைக்கழகங்கள் சமுதாய மற்றும் தேசிய தேவைகளை (National needs) ஒட்டி அமையும் ஆராய்ச்சித் திட்டங்களுக்கு முன்னுரிமை வழங்குகின்றன. பொகாட்டாவில் (Bogota) கி.பி. 1867-இல் நிறுவப்பட்ட தேசிய பல்கலைக்கழகம் (National University) கொலம்பியாவின் பழமையான பல்கலைக்கழகமாகும். இது தவிரக் கொலம்பியாவில் 97 பல்கலைக்கழகங்கள் உள்ளன.

சிறுநூர்களில் உள்ள மக்களுக்குக் குறைந்த கல்வி வாய்ப்பு வசதிகள், எழுத்தறிவுத் திட்டத்திற்கும் முறைசாராக் கல்விக்கும் போதுமான தொடர்பின்மை, பாடச் செயல் திட்டத் தயாரிப்பில் போதுமான ஆராய்ச்சியின்மை, பாடச் செயல் திட்டத்தை நாட்டின் பகுதிகளுக்கேற்ப மாற்றியமைக்காத தன்மை போன்றவை கொலம்பியா நாட்டுக் கல்வி முறையில் தீர்க்கப்பட வேண்டிய சிக்கல்களாகக் கருதப்படுகின்றன. எஸ்.த.

கொலம்பியா ஆறு: கனடா நாட்டின் மேற்கில் கொலம்பியா ஏரியில் தோன்றும் கொலம்பியா (Columbia) ஆறு 1945 கி.மீ. நீளமுள்ளது. இந்த நீண்ட வழியில் இது பல துணையாறுகளுடன் சேர்கிறது; பல ஏரிகளைக் கடக்கிறது; வாசிங்டன் (Washington), ஆரிகன் (Oregon) மாநிலங்கள் வழியாக ஓடுகிறது. இறுதியில், பசிபிக்கு மாக்கடலில் இது கலக்கிறது. இது பல இடங்களில் போக்குவரத்துக்கு ஏற்றதாக உள்ளது. இதை முன்பு ஆரிகன் ஆறு என வழங்கினர். இராபர்ட்டு கிரே (Robert Gray) என்னும் அமெரிக்க நில ஆய்வரால் கி.பி. 1792-இல் இந்த ஆறு கண்டு பிடிக்கப்பட்டது. அவர் வந்த கப்பலின் பெயரான 'கொலம்பியா'வைத் தாம் கண்டுபிடித்த ஆற்றுக்கு வைத்தார். தெ.பா.

கொலம்பியா மாவட்டம்: புகழ்பெற்ற இம்மாவட்டம் ஐக்கிய அமெரிக்கக் குடியரசின் மாநிலங்களான வர்சீனியாவுக்கும் மேரிலாந்துக்குமிடையே அமைந்துள்ளது. இப்பகுதியில்தான் அமெரிக்காவின் தலைநகரான வாசிங்டன் (Washington) அமைந்துள்ளது. இது கூட்டாட்சி மாவட்டமானபடியால் தனிச்சிறப்புடன் விளங்குகிறது. பல தொழிற்சாலைகளும் பல பல்கலைக்கழகங்களும் இங்கு உள்ளன. பொட்டோமாக்கு (Potomac) ஆறு இங்கு ஓடுகிறது. முதல் குடியரசுத் தலைவரால் குறிப்பிடப்பட்ட இடத்தில்

கி.பி. 1790-91-ஆம் ஆண்டுச் சட்டங்களின்படி இம் மாவட்டம் நிறுவப்பெற்றது. இதன் மக்கள்தொகை 689000 (1978). தெ.பா.

கொலராடோ அமெரிக்க ஜக்கிய நாடுகளில் உள்ள ஒரு மாநிலம். மேற்கு மத்திய மாநிலமாக இடம் பெற்றுள்ள இம்மாநிலத்தின் தலைநகரம்

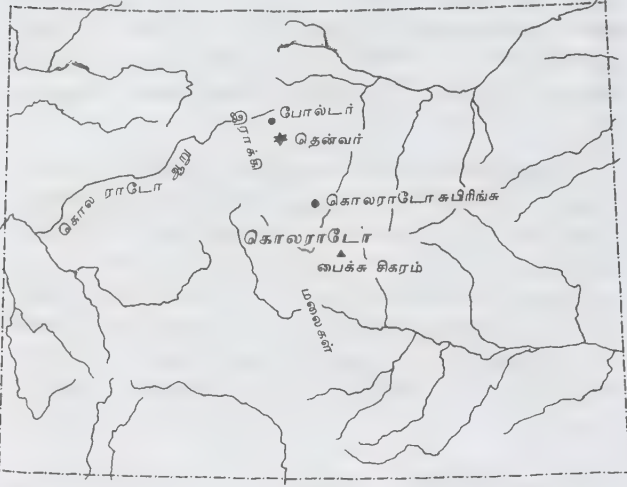

கொலராடோ

தென்வர் (Denver) ஆகும். பியூயெப்ளோ, கொலராடோ, சுபிரிங்கு, கிரீலி ஆகியன இங்குள்ள முக்கிய நகரங்கள். இது கி.பி. 1876-இல் தனி மாநிலத் தகுதி பெற்றது. கொலராடோ (Colorado) 'இராக்கி மலை மாநிலம்' எனவும் 'நூற்றாண்டு நீடித்த மாநிலம்' (Centennial State) எனவும் வழங்கப்படுகிறது. இம் மாநிலம் 270,000 ச.கி.மீ. பரப்பளவும், 2,207,259 (1970) மக்கள் தொகையும் கொண்டுள்ளது. இம் மாநிலத்தில் உள்ள செங்குத்தான, மிக உயர்ந்த, பனி படர்ந்த பைக்க சிகரம் (Pikes Peak) அழகும் கவர்ச்சியும் ஒருங்கே அமையப் பெற்றது. இச்சிகரம் இராக்கி மலைத்தொடரில் அமைந்துள்ளது. இது கொலராடோவின் பரப்பளவில் 2/5 பங்கு உள்ளது. இசுபானிய மொழியில் கொலராடோ என்பது சிவப்பு அல்லது செம்மை எனப் பொருள்படும். முதலில் நதியைக் குறிக்கப்பயன்பட்டுப்பின்னர் நாட்டையே இச்சொல் குறிக்கப் பயன்படுத்தப்பட்டது. கொலராடோ நகரம் கொலராடோ ஆற்றங்கரையில் அமைந்துள்ளது.

பசிபிக்குப் பெருங்கடலுக்கும் மிசிசிப்பி நதிக்கும் இடையிலும் கனடிய எல்லைக்கும் மெக்சிகோ எல்லைக்கும் இடையிலும் அமைந்துள்ள கொலராடோ மாநிலம், ஏறத்தாழச் செவ்வக வடிவில் உள்ளது. கிழக்கு மேற்கில் 620 கி.மீ. தொலைவும், தெற்கு வடக்கில் 443.கி.மீ. தொலைவும் கொண்டு, மிக



பைக்க சிகரம்

உயரமான மாநிலமாக அமைந்துள்ளது. இராக்கி மலைத்தொடரின் உயரமான சிகரங்கள் இம்மாநிலத்தில்தான் உள்ளன. இங்கே 4267.மீ. உயரத்திற்கு மேற்பட்ட சிகரங்கள் ஐம்பதிற்கு மேற்பட்டே உள்ளன. கொலராடோ மாநிலத்தின் உயர்ந்த பகுதி மெளண்ட்டு எல்பர்ட்டு (4399மீ.) ஆகும்.



தென்வர் நகரம்

இம் மாநிலத்தின் மேற்குப் பகுதி பீடபூமியாகவும், கிழக்குப் பகுதி சமவெளியாகவும், மத்திய பகுதி இராக்கி மலைத் தொடர்ப் பகுதியாகவும் உள்ளன. மாநிலத்தின் தென்மேற்குப் பகுதியில் மெசாவெர்டேயில் (Mesaverde) உள்ள மலைகளில், வரலாற்றுக்கு முற்பட்ட காலத்து இந்தியர்கள் தங்கள் கோட்டைக் குடியிருப்புகளை அமைத்தனர். இம்மாநிலத்தில் கி.பி.1858-இல் தங்கம் கண்டுபிடிக்கப்பட்டதால், பலர் இப்பகுதியில் வந்து குடியேறினர்; பல தொழில்களை மேற்கொண்டனர். தங்கம் குறைந்த பின்பு மக்கள் வேளாண்மையில் நாட்டம் கொண்டனர். இருப்பினும் சுரங்கத் தொழில் சுருங்கிவிடவில்லை.

சமவெளிகளில் வேளாண்மையும் கால்நடை வளர்ப்பும் முக்கிய தொழில்களாக உள்ளன. இங்கு ஆறுகள் பல ஓடுகின்றன. இவற்றுள் மிசிசிப்பி-மி-

செளரி ஆற்றின் கிளை ஆறுகள், கொலராடோ, இரியோகிராண்டி ஆகியன குறிப்பிடத்தக்கவை. கோதுமை, பார்லி, ஓட்சு முதலான தானியங்களும், உருளைக்கிழங்கு முதலான காய்கறிகளும் ஆப்பிள் முதலான பழ வகைகளும் விளைகின்றன. உணவும் உணவுப் பொருள்களும், இயந்திரங்கள், அடிப்படை உலோகங்கள், பாலாலான பொருள்கள், ஆட்டிறைச்சி ஆகியனவும் இங்குத் தயாராகின்றன. இங்கு நிலக்கரி, பொன், வெள்ளி, தாமிரம், விண்மத்தாது, பெட்ரோலியம் ஆகியன கிடைக்கின்றன. எனவே, மக்கள் தொழில் துறையில் முன்னேற்றம் கண்டுள்ளனர். சுரங்கத் தொழில், உலோகச் சுத்திகரிப்பு, இரும்பு, எஃகுப் பொருள் தயாரிப்பு, சர்க்கரைத் தொழில், மரத்தொழில் ஆகியன இங்கு நடைபெறும் முக்கிய தொழில்களாகும். இங்கு 1950க்குப் பின்னர் விஞ்ஞான வளர்ச்சியேற்பட்டதால் பல நுண்கருவிகள் தயாரிக்கப்படுகின்றன.

இராக்கி மலைத்தொடரைக் கண்டுகளிக்க வெளி நாட்டுப் பயணிகள் மிக்க அளவில் கொலராடாவிற்கு வருகை புரிகின்றனர். கொலராடோவில் வாழ்ந்து வரும் மக்கள் தொகையில் 50 விழுக்காடு கொலராடோவினர். மீதிப் பேர்களுள் ஐரோப்பியரும், கனடா, மெக்சிகோ, சப்பான் நாட்டினரும் அடங்குவர். அமெரிக்க-இந்தியரும் இங்கு வாழ்கின்றனர்.

தலைநகர் தென்வரில் பெரிய அரசு அருங்காட்சியகம் ஒன்று உள்ளது. போல்டரில் கொலராடோப் பல்கலைக்கழகம் அமைந்துள்ளது. கொலராடோப் பாலைவனமும் இம்மாநிலத்தில் உள்ளது. ம.இ.

கொலராடோ ஆறுகள்: கொலராடோ என்ற பெயரையுடைய ஆறுகள் மூன்று உள்ளன. ஒன்று, வடஅமெரிக்காவில் அரிசோனா மாநிலத்தில் ஓடுகிறது. கொலராடோ மாநிலத்தில், இராக்கி மலையில் தோன்றும் இந்த ஆறு யூட்டா, அரிசோனா, நவாடா, கலிபோர்னியா முதலான மாநிலங்களின் வழியாக ஓடிக்கலிபோர்னியா வளைகுடாவில் கலக்கிறது. இதன் நீளம் 2,333 கி.மீ. வடிகால் பரப்பு 360 ச. கி.மீ. அமெரிக்காவின் நைல் ஆறு என இது சொல்லப்படுகிறது.

வடஅமெரிக்காவிலுள்ள தெக்சாசு மாநிலத்தில் ஓடும் ஆறுகளுள் ஒன்று கொலராடோ ஆறு. இது மேற்கு மத்திய சமவெளி ஓரத்தில் தோன்றித் தென் கிழக்காக ஓடி மெக்சிகோ வளைகுடாவில் கலக்கிறது. இது நீர்ப்பாசனத்திற்குப் பயன்படுவதுடன் மின் உற்பத்திக்கும் பயன்படுகிறது. தெக்சாசு மாநிலத்தி



சட்டமன்றம்

லுள்ள முக்கிய நகரான ஆசுடின் இந்நதிக்கரையில் அமைந்துள்ளது. இதன் நீளம் 1438.5 கி.மீ.

ஆண்டீசு (Andes) மலைத்தொடரிலிருந்து தோன்றும் பல சிறு ஆறுகளிலிருந்து பெருகிவரும் கொலராடோ ஆறு, தென்கிழக்கில் ஆர்செண்டினா நாட்டின் வழியாக ஓடி அட்லாண்டிக்கு மாக்கடலில் கலக்கிறது. இதன் நீளம் 885 கி.மீ. தெ.பா.

கொலராடோ இந்தியர் ஈக்குவடார் நாட்டில் பசிபிக்குக் கடற்கரைப் பகுதிகளில் வாழும் பழங்குடியினர். இவர்கள் வாழும் பகுதி வெப்ப மண்டலத் தாழ்நிலப் பிரதேசமாகும். இப்பகுதியில் வாழ்ந்து வரும் மிகத் தொன்மையான பழங்குடியினரான இவர்கள் தம்மைத் தச்சில்லா (Tatchila) என்றே கூறிக் கொள்வர். கயாப்பா (Cayapa) இனத்தவர்களுடன் இவர்கள் மொழிவழியில் உறவு கொண்டுள்ளனர்.

கொலராடோ (Colorado) இந்தியரின் பொருளாதாரம் காட்டெரிப்பு வேளாண்மையையும் மீன்பிடித்தலையும் சார்ந்துள்ளது. இவர்கள் பயிரிடும் விளைபொருள்கள் வாழை, சோளம், நெல், மிளகு, கோகோ, வள்ளிக் கிழங்கு முதலானவை ஆகும். இவர்கள் பகுதியில் கிடைக்கும் ஒருவகைத் தாவரத்திலிருந்து எடுக்கப்படும் சாற்றை நீரோடைகளிலும் குளங்களிலும் கரைத்து மீன் பிடிக்கின்றனர். இச்சாறு நஞ்சு மிக்கது. நஞ்சைக் கலந்து மீன் பிடிக்கும் பொருளாதாரம் படிமலர்ச்சியில் கீழ்

நிலையைக் காட்டுவதாகும். மக்கள் சில காலங்களில் மட்டுமே வேட்டையாடுகின்றனர். இவர்கள் குறைந்த எண்ணிக்கையிலான கால்நடைகளை வளர்க்கின்றனர்.

கொலராடோ இந்தியருள் 1000க்கும் மேலானோர் 1970-களில் இடம் பெயர்ந்து தனித்தனிக்குடும்பங்களாகக் காட்டுப் பகுதிகளில் வாழ்ந்து வருகின்றனர். இவர்களின் ஆடை மரபு வழியிலானது. ஆண்கள் இடுப்பிலிருந்து முட்டி வரை ஓர் ஆடையும், கைகளில்லாத மேற்சட்டை ஒன்றையும் அணி்கின்றனர். பெண்கள் கணுக்கால் வரை ஆடை அணி்கின்றனர்; உடலைப் பல வண்ணங்களால் அழகுபடுத்தும் ஒப்பனைத் திறன் கொண்டவர்கள். ஆண்கள் உடலின் மீது சிவப்பு நிறத்திலான ஒரு வகைப் பசையைத் தடவிக் கொள்கின்றனர். பெண்கள் முகத்தில் மட்டும் இதனைத் தடவிக் கொள்கின்றனர்.

ஏனைய பழங்குடியினரைப் போன்றே ஆவியுலக நம்பிக்கைகள் கொண்டிருப்பினும், இவர்கள் கிறித்தவ சமய நெறிகளை ஏற்று வருகின்றனர். சமயச் சடங்குகளில் கிறித்தவ விழாக்களும் இடம் பெற்றுள்ளன. சீ.ப.

கொலாபா: இந்தியாவில் பம்பாய் மாநிலத்தில் மேற்கு மலைத்தொடருக்கும் அரபிக் கடலுக்கு மிடையே உள்ள கொலாபா (Kolaba) மாவட்டம் மலைப்பாங்கானது. இதன் நீளம் 120 கி.மீ. அகலம் 24 முதல் 48 கி.மீ. இதன் தலைநகரம் ஆலிபாகு (Alibag). உப்பு எடுத்தல், நெல், வெற்றிலை பயிரிடல் முதலியன முதன்மையான தொழில்கள். சாவித்திரி, அம்பா என்னும் பெயர்களுடைய ஆறுகள் இங்கு ஓடுகின்றன. தென்னையும் கமுகும் நிறைய வளர்கின்றன. காடுகள் பல இங்கு உள்ளன. பம்பாய் மாகாணத்தைச் சேர்ந்திருந்த கொலாபா, மாநில மறு அமைப்புச் சட்டப்படி, மகாராட்டிர மாநிலத்தின் ஒரு மாவட்டமாக இப்பொழுது விளங்குகிறது. தெ.பா.

கொலைக்குற்றம்: மரணம் விளைவிக்கவேண்டும் என்ற உட்கருத்துடன் ஒரு செயலைச் செய்து மரணம் விளைத்தல்; அல்லது ஒருவருக்கு மரணம் விளைவிக்கக் கூடிய உடற்காயம் இன்னது என்று தெரிந்தே அந்த உடற்காயத்தை உண்டுபண்ணும் உட்கருத்தோடு ஒரு செயலைச் செய்து அவருக்கு மரணத்தை ஏற்படுத்துதல்; அல்லது இயல்பான போக்கில் மரணத்தை விளைக்கத்தக்க தன்மை கொண்ட உடற்காயத்தை உண்டுபண்ணும் உட்கருத்தோடு ஒரு

செயலைச் செய்து மரணத்தை விளைத்தல்; அல்லது ஒரு செயல், மரணத்தையோ மரணம் விளைக்கக் கூடிய உடற்காயத்தையோ பெரும்பாலும் தோற்றுவிக்கும் உடனடி அபாயத்தைக் கொண்டது என்பதைத் தெரிந்தும், மரணத்தையோ அத்தகைய உடற்காயத்தையோ தோற்றுவிக்கும் இன்னலை ஏற்படுத்துவதற்கு இயைந்த காரணம் ஏதுமின்றி அச்செயலைச் செய்து மரணத்தை விளைத்தல் கொலைக் குற்றம் (Murder) ஆகும்.

எடுத்துக்காட்டுகள்: (1) 'எ' 'பி' யைக் கொல்லும் உட்கருத்துடன் சுடுகிறார். அதன் விளைவாகப் 'பி' இறந்துவிடுகிறார். 'எ', 'பி' யைக் கொலை செய்த குற்றத்திற்கு ஆளாவார்.

(2) ஒரே ஒரு அடியிலேயே 'ம' இறந்து விடுமளவுக்கு உடல் நோய் உள்ளவர் என்பதைச் 'ச' தெரிந்திருந்தும், அவருக்கு உடற்காயத்தை விளைவிக்கும் உட்கருத்துடன் அவரை அடிக்கிறார். அதன் விளைவாக 'ம' இறந்துவிடுகிறார். ஈண்டு 'ச' கொலைக் குற்றம் இழைத்தவராவார்.

(3) இயல்பான போக்கில் மரணத்தை விளைவிக்கும் உட்கருத்துடன் 'ந', 'மு'-வுக்குக்கத்தி அல்லது குண்டாந்தடியால் காயத்தை உண்டாக்குகிறார். அதன் விளைவாக 'மு' இறந்துவிடுகிறார். ஈண்டு 'ந' கொலைக் குற்றம் புரிந்தவராவார்.

(4) 'த' காரணம் ஏதுமின்றி ஒரு கூட்டத்தை நோக்கிப் பீரங்கியால் சுடுகிறார். அதன் விளைவாகக் கூட்டத்தில் இருந்த ஒருவர் இறந்துவிடுகிறார். இறந்தவரின் மரணத்தைத் 'த' விரும்பவில்லை எனினும் 'த' கொலைக் குற்றத்திற்கு ஆளாவார்.

தண்டனை: கொலைக் குற்றத்திற்கு மரணதண்டனை அல்லது ஆயுட்காலச் சிறைவைப்புத் தண்டனையாகும். அதனோடு சில வேளைகளில், அபராதமும் தண்டனையாகச் சேர்த்து விதிக்கப்படும். ப.வே.

கொலை மறுத்தல் நூலை இயற்றியவர்தவத் திரு சாந்தலிங்க சுவாமிகள். அவர், கி. பி. 17-ஆம் நூற்றாண்டினர்; வீரசைவர். இந்நூலிற்குச் சிதம்பர சுவாமிகள் உரை செய்துள்ளார். இதற்கு அண்மைக் காலத்தில் ஆங்கில மொழிபெயர்ப்பும், ஆய்வு ஏடும வந்துள்ளன.

இந்நூலுக்குக் கி. பி. 1850-ஆம் ஆண்டு தொடங்கும் பதினொன்றுக்கும் மேற்பட்ட பதிப்புகள் வெளியாகியுள்ளன. அவற்றுள் ஆறுமுக நாவலர் பதிப்பும்,

சாந்தலிங்கசுவாமிகள் திருமடத்துப் பதிப்பும் குறிப்பிடத்தக்கன.

இந்நூலில் காப்புச் செய்யுள் உட்பட இருபத்து மூன்று செய்யுள்கள் உள்ளன. உணவின் பொருட்டு நிகழும் கொலை, சிறு தெய்வ வழிபாட்டின் பொருட்டு நிகழும் கொலை இரண்டையும் இந்நூல் மறுத்துரைக்கிறது. இந்நூற் பொருளை விளக்க நூலாசிரியர் பயன்படுத்தும் உத்தி சிறப்புடையதாகும். ஒரு சபையில் பல சமயிகள் உள்ளனர். அவர்களுள் சைவர் மேம்பட்டு விளங்குகின்றனர். ஒருவன் அவரைப் பணிந்து 'அடுத்த பல உயிர்த் தோற்றத்து உயர்வு தாழ்வுக்குக் காரணம் அருளுக்' என வினவுகின்றான். அதற்குச் சைவர், உயர்வு தாழ்வுகள் உண்டு என்பதையும் அதற்காம் காரணத்தையும் கூறுகிறார். அவர் கூறியதன்மேல் புறச் சமயத்தினர் தடை நிகழ்த்துகின்றனர். இவ்வாறாக இந்நூல் வினா விடை அமைப்பில் அமைந்துள்ளது. தடை அவாய் நிலையாக உள்ளது. விடை வெளிப்படையாக உள்ளது.

கொலைமறுப்புக் கொள்கை சங்க காலந்தொட்டு இருந்து வந்திருக்கிறது என்றாலும், அதனை வற்புறுத்துவதற்கெனத் தனியே எழுந்த நூல் இது ஒன்றே. திருவள்ளுவர் கூறிய கொல்லாமை, புலான் மறுத்தல் என்ற இரண்டு அதிகாரப் பொருளையும், நாலடியாரில் உள்ள தீவினையச்சம் என்னும் அதிகாரப் பொருளையும் தொடர்ந்து அவற்றிற்கு மேலும் சிந்தனை செய்து, அக்கொள்கையை வற்புறுத்துகிறார் சாந்தலிங்கர்.

இந்நூலில் உலகாயதம், ஏசுமதம், வாமம், பௌத்தம், இலௌகிகம் ஆகிய மதங்கள் புலால் உண்பதற்குக் கூறும் காரணங்கள், எப்படியெல்லாம் மறுக்க முடியுமோ அப்படியெல்லாம் மறுக்கப்பட்டுள்ளன. சமணசமயம் வைதிக சமயத்திற்குப் புறம்பானது என்றாலும் கொல்லாமை, புலால் உண்ணாமை, அகிம்சை என்பவற்றை அடிப்படையாகக் கொண்டிருப்பதால் அச்சமயம் இங்குக் கண்டிக்கப்படவில்லை. கொலைமறுத்தல் கொள்கைக்குத் துணையாக இயன்ற அளவு அவ்வச் சமயக் கொள்கைகளும் மறுக்கப்பட்டுள்ளன.

தொடக்கத்தில் மாணாக்கன் குருவை நோக்கி உயிர், உயிரின் வகை, உயிரின் தாழ்வு போன்றவற்றை விளக்குமாறு வினவுகிறான். குரு, உயிர் சரம், அசரம் என இருவகையினது; அசரத்தைக் காட்டிலும் சரம் உயர்ந்தது; சரத்துள் நரர் உயர்ந்தவர்;

நரருள் கொலை புலை இல்லாதவர் உயர்ந்தவர் என விடை கூறுகிறார்.

உலகாயதர் உயிர் என ஒன்று தனியே இல்லை என்றும், உடம்பு போனால் பின் தொடர்வது ஒன்று மில்லை என்றும், புண்ணியம் பாவம், நரகம் சுவர்க்கம் என்பன பொய் என்றும் கூறுகின்றனர். இதற்குத் தக்க வகையில் விடைகூறி உடம்பின் வேறாய உயிர் உண்டு, கன்மப்பயன் உண்டு, சுவர்க்க நரகம் உண்டு என்பன வற்புறுத்தப்படுகின்றன.

ஏசுமதத் தவர் விலங்குகள் மனிதனுக்காகப் படைக்கப்பட்டவை என்று கூறுகின்றனர். கர்த்தா உயிர்களை உணவின் பொருட்டுப் படைக்கவில்லை என்னும் கொள்கையை இவர்களுக்கு விளக்கிக் கூறுகிறார். வாம நெறியினர், உயிர்க்கொலை செய்து தெய்வத்துக்குப் புலால் நிவேதனம் செய்வதால் பாவம் நீங்கும் என்கின்றனர். இவர்களுக்கு, எவ்வகையிலும் தெய்வத்துக்குப் புலால் நிவேதனம் செய்தல் கூடாது என்றும், அதனால், பாவம் நீங்காது என்றும் வற்புறுத்திக் கூறுகிறார். இவ்விராதத்தில் இறைவனுக்கு ஊன் படைத்த செய்தி முதலிடம் பெறுகிறது. இதற்குச் சாந்தலிங்கர் அது உலகங்கடந்த பக்தி; அதை விதியாகக் கொள்ளக் கூடாது என்று விடையளிக்கிறார். யாகக்கொலையை இந்நூல் உடம்படுகிறது. யாகத்தில் கொலையுண்ட உயிர்கள் முக்தியடைதலின் அது கொலையாகாது என்பது இந்நூலின் கருத்து.

பௌத்தர்கள் கொலை பாவம்; ஆனால் ஊன் தின்பது பாவமில்லை என்கின்றனர். அவர்களுக்கு ஊன் தின்பது கொலைப் பாவத்தைச் செய்யத் தூண்டும் என விடை கூறுகிறது இந்நூல்.

இலௌகீகன் ஊன் உடம்புக்கு ஊன் உண்ணுதல் வேண்டும் என்கிறான். இவனுடைய அறிவுக்குத் தகுந்தாற்போலவே விடையும் இந்நூலில் அமைகிறது. சா.இரா.

கொழும்பு சிரீலங்காவின் தலைநகராகவும் முதன்மையான துறை முகமாகவும் விளங்குகிறது. இலங்கையின் மேற்குக் கடற்கரையில் கிளானி ஆற்றின் (River Kelani) கழிமுக வாய்க்கு அண்மையில் அமைந்துள்ள சிறந்த வாணிகத்தலமாகும். மேற்கு மாநிலத்திற்கும், கொழும்பு மாவட்டத்திற்கும் நிருவாக மையமாக (Administrative Centre) இது அமைந்துள்ளது. உலகின் மிகப்பெரிய செயற்கைத் துறைமுகங்களுள் ஒன்றான கொழும்பு (Colombu), இரண்டாம் உலகப் போருக்குப் பின்பு வணிகத்துறையில் மிகுந்த முக்கியத்துவம் பெற்றுள்ளது. கலந்தோட்டா (Kalantota) என்னும் சிங்களச் சொல், இங்குள்ள கிளானிப்படகுத் துறையைக் (Kelani Jetty) குறிக்கத் தொடக்க காலத்தில் பயன்படுத்தப்பட்டது. பின்னர் அரேபிய வணிகர்கள் இச் சொல்லைக் கொலம்பு (Kolambu) என்று மாற்றிப் பயன்படுத்தினர். இறுதியாகப் போர்ச்சுகீசியர் 'கொலம்பு' என்று பயன்படுத்திய பின் இது நிலையாகக் கொலம்பு என்றே பயன்படுத்தப்



பட்டு வருகிறது. தமிழில் கொழும்பு எனச் சொல்லப் படுகிறது.

கொழும்பின் மிகப் பழமையான பகுதி பேட்டை (Pettah) எனப்படுகிறது. போர்ச்சீசியரால் கட்டப் பட்ட கோட்டை ஒன்று இதன் மத்திய பகுதியில் உள்ளது. துறைமுகத்திற்குத் தென்கோடியில் அமைந்துள்ள இக்கோட்டையில் நிருவாக அலுவலகங்கள் உள்ளன. அரசியின் மாளிகையில் (Queen's House) தலைமை ஆளுநரின் அலுவலகம் உள்ளது. புத்தர்களின் முக்கியமான கோயில்கள், கோட்டா கேனாவிலும் கொச்சிகடேயிலும் (Kochikade) அமைந்துள்ளன. இங்கு 1942-இல் இலங்கைப் பல்கலைக் கழகம், கல்லூரி, மருத்துவக் கல்லூரி ஆகியன தொடங்கப்பட்டன. பின்னர் பொறியற் கல்லூரி, மருத்துவக் கல்லூரி ஆகியவை இங்கிருந்து கண்டியிலுள்ள பெரதேனியாவிற்கு மாற்றப்பட்டன. வித்தியோதயா, வித்தியாலங்கார பிரிவேணா ஆகிய புத்த சமயக் கல்வி மையங்கள் 1959-இல் பல்கலைக் கழகத் தகுதி பெற்றன. வித்தியோதயா (Vidyodaya) பல்கலைக் கழகம் கொழும்பு நகருக்குள்ளும், வித்தியாலங்கார பிரிவேணாப் (Vidyalankara Pirivenas) பல்கலைக் கழகம், கொழும்பிற்கு வெளியே கேளனியாவிலும் உள்ளன. கேளனியாவில் உள்ள புத்த கோயில் மிகவும் புகழ்பெற்றது; அங்குப் பயணிகள் அதிக அளவில் வருகை புரிகின்றனர்.

கொழும்பில் அருங்காட்சியகம், பேசிட்லர் நிலையம் (Pasteur Institute), மருத்துவ ஆராய்ச்சிக்கழகம், விஞ்ஞான, தொழில் ஆராய்ச்சிக்கழகம் ஆகியன உள்ளன. சிரீலங்கா 1948-இல் சுதந்திரம் பெற்ற தனை ஓட்டிக் கொழும்பில் சுதந்திர மன்றம் (Freedom Hall) ஒன்று கட்டப்பட்டுள்ளது. அழகுமிக்க மரப்பந்தாட்டத்திடல் (Cricket) இங்குத்தான் உள்ளது. இலெவினியாமலை என்ற அழகிய பகுதியும் விருப்பமான கடல் நீராடும் பகுதியும் இன்பப் பொழுது போக்கு மையங்களாக உள்ளன. நகருக்கு வெளியே 7 கி.மீ. தொலைவில் உள்ள கோட்டேயில் (Kote) சிங்கள வேந்தர்களின் தொன்மைப் புகழ்மிக்க தலை நகர் உள்ளது. இரண்டாம் உலகப் போருக்குப் பின் இரத்தமலானா விமான நிலையம் (Ratmalana Airport) முக்கியமான பன்னாட்டு விமான நிலையமாக வளர்ந்துள்ளது. இவ்விமான நிலையத்திலிருந்து அன்றாடம் மற்ற மாநிலத் தலைநகரங்களுக்கும், இந்தியாவின் முக்கிய நகரங்களுக்கும், விமானங்கள் பறக்கின்றன. கொழும்பிலிருந்து 28 கி.மீ. தொலைவிலுள்ள கட்டு நாயகா விமான நிலையத்தில், பெரிய விமானங்கள் வந்திறங்குகின்றன. கொழும்பு நகரம் யாழ்ப்பாணத்துடனும் திரிகோணமலையுடனும் இருப்புப் பாதை

களால் இணைக்கப்பட்டுள்ளது. கொழும்பு கடல் மட்டத்திலிருந்து தாழ்ந்த நிலப்பகுதியில் அமைந்துள்ளதால், கடல்நீர் நகரினுள் புகாதபடி வெள்ளத் தடுப்பு நடவடிக்கைகள் மேற் கொள்ளப்பட்டுள்ளன.

கொழும்பிலிருந்து தேயிலை, இரப்பர், கோகோ, தேங்காய், தேங்காய் எண்ணெய் ஆகியன ஏற்றுமதியாகின்றன. இங்கு வைரங்கள் மிகுதியாகக் கிடைக்கின்றன. பல வகையான வைரங்கள், மணிகள் ஆகியவை ஏற்றுமதி செய்யப்படுகின்றன. அவற்றுள் நீலமணி, மாணிக்கம், புட்பராகம், முத்துப் போன்ற தோற்றமுடையவெண் படிவ வகைகள் குறிப்பிடத்தக்கன.

கொழும்பினை கி.பி. 1517-இல் போர்ச்சீசியரும், கி.பி. 1656-இல் தச்சுக்காரர்களும் (Dutch) கி.பி. 1796-இல் ஆங்கிலேயரும் கைப்பற்றினர். கொழும்பு 1948-இல் சிரீலங்காவின் தலைநகராக்கப்பட்டது. கொழும்பில் 1950-ஆம் ஆண்டு தெற்கு, தென்கிழக்காசிய நாடுகளின் பொருளாதார முன்னேற்றத்திற்கான கொழும்புத்திட்ட மாநாடு நடைபெற்றது. கொழும்பில் பல நாட்டினரின் தூதரகங்கள் உள்ளன. கொழும்பின் மக்கள் தொகை 423,481 (1953). சோழப் பெருவேந்தனான முதலாம் இராசேந்திரன் (கி.பி. 1012-1044) இலங்கை முழுவதையும் கைப்பற்றியதால், கொழும்புப் பகுதியும் சில காலம் அவனது ஆட்சிக்குட்பட்டிருந்தது. ம.இ.

கொழும்புத் திட்டம் தெற்கு, தென்கிழக்கு ஆசிய நாடுகள், பொருளாதாரத்தில் முன்னேற்றம் காண ஏற்படுத்தப்பட்ட ஆறாண்டுத் திட்டம். இது 1951-ஆம் ஆண்டு குலைத் திங்கள் முதல் நாள் நடைமுறைக்கு வந்தது. திட்டத்தின் மொத்தச் செலவு 186.8 கோடி பவுன் என்று மதிப்பிடப்பட்டுள்ளது. தெற்கு, தென்கிழக்காசிய நாடுகள் தம்பிடையே முன்னேற்றம் காணத் தம்மாலியன்ற அளவு முயலவேண்டும் என்பதும், முன்னேறிய நாடுகள் இந்நாடுகளுக்கு இயன்ற வகையில் உதவிபுரிய வேண்டும் என்பதும் இத்திட்டத்தின் நோக்கமாகும். இத்திட்டத்தின் மூலம் அங்கம் வகிக்கும் நாடுகளுக்கு, நிதிஉதவியும் தொழில்நுட்ப உதவியும் கிடைக்க வழிவகைகள் செய்யப்பட்டன. உலக வங்கியும், கனடா, அமெரிக்கா, இங்கிலாந்து, ஆசுத்திரேலியா, நியூசிலாந்து ஆகிய நாடுகளும் இதற்குப் பொருளுதவி புரிகின்றன.

இத்திட்டத்தில் சேர்ந்துள்ள நாடுகளுக்குத் தொழில்நுட்ப வசதிகள் வழங்கும் பொருட்டுத் தொழில் நுட்பக் கூட்டுறவு மன்றம் ஒன்று நிறுவப்பட்டுள்ளது. இங்கிலாந்து, கனடா, நியூசிலாந்து, இந்தியா முதலான நாடுகள் தொழில்நுட்ப வசதி

களை வழங்குகின்றன. உறுப்பு நாடுகளைச் சேர்ந்த மாணவர்கட்குப் பல துறைகளில் பயிற்சிகள் வழங்கப் படுகின்றன. இங்கிலாந்து, அமெரிக்கா முதலான வெளிநாடுகளிலுள்ள வல்லுநர்கள் உறுப்பு நாடுகளுக்குச் சென்று பலவிதமான உதவிகளைப் புரிந்து வருகின்றனர்.

இத்திட்டத்தில் ஆசிய நாட்டுப் பகுதியில் உள்ள இருபது நாடுகள் அங்கம் வகித்தன. பின்னர் அது விரிவாக்கப்பட்டு ஆசிய நாட்டைச் சேராத நாடுகளும் சேர்த்துக் கொள்ளப்பட்டன. அவ்வகையில் ஆறு நாடுகள் சேர்த்துக் கொள்ளப்பட்டன. இந்தியா (1950), சிரீலங்கா (1950), பாகிசுத்தான் (1950), நியூசிலாந்து (1950), அமெரிக்கா (1951), தென் வியட்நாம் (1951), கம்போடியா (1951), பர்மா (1952), இந்தோனேசியா (1953), தாய்லாந்து (1954), சப்பான் (1954), இலாவோசு (1951), நேப்பாளம் (1952), பிலிப்பைன்சு (1954), பூட்டான் (1962), ஆப்கானிசுத்தான் (1963), மாலத்தீவுகள் (1963), தென்கொரியா, (1962), மலேசியா (1957), சிங்கப்பூர் (1965), ஈரான் (1966), பங்களாதேசம், பிசித்தீவுகள் ஆகிய நாடுகள் கொழும்புத் திட்டத்தில் அங்கம் வகிக்கின்றன. ஆண்டுதோறும் ஏதாவதொரு அங்கத்தினர் நாட்டில் இவர்கள் கூடிப் பேசுவர். இதன்முதல் கூட்டம் 1950-ஆம் ஆண்டு மே மாதத்தில் சிட்னியில் (ஆசுத்திரேலியா) நடைபெற்றது. பின்னர்ப் பொதுநல நாடுகளின் (Common wealth) ஆலோசனைக் குழுவினர் சிட்னிக் கூட்டத்திற்குப் பின்னர்க் கொழும்பு, இலண்டன் முதலான நகரங்களிலும் கூடினர். சமூகப் பொருளாதாரத் துறையிலான ஆயிரத்துக்கு மேற்பட்ட திட்டங்களுக்கு இதுகாறும் உதவியிருப்பதாக இம்மன்றத்தின் அறிக்கை கூறுகிறது. பெரும்பாலும் உணவு, வேளாண்மைக் கல்வி, காடுகள், பொறியியல், மருத்துவம், சுகாதாரம், நிருவாகம் முதலான துறைகளுக்கு இத்திட்டத்தின் மூலம் பல உதவிகள் கிடைத்துள்ளன. இதன் தலைமையகம் கொழும்பிலுள்ளது. ம.இ.

கொள்கைக் குரல்: பொது மக்களை மாற்றக் கூடிய வழி முறைகளில் கொள்கைக்குரல் ஒரு செயற்பாங்கு ஆகும். ஊர்வலம், பொதுக்கூட்டம், கொள்கைக் குரல் போன்றவை இன்றைய உலகில் பொதுமக்களை அதிகம் ஈர்க்கக் கூடியவையாகும். கொள்கைப் பரப்புக் கருவிகளில் இவை மிகவும் முக்கியமானவைகளாகக் கருதப்படுகின்றன. கொள்கைக் குரல்களை எழுப்புவதன் மூலம் பல குறிக்கோள்களையும், கருத்துகளையும் மிக எளிதாகப் பரப்ப இயலுகிறது. தலைவர்களோ, அறிஞர்களோ, அவர்களுடைய கொள்கைகளைச் சுருக்கமாக, மக்களிடையே எழுச்சியைத் தூண்டும் வண்ணம் கூறப்பயன்படுத்துகின்ற சொற்கள் கொள்கைக் குரல் (Slogan) எனப்படுகிறது.

காலத்திற்கேற்பவும் சுருக்கமானதாகவும் ஏவலைப் பயன்படுத்தி, அணி வகுப்புக் கூச்சலை ஏற்படுத்துகின்ற சொற்றொடர்கள் கொள்கைக் குரல் எனப்படுவதாகப் பெல்லாக்கு (Bellak) என்ற அறிஞர் கூறுகிறார். எனவே, கொள்கைக் குரல்கள் சுருக்கமாகவும், காலத்திற்கும் சூழ்நிலைக்கும் ஏற்றனவாகவும் இருக்கின்றன.

இவை மக்களின் கவனத்தைக் கவர்வதாலும், குழு மக்கள் எல்லோருமாகச் சேர்ந்து அதனைக் கூறுவதாலும், அவர்களின் மனப்பான்மைகளும் மன எழுச்சிகளும் வலுவூட்டப்படுவதாலும் கொள்கைக் குரல்கள் மிகவும் வலிமையுடையனவாக இருக்கின்றன. நம்பிக்கைகளைத் திடப்படுத்தி, மக்களை அக் கொள்கைக் குரல்கள் என்ன செய்யச் சொல்கின்றனவோ அதனைச் செய்ய அவர்கள் ஆயத்தமாகின்றனர். இதுவே, கொள்கைக் குரலின் சிறப்பாகும். இது சுருக்கமாகவும் குறிப்பிட்ட சூழ்நிலைக்கு ஏற்றவாறும் இருப்பதால், நன்றாக நினைவில் நிற்கும் பாங்கில் இருக்கிறது. எனவே, இதனைச் சிறு குழந்தை முதல் அனுபவமுள்ள அறிஞர் வரை அனைவராலும் மனத்தில் வைத்துக்கொள்ள இயலும். எடுத்துக்காட்டாக, திலகரின் 'சுதந்திரம் எனது பிறப்புரிமை' என்னும் கொள்கைக் குரல், இந்த நூற்றாண்டின் முற்பகுதியில் மிகவும் வலிமை உள்ளதாகவும், மக்களுக்குச் சுதந்திர உணர்ச்சி, அஞ்சாமை, தியாக உணர்வு போன்ற வற்றை ஊட்டுவதாகவும், மக்களை ஒருமைப்படுத்தும் வலிமைமிக்க கொள்கைக் குரலாகவும் இருந்தது. இதைப் போன்றே, காந்தியடிகள் தம் அனைத்துத் திட்டங்களிலும், கொள்கைக் குரல்களை உருவாக்கி நாடு முழுவதையும் சுறுசுறுப்பாக்கித் தம் சுதந்திரப் போராட்டத்தில் ஆர்வமுள்ளவர்களாக மக்கள் இருக்குமாறு செய்தார். அவர் 1942-ஆம் ஆண்டு உருவாக்கிய 'வெள்ளையனே வெளியேறு', 'செய் அல்லது செத்து மடி' (Do or Die) போன்ற கொள்கைக் குரல்களின் வலிமை வாய்ந்த தூண்டுதல்கள், மக்களையும் அதனால் அரசினையும் மாற்றுதற்குரிய வழி முறைகளில் சிறந்தனவாக அமைந்தன.

கொள்கைக் குரல்களின் எளிமை, சுருக்கம், சந்தம் ஆகியவை மக்கள் நினைவு கொள்வதற்கு மிகவும் உதவியாக இருக்கின்றன. இவை மோனை அழகு சிறக்க அமைக்கப்படுவதால் மக்களின் கவனத்தை எளிதில் கவருகின்றன. மேலும், உணர்ச்சியூட்டும் பொருள் பொதிந்த சொற்கள் கொள்கைக் குரல்களில் பயன்படுத்தப்படுவதால், யாவரும் அவற்றை அறிந்து கொள்வதுடன், சொற்களில் உள்ள உணர்ச்சித் தூண்டலின் தன்மையால் தூண்டப்படுகின்றார்கள். எடுத்துக்காட்டாக, 'சுதந்திரம், சகோதரத்துவம், சமத்துவம்' என்று பிரெஞ்சுப் புரட்சியின் போது எழுந்த கொள்கைக் குரல், கடந்த இரண்டு நூற்றாண்டுகளில் மிகவும் வலிமை வாய்ந்த கொள்கைக் குரலாக அமைந்தது.

றாண்டுகளாக வலிமையுடன் இருந்ததுடன், இன்றும் மனித சமுதாய வரலாற்றில் மிகவும் வலிமை வாய்ந்ததாக இருந்துவருகின்றது.

மேற்கூறியவாறு கொள்கைக் குரல்கள் சுருக்கமாகவும் உணர்ச்சியூட்டுபவையாகவும் இருந்தால் மட்டும் வெற்றிபெறா. ஒரு கொள்கைக் குரல் வெற்றி பெற வேண்டுமானால் குழுவிற்குக் கொள்கைக் குரல் எழுப்பும் தேவைகள் இருக்க வேண்டும். எடுத்துக்காட்டாக, 'உழுவலனுக்கே நிலம் சொந்தம்', 'நிலமற்றோருக்கு நிலம்', 'வேலை செய்ய உரிமை' போன்ற கொள்கைக் குரல்கள் மிகவும் பொருள் பொதிந்தனவாகவும் உணர்ச்சியூட்டுவனவாகவும் இருப்பதுடன் மிகவும் வலிமை வாய்ந்த தூண்டுதல்களையும் கொண்டுள்ளன. ஆனால் குழுவில், ஏதாவது ஒரு குறிப்பிட்ட தேவைக்குப்பொருந்துவதாக இக் கொள்கைக் குரல்கள் இருந்தால்தான் மதிப்புடையதாக இருக்கும் - வெற்றிபெறவும் இயலும். ஒரு குழுவின் கொள்கைக் குரல் பயன் விளைவிக்க வேண்டுமானால், அது, அக்குழு எதிர்நோக்கும் இன்றியமையாத சிக்கல் ஒன்றினைத் தீர்ப்பதாக இருக்க வேண்டும். கொள்கைக் குரல்கள் கூறும் அனைத்துத் தீர்வுகளும் சரியானவை எனக் கொள்ள முடியாது. எடுத்துக்காட்டாக, இந்தியாவில் 'நிலமற்றோருக்கு நிலம்' என்னும் கொள்கைக் குரல் சரியானதாக அமையாது. ஏனெனில், இங்கு மக்கள் தொகை அதிகமானதாகும். எனவே, இம்முறையில் பயன்தரக் கூடியதாக எதுவும் செய்ய இயலாது. பொருளாதார வறுமையைப் போக்கத் தொழில் மயமாக்குவதே வழியாகும். அதனால், மிகச் சிலரே இந்த உறுதியற்ற பயிர்த் தொழிலை மேற்கொள்ளலாம். இருப்பினும், இக் கொள்கைக்குரல் கிராமங்களில் 'நிலத்தேவை' இருக்கும் வரையிலும் வலிமை உடையதாகவும், வெற்றியளிப்பதாகவும் இருந்து வரும்.

இவ்வாறு, கொள்கைக் குரலை மிகவும் எளிதாகவும் மக்களைக் கவருகின்ற வகையிலும், எழுச்சியைத் தூண்டுகின்ற வகையிலும் உருவாக்கி, சரியான முறையில் நேரிலும் பிற செய்தித் தொடர்பு சாதனங்களின் மூலமும், தேவைக்குப் பொருந்துவதாகக் கொள்கைப் பரப்புச் செய்தால் மிகப் பெரிய மாற்றத்தினை அது பொது மக்களிடம் ஏற்படுத்தும் என்பதில் ஐயமில்லை. எனவேதான், இன்று அரசியல் வாதிகள் முதல் அரசாங்கத்தினர் வரை அனைவரும் தங்கள் திட்டங்களைக் கொள்கைக் குரல்களாக எங்கும் ஒலிக்கின்றனர். டி.த.

கொள்கைப் பிடிவாதம்: தான் கொண்ட கொள்கையை உறுதியாகப் பற்றிக் கொண்டு எவ்

வித பகுத்தறிவுக் கொள்கைக்கும் உட்படாதவரைக் கொள்கைப் பிடிவாதக்காரர் (Dogmatist) எனலாம். இக்கொள்கையினர் தங்கள் கோட்பாடுகள் மாறாதவை என்றும், ஐயத்திற்கு இடமின்றித் தெளிவானவை என்றும் நம்புகின்றனர். இவர்கள் சமயத்தைப் பின்பற்றுகிறவர்களிடையேயும், சமயத்தையே நம்பாத பகுத்தறிவாளர்களிடையேயும் உள்ளனர்.

அறிவியல் முன்னேற்றத்தின் காரணமாகவும், வளர்ந்து வரும் உண்மைகளின் காரணமாகவும் பழைய கோட்பாடுகள், கருத்துகள் ஆகியவற்றில் சிலவற்றை மாற்றியமைக்க வேண்டியுள்ளது. ஆனால், கெடல்கைப் பிடிவாதக்காரர்கள் எந்த மாற்றங்களையும் எதிரான கருத்துகளையும் ஏற்றுக்கொள்வதில்லை. காலத்திற்கு ஒவ்வாத கருத்துகளை அவர்கள் கொண்டிருப்பதோடு அக்கருத்துகளே உண்மையானவை என்றும், அவற்றைப் பற்றி விவாதிப்பது கூடாது என்றும் வாதிகின்றனர். மெய்ப்பொருளியலில், கொள்கைப் பிடிவாதம் உலகத்தின் வளர்ச்சியையோ அது தொடர்பான கோட்பாடுகளையோ (Dialectical Laws) ஏற்றுக் கொள்ள மறுக்கிறது. அரசியலில் கொள்கைப் பிடிவாதம் உட்கட்சி மனப்பான்மைக்கு (Sectarianism) அடிகோலுகிறது. மார்க்சிசட்டுகள் (Marxist), தாங்கள் கொள்கைப் பிடிவாதத்தை எதிர்ப்பதாகவும், அனைத்து உலகத்திலும் உழைக்கும் இளைத்தினரின் முன்னேற்றத்திற்கு (International Working Class Movement) இக்கொள்கையினர் முட்டுக்கட்டையாக உள்ளனர் எனவும் குற்றம் சாட்டுகின்றனர். இதுவும் ஒரு கொள்கைப் பிடிவாதமே. மேலும், கொள்கைப் பிடிவாதம், சுயநிலைக் கொள்கைக்கு (Subjectivism) இட்டுச் செல்வதோடு நடைமுறைக்கு ஒவ்வாததாகவும் விளங்குகிறது. சில சமயங்களில் அக்கொள்கை வெறியாக (Fanaticism) வளர்ந்து, சமுதாயத்தின் வளர்ச்சிக்குத் தடையாக உள்ளது. மனிதனின் வளர்ச்சி அவன் சிந்தனையின் அடிப்படையில் அமைந்துள்ளது. அறிவியல் வளர்ச்சி மனித சிந்தனையின் வளர்ச்சியே. புதிய கோட்பாடுகளும் உண்மைகளும் மனித சிந்தனையால் ஏற்பட்டவையே. எனவே, காலத்திற்கும் நடைமுறைக்கும் ஒவ்வாத கருத்துகள் எவ்விதத்திலும் சமுதாயத்திற்குப் பயனளிக்க மாட்டா.

துணை நூல்:

Emil Brunner, The Christian Doctrine of God, Vol. I, Lutterworth Press, London, 1949.

கொள்கை பரப்பல்: தொழில் நுட்பம் மேன்மையடைந்து வருகின்ற இன்றைய நாளில்

பொதுமக்கள் (Public), கொள்கை பரப்பல் (Propaganda) ஆகியவை சமூகத்தில் மிகவும் முக்கியத்துவம் பெறுகின்றன. ஒரு கட்டுப்பாடான நிலையில் அனைவரும் விரும்பத் தக்க வகையில் ஒரு செயலையோ பொருளையோ விளம்பரப் படுத்துவதே கொள்கை பரப்பல் எனப்படுகிறது. மக்களின் மெய்ப்பாடுகளையும், தவறான எண்ணங்களையும் கருத்தில் கொண்டு அவர்களிடம் நல்ல நம்பிக்கைகளையும், எண்ணங்களையும் பெறுவதற்காக எடுத்துக் கொள்ளும் ஒரு திட்டமிட்ட முயற்சி எனவும் இதைக் கூறலாம். மக்களைத் தனது வழிக்கு அல்லது முறைக்குக் கொண்டு வருவதற்குக் கொள்கை பரப்பல் பயன்படுகிறது. இப்போது சமூக அமைப்பானது மிகவும் சிக்கல் வாய்ந்ததாய் இருப்பதால் தேர்ந்தெடுத்தல் என்பது இன்றியமையாத ஒன்றாகிறது. எடுத்துக்காட்டாக, தேர்தல் காலங்களில் பல அரசியல் கட்சியைச் சார்ந்தவர்களும், தனியார்களும் தேர்தலில் நிற்கக் கூடும். அப்பொழுது வேட்பாளர்கள் பல புதிய உத்திகளையும், முறைகளையும் பயன்படுத்தித் தங்களை எளிதில் தேர்ந்தெடுப்பதற்கு வசதியாக வாக்காளர்களிடம் கொள்கை பரப்பல் செய்வது இன்றியமையாததாகிறது. பொதுவாக அனைத்து நாடுகளிலும், அரசியல் துறையின் ஆற்றலை எடுத்துக் காட்டவும், வணிகத் துறையின் வளர்ச்சிக்காகவும், சமயங்கள் பரவுவதற்கும் கொள்கை பரப்பல் அதிகமாகப் பயன்படுத்தப்படுகிறது.

இன்றுள்ள சமூகத்தினர் தங்கள் குறிக்கோள்களை அடையத் தகராறு, திறமை, பொருளாதார முறை, கொள்கை பரப்பல் போன்ற நான்கு அடிப்படை முயற்சிகளை மேற்கொள்வரெனத் தேனியல் லேர்னர் (Daniel Lerner) என்ற வல்லுநர் கூறுகிறார். தகராறு முறையைப் பின்பற்றினால், பல வந்தமாகக் கட்டாயப்படுத்துவதன் மூலம்தான் தனது குறிக்கோளை அடைய முடியும். பொருளாதார முறையின் மூலம் என்றால் சரக்குகள், சேவை போன்ற பரிசுகள் அல்லது கடன்களைக் கொடுக்க வேண்டும். திறமையின் அடிப்படையில் என்றால் அரசியல் தந்திரத்தினால் உடன்படிக்கைக்கு வர வேண்டும். ஆனால் சொற்கள், சித்திரங்கள், மெய்ப்பாடுகள் போன்ற அடையாளக் குறிகள் மூலம் மக்களைத் தூண்டிவிடுகின்ற சக்தி கொள்கை பரப்பல் முறைக்கு மட்டுமே இருக்கிறது. எனவே, கொள்கை பரப்பல், மற்ற முறைகளைவிடச் சக்தி வாய்ந்த, சிறந்த முறை என்று இலேர்னர் கூறுகிறார்.

இன்றைய புதிய அமைப்பில் அடிப்படையான குறிக்கோள் எதுவும் இல்லையெனில் எந்தச் செயலும் நடைபெறாது. அறிவியல் முறையைப் பின்பற்றும்

இக்காலத்தில் கொள்கை பரப்பலும் சில குறிக்கோள்களை அடிப்படையாகக் கொண்டுள்ளது. தெளிவான, நன்கு அறிந்த நோக்கங்களுடன் கொள்கை பரப்பல் இருந்தால் கொள்கை பரப்பாளனுக்கும் அந்த நோக்கம் அல்லது பொருளைப்பற்றி நன்கு தெரிந்திருக்கும். அவ்வாறு இல்லாவிட்டால் அவனுக்கும் கொள்கை பரப்பலின் நோக்கம் அல்லது மெய்ப்பாடுகளின் மீது ஆர்வம் இருக்காது. எனவே எந்த ஒரு கொள்கை பரப்பலிலும் கொள்கை பரப்பாளன் முக்கிய இடம் வகிக்கிறான். சில வேளைகளில் கொள்கைபரப்பாளனின் ஆளுமையைப் பொறுத்து யோசனையோ கொள்கை பரப்பலோ ஏற்றுக் கொள்ளப்படலாம். எடுத்துக்காட்டாக, இந்தியவிடுதலைப் போராட்டத்தின்போது சவகர்லால் நேருவின் சொற்களால் ஒவ்வொன்றும் மக்களால் மதிக்கப்பட்டது.

கொள்கை பரப்பலும் கல்வியும்: கொள்கை பரப்பலைப்போலக் கல்வியும் அடையாளக் குறிகளைப் பயன்படுத்துகிறது. ஆனால், அதைப்போலத் தூண்டித் தல் சக்தி கல்விக்குக் கிடையாது. வெறும் ஐயத்தைப் போக்குவதே கல்வியின் குறிக்கோள் ஆகும். கொள்கை பரப்பாளனுக்கு ஆதரவான வழிகளில் உள்ள தீர்மானங்களை மட்டுமே கொள்கை பரப்பல் தேடி ஆராய்கிறது. ஆனால், கல்வியானது எந்தத் தீர்மானங்களை மேற்கொள்ளலாம் என்ற அடிப்படையில் விவரங்களைத் தருகிறது. இவ்வாறு இவை இரண்டும் வேறுபட்டிருந்தாலும் சில நேரங்களில் கல்வியைப் பரப்புவதற்குக் கொள்கை பரப்பல் பயன்படுகிறது. மேலும், கொள்கை பரப்பாளது கல்வியாக மாறுவதற்கும் வாய்ப்பு உள்ளது. எடுத்துக்காட்டாக, நீதி நெறி ஆசிரியர் அல்லது சமயப்போதகர், தம் ஆழ்ந்த நம்பிக்கைகளையும் விருப்பங்களையும் தம் மாணவர்களுக்குப் பரப்பும் பொழுது கொள்கை பரப்பலானது கல்வியாக மாறிவிடுகிறது.

கொள்கை பரப்பலும் விளம்பரமும்: ஏறத்தாழ எல்லா விளம்பரங்களும், விளம்பரங்கள் என்ற முத்திரை குத்தப்பட்டே வருகின்றன. எனவே, விளம்பரத்தை அறிவதில் கடினம் கிடையாது. ஆனால் கொள்கை பரப்பல் எது என்று அடையாளம் காண்பது அரிது. மேலும் விளம்பரத்திற்கான ஊதியம் வெளிப்படையாகத் தரப்படலாம். ஆனால், கொள்கை பரப்பல் அதிக அளவுக்கு மறைமுகமாகத்தான் இருக்கும். ஆனால், வாசகர்களைப் பொறுத்த மட்டிலும் உண்மைக்கும் கற்பனைக்கும் உள்ள வேறுபாட்டைக் காண்பது சற்றுக் கடினமாகும்.

கொள்கை பரப்பலும் செய்தியும்: கொள்கை பரப்பல் மூலம் வரும் செய்திகள் அனைத்தும் உண்மை

யானவையாக இருப்பதில்லை. பொதுவாகச் செய்தித் தாள்களில் அவற்றின் கொள்கைகளைவிட அரசியல் கொள்கைகளே அதிக ஆதிக்கம் செலுத்துவதால் ஒரு தலையான செய்திகள் வருகின்றன. எனவே, குறிப்பிட்ட நிகழ்ச்சியைப் பற்றிய செய்தி அறிக்கைகள் இடத்திற்கு இடமும், செய்தித்தாள்களைப் பொறுத்தும் அதிகமாக மாறுபடுவதற்கு வாய்ப்புள்ளது. எனவே, கொள்கை பரப்பலின் மூலம் உண்மைச் செய்திகள் கூடச் சில நேரங்களில் பொய்யானவையாகிவிடுவதால் மக்கள் மத்தியில் கெட்டபெயர் ஏற்படுகிறது.

கொள்கை பரப்பல் முறைகள்: பொதுவாகக் கொள்கை பரப்பலை விரும்புகிற காலம் இதுவாகும். பல அறிவியல் மற்றும் ஆற்றல்மிக்க கருவிகள், வழிகள் மூலம் கொள்கை பரப்பல் நடைபெறுகின்றது. முரட்டுத்தனம், கையூட்டுப் போன்றவற்றைவிடச் சொற்கள், சித்திரங்கள், மெய்ப்பாடுகள் போன்ற அடையாளக் குறிகளைத் திறமையாகக் கையாள்வதை மையமாக வைத்துக் கொள்கை பரப்புச் செய்வது சிறந்த முறையாகும். மனிதனின் அறிவாற்றலாலும், கடின உழைப்பினாலும் பெருகிவரும் கொள்கைப் பரப்பு முறைகள் அனைத்தையும் விளக்குவது எளிதன்று. எனவே, ஒரு சில அடிப்படை முறைகளை மட்டும் இங்கே காணலாம்.

முதலாவதாக, கொள்கை பரப்பலில் எந்தக் கருத்தையும் திரும்பத் திரும்பச் சொல்ல வேண்டும். எந்தப் பேச்சையும் எழுத்தையும் முறைப்படியும் உறுதியாகவும் தொடர்ந்து இடைவிடாது கூறிக்கொண்டே இருக்கவேண்டும்.

இரண்டாவதாக, ஒருவன் கூறுவன பிறர் வினாக்கள், ஐயங்கள் கேட்க முடியாதவாறு இருக்கவேண்டும்.

மூன்றாவதாக, எப்பொழுதும் தன்னைக் கதாநாயகன் போலவும், தன் எதிரியைத் தீயப்பண்புடையவன் போலவும் மக்கள் எண்ணுமாறு செயற்பட வேண்டும். தன்மீது விருப்பம் ஏற்படுமாறு சகோதரத்துவம், சுதந்திரம், உலக அமைதி போன்ற உணர்ச்சி அடிப்படையிலான பேச்சுகளைத் திரும்பத் திரும்பக் கூற வேண்டும். பொதுவாகக் கவர்ச்சியான வார்த்தைகளும் கவர்ச்சியான தோற்றமும் மக்களைக் கவரும். அரசியல்வாதிகள் இவ்வாறே பேசி மக்களைக் கவருவார்கள்.

நான்காவதாக, உண்மைகளை மாற்றிச் சரி செய்து எதிர்க் கட்சியினர் கூறுகின்றவற்றைவிடத் தனக்கு அதிக ஆதரவான கருத்துகளைக் கூறவேண்டும். தாம் கூறுகின்றவை தவறாக இருந்தாலும் உறுதி

யற்ற திட்டங்கள் பலவற்றைக் கூறி மக்களை நம்பும் படி செய்யவேண்டும்.

ஐந்தாவதாக, புகழ்பெற்றவர்கள் அல்லது நல்ல உயர்நிலையில் உள்ளவர்களின் நற்சான்றிதழ் பெற்றது போன்ற விளம்பரம் செய்து கொள்கை பரப்புவதும் மிகச் சிறந்த முறையாகும். பொதுவாக இன்று வணிகத்துறையிலும் அரசியல் துறையிலும் திரைப்பட நடிகர், நடிகையர் பெயர்களைக்கொண்டு விளம்பரம் செய்து கொள்கை பரப்புச் செய்கின்றனர்.

நாட்டவர் வழக்குகளுக்கு ஏற்றவாறு கொள்கை பரப்புச் செய்தல் இந்தியச் சமுதாய அமைப்பிற்கு மிகச் சிறந்ததாகும். எடுத்துக்காட்டாக, அரசியல் கட்சிகள் பசுவும்-கன்றும், ஏர்-உழவன், கதிர்-அரிவாள் போன்ற மக்களுக்குத் தொடர்பான சின்னங்களை அதிகம் விரும்புகின்றனர். தனது கொள்கை பரப்பானது குழந்தைகளுக்கானதாகவும் இருப்பது அனைத்து மக்களையும் மிகவும் கவரும். எடுத்துக் காட்டாக, குழந்தைகள் சத்துணவுத் திட்டம் இன்று தமிழகத்தில், அ.தி.மு.க. ஆட்சி பொதுமக்களிடையே புகழ்பெறப் பெரிதும் உதவுகின்றது.

கொள்கை பரப்புச் சாதனங்கள்: இக்காலத்தில் கொள்கை பரப்பு முறைகள் அதிகமாக அறிவியல் முறையிலேயே நடைபெறுகின்றன. பலதரப்பட்ட சாதனங்களைப் பயன்படுத்தி நேரடியாகவோ, மறைமுகமாகவோ கொள்கை பரப்பல் நடைபெறுகின்றது. பொது மேடை, செய்தித்தாள், வானொலி, திரைப்படம், தொலைக்காட்சி, சமயம், கல்வி, இலக்கியம், ஒலிபெருக்கி, ஊர்வலங்கள், கொள்கைக் குரல்கள் போன்ற சாதனங்களின் மூலம் கொள்கைபரப்பல் செய்யப்படுகின்றது. மேற்கூறிய அனைத்துச் சாதனங்களும் பலவழிகளில் செயற்படுகின்றன.

பொதுமேடை: கொள்கை பரப்பு முறைகளில் மிகப்பழைய, ஆனால் மிக இன்றியமையாத சாதனம் இதுவாகும். இது அரசியல் காரணங்களுக்கு மட்டுமன்றி, சமயம், தொழிற்சங்கம், அரசாங்க நிகழ்ச்சிகள் பொதுச்செயல்கள் போன்றவற்றிற்கும் பயன்படுகின்றது. தேர்தல் காலங்களில் அரசியல்வாதிகள் மேடையிட்டுத் தங்கள் கொள்கைகளையும், எண்ணங்களையும் பேசுவதற்கு இது அதிகமாகப் பயன்படுகிறது. இந்த முறையில் பேச்சாளன் அல்லது கொள்கைபரப்பாளன் நேரடியாகக் கருத்துகளையும் எண்ணங்களையும் பேச்சைக் கேட்பவர்களிடம் தெரிவிக்கலாம். இதில் பேச்சைக் கேட்கும் கூட்டத்தினரின் மனோநிலையைப் புரிந்துகொள்ளும் தன்மையினர் அதற்கேற்ப நேராகப் பேசி அவர்களை வயப்படுத்துவர்.

எடுத்துக்காட்டாக, தமிழ்நாட்டில் திராவிட இயக்கக் கட்சிகள் மேலோங்கியிருப்பதற்கு இந்த மேடைப் பேச்சே முக்கிய காரணமாகும்.

பத்திரிகை: இக்காலத்தில் செய்தித்தாள்கள் துறை கொள்கை பரப்பலுக்கு அதிகத் தொண்டாற்றிக் கொண்டிருக்கிறது. செய்தித்தாள்கள், இதழ்கள் போன்றவை நல்ல பொருளுடைய கருத்துகளை அவற்றுக்கு உரிய குறிப்பிட்ட கோணத்தில் அச்சிட்டு வெளியிடுகின்றன. இவ்வாறு குறிப்பிட்ட முறையில் தொடர்ந்து, நிலையாக அச்சிட்டு வருவதால் அதனுடைய பயனையும், உண்மைநிலையினையும் மக்கள் தெரிந்து கொண்டு அதனை ஏற்றுக்கொள்ள முடிகிறது. எனவே, செய்தித்தாள்கள் நடுநிலையாகவும், சுதந்திரமாகவும் செய்திகளை வெளியிடவேண்டும். நாட்டின் நன்மை தீமைகளைச் சீர்தூக்கிப் பார்க்கும் தன்மை வாய்ந்தவையாக இருக்கவேண்டும். நேர்மையான பத்திரிகைகள் பொதுவாகச் செய்திகளை வெளிப்படையாகவும் சுதந்திரமாகவும் கொள்கைப் பரப்புச் செய்கின்றன.

திரைப்படம்: பிற சாதனங்களைவிடப் பொழுது போக்குவசதிகளுடன் திரைப்படங்கள் கொள்கை பரப்புச் செய்கின்றன. திரையிலே படங்களைக் காட்டிக் குறிப்பிட்ட கருத்துகளும், எண்ணங்களும் மக்களின் மனத்தில் பதியும் வண்ணம் தயாரிக்கப்படுகின்றன. இது அதிகமாக மக்களைக் கவருவதுடன் மனத்தில் நிரந்தரமான தாக்கத்தையும் ஏற்படுத்துகிறது. கதைப்படங்களுடன் சில விளம்பரத் திரைப்படங்களும் தயாரிக்கப்பட்டுத் திரையரங்கங்களில் காண்பிக்கப்படுவதால் அனைவரும் விளம்பரப் பொருள்களைப் பற்றித் தெரிந்து கொள்ள முடிகிறது. மேலும் இதனால் தயாரிக்கப்படும் பொருள்களின் விற்பனை அதிகரிக்கவும் வாய்ப்புள்ளது.

வானொலியும் தொலைக்காட்சியும்: கொள்கை பரப்புச் சாதனங்களில் இன்று இவை முக்கிய இடத்தை வகிக்கின்றன. இவற்றின் மூலம் பேச்சுகள், செய்திகள் ஆகியவை பரப்பப்படுகின்றன. மேலும் இசையையும், மற்ற நிகழ்ச்சிகளையும் வீட்டில் இருந்து கொண்டே கேட்க முடிகிறது. தொலைக்காட்சிப் பெட்டியில் நேரடியாகவே பார்க்கவும் முடிகிறது. இவை அதிக உண்மையானதாகவும், வெளிப்படையாகவும் இருக்கும். எடுத்துக்காட்டாக, சீனா (China), பாகிசுத்தான் (Pakistan) போன்ற நாடுகளின் வானொலிகள் அனைத்துச் செய்திகளையும் வெளிப்படையான முறையில் தெரிவிக்கின்றன. மேலும், எதிரிகளை இவற்றின் மூலமே தாக்கிப் பேசுகின்றன. வானொலி, தொலைக் காட்சி போன்றவைற்றின் மூலம் மக்கள் செய்திகளை அதிக தூரத்தில் இருந்து

கொண்டு கேட்டாலும் அல்லது பார்த்தாலும் இவை பல வழிகளில் மக்கள் மனத்தில் செல்வாக்குப் பெற்றுள்ளன.

சமயம்: சமயத்தின் மூலம் செய்யப்படும் கொள்கை பரப்பானது அச்சமயத்தைச் சார்ந்த அனைவராலும் ஏற்றுக் கொள்ளப்படுவதாக இருக்கும். இது பழங்காலந்தொட்டு நடந்து வருகின்ற சிறந்த கொள்கை பரப்பல் முறையாகும். மக்களுக்கு மத்தலைவர்களிடத்தில் மரியாதையும், கடவுள் பயமும் இருப்பதால், அவற்றைப் பயன்படுத்திச் சில வேளைகளில் கொள்கை பரப்பல் நடைபெறுவதுண்டு. ஒழுக்கக் கருத்துகள் இவ்வாறே பரப்பப்படுகின்றன.

கல்வியும் இலக்கியமும்: கல்வி, இலக்கியம் போன்றவற்றின் மூலம் ஒவ்வொரு மனிதனும் பல கருத்துக்களையும் நோக்கங்களையும் தெரிந்து கொள்ள முடிகிறது. இவை மக்களின் பழக்கவழக்கங்களையும் அனுபவங்களையும் மாற்றுகின்றன. பல சமய நிறுவனங்கள் இது போன்ற கல்வியைக் கற்பிக்கின்றன. இன்றும் கூடப் பொதுவுடைமை நாடுகளில் கல்வியானது முறைப்படுத்தப்பட்டு வாழ்க்கையின் தத்துவங்களை மக்களுக்குக் கற்பிக்கிறது. சோவியத்து நாடுகளில் உள்ள தொழில்நுட்ப நிறுவன மாணவர்களுக்கு மார்க்சியக் கொள்கைகளும், சமத்துவக் கொள்கைகளும் கட்டாயப்பாடத்திட்டமாக உள்ளன. எனவே, இவை அவர்களுடைய நடவடிக்கைகளை மாற்றக் கூடிய தன்மை வாய்ந்தவையாக இருக்கும் என்பதில் ஐயமில்லை.

ஒலிபெருக்கி: இது மிகவும் சிக்கனமான கொள்கை பரப்புச் சாதனமாகும். ஒலிபெருக்கிகள் மூலம் மேடைப் பேச்சுகளை மட்டுமன்றிப் பாடல்களையும் கேட்கமுடிகிறது. ஒலி பெருக்கி மூலம் பேச்சுகளையோ பாடல்களையோ திரும்பத்திரும்பக் கேட்பதனால் அவை மனத்தில் எளிதாகப் பதிக்கின்றன.

கூட்டம், ஊர்வலம், கொள்கைக்குரல் போன்றவை: இவை அனைத்தும் பொதுமக்களை இப்போது மிகவும் கவரக்கூடியவை ஆகும். கூட்டத்தைக் கூட்டி மக்களிடம் கூற நினைப்பதைக் கூறலாம். அது போல ஊர்வலங்கள் நடத்துவதால் பலதரப்பட்ட மக்களின் கவனத்தைத் தம்மக்கம் திரும்ப முடிகிறது. ஒலி பெருக்கிகள் மூலம் கொள்கைக் குரல்கள் எழுப்புவதனால் பல கொள்கைகளையும் கருத்துகளையும் எளிதாகப் பரப்பமுடிகிறது.

மேலே கூறியவை தவிர, வற்புறுத்தல் மூலமும் சில கொள்கைகள் பரப்பப் பட்டு மக்கள் இணங்குமாறு செய்யப்படுகிறார்கள். எடுத்துக்காட்டாக,

முகம்மதியர் ஆட்சி இந்தியாவில் நடைபெற்றபோது அச்சுறுத்தல் மூலம் அந்தச் சமயம் பரப்பப்பட்டது. இன்றைக்கும் கூடத்தேர்தல் நேரங்களில் கிராமங்களில் உள்ள அறியாமையுடைய மக்களை அரசியல்வாதிகள் தங்கள் இலட்சியங்களையும், கொள்கைகளையும் கடைப்பிடிக்குமாறு கட்டாயப்படுத்துகின்றனர்.

கொள்கை பரப்பல் என்பது சக்திவாய்ந்த நல்ல பயனுள்ள செயல் என்றாலும் சில முறைகளையும், நோக்கங்களையும் கொண்டு கொள்கை பரப்பினால் அது மிக நல்ல பயனுள்ள செயலாக அமையும். போர் மற்றும் அமைதியான நேரங்களில் இது போன்ற நல்ல சக்திவாய்ந்த கொள்கை பரப்பல் மிகவும் அவசியமாகும். எனவே, கிரட்சு (Krutch), கிரட்சுபீல்டு (Crutchfield) ஆகியோர் மக்களின் தேவை மற்றும் கொள்கைக்கு ஏற்றவாறும், மக்களின் நம்பிக்கைக்கும் மதிப்பீடுகளுக்கும் தொடர்புடையதாகவும், தெளிவில்லாமலும், மறைமுகமாகவும் எதிர்த்தாக்குதல்கள் உள்ளனவாக இருக்கின்ற கொள்கை பரப்பல்கள், நல்ல பயனுடையதாக இருக்கும் என்று கூறுகிறார்கள். டி.த.

கொள்நிலை அறிவிப்பு: ஒரு பொருண்மை (Fact) பற்றி ஒருவர் உண்மையிலேயே தெரிந்திருந்தார் என்ற நிலையிலும் அல்லது செய்ய வேண்டிய விசாரணை, தேடுதல் ஆகியவற்றை வேண்டுமென்றே செய்யாது இருந்தாலும் செய்யவிடாமலிருந்தாலும், கவனம் இல்லாத நிலையிலும் அப் பொருண்மை பற்றி அவர் தெரிந்திருக்க வேண்டும் என்ற நிலையிலும், அவர் அப் பொருண்மை பற்றி அறிவிக்கை அல்லது அறிவிப்புப் பெற்றிருந்தார் என்று கொள்ளப்படுவார் என்பதாகச் சொத்துரிமை மாற்றுச் சட்டத்தின் 3-ஆம் பிரிவு, அறிவிப்பு (Notice) என்ற சொல்லுக்கு விளக்கமளிக்கிறது. இவ்வறிப்பு (1) நேரடி அல்லது வெளிப்படை அறிவிப்பு (Actual or express notice) 2. கொள்நிலை அல்லது உட்கிடை அறிவிப்பு (Constructive or implied notice) என இரு கூறுகளாகப் பிரிக்கப்படுகிறது.

1. நேரடி அல்லது வெளிப்படை அறிவிப்பு: நேரடி அறிவிப்பில் ஒருவர் ஒரு பொருள் குறித்து நேரடியான விவரங்களைப் பெறுகிறார். அது அறிவிக்கை அல்லது அறிவிப்புக் கொடுக்கப்படும் பொருளின் மீது உரிமையுள்ளவரால் பேரத்தின்போது கொடுக்கப்படும் திட்டவட்டமான தகவலாக இருத்தல் வேண்டும். யார் ஒருவர், அறிவிப்பினை ஒருவர் பெற்றார் என்று கூறுகிறாரோ அவரே மற்றவர் ஒரு பொருள் பற்றிய செய்தியினைப் பெற்றார் என்பதனையும் அதனால் அது குறித்துச் செயற்பட்டார் என்பதனையும் மெய்ப்பிக்க வேண்டும்.

2. கொள்நிலை அல்லது உட்கிடை அறிவிக்கை: குறிப்பிட்ட சில சூழ்நிலைகளில் ஒரு பொருளைப் பற்றிய தகவல் ஒருவருக்குத் தெரிந்திருக்க வேண்டும் என்ற சட்ட யுகமே கொள்நிலை அறிவிக்கை ஆகும். இது குறிப்பிட்ட சில சூழ்நிலைகளிலிருந்தும் உணரப்படும். கொள்நிலை அறிவிப்பு என்பது, குறிப்பிட்ட சில சூழ்நிலைகளில் ஒருவர் சிறிது கவனம் கொண்டிருந்தாலுங்கூட, அது பற்றி அவர் அறிந்திருக்க முடியும் என்கின்ற தகவலாகும். இத்தகைய தகவல் பற்றிச் சட்ட யுகம் அல்லது அனுமானம் கீழ்க்காணும் வகைகளில் எழும். 1. விசாரணை, தேடுதல் ஆகியவற்றை வேண்டுமென்றே செய்யாதிருத்தல் (Wilful abstention from an inquiry or search), 2. கவனக்கேடு (Gross negligence), 3. பதிவு (Registration) 4. நேரடி உடைமை (Actual possession), 5. முகவருக்கான அறிவிக்கை (Notice to an agent).

1. விசாரணை, தேடுதல் ஆகியவற்றை வேண்டுமென்றே செய்யாதிருத்தல்: நேரடியான அறிவிப்பு ஒன்றினை ஒருவர் பெறவில்லை எனினும், சாதாரண அறிவுடைய மனிதன் ஒருவன் செய்திருக்க வேண்டிய விசாரணை, தேடுதல் ஆகியவற்றை வேண்டுமென்றே செய்யாமலிருக்கும்போது சட்ட நோக்கில், அவர் கொள்நிலை அறிவிப்புப் பெற்றிருந்தார் என்று கொள்ளப்படும். 'வேண்டுமென்றே' என்ற பதம், உள்நோக்கம் கொண்டதாகவும், முழு அறிவினைக் கொடுக்கும் ஒரு விசாரணையைத் தவிர்க்கும் ஆர்வம் உடையதாகவும் பொருள் கொள்ளப்படும். செய்ய வேண்டிய ஒரு விசாரணையைச் செய்யாமலிருப்பது நல்லெண்ணம் இல்லாமையைக் காட்டுவதாக இருக்க வேண்டும். அதன்படி ஒருவர் தமக்கு வரும் பதிவு அஞ்சல் ஒன்றினை ஏற்க மறுத்தால், அவருக்கு அதில் கூறப்பட்டிருப்பவை பற்றி, கொள்நிலை அறிவிக்கை இருந்தது என்று கொள்ளப்படும். பின்னர், அச் செய்திகளைப் பற்றி அறியவில்லை என்று அவர் வாதிட முடியாது ஏனெனில், அவர் அச் செய்திகளைத் தெரிந்து கொள்வதிலிருந்து அவராகவே வேண்டுமென்றே விலகியிருந்தார்.

ஒவ்வொருவருக்கும் ஒரு குறிப்பிட்ட செய்தியைப் பற்றி விசாரிக்க வேண்டும் என்ற கடப்பாடு இருப்பதாக இப்பிரிவு கருதுகிறது. எடுத்துக்காட்டாக, ஒருவர் அசையாப்பொருள் ஒன்றைச் சட்டப்படியான இன்றியமையாத தேவைக்காக (Legal necessity) விற்கிறார் என்று வைத்துக் கொள்ளலாம். அப் பொருளை வாங்குபவர் சட்டப்படியான இன்றியமையாத தேவைக்கான சூழ்நிலைகளை 39-ஆம் பிரிவின் படி விசாரித்து அறியக் கடமைப்பட்டவராவார். இதைச் சாதாரண அறிவுள்ள எவரும் செய்வது போல

இப்பொறுப்பை வாங்குபவர் நிறைவேற்ற வேண்டும். இதன்படி ஒரு பொருளை வாங்குபவர் அதன் உரிமை மூலங்கள் பற்றி விசாரித்து அறியத் தவறி விடுகிறார் என்றால், அவருக்கு அதுபற்றிய அறிவிப்பு இருந்ததா கவே கருதப்படும். ஆவணம் ஒன்றின் வெளிப்படையான அறிவிப்பு அவ்வாவணத்தில் கண்டுள்ள மற்ற ஆவணங் கள் குறித்துக் கொள்நிலை அறிவிப்பு ஆகும்.

ஒரு பொருண்மையைப் பற்றிக் கண்டறிய வாய்ப் புகள் நிறைய இருக்கும்போது, அவர் கொள்நிலை அறிவிப்புப் பெற்றிருந்தார் என்று கொள்ளப்படும் என்னும் விதிக்கு ஒரு விலக்கு உண்டு. சொத்தினை விற்பவர், மற்றொருவரிடம் உண்மையல்லாதவற்றைக் கூறி அவரை ஒப்பந்தம் செய்து கொள்ளுமாறு தூண்டி விட்டுப் பின்னர், அவருக்கு உண்மைச் செய்திகளை அறிய வாய்ப்புகள் இருந்தன என்று சொத்தினை விற்பவர் வாதிட முடியாது.

2. கவனக்கேடு: சாதாரண மனிதன் ஒருவன் செய்ய வேண்டிய செயலைச் செய்யாமையும் செய்யக் கூடாததைச் செய்தலும் கவனக்கேடு ஆகும். இத் தகைய கவனக்கேடு என்பது, ஒருவரது நடத்தை அல் லது அதன் விளைவுகள் குறித்து அவருக்குப் போதிய அக்கறையில்லாத மனநிலையாகும். இது அவரது நடத்தையின் போக்கிலிருந்து ஊகிக்கப்படும். எடுத்துக் காட்டு; உண்மையில் மறுபயனில் பெரும் பகுதி செலுத்தப்படாமல் இருந்து, விற்பவர், அதனை முழுமையாகப் பெற்றுக் கொண்டதாக விற்பவர் ஆவணத்தில் குறிப்பிட்டு, ஆவணத்தையும் வாங்கு பவரிடம் கொடுத்து விடுகிறார் என்று வைத்துக் கொண்டால் வாங்குபவர், அதனை அடைமானம் வைத்துத் தொகையைச் செலுத்தத் தவறிவிடுகிறார், அடைமானம் பெற்றவர், அடைமானத்தை, நிறை வேற்றும்போது, சொத்தினை விற்பவர் செலுத்தப் படாத தொகைக்குத் தமக்கு முன்னுரிமை இருப்ப தாக வாதிட முடியாது.

3. பதிவு: சொத்துரிமை மாற்றுச் சட்டத்தின் 3-ஆம் பிரிவின் முதலாம் விளக்கம் ஓர் அசையாச் சொத் தின்பேரில் எழும் ஏதாவது ஒப்பந்தம் போன்றவை, சட்டத்தினால் கட்டாயமாகப் பதிவு செய்யப்பட வேண்டும் என்று கூறுகிறது. அவ்வாறு பதிவு செய்யப் பட்டால், அச் சொத்தில் ஏதாவது ஒரு பகுதி அல் லது பங்கு அல்லது நலன் பெறுபவருக்குப் பதிவு செய்யப்பட்ட தேதியிலிருந்து அவ்வாவணம் பற்றிய அறிவிப்பு இருப்பதாகக் கருதப்படும் என்று கூறுகிறது.

இதன்படி, ஒரு பதிவு, கொள்நிலை அறிவிப்பாகச் செயற்பட வேண்டுமெனில், அந்த ஆவணம் கட்டாய

மாகப் பதிவு செய்யப்பட வேண்டிய ஒன்றாக இருத் தல் வேண்டும். அடுத்து, அப்பதிவு பின்னர்வரும் உரிமை மாற்றம் பெறுபவர்களுக்கு மட்டுமே அறிவிப் பாகச் செயற்படும். மேலும் ஆவணங்கள், இந்தியப் பதிவுச் சட்டத்தில் கூறப்பட்டுள்ளவாறு பதிவு செய் யப்பட வேண்டும்.

4. நேரடி உடைமை: சொத்துரிமை மாற்றுச் சட்டத்தின் 3-ஆம் பிரிவின் 2-ஆம் விளக்கம், சொத் தொன்று ஒருவர் சுவாதீனத்தில் இருந்தால், அத் தகைய நேரடி சுவாதீனம், உரிமை பற்றிய கொள் நிலை அறிவிப்பாகும் என்று குறிப்பிடுகின்றது.

இந்து, முகமதியச் சட்டக் கோட்பாடுகளின்படி உரிமை மாற்றம் ஒன்று, சுவாதீனம் இன்றி முழுமை பெறுவதில்லை. ஆங்கிலச் சட்டத்திலும் சுவாதீனம் இன்றியமையா ஒன்றாகக் கருதப்பட்டது. எனவே, சுவாதீனம் உரிமை மூலத்திற்குச் சான்றாகவும் உடைமைக்கு ஒரு சின்னமாகவும் கருதப்படுகிறது. ஆகவே, சுவாதீனத்தில் இருக்கும் ஒருவர், அச் சொத் தினைப் பொறுத்துத் தொடர்பு கொள்ளும் எவருக் கும் அவரது உடைமை (சுவாதீனம்) கொள்நிலை அறிவிப்பாகும் எனக் கூற உரிமையுண்டு.

'ஹண்ட் எதிர் லக்' (1902- 1 Ch 428) என்ற வழக்கில் வாகன் வில்லியம்சு என்பார், 'சொத்தினை வாங்குபவர் அல்லது அடைமானம் பெறுபவர், விற்பவரின் அல்லது அடைமானம் வைப்பவரின் சுவா தீனத்தில் இருப்பவை பற்றித் தகவலறிய வேண்டும். சுவாதீனத்தில் யார் இருக்கிறார், அவருடைய உரிமை என்ன என்பதனைப்பற்றிக்கண்டறிய வேண்டும். அவ் வாறு செய்யத் தவறினால், வாங்கியவர் அல்லது அடைமானம் பெற்றவர் என்னென்ன உரிமைகள் பெற்றாலும், அவர் உரிமைகள் சுவாதீனத்திலிருக் கும் குடியாளரின் உரிமைக்கு உட்பட்டதாகும்' என்று விளம்பியுள்ளார்.

சுவாதீனம் கொள்நிலை அறிவிக்கையாகச் செயற் பட வேண்டுமெனில், அது நேரடிச் சுவாதீனமாயிருத் தல் வேண்டும். கொள்நிலைச்சுவாதீனமாக இருக்கக் கூடாது.

5. முகவருக்கான அறிவிப்பு: சொத்துரிமை மாற்றுச்சட்டத்தின் 3-ஆம் பிரிவின் 3-ஆம் விளக்கம், முகவருக்கான அறிவிப்பினைப் பற்றிக் கூறுகிறது. இதன்படி முகவருக்கான அறிவிப்பு, முதல்வருக்கான அறிவிப்பாகும்.

அறிவிப்பொன்று, முதல்வரைக் கட்டுப்படுத்த வேண்டுமெனில், ஐந்து நிபந்தனைகளை நிறைவேற்ற

வேண்டும். அவையாவன: 1. முகவர் தம் அதிகாரக் காலத்திலேயே அறிவிப்புப் பெற்றிருக்க வேண்டும். 2. முகவர் என்ற முறையிலேயே அவற்றைப் பெற்றிருக்க வேண்டும். 3. அது அந்தப் பேரத்திற்குத் தொடர்புடையதாக இருத்தல் வேண்டும். 4. மேலும் அந்தப் பேரத்தின் போது அது இருக்க வேண்டும். 5. முதல்வருக்கு மோசடி காரணமாக நிறுத்தி வைக்கப்பட்டிருக்கக் கூடாது.

மூன்றாம் விளக்கத்திற்கு விதிவிலக்கு ஒன்றுள்ளது. முகவர் ஒருவர், மோசடியாக ஒரு தகவலை மறைத்தால் அம்மோசடியில் பங்கு கொண்டவருக்கு அல்லது அதைத் தெரிந்தவருக்கு எதிரான அறிவிப்பு மூலம் முதல்வர் கட்டுப்பட்டவர் அல்லர். ஆ.ச.

கொள்ளம்பக்கனார்: இவர் சங்க காலப் புலவர்களுள் ஒருவர். இப்புலவர்தம் இயற்பெயர் பக்கன் என்பது. இவர் கொள்ளம் என்னும் ஊரின் ராதலின் கொள்ளம்பக்கனார் என்றழைக்கப் பெற்றார் என்று பி. நாராயணசாமி ஐயர் உரைப்பர். இவர் பாடியதாக நற்றிணை 147-ஆம் பாடல் ஒன்றே காணப்பெறுகிறது. தலைவன் சிறைப்புறமாகத் தோழி சொல்லியது என்னும் துறையில் அப்பாடல் அமைந்துள்ளது.

அன்னை தலைவியை நோக்கி, 'தினைக் கதிர் களைக் கிளி கவர, நீ யாண்டுச் சென்றாய்' என்று சினந்து வினவினார். அதனால் என்ன கூறுவதென்று அறியாமல் 'தலைவனை அறியலும் அறியேன்; கண்டதும் இல்லை. அத்தலைவனோடு கனை பாய்ந்து ஆடித் திளைத்தது மிலேன்' என்று நினைவில்லாது பொய்யுள் சொல்லாதவளாய் உண்மையை உரைத்து விட்டாய். அதனைக் கேட்டு அன்னை சினத்தோடு வெட்கித் தலை இறைஞ்சினள். ஆதலின் இனி நீ தினைப்புனக்காவல் ஒழிந்தாய்; 'இவ்வளவு அறியாமையுடைய நீ, எங்ஙனம் குடிமை பூண்டொழுக வல்லாய்' என்று எவரும் இரங்கத் தக்காய் ஆயினாய்; அன்னையின் சீற்றத்திற்காட்டுதலால் யாம் எவ்வண்ணம் உய்தல் கூடுமோ என்று தலைவன் சிறைப்புறமாக இருக்குங்கால் தோழி தலைவியிடம் கூறியதாக அப்பாடல் அமைந்துள்ளது. இரா.சா.

கொள்ளம்புதூர்: இது சோழநாட்டில் உள்ள தேவாரப்பாடல் பெற்ற தலங்களுள் ஒன்று. தஞ்சை மாவட்டத்திலுள்ள நீடாமங்கலம் கொரடாச்சேரி ஆகிய ஊர்களிலிருந்து பேருந்திற் சென்று இத்தலத்தை அடையலாம். இது வெட்டாற்றின் கரையிலுள்ளது. இத்தலம் இக்காலத்தில் திருக்களம்பூர் என வழங்கப்படுகிறது. இத்தலத்திறைவன் பெயர் வில்வ

வனநாதர், இறைவியின் பெயர் சவுந்தரநாயகி. இத்தலத்திற்குத் திருஞானசம்பந்தரின் தேவாரப் பதிகம் உள்ளது.

இத்தலத்திற்குச் செல்ல விரும்பித் திருஞானசம்பந்தர் முள்ளியாற்றங்கரையை அடைந்தபோது, ஆற்றில் வெள்ளம் கரைபுரண்டு ஓடியது. அதனால், ஓடக்காரர் மரத்தில் கட்டி வைத்துச் சென்றுவிட்டனர். திருக்கொள்ளம்புதூரைக் காணவேண்டும் என்ற வேட்கையால் உந்தப்பட்ட திருஞானசம்பந்தர் கட்டப்பட்டுள்ள ஓடத்தினை அவிழ்த்து விட்டுத் தம் சீடர்களோடு தாமும் அதில் ஏறி, 'கொட்டமே கமழும்', என்னும் பதிகம் பாடினார். இறையருளால் ஓடம் அக்கரையை அடையச் சம்பந்தர் முதலாயினோர் இறைவனை வழிபட்டனர். இவ்வரலாற்றின் அடிப்படையில் இங்கு ஐப்பசி மாத அமாவாசையன்று ஒரு விழா நடைபெற்று வருகிறது. இங்குள்ள கோயிலில் திருஞானசம்பந்தருக்குத் தனிச் சன்னிதி உள்ளது. இரா.குரு.

கொள்ளிடம் காவிரியின் கிளை ஆறுகளுள் ஒன்று. காவிரியின் மிகை நீரைக் கொள்வதற்காகத் தோற்றுவிக்கப்பட்டமையின் இது கொள்ளிடம், எனப் பெயர் பெறலாயிற்று. திருச்சிராப்பள்ளிக்கு மேற்கே ஏறத்தாழ 14 கி. மீ. தொலைவிலுள்ள எலமனூர் என்னும் இடத்தில் கொள்ளிடம் காவிரியினின்றும் வடகிளையாறாகப் பிரிகின்றது. கொள்ளிடம் ஏறத்தாழ 26 கி.மீ. தொலைவு ஓடிவந்து காவிரியை அணுகி, உள்ளாறு என்னும் கால்வாயால் காவிரியுடன் இணைகிறது. அதனால் இடையில் ஓர் ஆற்றிடைக்கழி தோன்றியது. அதுவே திருவரங்கமாகும். கொள்ளிடம் அங்கிருந்து வடகிழக்காகத் திரும்பிப் பாய்கிறது. இது திருச்சி மாவட்டத்தையும் தஞ்சை மாவட்டத்தையும் பிரிக்கும் அமைப்பாக விளங்குகிறது. பின்னர்த் தஞ்சை மாவட்டத்தையும், தென்னார்க்காடு மாவட்டத்தையும் பிரிக்கும் அமைப்பாகவும் இது விளங்குகிறது. எனவே, தஞ்சை மாவட்டத்தின் வடஎல்லையாக இது விளங்குகிறது எனலாம். சீர்காழி வட்டத்தின் வடபுறத்தில் கொள்ளிடம் ஓடி வருகின்ற இடத்தின் பெயரே 'கொள்ளிடம்' என்னும் ஊர்ப்பெயராகவும் விளங்குகிறது. கொள்ளிடத்தினின்றும் பிரியும் வடவாற்றின் வழியே இதன் நீர் வீரநாராயணன் ஏரியை அடைகிறது. தென்னார்க்காடு மாவட்டத்தின் தென் பகுதி ஊர்களுக்குப் பாய் மாலாக இது விளங்குகிறது. கொள்ளிடம் பல இடங்களில் ஒரு கி.மீ. அகலத்திற்கும் மிகுதியாகவே அகன்று செல்கின்றமையைக் காணலாம். இதன் வடகரையிலும் தென்கரையிலும் பல தலங்கள் அமைந்துள்ளன. அதனால், பெரியபுராணம் போன்ற நூல்கள் இதன்

வளமான பகுதிகளைக் குறித்துள்ளன. இது முதலில் எலமனூருக்கருகிலுள்ள மேலணையிலும், பின்னர் அணைக்கரை என்னும் கீழ் அணையிலும் தேக்கிவிடப் படுவதால் பாசனத்திற்குப் பெரிதும் பயன்படுகிறது. இந்த ஆற்றின் மொத்த நீளம் 141 கி.மீ. ஆகும். தேவி கோட்டை என்னும் இடத்தில் இது வங்கக் கடலில் கலக்கிறது. கொள்ளிடத்தின் கிழக்குப் பகுதிகளில் ஆழமான பகுதிகள் சிலவற்றில் முதலைகள் வாழ்கின்றன. கொள்ளிடத்தின் சில பகுதிகள் பொதிமணல் நிறைந்தவையாயும் அமைந்துள்ளன. சு.சா.

கொள்ளைக் கும்பல்: மத்திய இந்தியாவில் கி.பி. 17, 18, 19-ஆம் நூற்றாண்டுகளில் ஒரு சமய அமைப்பாகவும், கொலைகாரக் கூட்டமாகவும் இயங்கி வந்தது ஒருகொள்ளைக் கும்பல் (Thugs). இக் கும்பல் ஒரு சிறு துண்டு அல்லது கயிறு கொண்டு மக்கள் கழுத்தை நெறித்துக் கொன்றதால் 'தூக்கிலிடுபவர்' என்னும் பொருளில் இக்கும்பலைச் சார்ந்தோர் 'பங்சிகர்கள்' (Phansigars) என்றும் குறிப்பிடப்பட்டனர். இவர்கள் கொள்ளையடிப்பதையும், கொலை செய்வதையும் பரம்பரைத் தொழிலாகக் கொண்டிருந்தனர். இத்தகைய கொடிய கூட்டத்தினரை அழித்த பெருமை வில்லியம் பெண்டிங்குப் (William Bentinck) பிரபுவைச் சாரும். மொகலாயப் பேரரசு வீழ்ச்சியுற்ற நேரத்தில், காவல் துறையின் திறமை குன்றி, நெடுஞ்சாலைகள் பாதுகாப்பற்றனவாய் இருந்தபொழுது இக்கொடிய பழக்கம் தொடங்கியது. இக்கொள்ளையர் அயோத்தியிலிருந்து ஐதராபாது வரையிலும், குறிப்பாக இராசபுத்தனத்திலும் பண்டில்கண்டிலும் பெருமளவில் காணப்பட்டனர். வாரணாசிக்கு அருகில் மீர்சாபூரிலுள்ள காளி கோயிலை மையமாகக் கொண்டு இவர்கள் நன்கு பயிற்சி பெற்ற, கட்டுப்பாடான அமைப்பாகச் செயற்பட்டனர். காளி, தூர்க்கை அல்லது பவானியை வழிபட்டு வந்த இவர்கள் மக்களைக் கொள்ளையடித்தும் இத்தெய்வத்திற்குப் பலியிட்டும் வந்தனர். இக்கூட்டத்தில் இந்துக்களும் இசுலாமியரும் இருந்தனர். இவர்கள் பெரும்பாலும் சிறுசிறு கூட்டமாகவே செயற்பட்டனர். சிலர் கழுத்தை நெறித்துக் கொல்வதிலும், சிலர் இறந்தவர்களின் உடலை அப்புறப்படுத்துவதிலும், வேறு சிலர் துப்பறிவதிலும், செய்திகளைத் திரட்டுவதிலும் வல்லவர்களாக இருந்து கூட்டமாகவே இயங்கினர். ஒரு கூட்டத்தில் 400 பேர் வரை இருந்தனர். பெரும்பாலும் தனிப்பட்டவர்களையே இவர்கள் கொன்றாலும், சில சமயங்களில் 12 பேர் வரை உள்ள கூட்டத்தினரையும் கொன்றுள்ளனர். இவர்கள் ஒன்றுமறியாத வழிப்போக்கர்

போலவும், புனிதப்பயணிகள் போலவும் சுற்றித் திரிந்தனர். நெடுஞ்சாலைகளில் பயணம் செய்பவருடன் பழகி, நட்புகொண்டு, திடீரெனத் தாக்கிக்கைக்குட்டை அல்லது மேல் துண்டைக் கொண்டு கழுத்தை நெறித்துக் கொன்றனர். சில சமயங்களில் அவர்கள் நஞ்சூட்டியும், நீரில் மூழ்கடித்தும், உயிருடன் புதைத்தும் கொல்லப்பட்டனர். அவர்களுடைய உடைமைகளைக் கொள்ளையடித்துக் கொண்டு, தலையை வெட்டிக் காளிதேவிக்கு அர்ப்பணித்தனர். இவர்கள், பூசாரிகள், புனிதமானவர், கவிஞர், மகளிர், முடவர், நீர் சுமப்போர் ஆகியோரைக் கொல்ல மாட்டார்கள்.

புதியவர்களை இத்தொழிலுக்கு ஈடுபடுத்தும் போது அவர்கள் நோன்பு இருத்தல், வழிபாடு செய்தல், உறுதிமொழி எடுத்தல், புனித மண்வெட்டி அளித்தல் முதலான சமயச் சடங்குகளைப் பின்பற்றினர். நல்ல பயிற்சியளிக்கப்பட்ட பின்னர், இத்தொழிலுக்கு அவர்களை ஏற்றுக் கொள்ளும்பொழுது புனித நீராட்டிய தூக்குக்கயிறு அளிக்கப்பட்டது. மூட நம்பிக்கை, ஆதாயம் ஆகியவற்றின் காரணமாக இக்கொடிய தொழிலுக்குச் சில குறுநிலமன்னர்களும், நிலக்கிழார்களும், வணிகர்களும் ஆதரவளித்து வந்தனர்.

கிழக்கிந்திய வணிகக் குழுவின் தலைமை ஆளுநராக இருந்த வில்லியம் பெண்டிங்குப் பிரபு இக் கொடிய செயலை ஒழிக்க விரும்பினார். வில்லியம் சிலீமன் (Colonel William Sleeman) என்ற படைத் தலைவர் தலைமையில் இவர்களுக்கு எதிராகப் போர் தொடுக்கப்பட்டது. இந்தியச் சிற்றரசர்களின் ஆதரவும் கிடைத்தது. கி.பி. 1831 முதல் 1837 வரை 3266 கொள்ளையர் சிறை செய்யப்பட்டும், 412 பேர் தூக்கிலிடப்பட்டும் மீதியுள்ளோர் ஆயுள் தண்டனை அளிக்கப்பட்டும் ஒழிக்கப்பெற்றனர். இவர்களின் குழந்தைகளுக்கு நல்வாழ்க்கை அளிக்க விரும்பிய பெண்டிங்குப் பிரபு சபல்பூரில் தொழிற்பள்ளி ஒன்றைத் தொடங்கினார். இவ்வாறு இக்கொடிய செயல் பெண்டிங்குப் பிரபுவால் இந்தியாவிலிருந்து ஒழிக்கப்பட்டது.

சி. இரெ.

துணை நூல்கள்:

Encyclopaedia Americana, American Corporation, New York, 1974.

Grover, B. L., A New Look on Modern Indian History, S. Chand and Company, Ltd., New Delhi, 1984.

Majumdar, R. C., and others, An Advanced History of India, MacMillan and Co., Ltd., London, 1970.

கொள்ளைக் குற்றம்: திருட்டில் கொள்ளைக் குற்றம்: திருட்டுக் குற்றத்தை இழைப்பதற்கு அல்லது திருடுவதில் அல்லது திருடிய பொருளை எடுத்துச் செல்வதில் அல்லது எடுத்துச் செல்ல முயலுவதில், அச்செய்கையை நிறைவேற்றுவதற்காக எதிரி (Accused) எவருக்கேனும் மரணம் அல்லது காயம் அல்லது முறையற்ற தடை ஏதேனும் ஒன்றைப் பொதுவாக அல்லது உடனடியாக விளைவித்தல் அல்லது விளைவிக்க முயலுதல் திருட்டில் கொள்ளைக் குற்றம் ஆகும்.

அச்சுறுத்திப் பறித்தலில் கொள்ளைக் குற்றம்: எதிரி, அச்சுறுத்தப்படுபவரின் முன்னிலையில் இருந்து கொண்டு, அச்சுறுத்தப் படுபவருக்கோ அவரைச் சார்ந்தவருக்கோ உடனடி மரணம் அல்லது காயம் அல்லது முறையற்ற தடை ஏதேனும் ஒன்று ஏற்படலாமென்று பயமுறுத்தி, அதன் விளைவாக அங்கேயே அப்பொழுதே ஒரு பொருளைக் கொடுக்கும்படி தூண்டுவது அச்சுறுத்திப் பறித்தலில் கொள்ளைக்குற்றம் ஆகும்.

எடுத்துக்காட்டுகள்: (1) 'எ' 'க' -வைக் கீழே தள்ளி, அவரது சட்டைப்பையிலிருந்து பணத்தையும் நகைகளையும் அவரது சம்மதமின்றி மோசடியாக எடுத்துச் செல்கிறார். ஈண்டு 'எ' 'க' -வுக்கு எதிராக முறையற்ற தடையை ஏற்படுத்திப் பொருளைப் பறித்துக்கொண்டது கொள்ளைக் குற்றம் (Robbery) ஆகும். (2) 'ச' 'வ' -வை ஒரு நெடுஞ்சாலையில் வைத்து, தம் கையில் வைத்திருக்கும் துப்பாக்கியைக் காட்டி மிரட்டி அவரது பணப்பையைக் கேட்கிறார். 'வ' - 'ச' -வின் மிரட்டலுக்குப் பயந்து பணப்பையை அவரிடம் கொடுத்துவிடுகிறார். ஈண்டு, 'ச' - கொள்ளைக் குற்றம் புரிந்தவராகிறார். (3) 'ந' 'மு' -வையும் 'மு' -வின் குழந்தையையும் நெடுஞ்சாலை ஒன்றில் சந்திக்கிறார். 'ந' 'மு' -வின் குழந்தையைத் திடீரெனக் கையில் தூக்கிக் கொண்டு, 'மு' - தன் கையில் வைத்திருக்கும் பணப்பையைக் கொடுக்காவிட்டால் அக்குழந்தையை ஒரு பாறையிலிருந்து கீழே தள்ளிவிடப் போவதாக அச்சுறுத்துகிறார். அதன் காரணமாக 'மு' - 'ந' -வின் கையில் தம் பணப்பையைக் கொடுத்துவிட்டுத் தம் குழந்தையைக் காப்பாற்றிக் கொள்கிறார். ஈண்டு 'ந' கொள்ளைக் குற்றம் புரிந்தவராகிறார். (4) 'எம்முடைய கூட்டத்திலிருக்கும் உம்முடைய குழந்தையைப் பெற்ற நீர் பத்தாயிரம் உரூபாய் பணம் கொடுத்துப் பெற்றுக் கொள்ள வேண்டும். இன்றேல், அது கொல்லப்படும்' என்று மிரட்டி, எதிரி குழந்தையின் தாயிடமிருந்து பத்தாயிரம் உரூபாய்ப் பணம் பெறுகிறார். இது கொள்ளைக் குற்றம் ஆகும்.

தண்டனை: கொள்ளைக் குற்றத்திற்குப் பத்தாண்டுகள் வரை நீடிக்கக் கூடிய ஒரு கால அளவுக்குக் கடுங்காவல் சிறையும் அபராதமும் தண்டனைகளாகும். இரவில், நெடுஞ்சாலையில் நடக்கும் கொள்ளைக்குப் பதினான்கு ஆண்டுகள் வரை சிறைத் தண்டனை நீடிக்கப்படும்.

கூட்டுக்கொள்ளை: ஐந்து அல்லது மேற்பட்டவர்கள் கூட்டாக இணைந்து கொள்ளையிடுதல் அல்லது கொள்ளையிட முயலுதல்; அல்லது கொள்ளையிடுபவர்கள் அல்லது முயலுபவர்கள் அல்லது உடனிருந்து உதவுவோர் ஆகிய இவர்கள் ஐந்து அல்லது ஐந்திற்கு மேற்பட்டவர்களாகவிருந்து கொள்ளையிடுதல், முயலுதல் அல்லது உதவுதல் கூட்டுக்கொள்ளை (Dacoity) எனப்படும்.

தண்டனை: கூட்டுக் கொள்ளைக் குற்றத்திற்கு, ஆயுள்சிறை அல்லது பத்தாண்டுகள் வரை நீடிக்கக் கூடிய ஒரு கால அளவுக்குக் கடுங்காவல் சிறையும் அபராதமும் தண்டனைகளாகும். பு.வே.

கொற்கை சிதம்பரனார் மாவட்டத்தில் தண்டபொருளை ஆற்றின் வடகரையில் தூத்துக்குடியிலிருந்து 20 கி.மீ. தொலைவிலமைந்துள்ள பண்டைய நகரம். சங்க காலத்தில் புகழ்பெற்ற துறைமுகப்பட்டினமாகவும், பாண்டியர்களின் தலைநகரமாகவும் கொற்கை விளங்கியது. 'புகழ்மலி சிறப்பின் கொற்கை', 'முத்துப்படு பரப்பின் கொற்கை முன் துறை' எனப் பலவாறு சங்க நூல்களில் சிறப்பித்துக் கூறப்படும் கொற்கை இன்று அதன் புகழிழந்து காணப்படுகிறது. கொற்கைக் கோமான், கொற்கை வேந்து எனப் பாண்டியர்கள் சிறப்பிக்கப்பட்டனர். தாலமி என்பவர் கொற்கையைக் 'கரோய்' நாடு என்றும், பெரிபுளுசின் ஆசிரியர் கொல்சி என்றும் குறிப்பிடுகின்றனர். இங்குக் குற்றவாளிகளை முத்துக் குளிக்கும் தொழிலில் ஈடுபடுத்தியதை இவ்வாசிரியர் குறிப்பிட்டுள்ளார். பாண்டிய அரசர் தம் தூதுவரைக் கிரேக்க நாட்டிற்கு இந்நகரிலிருந்தே அனுப்பி வைத்தார்.

டாக்டர் கால்டுவெல் இந்நகரை கி.பி.1876-இல் அகழாய்வு செய்து ஏறக்குறைய 16 அடி சுற்றளவுள்ள முதுமக்கள் தாழி ஒன்றினை வெளிக் கொணர்ந்தார். அதனுள்ளே மனித எலும்புகளும் மண்டை ஓடும் இருந்தன. தமிழ்நாடு அரசு தொல்பொருளாய்வுத்துறை 1968-1969-ஆம் ஆண்டுகளில் இங்கு அகழாய்வுகளை மேற்கொண்டது. அவ்வகழாய்வில் முதுமக்கள் தாழிகள், கிணற்று உறைகள், பிராமி (தாழிழி) எழுத்துகள் பொறித்த பாறைஓடுகள்,

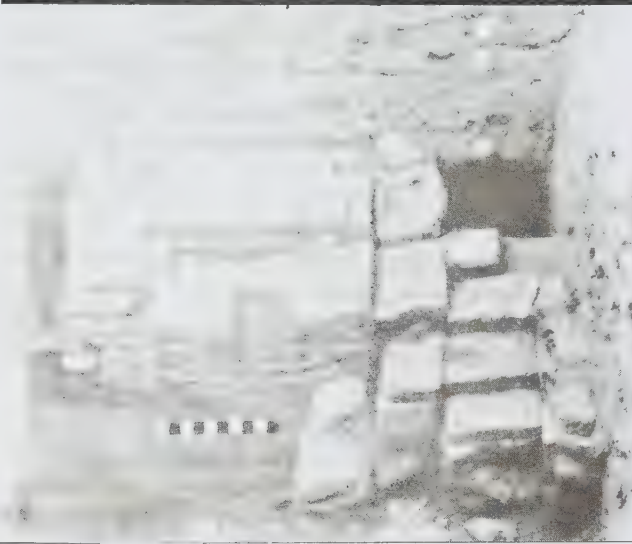

அகழாய்வில் கண்டுபிடிக்கப்பட்ட செங்கற்கள் பரப்பப்பட்ட தரை

முத்துச்சிப்பிகள் ஆகியவை கண்டுபிடிக்கப்பட்டன. இங்குக் கிடைத்த கரியின் மூலம், கரிமம் 14 முறைப் படி காலத்தைக் கணித்தனர். இதன் காலம் கி.மு.785 ஆகும். உரோமானியப் பாணை ஓடுகளும் இங்குக் கிடைக்கின்றன. இவ்வூரில் சங்குகள் மண்ணுக்கடியி லிருந்து பெருமளவில் கிடைக்கின்றன. சங்குறுத்து வளையல்கள் செய்யும் தொழில் இங்கு முற்காலத் தில் சிறப்புற்று இருந்திருக்க வேண்டும்.

இவ்வூரில் உள்ள சிவன் கோயில் பழமையான கற்றளிக் கோயிலாகும். இதிலுள்ள கல்வெட்டுகள் இவ்வூரினைக் குடநாட்டுக் கொற்கை என்றும், 'கொற் கையான மதுரோதைய நல்லூர்' என்றும், சிவன் கோயில் இறைவனை 'அக்கசாலை ஈசுவரமுடையான்' என்றும் குறிக்கின்றன. இப்பொழுது இக்கோயிலின் கருவறையில் விநாயகர் சிற்பமே காணப்படுகிறது. அடி முதல் விமானம் முடியக் கருங்கற்களால் கட்டப் பட்ட இக்கோயிலின் விமானம் நாகர அமைப்பில் அமைக்கப்பட்டது. இக்கோயிலில் முதலாம் குலோத் துங்க சோழன் கல்வெட்டும், சிரீவல்லபன், வீரபாண்டியன் ஆகிய பாண்டிய மன்னர்களின் கல்வெட்டு களும் உள்ளன. கொற்கையில் உள்ள குளத்தில் ஒரு கோயில் உள்ளது. இது அம்மன் கோயிலாகும். இவ் வம்மன் வெற்றிவேல் நங்கை, செழிய நங்கை, வெற்றி வேல் அம்மன் எனப் பலவாறு கூறப்படுகிறார். அம் மனின் உருவ அமைதி, இவ்வம்மன் துர்க்கையே என் பதைப் புலப்படுத்துகிறது. சு.இரா.

கொற்றங்கொற்றனார் சங்கப் புலவர்களுள் ஒருவர். இவர் மாற்றுார் கிழார் மகனார் கொற்றங் கொற்றனார் எனவும் குறிப்பிடப்பட்டுள்ளார். கொற் றம் என்பது இவரது சிறப்பினைக் குறிக்க அடை மொழியாக வந்துள்ளது எனக் கொள்ளலாம். கொற் றன் மகன் கொற்றன் என்ற பொருளிலும் இப்பெயர் வழங்குதற்கு இலக்கணம் இடம் தரும்.

இவர் பாடல்களாக அகநானூற்றில் ஒன்றும் (54), நற்றிணையில் ஒன்றும் (259) காணப்படுகின்றன. அக நானூற்றுப் பாடல் முல்லைத்திணையில் வினைமுற்றி மீளும் தலைவன் தேர்ப்பாகனிடம், விரைவில் தேரைச் செலுத்துமாறு கூறுவதாக அமைந்துள்ளது. 'தான் மனைவியிடம் மீண்டு வருவதாகக் கூறியிருந்த கார் காலம் வந்துவிட்டது; தான் சென்ற வேலை முடிந்து விட்டது; போர் செய்ய இருந்த தன் மன்னன், பிற மன்னர்கள் அடிபணிந்து திறை செலுத்தியமையால் பகை தணிந்தான்; தன் மனைவியோ வரவை ஆவ லோடு எதிர்பார்த்து நிற்பாள்' என இவ்வாறு தலை வன் தேர்ப்பாகனிடம் கூறுவதாகப் பாடல் உள்ளது. இப்பாடலில், நெல்லிக்கனியை உண்டு நீர்குடிப் போர் அடையும் இனிமை தலைவி பேசும் பேச்சினை மைக்கு உவமையாகக் கூறப்பட்டுள்ளது.

சிறுகுடிகிழான்பண்ணன் தனக்கென வாழாப் பண்பினன் என்றும், பிறர்க்குதவும் பெற்றியன் என்றும், அவன் தோட்டத்து நெல்லிக்கனியினை வழிச் செல்வார் பலரும் உண்டு இன்புறுவர் என்றும் கூறும் வரலாற்றுச் செய்தியினை இச்செய்யுளில் குறிப்பிட்டுள்ளார்.

இவர்தம் நற்றிணைப் பாடல், தோழி தலைவ னிடம் தலைவியின் இற்செறிப்பை அறிவுறுத்தி வரைந்துகொள்ளுமாறு கூறும் வரைவு கடாதல் துறையில் அமைந்துள்ளது. களவொழுக்கத்தில் ஈடு பட்டிருந்த தலைவி, தினைப் புனத்தில் தங்கிக் கிளி ஒப்பியும் அருவி ஆடியும், மகிழ்ந்திருந்த நிலைமாறி யது. தினைப்புனத்தில் தினைமுற்றியமையால், 'தலை மக்களிடையே நிறைந்து வளர்ந்த நட்பு இனி அரி தாகும்' என்று கூறுவதன்மூலம், இனித் தலைவன் தலைவியைப் புனத்தில் காணுதல் இயலாது; தலை வனைக் காண இயலாமையின் உயிர் விடினும் விடு வாள்; மணம் செய்தலே நன்று என்பதனைத் தோழி புலப்படுத்தியுள்ளார். அவ்வாறே, 'தினை முற்றிற்று' என்பதன்மூலம் தலைவி இனித் தினைப்புனங் காத்தற்குச் செல்லாது வீட்டிலேயே இற்செறிக்கப்படு வாள் என்னும் செய்தியையும் தோழி குறிப்பாக உணர்த்திவிடுகின்றாள். கா.பா.

கொற்றனார்: கொற்றன் என்றும், ஆர் விகுதி சேர்ந்து கொற்றனார் என்றும் அமைந்த பெயரோடு

சங்கப் புலவர் ஒருவர் இருந்துள்ளார். செல்லூர்க் கொற்றனார் என்றும் கொற்றங் கொற்றனார் என்றும் கொற்றனார் என்னும் பெயர் அடையடுத்துச் சங்கப்புலவர்கள் பெயராக அமைந்துள்ளது.

கொற்றனார் என்னும் பெயரில் குறுந்தொகை 218, 358-ஆம் பாடல்களும் (கழகப்பதிப்பு) நற்றிணை 30-ஆம் பாடலும் (பின்னத்தூர் நாராயணசாமி ஐயர் பதிப்பு) பதிக்கப்பட்டுள்ளன. பின்னத்தூர் நாராயணசாமி ஐயர், சங்க நூல்களில் செல்லூர்க் கொற்றனார், செல்லூர் கிழார் மகனார் பெரும் பூதங் கொற்றனார், கொற்றனார் ஆகிய மூன்று பெயர்களும் ஒரு புலவரையே சுட்டும் என்று குறிப்பிட்டுள்ளார். அவ்வாறாயின் கொற்றனார் பாடியன, அகத்தில் ஒரு பாடலும் (250), குறுந்தொகையில் மூன்று பாடலும் (218, 358, 363) நற்றிணையில் ஒரு பாடலும் (30) ஆக 5 பாடல்கள் என்று கொள்ளப்படும. இவரது நற்றிணைப் பாடல் (நற்.30) மருதத்திணையில் தோழி கூற்றாக அமைந்துள்ளது. தலைவனைப் பரத்தையர் பலர் கைப்பற்றி இழுக்க வருந்தும் நிலைக்கு உவமையாகக் 'கடல் மரம் கவிழ்ந்தனக் கலங்கி உடன் வீழ்பு, பலர்கொள் பலகையினைக் கூறியிருப்பது நயமிக்கதாக உள்ளது. பழங்காலத்தில் தலைவன் பிரிந்து சென்ற நிலையில் தலைவி, அவன் விரைந்து வருதற் பொருட்டுக் கொற்றவைக்குப் பலிக்கடன் நேர்தல், கையில் காப்பு நாண் கட்டுதல், புள் நிமித்தல் அறிதல், விரிச்சி கேட்டல் முதலியவற்றை மேற்கொள்வதுண்டு என்னும் குறிப்பினை இவர்தம் குறுந்தொகைப் பாடல் (குறு.218) குறிப்பிடுகிறது.

மதுரைக் கணக்காயனார் மகனார் நக்கீரனுக்குக் கீரங் கொற்றனார் என்றொரு மகன் இருந்தார் என்றும், அவருக்கு நக்கீரர் தாம் இயற்றிய களவியலுரையினைக் கூறினார் என்றும் இறையனார் அகப் பொருள் உரை கூறுகிறது. அ.மா.ப.

கொற்றியார் கலம்பகம் என்னும் சிற்றிலக்கியத்துள், பொதுவாக அமைந்துள்ளனவாகக் குறிப்பிடப்படும் 18 உறுப்புகளுள் ஒன்றாகும். இந்த உறுப்பு இல்லாமலும் கலம்பகம் பாடப்படலாம். இடைச்

சியார், கிரையார், பிச்சியார், யோகினியார் போன்ற உறுப்புகளைப் போல இதுவும் பெண் பற்றி அமைந்த உறுப்பாகும். மொட்டைத் தலையராய், திருநாமம் இடுதல் முதலான வைணவ சமயச் சின்னம் அணிந்தவராய், கையில் குலம்போல்வனவற்றைக் கொண்டு கொற்றவையினை மனத்துள் நினைத்து வழிபடுபவராய், ஊர்தோறும் ஐயம் ஏற்றுண்ணும் மகளிர் கொற்றியார் எனப்படுவர். அவ்வாறு தெருவிற் செல்லும் ஒருத்தியைக் கண்டு காமுகன் ஒருவன் வேட்கை மீதூர்ந்து, அவளிடம் தன் காம வேட்கையைக் கூறுவதாகச் செய்யுள் அமைத்துப் பாடுவது கொற்றியார் என்னும் துறையாகும். பொருந்தாக் காமங் கூறும் இதுபோன்ற துறைகளை நீக்கிக் கலம்பகம் பாடப்படுவதும் உண்டு. அ.மா.ப.

கொன்றைவேந்தன், தமிழில் அறநெறி கூறும் செய்யுள் நூல்களுள் ஒன்று. இந்நூல், தமிழ் எழுத்துகளின் நெடுங்கணக்கு நிரல் முறையாக நாற்சீர் கொண்ட ஓரடிகளால் அமைந்துள்ளது. இதன்கண் அன்னையும் பிதாவும் முன்னறி தெய்வம் என்பது முதலாக, 'ஓதாதார்க்கு இல்லை, உணர்வொடு ஓழுக்கம்' என்பது ஈறாகத் தொண்ணூற்றொரு செய்யுளடிகள் உள்ளன. பெரும்பான்மையும் பொழிப் பெதுகை பெற்று எளிய இனிய சொற்களால் அடிகள் கொண்டு இந்நூல் அமைந்துள்ளது.

இதனைப் பாடியவர் ஔவையார் என்பர். 'கொன்றைவேந்தன் செல்வன் அடியிணை என்றும் ஏத்தித் தொழுவோம் யாமே' என்னும் கடவுள் வாழ்த்துத் தாழிசையின் முதற்றொடர் இந்நூலுக்குப் பெயராக அமைக்கப்பெற்றுள்ளது. கொன்றைவேந்தன் என்பது சிவபெருமானையும், செல்வன் என்பது அவன் புதல்வன் விநாயகக் கடவுளையும் குறிக்கும். வேந்தனாகிய செல்வன் எனவும் கொள்ளப்படும். கரிமுகக் கடவுட்குக் காப்புக் கூறி நூலைத் தொடங்குதல் பிற்கால வழக்கு என்பர். இந்நூலின் நடையும் சொல்லாட்சிகளும் இது ஒரு பிற்காலத்து நூல் என்பதற்கு ஏற்ப நின்றலால் இதனைப் பாடியவர் சங்ககாலத்து ஔவையாராக இருத்தல் இயலாது; இவர் பிற்காலத்தவர் என்பது அறிஞர்களின் கருத்தாகும். பா.ம.

கோ ஓ, ஓ, க, கா, கெ, கொ என்ற எழுத்துகளுக்குக் கொடுக்கப்பட்ட குறிப்புகளைப் பார்க்கவும். கோ என்னும் எழுத்து தோன்றும் பொழுது குவிக்கப்பட்ட வாயின் நிலையில் வைத்து நீட்டித்து ஒலித்தால் இவ்வொலி தோன்றும்.

உருவம்: கெ, கே, கொ என்ற எழுத்துகளுக்குக் கொடுக்கப்பட்ட குறிப்புகளைப் பார்க்க. கோ என்ற எழுத்தின் முதலில் வரும் கொம்பு மிகப்பிற்காலத்தில் நெடிலுருவத்தைப் பெற்றது. கே என்ற எழுத்தின் குறிப்பில் இதைப் படித்து அறிந்து கொள்ளலாம்.

கோ என்ற எழுத்து தனித்தமிழ்ச் சொல்லாக அரசன் என்னும் பொருளில் வழங்குகின்றது. எல்லா உயிர்களுக்கும் அரசனான இறைவன் குடிகொண்டுள்ள இடம் (கோ+இல்) கோயில் எனப்பட்டது. கே.ஜி.கி.

கோக்குளமுற்றனார் பாடியதாகச் சங்க இலக்கியங்களில் இரண்டு பாடல்கள் (நற்றிணை:96; குறுந்தொகை: 98) கிடைத்துள்ளன. 'கோக்குளம்' என்பதாகவோ, 'குளமுற்றம்' என்பதாகவோ இருந்த ஓர் ஊரின் பெயரைச் சார்ந்து இவருக்கு இப்பெயர் அமைந்திருக்கலாம். இவர் பாடியனவாகக் கிடைத்துள்ள இந்த இரண்டு பாடல்களிலும், தலைவன் பிரிவினால் தலைவியின் மேனி பசலை பாய்ந்து அழகு அழிந்த நிலை நுட்பமாகப் பாடப்பட்டுள்ளது.

இவருடைய நற்றிணைப் பாடல், நெய்தல் திணையில் 'சிறைப்புறமாகத் தோழி தலைவிக்குரைப் பாளாய் வரைவு கடாய்' தாகிய வகையில் அமைந்துள்ளது. சிறைப்புறமாகத் தலைவன் காதில் கேட்குமாறு தோழி தலைவிவிடம் கூறுகிறாள்: என் தலைவன் என்னை முதன்முதலில் புணர்ந்த பொழில் 'மலர்கள் நிறைந்ததும் வெண்மணல் பரவியதுமான இதுவே என்றும், கடலில் மகிழ்வுடன் நீராடி என்னுடைய ஐம்பாலாகிய கூந்தலை அவன் துவட்டிய துறை இதுவேயாம் என்றும், நெய்தல் தழையை எனக்கு ஆடையாகத் தொடுத்து அணிவித்துவிட்டு அவன் பிரிந்துசென்ற கானல் அதுதான் என்றும் நினைந்து நினைந்து உருகி உன் மேனி பசலை படர்ந்து அழகிழந்துவிட்டது; இனி எவ்வாறு உய்குவாய்?'

புணர்ந்த சோலை, மகிழ்ந்த துறை, பிரிந்த கானல் என்று நினைந்து நினைந்து வருந்தும் தலைவியின் துயரை இந்தப் புலவர் விளக்கியுள்ள நயம் சிறப்புடையது ஆகும். இவருடைய குறுந்தொகைப் பாடல், 'தலைவன் தான் கூறிச் சென்ற பருவத்தே வாராமையால் வருந்திய தலைவி, 'அவர் குறித்துச் சென்ற பருவம் வந்துவிட்டது; நான் பசலை படர்ந்து வருந்துகிறேன் என்பதை யாரேனும் தலைவனிடம் சென்று அறிவுறுத்தினால் நலமாக இருக்கும்' என்று கூறுவதாக அமைகிறது. தலைவன் மாரிக் காலத்திற்கு முன்பு வருவதாகச் சொல்லிச் சென்றிருக்கிறான்; இப்போது அம்மழைக்காலம் வந்துவிட்டது; மழைநீரின் பெருக்கத்தால் தோட்டத்தில் பீர்க்க மலர்கள் பூத்து விட்டன; 'பீர்க்க மலர்களைக் கையில் எடுத்துக் கொண்டு போய், என் நெற்றி அழகிழந்துவிட்டது என்று தலைவனிடம் யாரேனும் கூறமாட்டார்களா?' என்று தலைவி கூறுகிறாள். தன் துயரை வெளிப்படையாகக் கூறாமல், 'கையில் பீர்க்கமலர் கொண்டு, நுதல் அழகிழந்தேன் என்று செய்தி சொன்னால் போதும்' என்று நுட்பமாகக் கூறும் திறன் குறிப்பிடத்தக்கது. கோக்குளமுற்றனார் தலைவியின் பிரிவு நிலையை மிக நுட்பமாகப் பாடும் வல்லமை பெற்றவர் என்பதை இவ்விரு பாடல்களும் காட்டுகின்றன.

இரா.சந்.

கோகரணம் என்பது தேவாரப் பாடல்பெற்ற ஒரு சிவத்தலமாகும்; துவ்வநாட்டுத் தலம். இக்காலத்தில் கருநாடக மாநிலத்தில் மேற்குக் கடற்கரையருகே உள்ளது. ஊப்ளி (Hubli) என்னுமிடத்திலிருந்து 144 கி.மீ. தொலைவில் உள்ளது. இயற்கை அழகு நிரம்பிய நகரமாகும். இறைவன் பெயர் மகா பவேசுவரர். இறைவி பெயர் கோகரணநாயகி. திருஞானசம்பந்தரும், திருநாவுக்கரசரும் பதிகம் பாடி இத்தலத்திறைவனைப் போற்றியுள்ளனர்.

இராவணன் இலங்கையில் வழிபடுவதற்காகக் கயிலையிலிருந்து கொண்டு சென்ற சிவலிங்கத்தை மாலைக்கடன் முடித்தற்பொருட்டுக் கீழே வைக்கத் தயங்கினான். அப்போது, விநாயகர் சிறுவனாகத் தோன்றி அந்த இலிங்கத்தை ஏற்றார் என்றும், விரைவில் பெறாவிடில் தரையில் வைத்துவிடுவதாகக் கூறினார் என்றும், காலந்தாழ்த்தவே அவர் அதனைக் கீழே வைத்து நீங்கினார் என்றும் வரலாறு கூறுவர். தரையில் வேரூன்றிய இலிங்கத்தினை இராவணனால் எடுக்க முடியவில்லை. இலிங்கம் அங்குப் பசுக்காதின் நுனி அளவில் வெளியே தெரிந்ததால், இத்தலம் கோகரணம் எனப்பட்டது (கோ = பசு, கர்ணம் = காது). இத்தலத்தில் சிவலிங்கத்தினை அன்பர் தாமே தொட்டு வழிபாடு செய்யலாம். இங்குள்ள கோடி தீர்த்தத்தில் சிவராத்திரியின்போது நீராடினால் கோடி தீர்த்தங்களில் நீராடிய பயன் கிட்டும் என்னும் நம்பிக்கை உள்ளது. இரா.குரு.

கோகான், பால் (கி.பி. 1848-1903) ஒரு பிரெஞ்சு ஓவியர். இவர் புதிய முறையில் அமையும் ஓவியத்தை (Modern Art) உருவாக்கியவர்களுள் ஒரு

வர். இவர் விளக்க இயற்கையியலை (Descriptive Naturalism) வெறுத்து ஒதுக்கினார். எளிமையான தோற்றம், சமதளமான இடப் பரப்பு, குறியீடு உருவாகப் பயன்படும் வண்ணம் ஆகியவற்றினால் ஓவியம் தீட்டினார். பாலினீசியரின் (Polynesian) வாழ்க்கை, கலை ஆகியவை பற்றிய இவர் தம் விளக்கங்கள் பழமையிலுக்கான ஓர் அறிமுகத்தை ஐரோப்பாவிற் குத் தந்தது. இதுவே 20-ஆம் நூற்றாண்டு ஓவியங்களுள் ஒரு முக்கியமானதாக அமைந்தது.

கோகான் (Paul Eugene Henri Gauguin) கி.பி. 1848-இல் பாரிசில் ஒரு முற்போக்குப் பத்திரிகையாளருக்கு மகனாகப் பிறந்தார். இவர் கி.பி. 1865-இல் பிரெஞ்சு வாணிகக் கப்பற் படையிலும், கி.பி. 1868-இல் பிரெஞ்சுக் கடற்படையிலும் பணியாற்றினார். இவர் கி.பி. 1871-இல் ஒரு வங்கியில் பணியாற்றினார். இவர் கி.பி. 1873-இல் இசைப்பள்ளி ஆசிரியை மெட்டே சோபியா (Mette Sopia) என்பவரை மணந்தார். சிறிது காலத்தில் ஓவியத்தின்மீது பற்று ஏற்படவே, ஓய்வு நேரத்திலெல்லாம் ஓவியம் தீட்டினார். பாவியல் கலைத் திறனாளர்களின் (Impressionists) ஓவியங்களைத் திரட்டி ஒரு பொழுது போக்கு ஓவியராக இருந்தார். பின்னர் கேமிலே பிசாரோ (Camille Pissarro) என்பவரின் மூலம் பல பாவியல் கலைத் திறனாளர்களின் நட்பு இவருக்குக் கிடைத்தது. அவர்களுடன் இணைந்து கி.பி. 1879 முதல் 1886 வரை ஓவியக் கண்காட்சி நடத்தினார்.

இவர் 1883-இல் தம் வங்கிப் பணியினைத் துறந்து முழுநேர ஓவியராக மாறினார். ஆனால், ஓவியம் விலை போகாமையால் இவரது பொருளா



நாம் எங்கிருந்து வருகிறோம்? நாம் யார்? நாம் எங்குச் செல்கிறோம்? — ஓவியம்

தார நிலை சீர் கெடத் தொடங்கியது. எனவே, தம் மனைவியையும் மக்களையும் பிரிந்து பாரிசில் தனியாக வாழ்ந்தார். எமிலி பெர்னாடு (Emile Bernard) என்ற 18 வயது இளம் ஓவியரைச் சந்தித்த பின்னர் இவர் வாழ்வில் ஒரு திருப்பு முனை ஏற்பட்டது. இவர் பாவியல் கலைத் திறனிலிருந்து ஒரு குறைந்த அளவு இயற்கையியல் சார்ந்த பாணியில் (Less Naturalistic style) வரையத் தொடங்கினார். இருவரும் இணைந்து கி.பி. 1888-இல் ஒரு பல்பொருளாக்க முறையினை உருவாக்கினர். இம் முறையானது சிலரால் மெருகுப் பட்டை முறைக் கோட்பாடு (Cloisonnism) எனவும் சொல்லப்படுகிறது. இவர் வரைந்த பொன்னிற இயேசு கிறித்து (The Yellow Christ - 1889) தேவதூதருடன் யாக்கோபின் மற்போர் (Jacob Wrestling with the Angel - 1890) ஆகிய ஓவியங்கள் மிகவும் புகழ் பெற்றவை.

இவர் வாழ்க்கைக்குப் போதிய வருமானம் இன்றி வறுமையில் தவித்ததால் கி.பி. 1891-இல் தம்மிடமிருந்த 30 ஓவியங்களை ஏலத்தில் விற்பதற்காகத் தகீட்டித் (Tahiti) தீவிற்குச் சென்றார். அங்கு அவற்றை விற்க இயலாது தென் மாக்கடல் தீவுகளுக்குத் திரும்பினார். சார்லசு மோரிசு (Charles Morice) என்பவருடன் இணைந்து 'நோவா-நோவா' (Noa - Noa) என்ற நூலினை எழுதினார்.

சிறிது காலத்திற்குப் பின்னர்ப் பாரிசு நகருக்கு வந்து தாம் புதிதாகத் தீட்டிய ஓவியங்களைக் கண்காட்சியாக வைத்தார். ஆனால், பாரிசு நகர வாழ்க்கை பிடிக்காததாலும் பிரெஞ்சு ஆட்சியாளருடன் கொண்ட தகராறு காரணமாகவும் 1901-இல் மர்க்கீசுத் தீவிலுள்ள (Marguesas) அடோனா (Atoana) என்னுமிடத்திற்குச் சென்று வாழ்ந்தார். அங்குள்ள பழங்குடியினர் இவரைத் தம் முள் ஒருவராகவே கருதினர். இருப்பினும் இவரது சிறப்பினை உலகம் அக்காலத்தில் அறிந்து கொள்ளாததால் வறுமை, மேகநோய் (Syphilis) ஆகியவை காரணமாக இவர் அடோனாவில் 1903-இல் இறந்தார்.

போசுடன் (Boston) கவின் கலை அருங்காட்சியகத்தில் வைத்திருந்த 'நாம் எங்கிருந்துவருகிறோம்? நாம் யார்? நாம் எங்குச் செல்கிறோம்?' (Where do we come from? Who are we? Where do we go?) என்ற ஓவியமும் 'கடற்கரையிலுள்ள குதிரை வீரர்கள்' (Horse men on the beach), 'வெள்ளைக் குதிரை' (White Horse) ஆகிய ஓவியங்களும் இவர் ஓவியங்களுள் குறிப்பிடத்தக்க சிலவாகும். பூ.த.

கோகுலம்: இப் பெயர் (கோ + குலம்) பசுமந்தையைக் குறிக்கும். இச்சொல் ஆயர்பாடி, இடைச்சேரி எனவும் பொருள்படும். இங்குக் கண்ணபிரானின் சிறுபிள்ளைத் திருவிளையாடல் நடந்தது. சூரசேனன் என்ற மன்னன் ஆண்ட வடமதுரையில் (மதுரா-வடநாடு) உள்ள ஊர். இவ் வடமதுரையில் தான் கம்சன் அரசாண்டான். இந்த மதுரை சத்துருக்கன் உண்டாக்கியது. யமுனை நதியின்கரையில் உள்ள ஆயர்பாடிப் பிருந்தாவனமும் கோகுலமும் இரட்டை ஊர்கள் எனலாம். மதுரா என்ற வடமதுரையில் தேவகியும் வசுதேவரும் கம்சனால் சிறையில் அடைக்கப்பட்ட பொழுது, அவர்களுக்கு அச்சிறையில் மகனாகத் தோன்றிய கண்ணன், பஞ்சாயுதங்களுடன் அவ்விருவருக்கும் காட்சி தந்து, உடனே இரவோடு இரவாகத் தன்னை யமுனையின் மறுகரையில் உள்ள கோகுலத்தில் அசோதையின் குடிலில் கொண்டு விடும்படி கூறினான். கண்ணன் திருவிளையாடல்களுள் சிறப்பான 12-இல் நான்கு திருவிளையாடல்கள் இங்கு நடந்தன. பூதனையை மாய்த்தல், சகடாசுரனை மாய்த்தல், விசுவரூபம் காட்டி உரலில் கட்டுப்பட்டு அசோதையின் மத்துத் தாம்பால் அடிபடல், இரு மருதமரங்களைச் சாய்த்து நளகூபரன் மணிக்கிரீவன் என்ற குபேரன் மைந்தர்தம் சாபம் போக்கல் முதலிய திருவிளையாடல்கள் சுட்டுதற்குரியன. இதன்பின்பு நடந்த விளையாடல்கள் எட்டும் பிருந்தாவனத்தில் நடந்தவை. பிருந்தாவனத்தை நெருஞ்சி முள்காடு எனவும், துளசிவனம் எனவும், வலாசுரனின் தேவியாகிய பிருந்தை என்ற திருமால் அடியவள், கண்ணனையே நினைந்து, உயிர்நீத்த இடம் எனவும் கூறுவர். பிருந்தையின் கதைப்போக்குக் காஞ்சிப் புராணத்திலும் பத்ம புராணத்திலும் சிறிது மாறுபட்டிருக்கும். கண்ணனைக் குழந்தையாக்கி அவருக்குப் பிள்ளைத் தமிழிட்டுத் திருமொழி அருளிய பெரியாழ்வார், மதுகுதன சரசுவதி, இலீலாசுகர், சிரீவேதாந்த தேசிகர் போன்ற பிற்காலத்துக் கவிகள் கோகுலக் கண்ணனிடமே அதிகம் ஈடுபட்டார்கள். நம்மாழ்வாரும் கண்ணன் வைகுண்டம் சென்றாலும், அங்கும் பசுவில் ஒருவேளை மாடு மேய்த்தலை விட்டிலன் எனக் குறிப்பிட்டுள்ளார். இதனால், இந்த வைகுண்டப் பகுதிக் கே வைகுண்ட கோகுலம், கோலோகம் எனப் பெயர் வந்தது என்று பெரியோர் கூறுவர். மதுராவின் அருகிலும் கோகுல மாவட்டத்திலும் உள்ள பிருந்தாவனத்துக்கு அருகில் பிருந்தாவனம், மதுவனம், தாலவனம், காமவனம், பகுளவனம், குமுதவனம், கதிரவனம், பத்ரவனம், பந்தூரவனம், சீரிவனம், உலோகவனம் எனப் பதினொரு வனங்கள் உள்ளன. அவற்றொடு 12-ஆம் வனமாக அமைந்தது கோகுலமாகும். இதனைச் சிறு பிருந்தா

வனம் என்பதுமுண்டு. இராமாயணத்தில் வரும் தண்டகாரணியம், சனசுதானம் ஆகிய இரண்டு பகுதிகள் போன்றது. நாச்சியார் திருமொழியில் ஆண்டாள் கோகுலத்தையும் பிருந்தாவனத்தையும் ஒரு நோக்கில் வைத்துக் கண்ணணைப் பெற முடியாத துயரம் பிச்சேற அருளிய இடம்,

‘பட்டி மேய்ந்து, ஓர் கார்ஏறு பல தேவர்க்கு ஓர் கிழக்கன்றாய் இட்டறிட்டு வினையாடி இங்கே போதக் கண்டரே? இட்டமான பசுக்களை இனிது மறித்து நீர் ஊட்டிவிட்டுக் கொண்டு வினையாடப் பிருந்தாவனத்தே கண்டோமோ, என்பது.

என்.எஸ்.தா.

கோகுலாட்டமி என்பது பொதுவாக இந்து மக்களும் குறிப்பாக வைணவர்களும் கொண்டாடும் ஒரு திருநாளாகும். ஆவணி மாதத்தில் பெளர்ணமி நாளினை அடுத்து வரும் எட்டாம் நாளாகிய அட்டமி திதியில் இப்பெருநாள் கொண்டாடப்படுகிறது. திருமால் அவதாரங்களுள் ஒன்றான கிருட்டிணாவ தாரத்தினை நினைவுகூரும் வகையில் இவ்விழா அமைந்துள்ளது. கண்ணன், ஆவணி மாதத்துப் பெளர்ணமிக்குப் பின் அமையும் இருட்பக்கத்தின் (கிருட்டிண பக்கம்) எட்டாம் நாள் உரோகிணி கூடிய அட்டமி நாளன்று பிறந்தான்.

வசுதேவருக்கும், தேவகிக்கும் எட்டாம் மகனாகத் தன் மாமன் கம்சனின் மனையில் பிறந்த கண்ணன், பிறந்த அப்பொழுதே கோகுலத்தில் விளங்கிய நந்த கோபன் மனைக்கு எடுத்துச் செல்லப்பட்டு வளர்ந்த மையால், அவனைக் கோகுலத்தில் பிறந்தவனாகக் கருதிப் போற்றுவது மரபாகும். அதனால் கண்ணன் பிறந்த நாள் கோகுலாட்டமி என்று கூறப்படுகிறது.

யமுனை நதிக்கரையில் நந்தகோபர் வாழ்ந்த இடைச்சேரிக்குக் ‘கோகுலம்’ என்பது பெயர். பொது வாகக் கண்ணன் பிறந்த நாள், ஆவணி மாத இருட்பக்க அட்டமியில் கொண்டாடப் பெற்றாலும், வைணவர்கள் அவன் பிறந்த நட்சத்திரமான உரோகிணியன்று இவ்விழாவினைக் கொண்டாடுவது மரபு.

தெய்வங்களைக் குழந்தைகளாக நினைத்து வழிபடுவது இந்திய நாட்டுப் பண்பாடாகும். அவ்வகையில், பரம்பொருளான திருமாலைக் குழந்தை நிலையில் அமைத்துப் போற்றும் விழா இதுவாகும்.

இவ்விழா மாலை நேரத்தில் கொண்டாடப் பெறும். ஆனிரைகள் எல்லாம் மேய்ச்சலிலிருந்து திரும்

பும் நேரம் அதுவாக இருப்பதால் ஆனிரைகளோடு தொடர்பு மிக்ககொண்ட கண்ணன் பிறப்பு விழா மாலையில் அமைந்தது பொருத்தமுடையதாகும்.

இவ்விழா இல்லங்கள்தோறும் கொண்டாடப் பெறும். உண்ணாநோன்பு மேற்கொண்டு இதனைக் கொண்டாடுவார்கள். குழந்தை ஒன்று, வீட்டின் வாயிலிலிருந்து பூசையறை வரை நடந்து சென்றது போல அடிச்சுவடு தோன்றுமாறு மாக்கோலம் இடப் பெறும். கையில் ஏந்திய வெண்ணெயுடன் விளங்கும் இளைய கண்ணனின் படத்திற்கு முன்பு, அப்பம், அவல், பயற்றம் பருப்புப் பாயசம், வடை, சீடை, முறுக்கு, பழவகைகள் முதலியன வைத்து வழிபடுவர். பழவகையில் நாவற் பழம் சிறப்பிடம் பெறுகிறது. கண்ணன் திருமேனி நிறத்திற்கு ஒப்புமையாக அப் பழத்தினைக் கூறுவர். பலவகைத் தின்பண்டங்களை வைத்துப் படைப்பது இவ்விழா குழந்தையினை முன் வைத்துச் செய்யப்படுவது என்பதனை உணர்த்துகிறது. வைணவக் கோவில்களிலும், வைணவ மடங்களிலும் இந்நாளிலிருந்து பத்து நாட்கள் திருவிழா நடைபெறும். பத்தாம் நாளில், சிறுவயதிற் கண்ணன் வினையாடிய வினையாட்டுகள் நடத்தப்பெறும்.

இரா.குரு.

கோச்செங்கணான்: சங்க காலச் சோழ மன்னர்களுள் கடைசியாக வாழ்ந்தவன் கோச்செங்கட் சோழன் என்ற செங்கணான். இவன் காலம் கி.பி. 3-ஆம் நூற்றாண்டினதாக இருக்கலாம். இவனைப் பற்றிய செய்திகள் திருவாலங்காட்டுச் செப்பேடு, கலிங்கத்துப்பரணி, விக்ரம சோழன் உலா, பெரிய புராணம், பெரிய திருமொழி ஆகியவற்றில் காணப்படுகின்றன. இவன் சேரமான் கணைக்கால் இரும்பொறை என்ற மன்னனைத் திருப்போர்ப்புறம் என்னுமிடத்தில் வென்று அவனைச் சிறைப்படுத்தினான் என்று இலக்கியங்கள் கூறுகின்றன. பின்னர்ச் சேர நாட்டுக் கழுமலம் என்ற ஊரில் பல எதிரிகளை வென்றதற்கு அகநானூற்றில் குறிப்புகள் உள்ளன. இவன் எழுபது சிவன் கோயில்களைக் கட்டினான் எனப் பெரிய திருமொழி குறிப்பிடுகிறது. இவன் முற்பிறவியில் சிலந்தியாகப் பிறந்து திருவானைக்காவிலுள்ள சிவனை வழிபட்டு வந்தான். அவ்வமயம் அப்பெரு மாணைப் பூசித்து வந்த யானை யொன்றுடன் ஏற்பட்ட பிணக்குக் காரணமாக உயிரிழந்து பக்தியை வெளிப்படுத்தியதால் செங்கண்ணான் என்ற பெயரில் மன்னனாகப் பிறந்தானெனப் பெரியபுராணம் உணர்த்துகின்றது. சைவ சமயத்தினனாக விளங்கிய இவன் பெருவீரனாகவும் விளங்கினான் என்பது புலப்படுகிறது. மா.கா.

கோச்சேரமான் யானைக்கட் சேய் மாந்தரஞ்சேரலிரும்பொறை: இவன் சங்க காலச் சேரமன்னர்களுள் ஒருவன். சங்கச் சேர மன்னர்களைக் குட்டுவன் மரபினர் என்றும் இரும் பொறை மரபினர் என்றும் பகுத்து நோக்கும் மரபுண்டு. சேரமன்னர் பெயர்களைத் தொகுத்துக்கூறும் நிகண்டுகள் பொறையன், இரும்பொறை ஆகிய பெயர்களைக் குறிப்பிட்டுள்ளன. சேரநாட்டில் பொறைநாடு என்னும் பகுதியில் ஆண்டவன் என்று இவனைக் கருதலாம். இம்மன்னனின் நெடிய பெயர் கூடலூர் கிழார் பாடிய புறநானூற்றுப் பாடலின் அடிக்குறிப்பில் (புறம். 236) இடம்பெற்றுள்ளது. பொருந்தில் இளங்கீரனாரின் புறப்பாடல் அடிக்குறிப்பில் காணும் சேரன் மாந்தரஞ்சேரல் இரும் பொறையும் (புறம். 53), குறுங்கோழியூர் கிழாரின் புறப்பாடல் அடிக்குறிப்பில் காணும் 'யானைக்கட்சேய் மாந்தரஞ்சேரலிரும்பொறையும் (புறம். 17) ஒருவரே யாவர் என்று ஆய்வாளர்கள் விளக்கியுள்ளனர்.

இம்மன்னனின் நெடிய பெயரிலமைந்த அடைகளின் காரணத்தினைப் புலவர்கள் ஆய்ந்து காண முற்பட்டனர். பரிமேலழகர், 'எப்பொருள் எத்தன்மைத்தாயினும்' என்னும் குறளின் (குறள். 355) விளக்கவுரையில் இப்பெயர்க் காரணத்தை ஒருவாறு காட்டியுள்ளார். அவர் விளக்கம் வருமாறு: 'கோச்சேரமான் யானைக்கட்சேய் மாந்தரஞ்சேரலிரும் பொறை என்றவழி, அரசன் என்பதோர் சாதியும், சேரமான் என்பதொரு குடியும், வேழ நோக்கிணையுடையான் என்பதோர் வடிவமும், சேய் என்பதோர் இயற்பெயரும் மாந்தரஞ்சேரல் இரும் பொறை என்பதோர் சிறப்புப் பெயரும் கற்பனை ஆதலின்'. இதனால், இம்மன்னன் யானையின் பார்வையினைப் போலும் பார்வை உடையவன் என்ற கருத்து பரிமேலழகருக்கு முற்பட்ட காலத்திலிருந்தே இருந்துவருகிறது என்பது புலனாகிறது. சேய் என்பது இவன் இயற்பெயராகும்.

இவன் கொல்லி மலைக்குத் தலைவன்; விளங்கில் என்னும் ஊர்க்கு வந்த இடரினைக் கடிந்தவன்; தொண்டியினைத் தலைநகராகக் கொண்டவன்; சிறந்த செங்கோலினன் என்னும் செய்திகள் இவனைப் பற்றிய புறநானூற்றுப் பாடல்களில் காணப்படுகின்றன. பாண்டியன் தலையாலங்கானத்துச் செருவென்ற நெடுஞ்செழியன் இவனைக் கைப்பற்றிச் சிறையிலிட்டான். இவன், சூழ்ச்சித் திறனால் சிறையிலிருந்து வெளிவந்து தன் அரசு கட்டிலை எய்தினான். இவன் தப்பி வந்த திறத்தினைக் குறுங்கோழியூர் கிழார், 'தன்னைப் பிடிக்க வைத்த குழியில் வீழ்ந்த யானையொன்று மிகவும் முயன்று, அதன்

கரைகளைக் கொம்பினால் சிதைத்துக் கரை ஏறிச் சென்று தன் இனத்தோடு கூடிய செயலை உவமை காட்டி விளக்கியுள்ளார் (புறம். 17: 14-19). இவன் கபிலர் என்னும் புலவருக்கு நண்பனாக விளங்கியுள்ளான். பொருந்தில் இளங்கீரனார் இம்மன்னனைப் பாடும்போது, கபிலர் இவன் புகழைப் பாடிய சிறப்பினைச் சுட்டி வியந்துள்ளார் (புறம். 53: 12-14). இவன் சோழன் இராச சூயம் வேட்ட பெருநற்கிள்ளியொடு போர் புரிந்துள்ளான். இவன் காலத்தில் ஒரு பங்குனி மாத இரவில், வானில் மீன் ஒன்று எரி கொள்ளியாக வீழ்ந்தது என்றும், அதனைக் கண்ட வானியல் அறிஞர் ஒருவார காலத்தில் அரசன் கேடுறுவான் என்று கருதி அஞ்சினர் என்றும், அவ்வாறே இவன் இறந்தபோது, இவன்மீது வருந்திப் பாடிய கூடலூர்க்கிழார் அச்செய்தியினைத் தம் புறநானூற்றுப் பாடலில் குறிப்பிட்டுள்ளார் (புறம். 229).
அ.மா.ப.

கோசங்கள்: மக்கள் உடல், சோறு, நீர் முதலிய உணவினால் நிலைபெறுவதாகலின் அது, 'அன்ன மய கோசம்' என்றும், சூக்கும உடல் பிராண வாயுவின் தொழிலினால் செயற்படுதலின் அது, 'பிராண மய கோசம்' என்றும், குணசரீரம் அந்தக் கரணமாய் நின்று பயன்படுதலின் அது, 'மனோமயகோசம்' என்றும், கஞ்சுக சரீரம் ஆன்மாவின் அறிவு இச்சைச் செயல்களை விளக்கி நிற்பதனால், அது 'விஞ்ஞான மய கோசம்' என்றும், காரண சரீரம், கேவலத்தில் மூடமாய்க் கிடந்த ஆன்மாவிற்குச் சிறிது விழிப்புத் தந்து மயக்கி ஒருவகை இன்பத்தை உண்டாக்குதலின் அது 'ஆனந்தமயகோசம்' என்றும் கூறப்படும். 'கோசம்' (Kosa) என்பது சட்டை எனப் பொருள் படும்.

சைவ சித்தாந்தம் தவிர்ப்பிற சமயங்கள் எவையும் மூலப் பிரகிருதிக்கு மேல் உள்ள தத்துவங்களை உணரவில்லை. அவை ஆன்ம தத்துவம் இருபத்து நான்கை மட்டுமே கொண்டுள்ளன. ஆகவே, உபநிடதங்களில் மேற்கூறிய காரணம் பற்றிக் கூறப்படும் ஐங்கோசங்களை அவ்விருபத்து நான்கு தத்துவங்களுக்குள்ளே அவை அடக்கிக் கூறும். இரா.கோ.

கோசம்: வரலாற்றுச் சிறப்பு வாய்ந்த இந்த ஊர் இந்தியாவில் உத்தரப் பிரதேச மாநிலத்தில் அலகாபாது மாவட்டத்தில் உள்ளது. இங்குக் காணப்படும் பண்டைக் காலச் சின்னங்கள் வரலாற்று ஆய்வுக்குப் பயன்படுகின்றன. இதற்கு அண்மையில் உள்ள குகையில் சிறப்பு வாய்ந்த கல்வெட்டுகள் காணக்கிடக்கின்றன. மேலும் இங்குக் காணப்படும் பொருள்களுள் முக்கியமாக, அரசர்கள் வெளியிட்ட

நாணயங்கள், சுட்டமண் உருவங்கள், சிற்பங்கள், கி.பி. 11-ஆம் நூற்றாண்டுக்குரிய சமண சிற்பங்கள், ஆறு கி.மீக்கு மேற்பட்ட சுற்றளவும் 30 முதல் 35 அடி உயரமுமுள்ள சிதைவுற்ற கோட்டை ஆகியவை குறிப்பிடத் தக்கவை. குசாம்பன் என்னும் அரசனால் பண்டைக் காலத்தில் அமைக்கப் பெற்ற கௌசாம்பி நகரம், இங்கே அழிவுற்றுக் கிடப்பதாக ஆராய்ச்சியாளர் கூறுவர். இது யமுனை ஆற்றங்கரையில் உள்ளது. இங்குள்ள கி.பி.5,6-ஆம் நூற்றாண்டுகளுக்குரிய கல்வெட்டுகளும் வரலாற்று அறிஞர்களுக்குப் பயனுள்ளவையாகும். தெ.பா.

கோசர்: கோசர் என்போர் பண்டைத் தமிழகத்தில் வாழ்ந்த ஒரு பெருங் குழுவினர். இவர்கள் வரலாற்றினை அறிதற்குச் சங்க இலக்கியச் செய்யுட்களிற் காணப்பெறும் சிற்சில குறிப்புகளைத் தவிரப் பிற சான்றுகள் கிடைக்கவில்லை. இவர்கள் சிறந்த வீரமும் கட்டுப்பாடும் வாய்மை தவறாத ஒழுக்கமும் உடையவர்கள்; குறுநில மன்னர்களாக இருந்து ஆட்சி புரிந்தவர்கள் என்பன சங்கப் பாக்களைக் கொண்டு அறிய முடிகின்றன.

மூவேந்தர் படை வீரர்களுள் இவர்கள் கவசம் பூண்டு போரிடும் பகுதியினராதல் வேண்டுமென்பது 'மெய்மலி பகம்பூண் செம்மற்கோசர்' (அகம்-15) என்பதனால் தெரிகின்றது. 'மாவீச வண்மகிழ் அஃதை போற்றிக் காப்புக் கைந்நிறுத்த பல்வேற்கோசர்' (அகம்-113) என்பதனாற் மெய்க்காவற்படை வீரர்களாகவும் இவர்கள் இருந்துள்ளமை தெரிகின்றது. (கோசம்-கவசம்; மெய்மறை-காவல்). இவர்கள் போர்ப் பயிற்சி சான்ற பெருவீரர்கள் என்பது, 'வென்வேல் இளம்பல் கோசர் விளங்குபடை காண்மார், இகலினர் எறிந்த அகலிலை முருக்கின்' (புறம்-169), 'இரும்பிடம்படுத்த வடுவுடைமுகத்தர் கருங்கட்கோசர்' (அகம்-90) என்பவற்றால் அறியக் கிடக்கின்றது.

நன்னன் நறுமா கொன்று ஞாட்பிற் போக்கிய ஒன்று மொழிக்கோசர் (குறு. 73), 'கடந்தடுவாய் வாள் இளம்பல் கோசர்' (மதுரை-774) என்பவற்றால் இவர் தம் ஒப்பற்ற வீரம் புலனாகின்றது. இவர்கள் தேர்ப்படை வீரர்களாகவும் விளங்கினர் என்பது 'துணைக் காலன்ன புனை தேர்க்கோசர்' (அகம்-25) என்னும் அகப்பாட்டால் விளங்குகின்றது.

இவர்கள் கொங்கு நாட்டுப் பகுதிகளிலும் துளு நாட்டுப் பகுதிகளிலும் குறுநில மன்னர்களாக வாழ்ந்தனர் என்பது, 'கொங்கிளங் கோசர்' (சிலம்பு-உரை பெறுகட்டுரை) கோசர்..... தோகைக்காவின் துளு

நாட்டன்ன' (அக-15) என்பவற்றால் தெரிகின்றது. 'செல்லூர்க் குணாது கருங்கட்கோசர் நியமம்' (அகம்-90), 'நாலூர்க்கோசர் நன்மொழி போல' (குறு-15) என வருவனவற்றால் இவர்கள் மேற்கூறிய கொங்குநாட்டிலும் துளு நாட்டிலும் செல்லூரிலும் சோழநாட்டுக் கீழ்கடலைச் சார்ந்த நியமத்திலும் நாலூரிலும் வாழ்ந்தனர் எனத் தெரிகின்றது. இவற்றுள் நாலூர் என்பது தனியே ஒருரைச் சுட்டாமல் நான்கு ஊர்களைச் சுட்டுவதாகவும் கருதலாம். இதற்குப் 'பழையன் மோகூர் அவையகம் விளங்க, நான்மொழிக் கோசர் தோன்றியன்ன, தாம் மேந்தோன்றிய நாற்பெருங்குழும்' (மதுரைக்காஞ்சி 509) எனவரும் மதுரைக் காஞ்சியடிகள் துணை செய்கின்றன. 'தொன்முதாலத்துப் பொதியிற்றோன்றிய நாலூர்க் கோசர்' (குறு-15) என்னும் தொடர் அதற்கு அரண் செய்கின்றது.

கோசர்கள் வாய்ச்சொல் தவறாத ஒழுக்கமுடையவராய் இருந்தமை, 'ஒன்று மொழிக்கோசர்' (குறு-73) 'நாலூர்க்கோசர் நன்மொழிபோலவாயாகின்றே' (குறு-15) 'வாய்மொழி நிலைஇய சேண் விளங்கு நல்விசை வளங்கெழுகோசர்' (அகம்-205) என வருவனவற்றால் அறியக் கிடக்கின்றது. இவர்கள் சூழ்ச்சியும் ஆராய்ச்சித் திறனும் உடையவராய்ச் செயலாற்று பவராக இருந்தனர் என்பது, 'ஒன்று மொழிக் கோசர் போல வன்கட் சூழ்ச்சியும் வேண்டுமாற் சிறிதே' (குறு-73) என வருவதனால் தெரிகின்றது.

இவர்கள் கண்ணோட்டமின்றி ஆணை செலுத்தும் இயல்பினர் என்பது 'பயறு ஆபுக்கென, வாய் மொழித் தந்தையைக் கண் களைந்து அருளாது, ஊர்முதுகோசர் நவைத்த சிறுமையின், கலத்தும் உண்ணார்' (அகம் 262) எனவரும் அகப்பாட்டுத் தொடர்களால் தெரிகின்றது. அப்பாடற் குறிப்பாலும், 'தொன் முதாலத்துப் பொதியிற்றோன்றிய, வலம்புரி கோசர் அவையகத்தானும்' (புறம் 283) என்பவற்றானும் இவர்கள் அவை நடுவராயும் தலைவராயும் அமர்ந்து வழக்கினை ஆராய்ந்து தீர்ப்பளிப்பவராக விளங்கினார் எனத் தெரிகின்றது.

இவர்களுள் சிலர், மிகைத்த காலத்துத் திதியன், குறும்பியன் என்னும் குறுநில மன்னர்களால் கொல்லப்பட்டனர் என்பதும், பொலம்பூண் கிள்ளி என்னும் சோழன் இவர்களை வென்று இவர்தம் இடங்களைக் கவர்ந்து கொண்டான் என்பதும், 'மறங்கெழு தானைக் கொற்றக் குறும்பியன், ... திதியற் குரைத்தவர் இன்னுயிர் செகுப்பக் கண்டு' (அகம்-262) 'ஒன்று மொழிக் கோசர்க்கொன்று முரண்போகிய, கடுந்தேர்த்

திதியன் அமுந்தை' (அகம்-196), 'வளங்கெழுகோசர் விளங்குபடை நூறி, நிலங்கொளவெல்கியபொலம்பூண் கிள்ளி' (அகம்.205) என்பனவற்றாற் புலப்படுகின்றன.

செங்குட்டுவன் கண்ணகிக்கு விழாச் செய்த ஞான்று இவர்களும் வந்திருந்து வழிபட்டனர் எனச் சிலப்பதிகாரம் உரைபெறு கட்டுரை கூறுகின்றது. 'கொங்கிளங்கோசர்' என்பதற்கு அடியார்க்கு நல்லார் 'கொங்குமண்டிலத்து இளங்கோவாகிய கோசர்' எனவும், அரும்பதஉரையாசிரியர் 'குறும்பு செலுத்துவார் சில வீரர்' எனவும் பொருள் கூறியுள்ளனர்.

கோசர் தொன்றுதொட்டு வாழும் தமிழ்க்குடி மக்களல்லர். வேளிரையடுத்துக் காசமீர நாட்டிலிருந்து தமிழகத்திற்குப் போந்த குழுவினர் என்பார் ரா. இராகவையங்கார். சங்கப்பாடல்கள் இவர்களைத் தமிழ்நாட்டவராகக் கருதுதற்கு இடந்தருகின்றன.

கைக் கோட்படையாயும், கைக்கோட்படைத் தலைவராயும், தமிழ் மூவேந்தருக்கு அகப்பரிவாரத்துக் காவல் துணைவராயும் விளங்கிய கோசர், தம்படை வீரத்துக்கு இடமில்லாது போன காலத்தில், நூல் நூற்றுத் துகில் நெய்யும் தொழிலை மேற்கொண்டனர் என்று சாசனக் குறிப்புகள் அறிவிக்கின்றன. ச.பா.

கோசலம்: தொன்மையான பௌத்த இலக்கியங்களிலும், அவதானசதகம் போன்ற நூல்களிலும், தென்கோசலம், வடகோசலம் என்ற இரு பகுதிகள் பௌத்தர் காலத்திலிருந்தன என்ற செய்தி கிடைக்கிறது. இராமாயணக் காப்பியத் தலைவன் இராமனின் காலத்திற்குப் பின் கோசலநாடு இலவன், குசன் ஆகிய இரு பிள்ளைகளிடையே பிரித்தளிக்கப் பட்டது எனத் தெரிகிறது. இலவனுக்கு வடகோசலமும் குசனுக்குத் தென்கோசலப் பகுதியும் கிடைத்தன. 'சிராவசுத்தி' வடகோசலத்தின் தலைநகராகவும் விந்திய மலையின் அண்மையிலிருந்த 'குசவரி' தென்கோசலத் தலைநகராகவும் விளங்கின. புராணங்கள் கோசல மக்களை, விந்தியப் பகுதி மக்களாகவே கருதுகின்றன. அவர்களுடன், 'மேகலர்', 'உட்கலர்' முதலியவர்களையும் புராணங்கள் குறிப்பிடுகின்றன.

இடபதீர்த்தம், கலதீர்த்தம், பதரிகாதீர்த்தம் ஆகிய புனித இடங்கள் கோசலப் பகுதியில் அமைந்துள்ளன வென மகாபாரதம் அறிவிக்கிறது. கோசலப் பகுதியில், இடபதீர்த்தம் இருந்ததாகக் 'குஞ்சிக் குகைக் கல் வெட்டுக்' (Gunji Rock Inscription) குறிப்பிடுகிறது.

மகாபாரத வனபர்வம் கோசலத்தை விதர்ப்பதேசத்திலிருந்து பிரித்துக் கூறுகிறது. தட்சிணபத்திற்கு (Dakshinapatha) வடபகுதியில் கோசலம் இருந்ததையும் பாரதம் குறிப்பிடுகிறது. ஆனால், அலகாபாது தூண் கல்வெட்டு (Allahabad Pillar Inscription C. 350 A.D) கோசலத்தைத் தட்சிணபத நாடுகளின் பட்டியலுடன் குறிப்பிடுகிறது.

மேகலா, மாளவ ஆகிய பகுதிகளுடன் வாகாடகரின் (Vakatakas) பேரரசில் கோசலம் கி.பி. 5, 6-ஆம் நூற்றாண்டுகளில் அடங்கியிருந்ததாகத் தெரிய வருகிறது. வாகாடகரின் சரிவுக்குப் பின், அமரயகுலம் சார்ந்த சரப பூரியர் கோசலத்தை வயப்படுத்திக் கொண்டனர். சீன யாத்திரிகள் யுவான் சுவாங்கு கோசலத்திற்கு கி.பி. 639-இல் வந்தான். அவனது குறிப்புகளிடுத்து கலிங்கத்தினின்று கோசலம் 1800-லீ (Li) தொலைவிலிருந்தது எனத் தெரியவருகிறது. மத்திய பிரதேசத்திலுள்ள பிலாசபூர், இரெய்ப்பூர், ஓரிசாவிலுள்ள சுந்தர்கார், சாம்பல்பூர், பொலாங்கீர் ஆகிய மாவட்டங்கள் கோசலப்பகுதியில் அடங்கியிருக்க வேண்டும். யுவான்சுவாங்கு வந்தபோது சிரீபுரம் கோசலத்தின் தலைநகராக விளங்கியது. இப்போது இரெய்ப்பூர் மாவட்டத்திலுள்ள மகாநதி ஆற்றின் கரையிலமைந்திருக்கும் சிரீபூர் என்பதுவே பண்டைய 'சிரீபுரமாக' இருந்திருக்க வேண்டும்.

கோசலப்பகுதி எல்லையில் கி.பி. 8,9-ஆம் நூற்றாண்டுகளிலும் குறிப்பிடத்தக்க மாறுதல்கள் இருந்தனவாகத் தெரியவில்லை. சோமவம்சிகளுக்குப் போட்டியாக கி.பி. 9-ஆம் நூற்றாண்டில் தாகால காலசூரிகள் (Dahala-Kalachuris) தோன்றினர். காலசூரிகள் தங்கள் அரசியல் முயற்சிகளைக் கீழைப் பகுதியில் திசை மாற்றவேண்டியவராயினர். 'முரசிமகடக' (Murasimakataka), வினிதபுரம், யயாதிநகரம் ஆகிய பல நகரங்கள் கோசலத்தின் தலைநகராக விளங்கியிருக்கின்ற நிலையற்ற அரசியற் சூழலை இது சுட்டிக் காட்டுகிறது. தெலுகுசோடர் (Telugu Chodas) கி.பி. 11-ஆம் நூற்றாண்டு இறுதியில் சோமவம்சிகளை வெளியேற்றினர். தொடர்ந்து சோடர்களைக் காலசூரிகள் வென்றனர் (கி.பி. 1114).

காலசூரிகள் ஆட்சியிலேயே கோசலம் முழுவதும் ஒருங்கிணைக்கப்பட்டிருக்க வேண்டும். உட்கலக்கங்கர்கள் (Gangas of Utkala) கி.பி. 1112-இல் காலசூரிகளை வென்றனர். இப்பகுதி கி.பி. 14-ஆம் நூற்றாண்டின் இடைக்காலம்வரை கங்கர் வசமிருந்தது. சாம்பல்பூர் கி.பி. 16-ஆம் நூற்றாண்டில் அரசியல் மைய கேந்திரமாக விளங்கியது. செளகன் (Chuhan) குலமன்னர்கள் ஆட்சியில் கோசலம் மீண்டும்

சிறப்புற்று விளங்கியது. சௌகான் மரபு சார்ந்த மகாராசா சாயி (Maharaja Sai) கி.பி. 1821-இல் கோசலப்பகுதியை இழக்க நேரிட்டது. அப்போது ஆங்கிலேய அரசின் பேராளர்கள், ஒவ்வொரு பகுதிக்கும் தனித்தனியாக உரிமைப்பட்டயம் (Sanads) வழங்கினர். சாயி மன்னனுக்குச் சாம்பல்பூர் மட்டிலுமே வழங்கப்பெற்றது. இராசா நாராயசிங்கு கி.பி. 1849-ஆம் ஆண்டு இறந்தான். வாரிசு இல்லாமையால் சாம்பல்பூரும் ஆங்கிலேய அரசுடன் இணைக்கப்பெற்றது.

புத்தர் காலத்துக் கோசலம் இமாலய எல்லையிலிருந்து, கங்கை - யமுனை கடற்பகுதி வரை பரந்திருந்தது. பௌத்தபிரானின் சாக்கியகுடியும் (Sakyas) இவ்வெல்லைக்குள் அடங்கியிருந்தது. புத்தர் வாழ்ந்தகாலத்தில் 'பசேநதி' அல்லது 'பிரசேனசித்து' என்பவன் கோசலத்தை ஆண்டு வந்தான். மகதநாட்டு அசாதசத்துருவுடன் இவன் அடிக்கடி போரிட்டு வந்தான். புத்தரைப் பன்முறை சந்திக்கவும், அவருடன் பல நேரங்களில் உரையாடவும் பிரசேனசித்திற்கு வாய்ப்புகளிருந்தனவாக இலக்கியச் சான்றுகள் தெரிவிக்கின்றன. ஆனால், மன்னன் பௌத்த சமயத்தைத் தழுவினான் என்ற குறிப்பு இல்லை. பிரசேனசித்தின் மகன் விதூதபன், தந்திரமாக அரியணையைக் கைப்பற்றினான் என்றும் தெரியவருகிறது.

அரசியல் வரலாற்று ஆய்வின்படி மௌரியப் பேரரசு தோன்றுவதற்குமுன், கோசலம் வளமான சுதந்திர நாடாக இருந்திருக்க வேண்டும். கார்சாபணம் (Karshapanas), தரணம் (Dharanas) ஆகிய நாணயங்கள் மௌரியப் பேரரசு தோன்றுவதற்கு முன் வழக்கிலிருந்தன. இவ்வகையான நாணயங்கள் சில கேரி (Kheri) மாவட்டத்தில் கண்டெடுக்கப்பட்டுள்ளன. அவற்றைச் சுதந்திர கோசல நாட்டு நாணயங்களாகக் கருதுகின்றனர். எனவே, கோசலம் தனி நாடாக இயங்கியிருக்க வேண்டும் எனத் தெரிகிறது.

கோசல அரசு பரம்பரையினரைப் பிற அரசுகள் சற்றுக் குறைந்த சமுதாயத் தகுதி உள்ளவர்களாகவே கருதின. சாக்கிய (Sakhya) குலமரபினர் அவர்களுக்குப் பெண்களை மணமுடித்துக் கொடுப்பதற்கு இசையவில்லை. வேத விதிப்படி அசுவமேதம், வாசபேயம் முதலிய வேள்விகளைக் கோசலர் நடத்தியபோதிலும், அவர்கள் சமுதாயநிலை உயர்ந்து விடவில்லை. தாங்கள் பெற்ற அரசுரிமையை உறுதி செய்து கொள்வதற்காகக் கோசல மன்னர்கள் இவ் வேள்விகளை நடத்தியிருக்க வேண்டும். தி.வெ.கு.

கோசலை அயோத்தியைத் தலைநகராகக் கொண்டு, கோசல நாட்டினை ஆட்சிபுரிந்த சூரிய வமிசத்து மாமன்னனான தசரதன் மனைவியருள் முதலாமவன்; இராமபிரானை ஈன்றளித்த பெருமையை உடையவன்; பட்டத்தரசியருள் தலைமை பெற்றவன். ஆதலின், ஆட்சி உரிமை கொண்ட அந்நாட்டின் பெயரால் கோசலை என வழங்கப்பெற்றவன். இவள் பெயரைக் கௌசலை எனவும் கூறுவர்.

தம் மக்கள் நால்வரிடத்தும் தாயார் மூவரும் ஒத்த அன்பினராய் இருத்தல் வேண்டுமெனக் கருதிய தசரதன் கைகேயியின் மகனான பரதனைக் கோசலையிடத்தும், கோசலையின் மகனான இராமனைக் கைகேயியிடத்தும் வளரச் செய்தமையால் கோசலை பரதனிடத்தும் பேரன்பு பூண்டிருந்தான்.

தசரதன் அளித்த இருவரங்கள் காரணமாகப் பரதன் நாடாளவும் இராமன் காடேகவும் நேர்ந்தமையால், கோசலையிடத்து விடைபெறச் சென்ற இராமன், மன்னவன் ஆணை பரதன் நாடாள வேண்டுமென்பது எனக் கூறியபோது, சிறிதும் மனத்தடுமாற்றமின்றி, 'முறைமை என்பது ஒன்று உண்டு அதுவல்லது நிறைகுணத்தவன் நின்னினும் நல்லன் குறைவில்ன்' எனக்கூறிய மறுவில்லாத அன்பிணையுடையவன்.

ஈரேழாண்டு தான் கானம் நண்ணிப் புண்ணியத்தலங்கள் கண்டு மீள வேண்டுமென்பது வேந்தனது ஆணை, எனக்கு விடையருள்க என இராமன்பகர்ந்த போது, ஒரு தாய்க்குரிய துயரமெல்லாம் தோன்ற வருந்தித் தசரதனிடத்து அவ்வாணையை மீட்க முறையிடச் சென்றபொழுது, அவன் செயலற்றுக் கிடந்த காட்சியைக் கண்டு பெருந்துயர் கொண்டனளாயினும், நிகழ்ந்தமை தெரிந்தபின் கொண்ட கணவன்தன் வாய்மொழி பிழையாமற் காத்தலே தன் கடனென உணர்ந்து, தசரதனைத் தேற்ற முற்பட்ட பெருங்குணத்தவன்.

இத்துன்பங்கட்கெல்லாம் காரணம் தன் சகக் கிழத்தியாகிய கைகேயியே என்பது தெரிந்த பின்னும், அவளைச் சினவாமலும் வெறுத்துரை கூறாமலும் இராமனொடு சீதையும் உடன் செல்ல விடை கொடுத்துக் கணவன் சொல்லைக் காத்த கற்பினன்.

இராமன் குறித்த நாளின்கண் மீண்டுவாராமை கண்டு பரதன் தீக்குளித்து மாளமுற்பட்டபோது அவனைத் தடுத்து நிறுத்த எண்ணி உளங்கனிந்த பாசத்தோடு, 'எண்ணில் கோடி இராமர்கள் என்னினும் அண்ணல்! நின் அருளுக்கு அருகாவரோ?

புண்ணியம் எனும் நின் உயிர் போயினால் மண்ணும் வானும் உயிர்களும் வாழுமோ?' எனக் கூறிப் புலம்பிய மொழிகள் அவளது உயர்ந்த பண்பினையும் நிறைந்த அன்பினையும் புலப்படுத்தும். இவளை 'ஒப்பெழுத ஒண்ணாத கற்புடையாள்' எனக் கம்பர் பாராட்டுதலால் இவளுடைய கற்பின் திண்மையும் புலப்படும். பா.ம.

கோசாலர்: மத்திய கங்கைப் பள்ளத்தாக்கில் அமைந்திருந்த கணசங்கக் (Gana Sangha) குறுநில அரசமைப்புகளையும், அவை செயலாற்றிய முறை, மக்கள் நிலை, பிற செய்திகள் ஆகியவற்றையும் பௌத்த நூல்கள் அறிவிக்கின்றன. இந்நூல்கள் காலத்தால் வேத இலக்கியங்களுக்குப் பிற்பட்டவை. வினய பிடகம், சாதக இலக்கியம் போன்ற பிற பௌத்த சமய இலக்கியங்கள், கால வரன்முறையடிப்படையில், நிகாயங்களை அடுத்து வகைப்படுத்தப்படுகின்றன. இவை நீங்கலாக, அளவற்ற சமண சமய இலக்கியங்களும் வரலாற்றுச் சான்றுகளாகப் பயன்படுகின்றன. அச்சமண இலக்கியங்களைக் கால வரன்முறைப்படி அமைப்பது மிகக் கடினமாகவே இருந்து வருகிறது.

விதேக மாதவர் (Videgha Mathava) என்பவர், சரசுவதிப்பகுதியிலிருந்து மத்திய கங்கைப் பள்ளத்தாக்கிற்குக் குடிபெயர்ந்த நிகழ்ச்சியைச் 'சதபத பிராமணம்' (Satapatha Brahmana) கூறுகிறது. 'சதாநீரா' (Sadanira) என்னும் ஆற்றின் இடைப்பகுதியின் சதுப்பு நிலம் பண்படுத்தாது பரந்திருந்ததென அவ்விலக்கியம் தெரிவிக்கிறது. கோசாலரும் வைதேகரும் (Videhas) விதேக மாதவரின் வழித்தோன்றல்கள் என்றும், இந்நிலப்பகுதி அவ்விரு கிளைகளுக்கும் எல்லைக் கோடாக இருந்ததென்றும் அவ்விலக்கியச் செய்திகளிலிருந்து அறியக் கிடக்கிறது. வேத இலக்கியங்கள் மத்திய கங்கைப் பள்ளத்தாக்குப்பகுதியை 'மிலேச்சதேசம்' என்று குறிப்பிடுகின்றன. நம்பகமான செய்திகளைப் பௌத்த இலக்கியங்களிலிருந்து சேகரிக்க வேண்டியதாயுள்ளது.

நெற்பயிர் கோசலப் பகுதியில் கணிசமான பயனளித்திருக்க வேண்டும், பருவ மழையைச் சார்ந்து கோசாலர் நெல்பயிரிட்டிருக்கக் கூடும். சமுதாயத்தில் ஒரு பகுதியினர் உடலுழைப்பை ஈந்தனர். சிலருக்குத் திட்டமிடுவதற்கும், ஆலோசனைகள் வழங்குவதற்கும் வாய்ப்புகள் கிடைத்தன. அதன் காரணமாகச் சமுதாய ஏற்றத்தாழ்வுகள் தோன்றின. கோசாலரிடையில் இவ்வகை ஏற்றத்தாழ்வுகள் இருந்தன என்பதைப் பௌத்த சாதக இலக்கியங்கள் தெளிவாக்குகின்றன. சாக்கிய குலப் பொதுமகள்

ஒருத்தி கோசல மன்னன் பிரசேனசித்துடன் கூடி ஒரு மகனைப் பெற்றாள். சத்திரிய குலச் சாக்கியர்கள் அக்குழந்தையை வாரிசாக ஏற்க மறுத்தனர்.

வருண அடிப்படையிலும் சமுதாய அமைப்பு உருப்பெற்றுவிட்டது. பிராமணருக்கு நிலம் வழங்கும் பண்பு வழக்கிலிருந்தது (Brahmadeya). கோசல நாட்டுக் 'ககபதிகள்' (Gahapatis) அக்கிரகாரங்களில் வாழ்க்கை நடத்தினார்கள் என்பது தெரிகிறது. பூமி தானம் பெற்று வளமான வாழ்க்கை நடத்திய பிராமணர்கள் மகாசாலர் (Mahasālas) என்று குறிக்கப்படுகின்றனர். பரத்துவாச (Bharadvaj) கோத்திரப் (Gotra) பிரிவைச் சார்ந்த பிராமணன் ஒருவன் வசமிருந்த நிலத்தைப் பயிரிடுவதற்கு ஐந்நூறு கலப்பைகள் தேவைப்பட்டன என்று பௌத்த இலக்கியம் கூறுகிறது. சில பார்ப்பனர் ஆயுதமேந்திய காவல்காரர்களின் பாதுகாப்புடன் பெரும் கோட்டைகளில் வாழ்ந்தனர்.

கோசல நாட்டின் தலைநகராகச் 'சிராவசுத்தியை' (Sravasti) பௌத்த இலக்கியங்கள் குறிப்பிடுகின்றன. இதிகாச காலங்களில் அயோத்தி சிறப்பாகப் பேசப்படுகிறது. புத்தர் காலத்தில் கோசாலர் வணிகத்தில் (Trade) மிகுந்த கவனம் செலுத்தியிருக்க வேண்டும். அயோத்தி வணிகர் பயன்படுத்திய நெடுஞ் சாலைகளிலிருந்து தொலை தூரத்தில் அமைந்திருந்ததாலும், சிராவசுத்தி மையமாக இருந்ததாலும், அயோத்தியின் பெருமை சிராவசுத்திக்கு மாறியிருக்க வேண்டும். பண முதலீடு செய்து பொருளீட்டுவதைப் பௌத்த மதம் ஆதரித்தது. எனவே, மத்திய கங்கைப் பள்ளத்தாக்கில் குறிப்பாகக் கோசாலரிடையில் அம்மதக் கோட்பாடுகளுக்குச் சிறுகச் சிறுக ஆதரவு கிடைத்திருக்க வேண்டும்.

கோசலத்தின் சிறப்பை இராமாயணம் எடுத்துக் கூறுகிறது. இக் காவியம் முடியாட்சி முறையை வலியுறுத்துகின்றது. கோசலர் முடியாட்சி முறையைப் போற்றி நடைமுறையில் கடைப்பிடித்திருக்க வேண்டும். அயோத்தி நகர மாந்தர்களிடம் செல்வம் நிலையாக இருந்தது. தி.வெ.கு.

கோசென் அமெரிக்காவில் இந்தியானா மாநிலத்தின் வடபகுதியில் உள்ள நகரம். இந்நகரம் எல்கார்ட்டு (Elkhart) ஆற்றங்கரையில் இருப்பதால் இங்கு வேளாண்மை சிறப்பாக வளர்ச்சியடைந்துள்ளது. பால்பண்ணை, கோழிப்பண்ணை, பழவகைகள் உற்பத்தி முதலியன இங்குச் சிறந்த முறையில் நடை

பெறுகின்றன. எஸ்குப்பொருள்கள், மின்சாரப் பொருள்கள், இரப்பர் (Rubber Products) வகைகள், மரச்சாமான்கள், படகுகள் முதலியன இங்கு உற்பத்தி செய்யப்படுகின்றன. இங்கு மென்னோ மக்கள் (Mennonites) மிகுதியாக வாழ்கின்றனர். அவர்கள் நிறுவியுள்ள கோசென் (Goshen) கல்லூரி புகழ் வாய்ந்தது. இந்நகரம் கி.பி. 1828-ஆம் ஆண்டில் தோற்றம் பெற்றது. இதற்கு கி.பி. 1868-இல் நகர உரிமைச் சாசனம் வழங்கப்பெற்றது. இதன் மக்கள் தொகை 17,171.

கோசென் 2: இப்பெயரையுடைய ஒரு கிராமம் நியூயார்க்கு நகரின் வடமேற்கில் 80 கி.மீ. தொலைவில் உள்ளது. குதிரைப் பந்தயங்கள் இங்கு நடைபெறுகின்றன. இங்கு உள்ள கோசென் நூல் நிலையமும் வரலாற்றுக் கழகமும் உள்நாட்டு வரலாற்றை அறிய மிகவும் உதவுகின்றன. இப்பகுதியில் கி.பி. 18-ஆம் நூற்றாண்டில் மக்கள் குடியேறினர். அரசியல் இணைப்பு கி.பி. 1843-இல் வழங்கப்பட்டது. இதன் மக்கள்தொகை 4342. ஆபிரகாம் லிங்கனின் அரசுச் செயலாளராக இருந்த வில்லியம் எச் சுவர்டு (William H. Seward) இங்குச் சட்டக் கல்வி பயின்றார். புகழ்வாய்ந்த சொற்களஞ்சிய ஆசிரியர் நோயன் வெப்சுடர் (Noan Webster) கி.பி. 1782 முதல் 1783 வரை இங்குப் பள்ளி ஆசிரியராகப் பணியாற்றினார். தெ.பா.

கோட்டம்பலத்துத் துஞ்சிய சேரமான்: சங்ககாலத்தில் விளங்கிய இவர் ஓர் அரசுப் புலவர். கோட்டம்பலம் என்றவிடத்து மாய்ந்தமையால் கோட்டம்பலத்துத் துஞ்சிய சேரமான் என்று பின்னர் வழங்கப்பட்டார். புறநானூற்று .245-ஆம் பாடலை இயற்றிய சேரமான் கோட்டம்பலத்துத் துஞ்சிய மாக்கோதை என்றும் புலவர் இவராகவே இருக்கலாம் எனக் கருதப்படுதலின், இவரது இயற்பெயர் மாக்கோதை எனக் கொள்ளலாம். வையாபுரிப் பிள்ளையின் சங்க இலக்கியப் பதிப்பு, கோட்டம்பலத்துத் துஞ்சிய சேரமானையும் சேரமான் கோட்டம்பலத்துத் துஞ்சிய மாக்கோதையையும் வேறாகக் கருதும். சங்க இலக்கியத்தில் இவர் பாடியனவாக இரு பாக்கள் (புறம்.245, அகம். 168) உள்ளன.

தம் பெருங்கோப்பெண்டு உயிர் துறந்தாளாக அவளைக் கள்ளிப்பறந்தலையில் இருந்த புறங்காட்டில் தீயிட்டபின் காதலியை யிழந்த தபுதார நிலையில் இவர்பாடிய புறப்பாடல் அவலம் நிறைந்தது. 'ஞாங்கர் மாய்ந்தனர் மடந்தை, இன்னும் வாழ்வல் என்னிதன் பண்பே' என்னும் அடிகள்

(புறம்.245) சேரமானது உழுவலன்பைப் புலப்படுத்தும். இவர்தம் அகப்பாடல் குறிஞ்சித் திணையில் 'இரவுக் குறி வந்த தலைவனை ஆற்றருமை கூறிக் குறிவிலக்கித் தோழி வரைவு கடாயது' என்னும் துறையைச் சார்ந்தது. இப்பாடல் பல்லாங்குன்றையும், கொடைக்கடன் ஏற்ற கோடா நெஞ்சினையுடைய உதியனது குழுமுரையும் குறிப்பிடுகிறது; மேலும், உதியன் அட்டில் போல நனியெழுந்து அருவி ஆர்ப்பரிக்கும் பெரு வரைச் சிலம்பில், பிடியைத் தழுவிக்கொண்டு களிறு தன் கன்றினை நள்ளிரவில் புவி தாக்குதலினின்றும் காத்து நின்றலை எழிலுறச் சித்திரிக்கிறது. (அகம்.168). இரா.சா.

கோட்டயம் வரலாற்றுத் தொன்மையுடையது. கோட்டயம் இராசாக்கள் (Rajas of Kottayam) கி.பி. 14-15-ஆம் நூற்றாண்டுகளில் சிறப்புற்றிருந்தனர். கண்ணூர் (Cannanore Rajas) மன்னர்களுக்கும் இவர்களுக்குமிடையே பகை நிலவிற்று. கள்ளிக் கோட்டை, தானூர், கொடுங்கன்னூர், கொச்சி இடப்பள்ளி, வடக்கென்கூர், பரூர், உதயம்பேரூர், புறக்காடு, தெக்கானூர், காயங்குளம் ஆகிய பகுதிகளிலிருந்த நிலை போர்ச்சுகல், தச்சு (Dutch), பிரெஞ்சு, ஆங்கிலக் குழுக்கள் விடுத்துச் சென்றிருக்கும் குறிப்புகளால் விளங்குகிறது. இவற்றுள் தெக்கானூர்ப் பகுதியே கோட்டயம் எனப்படும். தெக்கானூர் எல்லைக்குள்ளடங்கிய காஞ்சிரப்பின்னி, மிளகு வாணிகக் கேந்திரமாக விளங்கியது. இது சற்றுக் கடலோரத்திலிருந்து தொலைவிலிருந்திருக்கக் கூடும். இங்கு வாணிகம் செய்யும் உரிமையைத் தெக்கானூர் அரசிடமிருந்து போர்ச்சுகியர் பெற்றனர்.

தரைவழியாக, மலையாளத்தில் கிடைத்த மிளகு முதலியவைகளைப் பொதி மாடுகளிலேற்றிப் புனலூர்ப் பகுதியிலுள்ள ஆரியங்காவுக் கணவாய் வழியாகக் காஞ்சிரப்பள்ளிக்குக் கொண்டு சென்று, அங்கிருந்து துறைமுகங்களுக்கு எடுத்துச் செல்வார்கள். இதனால் தெக்கானூரும் கோட்டயமும் சிறப்புற்று விளங்கின. உள்நாட்டு வணிகர்களும் அயல்நாட்டு வணிகர்களும், அரிசி, தங்கம், வெள்ளி, பித்தளை மற்றும் பல பொருள்களையும் இவ்வழியாக எடுத்துச் சென்று கடற்கரைப் பகுதிகளில் விற்று வந்தனர். அங்கிருந்து, மிளகு, ஏலக்காய் போன்ற பொருள்களையும் பெற்றனர். இவ்வாணிகத்திற்கு உதவும் வகையில் நாணய முறை வழக்கிலிருந்தது. கோட்டயம் இராசா, நாணயங்களில் தனது அரசு முத்திரையைப் பொறித்து வெளியிட்டான். அந்நாணயம் 'கோட்டப்பணம்' (Cotapanam) எனப்பட்டது. நாணய வெளியீட்டு உரிமை குறிப்பிட்ட சில மன்னர்களுக்கே

வழங்கப்பட்டிருந்தது. கோட்டய இராசா, சிறப்பு வாய்ந்த ஒரு சிறு அரசனாக இருந்திருக்க வேண்டும்.

போர்ச்சுகீசியர், கி.பி. 1501-ஆம் ஆண்டு முதல் கண்ணூரிலிருந்த நாட்டு வணிகர்களிடமிருந்து பொருள்களைப் பெற்று ஏற்றுமதி தொடங்கினரென்று தெரிகிறது. கள்ளிக்கோட்டையின் வடபகுதியில் அமைந்திருந்த கோட்டயம், கடதநாடு (Kadathanad) ஆகிய பகுதிகளிலிருந்து அளவற்ற பொருள்கள் கண்ணூருக்கு எடுத்துச் செல்லப்பட்டனவென்று, போர்ச்சுகீசிய சான்றுகள் கூறுகின்றன. கோட்டயப் பகுதிகளில் இப் பொருள்கள் பெருமளவில் உற்பத்தியாகியிருக்க வேண்டுமென எண்ணுவதற்கு இடமுண்டு. தி.வெ.கு.

கோட்டா: இந்தியாவில் முன்பு குறுநில மன்னர் நாடாக இருந்த கோட்டா (Kotah) இப்பொழுது இராசசுத்தான் மாநிலத்தின் ஒரு பகுதியாக உள்ளது. இம் மாநிலத்தின் தென் கிழக்கிலுள்ள இப் பகுதியின் பரப்பு 12437 ச.கி.மீ. இதைச் சம்பல் ஆறும் அதன் துணை ஆறுகளும் வளப்படுத்துகின்றன. இது குறுநில மன்னர் ஆட்சியின் கீழிருந்த பொழுது சம்பல் ஆற்றின் வடகரையில் உள்ள கோட்டா என்னும் நகரைத் தலைநகராகப் பெற்றிருந்தது. இது ஒரு பெரிய இருப்புப் பாதை நிலையமாகவும், மசுலின், கம்பளி ஆகிய நெசவுக்குப் பெயர் பெற்ற இடமாகவும் உள்ளது. இது இயற்கைக் காட்சிகள் நிறைந்த பகுதியாகும். இங்குள்ள பழைய, புதிய அரண்மனைகள் காணத் தக்கவை. ஒரு சிறந்த ஏரியும் இங்கு உளது. செய்ப்பூர் நகருக்கும் இதற்கும் உள்ள தொலைவு 192 கி.மீ. இதன் மக்கள்தொகை 1959784. தெ.பா.

கோட்டாற்று இளம்பெருமானார் தமிழகக் கல்வெட்டுகளால் அறியப் பெறும் தமிழ்ப் புலவர்களுள் ஒருவர். கோட்டாறு என்பது இவர் ஊராகும். இக்காலத்தில் நாகர்கோயில் என வழங்கப்படும் நகரம், பண்டு கோட்டாறு என்னும் பெயரில் வழங்கியது. கோட்டாற்றில் தோன்றிய பெருமானார் என்னும் புலவர் இவர்தம் தமையனார் ஆகலாம் என்றும், அதனால் இவர் இளம்பெருமானார் என்று வழங்கப் பெற்றார் என்றும் ஆய்வாளர்கள் குறிப்பிட்டுள்ளனர். இளம்பூரணர், இளையபெருமாள் என்னும் பெயர்கள் உடன்பிறப்பு நோக்கமின்றி இயற்பெயராக வழங்கப்படுவதுபோல், இளம்பெருமானார் என்னும் பெயரும் இப்புலவருக்கு இயற்பெயராக அமைந்தது என்று கொள்ளுவது நேரிதாகும்.

தஞ்சை திருச்சிப் பகுதிகளை, கி.பி. 8-ஆம் நூற்

றாண்டில் முத்தரையர் என்ற அரசர்கள், பல்லவர் ஆட்சியின் கீழிருந்து ஆண்டுவந்தனர். பல்லவர்களுக்கு இவர்கள் சாமந்தர்களாக இருந்துள்ளனர். அவர்களுள் 'பெரும்பிடுகு முத்தரையன் சுவரன் மாறன்' என்பவன் ஒருவனாவான். அவனைப் பாடிய புலவர்கள் நால்வருள் ஒருவர், கோட்டாற்று இளம் பெருமானாவார். சுவரன் மாறன் எடுப்பித்தபிடாரி கோயில் அவன் வென்ற ஊர்கள், அவனுடைய பெயர்கள், அவனைப்பாடியோர் பெயர்கள் அனைத்தும், செந்தலை எனப்படும் சந்திர வேகைச் தூர்வேதி மங்கலம் என்ற ஊரிலுள்ள சிவன் கோயிலில் கல்வெழுத்தில் பொறிக்கப்பட்டுள்ளன. செந்தலை, திருச்சிராப்பள்ளிக்கு அருகிலுள்ள ஊராகும். இளம்பெருமானாரின், 'சேட்டிணர் பூந்தண் பொழிற் செம்பொன் மாரிக் கடியரணம்' எனத் தொடங்கும் பாடல் இப்பொழுது சிதைந்து காணப்படுகிறது. பெரும்பிடுகு முத்தரையன் சுவரன் மாறனின் காலம் கி.பி. 8-ஆம் நூற்றாண்டு என்று கருதப்படுவதால், இப்புலவரின் காலமும் அதுவேயாகும். அ.மா.ப.

கோட்டான் சீனாவின் மேற்குப் பகுதியில் சிங்கியாங்கு மாநிலத்தில் கோட்டான் ஆற்றங்கரையில் உள்ள ஒரு பட்டணம். கோட்டியன் (Hotien) என்று இது இப்பொழுது சொல்லப்படுகிறது. பருத்தியும் பட்டும் பெருமளவில் இங்கு விளைகின்றன. பல ஆடை வகைகளும் சமூக்காளங்களும் தயாரிக்கப்படுகின்றன. கோட்டான் (Khotan) வழியாகவே பௌத்த சமயம் இந்தியாவிலிருந்து சீனாவுக்குப் பரவியது. இப்பகுதி கி.பி. 8-ஆம் நூற்றாண்டில் அரேபியரின் ஆதிக்கத்தின் கீழ் வந்தது. அரேபியரின் வாணிகத் தொடர்பு காரணமாகக் கோட்டான் செல்வச் செழிப்புப்பெற்று விளங்கலாயிற்று. ஆனால், இதை முடிவுறச் செய்தது மங்கோலிய செங்கிசுகானின் படையெழுச்சி. அதன்பின் பல அரசியல் மாறுதல்கள் ஏற்பட்டு முடிவில், கி.பி. 1878-இல், இது நிலையாகச் சீனாவின் ஒரு பகுதியாயிற்று. தெ.பா.

கோட்டிசி சிந்து வெளி நாகரிகத்திற்கும் முற்பட்ட எச்சங்கள் உள்ள இடம். அம்ரியிலிருந்து (Amri) 160 கி.மீ. வடகிழக்காகச் சிந்து நதியின் இடக்கரையில் 32 கி.மீ. தொலைவில் அமைந்துள்ளது. கோட்டிசியைப் (Kotdiji) பாசுத்தான் தொல்லியல் துறையினர் 1955-ஆம் ஆண்டு முதல் 1957-ஆம் ஆண்டு வரை அகழாய்வுகள் செய்தனர். சிந்துவெளி நாகரிகத்திற்கும் முற்பட்ட சின்னங்கள் இவ்வகழாய்வில் வெளிப்பட்டன. வண்ணம் தீட்டப்பட்ட மட்கலன்களும், வீடுகளின் அழிபாடுகளும் அகழாய்வுகளில் வெளிப்பட்டன. சிந்துவெளி நாகரிகத்தின் தொடக்க காலச்

சின்னங்களும் இங்குக் கண்டுபிடிக்கப்பட்டன. இது கோட்டிசிப் (Kotdijan Culture) பண்பாடு என்றே கூறப்படுகிறது. சு.இரா.

கோட்டியூர் நல்லந்தையார் என்பவர் சங்க காலப் புலவராவார். இவரது சொந்த ஊர் பாண்டிய நாட்டில் உள்ள கோட்டியூர் என்பதாகும். இவர் 'நல்லன்' என்பவருக்குத் தந்தையாவார்.

இயற்பெயர் தெரியாத காரணத்தினால் நல்லனுடைய தந்தை என்னும் பொருள்படக் கோட்டியூர் (நல்லன்+தந்தை) நல்லந்தையார் என்று நூல் தொகுத்தவரால் அமைக்கப்பட்டது.

இவர் இயற்றிய பாடல் நற்றிணை என்னும் சங்க நூலில், 211-ஆம் பாடலாக அமைந்துள்ளது. இவர் இயற்றிய இப்பாடல் நெய்தல் திணையில் அமைந்துள்ளது. 'குருகிற்குத் தப்பிய இறாமீன் தாழம்பூவைக் கண்டு குருகென எண்ணியது போல், தலைவி தன் களவைக் குறித்து ஊர் எழுப்பிய அவரால் தன் அன்னையைக் கூடப் பகையாகக் கருதுகின்றாள்' என்ற கருத்துடைய இவரது பாடல் உள்ளத்து உணர்ச்சியினை வெளியிடுவதாக அமைந்துள்ளது. ஆ.கா.

கோட்டு வாத்தியம் தென்னிந்தியக் கருநாடக இசையில் பெரிதும் பயன்படுத்தும் தந்தி வாத்தியம். இந்த வாத்தியத்தின் உருவ அமைப்புடன் மீட்டு, தாள மெட்டு, தந்தி, ஆகியவற்றைப் பார்க்கும்போது தமிழகத்தின் வீணையைப் பெரும்பாலும் ஒத்திருக்கிறது. ஆயினும், வீணையிற் காணப்படும் 24 மெட்டுகள் அமைக்கப்பெற்ற மெழுகுச்சட்டம் இந்த வாத்தியத்திலில்லை. இதனை 'மகாநாடகவீணை' என்று வட

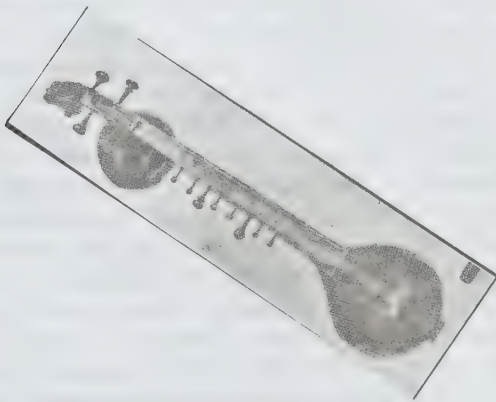

கோட்டு வாத்தியம்

மொழியில் வழங்குகின்றனர். இதனால், இந்த வாத்தியத்தை நாடகங்களிலும், இசை நாடகங்களிலும், இசை நாட்டிய நாடகங்களிலும் பின்னிசைக் குரிய வாத்தியமாகக் கையாண்டுள்ளனர் என்று தெரியவருகிறது. இந்த வாத்தியம் பிற்காலத்தில் தான், அதாவது சுமார் 400 ஆண்டுகளுக்கு முன்னர் அமைக்கப்பெற்றிருக்கலாம். இவ்வகை வாத்தியங்கள் தென்னிந்தியக் கோவிற்கு சிலைகளிலோ, ஓவியங்களிலோ காணப்படவில்லை. அமராவதிச் சிற்பங்களில் யாழ்வாசிப்பவனின் கையில் ஒரு கொம்பு இருப்பது போலக் காணப்படுகிறது. ஆயினும், வேறுஎங்குமே இதைப் போன்ற உருவ அமைப்புக் காணப்படவில்லை. தஞ்சையை அரசு செலுத்திய இரகுநாத நாயக்கன் (கி.பி. 17-ஆம் நூற்றாண்டு) எழுதிய 'சிறங்கார சாவித்திரி' என்னும் நூலில் இதுபற்றிய குறிப்பு வருகிறது. இம்மன்னனின் காலத்தில் வீணையின் மேள அமைப்பு மாற்றியமைக்கப்பட்டதற்கான சான்றுகள் உள. இம்மன்னன் யாழ்வாசிப்பதில் வல்லவன் என்பதை அறியக் கும்பகோணம் இராமசாமி கோவிலிலுள்ள சிற்பம் நமக்கு நன்கு உணர்த்துகின்றது. இதைப்போலவே தஞ்சையையாண்ட மராட்டிய மன்னன் முதலாம் துளசா (கி.பி. 18-ஆம் நூற்றாண்டு) எழுதிய 'சங்கீத சதாசரம்' என்னும் நூலில் இம்மன்னன் புதிய முறையில் வீணையின் மேள அமைப்பை அமைத்ததற்கான செய்திகளைக் காணமுடிகிறது. இதனால், வீணையின் மேள அமைப்பு பலமுறை மாற்றம் பெற்றுக்கொண்டே வந்திருக்கிறது என்பது தெளிவு. 'மகாநாடகவீணை' என்று வழங்கும் கோட்டுவாத்தியமும் பிற்காலத்தில் மாற்றியமைக்கப்பட்ட வீணையின் வேறு வடிவம் என்பதில் கருத்து வேற்றுமை இருக்கமுடியாது. கொம்பினால் வாசிக்கப்படும் கருவி என்பதற்கான பொருளில் 'கோட்டுவாத்தியம்' என்ற பெயருண்டாயிற்று. கருநாடக இசையின் பல நுட்பங்களைத் தெளிவுற வாசித்துக்காட்ட இந்த வாத்தியம் மிகவும் பயன்படுகிறது. 'உல்லசிதம்' என்னும் கமகம் இந்த வாத்தியத்தில் வெகு இனிமையாக எழும். விளம்ப காலத்தில் வாசிக்கும் இசை இதில் மிகவும் சிறப்பாக எழும். மூன்றாம், நான்காம் காலங்களில் இந்த வாத்தியத்தில் இசையை வாசிப்பது கடினம். மேலும், இது ஒரு விளக்கக் கருவி. துவிருணத்துவம், திரிகுணத்துவம் போன்ற இசைத் தத்துவங்களையும், கற்பனைச் சுவரங்களின் கணக்குகளையும் இதில் தெளிவாக விளக்கிக் காட்டலாம். இந்த வாத்தியத்தை அடிப்படையாகக் கொண்டே வட இந்திய இசை வாத்தியமான 'விசித்திர வீணை' தோன்றியது என்று கூறுவாருமுண்டு. விசித்திர வீணையின் அமைப்பும், அதன் ஆழ்ந்த நுட்பமான துல்லிய ஒலியும் பெரும்பாலும் கோட்டுவாத்தியத்தைப் போலவே இருக்கும்.

வீணைக்கும் கோட்டுவாத்தியத்திற்குமுள்ள வேறுபாடுகள்: வீணையைக் காட்டிலும் கோட்டுவாத்தியத்திற்கு மிகுந்த நாதம் உண்டு. அதற்குரிய காரணங்கள்: 1. கோட்டுவாத்தியத்தில் மெட்டுகளில்லாமையால் வாத்தியத்தின் கனம் குறைகிறது. 2. வீணையில் காணப்படும் மெழுக்குச் சட்டமின்றி இது இருப்பதால் தண்டின் வேபனம் தடையில்லாமலிருக்கிறது. 3. வீணையில் கமகங்களை வாசிப்பதற்குக் கம்பிகளைப் பக்கவாட்டத்தில் இழுக்கவேண்டியுள்ளது. இதனால் கம்பிகளை உயர்ந்த சுருதிகளிலும், இறுக்கத்திலும் (Tension) வைத்துக் கொள்வதில்லை. கம்பியை இழுத்து மீண்டும் விட்டுவிட்டால் அதன் சுருதி கலையாதிருக்கக் கம்பிகளை 'மத்தியமான இறுக்கத்திலேயே' சுருதி செய்து வாசிப்பது வழக்கம். ஆனால், கோட்டு வாத்தியத்தில் கம்பிகளைப் பக்கவாட்டில் இழுக்க வேண்டிய தேவையில்லாததால் கம்பிகளை உரிய சுருதியிலேயே அமைத்து வாசித்தலினால், கோட்டு வாத்தியத்தில் வீணையைவிட அதிக ஒலி கிடைக்கிறது.

இவ்வாத்தியத்தைக் கையாளும் முறை: இதில் ஆறு முக்கியமான தந்திகள் (கம்பிகள்) வாத்தியத்தின் மேற்பகுதியில் அமைக்கப்பட்டிருக்கும். இவை சுவரங்களை வாசிக்கப் பயன்படுத்தப்படுகின்றன. இதன் பக்கவாட்டில் மூன்று கம்பிகள் காணப்படுகின்றன. இவை தாளத்திற்குரியவை. இதனை மீட்டுதற்கு வலக் கையின் ஆட்காட்டி விரலையும் நடுவிரலையும் பயன்படுத்துவர். இடக் கையில் கட்டை, உருளை அல்லது குழலி எனப்படும் மரத்துண்டைக் கொண்டு மேலே காணப்படும் கம்பிகளின் மீது இழைத்துத் தேவையான சுரங்களை வாசிப்பர். சில கமகங்களை வாசிக்கக் கட்டையினால் கம்பியைக் கீழ்நோக்கி அழுத்தியும் வாசிப்பர். தங்களது கருத்துப்படி எந்தச் சுருதியில் வாசிக்க வேண்டுமென்று கருதுகின்றனரோ அதற்குத் தக்கபடி மெல்லிய தந்தியையோ கனத்த தந்தியையோ உரிய சுருதியில் சேர்த்து வாசிப்பார்கள்.

இதன் வகைகள்: 1. ஏகாண்ட கோட்டுவாத்தியம்: இதில் குடம், தண்டி, யாளிமுகம் ஆகிய மூன்றையும் ஒரே நீண்ட மரத்தினால் குடைந்து தயாரித்திருப்பர். சாதாரணக் கோட்டுவாத்தியத்தில் இவை மூன்றும் வெவ்வேறு பாகங்களாகக் குடையப்பட்டுப் பிணைக்கப்பட்டிருக்கும்.

2. ஏகதண்டிக் கோட்டுவாத்தியம்: இதில் குடமும் தண்டியும் ஒரே நீண்ட மரத்தில் குடையப்பட்டு யாளிமுகம் மட்டும் தனியாகச் செய்யப்பட்டுப் பிணைக்கப்பட்டிருக்கும். முதலில் கூறப்பட்டதைக் காட்டிலும், இது விலை சற்றுக் குறைவாகவும், இரண்

டாம் தரத்திற்குரியதாகவும் கருதப்படுகிறது. கோட்டு வாத்தியங்களிலும், வீணைகளில் காணப்படும் வெள்ளி, தந்த சித்திர-பூவேலைப்பாடுகள் செய்யப்பட்டிருக்கும். இவ்வாத்தியங்களையும் 'பலாமரத்தினால்' செய்கின்றனர். தஞ்சையில் செய்யப்படும் கலைப் பொருள்களுள் இந்த வாத்திய வகைகளுமொன்று.

சென்ற நூற்றாண்டில் கோட்டு வாத்தியம் சீனிவாசரால் என்பவர்தாம் முதன்முதலில் இந்த வாத்தியத்தைச் செம்மைப்படுத்திச் சிறந்தபயிற்சியால் இசை நிகழ்ச்சிகள் நடத்திப் புகழ்பெற்றார். கோட்டு வாத்தியத்தின் பெருமையை நிறுவியவரும் இவரே. இவர் தம் குமாரர் கோட்டு வாத்தியம்சகாரம்ரால் இந்த நூற்றாண்டின் முற்பகுதியில் பல அருமையான இசை நிகழ்ச்சிகளை நடத்திப் புகழ்பெற்றார். இவர் தஞ்சை மாவட்டம் திருவிடைமருதூரில் வாழ்ந்தவர். மைசூர் நாராயண அய்யங்கார் அவர்கள் கோட்டு வாத்தியத்தைக் கையாண்டு இந்திய நாடெங்கும் அதன் புகழைப் பரப்பியதுடன், இவரும் புகழடைந்தார். பூதலூர் கிருட்டிணமூர்த்தி சாத்திரிகள் பல கச்சேரிகள் நிகழ்த்தியதுடன் 'கலாட்சேத்திரத்தின்' மூலமாகப் பல மாணவர்களுக்கு இவ்விசைக் கருவியைக் கற்றுக் கொடுத்தார். இசையுலகில் கோட்டுவாத்தியம் வளர்ச்சிபெற அடிகோலியவர்களுள் இவர்கள் குறிப்பிடத்தக்கவர்கள். என்.சீ.

கோட்டை: பண்டைக் கால மனிதன் எதிரிகள் தன்னை எளிதில் தாக்க வொண்ணாதபடி காத்துக் கொள்ளக் கோட்டைகள் அமைத்து அதனுள் வாழ்ந்து வந்தான். நகரின் பாதுகாப்பு அரண்களாகவும், வசிக் கும் இடங்களாகவும் கோட்டைகள் முற்காலத்தில் கட்டப்பட்டன. கோட்டை அமைக்கப் பல்வேறு முறைகள் அக்காலத்தில் பின்பற்றப்பட்டன. செங்கற்களைக் கொண்டு பெருஞ்சுவர்களையுடைய கோட்டை கட்டும் வழக்கம் கி. மு. 2000 க்கும் முன்பே தோன்றியது. தொன்மை மிக்க எகிப்தில் கோட்டைகள் பல இருந்தன. அவை பல அரசு அரண்மனைகளைச் சுற்றி அரண்களாக அமைக்கப்பட்டன. அவ்வரண்கள் கோபுரங்கள், கைப்பிடிச் சுவர்கள் ஆகியவற்றைக் கொண்டு விளங்கின. எகிப்தின் 12-ஆம் மரபினர் நைல் நதியின் தெற்கு எல்லையில் எதிரிகளின் தாக்கு தலைத் தடுக்க அரண் ஒன்றை அமைத்தனர். அது செம்னா கோட்டை (Fort of Semna) எனப்பட்டது. அசிரியர்களும் பல கோட்டைகளைக் கட்டினர். அவற்றுள் ஒன்று கோர்சாபாது (Khorsabad) என்ற இடத்தில் கட்டப்பட்டது. அவர்களது கோட்டைச் சுவர்கள் தேரோடும் அளவிற்கு அகலமுடையனவாக அமைக்கப்பட்டமை குறிப்பிடத்தக்க சிறப்பியல்பு



கோல்கொண்டா கோட்டை

ஆகும். இக்கோட்டைகளுக்குள் அரசு அலுவலகங்களும் அரண்மனைகளும் இருந்தன. அசிரியர்களின் புகழ்பெற்ற கோட்டை நினிவேயில் (Nineveh) இருந்தது. கிரேக்கர்களும் மைசினியன் காலத்தில் தங்கள் அரண்மனைகளைச் சுற்றி அரண்கள் அமைத்தனர். திரைன்சு (Tiryns) என்ற இடத்தில் கட்டப்பட்ட கோட்டை 8 மீ. அகலமுள்ள சுவர்களைக் கொண்டு விளங்கியது.

ஏதன்சு நகரைச்சுற்றித் திமிசுடோகிளசு (Themistocles) கி. மு. 480-இல் அரண் அமைத்தார். உரோமா புரியிலும் நகரைச் சுற்றி அரண்கள் முற்காலத்தில் எழுப்பப்பட்டன. இன்றளவும் இதன் எச்சங்கள் காணப்படுகின்றன.

இடைக்காலத்தில் கி. பி. 1000 க்கும் கி. பி. 1500 க்கும் இடையில் ஐரோப்பாவில் பல கோட்டைகள் கட்டப்பட்டன. இக்காலத்தில் அரசர்களின் வலிமை குறைந்து படைமாளியப் பிரபுக்களின் பலம் உயர்ந்து காணப்பட்டது. அப்பிரபுக்கள் தாங்கள் வாழுமிடங்களைப் பாதுகாத்துக்கொள்ளக் கோட்டைகளின் அமைப்பில் அரண்மனைகளைக் கட்டத் தொடங்கினர். இவ்வகைக் கோட்டைகள் பிரான்சு, செருமனி,

இசுபெயின், இங்கிலாந்து போன்ற நாடுகளில் உள்ளன. இங்கிலாந்திலுள்ள எடிங்காம் கோட்டை (Hedingham Castle) நார்மானியர்கள் கட்டிய கோட்டைகளுள் குறிப்பிடத்தக்க ஒன்றாகும். அவ்விடத்திலேயே கோல்செகட்டர் (Colchester) கோட்டையும் அக்காலத்தில் கட்டப்பட்டது. முதலாம் எட்வர்டு காலத்தில் இங்கிலாந்தில் பல கோட்டைகள் கட்டப்பட்டன. அவற்றுள் குறிப்பிடத்தக்கவை சியர் பில்லி கோட்டை (Caerphilly Castle), கோன்வே கோட்டை (Conway Castle), சியர்நார்வோன் கோட்டை (Caernarvon Castle), ஆர்லிச்சு கோட்டை (Harlech Castle) போன்றவை ஆகும்.

படையெடுத்து வரும் எதிரிகளிடமிருந்து தங்களைக் காத்துக் கொள்ளக் கோட்டைகள் கட்டும் வழக்கம் இந்தியாவில் பண்டைக் காலத்திலிருந்து இருந்துவந்தது. கௌடில்யரின் அர்த்தசாத்திரத்திலும் சுக்கிரந்தி என்ற வடமொழி நூலிலும் கோட்டை அமைக்கும் முறை கூறப்பட்டுள்ளது. தமிழகத்திலும் முற்காலத்தில் கோட்டைகள் அமைக்கும் வழக்கம் நிலவியது. தொல்காப்பியம், திருக்குறள், சிலப்பதிகாரம் போன்ற நூல்களில் கோட்டைகள் பற்றிய குறிப்புகள் உள்ளன. மனுநூலில் பாலை,

காடு அல்லது நீர் அரணுடைய கோட்டையில் அரசன் வாழவேண்டும் என்றும், குன்றின்மீது கட்டப்படும் கோட்டையே மிகச் சிறந்த பாதுகாப்பு வசதி மிக்கது என்றும் கூறப்பட்டுள்ளது.

கோட்டையைச் சுற்றி அகழிவெட்டி அதில் நீர் நிரப்பி முதலைகளை வளர்த்தும் நச்சுச்செடி கொடிகளை வளர்த்தும் அகழிகளின் அடியில் கூர்மையான ஈட்டிகளைக் கொருகியும் எதிரிகள் கோட்டையினுள் எளிதில் புகாதவாறு பாதுகாப்பு ஏற்பாடுகள் பண்டைக்காலத்தில் செய்யப்பட்டன. பாடலிபுத்திரத்தில் இருந்த கோட்டையின் அகழி 606 அடி அகலமும் 30 அடி ஆழமும் கொண்டது. அக்கோட்டை 572 கோபுரங்களையும் 64 வாயில்களையும் கொண்டிருந்தது.

மானசாரம் என்னும் இடைக்கால வடமொழி நூலில் கோட்டைகளின் வகைகள் கூறப்பட்டுள்ளன. வட்டமாக அல்லது சதுரமாக உள்ள பத்மகக் கோட்டை, செவ்வகமான சுவசுதிக்கோட்டை, வில் போன்ற கார்முகக் கோட்டை என மூவகைக் கோட்டைகளின் அமைப்பை இந்நூல் கூறுகிறது. இடைக்கால இந்தியக் கோட்டைகள் யாவும் இராணுவ நடவடிக்கைகளைத் தடுப்பதற்காகவும் பாதுகாப்பதற்காகவும் கட்டப்பட்டன. இக்கோட்டைகள்



கோல்கொண்டாகோட்டை



அல்கசார் கோட்டை - இசுபெயின்



ஆக்ராக் கோட்டை



வேலூர்க் கோட்டை

மிக உயர்ந்த சுவர்களையும் கோபுரங்களையும் கொண்டு விளங்கின. இராசசுத்தானில் உள்ள ஒவ்வொரு மலையிலும் இடைக்காலத்தில் கோட்டைகள் கட்டப்பட்டன. தக்காணத்திலும் இதுபோன்ற கோட்டைகள் மலைகளின்மேல் அமைக்கப்பட்டன. இவை பொதுவாக மிகப் பெருங்கருங்கற்களைக் கொண்டு அடுக்காக அடுக்கப்பட்டு ஒழுங்கற்ற முறையில் கட்டப்பட்டன.

இந்தியாவில் தில்லி, தெளலதாபாது, குவாலியர், செஞ்சி, திருச்சி, திண்டுக்கல், ஆர்க்காடு, வேலூர், சென்னை, பீசப்பூர், பீடார், அகமதுநகர், கோல்கொண்டா, ஆக்ரா, பூனா, தபோய், அகமதாபாது, சித்தூர், ஆம்பர், பதேபூர்சிக்கிரி போன்ற இடங்களில் புகழ்பெற்ற கோட்டைகள் உள்ளன. தில்லியிலுள்ள செங்கோட்டையைச் சாசகானும் ஆக்ராவில் உள்ள செங்கோட்டையை அக்பரும் கட்டினர். தமிழகத்தில் தென்னார்க்காடு மாவட்டத்தில் உள்ள செஞ்சியில் மலைகளின்மீது கோட்டைகள் காணப்படுகின்றன. இக்கோட்டைகள் எப்பொழுது கட்டப்பட்டன என்பதில் கருத்துவேறுபாடுகள் உள்ளன. மராட்டிய சிவாசி இக்கோட்டைகளை கி.பி. 1677-இல் கைப்பற்றினார். திண்டுக்கல்லில் உள்ள கோட்டை ஐதர் அலி, மதுரை நாயக்கர்கள், ஆங்கிலேயர்கள் ஆகியோரின் போர் நடவடிக்கைகளின் மையமாக விளங்கிய கோட்டையாகும். வட ஆர்க்காடு மாவட்டம் வேலூரில் உள்ள கோட்டை நகரின் மையப் பகுதியில் உள்ளது. இங்குள்ள மலைகளின் மீதும் அரண்கள் பல காணப்படுகின்றன. நகரின் தரைப் பகுதியில் உள்ள கோட்டையைச் சுற்றி அகழி காணப்படுகிறது. அக்கோட்டை இருபெரும் சுவர்களைக் கொண்டு விளங்குகிறது. ஆங்காங்கே மாடங்களும் வட்டவடிவமான கோண அமைப்புகளும் காணப்படுகின்றன. இரு சுவர்களுக்கும் இடையில் மணல் நிரப்பப்பட்டு மேற்பகுதி அகல்மான பாதை அமைப்பைக் கொண்டு விளங்குகிறது. இக்கோட்டை விசயநகர மரபினர் காலத்தில் கட்டப்பட்டது. இக்கோட்டையைச் சிவாசி கி.பி. 1677-இல் கைப்பற்றினார். ஆங்கிலேயர்களின் படைத்துறையாக கி.பி. 1768-இல் இக்கோட்டை மாற்றப்பட்டது. சென்னையிலுள்ள புனித சார்சு கோட்டை ஆங்கிலேயர்களால் கட்டப்பட்டது. இக்கோட்டை கி.பி. 1640 முதல் 1653 வரை 14 ஆண்டுகளில் கட்டி முடிக்கப்பட்டது.

பீசப்பூரில் உள்ள நகர அரண் 10 கி.மீ. சுற்றளவுடையது. இது கி.பி. 16-ஆம் நூற்றாண்டில் கட்டப்பட்ட அரணாகும். அகமது நகர்க் கோட்டையை அகமது நிசாம் சா பாக்ரி (Ahmad Nizam Shah



சோழநாட்டில் திருநாட்டியத்தான்குடி என்னும் ஊரில் வேளாளர் மரபில் பிறந்த இவர் சோழ மன்னரின் படைத்தலைவராக விளங்கினார்.

கோட்புலியார் திருவாரூரில் வாழ்ந்திருந்த சுந்தரமூர்த்தி நாயனாரைத் தமதுருக்கு வருமாறு வேண்டினார். சில நாட்களின் பின், சுந்தரர் திருநாட்டியத்தான்குடி வந்தபோது, இவர் தெருக்களை அழகு செய்து, சுந்தரரை வரவேற்றுத் தம் இல்லத்திற்கு அழைத்து விருந்தளித்தார். பின் தம் பெண் மக்களாகிய சிங்கடியையும் வனப்பகையையும் அடிமையாக ஏற்றுக் கொள்ளுமாறு வேண்டினார்.

சுந்தரர் அப்பெண்களைத் தம் புதல்வியராக ஏற்றுத் தம் மடியிலிருத்தி உச்சிமோந்தார். தம் பதிகங்களில் தம்மைச் 'சிங்கடியப்பன்' என்றும், 'வனப்பகையப்பன்' என்றும் குறிப்பிட்டு அவ்வன்பைச் சிறப்பித்தார். மேலும், திருநாட்டியத்தான்குடிப் பதிகத்தில் 'கூடா மன்னரைக் கூட்டத்து வென்ற கொடிறன்' எனக் கோட்புலியாரைச் சிறப்பித்தார்.

கோட்புலியார் அரசுப் பணியால் பெற்ற செல்வத்தைக் கொண்டு சிவபெருமான் திருக்கோயில்களில் திருவமுது படைத்தற் பொருட்டு நெல் வாங்கிக் கூடுகளில் சேர்த்து வைக்கும் திருப்பணியைச் செய்துவந்தார். ஒரு சமயம் அரசன் ஆணையால் போர்க்களத்திற்குப் புறப்படுகையில் தம் உறவினர் அனைவரையும் தனித்தனியே அழைத்துச் சிவபெருமானுக்குரிய நெல்லை அழிக்க எண்ணலும் ஆகாதென அப்பெருமான் மீது ஆணையிட்டுக் கூறிச் சென்றார்.

சில நாளில் கொடிய பஞ்சம் வர, பசிக்கொடுமையால் மிகவும் துன்புற்ற உறவினர்கள் இறைவனுக்குத் திருவமுதின் பொருட்டுக் கட்டப்பட்ட கூடுகளில் உள்ள நெல்லை எடுத்துண்டு உயிர்பிழைத்துப் பின்னர்க் கொடுத்துவிடுவோம் என்று எண்ணி, நெற்கூட்டைக் கலைத்து நெல்லை எடுத்தனர். கோட்புலியார் போர் முடித்து, அரசன் தந்த நிதிக்குவியலைப் பெற்று ஊர் திரும்பினார். தம் உறவினர் செய்த கொடுஞ்செயலை அறிந்தார். ஆடைகளும் அணி கலன்களும் அளிப்பதாய் அவ்வுறவினர் அனைவரையும் தம் மாளிகைக்கு அழைத்தார். கோட்புலி என்னும் பெயரையுடைய காவலனை வாயிலில் நிறுத்திய கோட்புலியார் தம் தந்தை, தாய், உடன்பிறந்தார், மனைவி, உறவினர், ஏவலர் உட்பட அமுது படிக்குரிய நெல்லை உண்ட அனைவரையும் தம் வாளால் வெட்டித் துணித்தார்.



பீசப்பூர் கோட்டை

Bahri) என்பவர் கட்டினார். இக்கோட்டை வட்ட வடிவ அமைப்புடைய சமதளத்தில் கட்டப்பட்ட கோட்டையாகும்.

வெடிமருந்து கண்டுபிடிக்கப்பட்டபின் கோட்டைகள் அமைப்பதில் பல மாறுபாடுகள் ஏற்பட்டன. பீரங்கிகளின் மூலம் எளிதில் கோட்டைச் சுவர்கள் இடிபடாவண்ணம் வலுமிக்கனவாக அமைக்கப்பட்டன. எதிரிகளை உள்ளிருந்தவாறே தாக்குவதற்கு ஏற்பக் கோட்டைச் சுவர்களை உயரம் மிக்கதாக மாற்றியும், போர்க்கருவிகளை வைத்தும், பீரங்கி துப்பாக்கிகளை வைத்தும், மறைந்திருந்து தாக்குவதற்காக ஆங்காங்கே இடைவெளிகள் விட்டுச் சுவர்களும் சிறு மாட அமைப்புகளும் கோட்டைகளின் மேற்பகுதியில் கட்டப்பட்டன. சு.இரா.

கோட்டொபாக்சி: ஈக்குவடார் நாட்டின் மத்திய பகுதியின் வடபுறத்தில் உள்ள ஓர் எரிமலை. இதன் உயரம் 5,900.8 மீட்டர். ஆண்டிசுமலைத் தொடரில் உள்ள அழகிய குன்றுகளில் கோட்டொபாக்சியும் (Cotopoxi) ஒன்று. இது தொடர்ந்து இயங்கி வருகிறது. இதனால், அடிக்கடி ஏற்படும் வெடிப்புகள் மிக்க சேதங்களை உண்டாக்குகின்றன. முதன் முதலாக மனிதன் கி.பி. 1872-இல் இதன் மீது ஏறினான். தெ.பா.

கோட்புலி நாயனார் பெரிய புராணத்தில் இடம்பெறும் சிவனடியார் அறுபத்து மூவருள் ஒருவர்.

எஞ்சியிருந்த ஒரு குழந்தையையும் கோட்புலியார் கொல்ல முனைந்தார். காவலன் 'இக்குடிக்கு ஒரு மகனாகிய இக்குழந்தை அந்நெல்லை உண்டிலது' எனக் கூறித் தடுத்தான். ஆனால், கோட்புலியார் 'இக்குழந்தை தான் உண்ணவில்லையாயினும் உண்ட தாயின் முலைப்பாலை அருந்திற்று' எனக் கூறி அக்குழந்தையை மேலே வீசி வாளால் இரு துண்டாக்கினார். அந்நிலையில் சிவபெருமான் தோன்றி, 'உன்னுடைய வாளால் பாசம் அறுபட்ட உன் உறவினர் மேலுலகு சேர்ந்தனர்; நீ இந்நிலையிலேயே எம்மை வந்து அடைவாய்' எனக் கூறியருளி மறைந்தார். கோட்புலி நாயனாரின் சிவத் தொண்டினை வல்வினைத் தொண்டு என்று குறிப்பிடுவது சைவ மரபு. ந.மெ.

கோடிக்கரை தேவாரப் பாடல் பெற்ற தலங்களுள் ஒன்று. கோடிக்கரை (Point Calimere) என்று மக்களால் வழங்கப்படும் இப்பெயர் தேவார காலத்தில் கோடி என்றே வழங்கப்பட்டுள்ளது. இத்தலத்திறைவணைச் சுந்தரமூர்த்தி சுவாமிகள் பதிகம் பாடிப் பரவியுள்ளார். அவர் இவ்வூரைக் 'கோடி' என்றும், இங்குள்ள இறைவனைக் குழகர் என்றும் குறிப்பிட்டுப் பாடியுள்ளார். கோடிக்கரை, கடற்கரையில் உள்ள ஊர் என்பதனையும், பொழில் சூழ்ந்த ஊர் என்பதனையும் முறையே, 'கடிதாய்க் கடற்காற்று வந்து எற்ற' என்னும் தொடராலும், 'குன்றாப் பொழில் தருகோடி' என்பதனாலும் புலப்படுத்தியுள்ளார். இத்தலத்தினை 'ஆதிசேது' என்றும் குறிப்பிடுவர். இங்குள்ள இறைவன் பெயர் அமிர்தகடேசர்; இறைவி பெயர் மையார் தடங்கண்ணி ஆகும். தீர்த்தம் அமுத தீர்த்தம். இது கோயில் திருச்சுற்றில் உள்ள ஒரு கிணற்றுருவில் உள்ளது. இத்தலம் தஞ்சை மாவட்டத்திலுள்ள அகத்தியான் பள்ளிக்கு அருகிலுள்ளது. திருத்துறைப்பூண்டியிலிருந்து செல்லும் புகை வண்டிப் பாதையில் உள்ள கோடிக்கரை நிலையத்திலிருந்து 3 கல் தொலைவில் உள்ளது. வேதாரணியத்திலிருந்தும் இத்தலத்திற்குச் செல்லலாம். இத்தலத்தினை இராமனும் வருணனும் வழிபட்டனர் என்பது கூறப்படுகிறது. இங்கிருந்து, முற்காலத்தில் மக்கள் இலங்கை சென்று வந்துள்ளனர். கோடிக்கரைக்கும் வேதாரணியத்திற்கும் இடையே கடற்கரையினை அடுத்துப் புதர்க்காடுகள் உள்ளன. தாலமி போன்ற வெளிநாட்டுப் பயணிகள் தங்கள் பயணக் குறிப்பில் இவ்வூர் பற்றிக் குறிப்பிட்டுள்ளனர். அ.மா.ப.

கோடிச்சுரக்கோவை: இது அகப்பொருள் சார்ந்த சிற்றிலக்கிய வகையில் கி.பி. 18-ஆம் நூற்றாண்டில் தோன்றிய ஒரு கோவை இலக்கியமாகும்.

'யாவையும் பாடிக் கோவை பாடுக' என்னும் கூற்று இவ்வகை இலக்கியத்தின் அருமைப்பாட்டை விளக்க எழுந்ததாகும். மாணிக்கவாசகரால் தோற்றுவிக்கப்பட்ட அகப்பொருட்கோவை மரபு, பல பிற்காலச் சான்றோர்களாற் போற்றி வளர்க்கப்பட்டது. அத்தகு பெருமக்களுள் ஒருவர் கொட்டையூர்ச் சிவக் கொழுந்து தேசிகர். இவர் தஞ்சை மன்னர் முதலாம் சரபோசியின் அவைக்கண் வீற்றிருந்த புலவர். இவர் இயற்றிய நூல்களுள் இக்கோவை நூல் பல்லாற்றானும் பெருமை பெற்றதாகும்.

சோணாட்டகத்தே காவிரியின் வடபாலமைந்த சைவத் திருத்தலங்களுள் ஒன்றான கொட்டையூர் குடந்தைக்கண்மையில் அமைந்துள்ளது. இத்தலத்திறைவற்குக் கோடிச்சுரர் என்பது பெயராகும். தலமரம் கொட்டையாதலின், ஊர்ப்பெயர் கொட்டையூரென்று அமைந்தது. வட மொழியில் ஏரண்டபுரம் என வழங்கும் இத்தலத்தில் அத்திரிமாமுனிவரின் மகன் ஆத்திரேயர் தவமியற்றி வீடுபேற்றுறார் என்பர்.

கோவை என்னும் சிற்றிலக்கியம் 400 கட்டளைக் கலித்துறைகளால் பாடப்படுவது என்பது பாட்டியல் கூறும் இலக்கணமெனினும், இந்நூலகத்தே 444 செய்யுள்கள் அமைந்துள்ளன. முதற்கண் அமைந்த காப்புச் செய்யுள் வெண்பா யாப்பிலமைந்தது. கோடி விநாயகர் புகழ் பாடும் இக்காப்புச் செய்யுள் நீங்கலாக 443 கட்டளைக் கலித்துறைகளைக் கொண்டு திகழும் இந்நூலில் காட்சி என்னும் துறை முதல் தலைமகளோடு இருந்த தலைமகன் கார்ப்பருவங்கண்டு சொல்லியது என்னும் துறையீறாகச் சுவை மிக்க அகத்துறைகள் பல அமைந்துள்ளன.

நூலாசிரியர் தம் காலத்திற்கு முன்னர்த் தோன்றிய இலக்கண இலக்கியச் சமய நூல்களில் ஆழ்ந்த மனமுடையார் என்பது நூலால் நன்கு விளங்குகின்றது. கொட்டையூர்த் தவிர வேறு பல சிவத்தலங்கள் பற்றிய செய்திகளும் இதில் நிரம்பிக் கிடக்கின்றன.

இப்புலவர், தமிழில் வழங்கும் பல பொருள் ஒரு சொற்களையும், ஒரு பொருட் பன்மொழிகளையும் சுவைமிக்க தொனிப்பொருள் தோன்ற - எண்ணற்ற இடங்களில் ஆண்டுள்ளமை இந்நூலின் தனிப்பண்பாகும்.

காலப்போக்கில் தமிழ் மொழியிற் புகுந்த புதுமைக் கூறுகள் பலவற்றையும் உள்ளடக்கிய இந்நூல் தமிழ் மக்களாற் போற்றிக்கொள்ளத்தக்க விழுப்பம் கொண்டதாகும். அ.த.

கோடசுர ஐயர் (கி.பி. 1867-1938) ஒரு இயலிசைக் கலைஞர்; இனிய குரல்வளம் கொண்டவர்; இசைப்புலமையுடன் தமிழ்ப் புலமையும் மிக்கவர். இவர், இராமநாதபுரம் மாவட்டம் பெருங்கரை என்னும் ஊரில் நாகநாதையர், பார்வதி அம்மாள் ஆகியோருக்குப் பிறந்தார். இளமையிலேயே தந்தையை இழந்தார். 'கந்தபுராணக் கீர்த்தனை', 'பேரின்பக் கீர்த்தனை' களை இயற்றிப் புகழ்பெற்ற கவிஞ்சுர பாரதியார் இவருக்குத் தாய்வழிப் பாட்டனார். அவருடைய ஆதரவில் வளர்ந்த இவர் அவரிடம் தமிழையும், இசையையும் முறைப்படி கற்றார். கல்லூரியில் பயின்று ஆங்கிலத்தில் பி.ஏ. பட்டமும் பெற்றார். இவர் தமிழ் பயின்றமையால் தமிழில் இசைப்பாடல்களை இயற்றவும், சிற்றிலக்கியங்களைப் படைக்கவும் பயிற்சி பெற்றார். இப்பயிற்சியால் 'மதுரைப் பொற்றாமரை விநாயகர் பதிகம்'; 'சுந்தரேசுவரர் பதிகம்'; 'மதுரை சண்முகமாலை'; 'கயற்கண்ணி பதிற்றுப்பத்தந்தாதி' முதலிய தோத்திர நூல்களை இயற்றினார். இராமநாதபுரம் பூச்சி சீனிவாச அய்யங்கார் அவர்களிடமும் இசைநுட்பங்களைக் கற்றுத் தேர்ந்தார். சென்னை உயர்நீதிமன்றத்தில் தமிழ்மொழி பெயர்ப்பாளராகப் பணியாற்றினார். தம் பாட்டனார் கவிஞ்சுர பாரதியார் இயற்றிய கந்தபுராணக் கீர்த்தனைகளையும், (1914) பேரின்பக் கீர்த்தனைகளையும் (1915) பதிப்பாசிரியராக இருந்து வெளியிட்டார்.

இவர், இளமைக் காலத்திலிருந்தே முருகப் பெருமானைத் தம் வழிபடு கடவுளாகக் கொண்டார். தாமியற்றிய பாமாலைகளைச் சூட்டி இறைவனை வழிபட்டார். இவர் வழிபாடு செய்யும் சமயங்களில் இவராலியற்றப்பட்ட தமிழிசைப் பாடல்களின் தொகுப்பே 'சுந்த கானாமுதம்' என்னும் தொகுப்பு நூலாகும். இவர்தம் இசைப்புலமையையும் தமிழ்ப் புலமையையும் இவர் பாடல்கள் நன்குபுலப்படுத்துகின்றன. வேங்கடமகியாலியற்றப்பட்ட 'சதுர்தண்டி பிரகாசிகா' போன்ற வடமொழி இசை நூல்களில் இவர் செய்த ஆராய்ச்சியின் பயனாக, அவற்றுள் கூறப்பட்டுள்ள 72 மேளகர்த்தா இராகங்களுக்கும், இவரியற்றிய 'சுந்த கானாமுதம்' ஒரு சிறந்த தமிழிலக்கியமாகத் திகழ்கிறது. பழமையான மேளராக முறையைப் பின்பற்றியே இவர் கீர்த்தனைகளை இயற்றியுள்ளார். மேளராகங்களிலும், சன்னிய ராகங்களிலும், பல அரிய கீர்த்தனைகளை முதன் முதலில் இயற்றியவர் சங்கீத மும்முர்த்தியருள் ஒருவரான முத்துசாமிதீட்சிதர் என்பர். அவரைப் பின்பற்றியே கோடசுர ஐயரும் தமிழிசைப் பாடல்களை இயற்றியுள்ளார். அவற்றுள் அந்த அந்த

இராகங்களின் பெயர்கள் தொனிக்கும்படி 'வேடாரதி ரூபாவதி வேளா'; 'குணாகர கோடி சூர்யகாந்த குமார்' போன்ற சொற்களைக் கையாண்டுள்ளார். இவ்விசைப் பாடல்களில் வடமொழிச் சொற்கள் கலந்த தமிழ் நடையே மிகுதியாகக் காணப்படுகிறது. சில இடங்களில் சொற்களில் காணும் எழுத்தும் அதற்குரிய சுரங்களும் ஒன்றாக (சுராட்சரசந்தி) அமைக்கப்பட்டுள்ளன. இவர் பாடல்களில் இசைக்கு இசைந்த பதங்களும், பதங்களின் பொருள் விளங்கும் படியான இசையும் மிகப் பொருத்தமாகவும் இயற்கையாகவும் அமைந்துள்ளன. இவருக்குமுன் இதனைப் போன்று 72 மேளகர்த்தா இராகங்களுக்கு முரிய இலக்கணப்படி தமிழில் இசைப்பாடல்களை ஒருவருமியற்றியதாகத் தெரியவில்லை. மேலும், இவர் தம் நூல். மேளகர்த்தா இராகங்களின் ஒருகளை, இரண்டுகளை போன்ற 'களை' களைப் பாடல்கள் மூலம் விளக்கிக் காட்டும் ஓர் இசை இலக்கண நூல் எனத்தகும் சிறப்பு மிக்கது. இவரியற்றியுள்ள பாடல்களில் தம் பாட்டனார் 'கவிஞ்சுர பாரதியின் அடிமை என்னும் கருத்தில் 'கவிஞ்சுர தாச', 'கரிதாச' போன்ற பதங்களைத் தம் பாடல்களில் முத்திரையாக வைத்துள்ளார். இத்தகைய சிறப்பமைந்த 'சுந்த கானாமுத'த்தின் முதற்பாகம் 1932-இல் சுர, தாளக் குறிப்புகளுடன் வெளிவந்தது. இதில் 72 மேளகர்த்தா இராகங்களில் 36 சுத்த மத்திம இராகங்களிலமைந்த இசைப்பாடல்களை. உரிய சிட்டை சுரங்களுடன் வெளியிட்டார். இதைப் போன்றே, 36 பிரதிமத்திம இராகங்களிலமைந்த பாடல்களின் தொகுப்பை 1938-இல் இரண்டாம் பாகமாக வெளியிட்டு இசையுலகில் அழியாப் புகழ்பெற்றார். இவர் 21.10.1938-இல் காலமானார்.

ந.சீ.

கோடைக்கானல் தமிழ்நாட்டில் மதுரை மாவட்டத்தில் உள்ளது. இது ஒரு கோடைக்காலத் தங்குமிடம். இம்மலைப் பகுதியினின்று 80 கி.மீ. தொலைவில் கோடைக்கானல் சாலை என்னும் இருப்புப் பாதை நிலையம் உள்ளது. கோடைக்கானல் எனப்படும் வட்டத்திற்குக் கோடைக்கானலே தலைநகர். இவ் வட்டத்தின் பள்ளத்தாக்குப் பகுதிகளில் வேளாண்மை நடைபெறுகிறது. இதன் பரப்பு 574 ச.கி.மீ. நகராட்சி மன்றம் கி.பி. 1899-ஆம் ஆண்டிலிருந்தே இங்குச் செயற்பட்டு வருகிறது. இங்கு வான ஆராய்ச்சி நிலையம் இயங்குகிறது. கோடைக்கானலில் குறிப்பிடத்தக்க நான்கு நீர்வீழ்ச்சிகள் அழகுக்கு அழகுசெய்யும் முறையில் அமைந்துள்ளன. அவற்றின் பெயர்கள் வருமாறு: பேரி (Fairy), வெள்ளருவி (Silver cascade), கிளென் (Glen), பேர்-சோலா (Bear Shola).

மலைக்குச் செல்லும் பாதையின் இருமருங்கிலும் மணமுள்ள, அழகிய, கண்டுகளிக்கத் தக்க மரங்கள் வளர்ந்துள்ளன. இங்கு 5 கி.மீ. சுற்றளவுடைய ஓர் ஏரி அமைந்துள்ளது. மக்கள் அதில் படகிற் செல்கின்றனர். ஏரிப்பகுதியைக் காணும்போது அதைச் சுற்றியுள்ள பகுதியை அமைக்கத் திட்டமிட்ட சர் வியர் இலவெஞ்சு (Sir Vere Levenge) என்ற மேதையின் நினைவு தோன்றும். இங்கு அண்மையில் மகளி ருக்கான அன்னை தெரேசா பல்கலைக்கழகம் ஏற்படுத்தப் பட்டுள்ளது. தெ.பா.

கோடைபாடிய பெரும்பூதனார் என்பவர் சங்ககாலப் புலவராவார். பெரும்பூதனார் என்பது இவரது இயற்பெயராகும். சங்க இலக்கிய நூலான புறநானூற்றில் இவரது ஒரே பாடல் இடம் பெற்றுள்ளது. (புறம். 259). புலவர்கள் பாடிய பாடலின் மையக் கருத்துக்கொண்டு புலவர்களுக்குப் பெயர் வழங்குவது சங்க இலக்கிய மரபாகும்.

இப்புலவர் கோடைக் காலத்தின் சிறப்பைப் பாடியவர். கோடையைச் சிறப்பித்துப் பாடியதால் 'கோடை பாடிய' என்ற அடைமொழியைப் பெற்றுள்ளார்.

கோடைக்கால வருணனைச் சிறப்பாலோ கோடை மலையைப் பாடிய சிறப்பாலோ இவருக்குக் 'கோடை பாடிய' என்னும் அடைமொழி அமைந்திருக்கலாம். ஆனால், அத்தகு பாடல் ஒன்றும் கிடைக்கவில்லை. கோடை என்ற சொல் கோடைக் காலம் மலையைக் குறிக்கும் என்பர்.

புறநானூற்றில் இவரது பாடல் கரந்தைத் திணையில் அமைந்துள்ளது. ஆநிரைகளை மீட்கச்செல்லும் தலைவனை வாழ்த்தி அனுப்புவதாகப் பாடல் அமைந்துள்ளது. 'முருகு மெய்ப்பட்ட புலைத்தி போல', என்று இவர் கூறியுள்ள உவமை தமிழகத்தின் பழைய மரபு ஒன்றினை உணர்த்தி நிற்கிறது. முருகனின் அருள் மீதுரப் பெற்ற மகளிர் ஆவேசம் கொண்டு ஆடும் பழங்கால வழக்கம் இப்பாட்டின் மூலம் உணர்த்தப்படுகின்றது. கடவுளின் அருள் பெற்றவர்கள் மிக்க வலிமை பெற்றுச் செயற்கரிய செயல்களைச் செய்வார்கள் என்ற நம்பிக்கை உண்டு. தன் தலைவனும் அத்தகைய ஆற்றல் வரப் பெற்றுப் பகைவர்களை வெல்லல் வேண்டும் என்னும் குறிப்பினை உவமையால் உணரலாம். ஆ.கா.

கோண்டிராடிப்பின் சுழற்சி, என்பது பொருளாதார ஏற்றத்தாழ்வுகளினால் (Fluctuations) தொடர்ந்து நிகழும் நீண்ட கால வாணிகச் சுழற்சியை (Business Cycle) விளக்கும் கோட்பாட்டைக்

குறிக்கும். உருசிய (Russia) நாட்டுப் பொருளியல் அறிஞர் நிகோலாய் கோண்டிராடிப்பு (Nikolai D. Kondratieff) இக்கோட்பாட்டை உருவாக்கினார். பொருளியல் வரலாற்றில் காணப்படும் மிக நீண்ட கால வாணிகச் சுழற்சியைக் கோண்டிராடிப்பின் சுழற்சி (Kondratieff Cycle) எனச் சோசப் சம்பீட்டர் (Joseph A. Schumpeter) முதன் முதலாகக் குறிப்பிட்டார்.

கோண்டிராடிப்பின் சுழற்சியில் விலை, உற்பத்தி, வாணிகம் ஆகியவற்றில் 50 முதல் 60 ஆண்டுக் காலங்களில் நடைபெறும் ஏற்ற இறக்க இயக்கம் (Movement of Fluctuations) அடங்குகிறது. கோண்டிராடிப்பின் கருத்துப்படி இத்தகைய நீண்ட காலச் சுழற்சி களுக்கு முதலாளித்துவத்தில் (Capitalism) உள்ளார்ந்து (Inherent) காணப்படும் நடைமுறை இயல்புகளே காரணமாகின்றன. அவற்றிலும் குறிப்பாக முதல்திரட்சி (Capital Accumulation) தலையாய பங்கு பெறுகிறது. தொழில் நுட்ப உற்பத்தி முறை (Technique of production), போர்கள், புரட்சிகள், புதிய அங்காடிகளின் (New Markets) வளர்ச்சி ஆகியவற்றினால் பொருளாதாரத்தில் ஆங்காங்கே உண்டாகும் மாற்றங்கள் அவ்வப்போது இயைபிலா (Random) வகையில் நிகழ்வன அல்ல. அவை போட்டிப் பொருளாதாரங்களின் (Competitive Economy) மாறும் நீண்ட கால நடவடிக்கைகளின் உள்ளார்ந்திருக்கும் ஒழுங்கு இயல்பு (Rhythmical) இடைமாறி நிகழ்வனவாகும்.

கோண்டிராடிப்பின் கருத்துப்படி புதிய அங்காடிகளின் வளர்ச்சியும் பெருக்கமும் பொருளாதாரத்தில் நீண்டகால முன்னேற்றச் சுழற்சியைத் (Up Swing Cycle) தோற்றுவிப்பதில்லை. அதற்கு மாறாக நடைமுறையில் நீண்டகால முன்னேற்றச் சுழற்சி, புதிய அங்காடி நிறுவப்படுவதற்கான இன்றியமையாமையையும் அவற்றின் வளர்ச்சிக்கான சூழ்நிலைகளையும் உண்டாக்குகிறது. அதுபோன்று நீண்டகாலப் பொருளாதார மந்தப் போக்கு (Declining Swing), கண்டுபிடிப்புகளுக்கும் (Discoveries) புதுப் புனைவுகளுக்கும் (New Invention) வழிவகுத்து, அவற்றின் பெருமளவுப் பயன்பாட்டு (Large Call Utilisation) விளைவுகள் அடுத்த கட்ட (Phase) நீண்டகால முன்னேற்றச் சுழற்சி தொடங்கக் காரணமாகின்றது. நீண்டகால முன்னேற்றச் சுழற்சியினால் உண்டாகும் பொருளாதார நடவடிக்கைகளின் விரிவாக்கமும் அழுத்த நிலையும் (Tension) போர்கள், புரட்சிகள் ஆகியன தோன்றும்படி தூண்டும் காரணிகளாகச் (Factors Provoking) செயற்படுகின்றன.

கோண்டிராடிப்பு, தன் வாணிகச் சுழற்சி ஆய்வுகளுக்குப் பிரான்சு, பிரிட்டன், அமெரிக்க ஐக்கிய நாடு, செருமனி ஆகிய நாடுகளின் பொருளியல் வரலாற்றுப் புள்ளி விவரங்களை அடிப்படையாகக் கொண்டு, பல காலத்தொடர் ஆய்வுகளை (Time Series Analysis) நடத்தினார். பெரும்பாலான காலத்தொடர் ஆய்வுகளின் முடிவுகள் நீண்டகாலச் சுழற்சியை வெளிப்படுத்தின. நீண்ட காலச் சுழற்சி நிகழாத தனிப்பட்ட துறைகளைக் கோண்டிராடிப்பு சுட்டிக்காட்டினார். அவையாவன பிரான்சு நாட்டுப் பருத்தி நுகர்வும் அமெரிக்க ஐக்கிய நாட்டுக் கம்பளி (Wool), சர்க்கரை உற்பத்தியுமாகும். கோண்டிராடிப்பின் புள்ளி விவரக்காலத்தொடர் ஆய்வுகளிலிருந்து முடிவு செய்யப்பட்ட நீண்டகால வாணிகச் சுழற்சியின் சராசரி காலம் 54 ஆண்டுகளாகும். அவற்றின் விளக்கத்தை அட்டவணை 1-இல் காணலாம்.

நாடுகளிலும் அமெரிக்க ஐக்கிய நாட்டிலும் ஒரே தன்மையான நடத்தையுடையனவாயிருந்தன.

நீண்டகால வாணிகச் சுழற்சிகள் உருவாவதற்கான காரணிகள் முதலாளித்துவப் பொருளாதாரத்தின் உள்ளியல்பாக அதில் இரண்டறக் கலந்து நீங்காது நிலையாய்ப்பற்றியிருக்கின்றன எனக் கோண்டிராடிப்பு தம் புள்ளிவிவரக் காலத்தொடர் ஆய்வுச் சான்றுகளுடன் உறுதியாகக் கூறினார். எனினும் தாம் ஒரு கோட்பாட்டைக் கண்டுபிடித்திருப்பதாக உரிமையுடன் வலியுறுத்தவில்லை. பிற்காலத்தைய பொருளியல் அறிஞர்கள் அவர் வழங்கிய அடிப்படை மூல ஆய்வுக் கருத்துகளை மேலும் பகுத்தாராய்ந்து முழுமையான விளக்கத்துடன் அவற்றைக் கோட்பாடாக வெளியிட்டனர்.

நீண்டகாலக் கோண்டிராடிப்பின் சுழற்சியில், குறுகியகாலச் சுழற்சிகள் (Shorter Cycles) ஒன்றுக்

அட்டவணை 1.

| வ. எண். | சுழற்சியின் இயக்கம் | பொருளாதார முன்னேற்றக் காலம் | பொருளாதாரம் பின்னிறங்கும் காலம் |
|---------|-----------------------------|----------------------------------|---|
| 1. | முதலாம் நீண்டகாலச் சுழற்சி | 1780-1790 முதல் 1810-1817 வரை | 1810-1817 முதல் 1844-1851 வரை |
| 2. | இரண்டாம் நீண்டகாலச் சுழற்சி | 1844-1851 முதல் 1870-1875 வரை | 1870-1875 முதல் 1890-1896 வரை |
| 3. | மூன்றாம் நீண்டகாலச் சுழற்சி | 1890-1896 முதல் 1915-1920 வரை | 1915-1920-ஆம் ஆண்டுகளில் வீழ்ச்சி தொடங்கியது. |

இந்த நீண்டகாலச் சுழற்சிகளிலிருந்து வெளிப்பட்டு பொருளாதார நடவடிக்கைகளில் ஐரோப்பாவுக்கும் அமெரிக்க ஐக்கிய நாட்டிற்கும் இணை (Parallelism) முதலாளித்துவப் பொருளியல் தொடர்புகள் மிக உயர்ந்த நெருக்கமான அளவில் (High Degree) நிலவியிருப்பனவாக அறியப்படுகிறது. அவற்றுள் விதிவிலக்காகக் (Exception) குறிப்பிடத்தக்க நிகழ்ச்சிகள் அமெரிக்க உள்நாட்டுப் போரும் (Civil War) நெப்போலியப் போர்களுமாகும். எஞ்சிய பிற எல்லா நிகழ்வுகளிலும் விலை நிலவரக் குறியீடுகள் (Price Level Indexes), வட்டிவீதங்கள், ஊதியக்கூலி வீதங்கள், அயல்நாட்டு வாணிகம், உற்பத்தி, நுகர்வு ஆகிய புள்ளிவிவர ஒப்பீட்டு ஆய்வுகள், ஐரோப்பிய

கொண்டு இடையறுவத் தன்மையில் (Inter-related) தொடர்பு கொண்டிருக்கும். நீண்டகாலச் சுழற்சியின் பொருளாதார முன்னேற்றக் கட்டத்தில், குறுகிய காலச்செழிப்புக் காலம் (Boom Period) சராசரி 10 ஆண்டுக் காலமானதாகவும், குறுகிய கால மந்தக் காலம் அதனைவிடக் குறைந்த ஆண்டு இடைவெளிக் காலத்தையுடையதாகவும் இருக்கும். அதேபோன்று நீண்டகாலப் பொருளாதார மந்தக்காலத்தில் குறுகிய காலச் செழிப்புக் காலம் குறைந்த ஆண்டு இடைவெளிக் காலத்தையுடையதாகவும், குறுகிய கால மந்தக் காலம் நீண்ட ஆண்டுகளையுடைய இடைவெளிக் காலத்தை உடையதாகவும் இருக்கும். இக்கருத்தை மேலும் ஆராய்ந்த சோசப் சம்பீட்டர் (Joseph A.

Shumpeter) தம் மூலகைச் சுழற்சி ஆய்வில், 6 சக்லர் சுழற்சிகளைக் கொண்டது ஒரு கோண்டிராடிப்பின் சுழற்சி எனக் குறிப்பிட்டார்.

நீண்டகாலப் பொருளாதார மந்தக் காலத்தில் வேளாண்மையினர் பேரிழப்புகளுக்குள்ளாவர். வேளாண்மைத் துறையே பேரளவில் பாதிக்கப்படும் எனக் கூறப்பட்ட கோண்டிராடிப்பின் கருத்தைப் பிற்காலப் பொருளியல் ஆய்வாளர்களும் ஏற்றுக் கொண்டனர். செவான்சு (Jevons W.S), மூர் (Moore H.L) ஆகியோரின் வாணிகச் சுழற்சிச் கோட்பாடுகள் இக்கருத்தை அடிப்படையாகக் கொண்டுள்ளன.

கோண்டிராடிப்பின் நீண்டகாலச் சுழற்சியின் மந்தக் காலத்தில் கண்டுபிடிப்புகளும் புதுப் புனைவுகளும் நிகழ்கின்றன. அவற்றைப் பொருளாதாரத்தில் செயற்படுத்தும் (Application) நிகழ்வுகள் அடுத்த முன்னேற்றக் கட்டத்தில் நடைபெறும். அதற்கான காரணம் மந்தக்காலத்தில் நிலவும் கடின வாழ்க்கை நிலையாகும். மந்தக்காலம், செலவு குறைந்த தொழில் நுட்ப முறைகள், புதிய அங்காடிகள், புதிய பொருள்கள், புதிய மூலவளங்கள் ஆகியவற்றைப் பயன்படுத்தத் தேவையான தவிர்க்க இயலா நெருக்கடி நிலையைத் தோற்றுவிக்கும். எனினும் அவற்றை வட்டிவீதம், கூலிவீதம், உற்பத்திச் செலவு ஆகியன குறைந்து நிதி முதலீட்டு நிலை சீராகும்வரை செயற்படுத்த இயலாது. நிலைமை சீராகும்போது மந்த நிலை ஒழிந்து மீட்புநிலை (Recovery Stage) வந்து விடும்.

கம்பீட்டரின் வரலாற்று ஆய்வின்படி (Historical Analysis) கோண்டிராடிப்பின் முதலாம் சுழற்சி இயக்கம், தொழிற் புரட்சியைச் சார்ந்த கண்டுபிடிப்புகள், பெருஞ்சாலைகள், கால்வாய்கள், பருத்தி ஆலைகள், நிலக்கரி, இரும்பு, நீராவி இயந்திரம் ஆகியவற்றில் காணப்பட்ட முன்னேற்றத்தோடு இணைந்தது. இரண்டாம் சுழற்சி இயக்கம் இரயில், எஃகு ஆகியவற்றின் முன்னேற்றத்தால் உண்டானது. மூன்றாம் சுழற்சி இயக்கம் தானியங்கும் உந்து வண்டி (Automobile) மின்சாரம், இரசாயனத் தொழில் ஆகியவற்றின் பயன்பாட்டினால் உண்டான முன்னேற்றத்தினால் உண்டானது.

போரும் புரட்சிகளும் பொருளாதாரச் சூழ்நிலைகளினால் தூண்டப்பட்டு நிகழ்கின்றன என்ற கோண்டிராடிப்பின் கருத்தை மார்க்சியப் பொருளியலாரின் (Marxian Economists) ஆய்வுகளும் வெளிப்படுத்துகின்றன. கோண்டிராடிப்பின் சுழற்சி போன்ற

வாணிகச் சுழற்சி நிகழ்வதற்கான காரணிகள் நிலவுவனவாக 1970-ஆம் ஆண்டுக் காலங்களில் (1970's) பல ஆய்வுக் கட்டுரைகள் வெளிவந்தன. குறிப்பாக 1979-ஆம் ஆண்டில் கோண்டிராடிப்பு சுழற்சியின் நீண்ட மந்தக்காலம் தொடங்கப்படலாம் எனப் பல அறிஞர்கள் கருத்துகள் வெளியிட்டனர். பொதுவாக அண்மைக் காலத்தில் குறுகிய கால, இடைக்காலச் சுழற்சிகளின் ஆய்வுகளில் கவனம் மிகையாகச் செலுத்தப்படுவதாகக் கருதப்படுகிறது. அவற்றுள் சைமன் குசுநட்சின் 15 முதல் 20 ஆண்டுக் காலத்தை அடக்கும் இடைக்காலச் சுழற்சி ஆய்வு தனிச் சிறப்புடையதாகும்.

அ.கு.சா.

துணை நூல்கள்:

Schumpeter A. Joseph, Business Cycles, Mc Graw-Hill, New York, 1939.

Dauten A. Carl & Lloyd M. Valentine, Business Cycles & Forecasting South Western, Cincinnati, 1978.

கோண்டு திராவிட மொழிகளுள் ஒன்று. திராவிட மொழிக் குடும்பத்தின் தென் திராவிட மொழிகள், நடுத்திராவிட மொழிகள், வட திராவிட மொழிகள் என்ற மூன்று பெரும் பிரிவுகளுள் இது நடுத்திராவிட மொழிப் பிரிவைச் சேர்ந்த ஒரு முக்கியமான மொழி. இம்மொழி இந்தியாவின் மையப் பகுதியில் வழங்குகிறது. இது எழுத்து வழக்கற்ற மொழி. ஆயினும், இம்மொழி மிகப் பரந்த நிலப்பரப்பில் பேசப்படுகிறது. ஆந்திரப் பிரதேசம், மத்திய பிரதேசம், ஒரிசா, மகாராட்டிரம் ஆகிய நான்கு மாநிலங்களிலும் இம்மொழி பேசப்படுகிறது. ஆந்திரப் பிரதேசத்தில் கம்மம், அதிலாபாது போன்ற மாவட்டங்களிலும், மகாராட்டிரத்தில் வார்தா, நாக்பூர், சியோனி போன்ற பகுதிகளிலும், மத்திய பிரதேசத்தில் சர்தா போன்ற இடங்களிலும் இம்மொழி வழக்கில் உள்ளது. திராவிடப் பழங்குடி மொழிகளில் இம்மொழியே மிகப் பல மக்களால் பேசப்படுகிறது.

கோண்டு என்ற சொல் எவ்விதம் பிறந்தது என்று திட்டமாகக் கூற முடியவில்லை. இச்சொல் கேமசந்திரன் போன்ற வடமொழி அறிஞர்களின் நூல்களில் ஒரு தாழ்ந்த இனத்தைக் குறிக்கும் சொல் லாகப் பயன்படுகிறது. முசுலீம் வரலாற்றாசிரியர்களின் கி.பி. 14-ஆம் நூற்றாண்டுக் குறிப்புகளில் கோண்டு என்ற சொல் காணப்படுகிறது. அவர்கள் வடக்கே விந்தியமலையிலிருந்து தெற்கே கீழ்க் கோதாவரி வரை உள்ள மலைப்பகுதியைக் கோண்டு

வானா என வழங்கினர். கோண்டு வம்சத்தினர் இப்பகுதியில் ஆட்சி செலுத்தினர். இப்போது கோண்டுவானாவின் பெரும்பகுதி மத்தியபிரதேசம், மகாராட்டிரம், ஆந்திரம் ஆகிய மாநிலங்களில் பிரிந்து விட்டது.

கோண்டு மொழி பல கிளைமொழிகளைக் கொண்டுள்ளது. ஒரு கிளைமொழி பேசுபவர் மற்றொரு கிளைமொழியினைப் புரிந்துகொள்ள முடியாத அளவுக்கு இவை தம்முள் வேறுபட்டுள்ளன. மொத்தக் கோண்டு மக்கள் தொகையில் பாதிப்பகுதியினரே கோண்டு, பலவேறு கிளைமொழிகள் ஆகியவற்றைப் பேசுகின்றனர். பிற கோண்டு இனத்தினர் யாவரும் தங்கள் தாய்மொழியைக் கைவிட்டு, இந்தி, மராத்தி, தெலுங்கு போன்ற மொழிகளைத் தாங்கள் வசிக்குமிடங்களுக்கேற்பப் பேசுகின்றனர். கோண்டு மொழியைத் தாய்மொழியாகப் பேசும் மக்கள் பேச்சிலும் மிகப்பல இந்திமொழிச் சொற்கள் வந்து புகுந்துள்ளன; நாளுக்கு நாள் அவை மிகுந்துகொண்டே இருக்கின்றன. பொதுவாக, ஒரு சிலரைத் தவிர எல்லாக் கோண்டு மக்களும் இந்திமொழியைப் புரிந்து கொள்ளும் திறன்பெற்றுள்ளனர். கோண்டு பேசும் மக்கள் தங்களைக் கோய்த்தூர் அல்லது கோயி என்றே குறிப்பிடுகிறார்கள்.

கோண்டு கிளைமொழிகளில் பல இன்னும் அறியப்படாத நிலையிலேயே உள்ளன. தோர்லா, கோயா, மரியா, முரியா, இராசகோண்டு ஆகியவை முக்கியமான கோண்டுக் கிளைமொழிகளாகும். சில அடிப்படையிலியன் கூறுகள் வடமேற்குக் கிளைமொழிகளினின்றும், தென்கிழக்குக் கிளைமொழிகளைப் பிரிக்கின்றன. இம்மொழியில் பெயர்ச்சொற்கள் ஆண்பால், ஆண்பால் அல்லாத சொற்கள் என இரு பால் பகுப்பில் பிரிக்கப்பட்டுள்ளன. ஆண்பாற் பெயர்களில் உயர்திணை ஆண்பாற் பெயர்களும், ஆண்பால் அல்லாத பெயர்களில் உயர்திணைப் பெண்பாற் பெயர்களும், அஃறிணைப் பெயர்களும் அடங்கும். எம்.சு.

கோண்டுப் பழங்குடி: இந்தியப் பழங்குடிகளுள்நான்கு மிலியன் மக்கள்தொகையைக் கொண்ட வரலாற்றுத் தொன்மை வாய்ந்த இனமே கோண்டுப் (Gond) பழங்குடி. இவ்வினத்தவரின் வாழிடம் வடக்கே விந்திய மலையிலிருந்து தெற்கே கோதாவரி ஆறு வரையிலுமுள்ள மத்திய பிரதேசம், கிழக்கு மகாராட்டிரம், வடக்கு ஆந்திரம், ஓரிசா ஆகிய மாநிலங்கள் வரை பரவியுள்ளது. இவ்விடமே பண்டைக் காலத்தில் கோண்டுவானா (Gondwana) என வழங்கப்பட்டது. இப்பொழுது இவர்கள் அதிக

மாகக் காணப்படும் பகுதி பசுதர் (Bastar), மாண்ட்லா (Mandla) ஆகிய மாவட்டங்களாகும்.

கோண்டுப் பழங்குடிகள் தங்களை கொய் (Koi) என்றும் கூறுவர். வெளியார் இவர்களுக்குக் கொடுத்த பெயரே கோண்டு என்பது. இவர்கள் பேசும் கோண்டி (Gondi) மொழியில் கோண்டு என்னும் சொல் 'மாட்டிறைச்சீயை உண்பவர்கள்' என்றும், 'பசுவைக் கொல்பவர்கள்' என்றும் பொருள்படும். வரலாற்றுப் பிண்ணணியில் இவர்கள் அசல் கோண்டுகள் (Assul Gonds) அல்லது கறைபடாத கோண்டுகள் என்றும், இராச கோண்டுகள் (Raj Gonds) அல்லது இந்துக் கோண்டுகள் என்றும், முகம்மதிய கோண்டுகள் என்றும் மூன்று பிரிவாகப் பிரிக்கப்பட்டுள்ளனர். பசுதர் மாவட்டக் கோண்டுகள் மரியா கோண்டுகள் (Maria Gonds) என்றும், முரியா கோண்டுகள் (Muria Gonds) என்றும் இருவகையாகப் பரகுபடுகின்றனர். மரியா கோண்டுகள் மேலும் மலை மரியா கோண்டுகள் என்றும், எருமைக் கொம்பு மரியா கோண்டுகள் (Bison Horn Marias) என்றும் இருவகையாவர். முரியா கோண்டுகளில் சகதல்பூர்முரியா (Jagdapur Muria), சோரியா முரியா (Jhoria Muria), கோட்டுல் முரியா (Ghotul Muria) என மூவகையினர் உள்ளனர். இந்தியப் பழங்குடியினருள் கோண்டுப் பழங்குடியினர் மட்டுமே தமக்கென்று ஓர் அரசை நிறுவி, மத்திய இந்தியாவின் பெரும்பாகத்தை கி.பி. 1418 முதல் ஆட்சி செய்தனர். பின்னர் இவர்கள் முகம்மதியர் மராட்டியரின் ஆதிக்கத்தின்கீழ் வாழ்ந்தனர்.

கட்டான உடலமைப்பு, தட்டையான மூக்கு, தடித்த உதடு, நேரான கருமையான மென்மையான மயிர், கருமையான உடல் நிறம் முதலானவை கோண்டுப் பழங்குடியினரை அடையாளங் காட்டும். இவர்கள் உடலமைப்பில் இலங்கை வெத்தர்களைப் (Veddas) பெரிதும் ஒத்துள்ளனர்.

கோண்டுப் பெண்கள் நீண்ட துணியினால் உடலைச் சுற்றி, முழங்கால் வரை அணிகின்றனர். ஆண்கள் சிறிய துண்டினைக் கட்டிக் கொள்கின்றனர். ஆண்கள் தலையை மொட்டையடித்து, நடுவில் ஒரு சில முடியை விடுவர். இவர்கள் தலைப்பாகையும் அணிவர். இக்கால ஆண்கள் வேட்டியும், சட்டையும், மேல்சட்டையும் அணிகின்றனர். பெண்கள் தங்கள் முகத்திலும் தொடையிலும் பச்சை குத்திக் கொள்ளுகின்றனர். ஆண்கள் ஒரு காதில் மட்டும் காதணி அணிவர். பெண்கள் காதணியுடன் கழுத்தில் வண்ண மணிமாலைகளை அணிவர்.

இவர்கள் மலைப்பகுதிகளில் இடம் பெயரும் வேளாண்மை (Shifting Cultivation) செய்து வருவ

தால் நிலையாக எங்கும் தங்கி வாழுவதில்லை. உறுதியான வீட்டைக் கட்டுவதற்குப் பதிலாக மாற்றிக் கொள்ளத்தக்க வீட்டையே இவர்கள் விரும்புகின்றனர். கோண்டுகளின் வீடுகள் மரத்தினாலும் மூங்கிலினாலும் புற்களினாலும் கட்டப்பட்டுச் சில கூட்டமாகவும், சில தனிப்பட்டனவாகவும் காட்சியளிக்கின்றன. மொத்தத்தில் நான்குவகைக் குடிசை வீடுகள் காணப்படுகின்றன. ஒன்று வாழ்தற்கும், மற்றொன்று கால்நடைகளுக்கும், இன்னொன்று விருந்தினர்களை உபசரிப்பதற்கும், பிறிதொன்று குடும்பத்தின் பல்வேறு பணிகளுக்கும் பயன்படுத்தப்படுகின்றன சுவர்கள் பாயினாலானவை; மண்ணால் மெழுகப்பட்டவை. சமையல் அறை, தூங்கும் அறை, முன்முற்றம் ஆகியவை அவர்கள் வாழும் குடிசையின் பகுதிகளாகும். பித்தளைப் பாத்திரங்கள், மண்பாண்டங்கள் கூடைகள், வேலைக்குதவும் வேளாண்மைக் கருவிகள் ஆகியவை வீட்டில் இடம்பெறுகின்றன.

இடம்விட்டு இடம் பெயர்ந்து மலைக்காடுகளை அழித்துப் பயிரிடுதல், காடுகளில் தங்கள் கோடரி

களுடன் சுற்றித்திரிந்து காட்டுப் பொருள்களை சேகரித்தல், கோழி, பன்றி, எருமை முதலானவற்றை வளர்த்தல் ஆகியவை இவர்களின் முதன்மைத் தொழில்கள். இவர்களின் முக்கிய உணவு வகைகள் கேழ்வரகு, சோளம், கோதுமை, பருப்பு வகைகள், எண்ணெய்விதைகள்ஆகியன. வரகுவகைத் தானியங்களை (Millets) நீரில் வேகவைத்து, களி போலச் செய்து உண்கின்றனர். மது அருந்துதலும், புகைபிடித்தலும் இவர்களுக்கு விருப்பமானவை.

இருபத்தைந்து வயதிற்குள் திருமணமாகாத ஆண், பெண் கோண்டுகள் யாருமில்ர். முதல் திருமணம் மூன்று முறைகளில் நடத்தப்படுகிறது. பெரியவர்கள் பார்த்துப் பேசி முடிவெடுத்த திருமணம் முதல்வகை. மிகுதியான செலவு மாப்பிள்ளை வீட்டிற்கிருந்தாலும் இம்முறையே விரும்பப்படுகிறது. ஏழை எளிய கோண்டுகள் வேறு முறைகளைக் கையாளுகின்றனர். இதன்படி, மணமகன் வருங்கால மாமனார் வீட்டில் சிலகாலம் பணி செய்து, பின் மணம் செய்து கொள்கின்றான். மூன்றாம் முறை உடன்போக்குத் திருமண



கோண்டுகள் நடன மாடுதல்

மாகும். கோண்டுகள் தங்கள் திருமண உறவு இணைப்பில் மிகுந்த கவனம் செலுத்துவதில்லை. தாய் மாமன் மகளைத் திருமணம் செய்தலும் தந்தைவழி அத்தையின் மகளைத் திருமணம் செய்தலும் பெரும் பான்மையாக நிகழ்கின்றன. திருமணமான பெண் வேறொருவனுடன் கூடியிருக்க விரும்பினால், கணவன் மணவிலக்கையும் பிரிவிற்கான ஈட்டுத் தொகையையும் வலியுறுத்துகிறான். இவர்களிடம் பலதார மணம் (Polygamy), மறுமணம், விதவை மணம் ஆகியன உள்ளன.

இம்மக்களின் வாழ்க்கையில் முக்கிய இடத்தைப் பெற்றுள்ளது மணமாகாதார் கூட அமைப்பு (Dormitory System) ஆகும். இவை பலவிதங்களில் பல நோக்குடன் அமைந்துள்ளன. பொதுவாக, தங்க இடமில்லாத ஆண்களுக்கு ஏற்ற துயிலிடமாக இக்கூடங்கள் உள்ளன. அறுவடைக் காலங்களில் வழிபாட்டில் ஈடுபடுவோரும் தீட்டை அனுசரிக்கும் மலைமரியாக் கோண்டுகளும் இவ்விடத்தைப் பயன்படுத்துகின்றனர். ஆனால், முரியாக் கோண்டுகளின் கோட்டுல் (Ghotul) எனப்படும் மணமாகாதார் கூடங்கள், வாலிப ஆண் பெண் இருபாலருக்கும் சமூக, பொருளாதாரச் செயல்களில் ஈடுபடப் பயிற்சி அளிக்க உதவுகின்றன. தங்களின் திருமண வாழ்க்கைக்குக் கற்க வேண்டியன வற்றை இவர்கள் இக்கூடங்களில் கற்கின்றனர். பசு

தரின் மலைமரியாக் கோண்டுகளில் திருமணமான ஆண்கள், திருமணமாகாத ஆடவர், சிறுவர் போன்றோரும் இக்கூடங்களைப் பயன்படுத்துவர். பெண்களுக்கு இங்கு அனுமதியில்லை. சந்தா (Chanda) மாவட்டக் கயிட்ராக் (Gaitra) கோண்டுகள் திருமணமாகாத வாலிபர்களுக்கும் திருமணமான ஆண்களுக்கும் திருமணமாகாத பெண்களுக்கும் தனிதனியாக இவ்வித கூடங்களை அமைத்துக் கொள்கின்றனர்.

ஒரு புதிய கோண்டுக் கிராமம் அமைக்கப்படும் போது, இம்மக்கள் தங்களுக்குள் ஒரு கிராமத்தலைவரையும் ஒரு கிராம ஆசாரியையும் அமர்த்துவர். இவ்விரண்டு பதவிகளும் தலைமுறை தலைமுறையாக நீடிப்பன. கிராமத் தலைவர் மக்களுக்குள் சிறந்த கூட்டுறவையும் நல்லிணக்கத்தையும் கொண்டுவர் எதிர்பார்க்கப்படுகிறார். அவர்களுக்குள் ஏற்படும் சச்சரவைச் சரியாகத் தீர்க்க முடியாவிட்டால், தலைவர் குடும்பத் தலைவர்கள் அடங்கிய கிராமக் குழுவைக் கூட்டி முடிவை எடுப்பார். பல கிராம மக்கள் தொடர்புடைய சச்சரவுகளில் பல கிராமங்களின் கூட்டுக்குழு கூடி ஏற்ற முடிவை எடுக்கும்.

கோண்டுகள் பல தெய்வவழிபாட்டிலும் ஆவிகளிலும் நம்பிக்கை கொண்டுள்ளனர். இவர்கள் சமயச் சடங்குகளில் மாடு, ஆடு, கோழி முதலானவற்றைப்



கோண்டுகள் மேளமடித்தல்

பலியிடுகின்றனர். கோண்டுகளுள் ஒவ்வொருவரும் தத்தம் குலதெய்வங்களை முதன்மையாக அனைத்து வழிபாட்டிலும் வணங்குகின்றனர். ஆண்டில் இரு முறை ஒரு குலத்தைச் சேர்ந்த அனைவரும் ஒன்று கூடிக் குலதெய்வத்தை வழிபடுகின்றனர். இந்த வழிபாட்டின்போது அந்த ஆண்டில் இறந்த தம் கால்வழி மக்களின் ஆவிகள் குலதெய்வத்திடம் அறிமுகப் படுத்தப்படும்.

இறந்தவர்களை எரிப்பதும் புதைப்பதும் கோண்டு களிடம் காணப்படுகின்றன. கோண்டுகளில் முக்கிய மாக, ஆந்திர இராச கோண்டுகள் இன்னும் தங்கள் தனித்தன்மையிலிருந்து சிதறாமல் இருப்பது அவர்கள் பண்பாட்டின்மீது கொண்டுள்ள பற்றினாலாகும். அவர்களின் மொழியும் அனைத்துப் பகுதிக் கோண்டுகளையும் அரவணைத்துக் காக்கக்கூடியதாக உள்ளது. கோண்டுகளுள் பெரும்பான்மையோர் கல்வி பெற்று வருகின்றனர். இவர்கள் இப்போது மரபுத் தொழில் தவிர்த்து, அரசுத்துறை, தனியார் தொழில் துறை முதலானவற்றில் பணிபுரிவதில் ஆர்வம் காட்டுகின்றனர். நடுவண் அரசின் பழங்குடி நலத் திட்டங்களும் மாநில அரசின் நலத் திட்டங்களும் இவர்களுக்குக் குடிசைத் தொழில், மேம்பட்ட வேளாண்முறை, கால்நடை வளர்த்தல் முதலானவற்றில் ஊக்கம் கொடுத்துள்ளன. நே.தே.

கோண்டுவானா: இது முக்கோண வடிவுள்ள இந்திய முந்நீரகம். இது இந்துமாக் கடலில் ஓர் ஆப்புப் போல நுழைகிறது. கன்னியாகுமரி முனையில் ஒரு சந்திப்பு ஏற்படுகிறது. இரு மருங்கிலுமுள்ள அரசிக்கடல், வங்காளக்குடாக்கடல் ஆகியவை நில வியல் ஆய்வுகளின் (Geological) அடிப்படையில் காலத்தால் பிற்பட்டவைகளாகக் கருதப்படுகின்றன. இந்திய நிலப் பரப்பின் தன்மைகளை ஆய்ந்து இத்துணைக்கண்டம் மிகத் தொன்மையான மூன்று வகை நிலப்பகுதிகளாலானது என நிலவியலறிஞர்கள் கூறுகிறார்கள். அவ்வடிப்படையில் அ) கோதாவரி-கோண்டுவானா (Gondwana) நிலத்தொடர், ஆ) பண்டேல்கண்டு(Bundelkhand) பகுதி, இ) வங்காளம், பீகார், ஒரிசா அடங்கிய தென்கிழக்குப் பகுதி என்றும் பிரித்துக் கூறுவர். ஒவ்வொரு பகுதியின் வரலாறும் தனித்தன்மையுடையது. எனவே, இந்திய வரலாற்றைக் கோண்டுவானா காலத்திற்கு முந்திய காலம் (Pre Gondwana Period), கோண்டுவானா காலம் (Gondwana Period) என்று வகைப்படுத்திக் கூறுவதும் மரபாயிருந்தது. மக்கள் இப்போது வாழ்ந்து வரும் நிலப்பகுதி ஏறக்குறைய கோண்டுவானா காலத்திலேயே தோன்றியதெனக் கருதப்படுகிறது.

கோண்டுவானா காலத்திற்கு முன், விந்திய மலைக்கு வடக்கேயுள்ள பகுதியும், இமயமலையும் கடலுக்குள் கிடந்தவென்றும், இப்போதுள்ள இந்து மாக்கடலின் பெரும்பகுதி நிலப்பரப்பாய் இருந்த தென்றும், அப்பகுதியுடன் ஆசுத்திரேலியாக் கண்டம், கிழக்கு ஆசியத் தீவுகள், தென் இந்தியா, மடகாசுகர் தீவு வரையுள்ள ஆப்பிரிக்கப்பகுதி ஆகியன சேர்ந்து மாபெரும் நிலப்பரப்பாய் இருந்தது என்றும், அக் கண்டத்திற்கு இசுலேடர் (Slater) என்ற ஆங்கிலேயர் இலெமூரியா (Lemuria) என்று பெயரிட்டிருக்கிறார் என்றும், ஆதி மனிதன் இங்கேதான் தோன்றினான் என்றும், இங்கே வாழ்ந்தவர்கள் தமிழர்கள், அவர்பேசிய மொழி தமிழ், பின்பற்றிய சமயம் சைவம் என்றும், இலெமூரியாக் கண்டத்தைக் கடல் விழுங்கிய பின்னர் அங்கேயிருந்த தமிழர் தங்கள் இனத்தாருடன் இப்போதுள்ள தமிழகத்தில் வாழ்ந்து வருகின்றனர் என்றும் எழுதிக் குறிப்பிட்டிருக்கிறார்கள். மேலை நாட்டறிஞர்கள் கடந்த நூற்றாண்டில் எழுதியிருந்த விஞ்ஞான நூல்களும், வரலாற்று நூல்களும் இக்கருத்துக்குத் துணை செய்வனவாக உள்ளன.

தி.வெ.கு.

கோண்டேன் மகாராட்டிர மாநிலத்தில் உள்ளதோர் ஊர். கட்டடக் கலைச் சிறப்புப்பெற்ற கோண்டேன் (Kondane) குடைவரைகள் மிக்க அழகு



குடைவரை முகப்பு-கோண்டேன்

வாய்ந்தவை. அக்குடைவரைகளில் உள்ள விகாரமும் (Vihara), சைத்தியமும் புகழ்பெற்றனவாகும். சைத்தியம் இலாட வடிவ அமைப்புடையது. இதனுள் வரிசையாகத் தூண்கள் காணப்படுகின்றன. சைத்தியக் குடைவரையின் முகப்பு மிக அழகான முறையில் மரவேலைப்பாட்டு அமைப்புப் போன்று செதுக்கப்பட்டுள்ளது. இங்குள்ள கல்வெட்டு கி.மு. 2-ஆம் நூற்றாண்டைச் சார்ந்தது. அக்கல்வெட்டு இக்குடைவரையை வெட்டியசிற்பியின் பெயரைக் குறிப்பிட்டுள்ளது. இக்குடைவரையைப் பாலகா (Balaka) என்பவரும் அவருடைய மாணவர் கன்கா (Kanba) என்பவரும் குடைந்தனர். இங்கு மேலும் இரண்டு குடைவரைகள் உள்ளன. அவற்றில் துறவியர் தங்கும் சிறு அறைகள் காணப்படுகின்றன. அவை இப்பொழுது அழிந்த நிலையில் உள்ளன. ச.இரா.

3 கோண்மா நெடுங்கொட்டனார் சங்கப்

புலவர்களுள் ஒருவர். இப்புலவர் பெயர் கோண்மா நெடுங்கொட்டனார் என்றும் எழுதப்பட்டுள்ளது. இவர் தம் ஒரே பாடல் நற்றிணையில் இடம்பெற்றுள்ளது. (நற்.40). இவரைப் பற்றிய பிற செய்திகள் கிடைக்கவில்லை.

மருதத்திணையிலமைந்த இவரது நற்றிணைப் பாடல் பரத்தை கூற்றாக அமைந்துள்ளது. தலைவன் பரத்தையை நாடிச் சென்றநிலையில், தலைவிக்கு ஆண்மகன் பிறந்த செய்தி அவனுக்குக் கிடைக்கிறது. செய்தி கேட்டதும் வரவில்லை. அவனது மாளிகையின் மணிஇரட்டித்து ஒலிக்கிறது. பிறந்த மகன் செவிலியுடன் துயில்கொள்கிறான்; தலைவி தூங்கிக் கொண்டிருக்கிறாள். தலைவன் அச்சமயம் பார்த்துக் 'கள்வன்போல் இரவில் வந்தான்' என்று தலைவியைச் சார்ந்தோர் அறியுமாறு பரத்தை கூறி எள்ளி நகையாடுகின்றாள் என்பது பாடலின் கருத்து.

தலைவன் தன் ஒழுக்கக் கேட்டைப் பிறர் அறிவரோ என்று நாணியும், பிற பொதுமகளிர் தன்னை ஈர்த்துவிடுவரோ என்று அஞ்சியும் தலைவன் வந்தான் என்னும் குறிப்பு 'இரவில் கள்வன்போல வந்தான்' என்னும் உவமையால் புலனாகிறது. மகளிர் விரிச்சி கேட்டு நிற்கும் குறிப்புப் பாடலில் இடம்பெற்றுள்ளது. கா.பா.

கோத்தர் நீலகிரி மலைத்தொடரில் வாழும் திராவிடப் பழங்குடியினர். மேற்குத் தொடர்ச்சி மலையும் கிழக்குத் தொடர்ச்சி மலையும் இணையும் பகுதியிலுள்ள கோத்தர் (Kota) பழங்குடியினர் உதகமண்டலம், கோத்தகிரி, கூனூர் ஆகிய 3 வட்டங்

களில் 7 குடியிருப்புகளைக் கொண்டுள்ளனர். வாழ்மிடத்தை இவர்கள் 'கோகால்' என்று கூறுகின்றனர். கொல்லிமலை (கொல்லிமேல் கோக்கால்), சோலூர் (குர்கொச் கோக்கால்), குந்தா (மேக்னாட் கோக்கால்), திருச்சிகடி (திரிச்சகாட் கோகால்), கீழ்க்கோத்தகிரி (கினார்ட் கோகால்), கோத்தகிரி (போர்காட் கோகால்), கூடலூர் (கல்காச்சு கோகால்) ஆகிய 7 குடியிருப்புகளில் வாழும் இவர்கள் ஒவ்வொரு குடியிருப்பிலும் 3 பெரும் பிரிவுகளாகப் பிரிந்துள்ளனர். ஒவ்வொரு பிரிவும் (தெரு) 'கேரி' என்று கூறப்படும். கோத்தர்களின் எண்ணிக்கை இன்று ஏறக்குறைய 1200.



கோத்தர் ஆடவர்கள்

நீலகிரி மலைத் தொடரில் முதன்முதலில் குடியேறியவர்கள் தோடர், கோத்தர், குறும்பர் ஆகியோரே. இவர்களுக்குப் பின்னர் பதகர்களும், பின்னர் இருளர், பணியர் ஆகியோரும் குடியேறினர். கோத்தர்களைப் பற்றி ஆய்வு செய்யும் அறிஞர்கள் இவர்களைக் கோட்டா, கோத்தர், கோத்தார், கோகத்தர் எனப் பலவாறாகக் குறிப்பிடுவர். சிலர் இவர்களின் பெயர் பகவைக் கொல்பவர்கள் என்னும் பொருள் கொண்ட கொகத்தா (Cohata or Gohata) என்னும் சொல்லிலிருந்து பிறந்திருக்கலாம் எனக் கருதுவர்.

கோத்தர்களின் தோற்றம் பற்றிப் பல கதைகள் வழங்குகின்றன. கோத்தர், தோடர், குறும்பர் ஆகிய மூவரும் கம்பட்டராயன் என்னும் தெய்வத்தின்

3 வியர்வைத் துளிகளிலிருந்து படைக்கப்பட்டனர்; கோத்தர்கள் கலைச் செல்வத்தையும், தோடர்கள் எருமைக் கன்றையும், குறும்பர்கள் தங்களுக்குத் தோன்றும் துன்பத்தையும் தாங்கள் விரும்பாதவர்களையும் அழிக்க மந்திர சக்தியையும் கம்பட்ராயனிடமிருந்து பெற்றனர் என இக்கதைகள் கூறுகின்றன. கோத்தர்கள் இன்று பேசுவது கோத்தா மொழியாகும். இது வரிவடிவமில்லாக் கிளை மொழியாகும். இம்மொழி பழந்தமிழுடன் தொடர்புற்றது.

கோத்தர்கள் தொன்மை ஆசுத்திரேலிய (Proto-Australoid) இன வகையைச் சேர்ந்தவர்கள். நல்ல உயரம், நீண்டு குறுகிய தலை, நடுத்தர மூக்கு, சுருண்ட மயிர் முதலானவை கோத்தரை அடையாளங் காட்டும் பண்புகளாகும். ஆண்கள் 'முண்டு' எனப்படும் வேட்டியை இடுப்பில் கட்டிக் கொள்கின்றனர். உடலின் மேற்பகுதியைப் போர்வையால் போர்த்திக் கொள்கின்றனர். பெண்கள் 'கிர' எனப்படும் துணியை மார்பகங்கள் மறையும்படி கட்டி முழங்கால் வரை அணிகின்றனர். இடுப்பிற்குமேல் கயிற்றால் கட்டிக் கொள்கின்றனர். இன்றைய கோத்

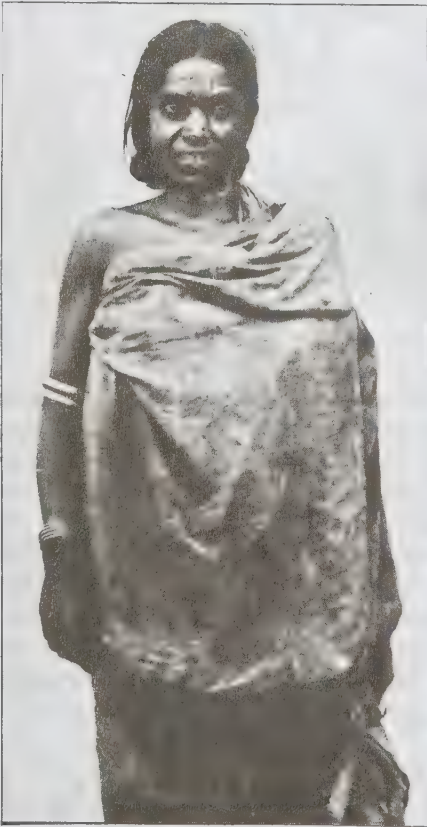

கோத்தப் பெண்

தர்களுள் பலர் சேலை, சட்டை முதலான நாகரிக உடைகளை விரும்புகின்றனர். கோத்தப் பெண்கள் காதணி, கழுத்தணி, வளையல்கள் முதலானவற்றை விரும்பி அணிகின்றனர். ஆண்களுள் பலர் கடுக்கண் அணிகின்றனர். பருவமடைந்த பெண்கள் முன்னெற்றி, தோள்பட்டை, மார்பகம், கை, கால் முதலான இடங்களில் பச்சை குத்திக் கொள்கின்றனர்.

இவர்கள் தம் மொழியில் வீட்டைப் 'பய்' எனக் கூறுவர். வீடுகள் கல்லால் கட்டப்படுகின்றன. அவை 2 பிரிவுகளைக் கொண்டவை. வீட்டின்முன் திண்ணை இருக்கும். அடுத்தடுத்த வீடுகளுக்கு இடையில் இடைவெளி விடாமல் நேர்வரிசையில் தொடர்ச்சியாக இருக்கும். ஒவ்வொரு குடியிருப்பும் 2 அல்லது 3 தெருக்களைக் (கேரி) கொண்டுள்ளது. ஒவ்வொரு தெருவிலுமுள்ள அனைவரும் இரத்த உறவினராவர். இதனால், ஒரு கேரியில் உள்ளவர்கள் பிற கேரியிலுள்ளோரையே திருமணம் செய்து கொள்கின்றனர். மாமன் அல்லது அத்தை மகள் திருமணத்திற்கு மிகவும் ஏற்புடையவர் எனக் கருதுகின்றனர். இவர்களிடையே உட்குழு மணஉறவு (Inbreeding) முறையும் சிலர் கொண்டுள்ளனர். இம்முறை இவர்களின் மக்கள் தொகை பெருகுவதற்குத் தடையாக உள்ளது என அறிஞர்கள் கூறுகின்றனர். கோத்தர்கள் 1901-இல் 1267 பேராக இருந்தனர். அன்றிருந்து 85 ஆண்டுகளாக இவர்களது எண்ணிக்கையில் பெரிய அளவில் மாறுதல் ஏற்படாமல் உள்ளது இதற்குச் சான்றாகும். பெற்றோர் நடத்தி வைக்கும் திருமணம், காதல் திருமணம் ஆகிய இரண்டு வகைகளில் திருமணம் நடைபெறுகிறது. மண விலக்கு, விதவை மணம் ஆகிய இரண்டுமே வழக்கிலுள்ளன.

கோத்தர்கள் பன்னெடுங்காலமாகப் பல்வேறு கைத் தொழிலை மேற்கொண்டுள்ளனர். தங்கம், வெள்ளி முதலான அணிகலன்களைச் செய்தல், இரும்பு வேலைகள், மர வேலைகள், தோல் தொழில்கள், கயிறு திரித்தல், மட்பாண்டங்கள் செய்தல் முதலான தொழில்களைச் செய்கின்றனர். இவர்கள் இசைக் கலைஞர்களாகவும் உள்ளனர். கோத்தர்களது வாழ்க்கைத் தொழில் நீலகிரி மலையில் வாழும் தோடர், பதகர், குறும்பர் முதலானவர்களுடன் ஒன்றுபட்டதாகும். இந்தியச் சாதி அமைப்பிலுள்ள குடிஊழிய முறையைப் (Jajmani System) போன்றது கோத்தர்களின் உறவாகும். தாம் செய்யும் மட்பாண்டங்களையும் பிற பொருள்களையும் ஆயர் பழங்குடியான தோடர்களுக்குக் கொடுத்து, அவர்களிடமிருந்து பால் பொருள்களையும் சடங்கு நிகழ்ச்சிகளில் படைக்கப்படும் இறைச்சியையும் பெறுகின்றனர். தோடர்களின் சமய நிகழ்ச்சிகளில் பல கருவிகளுடன் கோத்தர்கள் இசை

நிகழ்ச்சியைச் நிகழ்த்துகின்றனர். வேளாண் பழங்குடியான பதகர்களுக்கு இதைப் போன்ற ஊழியம் செய்து ஈடாகத் தானியங்களைப் பெறுகின்றனர். தங்கள் பொருள்களுக்கு ஈடாகக் குறும்பர்களிடமிருந்து காட்டுப் பொருள்களைப் பெறுவது மட்டுமன்றி மந்திரம், சூனியம், பிற இயற்கையிறந்த சக்திகளைக் கொண்டு தீங்களிக்கும் செயல்களைக் கட்டுப்படுத்திக் கொள்ளவும் செய்கின்றனர். இப்போது வளர்ந்து வரும் பழங்குடிகள் அல்லாதார் நடத்தும் சந்தை அமைப்பினால் இவர்களின் பொருளாதார உறவில் மாற்றங்கள் நிகழ்ந்து வருகின்றன. கைவினைப் பொருள்கள் செய்யும் கோத்தர்களின் உறவு நீலகிரியின் ஏனைய பழங்குடிகளுக்கு மிகவும் இன்றியமையாததாய் உள்ள நிலை குறைந்து வருகின்றது. கல்வியில் முன்னேறி வருவதால் அரசு அலுவலகங்களிலும் தனியார் நிறுவனங்களிலும் பணிபுரிவோரின் எண்ணிக்கையும் இவர்களிடையே உயர்ந்து வருகின்றது.

ஓவ்வொரு கோத்தர்களின் குடியிருப்பும் கூட்டு (Koot) என்னும் பஞ்சாயத்து அமைப்பினால் ஆட்சி செலுத்தப்படுகின்றது. இதில் முதியோர்கள் இடம் பெற்றுள்ளனர். இதைத் தவிர்த்து எய்யிகோக்கால் கூட்டு (Eyyikokkal Koot)என்னும் அமைப்பு உள்ளது. கோத்தர் சமூகத்தில் இளையவர்கள் பெரியோரைக்

காணும்போது அவர்களிடம் ஆசியைப் பெறுவது மரபாக இருந்து வருகிறது. பெரியவர் அவர்களின் தலைமேல் வலது கையை வைத்து ஆசி கூறுவார்.

ஓவ்வொரு குடியிருப்பின் முனையிலுமுள்ள அம்மனூர், அம்மனூர் (அம்மை அப்பன்) ஆகிய தெய்வங்களை வழிபடுகின்றனர். அக்கோயிலில் 10 வயதிற்கு மேற்பட்ட பெண்கள் அனுமதிக்கப்படுவதில்லை. கோயிலிலும் விழாக்காலங்களிலும் கோத்தர்கள் மிகவும் கடுமையான தீட்டு, விலக்கு முதலானவற்றைக் கடைப்பிடிக்கின்றனர். அக்கோயில்களைக் கவனித்து வரும் பூசாரிகள் மிகவும் ஒழுக்கமாக இருத்தல் வலியுறுத்தப்படுகிறது. இதனால், ஓவ்வொரு கோயிலும் அவர்களின் வீடு தனித்திருக்கும். கற்பூரம், பழங்கள், பூக்கள் முதலானவற்றால் கடவுள்களை வழிபடுகின்றனர். உயிர்ப்பலி இடுவதில்லை. அவர்களிடையே விழாக்கள் மிகுந்துள்ளன. பிறை பார்த்து விழாக் கொண்டாடும் இம் மக்களுக்கு ஏர்த்திருவிழா, அறுவடைத் திருவிழா ஆகியன முதன்மையானவை. திசம்பர் மாதத்தில் நீத்தார் நினைவு விழா முடிந்த பின்னரே அனைத்து வகையான விழாக்களையும் கொண்டாடுகின்றனர். சனவரி மாதத்தில் 13 நாட்கள் தொடர்ந்து விழாக்கள் நடப்பதுண்டு. இவ்விழாக்களில் இரவில் தீ வளர்த்து ஆட்டங்கள் ஆடிச்



க. 8 - 1அ

கோத்தர் தெய்வக் குடி

சடங்குகளை நிறைவேற்றுகின்றனர். இவர்கள் ஆடும் நடனங்களில் குறிப்பிடத்தக்கவை 'கால்தச ஆட்' (காலடித் துள்ளல் ஆட்டம்), 'திருகனாட்' (திருகல் ஆட்டம்), பிப்பாலா (முன்பின் வந்தாடும் ஆட்டம்), 'கொய்னாட்' (குனிந்து சுழன்றாடும் ஆட்டம்) ஆகியன. இவர்கள் கொண்டுள்ள இசைக் கருவிகளுள் 'கொப்', 'கொலு' முதலானவை குழலிசைக் கருவிகளாகும். பர், 'தபட்க்கு', பிறை முதலானவை தோலிசைக் கருவிகள். கோத்தர்களிடையே மிகுதியான வாய்வழிப் பாடல்கள் உள்ளன வென எமனோ (M.B. Emeneau) கூறுவார்.

கோத்தர்கள் இறந்தவர்களைப் புதைக்கும் மரபுடையவர்கள். இறப்பினால் உண்டான தீட்டு 3 நாட்களுக்குக் கடைப்பிடிக்கப்படும். 3-ஆம் நாளன்று முதல் சடங்கையும் அந்த ஆண்டின் கடைசியில் 2-ஆம் சடங்கையும் நடத்துவர். டி.வி.இரா.

கோத்தா திராவிட மொழிகளில் ஒன்று. இது தென் திராவிட மொழிப் பிரிவைச் சேர்ந்த மொழி. இது தமிழ்நாட்டில் நீலகிரி மலைப்பகுதியில் வாழும் கோத்தர்கள் என்னும் தமிழகப் பழங்குடி மக்களால் பேசப்படுகிறது. இவர்கள் நீலகிரிப் பீடபூமியின் மிகப் பழையமையான குடிமக்களுள் ஒரு பிரிவினர். நீலகிரி மலைகளின் வரலாறு கி.பி. 12-ஆம் நூற்றாண்டிற்குப் பின்னரே தெளிவாகத் தெரிகிறது. எனவே, கோத்தமொழி பேசும் மக்களைப் பற்றிய பழைய வரலாற்றுக் குறிப்புகள் எதுவும் கிடைக்காத நிலையில் இவர்களின் தோற்றம் பற்றித் திட்டமாக எதுவும் கூறமுடியவில்லை. மிக நீண்ட காலமாக இம்மொழி அறியப்படாத நிலையிலேயே இருந்தது. திராவிட மொழிகளைப் பற்றி ஆராய்ந்த கால்டுவெல் கோத்தர்கள் மிகுந்த இழி குலத்தோராகக் கருதப்பட்டமையால் ஆங்கிலேயர் கூட இவர்களை ஒதுக்கிவைத்தனர் என்று கூறுகிறார். இம்மொழி சில பண்புகளில் தமிழ், தொத மொழிகளுடன் ஒத்திருந்தாலும் கால்டுவெல் இதனைக் கன்னட மொழியின் ஒரு கிளைமொழி என்றே கருதினார். திராவிட மொழிகளைப் பற்றி விரிவாக ஆராய்ந்த எமனோ என்ற அமெரிக்க அறிஞரே இம் மொழியைத் தனியொரு மொழியாகப் பிரித்துக் கூறி இதுவும் தொத மொழியும் ஏறக்குறைய ஒரே காலத்திலேயே தொல் தமிழிலிருந்து பிரிந்திருக்க வேண்டும் என்று சான்றுகளுடன் விளக்கினார். மேலும், இவர் கன்னட மொழியின் கிளைமொழியான படுகு மொழி மூன்று நூற்றாண்டுகளாக நீலகிரியில் பேசப்படுவதால்தான் கன்னடமொழிச் சொற்கள் கோத்த மொழியில் காணப்படுகின்றன

என்றும், இதனைக் கன்னட மொழியோடு தொடர்புபடுத்த முடியாது என்றும் விளக்கினார்.

இன்று கோத்த மொழி சுமார் 900 மக்களால் பேசப்படுகிறது. நீலகிரிப் பீடபூமியில் ஏழு இடங்களில் இச்சிறுபான்மையரான மக்கள் வாழ்கின்றனர். அவர்கள் வாழும்பிடம் கோகால் அல்லது கோத்தகிரி என்று வழங்கப்படுகிறது. கோத்தர்கள் கோதவர் என்றும் சொல்லப்படுவர். எனவே, இம்மொழி கோதவ மொழி என்றும் குறிக்கப்படுகிறது.

கோத்த மொழியில் 10 உயிரொலிகளும், 23 மெய்யொலிகளும் உள்ளன. உயர்திணை, அஃறிணை, என்ற திணைப்பாகுபாடும் உயர்திணையில் ஆண்பால் பெண்பால் என்ற பால் பகுப்பும் உள்ளன. எண்ணில் ஒருமை, இருமை என்ற பகுப்பு உள்ளது. ஒன்றிலிருந்து பத்து வரையும், பின்னர் நூறு, ஆயிரம் ஆகியவற்றையும் குறிக்க இம்மொழியில் சொற்கள் உள்ளன. இலட்சம், கோடி ஆகியவற்றைக் குறிக்கச் சொற்கள் எதுவும் இல்லை. நூற்றையும், ஆயிரத்தையும் இணைத்து இலட்சம், கோடி ஆகியவை கூறப்படுகின்றன. எடுத்துக் காட்டாக, நூறாயிரம் என்பது இலட்சத்தைக் குறிக்கும். தமிழ்மொழியைப் போலன்றி இம்மொழியில் எதிர்மறை இடைநிலையை அடுத்துத் தன்மை, முன்னிலை, படர்க்கை விசுவிகள் வருகின்றன. இது பழந்தமிழில் காணப்படும் வந்திலன், வந்திலர் போன்ற எதிர்மறைச் சொற்களை ஒத்துள்ளது. இம் மொழியின் மற்றொரு சிறப்பான பண்பு இதன்கண் எதிரொலிச் சொற்களை (Echo Words) அதிகமாகப் பயன்படுத்துவதாகும். எழுத்து வழக்கற்ற இம்மொழியில் இலக்கியம் எதுவும் இல்லை. எம்.சு.

துணை நூல்:

Subbaiah, G., A Descriptive Grammer of Kota, Annamalai University, Annamalai Nagar, 1985.

கோத்தாரி கல்விக்குழு: இந்திய அரசு 1964-இல் இந்தியக் கல்வியின் அனைத்துப் பிரிவுகளையும் நிலைகளையும் ஆராய்ந்து அவற்றை முன்னேற்ற மடையச் செய்வதற்கான பரிந்துரைகளைக் கொடுப்பதற்காகப் பேராசிரியர் டி.எசு. கோத்தாரி தலைமையில் 16 உறுப்பினர்களைக் கொண்ட கல்விக்குழு ஒன்றை ஏற்படுத்தியது. இக்கல்விக் குழுவின் உறுப்பினர்-செயலராகத் திரு. சே. பி. நாயக்கு செயலாற்றினார். இக் கல்விக்குழு பள்ளிக் கல்வி, உயர்கல்வி, தொழில்நுட்பக் கல்வி, வேளாண்மைக் கல்வி, வயது வந்தோர் கல்வி, அறிவியல் கல்வி மற்றும் ஆராய்ச்சி போன்ற துறைகளில் ஆழ்ந்த ஆய்வு செய்வதற்காக

12 செயற் குழுக்களை ஏற்படுத்தியது. மேலும், இக்குழு 100 நாட்களுக்கு மேல் சுற்றுப்பயணம் மேற்கொண்டு பல்வேறு மாநிலங்களின் கல்லூரிகள், பல்கலைக் கழகங்கள் ஆகியவற்றைப் பார்வையிட்டதோடு ஆசிரியர்கள், கல்வியாளர்கள், மாணவர்கள் ஆகியோருடன் கருத்துப் பரிமாற்றமும் நடத்தியது. அறிவியலறிஞர்கள், பொதுவாழ்வில் சிறப்பாகப் பணியாற்றியவர்கள், அறிஞர்கள், தொழிலதிபர்கள் ஆகியோருடன் கலந்தாலோசித்தது. பொதுமக்களிடமிருந்து 2400க்கும் அதிகமான ஆலோசனைகளைப் பெற்றுக் கருத்துரைகள், மாநாடுகள், சிறப்பு ஆய்வுகள் ஆகியவற்றையும் நடத்தியது. இந்தியாவில் மட்டுமன்றி அனைத்துலகச் சிறப்பு வாய்ந்த கல்விச் சிந்தனையாளர்கள் மற்றும் அறிவியலறிஞர்கள் ஆகியோரைக் கலந்தாலோசனை செய்யும் வாய்ப்பையும் இக்குழு தம் பரிந்துரையை அரசுக்கு அளித்தது. அப்பரிந்துரைகளின் அடிப்படையில் அரசு தன் கல்விக் கொள்கையை 1968-ஆம் ஆண்டு அறிவித்தது.

கோத்தாரி கல்விக்குழுவின் அறிக்கை மூன்று பகுதிகளைக் கொண்டது. முதற்பகுதியில் ஒன்று முதல் ஆறு அத்தியாயங்கள் அடங்கும். தேசிய நோக்கங்கள், கல்வி அமைப்பினை மாற்றியமைத்தல், ஆசிரியர் முன்னேற்றம், மாணவர் சேர்க்கை, கொள்கைகள், கல்வி வாய்ப்பினைச் சமப்படுத்துதல் முதலிய பொதுக் கல்வியின் சிக்கல்கள் ஆகியவை முதற்பகுதியில் விவரிக்கப்படுகின்றன. இரண்டாம் பகுதி 7 முதல் 17 அத்தியாயங்களை உள்ளடக்கியது. இப்பகுதி கல்வியின் பல்வேறு நிலைகள் மற்றும் பிரிவுகளைக் கருத்தில் கொண்டுள்ளது. பள்ளிக் கல்வியினை விரிவுபடுத்துதலின் விளைவுகள், பாடத்திட்டம், கற்பித்தல் முறைகள், பாடப்புத்தகம் வழிப்படுத்துதல், மதிப்பீடு செய்தல், நிருவாகம், மேற்பார்வையிடல் போன்றவை அடங்குகின்றன. உயர்கல்வியின் சிக்கல்கள், பெரிய பல்கலைக் கழகங்கள் ஏற்படுத்துதல், உயர் கல்வித்தரத்தின் முன்னேற்றம், மாணவர் சேர்க்கை, பல்கலைக் கழக நிருவாகம், பல்கலைக் கழகங்களோடு இணைந்த கல்லூரிகளின் வளர்ச்சி, கற்பித்தல் மற்றும் மதிப்பீடு செய்தலில் முன்னேற்றம், கற்பித்தல் மொழி, மாணவர் சேவைக் கழகங்கள் முதலியன விவாதிக்கப்படுகின்றன. கோத்தாரி கல்விக்குழுவின் மூன்றாம் பகுதி, பரிந்துரைகளைச் செயற்படுத்தும்போது எழும் சிக்கல்கள் குறித்து விவரிக்கிறது; கல்வித் திட்டமிடல், நிருவாகம், கல்வி நிதி ஆகியவை பற்றிக் கூறுகிறது.

கோத்தாரி கல்விக்குழு அறிக்கையில் பரிந்துரைக்கப்பட்டுள்ள கல்விப் புனரமைப்பிற்கான திட்டங்கள் வா. எ. 8 - 10.உ

மூன்று பெரிய பகுதிகளில் அடங்கும். அவை, 1. கல்வி அமைப்புத் தேசிய வாழ்வு, தேவைகள், விருப்பங்கள் ஆகியவற்றிற்கேற்ப மாற்றியமைக்கப்பட வேண்டும்; 2. கல்வியின் தர முன்னேற்றம் ஒருசில துறைகளிலாவது அனைத்துலகத் தரத்தோடு ஒப்பிடுமளவிற்குத் தொடர்ந்து உயரவேண்டும்; 3. மனித சக்தித்தேவைகளுக்கேற்பக் கல்வி வசதிகளை அதிகரித்தலும், கல்விகளைச் சமப்படுத்தலும் செய்யவேண்டும்.

தேசிய முன்னேற்றத்தின் சில தேசிய சிக்கல்களாகப் பின்வருவனவற்றைக் கோத்தாரி கல்வியறிக்கை விவாதிக்கிறது. 1. உணவில் தன்னிறைவு பெறுதல், 2. பொருளாதார வளர்ச்சியும் அனைவருக்கும் வேலை வாய்ப்பு அளித்தலும், 3. சமூக மற்றும் தேசிய ஒருமைப்பாடு, 4. அரசியல் வளர்ச்சி ஆகியன.

கல்வி உற்பத்தியுடன் இணைக்கப்பட வேண்டும்; கல்வி முறை அதிக அளவில் புத்தக அடிப்படையிலேயே இருப்பதால் நாட்டின் வளத்தை அதிகரிப்பதில் திட்டமாக எதுவும் செய்ய முடிவதில்லை; பள்ளிகளும் கல்லூரிகளும் நாட்டின் வளர்ச்சியிலும் தேசிய முயற்சிகளிலும் எவ்வித பங்கும் ஏற்பதில்லை; மேலும், சமூகத்திற்கும் தேசிய ஒருமைப்பாட்டிற்கும் உதவி செய்யாமல் குறுகிய சாதி, இனப்பாகுபாடுகளை வளர்க்கின்றன என இவ்வறிக்கை கூறியது. கல்வி முறை வேளாண்மையின் முக்கியத்துவத்தை உணரவில்லை. கல்வியின் எல்லா நிலைகளிலும் வேளாண்மை அதிக கவனம் பெறவில்லை. நாட்டில் உயர்ந்த திறன் படைத்தவர்களை வேளாண்மைக் கல்வி ஈர்க்கவில்லை என்பதைச் சுட்டிக் காட்டி வேளாண்மைப் பல்கலைக் கழகங்கள், வேளாண்மைக் கல்லூரிகள், வேளாண்மைத் தொழிற்பள்ளிகள் ஆகியவற்றைத் தொடங்குதல், பள்ளிகளில் வேளாண்மையை ஒரு பாடமாக்குதல் ஆகியன பரிந்துரைக்கப்பட்டன.

தேசிய நோக்கங்களை நிறைவேற்றக் கல்வி ஒரு கருவியாக அமைய வேண்டும். உற்பத்தியுடன் தொடர்புடையதாக்குதல், மக்களாட்சியை உறுதிப்படுத்தி அதை வாழ்வோடு ஒன்றியதாக்குதல். நவீனப்படுத்துதலைத் துரிதப்படுத்துதல், சமூக அறநெறியையும் ஆன்மிகப் பண்புகளையும் உருவாக்கி நன்னடத்தை வளர்த்தல் ஆகியன கல்வியில் வலியுறுத்தப்படுகின்றன.

கல்வி, உற்பத்தி ஆகியவற்றின் இணைப்பு பின்வரும் செயல் திட்டங்களின் மூலம் ஏற்படலாம் என இக்குழு கருதியது. அறிவியலைக் கல்வி, பண்பாடு ஆகியவற்றின் அடிப்படைப் பகுதியாக்க வேண்டும்.

வேலையனுபவத்தைப் பொதுக் கல்வியின் ஒருங்கிணைந்த பகுதியாக்கவேண்டும். வேலையனுபவம் என்பது பள்ளியிலோ வீட்டிலோ தொழிற்சாலையிலோ பட்டறையிலோ வயலிலோ ஏதாவது ஒர் உற்பத்தி நிலையில் பங்கு பெறுவதாகும். தொழில், வேளாண்மை, வாணிகம் ஆகியவற்றின் தேவையை ஏற்கும் விதத்தில் கல்வியின் தொழில் மயமா தல் கவனம் பெறவேண்டும். பல்கலைக்கழகக் கல்வியில் அறிவியல், தொழில்நுட்பக் கல்வி, ஆராய்ச்சியின் வளர்ச்சி, சிறப்பாக வேளாண்மை, அதனோடு தொடர்புடைய அறிவியல் ஆகியவற்றில் முன்னேற்றம் வேண்டும்.

சமூக மற்றும் தேசிய ஒருமைப்பாட்டை ஏற்படுத்துவதற்குப் பின்வருவன அவசியமென இக்குழு கருதியது. நாட்டின் வருங்காலத்தின் மேல் நம்பிக்கை பொது மக்களின் வாழ்க்கைத் தரம் தொடர்ந்து முன்னேறுதல், வேலையின்மையைக் குறைத்தல், நாட்டில் பல்வேறு பகுதிகளிடையே முன்னேற்றத்தில் நிலவும் வேறுபாடுகளைக் குறைத்தல், அனைத்துக் குடிமக களுக்கும் பாகுபாடில்லாத சமமான கவனிப்பு, பண்பாடு, மரபு, நாட்டின் பல்வேறு மக்களின் பல்வேறு விதமான வாழ்க்கை ஆகியவை பற்றிய நல்ல அறிவும் மரியாதையும் ஒருவருக்கொருவர் நம்பிக்கையும் ஏற்படுத்தப்பட வேண்டும். இவையனைத்தும் ஏற்படுவதற்குப் பொதுப் பள்ளி முறையைப் புகுத்துதல் சமூகம் மற்றும் தேசிய சேவையைக் கல்வியின் எல்லா நிலைகளிலும் ஒருங்கிணைந்த பகுதியாகக் கொண்டு, அனைத்து இந்திய மொழிகளையும் முன்னேற்ற மடையச் செய்தல், அரசின் அலுவலக மொழியாகச் செயற்படுவதற்காக இந்தி மொழியை விரைவாக வளர்த்தல் ஆகியன செய்யப்பட வேண்டும்.

சமூக, அறநெறி மற்றும் ஆன்மிகப் பண்புகளை மைய மற்றும் மாநில அரசுகள், 1949 பல்கலைக் கழகக் கல்விக் குழுவின் பரிந்துரைகளின் அடிப்படையில் செயலாக்க முன்வர வேண்டும்.

மேலும் கோத்தாரி கல்விக் குழு, கல்வியில் சேதாரம், மத்தியில் தேசிய பள்ளிக் கழகம், கல்லூரிகளுக்குத் தனியாட்சி, எழுத்தறிவு இயக்கம், மாணவர்களுக்கு உதவித்தொகை, கல்வியில் தனியாரின் பங்கு, கல்வி நிதிகள், நுழைவு விதிகள், புதுத் தொழில் நுட்பப் பள்ளிகள், வெளித் தேர்வுகள், கற்பிக்கும் நாட்கள் ஆகியன பற்றியும், ஆசிரியர்களின் தொழிற்கல்வியை அபிவிருத்தி செய்தல், பள்ளி இணையம் ஆகியன பற்றியும் பரிந்துரைகளைக் கொடுத்தது. சுருங்கச் சொல்லின் கல்வியின் எல்லா நிலைகளையும் பிரிவுகளையும் நன்கு

ஆராய்ந்து தேவையான பரிந்துரைகளை வழங்கியது இக்கல்விக்குழு. கோ.சு.

கோதமனார் கோதமனார் சங்கப் புலவர்களுள் ஒருவராவார். இவர் அந்தணர் குலத்தைச் சார்ந்தவர். 'விழுக்கடிப் பறைந்த' எனத்தொடங்கும் பெருங்காஞ்சித் துறையின்பாற்பட்ட பாடல், இப்புலவர் தருமபுத்திரன் என்னும் அரசனைப் பாடியதாகப் புறநானூற்றில் (366) இடம்பெற்றுள்ளது. இப்பாடல் சிதைந்து காணப்படுகின்றது. பாடலுள் இடம்பெறும் 'அறவோன் மகனே' என்னும் தொடர் 'தருமபுத்திரன்' என்னுஞ் சொல்லின் தமிழாக்கமாகக் கருதப்படுகின்றது. புலவர் அரசனை 'அறவோன் மகனே! மறவோர் செம்மால்!' என விளித்து வாழ்வின் நிலையாமையை அவனுக்கு நினைவுபடுத்தி, மன்னுயிர்க்கு அறஞ்செய்யுமாறு அறிவுரை கூறுகின்றார்.

'ஒருமொழி வைத்து உலகாண்ட மன்னர் பலரும்' தம் புகழை இவ்வுலகத்து நிறுத்திவிட்டுத் தாம் மாய்ந்து போயினர். இவ்வுலகத்து நிலைத்து நிற்பது புகழ் ஒன்றேயாதலின் அறவோன் மகனே! நீ இல்லற வாழ்வில் இனிதிருந்து, நின் வலிமையைப் பிறர் அறியாது, அடக்கமுடன் பிறர் கூறுவனவற்றை நன்கு தெளிந்து வாழ்வாயாக! ஊன் வேண்டுவார்க்கு ஊன் அளித்தும், உணவு வேண்டுவார்க்கு உணவு கொடுத்தும் புகழ்பெற்றுச் சிறப்புறுக! என்றாவது ஒருநாள் நாடும் இறந்துபடுவது உறுதி' என்னும் கருத்துகளைக் கொண்டு அப்பாடல் விளங்குகிறது. 'உழவொழி பெரும்பகடு அழிதின்றாங்கு' என்னும் உவமை வயிலாகப் புலவர் மன்னர்க்குக் கூறும் அறம் சிறப்புடையது.

இப்புலவர் கவுதமனார் எனவும் பாலைக் கௌதமனார் எனவும் அழைக்கப்படுவார் என்றும், இப்புலவரே பதிற்றுப்பத்து மூன்றாம் பத்தின் தலைவனாகிய பல்யானைச் செல்கெழுகுட்டுவனைப் பாடித் துறக்கம் பெற்றார் என்றும் கூறுவாருமுள்ளர்.

'ஓதப்படுதலின் வேதத்தினும் திருக்குறள் சிறப்புடைத்து' என்னும் கருத்துக்கொண்ட 'ஆற்றல் அழியும்' எனத் தொடங்கும் வெண்பா திருவள்ளுவ மாலையில் (15) கோதமனார் என்னும் புலவர் பாடியதாகக் காணப்படுகிறது. இரா.செ.

கோதாசுத்துதி: ஆழ்வார்களுள் 9-ஆவரும் பெரியாழ்வார் திருமகனும் திருப்பாவை, நாச்சியார் திருமொழி என்ற இரு பிரபந்தங்களை அருளியவருமான ஆண்டாளின் இயற் பெயரே கோதா என்ப

தாகும். வேதத்தில் 'கோதா' என்று வரும் ஆண்பால் சொல்லே, இங்குப் பெண்பாலில் கோதா என ஆயிற்று. இன்பமெல்லாம் தருபவள், வாக்கைத் தருபவள், மண்மகளின் அவதாரம், மண்மணக்கத் தோன்றியவள் என்பதெல்லாம் இப்புனிதப் பெயரின் பொருளாகும். இவள் அருளிய திருப்பாவை-திவ்வியப் பிரபந்த உபநிடதம், பாகவதத் திருப்பள்ளி எழுச்சி, கோதையின் கீதை எனப் புகழ்ப்படும். கோதை என்ற தமிழ்ச் சொல்லுக்கு, கோதை, தொங்கல், கொண்டை மாலை என்ற அகராதிப்படிக்குக் கூந்தலழகி என்பது பொருள். கோதாசுத்துதியின் நூலாசிரியர் சிரீவேதாந்த தேசிகராவார். இது வேதத்தில் வரும் நீராசுத்துதிக்கு ஒப்பானது; 29 செய்யுள்கள் கொண்டது. இந்நூலில் கோதையின் திருக்குணம், அவளை வழிபட்டவர்களுக்கு ஏற்படும் வாக்குவன்மை, அவள் வால்மீகியின் தாய் போன்றவள் என்பது போன்ற செய்திகள் இடம் பெற்றுள்ளன. மற்றைய ஆழ்வார்கள் கண்ணனைக் காதலிப்பது மேட்டுமடை, இவள் காதலிப்பது பள்ளமடை எனவும், இவள் அருளால் அரங்கன் எக்குற்றத்தையும் காணாக்கண்ணிட்டிருப்பர் என்றும் இந்நூல் கூறுகிறது. கோதாவரி என்ற நதிக்கு இவள் பெயர் ஏற்பட்டது அந்ததியின் சிறப்பிற்குக் காரணம் எனவும், இவர்தந்தை இவளால் பெரியாழ்வார் எனப்பட்டார் எனவும், அரங்கனுக்குப் பெரிய பெருமாள் என்னும் சிறப்புப் பெயர் இவள் தொடர்பால் ஏற்பட்டது எனவும், இவள் பிறந்தபின் தென் தமிழ்நாடு, உலோகோத்தரம் (உலகிலேயே சிறந்தது) என்ற வடதிசை ஆயிற்று எனவும் கூறப்பெற்றுள்ளன. அன்றியும் இந்நூலில் அயோத்தியிலிருந்து புறப்பட்ட அரங்கன் இவள் அவதரித்த தமிழ் நாட்டில் காதலும் மையலும் கொண்டு எழுந்தருளினார் எனவும், எழுந்தருளித் திருப்பாவையின் இன்பச் சுவையைப் பள்ளி கொண்டு அனுபவிக்கிறார் எனவும், இவள் குடிக்கொடுத்த மாலையை, அரங்கமன்னார் உச்சந்தலையில் இட்டுத் தமது வேதம் கூறிய வைசயந்தி மாலையைக் கீழே கழுத்திலே இட்டார் எனவும் கூறப்பட்டன. மேலும் இதில், இவளது திருமணத்தில் 'நம்பியைக் காண நங்கைக்கு' எனக் கம்பன் உரைத்த கணக்கிலே மகான்கள் 'அரங்கன் ஆண்டாள் இவர்களில் யார் சிறந்தவர்' என அறிய இயலாது வாது செய்தார்கள் எனவும், இவள் அருள் நோக்கிலேதான் அரங்கனுக்கு நோக்கு எனவும், இத்துதியை நித்தமும் படிப்பவருக்கு அரங்கன் கருணை மங்காது பொங்கும் எனவும் பொருள் அமைந்திருக்கும் பாடல் உள்ளது. சிரீதேசிகன் ஒருகால் ஆண்டாளைத் தரிசிக்கத் திருவில்லிபுத்தூர் எழுந்தருளியபொழுது அன்று பிரதோடமானதால் பேசாநோன்பு பூண்டிருக்க, அன்று

நடந்த ஒரு சிறப்புத் திருவிழாவில் பழக்கம் ஒழித்து சிரீதேசிகன் எழுந்தருளிய வாழைமரத்துத் தெருவில் ஆண்டாள் எழுந்தருள், அன்னையின் அருளை மெச்சித் தன்னோன்பை விடுத்து அருமையான இந்நூலை அங்கேயே, அப்பொழுதே அருளினார் என்பது ஐதீகம். இவளது பெருமையையும் இவளது நூலிரண்டின் பெருமையையும் எழுத அது ஒரு பெரும் மாபாரதமாகும் என்பர். என்.எஸ்.தா.

கோதா திட்டத்தின் மதிப்பீடு: செருமனி நாட்டில் கி.பி. 1875-இல் கூடிய கோதா மாநாட்டில் (Gotha Congress), தீவிரப் போக்குடைய சமநிலைக் கோட்பாட்டாளர் வகுத்த திட்டத்தைப் பற்றி மதிப்பீடு செய்து காரல் மார்க்சு (Karl Marx) ஒரு குறிப்பு எழுதி, அதில் உண்மையான பொதுவுடைமைச் சமூகம் தோன்றக் கூடிய சூழ்நிலைகளைக் குறிப்பிட்டார். மார்க்சு எழுதிய குறிப்புக்குக் கோதா திட்டத்தின் மதிப்பீடு (Critique of the Gotha Programme of Marx) என்று பெயர். கோதா மாநாட்டில் கூடிய தீவிர நிறுவனங்கள் (Radical Organizations) இணைந்து, ஓர் ஆற்றல்மிக்க சமநிலைக் கட்சியைச் (Socialist Party) செருமனி நாட்டில் உருவாக்கின.

மார்க்சின் மதிப்பீடு: சிறுபான்மையராக இருக்கும் சமநிலைக் கட்சியாளர் புரட்சியின்போது கையாள வேண்டிய செயல்திறம் என்னவென்றால், புரட்சி வெற்றியடையும் வரை நடுத்தர வகுப்பைச் சேர்ந்த புரட்சியாளர்களோடு ஒத்துழைத்தல் வேண்டும். பின்னர் சமநிலைக் கட்சி தனக்கு உதவி செய்த நண்பர்களுக்கு எதிராக இயங்கித் தனது சொந்த அதிகார ஆதாரத்தை உறுதியாக வைத்துக் கொண்டு, தன்னால் ஒரு வெற்றியான சமநிலைப்புரட்சியை நடத்த இயலாவிட்டாலும், அரசாங்கமோ வணிக நிறுவனங்களோ நிலைத்து விடாதபடி அவற்றைக் கவிழ்ப்பதற்காகவும் தடுப்பதற்காகவும் எல்லா வழிகளையும் கையாளுதல் வேண்டும். செல்வநிலையிலுள்ள குடியானவருக்கு எதிராக ஏழைக்குடியானவர்களைத் தூண்டிவிடுதல் வேண்டும்; புரட்சி அரசாங்கத்தைத் தனியார் உடைமையை ஒழிக்குமாறும், நிலத்தை நாட்டுடைமை ஆக்குமாறும் தூண்ட வேண்டும். இதுவே மார்க்சு சமநிலையாளருக்கு வகுத்த 'நிலையான புரட்சிக் கோட்பாடு' (Theory of Permanent Revolution) ஆகும். மார்க்சு கி.பி. 1850-இல் வகுத்த இக்கோட்பாட்டையே, 1906-இல் திராட்ச்கி (Trotsky) ஏற்று விளக்கினார்.

'நிலையான புரட்சிக் கோட்பாடு' என்னும் கருத்தைத் தொடர்ந்து, மார்க்சு கி.பி. 1875-இல் கோதா

திட்டத்துக்கு மதிப்பீடு கூறும்போது, மேலும் சில பொதுவுடைமைக் கருத்துகளைக் குறிப்பிட்டார்.

செருமனியிலுள்ள உழைப்பாளிகளெல்லாரும் நிலத்தில் பணி செய்யும் உழைப்பாளர்களே (Peasants) தவிர, அவர்கள் ஆலைத் தொழிலாளர்கள் அல்லர். மிகுதியும் தொழில்மயமாகிவருகின்ற சமூகத்திலே, நில உழைப்பாளராகிய குடியானவருக்கு அரசியல் துறையில் ஆற்றலோ செல்வாக்கோ இல்லை. ஆயினும், அவர்கள் எண்ணிக்கையில் கூடுதலாக இருப்பதால், சமூகநிலையில் அவர்களே எதனையும் தீர்மானிக்கும் காரணியாக இருக்கின்றனர்; ஆயினும், அவர்களால் மற்றவர்களை நடந்த இயலாது. ஆனால், அவர்களைப் பிறர் வழிநடத்துதல் இயலும். ஆகையால் ஓர் உண்மையான சமநிலைப் புரட்சியை (Socialist Revolution) வெற்றியாக நடத்துதற்குத் தகுதிபெற்ற ஒரே கட்சி ஆலைத்தொழிலாளராகிய சிறுபான்மையாளரே. இவர்களுக்கு உதவியாக நிலத் தொழிலாளர் இருக்குமாறு அவர்களை நடத்துதல் வேண்டும்.

செருமானியக் கோதா திட்டத்தின் நோக்கங்கள் சமநிலைக் கோட்பாடுகளே அல்ல என்று மார்க்சு கூறி, அவையெல்லாம் வாக்குரிமை முதலிய அரசியல் அமைகளை வேண்டி நிற்கும் நடுத்தரவகுப்பாரின் புரட்சித் திட்டங்களே என்று குறிப்பிட்டார். குடியானவர் சமூகத்தை ஆலைத் தொழிலாளர்களுக்குப் பின்னணியாக இருக்குமாறு ('Vanguard') கட்டுப்படுத்துதல் வேண்டுமென்று மார்க்சு கூறிய திட்டத்தையே இலெனின் ஏற்று, 1905-இல் 'தொழிலாளர்-குடியானவர் ஆகியோரின் குடியாட்சி-புரட்சி இயல்புடைய சருவாதிகாரம்' ('Democratic-revolutionary Dictatorship of the Proletariat and the Peasantry') என்ற திட்டத்தை உருவாக்கினார்.

ஒரு முதலாளித்துவ சமூகம் ஒரு சமநிலைச் சமூகமாக மாற்றம் பெறுவது இரண்டு நிலைகளில் நடைபெறுகிறது. முதல் நிலையில் உற்பத்திக் காரணிகளெல்லாம் அரசாங்க உடைமை ஆக்கப்பட்டதும், தொழிலாளருடைய உழைப்பினால் உண்டாக்கப்பட்ட மிகை மதிப்பு (Surplus Value) பொருளை முதலாளிகள் எடுத்துக் கொள்ளுவது நிறுத்தப்பட்டு, நடுத்தர வகுப்பார் விரும்புகிறபடி, தொழிலாளர் உற்பத்தி செய்யும் பொருளுக்கு ஒத்த மதிப்பு அவர்களுக்கு அளிக்கப்படும். ஆயினும், இந்த நிலையும் உண்மையான பொதுவுடைமை ஆகாது. உண்மையான பொதுவுடைமை நிலையிலே, தொழிற் பாகுபாடு (Division of Labour) நீக்கப்பட்டு, 'ஒவ்வொருவருடைய திறமைக்கு ஏற்றவாறு பொருள் உற்பத்தி

செய்யப்பட்டு, ஒவ்வொருவருடைய தேவைக்கு ஏற்றவாறு உற்பத்தி செய்யப்பட்டபொருள் பிரித்து வழங்கப்படும்' ('From each according to his ability, to each according to his needs') என்ற பொதுவுடைமைக் குறிக்கோளுக்கு இணங்கச் சமூக உற்பத்தியும் பெருகுவதற்கு வழி செய்யப்பட்டிருத்தல் வேண்டும். மார்க்சு கூறிய இந்தக் கோதா திட்ட மதிப்பீட்டுக் கருத்துகளையே இலெனின் ஆதாரமாக வைத்து, 1917-இல் 'அரசும் புரட்சியும்' என்ற வெளியீட்டை எழுதினார். மார்க்சு கூறிய இரண்டாம் நிலையில், உண்மையான பொதுவுடைமை தோன்றும் நிலையில், சமூக வகுக்கங்களும் (Social Classes), அரசும் மறையும். அப்போது உற்பத்தியே விரிவடைவதனால், மனித இயல்பே மாறி, வகுப்பு வேறுபாடில்லாத சமூகம் தோன்றி, அடக்கு முறைக்குத் தேவை இல்லாமல் மறைந்து, முழு நீதியும் சமத்துவமுமுடைய சமூகம் தோன்றும். பா.கு.

துணை நூல்கள்:

Cole, G.D.H., The Meaning of Marxism, London, 1948,

Sidney Hook, From Hegel to Marx: Studies in the Intellectual Development of Karl Marx, New York, 1936.

கோதாவரி ஆறு: இந்தியாவில் மகாராட்டிர மாநிலத்தில் மேற்குத் தொடர்ச்சி மலையில் உற்பத்தியாகும் இவ்வாற்றின் நீளம் 1450 கி. மீ. தக்கணத்தின் வழியாக ஓடி இது வங்காளக் குடாக்கடலில் கலக்கிறது. இராசமகேந்திரபுரத்திற்குத் தெற்கில் இவ்வாறு இரண்டாகப் பிரிந்து ஒரு பெரிய கழிமுக நடுவரங்கத்தை உண்டாக்கியுள்ளது. இந்நீர்ப் பிரிவில் பழைய ஐரோப்பியக் குடியேற்றங்கள் சில இருந்தன. இதன் நீர்ப்பாசன, கால்வாய்த்திட்டங்கள் சிறப்பானவை. இந்துக்களுக்கு இந்த ஆறு புனிதம் வாய்ந்த ஒன்று. இவ்வாற்றுப் பள்ளத்தாக்கு இந்தியாவின் மிகப்பெரிய பள்ளத்தாக்குகள் வரிசையில் இரண்டாம் இடத்தைப் பெறுகிறது. பாரதத்தின் பரப்பளவில் பத்தில் ஒரு பங்குக்கு இப்பள்ளத்தாக்கு சமமாகும். இதன் கால்வாய்களும் இவ்வாறும் போக்குவரத்துக்கு மிகவும் பயன்படுகின்றன. கோதாவரி மாவட்டத்தின் செழிப்புக்கு இந்த ஆறு முக்கிய காரணமாகும். இந்த ஆற்றின் துணை ஆறுகளுள் முக்கியமாக, சபரி, இந்திராவதி, பிராணகிதா, மஞ்சிரா குறிப்பிடத்தக்கன. சபரி, கிழக்குக் கோதாவரி மாவட்டத்தின் வடமேற்குப் பகுதியில் கோதாவரி ஆற்றுடன் கலக்கிறது. இந்திராவதி மத்தியபிர

தேசத்தில் தோன்றி, பிறகு கோதாவரியில் கலக்கிறது. பிராணகிதா, மகாராட்டிரத்தில் தோன்றி ஓரங்கல்லின் வடக்கில் இவ்வாற்றுடன் கலக்கிறது. மஞ்சிரா மேற்குத் தொடர்ச்சி மலையில் தோன்றி நைசாம்பாத்து மாவட்டத்தின் வடக்கில் இதனுடன் கலக்கிறது.

வால்மீகி இராமாயண காலத்திலேயே இந்த ஆறு சிறப்பு வாய்ந்திருந்தது. அதற்கு அப்போதைய பெயர் 'கோதாவண்டு' என்பதாகும். இதன் தண். ணீர் கி.பி. 1840-ஆம் ஆண்டுக்குப் பின்னரே உள் நாட்டு நீர்ப்பாசனத்துக்குப் பயன்படுத்தப்படுகிறது. ஆங்கிலேய அறிஞர் ஆர்தர்காட்டன் அறிவுரைப்படி தவளேசுவரம் என்னுமிடத்தில் கோதாவரியின் குறுக்கே அணைகட்டப்பட்டபின் இந்த ஆறு மிக மிகப் பயனுள்ளதாக அமைந்துள்ளது. புனிதமான இவ்வாறு தோன்றுமிடத்துக்கு திரயம்பகம் என்பது பெயர். தெ.பா.

கோதை¹: சங்க காலச் சேரமன்னர்களுள் ஒருவன். கணக்காயர் மகனார் நக்கீரனார் தம் அகநானூற்றுப் பாடலுள் (அகம். 93) கோதை என்பவன் யானைகளையும் தேர்களையும் உடையவன் என்றும், ஆன்பொருளை ஆற்றின் கரையிலுள்ள கருவூர் அவனது தலைநகராகுமென்றும் குறிப்பிட்டுள்ளார். கருவூர்க் கண்ணம்பாளனார், கோதை ஒளி மிகும் வேலேந்திய வீரன் ஆவான் என்றும், அவன் சேரர் நகராகிய வஞ்சியினை ஓம்பிக் காத்தான் என்றும் தம் அகநானூற்றுப் பாடலில் (அகம். 263) குறிப்பிட்டுப் பாராட்டியுள்ளார்.

கோதை²: பிட்டன் என்னும் வீரனுக்குத் தலைவனாக விளங்கியவன். சிறந்த கொடையாளியாகிய இவனை, வடமவண்ணக்கன் தாமோதரனார், புறநானூற்றுப் பாடலில் (புறம். 172) 'மாவண் ஈகைக் கோதை' என்று சிறப்பித்துள்ளார்.

கோதை³: இவன் சேரமான் கோக்கோதை மார்பன் எனப்படும் சேரமன்னனாவான். இவனைப் பொய்கையார் என்னும் புலவர் தம் புறநானூற்றுப் பாடல் களில் (புறம். 48, 49) பாடாண்டிணை, புலவராற்றுப் படைத்துறையில் சிறப்பித்துள்ளார். இவன் தொண்டிக்கு உரியவன் என்பதனை, 'கோதை மார்பில் கோதையானும் கோதையைப் புணர்ந்தோர் கோதையானும்' நெய்தல் மலராலும் தொண்டி நகரம் தேன் மணம் வீசும் என்பதனால் குறிப்பிட்டுள்ளார். மேலும் அவர் 'ஓங்கு வாட் கோதை' என்று குறிப்பிட்டு இவன் வீரத்தினைப் புலப்படுத்தியுள்ளார்.

கிள்ளி வளவன் என்னும் சோழ மன்னன் படையொடு சென்று பழையன் மாறன் என்னும் பாண்டிய மன்னனின் மதுரையைப் போரில் வென்று, களிறு முதலியவற்றைக் கவர்ந்தும், ஏனைய பகைவர்தம் ஊர்களைக் கைக்கொண்டும் நின்றமை கண்டு கோதை மார்பன் என்னும் சேரமன்னன் மிக்க மகிழ்ச்சியடைந்தான் என்னும் செய்தியினை நக்கீரர் அகநானூற்றுப் பாடலில் (அகம். 346) குறிப்பிட்டுள்ளார்.

கோதை⁴: இப்பெண் வைணவ ஆழ்வார்களுள் ஒருவராகிய ஆண்டாள். காண்க: ஆண்டாள். அ.மா.ப.

கோதைநாயகி அம்மாள், வை.மு., 20-ஆம் நூற்றாண்டின் இடைக்காலத்தில் பெரிதும் புகழ் பெற்றிருந்த புதின ஆசிரியர். நாடகம், சிறுகதை, கட்டுரை முதலிய பல்வேறு இலக்கிய வகைகளை இவர் எழுதினாரெனினும், இவரது புதினங்களே இவருக்குப் புகழ் தேடித் தந்தன.

இவர் திருவல்லிக்கேணியில் வாழ்ந்த தமிழிலக்கிய உரையாசிரியராகிய வை.மு. கோபால கிருட்டிணமாச்சாரியாரின் குடும்பத்தைச் சேர்ந்த வை.மு. பார்த்தசாரதியின் துணைவியார் ஆவார்.

இவர் 'இந்திர மோகனா' என்னும் நாடகத்துடன் தம் இலக்கியப் பணியைத் தொடங்கினார். இவரது முதல் புதினமான 'வைதேகி'யின் முதல் பாகம் 1925-இல் வெளிவந்தது. இவரது எழுத்துப் பணி 1960 வரை தொடர்ந்தது. நூற்றுக்கு மேற்பட்ட புதினங்களை இவர் எழுதியுள்ளார்.

இவருடைய தொடக்க காலப் புதினங்கள் துப்புறியும் கதைகளாக அமைந்தன. இவற்றுள் 'இன்சுபெக்டர் ஏகாம்பரம்' புதினத்தில் இராசாராம் நாயுடு துப்புறிபவராக இடம் பெறுகின்றார். இவருடைய பிற்காலப் புதினங்கள் சமுதாய நோக்குடையனவாக அமைந்தன.

இவர் தம் புதினங்களை வெளியிடுவதற்கென்றே 'சகன் மோகினி' என்னும் மாத இதழை நடத்தி வந்தார். 'சகன் மோகினி' யின் பல இதழ்களில் இடம்பெற்ற புதினம், சிறுகதை, நாடகம், கட்டுரை முதலிய அனைத்துப் பகுதிகளும் இவர் ஒருவராலேயே எழுதப்பட்டன. இப்புதினங்கள் பின்னர் தனி நூல்களாகவும் வெளிவந்தன.

பெண்களின் முன்னேற்றத்தில் ஈடுபாடு கொண்ட கோதைநாயகி அம்மாள் 'சகன் மோகினி நந்தவனப் பிரசுரம்' என்ற நூல் வெளியீட்டு அமைப்பினைத்

தொடங்கி நூற்றைம்பது பெண் எழுத்தாளர்களைத் தமிழுலகுக்கு அறிமுகப்படுத்தினார்.

இவர்தம் புதினங்களில் பல்வேறு சமூகச் சிந்தனைகள் இடம் பெறுகின்றன. காந்தியக் கொள்கைகளும், சமய உணர்வும் இவற்றில் மேலோங்கி நிற்கின்றன.

இவரது 'புதுமைக் கோயிலில்' இடம்பெறும் அழகுசாமி, காந்தியக் கொள்கைகளால் ஈர்க்கப்பட்டுக் காந்திதாசன் எனப் பெயரை மாற்றிக் கொண்டு, மகாத்மா நகர் என்னும் ஊரில் காந்தியப் பணிகள் புரிவதாகக் காட்டப்படுகிறார். மேலும், இப்புதினம் கடவுள் மறுப்புக்குக் கடுமையான எதிர்க்குரலாக அமைகிறது. இவருடைய 'மகிழ்ச்சி உதயம்' தீண்டாமை ஒழிப்பு, அரிசன முன்னேற்றம், ஆலய நுழைவு ஆகிய கொள்கைகளை எடுத்துரைக்கிறது. இவரது 'வாழ்க்கையின் நாடம் அல்லது வானக்குயிலில்' பிறநாட்டுப் பொருள்களைப் புறக்கணிக்கும் இயக்கம் இடம்பெறுகிறது. பொதுவாகவே, இவர்தம் புதினங்களில் காந்தியடிகள் ஓர் அவதார புருடராகப் போற்றப்படுகிறார். நாட்டு விடுதலைக் கருத்துகளும் அவற்றில் இடம் பெறுகின்றன.

இவரது 'கோபாலரத்னம்' வரதட்சிணைக் கொடுமையை உள்ளமுருக்கும் வகையில் படம்பிடித்துக் காட்டுகிறது. இவர்தம் 'சாமளநாதன்', 'உணர்ச்சி வெள்ளம்' ஆகியன கைம்மைத் துயரை எடுத்துரைத்துக் கன்னிமை கழியாத கைம்பெண்டிருக்கு மறுமணம் தேவையெனப் பேசுகின்றன. ஆயினும், குழந்தைகளை உடைய கைம்பெண் மறுமணம் புரிவதை இவர் உடன்படவில்லையென்பதை இவரது 'அபராதி' யால் உணரலாம். இதில் இடம்பெறும் மஞ்சளா என்னும் கைம்பெண் மறுமணத்தால் பல துன்பங்களுக்கு உள்ளாகிறாள். பொருந்தா மணத்தின் தீங்கைச் 'சாருலோசனா', 'வாழ்க்கையின் நாடம் அல்லது வானக்குயில்', 'தயாநிதி' ஆகிய புதினங்கள் எடுத்துரைக்கின்றன.

மிகையான பெண்ணுரிமை தீங்கு விளைப்பதென இவர் கருதினார். இவரது 'வீர வசந்தா அல்லது சுயேச்சையின் பரிபவ'த்தில் இடம்பெறும் இரமாமணி, மிகை உரிமையால் திருமணத்துக்கு முன் கற்பிழந்து, கருவுற்றுப் பின் தற்கொலை செய்துகொள்கிறாள். இதே கதையில் இடம்பெறும் மனோகரி தன் கணவனைக் கைவிட்டு மற்றொருவனை மணந்து, பின்னர் அவனால் கைவிடப்பட்டுப் பல துன்பங்களுக்கு உள்ளாகித் தற்கொலை புரிந்து கொள்கிறாள்.

இவருடைய 'கிருபா மந்தி'ரும், 'மகிழ்ச்சி உதய'மும் ஆதரவற்ற குழந்தைகளைப் பேணி வளர்த்தலைப் பேசுகின்றன. இவரது 'இதய ஒலி'யும், 'ஆசைப் பிரவாக'மும் திரையுலகத்தின் குறைகளைக் காட்டுகின்றன. இவரது 'மனத்தாமரை' ஒரு மருத்துவ மனையில் இவர் கண்டவற்றைக் கதையாகக் கூறும் பாங்கில் அமைந்தது.

இவரது 'அனாதைப்பெண்' திரைப்படமாக வெளிவந்து புகழீட்டித் தந்தது.

தொடக்கத்தில் இவருடைய புதினங்கள் பலரது எதிர்ப்புக்கு உள்ளாயின. சில புத்தகங்கள் தீக்கிரையாக்கப்பட்டன. பொதுப் பள்ளிகளில் எல்லா மாணவிகளுக்கும் நாட்டியம் கற்பிக்கப்படவேண்டும் என்ற இவரது கருத்து எதிர்ப்புக்கு உள்ளானபோது, எழுத்தாளர் 'கல்கி' இவரது கருத்தை ஆதரித்து எழுதினார்.

கோதை நாயகி அம்மாள் வாழ்ந்த காலத்தில் நாட்டில் பரவத் தொடங்கிய முற்போக்கான சிந்தனைகளும், பழைமையின் உயர்பண்புகளில் இவருக்கிருந்த ஈடுபாடும் இணைந்து இவர்தம் புதினங்களில் வெளிப்படுகின்றன. இவர்தம் படைப்புகள் அனைத்திலும் ஊடுருவி நிற்கும் ஆழ்ந்த சமய உணர்வே இவரது இலக்கியக் கொள்கையாக விளங்குகிறது.

இவரைக் கவியோகி சுத்தானந்த பாரதியார் 'புதின அரசி' எனப் பாராட்டியுள்ளார். ந.மெ.

கோப்பர்நிக்கசு, நிக்கலசு ஐரோப்பிய மறுமலர்ச்சிக்குக் காரணமானவர். வானவியலில் புதியது புனைந்து புகழ்கொண்ட நிக்கலசு கோப்பர்நிக்கசு (Nicholaus Copernicus) போலந்து நாட்டில் கி. பி. 1473-ஆம் ஆண்டில் ஒரு வணிகர் குடும்பத்தில் பிறந்தார். இவர் பிறந்த ஊர் தாரூன் (Torun). இவர் பல்கலைக்கழகக் கல்வி பயிலும்போது, வானவியல், ஓவியம், கணிதம், இலத்தீன் முதலியவற்றை நன்கு கற்றார். இத்தாலியிலுள்ள பொலோனியா (Bologna) பல்கலைக் கழகத்திற்கு கி.பி. 1494-இல் சென்று கோப்பர்நிக்கசு மூன்று ஆண்டுகள் கல்வி பயின்றார். கிறித்தவ சமயச் சட்டங்களைக் கற்று வந்த இவருக்கு வானநூலில் மிகுந்த ஆர்வம் இருந்ததால் அதையும் நன்கு கற்று வந்தார்; வானவியல் ஆராய்ச்சிகளிலும் ஈடுபட்டார். அது வரை பொதுவாக, ஞாயிறு, பூமியைச் சுற்றி வருவதாகவே நம்பப்பட்டது. தாலமி (Ptolemy) அதையே கூறியிருந்தார். ஆனால்; கோப்பர்நிக்கசு தம் ஆராய்ச்சிகளின்

மீன்பிடித்தல், கப்பல் கட்டுதல், பீங்கான் வேலை முதலியனவும் பெருமளவில் நடைபெறுகின்றன.

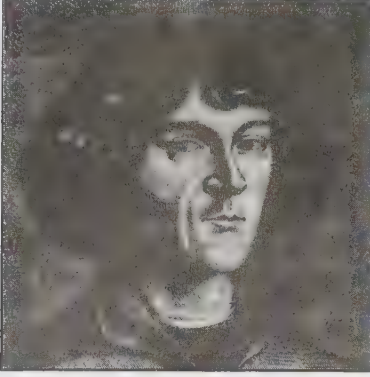

கோப்பர்நிக்கசு, நிக்கலசு

மூலம், பூமி, சூரியனைச் சுற்றுகிறதே தவிர, சூரியன் பூமியைச் சுற்றவில்லை என்பதை எடுத்துரைத்தார். ஆனால், இதை அக்கால மக்கள் நம்ப மறுத்தனர். அந்தக் கருத்து கிறித்தவ சமயத் திருச்சபையின் கோட்பாட்டிற்கும் பகையாக இருந்தது. கோப்பர்நிக்கசின் கல்வியும் ஆராய்ச்சியும் தொடர்ந்தன. அவருக்கு கி. பி. 1503-ஆம் ஆண்டில் 'முனைவர்' பட்டம் பெர்ராரா (Ferrara) பல்கலைக்கழகத்தில் கிடைத்தது.

உரோமாபுரியில் இவர் கல்வி கற்பித்துவிட்டுப் போலந்துக்குத் திரும்பினார். இவர்தம் இறுதி ஆண்டுகளில் கிறித்தவத் திருச்சபை ஒன்றில் ஒரு குருவாகப் பணியாற்றினார். இவர் பூமியைப் பற்றிக்கூறியுள்ள நூலுக்கு உரோமன் கத்தோலிக்கத் திருச்சபை தடை விதித்திருந்தது. ஆயினும், இவருடைய வானவியல் ஆராய்ச்சியைத் தொடர்ந்து நடத்திய நியூட்டன், கெப்லர் முதலியோர் கோப்பர்நிக்கசின் முடிவை உறுதிப்படுத்தினர். கலீலியோவின் ஆராய்ச்சியும் இக்கருத்தை உறுதிப்படுத்தியது. இன்று விஞ்ஞான உண்மை என்று யாவராலும் அறியப்பட்ட கோப்பர்நிக்கசின் கண்டுபிடிப்பு அக்கால உலகுக்கு ஒரு புதிய புரட்சியாகவே இருந்தது. இவர் கி.பி. 1543-இல் காலமானார். தெ.பா.

கோப்பன் கேகன்: இந்நகரம் 630,000க்கு மேற்பட்ட மக்களைக் கொண்டது; ஐரோப்பாவில் உள்ள தென்மார்க்கு (Denmark) நாட்டின் தலைநகரம். வணிகர்களின் சுவர்க்கம் என்ற பொருளையுடைய கோபன் கேகன் (Copenhagen) ஒரு சிறப்பு வாய்ந்த துறைமுகப் பட்டினமாகப் பல நூற்றாண்டுகள் விளங்கி வந்துள்ளது. வாணிகத்தைத் தவிர, இங்கு



கோப்பன் கேகன்

இது ஒரு வாணிகச் சிறப்பு வாய்ந்த இடமாக கி. பி. 11-ஆம் நூற்றாண்டிலேயே திகழ்ந்தது. இதன் பகைவர்களால் இது இரண்டு முறை அழிக்கப்பட்டது. ஆனால் கி. பி. 1428-இல் மூன்றாம் படையெடுப்பை, இந்நகர் முறியடித்து வெற்றி கொண்டது. இது தென்மார்க்கின் தலைநகராக கி.பி. 1443-ஆம் ஆண்டிலிருந்து திகழலாயிற்று. சுவீடன் நாடு கி.பி. 1658 முதல் 1659 வரை, தென்மார்க்கை முற்றுகையிட்டது. ஆனால், கோபன் கேகன் அதை முறியடித்தது. சுவீடனுக்கும் தென்மார்க்குக்கும் கி.பி. 1660-இல் நடந்த உடன்படிக்கை, இந்நகரில் கையெழுத்திடப் பெற்றது. நெப்போலியனுக்கும் இங்கிலாந்துக்கு மிடையே கி.பி. 19-ஆம் நூற்றாண்டின் முற்பகுதியில் நடைபெற்ற போர்களில், கோபன் கேகனும் இடம் பெற்றது. நெப்போலியனின் கண்டத்திட்டத்தில் (காண்க: கண்டத்திட்டம்) கோபன் கேகனும் இணைவதற்கு ஓர் இரகசிய ஏற்பாடு நடைபெறும் செய்தி வெளியான உடனே, இங்கிலாந்து இந்நகரை முற்றுகையிட்டது. தேனியர் விடாமுயற்சியுடன் தம்மைக் காத்துக் கொண்டனர். பகைவர்களால் துன்புறுத்தப் பெற்றும் அவர்களுக்குச் சரண் அடையாமல் தற்காத்தனர். நெப்போலியப் போர்களுக்குப் பிறகு இந்நகர் விரைவில் புதிய வளர்ச்சி பெற்றது. இதன் தொழில்கள் மீண்டும் பெருகின. இரண்டாம் உலகப் போர்க்காலத்தில் செருமானியர், கோபன் கேகனைக் கைப்பற்றிக்

கொண்டனர். அதனால் இந்நகரின் கப்பல் தளங்கள் மீது, நேச நாட்டினர் வெடிகுண்டுகளைப் பொழிந்தனர். ஓரளவு சேதமடைந்த போதிலும் மீண்டும் இந்நகர் அதன் பழைய பெருமையைப் பெற்றது.

‘வடக்கே உள்ள ஒரு பாரிசு (நகரம்)’ என்று சிறப்பிக்குமளவுக்குக் கோபன் கேகன் புதிய வளர்ச்சி பெற்றது. இதன் இயற்கை அமைப்பும் அவ்வளர்ச்சிக்கு உதவியுள்ளது. இதன் பெரும்பகுதி சீலாந்து (Zealand) என்னும் தீவிலும், புதிய சிறிய பகுதி ஆமாகர் (Amager) என்னும் தீவிலும் பரவியுள்ளமை குறிப்பிடத்தக்கது. இத்தீவுகளை இணைக்கும் பாலங்களைப் பார்ப்பதற்கே மகிழ்ச்சியாக இருக்கும். வட ஐரோப்பிய வான ஊர்திகள் மையமாகவும் இது விளங்குகிறது. சிறு ஊராக இருந்த இப்பகுதி இன்று அடைந்துள்ள வளர்ச்சி வியப்புக்குரியதே. சுற்றுலாப் பயணிகள் இங்குப் பார்க்கத்தக்க பழைய காலக் கட்டடங்கள் பல உள. சார்ல்ட்டன்பர்கு அரண்மனை, அமலீன்பர்குச் சதுக்கம், நகர மண்டபம், வட்டக் கோபுரம், தலைமை மாவட்டத் திருச்சபை முதலியன குறிப்பிடத்தக்க கட்டடங்களாகும். தெ.பா.

கோப்பெருஞ்சிங்கன், முதலாம் (கி.பி. 1211-1246): இவன் பிற்காலச் சோழ சிற்றரசருள் ஒருவன்; பல்லவர் வழித் தோன்றலான காடவ மர பின்ன; செயந்தி மங்கலத்தைத் (சேந்தமங்கலம்) தலைநகராகக் கொண்டு, தென்னார்க்காடு, வட ஆர்க்காடு மாவட்டங்களின் பெரும்பகுதியை ஆண்டு வந்தவன். மணவாளப் பெருமாளின் மகனான இவன், தன் தந்தைக்குப் பின் ஏறத்தாழ கி.பி. 1211-இல் அரியணையேறியவன். தனது ஆட்சியின் தொடக்கப் பகுதியில் ‘இராசகம்பீர காடவராயனான கூடலூர் அழகிய பல்லவன் சாதும் பெருமான்’ என்று கல் வெட்டுகளில் குறிக்கப் பெறும் இவன், பேராற்றலும் பெரும்புகழும் பெற்றிருந்தான். இவன் அபயனின் (மூன்றாம் குலோத்துங்க சோழன்) மகனாகக் கரந்தைக் கல்வெட்டில் குறிக்கப் பெற்றுள்ளான்.

வரலாற்று அறிஞர் சிலர் கோப்பெருஞ்சிங்கன் என்னும் பெயரில் ஒருவனே ஆட்சிபுரிந்தான் என்று கருதுகின்றனர். ஒரு சாரார் கோப்பெருஞ்சிங்கன் என்னும் பெயரில் இருவர் இருந்தனர் என்று வாதிடுகின்றனர். இவ்விரு வேந்தரும் முறையே தந்தையும் மகனும் என்பதே இவர்களது கருத்து. கோப்பெருஞ்சிங்கன் முதன் முதலாக கி.பி. 1208-இல் கல்வெட்டில் குறிக்கப்பட்டுள்ளான். இவனது இறுதிக் கல்வெட்டு கி.பி. 1279-ஆம் ஆண்டைச் சார்ந்தது. ஒரு வளே 71 ஆண்டுகள் அரசியலில் பங்கு கொண்டிருந்தான் என்பது பொருந்துவதாக இல்லை. எனவே,

இதுகாறும் கிடைத்துள்ள சான்றுகளின் அடிப்படையில், கோப்பெருஞ்சிங்கன் என இருவர் இருந்தனர் எனக் கொள்வதே பொருத்தமுடையது.

மூன்றாம் குலோத்துங்கன் (கி.பி. 1178-1218) ஆட்சிக்காலத்தில் சோழரின் மேலாண்மைக்குட்பட்ட சிற்றரசனாகத் திகழ்ந்த முதலாம் கோப்பெருஞ்சிங்கன், மூன்றாம் இராசராச சோழன் ஆட்சிக்காலத்திலும் (கி.பி. 1218-1256) சிற்றரசனாகவே திகழ்ந்தான். ஓய்சள வேந்தனான வீரநரசிம்மன் கி.பி. 1226-ஆம் ஆண்டில் கோப்பெருஞ்சிங்கனைத் தோற்கடித்தான். எனவே, காடவனின் கிழக்கு எல்லைப் பகுதியான காஞ்சி, ஓய்சளர் (Hoysolas) வசமாயிற்று. வீரநரசிம்மன் தன்னைக் ‘காஞ்சி காஞ்சனா’ என்றும் ‘காடவகுலகாலாந்தகா’ என்றும் கூறிக் கொள்வதாலும் இதனை உறுதிப்படுத்தலாம். இவன் கி.பி. 1230 வரை சோழரின் சிற்றரசனாக இருந்தான் என்பதனை, மூன்றாம் இராசராசனின் 14-ஆம் ஆட்சியாண்டுக் கல்வெட்டால் அறியலாம். பின்னர், இவன் சோழருடன் பகைமை கொண்டு, தன்னைச் சுதந்திரம் பெற்ற வேந்தனாக அறிவித்ததுடன், தென்னார்க்காடு மாவட்டம் தெள்ளாற்றில் மூன்றாம் இராசராசனை வென்று, கைது செய்து, சேந்தமங்கலக் கோட்டையில் சிறை வைத்தான். வந்த வாசியைச் (வ.ஆ. மாவட்டம்) சேர்ந்த வாயலூர்க் கல்வெட்டும், கரந்தைக் கல்வெட்டும் இவ்வெற்றியைக் குறிப்பிடுவதுடன், இவனுக்குச் ‘சகலபுவன சக்கர வர்த்தி கோப்பெருஞ்சிங்கன் அழகிய சீயன்’, ‘பல்லவர் கோன்’ முதலான விருதுகளும் கிடைத்ததாகக் குறிப்பிடுகின்றன. இவன் சோழ வேந்தனைச் சிறையிட்ட செய்தி, மகபத்தான் என்னும் சிற்றரசன் முகலாய வேந்தன் சகாங்கிரைச் சிறையிலடைத்த நிகழ்ச்சியை நினைவூட்டுகிறது.

சோழவேந்தன், கோப்பெருஞ்சிங்கனால் சிறையிலடைக்கப்பட்டதால் சினங்கொண்ட வீரநரசிம்மன் போசளப் படைகளை அனுப்பிக் காடவனைத் தோற்கடித்துச் சோழனை மீட்டான். கோப்பெருஞ்சிங்கன் ஓய்சளரிடம் தோல்வி கண்ட போதிலும், தனது சுதந்திரத்தை இழக்கவில்லை. இருப்பினும் சோழனுடன் சமாதானம் செய்து கொண்டான். சோழன், ஓய்சளரின் ஆதரவுடன் இருந்தபோது, காடவன், கங்கர், அதியமான், ஈழவேந்தன் ஆகியோரது நட்புறவைப் பெற்றான். தனது நிலையை வலுப்படுத்திக் கொண்டு, தஞ்சை மாவட்டத்தின் வடகிழக்குப் பகுதியிலும் தனது மேலாண்மையை நிறுவினான். காடவன் தன் மகளை மூன்றாம் இராசேந்திர சோழனுக்கு (இராசராசன் III எனவும் கருதுவர்) மணமுடித்தான்.

மீண்டும் காடவன் - ஓய்சளர் பகைமை வளர்ந்தது. காடவன் கி.பி. 1236-அளவில் ஓய்சளவேந்தன் சோமேசுவரனால் தோற்கடிக்கப்பட்டான். ஓய்சளரைப் பழிவாங்கத் துடித்த காடவன் கி.பி. 1241-இல் ஓய்சளர் படையைப் பெரம்பலூரில் முறியடித்து, கேசவன், அரிகரயதிபதிதேவன், திக்காணப் பெருமாள் போன்ற ஓய்சளப்படைத் தலைவர்களையும் கொன்று, அவர்தம் மகளிரையும் பொற்குவியலையும் கைப்பற்றினான். இவ்வெற்றியின் நினைவாக விருத்தாசலத்து இறைவற்குத் தானங்கள் பல வழங்கினான்.

பெருவீரனாகவும், அரசியல் தெளிவு நிரம்பப் பெற்றவனாகவும் திகழ்ந்த முதலாம் கோப்பெருஞ்சிங்கன், இலங்கை வேந்தனான பராக்கிரம பாகுவுடனும் நட்புறவு பூண்டான். இவன் திரிபுவன அதிரா சாக்கள் தம்பிரான், பல்லவர் பெருமாள், இராசகெம் பீர காடவராயன், நிருபதுங்கன், சீயமகிபதி, சாதும் பெருமாள், திரிபுவனத்திராசாக்கள் தம்பிரான், பரதம் வல்ல பெருமாள், பரதம்வல்லான் முதலான விருதுப் பெயர்களைப் பெற்றிருந்தான். இவன் கல்விகேள்விகளில் சிறந்திருந்ததுடன் கவிபாடும் வல்லமையும் பெற்றிருந்தான். 'பேணு செந்தமிழ்வாழப் பிறந்த காடவ கோப்பெருஞ்சிங்கன்' என்று இவன் போற்றப் பெற்றுள்ளதால், தமிழ் வளரப் பாடுபட்டான் என்பது புலனாகும். வடமொழியைப் போற்றி வளர்த்த இவன் பரத நாட்டியத்தில் பேரார்வம் கொண்டான்; சிவபிரான் மீது பேரன்பு கொண்டிருந்தும், பிற சமயத்தினரையும் நேசித்தான்; கலை, கட்டடக் கலை, சிற்பக்கலை வளர்ச்சிக்குப் பாடுபட்டான். சிதம்பரம் கோயிலின் தென்கோபுரத்தை அமைத்து, 'சொக்கச் சீய-திருநிலை எழுகோபுரத் திருவாசல்' எனப் பெயரிட்டான். எலவானாகூர் சிவன்கோயில் கோபுரத்தைக் கட்டினான். பல திருக்கோயில்களுக்குப் பொன் ஆபரணங்களும் மணியும் பொற்குவியல்களும் வழங்கினான். திருவண்ணாமலைக் கோயில் கல்வெட்டில், இவன் திருவண்ணாமலை இறைவர்க்களித்த கொடைகள் பற்றிய நீண்ட பட்டியல் காணப்படுகின்றது. தென்னார்க்காடு மாவட்டம் நெல்வாய்ப் பாக்கத்து ஏரி, இவனால் வெட்டப்பட்டு, மதகும், கால்வாயும் கூட அமைக்கப்பட்டன. பேராற்றல் மிக்க படைத் தலைவன்; நல்ல ஆட்சியாளன். தன்னையொத்த சிற்றரசர் பலரையும் (கங்கர், பாணர், சேதிராயர், அதிபர்) ஈழவேந்தனையும் ஓரணியில் சேர்த்துத் தலைமை வகிக்கும் ஆற்றலும், அரசியல் ஞானமும் அடையப் பெற்றவன். சோழக்கோன், நீலகங்கரையன் முதலான அரசியல்திகாரிகளைக் கொண்டு சிறந்த நிருவாகம் மேற்கொண்டவன். சுருங்கக்கூறின், காடவரின் மேலாண்மையை நிறுவப் பாடுபட்டவன் முதலாம் கோப்பெருஞ்சிங்கன் எனலாம்.

கோப்பெருஞ்சிங்கன், இரண்டாம் (கி.பி. 1243-1279): இவன் தன் தந்தை முதலாம் கோப்பெருஞ்சிங்கனுக்குப்பின் அரியணையேறினான். இவன் 'தமிழ்நாடு காத்தான்', 'வாழவல்ல பெருமாள்' 'காடவகுல சூடாமணி,' 'காஞ்சி நாயகன்', 'காங்கேயன்', 'வீரராயன் வேணாடுடையான்' முதலிய பல விருதுப் பெயர்களைப் பூண்டிருந்தான். மூன்றாம் இராசராச சோழன், மூன்றாம் இராசேந்திர சோழன் இரண்டாம் மாறவர்மன் சுந்தர பாண்டியன், முதலாம் சடைய வர்மன் சுந்தர பாண்டியன், காகதீய கணபதி, போசள சோமேசுவரன், போசள இராமநாதன் ஆகியோர் இவனது உடன் காலத்தவராவர்.

தெலுங்குச் சோழர்களான விசயகண்ட கோபாலனையும் வீரகண்ட கோபாலனையும் வென்று (ஏற. கி.பி. 1248) இவன் காஞ்சியைக் கைப்பற்றியதுடன், அவர்களிடமிருந்து பெரும் திறைப்பொருள்களையும் பெற்றான். சோழர்க்குட்பட்ட சிற்றரசனான இவன் கி.பி. 1258-இல் முதலாம் சடையவர்மன் சுந்தர பாண்டியனால் தோற்கடிக்கப்பட்டான். இதன்பின் இவன் சில காலம் பாண்டியரது மேலாண்மையை ஏற்றுக் கொண்டு, பாண்டியர் படையெழுச்சிகளில் பெருந்துணை புரிந்தான். பாண்டியருடன் சேர்ந்து திராட்சாராமா (கோதாவரி மாவட்டத்தில் உள்ள இடர்க்கரம்பை) வரை படைநடத்திச் சென்றான். பின்னர், இவன் காகதீய நாட்டுக் கணபதியின் மேலாண்மையை ஏற்றுக் கொண்டான். சில காலம் சென்றபின், இவன் மீண்டும் பாண்டியரின் மேலாண்மையை ஏற்க வேண்டியதாயிற்று. இவன் கி.பி. 1267-இல் வீரபாண்டியனிடம் சிதம்பரத்தில் கப்பம் அளித்ததாகப் பாண்டியர் கல்வெட்டுக் குறிக்கும். இவன் தனது இறுதிக்காலம் வரை பாண்டியருக்கு உட்பட்டே தனது நாட்டினை ஆண்டு வந்தான். இவ்வேந்தன் கல்வெட்டுகள் கி.பி. 1279 முடியக் காணப்படுகின்றன.

இவன் தன் காலத்துப் பாணர், கங்கர், சேதிராயர், சம்புவராயர் ஆகியோருடன் நட்புரிமை பூண்டான். ஆந்திர நாட்டுப் புரட்சித் தலைவனான அம்பதேவனுக்கெதிராக இவன் பாண்டியனுடனும் விசயகண்ட கோபாலனுடனும் இணைந்து போர் செய்த போது, ஆந்திர மாநிலத்தின் கடப்பா மாவட்டத்திலுள்ள நந்தலூருக்கருகில் உள்ள போர்க்களத்தில் கி.பி. 1279-இல் இவன் மாண்டானெனத் தெரிகிறது. இவனது மறைவுடன் காடவரின் பெருமையும் புகழும் மறைந்தன. தென் ஆர்க்காடு, வடஆர்க்காடு மாவட்டங்களின் பெரும்பகுதியும், செங்கற்பட்டு மாவட்டத்தின் ஒரு பகுதியும், தஞ்சை மாவட்டத்தின் வடபகுதியும் கோப்பெருஞ்சிங்கனது

பேரரசில் அடங்கியிருந்தன. இவ்வேந்தனின் கல் வெட்டுகள் சீர்காழி, மாயவரம், கும்பகோணம், நன்னிலம் வட்டங்களில் காணப்படுவதால், இவனது புகழ் இவனது அரசிற்கு வெளியிலும் பரவியிருந்தது என்பதனை அறியலாம்.

இரண்டாம் கோப்பெருஞ்சிங்களன் கி.பி. 1251-இல் சிதம்பரம் தில்லையம்மன் கோயிலை மீண்டும் கட்டினான். திருவெண்ணெய்நல்லூர் வைகுண்டத் துப் பெருமான் கோயில் இவனால் புதுப்பிக்கப் பட்டது. வேணாவுடையான் என்பான் இவ்வேந்தனது நலன் கருதி, தென் ஆர்க்காடு மாவட்டம் திருவயீந்திரபுரம் பெருமான் கோயிலின் கோபுரத்தைக் கட்டினான். பாண்டிச்சேரி மாநிலத்திலுள்ள வில்லியனூர் திருக்காமீசுவரம் உடையார்கோயில், இவ்வேந்தனது எட்டாம் ஆட்சியாண்டில் புதுப்பிக்கப் பட்டது. திருபுராந்தகம் கல்வெட்டு, இவன் துலாபாரம் செய்ததைக் குறிப்பதுடன் 'கனகசபாபதி நாத-சரணார விந்த மது கரமானவன்' என்னும் பட்டத்தையும் இவனுக்குக் குறிப்பிடுகிறது. இக் கோயிலின் கிழக்குக் கோபுரமும் இவனால் அமைக்கப்பட்டது. சுருங்கக்கூறின் மதுரையிலிருந்து திராட்சாராமா வரையிலுள்ள பல கோயில்களுக்கு, இவன் பலவிதமான தானங்களை வழங்கியுள்ளான் என்பதனைக் கல்வெட்டுகளால் அறியலாம். வைணவ, சமணக் கோயில்களுக்கும் இவன் வேறுபாடு கருதாது தானங்கள் வழங்கினான். ஒழுகரை ஏரி, தமிழ் நாடு காத்த பெருமான் ஏரி, அப்பன்குளம், நிச்சங்கமல்லன் கிணறு, காடவராயன் குளம், பெருமான் ஏரி, காங்கேயன் குளம் ஆகியவற்றை இக்காடவன் அமைத்து நாட்டின் நீர்ப் பாசனத்தைப் பெருக்கினான். சில கோயில்களில் இவன் மண்டபங்களும் கட்டினான்.

இவன் கலை, இலக்கிய வளர்ச்சிக்குப் பாடுபட்டான். தமிழில் மட்டுமன்றி, வடமொழியிலும் இவன் புலமை பெற்றிருந்தான் எனத் தெரிகிறது. எனவேதான், கல்வெட்டுகள் இவனைச் 'சாகித்தியரத்னாகரன்' என்றும் 'சர்வசூவ கடகமல்லன்' என்றும் புகழ்கின்றன. ஆத்தூர், திரிபுவணை, திருவக்கரைக் கல்வெட்டுகள், இவனது வடமொழி ஆர்வத்தை வெளிப்படுத்துகின்றன. கலை, இலக்கியப் புரவலனாகிய இவன் தமிழக வரலாற்றில் தனக்கெனத் தனித் ததோர் இடத்தைப் பெற்றுள்ளான். ம.இ.

துணை நூல்:

Govindasamy, M.S., The Role of Feudatories in Later Chola History, Annamalai University, 1979.

கோப்பெருஞ்சோழன்: உறையூரைத் தலை

நகராகக் கொண்டு ஆட்சிபுரிந்த சோழ மன்னர்களுள் ஒருவன் கோப்பெருஞ்சோழன் ஆவான். சோழநாட்டு மன்னனாய் விளங்கினாலும், தன்ஆட்சித் திறத்தாலும், அறிவு நிறைவாலும் இவன் பாண்டி நாட்டுப் புலவர் பிசிராந்தையார் உளங் கவர்ந்த உரவோன் ஆனான். புணர்ச்சி பழகுதல் வேண்டா என்னும் திருக்குறள் உரையில் கோப்பெருஞ்சோழன், பிசிராந்தையார் நட்பினைப் பரிமேலழகர் எடுத்துரைத்திருப்பது நினைக்கத்தக்கது. இவன் நாடாடும் காவலனாய் விளங்கியதோடு பாவலனாகவும் விளங்கினான். இம் மன்னனுக்குப் பாற்கடலிலே நஞ்சு தோன்றியது போல் நல்லறிவற்ற மக்கள் தோன்றினர். அவர்கள் தந்தையொடு மாறுபட்டுத் தந்தையின் மீதே போர் தொடுக்க ஆயத்தமாயினர். மக்கள் நிலைகண்ட மன்னனும் பொறாது அமர் புரிய ஆயத்தமாகி எதிர் எதிரே நிற்கும் நிலையினைத் தமிழ்ப் புலவர் 'புல்லாற்றார் எயிற்றியனார்' என்பவர் கேள்வியுற்றார். புலவர் சோழ மன்னனை விளித்துப் 'புகழ் விரும்பும் மன்னா! நீ நின் மக்களைப்போரில்கொன்று வாகை சூடியபின் நின் பெருஞ் செல்வத்தினை யாருக்கு அளிப்பாய்? அன்றி 'நீ நின் மக்களால் தோல்வியை அடைந்தால், நின்னை இகழ்வோர் உவக்குறு பழியினையே நிலைநிறுத்துவாய், புகழ்வேட்கும் நீ இகழுறு இச்செயலைச் செய்யலாமா?' என இடித்துரைத்துச் சந்து செய்வித்துப் போரினைத் தவிர்த்தார். மன்னன் மானம் பொறாது வருந்தி வடக்கிருந்து உயிர் துறக்கத் துணிந்தான். இவன் வடக்கிருந்தபோது இவனுடைய உயிர் நண்பர்களாகிய பிசிராந்தையார், பொத்தியார் என்னும் புலவர் பெருமக்கள் உடனுயிர் துறக்க எண்ணித் தாமும் வடக்கிருக்கத் தலைப்பட்டனர். இந்நிலை கண்ட கோப்பெருஞ்சோழன் பொத்தியார் என்னும் புலவரை நோக்கி 'நின் மனைவி கருவுயிர்த்தபின் வருக' எனக் கூறித் தடுத்துத் திருப்பி அனுப்பினான். பின்னர் பொத்தியார் வந்து சோழமன்னனைக் காணும் போது அவன் இறந்துபட்ட நிலை அறிந்து வருந்தி அவன் பக்கத்திலேயே இடம் அமைத்து உண்ணாது உயிர் துறந்தார்.

இவரைப் போலவே பிசிராந்தையாரும் சோழ மன்னன்பால் உளம் ஒன்றிய நண்பராக விளங்கினார். உளம் ஒத்த உணர்வே தலையாயது என்பதனைப் பிசிராந்தையார் கோப்பெருஞ்சோழன் நட்பின் மூலம் உணரலாம். கோப்பெருஞ்சோழன் பேரரசனாய் வாழ்ந்த காலத்தில் அவனைச் சந்திக்கவோ, அவன்பால் பரிசில் பெறவோ பிசிராந்தையார் வாய்ப்பினைப் பெறவில்லை. எனினும் அவனது

புகழினைப் பிசிராந்தையார் கேள்வியுற்று நட்பால் பிணிப்புண்டார். அந்த ஆர்வத்திலேயே அன்னச் சேவலை விளித்துத் தூதுவிடும் பாங்கில் புறப்பாடலில் பிசிராந்தையார் ஒரு பாடலைப் பாடியுள்ளார். இச்சோழன் பாடுநர்க்கு ஈத்த பல் புகழோனாயும் ஆடுநர்க்கு ஈத்த ஆர்வலனாயும் விளங்கினான். பிசிராந்தையார்பால் சோழ மன்னன் கொண்டிருந்த அன்பு அவனது பாடலடிகளில் பளிச்சிடுகிறது. பிசிராந்தை 'செல்வக்காலை நிற்பினும், அல்லற காலை நில்லவன், என்று கூறுமாற்றாலும், தன் பெயரையே 'பேதைச் சோழன்' என்று மாற்றிக்கொண்ட காதற் கிழமையன் எனக் கூறுமாற்றாலும் அவர் அன்பினைப் புலப்படுத்தியுள்ளான் மன்னன். புறநானூற்றில் இம் மன்னன் பாடிய பாடல் ஆழ்ந்த தத்துவக் கருத்தினை அடக்கிய பொருண்மொழிக் காஞ்சித் துறையில் விளங்குகிறது.



கோபால கிருட்டிணக் கோனார், இ.மா.

இம்மன்னன் 'யானைவேட்டுவன் யானையும் பெறுமே குறும்பூழ் வேட்டுவன் வறுங்கையும் வருமே' என்ற பொன்மொழியினைக் கூறி மக்கள் நல்வினை ஆற்றுவதிலேயே உயர்ந்த உலகம் புக முடியும்' என்று உலகோர்க்கு அறம் உரைக்கிறான் (புறம், 214). இவ்வாறு புலவராயும், புரவலராயும், புலவர்க்கு உற்ற நண்பராயும் சிறந்த மன்னனாயும் உயர்ந்த அறவோனாயும் விளங்கிய இச்சோழ மன்னன் தமிழிலக்கியத்துள் சிறந்த இடம் பெற்றுள்ளான். கி.கோ.

கோபால கிருட்டிணக் கோனார், இ.மா:

வெளியீட்டுத் துறையில் பெரும் புகழ் பெற்றவர்களுள் இ.மா. கோபாலகிருட்டிணக் கோனார் தனிச் சிறப்புக்குரியவர். இவர் மதுரை நகரில் கி.பி. 1884-இல் பிறந்தார். இவர் தந்தை பெயர் இருளப்பக் கோனார்; தாயார் மீனாட்சியம்மாள். இவர் பெயர் மாடசாமிக் கோனார் என்பதாகும். அதைப் பின்னர்க் கோபாலகிருட்டிணன் என்று மாற்றிக்கொண்டார். இவர் துணைவியார் பெயர் பேச்சியம்மாள். உடன் பிறந்தவர்களுள் ஆடவர் இருவர்; பெண்டிர் இருவர்.

இவர் ஐந்தாம் வகுப்பு வரை கல்வி பயின்றார். இளமைக் காலத்தில் வறுமையில் வாழ்ந்தார். தொடக்கத்தில் ஒரு புத்தகக் கடையில் வேலை பார்த்தார். இதுதான் இவருக்குப் பயிற்சிக் களமாக அமைந்தது. இவர் 1936-இல் 'கோபால் மகால்' என்னும் பெயரில் தாமே சொந்தமாகப் புத்தக விற்பனையகத்தைத் தொடங்கினார்.

பின் பெரிய அச்சகத்தையும் நிறுவினார். முதன் முதல் தமிழ்ப் பாடநூல்களை வெளியிட்டார். பின்

னர்ப் பல நல்ல தமிழ் நூல்களைப் பதிப்பித்து வெளியிடத் தொடங்கினார். முதற்பதிப்பாக 1824-இல் வெளிவந்த வீரமாமுனிவரின் சதுரகராதியை 1946-இல் வெளியிட்டார். அதே ஆண்டில் திருப்புகழ் முதற்பாகத்தையும் வெளியிட்டார்.

'மதுரைத் தமிழ்ப் பேரகராதி' என்ற பெயரில் பல அகராதிகளை ஒப்பு நோக்கி, பலவற்றைப் புதுக்கியும் திருத்தியும் விளக்கியும், விடுபட்டவற்றைக் கூட்டியும், பலரைக் கொண்டு உருவாக்கி 1937-இல் முதற்பதிப்பையும் 1956-இல் இரண்டாம் பதிப்பையும் வெளியிட்டார். இந்த அகராதிக்கு (2287 பக்கங்கள்) முன்னுரை வழங்கிய உ.வே.சா. 'தமிழ் நூல் கற்பார் தகுதிக்கு ஏற்றபடியும் அவர்கள் பொருள் நிலைக்குத் தக்கபடியும்' அமைந்துள்ள சிறப்பைப் பாராட்டிக் கோனாரவர்களின் சிறந்த தமிழ்த் தொண்டைப் புகழ்ந்துள்ளார். இவர் ஆங்கில ஆசான், ஆங்கில போதினி, ஆங்கில-தமிழ் அகராதி ஆகியவற்றையும் வெளியிட்டுள்ளார்.

இளமைக் காலத்திலிருந்தே இவர் ஏழைப் பிள்ளைகட்கு உதவுவதில் நாட்டம் கொண்டார். கல்விப் பணி சிறக்க வேண்டி 1930-இல் சிறுதூரில் இ.மா.கோ. உயர் தொடக்கப்பள்ளியை நிறுவினார். இது 1956 முதல் உயர்நிலைப் பள்ளியாக விளங்குகிறது.

இவர் பெயரில் 'இ.மா.கோ. அறக்கட்டளை' ஒன்று நிறுவப்பட்டுள்ளது. அதன்சார்பில் திருப்

பாலையில் 20 ஏக்கர் நிலத்தில் இ.மா.கோ. யாதவர் மகளிர் கல்லூரி நிறுவப்பட்டுள்ளது.

இவர் தமது அரசியல் வாழ்வை நீதிக்கட்சியோடு பிணைத்துக் கொண்டவர்; மதுரைத் தமிழ்ச் சங்க உறுப்பினராகவும் இயங்கி வந்தார்.

இவரது அரசியல் பொதுவாழ்வு, வணிகம் ஆகிய வற்றையெல்லாம் கடந்து இவரது வெளியீட்டுப் பணி நெடுங்காலம் நினைந்து போற்றத்தக்க சிறப்புடையதாக விளங்குகிறது. மு.த.

கோபாலகிருட்டிண கோகலே (கி.பி. 1866-1915): இவர் இந்தியா விடுதலை பெற உழைத்த முன்னணித் தலைவர்களுள் ஒருவர். இந்திய மக்களின் நல்வாழ்விக்காக ஆங்கிலேயர்களுடன் வாதாடிய துடன் தக்காண சபா, இந்திய ஊழியர் சங்கம் முதலான சங்கங்களில் சேர்ந்து மக்கள் நலன் கருதி உழைத்த பண்பாளர். இந்தியத் தேசிய காங்கிரசில் நீண்டநாள் உழைத்து, அதன் தலைவராகவும் தேர்ந்தெடுக்கப்பட்டவர். 'இந்தியாவின் மாணிக்கம் மகாராட்டிரத்தின் அணிகலன்' என்றெல்லாம் பாலகங்காதரதிலகரால் பாராட்டப்பட்டவர். காந்தி அடிசூக்கும் அரசியல் குருவாகத் திகழ்ந்தவர்.



கோபாலகிருட்டிண கோகலே

கோலாப்பூரில் ஏழைக் குடும்பத்தில் தோன்றிய இவர், தமது இளமைக் காலத்திலேயே, தந்தையாரை இழந்து, தமையனார் கோவிந்தராவினால் வளர்க்கப்பட்டார். இவர் கி.பி. 1884-இல் பி.ஏ. பட்டம் பெற்றார். வசதியில்லாத காரணத்தால் மேற்படிப்பைத் தொடராமல், சில நண்பர்களின் உதவியால் கி.பி. 1880-இல் புனா நகரில் ஆங்கிலப்பள்ளி ஒன்றினை

ஆரம்பித்து, பின்னர் அதனைக் கல்லூரியாக மாற்றிக் கல்விப்பணி புரிந்தார். பின்னர் இவர் தக்காணக் கல்விச் சங்கத்தை நிறுவி, அதன் ஆயுள் உறுப்பினராகி, அச்சங்கத்தால் நடத்தப்பட்ட பெர்க்சன் கல்லூரியில் ஆசிரியராகச் சேர்ந்து, மாணவர்களுக்குக் கற்பித்த துடன், அவர்களின் நெஞ்சங்களில் நாட்டுப்பற்றையும் விடுதலை வேட்கையையும் ஊட்டினார்.

இவர் மகா கோவிந்தரானடே, பாலகங்காதர திலகர் ஆகியோருடன் தோளோடு தோள் நின்று பணியாற்றினார். பாலகங்காதர திலகர் நடத்திய 'கேசரி', 'மராட்டா' முதலான இதழ்களிலும் கட்டுரைகள் வெளியிட்டு இந்திய மறுமலர்ச்சிக்காகப் பாடுபட்டார்.

பம்பாய் மாநிலத்தில் கி.பி. 1895-1897-ஆம் ஆண்டுகளில் கொடிய பஞ்சம் ஏற்பட்டபோது பஞ்ச நிவாரணப் பணிகளில் இவர் ஆர்வத்துடன் ஈடுபட்டார். இறக்குமதியாகும் பருத்தித் துணி மீதான வரி நீக்கத்தை எதிர்த்தும், உப்பு வரி உயர்வை எதிர்த்தும் போராடினார். இவர் கி.பி. 1897-இல் இங்கிலாந்து சென்று ஆங்கில அரசால் நிறுவப்பட்ட 'வெல்பிக் குழு' முன் இந்திய மக்களுக்காக வாதாடினார்.

முற்போக்கு எண்ணம் கொண்ட மகாகோவிந்தரானடேயைத் தம் அரசியல் ஆசானாகக் கொண்ட இவர், அரசியலில் தீவிரமாக ஈடுபட்டார். இவர் 1900-இல் பம்பாய் மாநிலச் சட்டமன்ற உறுப்பினராகவும், 1902-இல் இந்தியச் சட்டமன்ற உறுப்பினராகவும் 1903-இல் இந்தியத் தேசிய காங்கிரசின் பொதுச் செயலராகவும், 1905-இல் காசியில் நடைபெற்ற 21-ஆம் காங்கிரசு மாநாட்டின் தலைவராகவும் தேர்ந்தெடுக்கப்பட்டார். நிலவருமானச் சட்டச் சீர்திருத்த மசோதாவை எதிர்த்தார். பன்னிரண்டு ஆண்டுக் காலம் இந்தியச் சட்டமன்றத்தின் உறுப்பினராகச் செயற்பட்ட போது, இந்திய மக்கள் முன்னேற அரசியல் சீர்திருத்தங்கள் நிறைவேற்றப்படவேண்டுமென்று முழங்கினார்.

வங்காளம் 1905-ஆம் ஆண்டு இரண்டாகப் பிரிக்கப்பட்ட போதும், சுதேசி இயக்கத்தின் பேரதும் தீவிரமாகக் கிளர்ச்சி செய்தார். அதே ஆண்டில் 'இந்திய ஊழியர் சங்கத்தை' (Servants of India Society) தொடங்கி, இந்திய மக்கள் அனைத்துத் துறைகளிலும் முன்னேறப் பாடுபட்டார். புனா நகர மன்ற உறுப்பினராகப் பல ஆண்டுகளும், அதன் தலைவராக இரண்டாண்டுகளும் பணியாற்றிப் பல நன்மைகளைச் செய்தார். இவர் 1911-ஆம் ஆண்டு தென் ஆப்பிரிக்கா சென்று காந்தியடிகளுக்குத் துணை நின்றார்.

ஆங்கில அரசைப் பகைத்துக் கொள்ளாமல், இந்தியர் நலன்களைக் கண்காணிக்கவும், இந்தியர் களுக்கு உரிமைகளை வாதாடிப் பெறவும் உழைத்தார். சிறந்த பேச்சாற்றலும், எழுத்தாற்றலும், விடாமுயற்சியும் கொண்டு பாடுபட்ட இவர் சமுதாயச் சீர்திருத்தங்களை நடைமுறைப்படுத்தவும் உழைத்தார்.

காசியில் 1905-ஆம் ஆண்டு நடைபெற்ற 21-ஆம் காங்கிரசு மாநாட்டில் இந்தியாவிடமிருந்து வருகைதரும் இங்கிலாந்தின் இளவரசரை வரவேற்க வேண்டுமென்ற தீர்மானத்தைத் திலகரும், இலாலா லசபதிராயும் தீவிரமாக எதிர்த்தபோதிலும், கோகலேயும், ஈரேந்திரநாத் பானர்சியும் ஆதரித்ததால் நிறைவேறியது. இது கோகலேயின்மீது காங்கிரசு கொண்டிருந்த நம்பிக்கையைக் காட்டுகிறது.

தொடக்ககால இந்திய விடுதலைப் போராட்ட வரலாற்றிலும், காங்கிரசு இயக்க வரலாற்றிலும் கோபாலகிருட்டிண கோகலே சிறப்பானதோர் இடத்தைப் பெறுகிறார். அதே நேரத்தில் இந்திய சமூகத்தைச் சீர்திருத்தம் செய்யும் பணியிலும் பங்கு கொண்டுள்ளார். இவர் 1915-இல் மறைந்தார். ம.இ.

கோபால கிருட்டிண பாரதியார் கி.பி.18

-ஆம் நூற்றாண்டில் வாழ்ந்த இசையறிஞராவார். நாகப்பட்டினத்திற்குகிணுள்ள நரிமணம் இவருடைய பிறப்பிடமாகும். வழிவழியாக இசைப்புலமை மிக்க அந்தணர் குடியில் இராமசாமி பாரதி என்பார்க்கு மகனாகத் தோன்றிய இப்பெரியார் தமிழிசையின் வரலாற்று முன்னோடியருள் குறிப்பிடத்தக்கவராவார்.

இவர் இளமையில் முடிக்கொண்டானிலும் ஆனந்தத் தாண்டவபுரத்திலும் பல காலம் வாழ்ந்துள்ளார். அண்ணுவையர் என்பவர் இவர்பால் பேரன்பு பூண்டொழுகினார். வடமொழிப் பயிற்சியும் அத்துவைத அறிவும், யோகப் பயிற்சியும் உடைய இவர் இறுதி வரையில் மணவாழ்விற் புகாது வாழ்ந்தார். இவர், மயிலாடுதுறை கோவிந்த சிவம் என்னும் அத்துவைத அறிஞரைத் தம் சமய ஆசிரியராகக் கொண்டார்.

இளமை முதல் இவர்க்கு இசையில் ஈடுபாடிருந்தது. கைவல்யம், பிரபோத சந்திரோதயம், தத்துவராயர் பாடுதுறை, தாயுமானார் பாடல்கள் ஆகியவற்றில் இவர்க்குப் பயிற்சியுண்டு. மாயூரத்தம்மாள், பாபநாச முதலியார், பெரிய திருக்குன்றம் சுப்பராமையர் ஆகியோர் கீர்த்தனைகளில் இவர்க்குப் பயிற்சியிருந்தது.

இவர் அவ்வப்போது கீர்த்தனைகள் எழுதலானார். அவற்றுட் சில தம் ஆசிரியர் கோவிந்த சிவம் பற்றியனவாகும். திருவிடைமருதூரில் இருந்த இராமதாசு என்னும் இசையறிஞர்பால் வடவிந்திய இசை மரபுகளை அறிந்துகொண்டார். மராட்டிய இசையின் போக்குகளையும் உணர்ந்தார். திருவிடைமருதூர்ச் சிவபெருமான் பற்றிப் பல கீர்த்தனைகளை இயற்றினார்.

அக்காலத்தில் புகழ்பெற்று விளங்கிய இசையறிஞர் பலரோடும் இவருக்குத் தொடர்பிருந்தது. கனம் கிருட்டிணையர், அனந்த பாரதியார் ஆகியோர் இவருக்கு நண்பர்களாவர். இவருடைய பாடல்களைப் பல பாடகர்கள் மேடைகளிற் பாடினர்.

இவர் மயிலாடுதுறையில் வாழ்ந்தபோது அத்துவைதக் கீர்த்தனைகள் பலவற்றை இயற்றினார். பெண்கள் பாடக்கூடிய கும்மி, நலங்கு, கோலாட்டம், ஊஞ்சல் பாடல்கள் பலவற்றை இயற்றினார். இவை அனைத்தும் நடராசப் பெருமான் பற்றியனவாக இருந்தன. தில்லை நடராசர் பற்றி இவர் எண்ணற்ற கீர்த்தனைகளை இயற்றினார்.

கருநாடக இசைப் பேரறிஞர் தியாகையர், மாயூரம் வேதநாயகம் பிள்ளை, திரிசிரபுரம் மகா வித்துவான் மீனாட்சி சுந்தரம்பிள்ளை, உ.வே. சாமிநாதையர் முதலான பெருமக்களுடன் இவருக்குத் தொடர்புண்டு.

அன்பர்களின் வேண்டுகோளுக்கு இணங்க இவர் இயற்பகை நாயனார் வரலாறு, திருநீலகண்ட நாயனார் வரலாறு, காரைக்காலம்மையார் வரலாறு முதலியவற்றைக் கீர்த்தனை வடிவில் இயற்றியுள்ளார். இவருக்கு இன்றளவும் பெருமை சேர்ப்பது நந்தனார் சரித்திரக் கீர்த்தனைகள் என்னும் நூலேயாகும். நாகையிலிருந்த கப்பல் வாணிகர் கந்தப்பச் செட்டியாரின் வேண்டுகோளின்படி இயற்றப்பட்ட அந்நூலை அந்நாளில் காரைக்கால் ஆளுநராக இருந்த சிசேதுரை என்பவர் தாமே முன்வந்து அச்சேற்றிக் கொடுத்தார். அக்கீர்த்தனைகளில் வடவிந்திய இசை மரபுகள் பல இணைக்கப்பட்டுள்ளன. கட்கா, துவிபதை, திரிபதை, தண்டகம் என்பவை அத்தகு கூறுகளாகும்.

தியாகையர் இவருடைய இசையறிவைப் போற்றியமை இவர்தம் சிறப்புக்குச் சான்றாக அமைகிறது. அருளுள்ளமும், நகைச்சுவையுணர்வும், சமய அறிவும் மிக்க இவ்வறிஞர் உவமைகளோடும் பழமொழிகளோடும் பேசுவதில் வல்லவராக விளங்கினார். சிதம்பரம் பொன்னுசாமி தீட்சிதர், இராசரத்தின

தீட்சிதர், மயிலாடுதுறை இராமசாமி ஐயர்¹ நடேசய்யர், சுப்பிரமணிய ஐயர் முதலியோர் இவருடைய மாணாக்கராவர்.

இவர் தாம் சேமித்து வைத்திருந்த தொகையைக் கொண்டு மயிலாடுதுறையிலும், தில்லையிலும் சில நாள் வழிபாடுகள் செய்ய அறக் கட்டளைகள் ஏற்படுத்தினார். அப்பணிகளைச் செய்யத் திருவாவடுதுறை மடத்தின் தலைவர் தவத்திரு சுப்பிரமணிய தேசிகரை வேண்டிக் கொண்டார். அரும்பணிகளாற்றிய பாரதியார் தம் 95-ஆம் ஆண்டில் ஒரு சிவராத்திரி நாளன்று காலமானார் என்பர். அ.த.

கோபாலகிருட்டிணமாச்சாரியார், வை.மு.

இருபதாம் நூற்றாண்டில் வாழ்ந்த தமிழறிஞர்களுள் ஒருவர். இவர் சென்னையைச் சேர்ந்த திருவல்லிக்கேணியில் கி.பி. 1882-ஆம் ஆண்டு அக்டோபர்த் திங்கள் 22-ஆம் நாள் வை.மு. பார்த்தசாரதி ஐயங்கார் என்பவருக்கு மகனாகப் பிறந்தார். தமிழ்ப் புலமை மிக்க சடகோபராமானுசாச்சாரியார் என்பவர் இவர்தம் பெரியப்பாவின் மகனாவார். இவர் தம் பாட்டனாராகிய கோபால கிருட்டிணமாச்சாரியார், கல்வியில் சிறந்து விளங்கினார். அவரிடமே இவர் முதலில் கல்வி கற்றார். பின்னர் அரசாணிப்பிள்ளை, சேடாசாரியசாமி, கவிபூடணம் அட்டங்கி, குமார தாதாசாரியசாமி, சீனிவாச அப்பன் ஐயங்கார், தெய்வ சிகாமணி இராமானுசாசாரியசாமி முதலியோரிடம் காவியம், நாடகம், அலங்காரம், வியாகரணம் போன்ற நூல்களைக் கற்றுத் தெளிந்தார். வேதத்தில் ஈடுபாடு கொண்டு அதனையும் கற்றார். தமிழ்மொழியிலுள்ள இலக்கிய இலக்கணங்களைக் கற்றதோடல்லாமல் வடமொழி இலக்கிய இலக்கணங்களையும் நன்கு பயின்றார். எனவே, இருமொழி அறிவு கைவரப் பெற்ற இவர் பல நூல்களுக்கு இலக்கிய நயம் புலப்படுமாறு எளிமையும் இனிமையும் தோன்ற உரை எழுதியும், சிறந்த வைணவ நூல்கள் பலவற்றைப் பதிப்பித்தும், மாணவர்களுக்குப் பாடநூல்கள் பல எழுதியும் தமிழ் வளர்ச்சிக்குப் பெரிதும் பாடுபட்டுள்ளார்.

இவர், தம் தமையனார் வை.மு. சடகோபராமானுசாச்சாரியாருடன் சேர்ந்து உரை எழுதினார். அவர் இறந்தபின் அவரைப் பின்பற்றிச் சே. கிருட்டிணமாச்சாரியாருடன் இணைந்து சிலகாலம் தமிழ்ப் பணியில் ஈடுபட்டார். பின்னர்த் தாமாகவே 1920-இலிருந்து அப்பணியைத் தொடர்ந்து செவ்வனே செய்துவந்தார். இவர்தம் உரை படிப்போருக்கு மிகவும் பயன்படும் வகையில் விரிவுரை, இலக்கணக் குறிப்பு, மேற்கோள் குறிப்புப் போன்றவற்றைக் கொண்டு

சிறப்புடன் உள்ளது. இவர் சிலகாலம் சென்னையிலுள்ள உயர்நிலைப் பள்ளிகளில் தமிழாசிரியராகப் பணிபுரிந்துள்ளார். இவர் தமிழக அரசும் சென்னைப் பல்கலைக் கழகமும் இணைந்து செய்த அகராதிப் பணியில் 1916-ஆம் ஆண்டு பதிப்பாசிரியராகச் சேர்ந்தார். அப் பணியில் இருபதாண்டுகள் தமிழ், வடமொழி ஆகியவற்றின் ஆசிரியராக இருந்து ஓய்வு பெற்றார்.

இவர் தம் ஆழமான தமிழறிவையும் தமிழ் மொழிக்குச் செய்துள்ள தொண்டையும் இவருடைய நூல்களால் அறியலாம். இவர் பத்துப்பாட்டு, கம்பராமாயணம், வில்லிபாரதம், அட்டப்பிரபந்தம் முதலிய நூல்களுக்கு உரையும் திருக்குறள் பரிமேலழகர் உரைக்கு விளக்கமும் எழுதியுள்ளார். இரட்சணிய யாத்திரிகம் என்னும் கிறித்தவ நூலின் சில பகுதிகளுக்கும் உரை எழுதியுள்ளார். இவர் எழுதிய உரைகள் மாணவர்களுக்குப் பெரிதும் உதவியாக உள்ளன.

இவரது தமிழ்த் தொண்டைப் பாராட்டி இவர்தம் அறுபதாம் ஆண்டு நிறைவு விழாவின்போது தமிழறிஞர்கள் பலர் தமிழ்மாலை ஒன்றை இவருக்குச் சூட்டி மகிழ்ந்தனர். தமிழ்மொழி வளர்ச்சிக்குப் பாடுபட்ட இவர் 1956-ஆம் ஆண்டு ஆகஸ்டுத் திங்கள் 26-ஆம் நாள் காலமானார். அ.அ.ம.

கோபாலசாமி ஐயங்கார், என். (கி.பி. 1882-

1953): இவர் இந்திய அரசியல் அறிஞர்களுள் ஒருவர். தமிழ்நாட்டில் தஞ்சாவூர் மாவட்டத்தில் ஒரு நடுத்தரக்குடும்பத்தில், கி.பி. 1882-ஆம் ஆண்டு பிறந்தார். இவர் தந்தை நரசிம்ம ஐயங்கார் ஒரு சாதாரண நிலக்கிழார். இவர் இந்து தேசிய செய்தித்தாளின் அதிபர் கத்தூரி ஐயங்காருக்கு உறவினர். இளமையிலேயே கோபாலசாமிக்கு ஊக்கமும் உழைப்பும் மிகுந்திருந்தன. இவர் சென்னை நகரில் உள்ள வெசலி (Wesly) பள்ளியிலும், மாநிலக் கல்லூரியிலும் சட்டக் கல்லூரியிலும் பயின்று தமது அறிவைப் பெருக்கிக் கொண்டார். சென்னைப் பச்சையப்பன் கல்லூரி 1904-இல் இவரைத் துணைப்பேராசிரியராக அமர்த்தியது. சிறிது காலம் இப்பேராசிரியர் பணியிலிருந்துவிட்டுக் கோபாலசாமி, 1905-இல் சென்னை ஆட்சிப் பொதுப் பணித்துறையில் சேர்ந்து அடுத்த 32 ஆண்டுகளில் பல்வேறு துறைகளில் பலப்பல பணிகள் புரிந்து புகழ்பெற்றார். இவர் 1919 வரை துணை ஆட்சியாளராகப் (Deputy Collector) பணிபுரிந்தார். மாவட்ட ஆட்சியாளராகவும், மாவட்டக் குற்றவியல் நடுவராகவும் (Magistrate) 1920-ஆம் ஆண்டு முதல் பணியாற்றினார். பொதுப்பணித்துறையின் அரசுச்

செயலராக 1932-34-இல் பணிபுரிந்தார். வருவாய் வாரியம் (Board of Revenue) உறுப்பினராக 1937 வரை சீரிய பணியாற்றினார். இந்தியச் சட்டமன்ற உறுப்பினராக 1927-ஆம் ஆண்டிலும், 1944 முதல் 1946 வரை மாநில ஆலோசனைக்குழு (Council of states) உறுப்பினராகவும் பணிபுரிந்தார். அக்காலங்களில் இவர் படைச்சீர்திருத்தத்தின் இன்றியமையாமையை வலியுறுத்திப் பேசி வந்தார்.

உள்ளாட்சித்துறை அனுபவம் இவருக்கு மிகுதியாக உண்டு. இவர் 1932 வரை நகராட்சி அவைகளின் கண்காணிப்பாளராகவும், உள்ளாட்சி மன்றங்களின் கண்காணிப்பாளராகவும் (Inspector of Municipal-Councils and Local Boards) சேவை செய்தார். நிருவாகத்திறமையால் இவர் உயர்வு பெற்று விளங்கினார். அக்காலங்களில் இவர் வலியுறுத்திப் பேசிவந்த முன்னேற்றத்திட்டங்களுள் நாட்டில் சுதர்த்துணி ஆதரவும் ஒன்றாகும். இந்தியாவில் சுதர் ஆடை முன்னேற்ற வரலாற்றில் கோபாலசாமி ஐயங்காரின் பங்கு குறிப்பிடத்தக்கது.

காசுமீரத்தின் திவானாக 1937-இல் பதவியேற்ற இவர், அதனை அயலவர் தாக்கிய செய்தி பற்றி உலக அரங்கமாகிய ஐ.நா. சபைக்கு விளக்குவதில் மிகவும் ஆர்வம் காட்டினார். இந்திய அரசியல் அமைப்புச் சட்டத்தை உருவாக்குவதில் இவர் பெரும் பங்கு கொண்டிருந்தார். சாப்ரு ஆணைக்குழுவிலும் (Sapru Commission) இவர் பணிபுரிந்தார்.

நாட்டுக்குப் பல தொண்டுகளை ஆற்றிய இவர் 1947-இல் நடுவண் அரசில் முதலில் துறைப்பொறுப்பு இல்லாத அமைச்சராகவும், பின்பு இருப்புப்பாதைத் துறை அமைச்சராகவும், பாதுகாப்பு அமைச்சராகவும் 1952-ஆம் ஆண்டு வரை பணிபுரிந்தார்.

சமயத்துறையில் ஒவ்வொருவரும் சுதந்திரமாக இருக்க வேண்டுமென்ற எண்ணம் இவருக்கு முழுமையாக இருந்தது. அதுபோலவே, கல்வியிலும், அரசியலிலும் சுதந்திர உணர்வு பெருகிட வேண்டுமென்பது இவர் விருப்பம். பொதுமக்களின் பேராளர்களைப் புறக்கணிக்கும் நடுவண் அரசியலை இவர் கண்டிப்பது வழக்கம். ஒரு தேசிய அரசு ஏற்பட இவர் பேச்சுக்கள் உதவின. அதற்கான நடவடிக்கைகளையும் இவர் மேற்கொண்டார். அயல்நாட்டுக் கொள்கையைப் பொறுத்த வரை, இங்கிலாந்தின் தென்னாப்பிரிக்க இனவெறிக் கொள்கையை எதிர்த்தார்; பொருளாதாரத் தடைகளை விதிக்க வேண்டி வற்புறுத்தினார். ஆங்கிலேயரின் வரிவிதிப்பு முறையையும் இவர் கண்டித்தார். பொதுவாக, அரசியலார் முற்போக்குக்

கொள்கையைப் பின்பற்ற வேண்டுமென்பதே இவர் விருப்பம். அரசியல் அமைப்பு உருவாகிக் கொண்டிருந்த காலங்களில் இவர் பல செய்திகளை விளக்கிக் கூறிச் சபை உறுப்பினர்களின் பாராட்டுதலைப் பெற்றார். இத்தகைய பல தொண்டுகளை ஆற்றிய ஐயங்கார் 1953-ஆம் ஆண்டு காலமானார். ம.இ.

கோபாலன், ஏ.கே., (கி.பி. 1904-1977):

இவர் கேரள மாநிலத்தில் மாவேலிக்கருகில் உள்ள மாக்கேரி கிராமத்தில் 1904-இல் செல்வக் குடும்பத்தில் பிறந்தார். பள்ளிப் பருவத்திலேயே துடுக்கு மிக்க வராக விளங்கினார். தந்தை சீர்திருத்தவாதியாகவும் தாய் அரசியல் வாழ்க்கைக்கு உதவியாகவும் இருந்தனர். இவர் 7 ஆண்டுகள் ஆசிரியராகப் பணியாற்றினார். அப்போது பொதுமக்களுடன் நல்ல தொடர்பு கொண்டார். மஞ்சள் சட்டையினர் சங்கத்தில் (Yellow Shirts) சேர்ந்து மக்களுக்குப் பணிபுரிந்தார். ஒரு 'சுதர்' ஊழியனாக 1927-இல் அரசியலில் அடியெடுத்து வைத்தார்; அயல்நாட்டுத் துணியைப் புறக்கணிக்கும் பணியில் 1930 வரை ஈடுபட்டு எல்லோரையும் சுதர் உடுத்துமாறு ஊக்குவித்தார்.

காங்கிரசு சுதந்திரத் தீர்மானம் நிறைவேற்றி 1930-இல் போராட்டத்தில் இறங்கியபோது கோபாலன் காங்கிரசில் பெரிதும் ஈடுபாடு கொண்டார். காந்தியடிகள் 1930-இல் தண்டி யாத்திரையில் ஈடுபட்டபோது, இவரும் அதில் பங்குகொள்ளப் பேரவாக் கொண்டார். சட்டமறுப்பு இயக்கத்தில் கலந்து கொண்ட இவர் கண்ணனூர்ச் சிறையிலும், வேலூர்ச் சிறையிலும் அடைக்கப்பட்டார். குருவாயூர்க் கோயில் நுழைவு பற்றிய அறப் போராட்டத்தில் பெரும் பங்கு கொண்டார். 'பிரசா உரிமைகள் பறிப்புச் சட்டம்' 1932-இல் நிறைவேற்றப்பட்டது. இந்தச் சட்டத்தின் தொடர்பான கிளர்ச்சியில் கோபாலனும் கைது செய்யப்பட்டு 6 மாதக் கடுங்காவல் தண்டனை பெற்றுக் கண்ணனூர்ச் சிறையில் அடைக்கப்பட்டார். இங்குத்தான் தோழர் பி. கிருட்டிண பிள்ளையை இவர் சந்தித்துப் பழகினார். பலப்பல போராட்டங்களில் பங்கு கொண்டு பலமுறை சிறை சென்ற பெருமை இவருக்கு உண்டு. பொது உடைமைக் கொள்கைகளைப் பரப்ப இவர் இலங்கை, சிங்கப்பூர், பர்மா முதலிய அயல்நாடுகளுக்கும் சென்றார். இவர், 1951-இல் அனைத்திந்திய உழவர்கள் சங்கத் தலைவராகத் தேர்ந்தெடுக்கப்பட்டார். அதே ஆண்டில் கண்ணனூர் மத்திய சட்ட சபைத் தொகுதியிலிருந்தும் தேர்ந்தெடுக்கப்பட்டார். அடுத்த ஆண்டில் இவருக்கும் சுசீலா என்ற பெண் மணிக்கும் திருமணம் நிகழ்ந்தது. சீனா, உருசியா,

எகிப்து, பிரான்சு, இங்கிலாந்து, செக்கோசுலோவாக்கியா, அங்கேரி முதலிய நாடுகளில் சுற்றுப் பயணம் செய்தார். அனைத்திந்திய, 'சிசான் சபை'த் தலைவராக இவர் 1956-இல் தேர்ந்தெடுக்கப்பட்டார். இவர் 1952 முதல் 1977-ஆம் ஆண்டு வரை நாடாளுமன்ற உறுப்பினராகமட்டுமன்றி, நாடாளுமன்ற மார்க்கிய கட்சித் தலைவராகவும் எதிர்க்கட்சித் தலைவராகவும் செயற்பட்டார்.

கோபாலன் சிறந்த பேச்சாளராகவும் எழுத்தாளராகவும் நேர்மையான அரசியல்வாதியாகவும் திகழ்ந்தார். பத்திரிகை ஆசிரியராகவும் விளங்கிய இவர், தமது வாழ்க்கை வரலாற்றினை 'நான் என்றும் மக்கள் ஊழியனே' என்னும் தலைப்பில் வெளியிட்டுள்ளார். கேரளாவில் மன்னராட்சிக்கெதிராகவும், இந்தியாவில் அயலவர் ஆட்சிக் கெதிராகவும் நடைபெற்று வந்த போராட்டங்களில் மட்டுமன்றி, உலக முழுவதும் இருக்கக்கூடிய உழைப்பாளி மக்களின் போராட்டங்களை ஆதிக்கவும் அதற்குப் பாடுபடவுமான ஓர் அனைத்துலகப் போக்கை இவர் பெற்றிருந்தார். ஒடுக்கப்பட்டவர்களுக்காகப் பாடுபட்ட இவர் 1977-இல் திருவனந்தபுரத்தில் காலமானார். இவரது நினைவாகத் திருவனந்தபுரத்தில் ஓர் ஆய்வு நிலையமும், தில்லியில் 'ஏ.கே.ஜி.' பவனமும் நிறுவப்பட்டுள்ளன. ம. இ.

கோபிச் செட்டிப்பாளையம் தமிழ்நாட்டில் பெரியார் மாவட்டத்தில் உள்ள ஓர் ஊர். நெல் விளைச்சல் மிகுதியாக உள்ள காரணத்தால் இதை அம்மாவட்டத்தின் நெற்களஞ்சியம் என்று கூறுவர். நகராட்சி மன்றத்தின் சேவைகள் காரணமாக, சில உயர்நிலைப் பள்ளிகளும், ஒரு மருத்துவசாலையும் இங்கு அமைந்துள்ளன. இதற்கு வடமேற்கில் 25.5 கி.மீ. தொலைவில் சத்திய மங்கலம் என்ற சிறப்பு வாய்ந்த நகர் உள்ளது. கோபிச் செட்டிப்பாளைய வட்டத்தில் பவானி ஆறு ஓடுகிறது. அவ்வாற்றின் குறுக்கே பவானிசாகர் என்னும் இடத்தில் கட்டப் பெற்றுள்ள அணையால் இப்பகுதி வளம் பெற்றுள்ளது. தெ.பா.

கோபிப் பாலைவனம்: பல ஓட்டக வழிகளைக் கொண்ட இப்பாலைவனம் மங்கோலியாவில் (நடு ஆசியா) உள்ளது. மிகப் பழங்காலத்தில் இங்குக் குறிப்பிடத்தக்க நாகரிகம் பரவி இருந்தது. பாலுண்ணிகளுக்கும் ஊர்வனவற்றிற்கும் இப்பகுதி ஆதி அகம் என்ற ஒரு கருத்தும் நிலவுகிறது. இதன் வட பகுதியில் சில நிலையான குடியேற்றங்கள் உள்ளன. உட்பகுதியில் நாடோடி மக்கள் காணப்படுகின்றனர்.

மணற்பாங்கான தென்மேற்குப் பகுதியைத் தவிர்த்து மற்ற இடங்களில் புல்வெளிகள் உள்ளன. இப்பாலைவனத்தைச் சுற்றிச் சாகார் (Chakar), ஆல்ட்டை, வடதிபெத்துப் பீடபூமி முதலியன இருக்கின்றன. பாலைவனப் பரப்பு 800,000 கி.மீ. தெ.பா.

கோபு ஜக்கிய அமெரிக்காவில் உள்ள சார்சியா (Georgia) மாநிலத்தில் உள்ள ஒரு மாவட்டம். இதன் தலைநகரம் மேரியெட்டா (Marietta). கோபு (Cobb) மாவட்டத்தின் பரப்பு 901.3 ச.கி.மீ. சார்சியாவின் வடமேற்கில் உள்ள இப்பகுதியில் சட்டாகூச்சு (Chattahoochee) ஆறு ஓடுகிறது. பருத்தி, தானியங்கள், பால்வகைப் பொருள்கள், மரவகைகள் முதலியன இங்கு மிகுதி. இது கி.பி. 1832-ஆம் ஆண்டில் அமைக்கப்பட்டது. தெ.பா.

கோபுரம் தென்னிந்தியாவில் குறிப்பாகத் தமிழ்நாட்டுக்கோயில்களின் நுழைவாயில்களின்மேல் ஓங்கி நின்று கோயில்களுக்கு அழகுசெய்வதாகும். இது ஓர் அடுக்கு முதல் பல அடுக்குகளைப் பெற்றுவானுயர எழும்பி மேலே செல்லச் செல்லக் குறுகி இருக்கும். கருவறையின்மேல் எழுப்பப்படும் கட்டடப்பகுதியை 'விமானம்' என்பர். விமானத்திற்கும் கோபுரத்திற்கும் அமைப்பில் வேறுபாடு உண்டு. கோபுரமானது நீண்ட சதுரமாகவும், உயர்ந்த வாயில் அமைப்போடும் வாயிலை அலங்கரிக்கும் வகையில் அலங்காரமாக அமையும் ஒரு கட்டடமாகும். ஆந்திராவில் அமராவதி, நாகார்ச்சுனகொண்டா முதலிய இடங்களில் கிடைத்த சிற்பத் தொகுதிகளில் கோபுர அமைப்புக் காணப்படுகிறது. எனவே, கி.பி.முதலிரண்டு நூற்றாண்டுகளிலேயே தென்னிந்தியர் கோபுரங்களைப் பற்றி அறிந்திருந்தனர் என்பது புலப்படும்.

கோபுரம் உபபீடம், அதிட்டானம், சுவர், மஞ்சம் என்றும் அதன்மேல் கர்ணகூடு, மஞ்சம், கண்டம், சிகரம், தூபி என்றும் பல அங்கங்களைக் கொண்டதாகும். மேலே அமையப்பெறும் சிகர அமைப்பானது விமான சிகர அமைப்பில் அமைப்பது போன்று சதுரமாகவோ வட்டமாகவோ பட்டையாகவோ அமைத்திட இயலாது. மாறாக நீண்ட சதுர அமைப்புடையதாகவும், பல தூபிகளைக் கொண்டதாகவும் அமைக்கப்பெறும். இருபுறத்திலும் (பக்கவாட்டில்) பெரிய அமைப்பில் பரந்து விரிந்த நிலையில் கீழே இரு மகரங்கள் அமைத்து, அம்மகரங்களின் வாயினின்றும் வெளி வருவது போன்ற நிலையில் விலங்குகளையும், பூத கணங்களையும், கொடிகருக்குகளையும் அலங்கரித்து, மேலே மருண்ட பார்வையையும், பிதுங்கிய விழிகளை

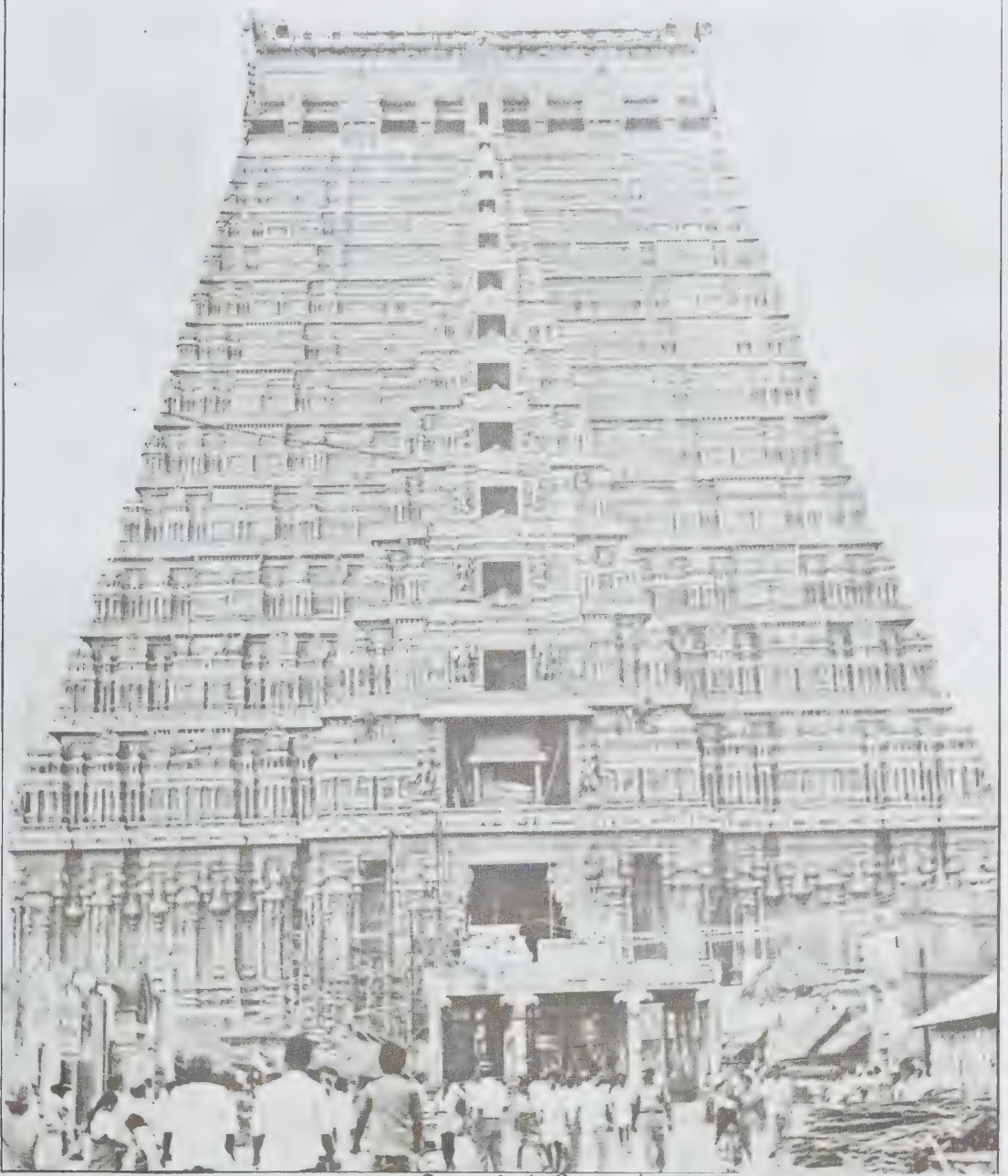

திருவரங்கக் கோபுரம்

யும், உயர்த்திய புருவங்களையும் அச்சுறுத்தும் கோரைப் பற்களையும் கொண்டதாக மகரத்தலையை யும் சித்திரித்துக் காட்டுவர். இதனை 'மகாநாசி' என்று சிற்பியர் கூறுவர். இதுவே கோபுரத்திற்குக் கம்பீரத்தைக் கொடுக்கும்.

காசியப் சிற்பநூல், கோபுரத்தின் அளவுமுறை

யினை விளக்கிக் கூறுகிறது. அதனைப் பின்பற்றி அளவுமுறையில் சிறிது மாற்றம் செய்து பல அடுக்குகளைக் கொண்டதாகக் கோபுரங்களை அமையச் செய்வர். அடுக்குகளின் எண்ணிக்கையைப் பொறுத்து ஒருநிலை, இருநிலை என்றும் குறிப்பிடுவர். ஒவ்வோர் அடுக்கு நிலையிலும் கோடியில் (Corner) அமையப் பெறும் சதுர அமைப்புடைய அங்கத்தைக் 'கூடம்',

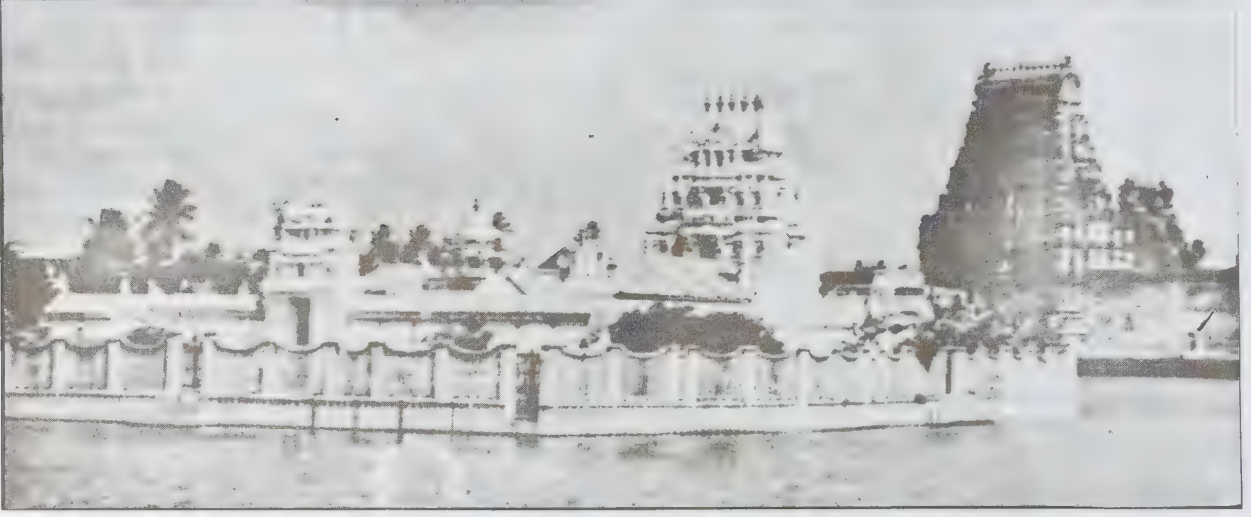

திருவாரூர் கோயில்
கோபுரங்கள்

என்றும், நீண்ட சதுர அமைப்புடைய அங்கத்தைச் 'சாலை' என்றும் கூறுவர். இவ்விரண்டுக்கும் இடையில் பஞ்சரம், கூடு போன்ற சிற்ப அலங்காரங்களையும் அமைத்து அழகு பெறச் செய்வர். இதனைப் பல அடுக்கு நிலைகளிலும் இடம்பெறச் செய்து பூமாலை போன்று சுற்றிச்சுற்றி அமைப்பர்.

பெரும்பாலும் கோபுரங்களின் கீழ்ப்பகுதியை அதாவது உபபீடம், அதிட்டானம், சுவர், மஞ்சம் ஆகிய அங்கங்களைக் கருங்கல்லாலும் அதன்மேல் அமையப்பெறும் கர்ணகூடு, மஞ்சம், கண்டம், சிகரம் ஆகியவற்றைச் செங்கற்களாலும் அமைக்கப்பட்டிருப்பதையே காண முடிகிறது. தூபியைச் செங்கல்லினாலோ செம்பினாலோ அமைப்பதுண்டு. பல அடுக்குகளைக் கொண்டதாக அமைக்கப்பெறும் இவ்வமைப்பில் எழிலார்ந்த கலைத்திறன் கொண்ட பல சுவைச் சிற்பங்களையும் அமைத்து எழில்பெறச் செய்வர். பல்லவ மன்னன் இராசசிம்மன் கி.பி.8-ஆம் நூற்றாண்டில் எடுப்பித்த மாமல்லபுரம் கடற்கரைக்கோயிலிலும் காஞ்சி கைலாசநாதர் கோயிலிலும் மிகவும் தொன்மையான கோபுரங்களைக் காணமுடிகிறது. இவ்விரு கோயில்களிலும் கோபுரங்கள் மிகச் சிறியவையாகக் கலையநயத்தோடு வடிவமைக்கப்பட்டுள்ளன.



மதுரை மீனாட்சியம்மன் கோயில் கோபுரம்

சோழர்காலத் தொடக்கத்தில் கோபுரங்கள் விமானத்தைவிடச் சிறியவையாகவே கட்டப்பட்டுள்ளன. தஞ்சைப் பெருங்கோயிலமைப்பில் விமானம் உயர்த்திக் கட்டப்பட்டு விமானத்தின் முன்னர் இரண்டு கோபுரங்களை அமைத்துப்புதியமரபினை உருவாக்கினர். வெளியிலுள்ள கோபுரம் உயரமாகவும், உள்ளேயுள்ள கோபுரம் உயரக்குறைவாகவும் கட்டப்பட்டுள்ளன. முன்னதைக் 'கேரளாந்தகன் திருவாசல்' என்றும்

மற்றதை 'இராசராசன் திருவாசல்' என்றும் கல்வெட்டுகள் குறிப்பிடுகின்றன. விமானத்தின் முன்னர் இருகோபுரங்கள் எடுக்கும் மரபு சோழர்காலம் இறுதிவரையிலும் தொடர்ந்தது எனலாம்.

குலோத்துங்க சோழன் காலத்திலிருந்துதான் கோயிலின் நான்கு புறங்களிலும் நான்கு கோபுரங்கள் எழுப்பப்பெற்றன எனலாம். தில்லையிலும்



சிதம்பரம் மேலைக் கோபுரம்



திருவண்ணாமலைக் கோபுரம்

மதுரையிலும் திருவண்ணாமலையிலும் நான்கு புறங்களிலும் கோபுரங்கள் அமைந்துள்ளதைக் காணலாம்.

தில்லைக் கீழைக்கோபுரம், மேலைக்கோபுரம், தாராசுரம் வெளிக்கோபுரம் ஆகியவற்றின் கட்டடப்பகுதியில் பரிவார தெய்வங்களின் உருவங்களும், முக்கிய தெய்வங்களின் உருவங்களும் சிற்பங்களாக

இடம்பெறச் செய்து அவற்றின்கீழ் அத்தெய்வங்களின் பெயர்களும் குறிக்கப்பட்டுள்ளதைக் காணமுடிகிறது. மேலும், நுழைவாயிலின் இருமருங்கும் அமையும் திருநிலைக் கால்களில் பரதநாட்டியத்தில் உள்ள கரணங்கள் சிற்பங்களாகச் சித்திரிக்கப்பட்டுள்ளமையும் காணலாம். மேலும் பரதமாமுனிவரின் நாட்டிய நன்னூலில் உள்ள அந்தந்தக் கரணத்தைக் குறிக்கும்

செய்யுட்கள் கல்வெட்டில் கீழே பொறிக்கப்பட்டுள்ள தையும் காணலாம்.

சோழர் காலத்திற்குப் பிறகு விசயநகரப் பேரரசர்களின் காலத்தில்தான் கோபுரங்கள் உன்னத நிலையைப் பெற்றன. விமானம் சிறியதாகவும் கோபுரம் வானளாவவும் உயர்ந்து நின்றன. திருவண்ணாமலை, திருவில்லிபுத்தூர், மதுரை, திருவரங்

கம் ஆகிய இடங்களில் இதுபோன்ற உயர்ந்த கோபுரங்களை இன்றும் காணலாம். கிருட்டிணதேவராயர் காலத்தில் 180 அடி உயரத்திற்கு மேல் கோபுரங்கள் அமைக்கப்பட்டன. சில கோபுரங்கள் கிருட்டிணதேவராயரால் எடுப்பிக்கப்பட்டமையால் 'இராயர் கோபுரம்' என்றும் மக்களால் சொல்லப்படுகின்றன. பொதுவாக இம்மன்னர்கள் காலத்தைக் கோபுரக்காலம் என்றும் கூறலாம்.

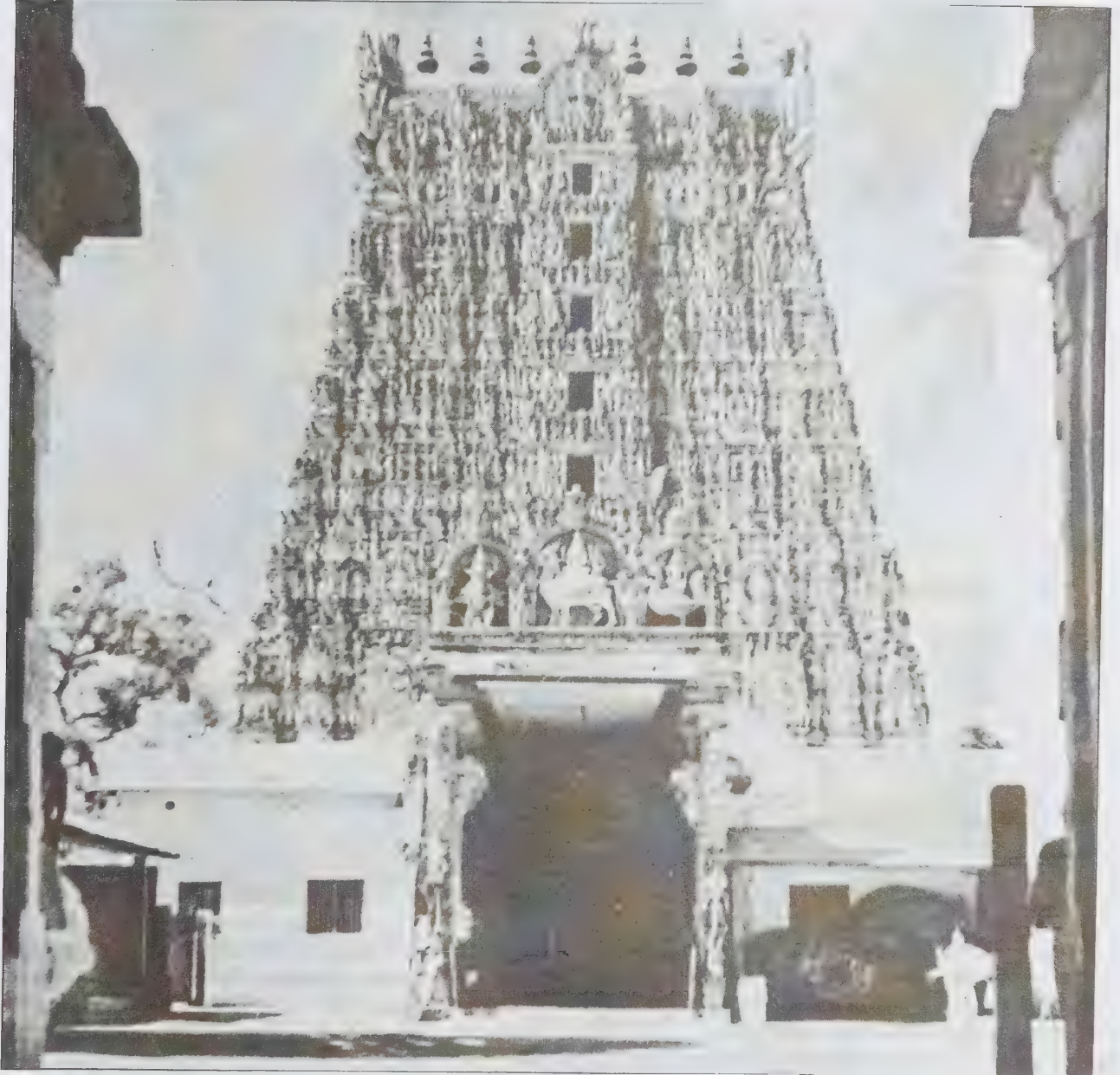



கோபுர நுழைவாயிலில் கதவுகள் அமைக்கப் பட்டுக் கதவில் கலைநுணுக்கம் வாய்ந்த சிற்பங்கள் பல செதுக்கப்பட்டுள்ளமையும் காணலாம். இராமாயணத்தின் அரிய காட்சிகள் சித்திரிக்கப் பட்டுள்ளதைத் திருச்சி மாவட்டம் சிவாயம் என்னும் ஊரில் உள்ள சிவன் கோயிலில் காணமுடிகிறது.

பல்லவர், சோழர், பாண்டியர், நாயக்கர் காலம் முதலாகச் சிறப்புப் பெற்ற கோபுரங்கள் இன்றளவும் தொடர்ந்து சிறப்பான இடத்தை வகிக்கின்றன எனலாம். திருவரங்கம், தென்காசிக் கோயில்களில் நடைபெற்றுவரும் கோபுரப் பணிகளைச் சிறப்பாகக் கூறலாம். திருவரங்கக் கோபுரம் 1987-ஆம் ஆண்டு



திருவாலங்காடு கோயில் கோபுரம்

கட்டி முடிக்கப்பட்டது. இது ஆசியாவிலேயே உயர்ந்த கோபுரம் எனப்படுகிறது. இதன் உயரம் 236 அடி. இது 13 நிலைகளையுடையது. திருவண்ணாமலைக் கோபுரத்தின் உயரம் 217 அடி ஆகும். திருவில்லிப் புத்தூர்க் கோபுரம் உயரம் 192 அடி. இதனையே தமிழக அரசின் சின்னமாக வடித்துள்ளனர். வே.இரா.

கோம்தே, ஆகசுட்டு பிரான்சில் உள்ள மாண்ட்பெலியர் (Montpellier) என்னுமிடத்தில் கி.பி. 1798-ஆம் ஆண்டு, சனவரி மாதம் 19-ஆம் தேதியன்று

பிறந்தார். இவர் புறமெய்ம்மைக் கருத்தினைத் (Positivistic School) தோற்றுவித்த பிரெஞ்சுத் (French) தத்துவவாதி ஆவார். சமூகவியலின் வளர்ச்சிக்கு வித்திட்டவர் இவரே. இவரது தத்துவங்களில் கத்தோலிக்க அரசுப் பின்னணியின் தாக்கத்தை அதிகம் காணலாம். மேலும், பிரஞ்சுப் புரட்சியினால் ஏற்பட்ட சமூகக் குழப்பங்கள், அறிவியல், தொழில் நுட்ப வளர்ச்சி ஆகியவற்றை அவை பிரதிபலிப்பவாகவும் இருக்கும். சமூக நிகழ்வுகளைப் பற்றிக்கூறும் இயலுக்குச் சமூகவியல் (Sociology) என்னும் பெயரை கி.பி. 1838-ஆம் ஆண்டு இவர், முதன் முதலாகச்

சூட்டினார். எனவே, இவர் சமூகவியலின் தந்தை என அழைக்கப்படுகின்றார்.



ஆகசுட்டு, கோம்தே

ஆகசுட்டு கோம்தே(Auguste Comte), தம் 16-ஆம் வயதில் பிரான்சில் உள்ள புகழ் பெற்ற தொழில் நுட்பக் கல்லூரியில் சேர்ந்தார். அங்கிருந்த பேராசிரியர்களுக்குக் கணிதம், இயற்பியல் ஆகியவற்றில் ஈடுபாடு இருந்ததே தவிர மக்களின் நலனிலும் சமூகச் சிக்கல்களிலும் ஈடுபாடு இல்லை. அச்சமயம் புரட்சியினால் பிரஞ்சுச் சமூகம் சீர்குலைந் திருந்தது. இந்த நிலையில், செயின்ட்டு சைமன் (Saint Simon) என்ற ஒரு சமதர்மச் சிந்தனையாளரின் தொடர்பு இவருக்கு ஏற்பட்டது. அவரிடமிருந்து அறிவியல் முறையிலான சமூகத்தைப் பற்றிய கருத்தையும் கி.பி. 18-ஆம் நூற்றாண்டுத் தத்துவ அறிஞர்களிடமிருந்து வரலாற்றின் வளர்ச்சியைப் பற்றிய கருத்தையும் அறிந்தார். மேற்கூறிய பலதரப்பட்ட தத்துவக் கல்வியுடன், இயற்கை அறிவியல்களைப் பற்றிய களஞ்சிய அறிவையும் கொண்டு புறமெய்ம்மைத் தத்துவம் (The Philosophic Positive), மெய்ம்மை சார் அரசியலின் அமைப்பு முறை (System of Positive Politics) ஆகிய புகழ் பெற்ற நூல்களை இயற்றினார்.

இவர், புறமெய்ம்மை முறையில் சமூக நிகழ்வுகளை அறிவியலின் ஓர் அங்கமான சமூகவியல் தான் செம்மையாக ஆராயமுடியும் என்று கூறுகிறார். சமூகவியல் சமூகநிலையமைவையும் (Social Statics), சமூக இயக்கத்தையும் (Social Dynamics) ஒரு சேர ஆராய்கிறது என்கிறார். சமூக நிலையமைவு சமூக ஒழுங்கினைக் குறிக்கும். சமூக ஒழுங்குக்குச் சமூக இசைவு (Social Consensus) அடிப்படையாக அமைகிறது.

சமூகத்தின் அங்கங்களிடையே நெருக்கமான உறவு அமைந்தால்தான் சமூக ஒழுங்கு ஏற்படும் என்று கோம்தே கூறுகிறார்.

சமூக இயக்கம், சமூக வளர்ச்சியையும் முன்னேற்றத்தையும் உள்ளடக்குகிறது என்றும், சமூக வளர்ச்சிக்கும் முன்னேற்றத்திற்கும் அடிப்படையாக அறிவு வளர்ச்சி அமைகிறது என்றும், அறிவு வளர்ச்சி என்பது மனித மனத்தின் படிநிலை வளர்ச்சியே என்றும் கோம்தே கூறுகிறார். அறிவு, இறையியல் நிலை (Theological Stage), நுண்பொருள் கோட்பாட்டியல் நிலை (Metaphysical Stage), புறமெய்ம்மை நிலை (Positive Stage) என்று மூன்று நிலைகளைக் கடந்து வளர்ச்சி அடைகிறது; அறிவின் வளர்ச்சி நிலைக்கேற்பச் சமூகத்தின் வளர்ச்சி நிலைகளும் அமைகின்றன. ஒவ்வொரு வளர்ச்சி நிலையிலும் சமூகத்தின் நிலையமைப்பு ஒருவிதமாக அமைகிறது எனப் 'புறமெய்ம்மைத் தத்துவம்' என்ற நூலில் விளக்குகிறார்.

இவரது சிந்தனைகளின் தொடக்கநிலை சைமனுடன் பழகிய (கி.பி. 1816-1824) காலத்தில் ஏற்பட்டது. வாழ்க்கையில் முதன்முதலாக கி.பி. 1825-ஆம் ஆண்டு கல்லூரி நிருவாகப் பொறுப்பை ஏற்றார். கி.பி. 1842-ஆம் ஆண்டு அதிகமான மனச் சோர்வினால், மகிழ்ச்சியற்ற திருமணத்தை முறித்து மனைவியை விட்டுப் பிரிந்தார். இவரது புறமெய்ம்மையைப் பற்றிய ஒரு பொதுக் கண்ணோட்டம் (A General View of Positivism) என்ற நூல் கி.பி. 1848-ஆம் ஆண்டும், புறம்மெய்ம்மைச் சமயம் பற்றிய வினா-விடைகள் (The Catechism of Positive Religion) என்ற நூல் கி.பி. 1858-ஆம் ஆண்டும் வெளிவந்தன.

சமூகவியல் தந்தையென அழைக்கப்படும் இவர் கி.பி. 1857-ஆம் ஆண்டு செப்டம்பர் திங்கள் 5-ஆம் நாள் பாரிசில் (Paris) காலமானார். டி.த.

கோமதீசுவரர் சமணத்துறவியான பாகுபலியின் மிகப் பெரும் உருவச்சிலை கோமதீசுவரர் என்று கூறப்படுகிறது. கோமதீசுவரர் சிற்பங்கள் கருநாடக மாநிலத்தில் சிரவண பெலகோளூர், வேணூர், கார்கலா (Karkala) ஆகிய மூன்று இடங்களில் உள்ளன. இங்குள்ள கோமதீசுவரர் சிற்பங்கள்யாவும் நின்ற நிலையில் ஆடையின்றிக் காணப்படுகின்றன. சிரவண பெலகோளூரில் உள்ள கோமதீசுவரர் சிற்பம் சாமுண்டராயர் என்னும் கங்க அரசனால் அமைக்கப்பட்டது. இதற்கு அம்மன்னன் தானம் அளித்த செய்திகளும் கல்வெட்டுகளில் காணப்படுகின்றன. இச்சிற்பம் 57 அடி உயரமும் ஒரே கல்லால்



கோமதீசுவரர் சிரவணபெலகோளா

ஆனதுமாகும். வேணூரில் உள்ள கோமதீசுவரர் சிற்பம் கி.பி. 1604-ஆம் ஆண்டு திம்மராசன் என்பவரால் அமைக்கப்பட்டது. இச்சிற்பத்தில் கோமதீசுவரர் புன்சிரிப்புடன் அமைதி தவழ்ந்த முகத்துடன் காணப்படுகிறார். கார்கலாவில் உள்ள பிறிதொரு சிற்பம் 41 அடி 5 அங்குலம் உயரம் உடையது. இதனை கி.பி. 1432-இல் வீரபாண்டிய மன்னன் அமைத்தார். இச்சிற்பங்கள் யாவும் வடக்கு நோக்கி

உள்ளன. கோமதீசுவரர் தியானத்தில் மிக நீண்டகாலம் இருந்ததால் இவரது காலைச்சுற்றி மாதவிக் கொடிகளும் பாம்புப் புற்றுகளும் வளர்ந்தனவாம். இவற்றைச் சிற்பத்திலும் செதுக்கியுள்ளனர். சமணத்திகம்பரர்கள் பொதுவாகத் தியான நிலையில் உள்ள சந்நியாச உருவைக் 'கோமதா' எனக் கூறுகின்றனர். காண்க: பாகுபலி. சு.இரா.

கோமின்டாங்கு என்பது சீனாவில் 1912-இல் நிறுவப்பட்ட தேசிய மக்கள் கட்சியாகும். கோ (Kuo) என்பதற்குத் தேசம் என்றும், மின் (Min) என்பதற்கு மக்கள் என்றும், தாங்கு (Tang) என்பதற்குக் கட்சி என்றும் பொருள் கூறுவர். துங் மெங் ஊயி (T'ung-meng Hui) என்ற இரகசியக் கழகமே பின்னர் கோமின்டாங்கு என்று மாறியது. இம்மாற்றத்திற்கு மூலகாரணமாக இருந்தவர் சுங் சியோ-சென் (Sung Chiao-jen) ஆவார். இவர் 1911-இல் சீனப்புரட்சியில் பெரும்பங்கு வகித்தவர். சன்யாட்சென் (Sun yat-sen) புரட்சிச் சக்திகளின் பெயரளவுத் தலைவராகவும் சுங் சியோ-சென் உண்மைத் தலைவராகவும் விளங்கினர். சீனநாட்டில் 1911-ஆம் ஆண்டுப் புரட்சிக்குப் பின்னர் ஓர் இடைக்கால அரசியலமைப்புச் சட்டம் நடைமுறைப்படுத்தப்பட்டது. அச்சட்டத்தின்கீழ் 1913-ஆம் ஆண்டில் நிறுவப்பட்ட தேசிய சபையில் இக்கட்சி பெரும்பான்மைமான பலம் பெற்றது. எனினும், அச்சபையின் நடவடிக்கைகளைத் தனிமையாக இருந்து கட்டுப்படுத்தும் அளவிற்கு இதன் பலம் அமைந்திருக்கவில்லை. இக்கட்சியின் நாடாளுமன்றக் கட்சித் தலைவராகப் பணியாற்றி வந்த சுங் சியோ சென் 1913-ஆம் ஆண்டு மார்ச்சு மாதம் கொலை செய்யப்பட்டதை அடுத்து நாட்டில் கலகம் தோன்றியது. இடைக்காலத்தில் நாட்டின் ஆட்சிப் பொறுப்பை ஏற்றிருந்த யுவான் சிகாய் (Yuan Shih Kai) அதை எளிதில் அடக்கினார். அதன் விளைவாகச் சன் யாட் சென்னும், சில தேசிய மக்கள் கட்சியினரும் சப்பானுக்கு ஓடிவிட்டனர். யுவான் சிகாய் அக்டோபர் மாதம் நாட்டுக் குடியரசுத் தலைவராகத் தேர்ந்தெடுக்கப்பட்டார். அதன் விளைவாக அவருக்குக் கிடைத்த அதிகாரத்தைப் பயன்படுத்தித் தேசிய சபையில் எஞ்சியிருந்த கோமின்டாங்கு உறுப்பினர்களைச் சபையிலிருந்து விலக்கினார். இக்கட்சி சட்ட விரோதமான கட்சியாக அறிவிக்கப்பட்டது. கோமின்டாங்குகள் தென்பகுதிக்கு ஓடினார்கள்.

பிறகு நாட்டில் ஏற்பட்ட குழப்பங்கள் கோமின்டாங்குக் கட்சி புத்துயிர் பெற உதவின. நாடு பல போர்த்தலைவர்களின் (War Lords) ஆட்சிக்குட்பட்டது. தென்பகுதியில் இருந்த போர்த்தலைவர்களுடன் சன்யாட்சென் உடன்படிக்கை செய்துகொண்டு

காண்டனில் குடியரசு ஒன்றை அமைத்தார். போர்த்தலைவர்கள் கோமின்டாங்குக் கட்சிக்குப் பாதுகாப்பு அளிக்க முன்வந்தனர். அந்த ஏற்பாடு தக்க பலனை அளிக்காமையால் தமது கட்சிக்குத் தனி முறையான பாதுகாப்பு முறையை உருவாக்கச் சன்யாட்சென் முற்பட்டார். இவ்வாறு தேசிய புரட்சிப் படை உருவாகியது. அதில் போர்த்தலைவர்களுடைய படை வீரர்கள் சேர்ந்தனர். முதலாம் உலகப் போரும் வெர்சே உடன்படிக்கையும் கோமின்டாங்குக் கட்சியின் வளர்ச்சிக்கு மேலும் உதவின. சீனாவிற்குப் போதிய பலன்களை வெர்சே உடன்படிக்கை அளிக்கவில்லை. அதனால் மாணவர்கள் புரட்சி செய்தனர். அம்மாணவர்களைத் தமது கட்சியில் சேர்த்துக் கொண்டார். பீகிங்கு அரசுக்கு எதிராக மேலைநாட்டுச் சனநாயக அரசுகளின் உதவியை 1922-இல் சன்யாட்சென் வேண்டினார். அவை போதிய ஆதரவளிக்க முன்வாராமையால் சன்யாட்சென் உருசியாவின் உதவியை நாடினார். உருசியா ஆபிரகாம் அடால்பு சாபே (Abraham Adolfe Joffe) என்பவரைச் சீனாவிற்கு அனுப்பி வைத்தது. சன்யாட்சென்னும் சாபேயும் உடன்பாடு செய்துகொண்டனர். அதன்படி சீனாவின் அரசியல் ஐக்கியத்திற்கும் சுதந்திரத்திற்கும் உருசியா உதவி செய்ய முன்வந்தது. 1921-இல் நிறுவப்பட்ட சீனப் பொது உடைமைக் கட்சி உறுப்பினர்கள் கோமின்டாங்குக் கட்சியிலும் சேருவதற்கு அனுமதிக்கப்பட்டனர். கோமின்டாங்குக் கட்சியைச் சீரமைக்க மாசுக்கோவிலிருந்து பல ஆலோசகர்கள் வந்தனர். அவர்களுள் சிறந்தவர் மைக்கேல் போரோடின (Michael Borodin) ஆவார். அந்த நேரத்தில் கோமின்டாங்குப் படைத்தலைவர்களுக்குப் பயிற்சியளிக்க வாம்போவாவில் (Whampo) இராணுவக் கழகம் அமைக்கப்பட்டது. சியாங் கே சேக்கு (Chiang Kai Shek) அதற்குத் தலைவராக நியமிக்கப்பட்டார். அவர் மாசுக்கோவில் தங்கிச் செஞ்சேனையைப் பற்றி நான்கு அறிந்து கொண்டவர்.

கட்சியின் வருங்கால அமைப்பு, அது அரசுடன் கொள்ள வேண்டிய உறவுகள் ஆகியவற்றைப் பற்றிய அறிக்கையை 1924-இல் சன்யாட்சென் வெளியிட்டார். மக்களுடைய மூன்று கோட்பாடுகள் அவ்வறிக்கையின் சிறப்பு அம்சமாகும். அம் மூன்று கோட்பாடுகள் தேசியம், சனநாயகம், மக்களுடைய பிழைப்பு (Livelihood) என்பனவாகும்.

தென்பகுதியில் தாம் அமைத்த குடியரசைப் பலப்படுத்திய பிறகு வடபகுதியையும் தென்பகுதியையும் ஒன்றாக இணைத்துச் சன்யாட்சென் வடநாட்டுத் தலைவர்களின் அழைப்பை ஏற்றுப் பீகிங்கு

சென்றார். அவரது முயற்சி பலனளிக்கவில்லை. அவர் 1925-இல் மறைந்தார். இறக்கும்போது அவர்தம் கட்சியினரை நாட்டு ஒற்றுமைக்குப் பாடுபடும் படி வேண்டினார். அவர் விருப்பத்தை நிறைவேற்றும் பொருட்டுத் தேசிய படைகள் வடபகுதிகளைக் கைப்பற்றமுனைந்தன; யாங்ட்சிச் (Yangste) சமவெளியில் இருந்த போர்த்தலைவர்களைத் தோற்கடித்தன. தலைநகரம் காண்டனிலிருந்து காண்கொளவிற்கு (Hankow) மாற்றப்பட்டது.

இதற்கிடையில் கோமின்டாங்கு வலச்சாரார், இடச்சாரார் என இரு பிரிவாகப் பிரிந்தது. இடச்சாராருக்கு வாங் சிங் வேய் (Wang Ching-wai) தலைவரானார். அவருக்குப் பொதுஉடைமைக் கட்சியினர் ஆதரவளித்தனர். ஆட்சிப் பொறுப்பு முதலில் வாங் இடம் இருந்தது. பின்னர்த் தேசியப்படையின் தலைவரான சியாங்குக்கும் வாங்குக்கும் இடையே கருத்து வேற்றுமை ஏற்பட்டது. அது சமயம் வலச் சாரார் சியாங்கை ஆதரித்தனர். சியாங்கு 1928-இல் தேசிய கட்சியின் தலைவரானார். அதற்குள்ளாகப் பொதுவுடைமை வாதிகள் கட்சியிலிருந்து முழுமையாக விலக்கப்பட்டு விட்டனர். பீகிங்கை சியாங்கு 1928-இல் கைப்பற்றினார். பீகிங்கு அரசின் தலைவர் முக் டனுக்கு (Mukden) ஓடிவிட்டார். அவர் மகன் கோமின்டாங்குகளுடன் ஒப்பந்தம் செய்துகொண்டார். அதன் விளைவாகச் சீனா முழுவதும் சியாங்கின் இராணுவ ஆட்சியின் கீழும், தேசிய மக்கள் கட்சியின் கீழும் பெயரளவில் ஒன்றாக இணைக்கப்பட்டது. நான்கிங்கு தலைநகரமாயிற்று.

அதன்பிறகு தேசிய அரசு பொதுவுடைமைக் கட்சியினரின் எதிர்ப்பைச் சமாளிக்க வேண்டிய தாயிற்று. அவர்களின் தலைவரான மாசேதுங்கு சீனாவின் தெற்கு மற்றும் நடு மாநிலங்களிலிருந்த உழவர்களுடன் நெருங்கிய தொடர்பு கொண்டிருந்தார். அவர்களுடைய துணையுடன் செஞ்சேனை ஒன்றை அவர் உருவாக்கினார். கோமின்டாங்குப் படைகளுக்கும் செஞ்சேனைக்கும் பெரியதொரு போராட்டம் பல ஆண்டுகள் நடந்தன. சப்பானுக்கும் சீனாவிற்கும் இடையே போர் ஏற்பட்டபோது சீனாவின் இருகட்சிகளும் உள்நாட்டுப் போரைக் கைவிட்டு விட்டு ஒன்றாக இணைந்து சப்பானுடன் போரிட்டன. போர் நடந்து கொண்டிருந்தபோது வலச்சாரார் தங்களுடைய செல்வாக்கை நிலைநாட்டும் பொருட்டு அடக்கு முறையைக் கையாண்டனர். மக்களுக்குத் தேவையான சீர்திருத்தங்களைப் புகுத்தாவண்ணம் தங்கள் செல்வாக்கைப் பயன்படுத்தினார்கள். அதன் விளைவாகக் கோமின்டாங்குகளின் செல்வாக்குக்

குறைந்தது. பொது உடைமையாளர் தேவையான சீர் திருத்தங்களைப் புகுத்திப் பாமர மக்களின் ஆதரவைத் திரட்டினார்கள். மேலும், சப்பானின் ஆதிக்கத்திற்குட்பட்ட பகுதிகளில் கொரியல்லா அரசுகளை அமைத்துத் தங்கள் கருத்துகளைப் பரப்பி வந்தனர். அதன் காரணமாகக் கோமின்டாங்குகளுக்கும் பொது உடைமைவாதிகளுக்குமிடையே சச்சரவுகள் ஏற்பட்டன.

இரண்டாம் உலகப்போர் முடிவுற்றபிறகு இரு கட்சியினரும் சப்பான் விட்டுச் சென்ற பகுதிகளில் தங்கள் ஆதிக்கத்தை நிலைநாட்ட முற்பட்டனர். உள்நாட்டுப்போர் மீண்டும் தொடங்கியது. இறுதியில் அமெரிக்க உதவி பெற்றிருந்தும் கூடக் கோமின்டாங்குகள் தோற்கடிக்கப்பட்டனர். சீனாவில் இருந்து அவர்கள் 1950-இல் முழுமையாக விரட்டியடிக்கப்பட்டனர். அதையடுத்து அவர்கள் இன்று தைவான் என்று சொல்லப்படும் பார்மோசாத் தீவில் தங்கள் ஆட்சியை ஏற்படுத்திக் கொண்டனர். அவர்களுடைய அரசு அங்குத் தொடர்ந்து நீடிக்க அமெரிக்கா உதவி அளித்து வருகிறது. சீனாவில் அமைக்கப்பட்டுள்ள பொது உடைமை அரசு அதனையும் கைப்பற்றிக் கோமின்டாங்குகளை முழுமையாக அழிக்கத் தக்க தருணத்தை எதிர்பார்த்து வருகிறது. தி.ஆர்.இரா.

கோமெல் உருசிய ஒன்றியத்தின் ஒரு மாநிலமான பைலோ உருசியாவின் தென் கிழக்கில் உள்ள ஒரு பகுதி. இதன் தலைநகரும் கோமெல் (Gomel). நகரின் மக்கள்தொகை 405,000 (1981). இங்கே சாசு (Sozh) ஆறு ஓடுகிறது. இதற்குத் தெற்கில் சிறப்பு வாய்ந்த கீவு நகரம் உள்ளது. இந்நகரில் பல இருப்புப் பாதைகள் கூடுவதால் வாணிகம் வளர்ந்துள்ளது. இங்கு மரத்தொழில், கண்ணாடித் தொழில், உலோக வேலை, உரோம வேலை, சணல் தொழில் முதலியன பெருகியுள்ளன. தெ.பா.

கோயப் பழங்குடிகள் ஆந்திரப் பிரதேசம், மத்திய பிரதேசம், ஓரிசா ஆகிய மாநிலங்களில் வாழ்கின்றார்கள். இவர்கள் மிகத் தொன்மையானவர்கள். இந்திராவதி ஆறு, கோதாவரி, சபரிப்பள்ளத்தாக்குக் காடுகளைக் கொண்ட மாவட்டங்களிலும், போளவரம், சோடவரம், எல்லாவரம், பத்திராசலம், நுகூர் ஆகிய வட்டங்களிலும் கோயர் (Koyas) வசித்து வருகின்றனர். ஆந்திரப் பிரதேசத்தில் மிகுதியாகக் காணப்படும் இவர்கள், கோண்டு (Gond) என்னும் மத்திய பிரதேசப் பழங்குடியின் ஒரு பிரிவினராவர். ஆகவே, கோயர்களின் பிறப்பிடம் மத்திய பிரதேசப்

பசுதர்ப் (Baster) பகுதியாகும். பசுதர்ப் பகுதி ஆந்திராவின் பத்திராசலம், நுகூர் வட்டங்களின் அருகில் உள்ளது. கோயர்கள், 200 ஆண்டுகளுக்கு முன்பு தங்கள் நாடான மத்திய பிரதேசத்திலிருந்து தங்களுக்கென்று பிரிக்கப்பட்டிருந்த மற்றொரு பகுதியான ஆந்திராவின் சில பாகங்களுக்குச் சென்று குடியேறினார்கள். இவர்கள் தங்கள் இருப்பிடத்தை மாற்றியதற்குப் பசுதரில் அப்பொழுது நிலவிய பஞ்சமும் சச்சரவுகளுமே காரணமாகும். இவர்களின் மொத்த எண்ணிக்கை கிட்டத்தட்ட 1 இலட்சமாகும். கோயர்கள் கோயிசு (Koyis) என்றும், கோய்சு (Kois) என்றும் சில பகுதிகளில் அழைக்கப்படுகின்றனர்.

தெலுங்கு மொழியே பெரும்பாலும் இவர்களின் மொழி. இவர்களின் மொழியில் கன்னடம், தமிழ் ஆகியவற்றின் சொற்களும் கலந்துள்ளன. இம்மொழியில் இடத்திற்கு இடம் வேறுபாடு காணப்படுகிறது. வடபகுதிக் கோயர்கள் தங்கள் பழைய மொழியினை இன்றும் பேசுகின்றனர். அம்மொழி ஓரிசாக் கொண்டர்களின் (Khonds) கூய் (Kui) மொழியோடு நெருங்கிய தொடர்புடையது. மத்திய பிரதேசப் பகுதியைச் சார்ந்த கோயர்களின் மொழி மத்திய பிரதேசக் கோண்டுகளின் கோண்டி (Gondi) மொழியைச் சார்ந்ததாக உள்ளது.

தங்களது தொழில்களை ஓட்டி இவர்கள் 11 வகையினராகப் பிரிக்கப்பட்டுள்ளனர். எடுத்துக்காட்டாகக் கம்பகோயர் கூடை, பாய் முடைதலையும், கம்மர கோயரதுகருமான் தொழிலையும், முசர கோயர் பித்தளைப் பாத்திரம் செய்தலையும் கூறலாம்.

இவர்கள் வட்ட அல்லது சதுர வடிவக் குடிசைகளில் வாழ்கின்றனர். இவர்களின் முக்கிய தொழில் வேளாண்மை. மலையில் பயிர் செய்பவரானாலும் சமநிலங்களையும் உழுது பயிரிடுகின்றனர். இவர்கள் இடம்விட்டு இடம் மாறிப் பயிரிடும் முறையைக் கொண்டுள்ளனர். தேவைக்கு வேண்டியதைப் பயிரிடுகின்றனர். மற்றொரு முதன்மைத் தொழில் காட்டில் உணவுப் பொருள்களைச் சேகரித்தலாகும். மூங்கிலினால் பாய், கூடைகள் முதலானவற்றைப் பின்னுதல் கோயர்களின் பிற தொழில்களாகும். கோயர்கள் தங்கள் தேவைக்கு ஏற்பக் கால்நடைகளை வைத்துள்ளனர். இக்காலத்தில் நிலையான உழுது பயிரிடுதலில் கோயர்கள் ஈடுபட்டுள்ளனர் என்பது குறிப்பிடத்தக்கதாகும். கோயர்கள் மழைநீரைக் குளங்கள், சிறு ஏரிகள், சிறு கண்மாய்கள் ஆகியவற்றில் சேகரித்து வைப்பதில் வல்லவர்கள். பழங்குடிகளுள் இவர்களை



கோயப் பெண்கள்

வேளாண்மைப் பொறியியலார் எனக் கூறுவர். ஒவ்வொரு அறுவடையும் ஒரு திருவிழாவாகக்கொண்டாடப்படுகிறது. கோயர்கள் வேட்டையாடுவதில் வல்லவர்கள். திருவிழாக்களில் நாட்டியம், காட்டெருமை நடனம் முதலானவை சிறப்பிடம் பெறுகின்றன. இக்காலங்களில் மதுவை விரும்பிக் குடிக்கின்றனர்.

இவர்களின் முக்கிய உணவு கஞ்சியும் வேர்த்தண்டு களும் மரப்பட்டைகளும்மாகும். புளியங் கொட்டை மாவிலிருந்தும் இவர்கள் கஞ்சி காய்ச்சுகின்றனர். இது உடம்பிற்குக் கெடுதலானது. பனைமரக்களும் இப்பா பூவிலிருந்து எடுக்கப்பட்ட கள்ளும் கோயர்களின் குடிபோதைப் பொருள்களாகும். கோயர்கள், காட்டு ஒணான்கள், முயல், மான், காட்டுப்பன்றி, எருமை ஆகியவற்றின் இறைச்சியையும் உண்கின்றனர். இவர்கள் பறவைகளைச் சாப்பிடுவதில்லை.

கோயர்கள் தங்கள் இருப்பிடங்களுக்கு வரும் குத்தகையாளர், வட்டிக்காரர், வாணிகர்கள் ஆகியவர்களுடன் சேர்ந்து போகவோ எதிர்த்துப் போராவோ முயலுவதில்லை. இவர்கள் ஏமாந்து போகின்றனர்; ஏமாற்றப்படுகின்றனர்.



கோயச் சிறுவன்

வாரங்கல், கம்மம் ஆகிய மாவட்டங்களில் கடந்த 40 ஆண்டுகளில் வெளிமக்களின் குடியேற்றத்தால்

இவர்கள் தங்கள் நிலங்களை இழந்து, வேளாண்மை உழைப்பாளிகளாக மாறியுள்ளனர். எனினும், இவர்கள் வெளிமக்கள் குடியேற முடியாத உட்பகுதிகளில் இன்றளவும் தங்கள் பொருளாதார நிலையிலிருந்து சிதறாமல் இருக்கிறார்கள். மடாகுடப் பகுதிக்கோயர்கள் வெளியிலிருந்து வந்தவர்களால் எவ்வித மாற்றமும் அடையவில்லை. கோதாவரி ஆற்றுப் பகுதியில் பல இடங்களில் மலை இரெட்டிகள் கோயர்களின் அண்டைப் பழங்குடியினராவர். இப்பகுதிகளில் கோயர்கள் இரும்புச் சாமான்களை இரெட்டிகளுக்குக் கொடுத்து, அவற்றிற்கு மாற்றாகப் பாய், கூடை போன்ற சாமான்களைப் பெறுகின்றனர். இரு இனத்தவரின் வீடுகளும் உடைகளும் ஒரே தன்மையானவை. எனினும், கோயர்கள் வீட்டில் இரெட்டிகள் உணவு உட்கொள்வதில்லை. இரெட்டிகளின் வீட்டின் உட்பகுதிகளில் கோயர்கள் அனுமதிக்கப் படுவதில்லை. இருவரிடமும் பெண் கொடுத்தல் வாங்கல் கிடையாது.

கோயர்களின் சமுதாயச் செயல்கள் குலப் பஞ்சாயத்தினால் செயற்படுகின்றன. கோயர் கிராமப் பஞ்சாயத்தின் தலைவர் 'பின்ன பேடா' (Pinna Pedda) எனப்படுவர். இவருக்கு மேல்அதிகாரி 'குல பேடா' (Kula Pedde) அல்லது பட்டேல் (Patel) ஆவர். இவர் அரசு ஒப்புதல் பெற்றவர். பின்னபேடா, குலபேடாப் பதவிகள் தலைமுறை தலைமுறையாக அவர்கள் பரம்பரையில் வரும். 10, 12 கிராமங்கள் அடங்கிய அமைப்பே சமுத்து (Samuth) எனப்படும். இதன் தலைவர் சமுத் தோரா (Samut Dora), குல தோரா (Kula Dora) அல்லது பெத்த கப்பு (Pedda Kapu) ஆவார். இவரது தீர்ப்பே சரியானதும் இறுதியானதுமாகும். எல்லாக் குற்றங்களுக்கும் தண்டத் தொகை விதிக்கப்படுகிறது. அதைக் கட்டாதவர் கடுமையான தண்டனக்கு உள்ளாவர். ஒருவர் குற்றவாளியா நிரபராதியா என்பதைக் கண்டுபிடிக்கப் பல முறைகள் கையாளப் படுகின்றன. அவற்றுள் ஒன்று அவனது கையைக் கொதிக்கும் எண்ணையில் வைத்தல்.

நம்பிக்கை, சட்டத்திற்குட்படுதல், பொறுமை, பணிவு, நன்றி மறவாமை, தீங்கிழையாமை ஆகியவை கோயர்களின் பண்புகள். இவர்கள் சிறிதளவு சோம்பேறிகளாவர். இவர்கள் பொது நலனில் ஈடுபாடு கொண்டவர்கள். வீட்டையும் தங்கள் பன்றிக் கூடங்களையும் சுத்தமாக வைத்திருப்பர். இவர்கள் இந்துக்களாக இருப்பினும், எப்பொழுதும் சாதி இந்துக்களையும் பிற இனத்தவரையும் விட்டு விலகித் தனித்து வாழ்வதையே விரும்புவர். கோயப் பெண்கள் நெற்றியில் பொட்டிடுவர்.

குரியன், முத்தையாள் அம்மாள், மகாலட்சுமி அம்மாள் ஆகிய தெய்வங்களை வழிபடுகின்றனர். அறுவடைப் பண்டிகை இவர்களுக்கு முக்கியமானது. கோயர்கள், ஆதிதிராவிடர்களிடமும் முகம்மதியர்களிடமும் உணவு கொள்வதில்லை. மதமாற்றமும் இவர்களிடம் காணப்படவில்லை.

கோயர்களின் திருமணச் சடங்குகள் இந்து முறைப்படி நடக்கும். வரதட்சிணை இவர்களிடம் இல்லை. பெண்ணுக்கு மாப்பிள்ளை வீட்டார் குறைந்த அளவு பணம் கொடுப்பர். கோயர்கள் தங்கள் மனைவிகளிடமும் குழந்தைகளிடமும் மிகவும் அன்புடன் இருப்பர். தாலி கட்டுவது இவர்களிடம் காணப்படுகிறது. மணவிலக்கு, விதவை மணம் ஆகியவற்றையும் இவர்கள் கொண்டுள்ளனர். நே.தே.

கோயபல்சு, பால் சோசப்பு என்பவர் செருமானிய நாட்டில் அடால்பு இட்லரும், அவருடைய தேசிய சமநிலைக் கட்சியாரும் நடத்திய வரம்பற்ற முழுவல்லாட்சிக் காலத்தில் (1933-1945) அரசாங்கத்தில் கொள்கை பரப்பு அமைச்சராக (Minister of Propaganda) இருந்தார். இவர் (Goebells, Paul Joseph) கி.பி. 1897-இல் ஓர் உரோமானியக் கத்தோலிக்கக் குடும்பத்தில் பிறந்து, எய்டல்பர்கு பல்கலைக்கழகத்தில் சிறந்த கல்விப் பயிற்சி பெற்றார். இவர் ஒரு கால் ஊனத்தின் கரணமாக நாட்டின் இராணுவப் பயிற்சியிலிருந்து விலக்கிக்கப் பட்டார். பட்டப்படிப்பையும், செய்தித்தாள் துறையில் பயிற்சியையும் முடித்தபின்னர், இவர் 1924-இல் தேசிய சமநிலைக் கட்சியாருடன் நட்புக் கொண்டார். இவருக்கு இளமையிலேயே அரிய நாவன்மை இருந்தபடியால் இவர் இட்லருடைய (Hitler) கவனத்தை ஈர்த்தார். இட்லர் இவரை 1924-இல் தம் கட்சியின் மாவட்ட ஆட்சியாளராகவும், 1926-இல் செருமனி முழுவதற்கும் தம்கட்சியின் கொள்கைப் பரப்பு இயக்குநராகவும் ஆக்கினார்.

இவர் பணிகள்: செருமானியத் தேசிய சமநிலைக் கட்சியார் இட்லருடைய தலைமையில் 1933-இல் செருமானியப் பாராளுமன்றத்தில் பெரும்பாலான இடங்களைத் தேர்தல்களில் கைப்பற்றி அரசாங்கத்தை அமைத்தனர். இட்லர் தாம் முதலமைச்சராகப் பதவிக்கு (Chancellor) வருதற்கு உதவியாக இருந்த வைமார் அரசியலமைப்பைச் (Weimar Constitution) சிறிது சிறிதாக மாற்றி, அதைப் பாராளுமன்றக் குடியாட்சி இயல்பிலிருந்து வரம்பற்ற முழுவல்லாட்சியாக (Dictatorship) மாற்றினார். இந்நிலையில் அவர் தம் வல்லாட்சியை ஒரு குடியாட்சி என்றே மக்கள் நம்பி ஏற்றுக் கொள்ளும்படி செய்து

தற்கு ஒரு திறமையான கொள்கை பரப்பு அமைச்சர் தேவைப்பட்டார். இட்லர் கோயம்புத்தூரிலேயே பொதுமக்கள் அறிவு விளக்கத்துக்கான தேசிய அமைச்சகத்தைத் தோற்றுவித்து, அப்பதவியில் கோயம்புத்தூர் அமர்த்தினார். கோயம்புத்தூர் இட்லருடைய தேசிய சமநிலை அரசாங்கத்தைப் பற்றி ஒரு நல்ல எண்ணம் செருமானிய மக்களிடையே ஏற்படும் படி சில கருத்துகளை உருவாக்கிக் கூறினார். அதன் பொருட்டு இவர் செருமனியிலுள்ள செய்தித்தாள்கள், வானொலி, திரைப்படத்துறை, வெளியீடுகள், நாடகத்துறை, இசை முதலிய எல்லாவற்றையும் தம் கட்டுப்பாட்டில் வைத்துக் கொண்டார். இரண்டாம் உலகப் போர் நிகழ்ச்சிகளைப் பற்றி (1939-45) செருமானிய மக்களுக்கு நம்பிக்கை யூட்டும் வகையிலும், பகைநாடுகளுக்கு அச்சமூட்டும் வகையிலும், இவர் செய்திகளைத் திரித்தும், பல பொய்யுரைகளைக் கூறியும் வந்தார். இறுதியில் 1945-இல் உருசிய, பிரிட்டிசு, அமெரிக்கப் படைகள் இட்லர் தங்கியிருந்த பெர்லின் நகரத்தை முற்றுகையிட்டுக் கைப்பற்றியபோது, இவர் இட்லருடன் இருந்தார். இட்லர் இறந்த சூழ்நிலை பலவாறாகக் கூறப்படுகிறது. ஆனால், கோயம்புத்தூர் தம் மனைவியையும் ஆறு குழந்தைகளையும் கொன்றுவிட்டுத் தம்மையும் மாய்த்துக் கொண்டார். பா.சு.

கோயம்புத்தூர் தமிழ்நாட்டின் தென்மேற்குப் பகுதியில் நொய்யலாற்றையடுத்து, நீலகிரி குன்றுகளுக்குத் தெற்கில் அமைந்துள்ள நகரம். பண்டைக் காலத்தில் கோவன் என்ற பெயருடைய ஓர் சிற்றரசனால் புகழ் பெற்று விளங்கிய பேரூர்க்கருகில் புதிய தாய் இவ்வூர் அமைக்கப்பட்டதால் இந்நகர்க்கு கோயம்புத்தூர் என்ற பெயர் ஏற்பட்டது. நீலகிரிக்குன்றுகளுக்கும், ஆணைமலைக்குன்றுகளுக்குமிடையே இருபது மீட்டர் அகலம் கொண்ட புகழ் மிகுந்த பாலக்காட்டுக் கணவாயை நோக்கியிருக்கின்றது இந்நகரம். இது இன்றைய கோவை மாவட்டத் தலைநகராகத் திகழ்கின்றது.

கடல்மட்டத்திலிருந்து 1341 அடி உயரத்தில் இந்நகரம் அமைந்திருப்பதால் மிகுந்த வெப்பமோ தட்பமோயின்றி இனிதான சமவெப்பதட்பநிலை கொண்டுள்ளது. இந்நகரை 'ஏழைகளின் ஊட்டி' (Poorman's Ooty) என்று சொல்வார்கள். குறைந்த செலவில் ஏழைகளுக்குக் கோடைக் கால உறைவிடமாக இந்நகர் உள்ளது. இங்கு ஆண்டில் பெய்யும் மழை ஏறக்குறைய 750 மி. மீட்டர்களாகும். ஆனால், இதன் அருகிலுள்ள நீலகிரிக்குன்றுகளில் ஆண்டில் பெய்யும் மழை அளவு 2500 மி. மீ.

பாலக்காட்டுக் கணவாயின் முகத்துவாரத்திலிருப்பதால் இந்நகரை அடைவதற்கு மும்முறை (முறையே கி. பி. 1768, 1783, 1790) ஆங்கிலேயர் போரிட்டுத் தோல்வியுற்றனர். இறுதியில் கி. பி. 1799-இல் மைசூரை ஆண்ட திப்புசுல்தானின் வீழ்ச்சிக்குப் பிறகு ஆங்கிலேயர் வசம் வந்த இவ்வூர், இந்தியா சுதந்திரமடையும்வரை அவர்கள் வசமே இருந்தது.

தொழில்: தொழில் துறையிலும், வணிகத்துறையிலும் வளர்ச்சியுற்றுத் தென்னிந்தியாவில் அமைந்துள்ள மதுரை, சேலம் போன்ற முக்கியமான நகரங்களுள் கோயம்புத்தூரும் ஒன்றாகும். இந்நகரில் பஞ்சாலைகள் (பருத்தி ஆலைகள்) பல உள்ளன. இதனைத் 'தென்னிந்தியாவின் மான்செசுட்டர்' (Manchester of South India) என்பர். காப்பிவிதை தயாரித்தல், காய்கறிகளிலிருந்து எண்ணெய் எடுத்தல், சோப்பு தயாரித்தல், வேளாண்மைக்கூரிய கருவிகள் செய்தல், சிமிண்டு தயாரித்தல், தோல் பதனிடுதல் ஆகியவற்றிற்கான தொழிற்சாலைகளும் இந்நகரில் பெருமளவில் இயங்குகின்றன.

போக்குவரத்து: தென்னிந்தியாவிலுள்ள புகைவண்டிச் சந்திப்புகளில் கோயம்புத்தூர் சந்திப்பும் முக்கியத்துவம் வாய்ந்தது. பாலக்காடு கணவாய் மூலம் மேற்கிந்தியக் கடற்கரையை அடைய இச்சந்திப்பு வழிசெய்கிறது.

கல்வி: கோயம்புத்தூரில் பல கல்லூரிகள் உள்ளன. இந்தியாவில் புகழமிக்க வேளாண்மைக் கல்லூரிகளுள் கோயம்புத்தூர் வேளாண்மைக் கல்லூரியும் ஒன்றாகும். இப்பொழுது இங்கு வேளாண்மைப் பல்கலைக்கழகமும் உள்ளது. இந்நகரிலுள்ள அவினாசிசிங்கம் மனையியல் கல்லூரி புகழ்பெற்ற கல்வி நிலையங்களுள் ஒன்றாகும். பெண்களுக்கென நடத்தப்படும் இக்கல்லூரியில் வெளிநாடுகளிலிருந்தும் மாணவியர் வந்து பயில்கின்றனர். இந்நகரில் அரசால் நடத்தப்படும் கலைக்கல்லூரியும், தனியாரால் நடத்தப்படும் பெண்களுக்கான கலைக்கல்லூரியும் பொறியியல் கல்லூரியும் தமிழ்நாட்டில் கல்வி வளர்ச்சிக்குப் பெரிதும் உதவுகின்றன. பாரதியார் பல்கலைக் கழகம் இங்கு அண்மையில் தோற்றுவிக்கப்பட்டுள்ளது.

கோயில்: இந்நகரிலிருந்து ஐந்து கி.மீ. தொலைவிலுள்ள பேரூர் என்னும் இடத்தில் அமைந்துள்ள கோயில் மிகப் புகழ் வாய்ந்தது. பேரூர், சோழர்கள் காலத்திலிருந்து சிறப்பு மிக்க நகரமாகத் திகழ்ந்திருக்கிறது. கொங்கு நாட்டாரும், மலையாளநாட்டினரும் தை, ஆடி அமாவாசைகளிலும், மார்கழித்திருவாதிரை, பங்குனி உத்திரம், ஆகிய நாள்களிலும் பேரூர்க் கோயிலில் திருவிழாக்காண வருவார்கள்.

பேரூர் பெரிய தலைநகரமாக விளங்கிற்றெனவும் கோயம்புத்தூர் அதையொட்டிய ஒரு சிறு கிராமமாக இருந்தது எனவும் கல்வெட்டுகள் தெரிவிக்கின்றன. இந்நகரையடுத்துள்ள மருதமலையான் கோயிலும் புகழ்பெற்ற புண்ணியத் தலங்களுள் ஒன்றாகும்.

கி.பி.

கோயம்புத்தூர் மாவட்டம்: காண்க; தமிழ் நாட்டு ஆட்சிப்பிரிவுகள்.

கோயில்: இறைவனை வழிபடுவதற்காக அமைக்கப்பட்ட இடம்; மக்கள் வழிபடும் கடவுளின் இல்லம். மனத்தை ஒருங்கிணைத்து வழிபாடு செய்யும் இடம் சிறந்ததாக இருத்தல் வேண்டும். முதன் முதலில் இயற்கையை வழிபட்ட மனிதன் பின் இயற்கையழகும் அமைதியும் நிறைந்த இடத்திலே இறைஉரு அமைத்து வழிபடத் தொடங்கினான். இன்றளவும் கோயில்கள் பல அத்தகைய இடங்களிலே அமைக்கப்படுகின்றன. ஆற்றங்கரைகளிலும் குளத்தின் கரைகளிலும் வளம் மிக்க சோலைகளிலும் மரநிழலிலும் மலைக் குகைகளிலும் இறைவனை உருவமைத்து மக்கள் முதன்முதலில் வழிபட்டு வந்தனர். அவ்விடத்தில் சிறு கோயிலும் அமைத்தனர். பின்னர் வந்த மக்கள் இக்காலக் கோயிலமைப்பில் கோயில் களை அமைத்தனர். கோயில் என்பது உடல் என்னும் புறச்சின்னமாகக் கருதப்படுகிறது. உடலிலுள்ள தத்துவங்களுக்கு ஏற்பப் புறச்சின்னங்களைக் காட்டுதல் வேண்டும் என்று ஆகமங்கள் கூறுகின்றன. கோயிலைச் சுற்றிலும் மதில் எடுத்து ஒருபுறம் வாயிலமைத்து அங்குக் கோபுரத்தை அமைத்தனர். அக் கோபுரம் தூலலிங்கம் எனப்படும். தொலைவிலிருந்தே கோபுரத்தைக் கண்டு வணங்குவது இன்றளவும் நடைமுறையில் உள்ளது. கோபுரத்தைக் காணும்பொழுது மக்களுக்குத் தெய்வநினைவு ஏற்படச் செய்யும் வண்ணம் கோபுரங்கள் உயரமாக அமைக்கப்பட்டுள்ளன.

கோபுரத்தில் பொதுவாக உலகிலுள்ள எல்லாப் பொருள்களின் உருவங்களையும் காணலாம். கோபுர நிலைகள் ஒன்றன் மேல் ஒன்றாக ஒற்றைப்படையில் அமைக்கப்பட்டிருக்கும். மூன்று நிலைகளையுடையவை நனவு, கனவு, சுழுத்தி என்னும் மூன்று அவத்தைகளைக் குறிக்கும் எனவும், ஐந்து நிலைகளை உடையவை ஐம்பொறிகளையும், ஏழு நிலைகள் ஐம்பொறிகளுடன் மனம் புத்தி என்பனவற்றையும் குறிக்கும் எனவும் கூறுவர். கோபுரங்கள் நிலைகள் பல பெற்றிருப்பினும் மக்கள் தரையில் அமைக்கப்படும் வாயில் வழியாகத் தான் கோயிலினுள் செல்லமுடியும். இது மனம் ஒன்றே கடவுள்மீது நாட்டம் கொள்ளப் பயன்படும் என்பதை விளக்குவதாக அமைந்துள்ளது.

கோபுரத்தை அடுத்துப் பலிபீடம் வைக்கப்படும். அதன் அருகில் சென்று ஒருவர் வீழ்ந்து வணங்குவதால் தம் மனத்தில் உள்ள கீழான இயல்புகள் யாவற்றையும் பலிகொடுத்துவிட்டு மேலான சிந்தனை இயல்புடன் எழுந்திருக்கின்றார் என்ற அடிப்படையை உணர்த்தப் பலிபீடம் வைக்கப்படும். பிராணாயாம முறை இறைவனைச் சுற்றி வலம் வருவதன் மூலம் அடைய முடியும். பலிபீடத்தை அடுத்துக் கொடிக்கம்பமும் இறைவனின் வாகனமும் காணப்படும். அது ஆன்மாவைக் குறிக்கும். ஆன்மா உள்முகமாக இறைவனை நோக்குகிறது என்பதும், இறைவனை அடைவதே ஆன்மாவின் குறிக்கோள் என்பதும் இதன்மூலம் பெறப்படும். வாகனமான மனம் இறைவனைச் சென்றடையும் நாட்டமுடனே எப்பொழுதும் திகழ வேண்டும் என்பதும் இதன் கருத்தாகும்.

கருவறை காற்றும் வெளிச்சமும் உட்புகா வண்ணம் இருளாகவே அமைக்கப்படும். வழிபட வருபவர் ஒலியும் ஒளியும் கிடைக்கும்வரை அமைதியாக விளங்குவார். விளக்கு, கற்பூர ஆராதனை ஆகியவற்றால் உண்டாகும் வெளிச்சத்தில் மணியோசை முழங்க இறைவனை மனிதன் வழிபடுகிறான்.

கோயிலின் உள்ளே எழுந்தருளியிருக்கும் இறைவனை வழிபடும் மனிதனின் உள்ளும் புறமும் தூய்மைபெற்றனவாக இருத்தல் வேண்டும். அன்பை வளர்க்கவும் நல்லெண்ணத்தை வெளிப்படுத்தவும் இறைவனுக்கு நீராட்டிப்பால், தயிர், நெய், பஞ்சாமிர்தம் ஆகியவற்றைக் கொண்டு முழுக்காட்டி நல்லுணவு படைக்கின்றனர். பின்னர் ஆடை அணிகலன்களைப் பூட்டிப் பக்தியுடன் வணங்குதல் முறையாகும். இறைவனுக்குப்படைக்கும் பொருள்கள் மிக நல்லுணவாக இருத்தல் வேண்டும். கோயில்களில் கையாளப்படும் கிரியைகள் யாவும் தத்துவ விளக்கத்தைத் தருபவை என்பது ஆன்றோர்களின் கருத்தாகும்.

கோயிற் கட்டடக்கலை: (கி.மு. 2500 - கி.பி.300) இந்திய நாடு கோயில்களுக்குப் புகழ்பெற்று விளங்கும் நாடாகும். இறைவனுக்குக் கோயிலமைத்து வழிபடுவது மிகப் பழங்காலத்திலிருந்தே நிலவி வருகிறது. சிந்துவெளி நாகரிகத்தின் நகரங்களான அரப்பா, மொகஞ்சதாரோ, உலோஞ்சதாரோ, தகஞ்சோ தாரோ, அலிமுராத்து, பாண்டிவாகி, அம்ரி போன்ற இடங்களில் கண்டுபிடிக்கப்பட்ட கட்டடங்களின் அமைப்பு, நீண்ட தெருக்கள், நகர அமைப்பு ஆகியவை பண்டைக் கால மக்களின் கட்டடக் கலை அறிவை வெளிப்படுத்துவனவாக உள்ளன. இங்குக்



பாதாமிக்கு அருகிலுள்ள மகாகூடேசுவரர் கோயில் விமானத்தின் உச்சி.

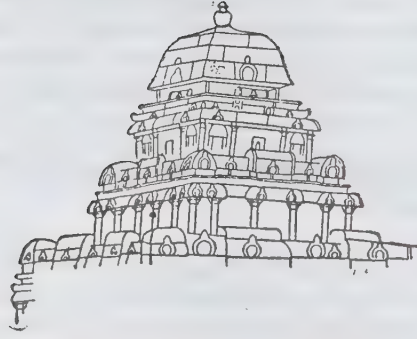

பட்டதக்கல் சங்கமேசுவரர் கோயில் விமானம்

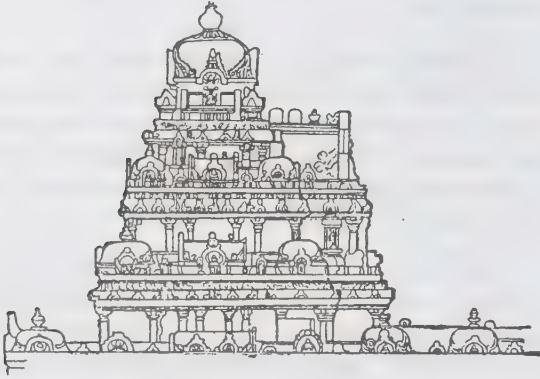

பட்டதக்கல் விருபாதர் கோயில் விமானம்

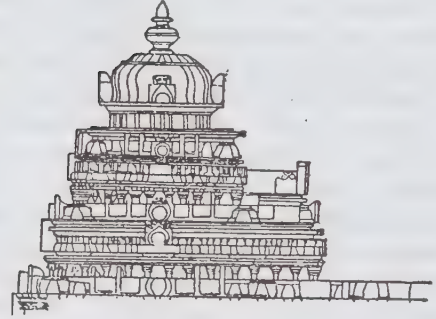

குக்கனூர் கல்லேசுவரர் கோயில் விமானம்

கண்டுபிடிக்கப்பட்ட கட்டடங்களுள் கோயில்களோ வழிபாட்டுத் தலங்களோ இருந்தனவா என்பதை அறிய முடியவில்லை.

சிந்துச் சமவெளி நாகரிகத்திற்குப் பின்னர் வந்த வேத காலத்தில் ஆரியர்களின் கட்டடக் கலைத் திறன் பற்றிய கூறுபாடுகள் எவையும் கிடைக்கவில்லை. இவர்கள் சாதாரண வட்ட வடிவக் குடிசை வீடுகள் கட்டியே வாழ்ந்தனர். இவர்கள் இயற்கையை வழிபட்ட காரணத்தால் அதற்கெனத் தனித்துக் கோயில்கள் எவற்றையும் அமைக்கவில்லை எனத் தெரிகிறது.

இந்தியக் கோயிற் கட்டடக் கலையின் பிரிவுகள்: இந்தியக் கோயிற் கட்டடக்கலை, சிற்ப சாத்திரப்படி மூன்று பெரும் பிரிவுகளாகப் பிரிக்கப்பட்டுள்ளது. அவை நாகரம் திராவிடம், வேசரம் எனப்படும். இவை நிலவியல் அடிப்படையிலும், கோயில்களில் காணப்பட்ட பொதுவான தன்மைகள் அடிப்படையிலும் பிரிக்கப்பட்டன. நாகரம் என்னும் அமைப்பு

வட இந்தியக் கோயில்களில் குறிப்பாக விந்தியமலையின் வடக்குப் பகுதிகளில் காணப்படும் அமைப்பாகும். விந்திய மலையிலிருந்து கிருட்டிணா ஆறு முடிய உள்ள பகுதிகளில் காணப்படும் கோயில்களின் அமைப்பு வேசரம் எனப்படும். கிருட்டிணா ஆற்றிலிருந்து தெற்கில் காணப்படும் கோயிலமைப்பு முறை திராவிடம் எனப்படும். திராவிடர்கள் பயன்படுத்திய கோயிற் கட்டட அமைப்பு முறை திராவிடம் எனப் பெயர்பெற்றது. திராவிடர்களின் கட்டடக் கூறுபாடுகளையும் வட இந்தியக் கோயிற் கட்டடக் கலைக் கூறுபாடுகளையும் இணைத்தே வேசரம் எனப்படும் அமைப்பு முறை தோன்றியது. வேசரக் கலை அமைப்பு கி.பி. 11-ஆம் நூற்றாண்டிலிருந்தே பெருமளவில் வளர்ந்தது. சிற்பசாத்திர நூல்களில் இவ்வமைப்புகளைப் பற்றி முறையான செய்திகள் கிடைக்கவில்லை. கோயிலின் அமைப்பு முறையில் வேறுபாடுகள் காணப்படுகின்றன எனினும், பெரும்பாலான அளவில் ஒரே அமைப்பு முறையையே இந்தியக் கோயில்கள் பெற்றுத் திகழ்கின்றன. நாகர

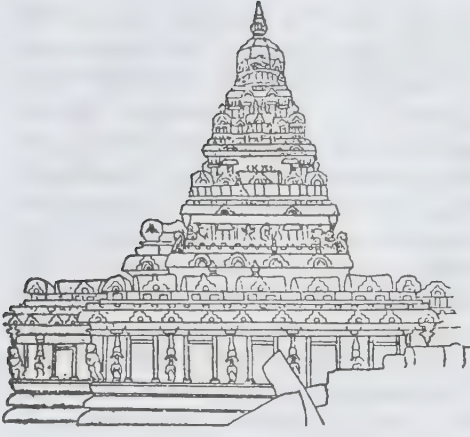

மாமல்லபுரக் கடற்கரைக் கோயில்

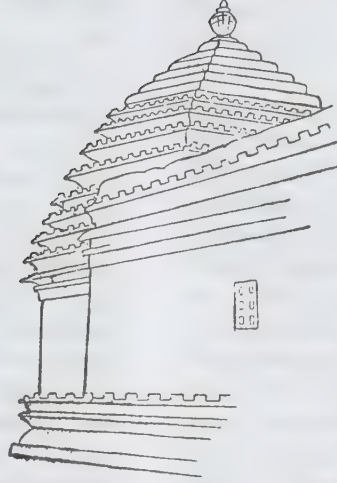

தர்வார் மாவட்டத்துக் கோடி கொப்பா கோயில்



சாங்குகிய வேசாமரபுக் கோயில்

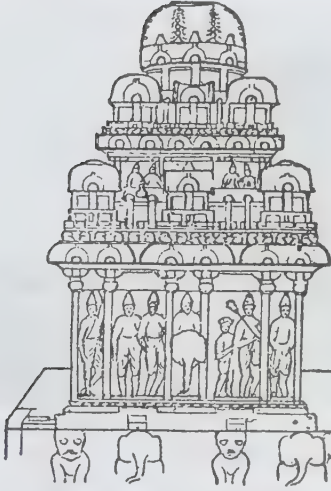

அர்ச்சன ரதம், மாமல்லபுரம்

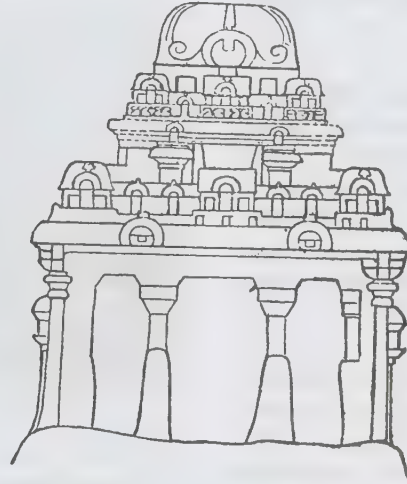

வையன் குட்டை ரதம், மாமல்லபுரம்



கொடும்பாநூர் கோயில்

திராவிடக் கோயில் அமைப்பை விளக்கும் படம்

வகைக் கோயில்கள் அடிமுதல் முடி வரை நாற்கட்ட அமைப்பைக் கொண்டனவாகவும், திராவிட வகைக் கோயில்கள் என்கோண அமைப்புக் கொண்டனவாகவும், வேசர வகைக் கோயில்கள் வட்ட அமைப்பைக் கொண்டனவாகவும் இருக்கும்.

வட இந்தியக் கோயில்களின் தரை அமைப்பு

(Plan) சதுரத்தைப் பெற்றும் பல பிதுக்கங்களைப் பெற்றும் சதுர அமைப்பில் காணப்படும் அல்லது சிலுவை அமைப்பில் காணப்படும். கோயில்களின் விமானம் புறங்குவிந்து மேல்நோக்கிச் செல்லும். இது இரேக சிகரம் (Rekha Sikhara) எனப்படும். வரியிடப்பட்ட உருண்டை வடிவக் கல் சிகரத்தின் உச்சிப்பகுதியில் காணப்படும். இது ஆமலகம் எனக்

கூறப்படும். நெல்லிக்காய் போன்ற அமைப்பைக் கொண்டு விளங்குவதால் இது ஆமலகம் (Amalaka) எனப்படுகிறது.

காண்க: நாகர அமைப்பை விளக்கும் படம்.

திராவிடக் கலைப் பாணிக் கோயில்கள் சதுரமான கருவறையையும் அதனைச் சுற்றி மக்கள் வலம் வரும் பாதையையும் கொண்டிருக்கும். கூம்பு வடிவ அமைப்பில் விமான அமைப்பு கீழிலிருந்து மேலாகக் கூம்பிச் செல்லும். இவ்விமானங்கள் பல தளங்களைப் பெற்று விளங்கும். கூடு அமைப்பும் சாலை அமைப்பும் தளங்களில் காணப்படும். கழுத்து, தலை, முடி ஆகிய மூன்று உறுப்புகளும் முறையே விமானத்தில் காணப்படும். உருவ அமைப்பின் அடிப்படையில் விமானங்கள் விருத்தவிமானம், சருதவிமானம் அறு கோண விமானம், எண்கோண விமானம், தூங்காணை மாடவிமானம், சத்திநீள விமானம் என அறு வகைகளாகப் பிரிக்கப்பட்டுள்ளன. (காண்க: படம்: திராவிடக் கோயில் அமைப்பு) பிற்காலத் தென்னிந்தியக் கோயில்கள் தூண்மண்டபங்களையும் தூண்கள் கொண்ட சுற்றுப் பாதைகளையும் நுழைவாயில் கோபுரத்தையும் கொண்டு விளங்குகின்றன. வேசரா வகை சாளுக்கியர்களின் காலத்தில் வளர்ச்சி அடைந்தது.

மௌரியப் பேரரசுக் காலம்: இந்தியாவின் முதல் பேரரசாக விளங்கிய மௌரியப் பேரரசின் கால கட்டடங்களே கோயிற்கலை வளர்ச்சிக்கு முதற் சான்றுகளாக உள்ளன. குறிப்பாக, அசோகர் காலத்தில் பௌத்தமதம் பெருவளர்ச்சி அடைந்ததன் விளைவாகப் பல பௌத்த தூபிகள் கட்டப்பட்டன. அசோகரின் காலத்தில் தூபிகளும் தூண்களும் குடைவரைகளும் அமைக்கப்பட்டன.

அசோகர் காலத்தைச் சார்ந்த தனித் தூண்கள் ஏறக்குறைய 30 கண்டுபிடிக்கப்பட்டுள்ளன. அவை வடக்குப் பீகார், நேபாளம், சாரநாத்து, கௌசாம்பி, சாஞ்சி, அம்பாலா மாவட்டங்கள் ஆகிய பகுதிகளில் காணப்படுகின்றன. இத்தூண்களின் தலைப்புப் பகுதிகள் சிங்க முகங்களைப் பெற்றவை. இத்தூண்கள் மணற்பாறை வகையைச் சார்ந்தவை. இவை வட்ட வடிவ அமைப்பைப் பெற்றவை. 30 அடியிலிருந்து 40 அடி வரை உயரம் கொண்டவை. சில தூண்களில் பௌத்த சமயச் சின்னங்கள் காணப்படுகின்றன.

அசோகர் காலத் தூபிகளுள் புகழ் மிக்கவை சாஞ்சித் தூபியாகும். தூபிகள் பௌத்த சமயத்தின் முதன்மைச் சின்னங்களாகும். தூபிகள் கவிசை மாட அமைப்பு உடையவை. இவை செங்கற்களால் கட்டப்

பட்டவை. அசோகர் காலக் குடைவரைக்குள் குறிப்பிடத்தக்கவை உலோமசுரிசி, அதாமா குடைவரைகள் ஆகும்.

மௌரியருக்குப் பின் அசோகரின் மறைவிற்குப் பின்னும் கி.மு. 200-இலிருந்து கி.பி. 300 வரையிலும் இந்தியாவில் பௌத்த மதம் செல்வாக்குப் பெற்றிருந்தது. இக்கால கட்டத்தில் பௌத்த விகாரைகளும் தூபிகளும் நாடெங்கிலும் அமைக்கப்பட்டன. இந்து சமயக் கோயிலொன்று கி.மு. 2-ஆம் நூற்றாண்டில் பெசு நகரில் (Besnagar) இருந்ததாகக் கண்டுபிடிக்கப்பட்டுள்ளது. இங்கிருந்த ஒரு கற்சூணில் கருடனின் உருவம் காணப்பட்டது. எனவே, இங்கிருந்த கோயில் திருமாலின் கோயிலே என அறிஞர்கள் கருதினர். இக்காலத்தைச் சார்ந்த பிற கோயில்கள் பற்றிச் சிற்பத் தொகுதிகள், ஓவியங்கள், நூல்கள் ஆகியவற்றின் மூலமாகவே அறிய முடிகிறது. சாஞ்சி, பாருத்து ஆகிய இடங்களில் உள்ள தூபிகளில் பல கட்டுமானக் கோயில்களின் சிற்பங்களைக் காணலாம்.

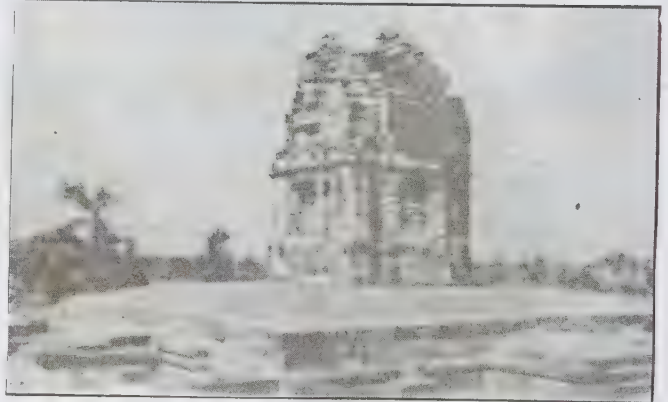

தியோகர் கோயில்

குப்தர் காலம்: வட இந்தியக் கோயில்களின் வரலாறு குப்தர் காலத்திலிருந்தே தோன்றுகிறது. குப்தப் பேரரசர்கள் இந்து சமயத்திற்கு ஆதரவு அளித்த துடன் இந்து சமயக் கடவுள்களுக்குப் பல் கோயில்களையும் கட்டினர். கோயிலின் அமைப்பு, வேலைப் பாடுகள், கோயில் கட்டும் விதம், அளவு ஆகியவற்றைக் கூறும் நூல்கள் பலவும் இக்காலத்தில் எழுதப்பட்டன. குப்தர் காலத்தைச் சார்ந்த கோயில்கள் பொதுவாக மூன்று பிரிவுகளாகப் பிரிக்கப்படும். அவையாவன: 1. சதுரமான கருவறை அமைப்புடையதாய்க்கருவறையின் முன் சிறுமண்டபத்தைப்

பெற்றோ பெறாமலோ விளங்கிய சிறு கோயில்கள், 2. சதுரமான கருவறையையும் முன் தூண்மண்டபத்தையும் வலம் வரும் பாதையையும் கொண்டிருந்த கோயில்கள், 3. சதுரமான கருவறையையும் தூண்மண்டபத்தையும் அவற்றுடன் கருவறையின் மேல் விமானத்தையும் கொண்டு விளங்கிய கோயில்கள்.

சிறு சதுரக் கோயில்கள்: இக்கோயில்கள் சதுர அமைப்பைக் கொண்டு தட்டையான கூரையை உடையன. இவ்வகைக் கோயில்கள் முன் மண்டபம் பெற்றோ இல்லாமலோ விளங்கின. சில கோயில்களின் முன்மண்டபம் தூண்களால் தாங்கப்பட்டன, சாஞ்சியில் 17-ஆம் எண்ணுடைய கோயிலும் தியோகர் (Deogar) என்ற இடத்திலுள்ள கோயிலும் இரான் (Eran) என்ற இடத்திலுள்ள கோயிலும் இவ்வகையைச் சார்ந்தவை. இவற்றின் முன் மண்டபம் 4 தூண்கள் கொண்டு விளங்கின. முன்மண்டபத்திற்குச் செல்லத் தரையிலிருந்து படிக்கட்டுகள் அமைக்கப்பட்டிருந்தன. சுவர்கள் எவ்வகைச் சிற்பமும் இன்றிக் காணப்படுகின்றன. இவ்வகைக் கோயில்கள் கி.பி. 4-ஆம் நூற்றாண்டின் இறுதிக் காலத்தைச் சார்ந்தவையாகும்.



பூமராச் சிவன் கோயில்

சிறு விமானங்களைப் பெற்ற கோயில்கள்: சிறு விமானங்களைப் பெற்ற கோயில்களுள் மிகச் சிறப்பானவை பூமரா என்ற இடத்திலுள்ள சிவன் கோயிலும் நாச்னா (Nachna) என்ற இடத்தில் உள்ள பார்வதி கோயிலுமாகும். இவ்வகைக் கோயில்களின் வலம் வரும் பாதை கருவறையின் உட்புறத்திலோ வெளிப்புறத்திலோ காணப்படுகிறது. சதுரமான கருவறையின் முன்பு செவ்வக வடிவில் முகமண்டபம்

உள்ளது. இம்மண்டபங்கள் நான்கு தூண்களுடன் காணப்படுகின்றன. முகமண்டபத்தைச் சுற்றி எவ்வித சுவரும் காணப்படவில்லை. கருவறையின் சுவர்களில் சூரிய வெளிச்சம் உட்புகும் வண்ணம் குறுக்குப் பின்னலிடப்பட்ட சாளர அமைப்புக் காணப்படுகிறது. இக்கோயில்களில் விமான அமைப்பு கருவறையின் மேல் காணப்படுவது குறிப்பிடத்தக்க சிறப்பியல்பாகும். பூமராக் கோயிலில் சிற்பவேலைப் பாடுகளும் அழகுறக் காணப்படுகின்றன. நாச்னா பார்வதி கோயிலின் மேற்பகுதியில் கோசுட்டம் என்ற பிறிதொரு கட்டடம் சிகரப் பகுதியில் உள்ளது.

குப்தர்களின் மூன்றாம் பிரிவுக் கோயில்களில் சிறப்பு வாய்ந்தது தியோகர், பிட்டர்கோன் ஆகிய இடங்களில் உள்ள கோயில்களாகும். தியோகர் கோயில் பஞ்சாயதனம் என்னும் வகையைச் சார்ந்த கோயிலாகும். பிட்டர்கோனில் உள்ள கோயில் பிரமிடு அமைப்பில் உள்ள சிகரத்தைப்பெற்ற கோயிலாகும். சுடுமண் திருவுருவங்கள் பல சிகரத்தின் மீது இடம் பெற்றுள்ளன. தியோகர் தசாவதாரக் கோயில் பிற்காலக் குப்தர் காலத்தைச் சார்ந்தது. தியோகர் சான்சி மாவட்டத்திலுள்ளது. இக்கோயில் திருமால், விநாயகர், பார்வதி, சூரியன், சிவன் ஆகிய தெய்வங்களுக்கானது. இப் பஞ்சாயதனக் கோயிலின் கருவறையில் மூலவராகச் சிவனும் நான்கு மூலைகளில் பிற கடவுள்களும் காணப்படுகின்றனர். இக்கோயிலின் சிகரம் 40 அடி உடையது. கோயிலின் சிகரத்தைச் சுற்றிக் குறுஞ்சிகரங்கள் (Urusinga) நான்கு மூலைகளில் காணப்படுகின்றன. கல்லாலும் செங்கல்லாலும் இக்கோயில் கட்டப்பட்டுள்ளது.

கான்பூர் மாவட்டத்திலுள்ள பிட்டர்கோன் கோயில் குப்தர்களின் மூன்றாம் பிரிவுக் கோயிலுக்குச் சிறந்த எடுத்துக்காட்டாக விளங்கும் கோயிலாகும். செங்கல்லால் கட்டப்பட்ட இக்கோயில் சிகரம் 21 மீ. உயரமுடையது. சிகரத்தைச் சுற்றிக் குறுஞ்சிகரங்கள் உள்ளன. கருவறையும் தூண் மண்டபமும் சுற்றுப்பாதையும் கொண்டு இக்கோயில் விளங்குகிறது.

பிற்காலக் குப்தர்களின் கோயில்களுள் குறிப்பிடத்தக்க கோயில் கயை மாவட்டத்தில் உள்ள மகா போதிக் கோயிலாகும். இக்கோயிலின் சிகரமே குப்தர்காலச் சிகரங்களில் மிக உயரமானது. இது 55 மீ. உயரமுடையது. இக்கோயிலில் புத்தரின் வாழ்க்கை வரலாற்றை வெளிப்படுத்தும் சிற்பங்கள் பல உள்ளன.

குப்தர்களின் காலக் கோயில்கள் நாகரம், திராவிடம் ஆகிய இரண்டு கலைப் பாணிகளைப் பெற்று விளங்குகின்றன. தியோகர் கோயில் நாகரம் என்

னும் அமைப்பை உடையது. குப்தர் கால இரண்டாம் வகைக் கோயில்களில் திராவிடர் கலைப் பாணிகாணப் படுகிறது. சிர்ப்பூர் (Sirpur) என்ற இடத்திலுள்ள இலக்குவன் கோயில் குப்தர்களின் பிற்காலத்தைச் சார்ந்தது. இக்கோயில் அரை வட்ட வடிவ அமைப்பில் அமைக்கப்பட்டுச் சதுரக் கருவறையை உடையது. தூபி அமைப்புடைய கூரையைப் பெற்று இக்கோயில் விளங்குகிறது. மாடக் குழிகள் மண்டபம் ஆகியவற்றைக் கொண்டும் இக்கோயில் விளங்குகிறது. உதய கிரியில் உள்ள குடைவரைக் கோயில்களும் குப்தர் காலத்தைச் சார்ந்தவை.

ஓரிசா மாநிலக் கோயில்கள்: நாகர வகைக் கோயில்களுக்கு மிகச் சிறந்த எடுத்துக்காட்டாக விளங்குவன ஓரிசா மாநிலத்திலுள்ள கோயில்களாகும். ஓரிசா மாநிலத்தின் தலைநகரமான புவனேசுவரத்தில் கோயில்கள் பெருமளவில் உள்ளன. எனவே இந்நகரத்தைக் கோயில் நகரம் எனக் குறிப்பிட்டுள்ளார் அறிஞர் பெர்சி பிரெளன்.

முற்காலத்தில் கலிங்க நாடு எனக் கூறப்பட்ட ஓரிசாவின் பிற்பகுதிகளிலும் கோயில்கள் உள்ளன. அவற்றுள் குறிப்பிடத் தக்கவை பூரி, கோனாரக்கு முதலிய ஊர்களாகும். இங்குள்ள கோயில்கள் கூட்டங்களாகக் கடற்கரைப்பகுதிகளில் தொடர்ச்சியாக உள்ளன. இக்கோயில்கள் யாவும் கி.பி. 7-ஆம் நூற்றாண்டிலிருந்து 13-ஆம் நூற்றாண்டு முடியக் கட்டப்பட்டவையாகும். எனினும், இக்கோயில்கள் யாவும் ஒரே அமைப்பை உடையவை.



பரசுராமேசுவரர் கோயில்-புவனேசுவரம்

ஓரிசாக் கோயில்களின் அமைப்பு: இங்குள்ள கோயில்கள் கருவறை, சகமோகன் மண்டபம், இரேக சிகரம் (Rekha Sikhara) என்னும் உயர்விமானம்,

பிதாதுயல் (Pidha-Deul) என்னும் மாடக்கோபுரம், உருளை விமானம் (Khakhara-Deul) போன்ற அமைப்புக்களைப்பெற்றுத் திகழ்கின்றன. இக்கோயில்களில் பீடம், பாதம், கண்டி, மத்தகம் என்ற நான்கு பகுதிகள் உள்ளன. பீடம் அல்லது அடிமேடைப் பகுதி ஓரிசாக் கோயில்களில் காணப்படுவது தனிச்சிறப்பாகும். அடிமேடையும் அதனோடு ஒட்டியுள்ள சுவரின் அடிப்பகுதியும் பாதம் எனப்படும். இப்பகுதியில் உயர்மாதிரி எழுப்பப்படும் கண்டி என்னும் சிகரமும், மத்தகம் என்னும் உச்சிப்பகுதியும் பாதப் பகுதியின் மேல் எழுப்பப்படும். தொடக்க கால ஓரிசாக் கோயில்கள் திரி அரங்கம் என்னும் மூன்று பகுதிகளாக விளங்கின. பின்பு அவை சதுரங்க அமைப்பிலும் அதன் பின்னர் பஞ்சாங்கம் (ஐந்து) என்னும் அமைப்பிலும் வளர்ச்சியடைந்தன. சங்கம் (Janga) என்னும் பகுதி சிகரப் பகுதிகளிலும் சுவர்ப்பகுதியிலும் பொதுவாகக் காணப்படும். சிகரத்தின் உச்சியில் ஆமலகம் (Amalaka) என்னும் கல் பல பட்டைகளுடன் நெல்லிக்காய் வடிவமைப்பில் காணப்படும்.

இதன் நடுவில் உயர்ந்து நிற்கும் பகுதி காபுரி (Khaburi) எனப்படும். இக் காபுரிப் பகுதி விரிந்துள்ள குடையைப் போன்ற அமைப்புடையது. அதன் மேல் கலசம் காணப்படும். இக் கோயில்களின் பாதப் பகுதியும் சிகரப் பகுதியும் சதுர வடிவில் அமைக்கப்பட்டுள்ளன. உச்சியிலுள்ள மேற்குறிப்பிட்ட பகுதிகள் வட்ட வடிவையவை. சகமோகன் எனப்படும் மண்டபம் கருவறையுடன் இணைந்து காணப்படும். இம் மண்டபமும் சதுர அமைப்புடையது. இம் மண்டபப் பகுதியின் மேற்பகுதியும் மேலே செல்லச் செல்லக் குறுகிக் கொண்டே செல்லும். கருவறையும் சகமோகன் மண்டபமும் ஒரே நேர்க்கோட்டில் கட்டப்பட்டுத் தேர் போன்று காணப்படும். எனவே, இங்குள்ள கோயில்கள் முத்தேர் (Triratha) ஐந்தேர், எழுதேர், தொண்டேர்க் கோயில்கள் எனக் கூறப்படுகின்றன. கருவறையின் இடையில் ஒரு தேர் அமைப்பு மண்டபமும், அதன் இருபக்கங்களிலும் இரு தேர் போன்ற மண்டபங்களும் இருக்குமேயானால், அது முத்தேர்க்கோயில் எனப்படும்.

ஓரிசாவிலுள்ள கோயில்களுள் மிகப் பழமை யானது பரசுராமேசுவரன் கோயிலாகும். இது புவனேசுவரத்திலுள்ளது. குப்தர் காலக் கோயில் போன்று மிக எளிய அமைப்புடைய இக்கோயில் முத்தேர்க் கோயிலாகும். இதன் கருவறை சதுர அமைப்புடையது. இதன் கருவறை ஓர் உயர்ந்த மேடையின் மீது அமைக்கப்பட்டுள்ளது. கோயிலின் உச்சியில் மிகப் பெரிய ஆமலகம் என்னும் உருண்டை வடிவக்கல் உள்ளது. சுவர்களிலும் விமானப் பகுதி



இராசாராணி கோயில்

- களிலும் பல சிற்ப உருவங்கள் உள்ளன. கருவறைக்கு மேலே கட்டப்பட்டுள்ள விமானப் பகுதிகள் சதுரம் சதுரமாகக் கட்டப்பட்டுள்ளன. இக்கோயிலின் முக மண்டபம் செவ்வக வடிவமுடையது. மண்டபத்தில் தூண்கள் பல உள்ளன. இம் மண்டபமும் இரண்டு அடுக்குகளை உடையது. புவனேசுவரத்திலுள்ள மற்றொரு கோயில் வைதல் கோயிலாகும். இக் கோயிலின் சிகரப்பகுதி திராவிடப் பாணியைக் கொண்டிருக்கிறது. இக் கோயில் பஞ்சாயதனம் எனப்படும் ஐந்தேர்க் கோயில் வகையைச் சார்ந்தது. இக் கோயிலில் அழகிய சிற்பங்கள் பல உள்ளன. இக்கோயிலின் மூலவர் சாமுண்டீசுவரி ஆவார்.

ஓரிசாவில் கி.பி. 900-இலிருந்து கி.பி. 1100 வரை கட்டப்பட்ட கோயில்களைப் பெர்சி பிரெளன் என்பவர் இடைக் காலக் கோயில்கள் எனக் குறிப்பிட்டுள்ளார். இக்கோயில்களுள் குறிப்பிடத் தக்கவை புவனேசுவரத்தில் உள்ள முத்தேசுவரன் கோயில், இராமேசுவரன் கோயில், பூரியில் உள்ள சகந்தாதன் கோயில் போன்றவை ஆகும். இக்கோயில்கள் தொடக்க கால ஓரிசாக் கோயில்களை விட அமைப்புகளிலும் வளர்ச்சியிலும் பல வேறுபாடுகளை உடையவை. நாகரக் கோயில்களின் அமைப்பைப் பெரிதும் பெற்று இக் கோயில்கள் விளங்குகின்றன.

முத்தேசுவரன் கோயில் பல நுண்ணிய வேலைப் பாடுகளை யுடைய கோயிலாகும். இக் கோயிலில்

தோரண வாயில் ஒன்றும் காணப்படுகிறது. இக் கோயில் ஐந்தேர் அமைப்பில் கட்டப்பட்டுள்ளது. இலிங்கராச கோயில் கருவறை, முக மண்டபம், சபா மண்டபம், போக மண்டபம் ஆகிய நான்கு பகுதிகளைப் பெற்று விளங்குகிறது. பல அணி வேலைப் பாடுகள் கொண்டுள்ள இக் கோயிலின் உச்சிப் பகுதியைச் சுற்றிச் சிறு கோபுரங்கள் நான்கு கட்டப்பட்டுள்ளன. இலிங்கராச கோயிலைப் போன்ற அமைப்பையே பூரி சகந்தாதர் கோயிலும் கொண்டிருக்கிறது.

பிற்கால ஓரிசாக் கோயில்களுள் குறிப்பிடத் தக்கவை இராசாராணி கோயில், கோனாரக்கிலுள்ள சூரியன் கோயில் ஆகியன ஆகும். இவை கி.பி. 1100க்கும் 1250க்கும் இடைப்பட்ட காலத்தைச் சார்ந்தவை. இராசாராணி கோயில் ஐந்தேர் அமைப்புடைய கோயிலாகும். இக்கோயிலின் சகமோகன் மண்டபம், பிற மண்டபங்களை விட அணி வேலைப்பாட்டில் பல வேறுபாடுகளைக் கொண்டு அழகுற அமைந்துள்ளது. கோனாரக்கிலுள்ள சூரியன் கோயில் தேரமைப்பில் அமைந்த கோயிலாகும். கதிரவனுக்காகக் கட்டப்பட்ட இக்கோயில் கதிரவன் தேரில் அமர்ந்து செல்வது போன்று நான்கு சக்கரங்கள் கொண்டும் ஏழு குதிரைகள் இழுத்துச் செல்வது போன்றும் கட்டப்பட்டுள்ளது. இக்கோயிலின் கருவறைக்கு முன்னுள்ள சகமோகன் மண்டபம் 700 அடி நீளம் உடையது. இக்கோயில் கருவறைமண்டபம், சகமோகன் மண்டபம், நாட்டிய மண்டபம், மற்றும் பல சிறு கோயில்கள் ஆகியவற்றைக் கொண்டு விளங்குகிறது.

கூர்ச்சரப் பிரதிகாரக் கோயில்கள்: கூர்ச்சரப் பிரதிகாரர்களின் கோயில்கள் இராசகத்தான், மத்திய இந்தியா ஆகிய பகுதிகளில் உள்ளன. குவாலியர்ப் பகுதிகளில் காணப்படும் இவர்களின் கோயில்கள் சதுர அமைப்புடையவை. அடி மேடை தாழ்ந்தும் சிகரப் பகுதிகள் எளிய முறையிலும் காணப்படுகின்றன. குவாலியரிலுள்ள தெலிக்கா மந்திர பிரதிகாரர்களின் மிகப் பெரிய கோயிலாகும். இராசகத்தானில் ஓசியா என்னும் இடத்தில் இவர்கள் பல கோயில்களைக் கட்டினர்.

சந்தலர் கோயில்கள்: இந்தியக் கோயில்களுள் மிகச் சிறப்பு வாய்ந்ததும் அணி வேலைப்பாடுகள் மிகுந்து காணப்படுவதுமான கோயில்கள் சந்தலர் கோயில்களாகும். மத்திய பிரதேசத்தில் கசரா கோவில் காணப்படும். இவர்களுடைய கோயில்கள் புகழ் பெற்றவை. ஏறக்குறைய இங்கு 85 கோயில்கள் உள்ளன இவற்றுள் புகழ் பெற்றது சௌசத்தயோகினி என்ற கோயிலாகும். சந்தலர்களின் கோயில்கள் நல்ல

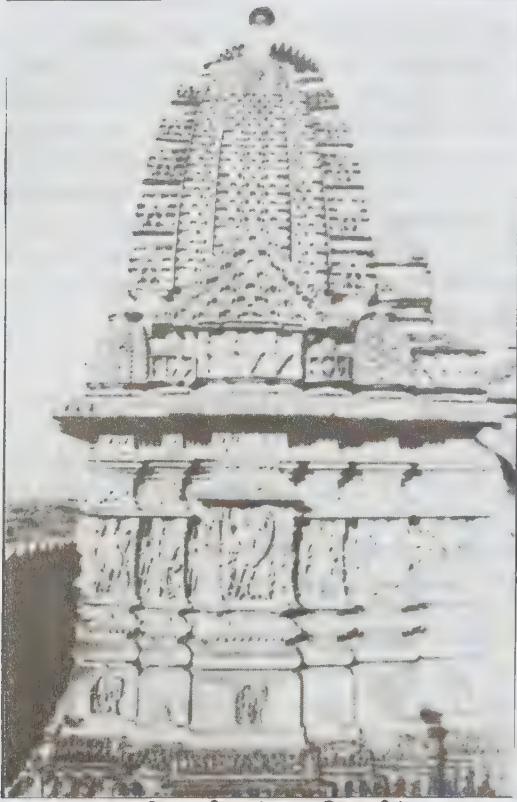

ஓசியாவிலுள்ள கோயில்

கருமை நிறமாகக் கருங்கற்களாலும் மஞ்சள் கலந்த சிவப்பு நிறக் கற்களாலும் கட்டப்பட்டன. இந்து சமண, பௌத்த சமயத் தெய்வங்களுக்காக இக் கோயில்கள் கட்டப்பட்டன. இக் கோயில்கள் பொதுவாக உயரமான மேடை மீது கட்டப்பட்டன. கருவறையைச் சுற்றி மிக அகன்ற பாதை தாழ்வார அமைப்பில் காணப்படுகிறது. கருவறையின் எதிரில் பல மண்டபங்களையும் சுற்றிலும் பல கட்டட அமைப்புகளையும் இக்கோயில்கள் கொண்டு விளங்குகின்றன. இவை தனித்தனியே அமைந்திருப்பது போல் மேற்பகுதியில் காணப்படினும் அடிமட்டத்தில் இவையாவும் ஒரு கட்டடத்தின் மேல் அமைந்து குறிப்பிட்ட பகுதி வரை மேலே ஒருங்கிணைந்து செல்கின்றன. கசுராகோ கோயில்களில் பல வகை மண்டபங்களும் பக்கவறைகளும் காணப்படுகின்றன. இக்கோயில்களின் சுவர்கள் மிக அகலமானவை, அவை உள்ளறைகளுக்கேற்றவாறு பல வளைவுகளை ஆங்காங்கே பெற்றுள்ளன. சுவர்களின் மேற்பகுதியிலிருந்து கூரைப்பகுதி படிப்படியாக வளர்ந்து சென்று முடிகிறது. கூரையின் அமைப்பில் பல முகடுகள் உள்ளன. கோயிலின் மேற்பகுதியில் பல சிறு சிகரங்களும் ஆமலகங்களும் காணப்படும். பல அணி வேலைப்பாடுகள் கதவுச் சட்டங்கள், கற்றூண்கள்,



பார்கவநாதர் கோயில்-கசுராகோ

காலச் சூரிகளின் கோயில்கள்: காலச்சூரி மரபினர் கட்டிய கோயில்கள் யாவும் குப்த, பிரதிகார கோயில்களின் பொதுத் தன்மைகளைப் பெற்றவை. இவர்களின் கோயில்கள் அர்குலா, சாந்தரேயி மைகார், நோதா, சோகாபூர், பேராகாட்டு, மார்க்கண்டா, நாராயன்பால் போன்ற இடங்களில் உள்ளன.

இராசசுத்தான் கோயில்கள்: இராசசுத்தான் கோயில்கள் இந்தியக் கோயில் கட்டடக்கலையின் சிறப்புக் கூறுகளைப் பெற்று விளங்கும் கோயில்களாகும். இராசசுத்தானில் ஓசியன் ஆடி, சோதிபுரம் போன்ற இடங்களில் உள்ள கோயில்கள் புகழ்மிக் கவை. இவற்றுள் இந்துசமயக் கோயில்களும் சமணர் கோயில்களும் அடங்கும். சோளங்கி மன்னர்கள் இப்பகுதியில் பல கோயில்களைக் கட்டி வைத்தனர்.

காச்சா பாகதர் என்னும் மரபினர் மைய இந்தியாவின் வட மேற்குப் பகுதியை ஆண்டவர்கள். இம்மரபினர் குவாலியர், தூப்புகுண்டு, நார்வார் ஆகிய இடங்களை மையமாகக் கொண்டு தனித்தனி அரசுகளை அமைத்து ஆண்டனர். இவர்கள் கட்டிய கோயில்கள் குட்டையான கற்றூண்களையும் இலை,

கொடி, மலரணிகளையும் பெற்றுத் திகழ்கின்றன. இவர்கள் காலக் கோயில்களுள் குறிப்பிடத்தக்கவை ககன்மத்கோயிலும் முராயத் கோயிலும் ஆகும். ககன்மத் கோயில் கீர்த்திராசன் என்பவரால் கட்டப் பட்டது. இது சுகனியா என்னுமிடத்தில் உள்ளது.

கத்தியவார்ப்பகுதி: மேற்கிந்தியாவில் கத்தியவார் கூர்சரப் பகுதிகளில் வட இந்தியக் கலைப் பாணியை முழுவதும் பெற்ற கோயில்கள் பல உள்ளன. சோளங்கி மரபு அரசர்கள் இப்பகுதிகளில் பல கோயில்களைக் கட்டினர். சோளங்கிகளுக்கு முற்பட்ட கோயில்கள் பலவும் இப்பகுதிகளில் உள்ளன. கோப்பு (Gop) என்னுமிடத்திலுள்ள கோயில் கி.பி. 6-ஆம் நூற்றாண்டைச் சார்ந்த கோயிலாகும். இக்கோயில் அழிந்த நிலையில் காணப்படுகிறது. சோளங்கி மரபினர் சுனக்கு, கனோதா, தேமால், காசரா, கூம்லி, செசாக்பூர், மொதேரா, ஆபு (ஆதிநாதர் கோயில், நேமிநாதர் கோயில்) சித்தாபூர், கத்தியவார் ஆகிய இடங்களில் கோயில்களைக் கட்டினர்.

காசுமீரம்: இந்தியாவின் வடபகுதியில் அமைந்துள்ள காசுமீரத்தில் பௌத்த சமயக் கோயில்களும் இந்து சமயக் கோயில்களும் காணப்படுகின்றன. காசுமீரக் கோயில்கள் காசுமீரக் கட்டட அமைப்பு முறையைக் கொண்டவை. இக் கோயில்களின் கூரைகள் கூம்புவடிவில் பிரமிடுபோல் உள்ளன. மரத்தாலான கட்டடக் கலைப்பாணியே இங்குப் பெரிதும் உள்ளது. காசுமீரத்தில் மார்த்தாண்டு என்னுமிடத்தில் உள்ள சூரியன் கோயில் இப்பகுதியில் உள்ள கோயில்களுள் சிறப்பானதாகும்.

சிரீ நகரில் அவந்தி வர்மன் என்னும் அரசன் கட்டிய கோயில்கள் இன்று அழிந்தநிலையில் காணப்படுகின்றன.

நேபாளம் தனி நாடெனினும் இந்தியப் பண்டையுடைய நாடாகும். இங்குப் பௌத்த சமயக் கட்டடங்களும் இந்து சமயக் கோயில்களும் உள்ளன. நேபாளத்தில் பல பௌத்த சமயத் தூபிகள் காணப்படுகின்றன. பதான் தர்பார் என்னும் இடத்தில்



உள்ள கிருட்டிணன் கோயில் மூன்று மாடிகளை உடையது. எண்கோண வடிவில் தூண்கள் பெற்று இக்கோயில் உள்ளது. பெரும்பாலான கட்டடங்கள் மரத்தால் கட்டப்பட்டுள்ளன.

இந்து சமயத்தைச் சார்ந்த பல குடைவரைகளும் ஒற்றைக் கல் கோயில்களும் இந்தியக் கோயிற் கட்டடக் கலைக்கு மிகுந்த சிறப்பை ஊட்டுவன. பெரும்பாலான குடைவரைகள் பௌத்த சமயத்தைச் சார்ந்தவை. நாசிக்கு, உதயகிரி, அசந்தா, எல்லோரா, அவுரங்காபாது, பாகு (Bagh) ஆகிய இடங்களில் இவ்வகைக் குடைவரைகள் உள்ளன. இவற்றுள் இந்து சமயக் குடைவரைகளும் அடங்கும்.

சாளுக்கியரின் கோயில்கள்: தென்னிந்தியக் கோயில்களின் குறிப்பிடத்தக்க கட்டடக் கலைப் பாணியைப் பின்பற்றிச் சாளுக்கியர்கள் கோயில்களைக் கட்டினர். முற்காலச் சாளுக்கியர் கட்டிய கோயில்கள் அய்கொளே என்னுமிடத்தில் உள்ளன. அய்கொளேயில் உள்ள இலடக்கான் கோயில், துர்க்கை கோயில், உச்சிமல்லிகுடி கோயில், மெகுடி சமணக் கோயில் போன்றவை இவர்கள் காலத்தைச் சார்ந்தவை. இவர்களின் தலைநகரமான பாதாமி அல்லது வாதாபியில் குடைவரைகளையும் இவர்கள் அமைத்தனர். இவற்றைத் தவிரப் பட்டடக்கல், ஆலம்பூர் ஆகிய இடங்களிலும் இவர்கள் கட்டிய கோயில்கள் பல உள்ளன.

ஓய்சளர் என்னும் மரபினர் மைசூர்ப் பகுதிகளில் ஆட்சி செய்து வந்த மரபினர் ஆவர். ஓய்சளர்களின் கட்டடக் கலைப்பாணி கிராவிடம், நாகரம் ஆகிய கலைப்பாணிகளுக்கு இடைப்பட்ட வேசரா கலைப் பாணியாகும். ஓய்சளர் கோயில்கள் கருநிறமான வழுவழப்பு மிக்க கருங்கற்களால் கட்டப்பட்டன. இவற்றில் மிகுந்த நுண்ணிய வேலைப்பாட்டு அமைப்புகளும் காணப்படுகின்றன. இவர்கள் கோயில்களைக் கூட்டமாகக் கட்டினர். இரண்டு, மூன்று, ஐந்து என்ற அடிப்படையில் இவை உள்ளன. இக்கோயில்கள் உயரமான நட்சத்திர வடிவ மேடை மீது அமைக்கப்பட்டன. சுவர்கள் பல ஒப்பனைப் பட்டைகளையும் அணி வேலைப்பாடுகளையும் பெற்றுத் திகழ்ந்தன. தூண்கள் மிகுந்த வழுவழப்பும் வேலைப்பாடும் மிக்கனவாகத் திகழ்கின்றன. ஓய்சளர்கள் கட்டிய கோயில்களில் குறிப்பிடத்தக்கவை சோமநாதபுரத்திலுள்ள கேசவன் கோயிலும், அளோபீட்டிலுள்ள ஓய்சளேசுவரன் கோயிலும், பேலூரில் உள்ள சென்ன கேசவன் கோயிலும் ஆகும். இக் கோயில்கள் யாவும் விமானம் பெற்ற கருவறை, அந்தராளம், நவரங்கம் மண்டபம் ஆகிய பகுதிகளைப் பெற்றுத் திகழ்கின்றன. சு.இரா.

தமிழகக் கோயில்கள்: தமிழகத்திற்குப் பல வகைச் சிறப்புகளுண்டு. அவற்றுள் தலையாய ஒன்று, தமிழகத்தின்கண் அமைந்துள்ள எண்ணற்ற கோயில்களாகும். கோயில்கள், தமிழகத்தின் பழம்பெரும் நாகரிகத்தையும், பண்பாட்டு நலன்களையும் விளக்கிக் கொண்டிருக்கும் வரலாற்றுச் சின்னங்களாகும். தமிழகம் வளர்த்த அழகுக் கலைகளுள் இன்றைக்கும் உலகம் போற்றிப் பாராட்டும் நிலையில் பல அழகுக் கலைகள், தமிழகத்திற்குப் புகழையும் பெருமையையும் சேர்த்துக் கொண்டிருக்கின்றன. அவைகளுள் ஒன்று கோயிற் கட்டடக் கலைகளாகும்.

கோயிற் கட்டடக் கலைக்குத் தமிழகத்தில் எண்ணற்ற நேரடிச் சான்றுகள் உள்ளன. மன்னர்க்காயினும் இறைவனுக்காயினும் சாதாரணக் குடிமக்களுக்காயினும், அரண்மனை, கோயில், வீடு ஆகியவை அமைப்பதற்கு ஒரு பண்பட்ட இலக்கண முறையை மக்கள் மேற்கொண்டிருந்தனர். இம்முறை நாளடைவில் வளர்ச்சியடைந்த ஒன்றாக இருந்திருக்க வேண்டும். தென்னகத்தில் 'மயன் மரபு' என்னும் மரபு பழங்காலத்தில் நிலவி வந்திருக்கிறது. 'மயன் விதித் தன்ன மணிக்கா லமளியிசை நெடுநிலை மாடத்திடை' சிலம்பின் கதாநாயகன் கோவலனும் கதாநாயகி கண்ணகியும் அமர்ந்திருந்தன ரென இளங்கோவடிகள் குறிப்பிடுகிறார். இதிலிருந்து மயன் மரபு, சங்க காலந் தொடரே தமிழகத்தில் கையாளப்பட்டு வந்திருக்கிறது என்பது தெரியவருகிறது. அந்நாள் தொடரே பழக்கத்திலிருந்த மயன் மரபு பின்னர் எழுத்து வடிவம் பெற்றது. இந்நூல் கிரந்தம், மலையாளம் ஆகிய எழுத்துகளில் எழுதப்பட்டிருப்பதால் இது தென்னகத்துக்கே உரிய நூல் என்று கொள்ளப்படுகிறது.

கோயில்கள் பலவகையாகக் கட்டப்பட்டன. கட்டட அமைப்பைக் கொண்டு அவை பலவாறு, பெயர்பெற்றன. திருநாவுக்கரசர் தம் பதிகத்தில் பல வகையான கோயில்களைப் பாடியிருக்கிறார். அவை பெருங்கோயில், கரக்கோயில், ஞாழற்கோயில், இளங்கோயில், மணிக்கோயில், ஆலக்கோயில், திருக்கோயில் போன்றவையாகும். இவ்வகைக் கோயில்களில் சில இன்றுமுள்ளன. இவைகளையன்றிப் பூங்கோயில், தூங்காணை மாடம் போன்ற கோயில்களையும் திருநாவுக்கரசர் பாடியிருக்கிறார்.

இக்கோயில் வகைகள் தவிர மாடக்கோயில் என்றொரு வகையுமுண்டு. கோச்செங்கண்ணான் என்னும் சோழ மன்னன் கி.பி. 4-ஆம் நூற்றாண்டளவில் இத்தகைய கோயில்களைக் கட்டுவித்தான். கருவறை கீழ்த்தளத்தில் இல்லாது மேல்தளத்தில் இருக்கும்

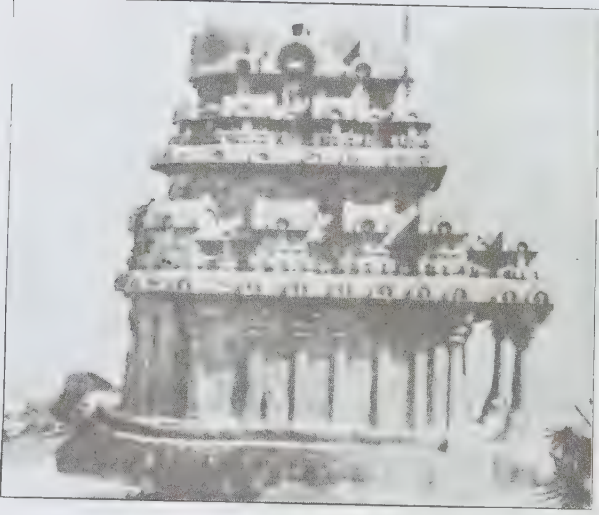

நகுல சகாதேவ ரதம், அர்ச்சன ரதம், மகாபலிபுரம்.

கோயில்களுக்கு மாடக்கோயில் என்று பெயர். இத் தகைய கோயில்கள் தமிழ்நாட்டில் பல உள்ளன.

தமிழகக் கோயில்கள் அடி, கால், கூரை, கழுத்து, தலை, குடம் என்ற உறுப்புகளைக் கொண்டு விளங்குகின்றன. இவ்வங்கங்களை அடி, கால், தோள், கழுத்து, தலை, முடி என்ற மனித உறுப்புகளுக்கு ஒப்பிடுகின்றனர்.

கோயிலின் அடிப்பகுதி (அதிட்டானம்) உபானம், சகதி, குமுதம், பத்மம், பட்டிகை என்ற பல பகுதிகளைக் கொண்டு விளங்குகிறது. அவற்றை மாற்றி மாற்றி அமைப்பதால் பல்வேறு வகையான அடிப்பகுதிகளை உருவாக்கலாம். சில கோயில்களில் அடிப்பகுதியின் கீழ் 'உபீடம்' என்னும் பகுதி அமைக்கப்படும். கங்கைகொண்ட சோழீச்சுவரம், தஞ்சைப் பெருவுடையார் கோயில்களில் இதனைக் காணலாம். கட்டடத்தின் உயரத்தினை உணர்த்துவதற்கும், அழகுபடுத்துவதற்கும் உபீடத்தை அமைப்பர். பல கோயில்களில் உபீடமின்றி அடிப்பகுதி மட்டும் அமைக்கப்பட்டிருக்கும். அடிப்பகுதிதான் மேலுள்ள கட்டடம் முழுவதையும் தாங்குகிறது.

அடிப்பகுதியின் மேலுள்ள பகுதி 'கால்' அல்லது 'சுவர்' எனப்படும். இப்பகுதியை அழகுப்படுத்தும் பொருட்டு அரைத்தூண்களும் கோட்டங்களும் மகர தோரணங்களும் அமைக்கப்படும்.

சுவரின் மேல் வரும் பகுதி கூரை (பிரகதரம்) எனப்படும். இக்கூரை அறையை மூடும் உறுப்பாகும். இது பூதவரி, கொடுங்கை, யாளிவரி என்னும் மூன்று பகுதிகளைக் கொண்டு விளங்கும். இதன்மேல் ஒன்று, இரண்டு, அல்லது அதற்கு மேற்பட்ட தளங்கள் அமைக்கப்படும்.

மேலே அமைக்கப்படும் தலையின் அமைப்பை யொட்டிச் சதுரமாகவோ வட்டமாகவோ எண் பட்டையாகவோ அமைக்கப்படும் பகுதி 'கழுத்து (கிரீவம்) எனப்படும். இப்பகுதியின் நான்கு திசைகளிலும், நான்முகன், திருமால், சிவன் அல்லது இந்திரன் ஆகியோரின் உருவங்கள் இடம் பெறும்.

கழுத்திற்கு மேல் எழுப்பப்படும் பகுதி 'தலை (சிகரம்) எனப்படும். இது எண்பட்டையாகவோ சதுரமாகவோ வட்டமாகவோ அமைக்கப்படும் தலைப்பகுதியின் அமைப்புக் கொண்டு கோயிலை பலவகையாகப் பிரிக்கலாம். தலைப்பகுதி எண்பட்டை வடிவிலிருந்தால் 'திராவிட சிகரம்' என்றும் சதுரமாக இருந்தால் நாகரிகரம் என்றும், வட்டமாக இருந்தால் 'வேசர சிகரம்' என்றும் கூறலாம் இவ்வமைப்பு அனைத்தும் தமிழகத்தில் காணப்படுகின்றன. இந்தியாவின் தென்பகுதியிலுள்ள கோயில் அமைப்பைத் 'திராவிடம்' என்றும், வடபகுதியிலுள்ளதை 'நாகரம்' என்றும், இடையிலுள்ளதை 'வேசரம்' என்றும் கூறலாம்.



இலங்கராசர் கோயில் - புவனேசுவரம்



தஞ்சைப் பெரிய கோயில்

தலைப்பகுதியின் மேல் குடம் போன்றும், அதன் மேல் குவிந்த தாமரை போன்றும் உள்ள பகுதியைக் குடம் (தூபி) என்பர். இது உலோகத்தாலோ சுதையாலோ கல்லாலோ செய்யப்பட்டிருக்கும்.

கூரைக்கு மேல் ஒன்று, இரண்டு அல்லது அதற்கு மேற்பட்ட நிலைகள் (தளங்கள்) அமைக்கப்படுவதுண்டு. ஒரு நிலையிலுள்ள கோயில் 'சிறுகோயில்' எனப்படும். நிலைகளின் எண்ணிக்கையைக் கொண்டு 'இருநிலைவிமானம்' எனவும் மூன்றுநிலை விமானம் எனவும் குறிப்பிடப்படும். ஒவ்வொரு நிலையிலும் சாலைகளும் கூடங்களும் மாலைபோல் சுற்றியமைக்கப்பட்டிருக்கும். நீண்டசதுர அமைப்புடையதைச் சாலை என்றும், சதுர அமைப்புடையதைக் கூடமென்றும் கூறுவர். சில கோயில்களில் கருவறையின் மேல் நிலைகளில், ஒன்றின் மேல் ஒன்றாக இரண்டு கருவறைகள் அல்லது மூன்று கருவறைகள் அமைக்கப்படுவதுண்டு. உத்தரமேரூர் சுந்தரவரதர் கோயில், காஞ்சியிலுள்ள வைகுந்த நாதர் கோயில், மாமல்லபுரத்திலுள்ள தர்மராச ரதம் முதலியவற்றில் மூன்று கருவறைகளைக் காணலாம்.

கருவறையின் மேல் எழுப்பப்படும் கட்டடப்பகுதி 'விமானம்' என்றும் 'கிரீகோயில்' என்றும் கோயிலின் நுழைவாயிலை அலங்கரிக்கும் கட்டடப்பகுதி 'கோபுரம்' என்றும் சொல்லப்படும். இது பல நிலைகளையுடையதாய் இருக்கும். கருவறையின் மேலுள்ள பகுதி விமான மென்று சொல்லப்படும்.

மண்டபங்களை எடுப்பிக்க அடி, கால், கூரை என்ற மூன்று உறுப்புகள் தேவைப்படும். மண்டபங்கள் கருவறையின் முன் இணைக்கப்பட்டிருந்தால் 'முன்மண்டபம்' என்றும், கோயிலைச் சுற்றி எடுக்கப்பட்டிருக்கும் சுவருக்குத் 'திருச்சுற்று மதில்' என்றும், அதையொட்டி மாளிகை எடுக்கப்பட்டிருந்தால் 'திருச்சுற்று மாளிகை' என்றும் வழங்கப்படும்.

பல்லவர் காலம்: கோயில்களில் தொன்மையானவை பல்லவர்களுடைய காலத்திலிருந்துதான் காணப்படுகின்றன. பல்லவர் காலக் கோயில்களைக் குடைவரைக் கோயில்களென்றும், ஒற்றைக் கற்கோயில்களென்றும், கட்டடக்கோயில்களென்றும் மூன்று வகையாகப் பிரிக்கலாம். இவைகளைக் குடைவித்த கோயில்களென்றும், செதுக்குவித்த கோயில்களென்றும், கட்டுவித்த கோயில்களென்றும் கூறலாம்.

பல்லவர் காலக் கோயில்களில் மிகவும் தொன்மையானவை முதலாம் மகேந்திரவர்மன் காலத்தைச் சார்ந்தவை. இவன் காலத்தில் மண்டகப்பட்டு என்ற



தர்மராச ரதம் - மகாபலிபுரம்

உணரில் திருமால், நான்முகன், சிவன் ஆகிய மூவருக்கும் குடைவரைக்கோயில் ஒன்று எடுக்கப்பெற்றது. அக்கோயிலை மரமின்றி, சுதையின்றி, உலோகமின்றி, செங்கலின்றித் தோற்றுவித்ததாக அங்குள்ள கல் வெட்டொன்றில் மகேந்திரவர்மன் குறிப்பிடுகிறான். ஆதலின், இதற்கு முன்னர்த் தோற்றுவிக்கப்பட்ட கோயில்களில் மரம், சுதை, உலோகம், செங்கல் யாவும் பயன்படுத்தப்பட்டன என்பதை அறியலாம்.



கடற்கரைக் கோயில்-மகாபலிபுரம்

மகேந்திரவர்மன் காலத்தில் குடைவரைக் கோயில்கள் நீண்ட சதுரமான மண்டபம் போல அமைக்கப்பட்டன. கல்வெட்டுகள் இவற்றை மண்டபக் கோயில்களெனக் குறிப்பிடுகின்றன. பெரும்பாலான குடைவரைக் கோயில்களில் வாயில் காப்போர் சிற்பங்கள் மட்டும் உள்ளன. திருச்சியிலுள்ள மகேந்திரவர்மனின் குடைவரைக்கோயிலில் கங்காதரரின் அழகிய சிற்பம் உள்ளது. இவனுடைய குடைவரைக் கோயில்கள், திருச்சி, சிங்கவரம், பல்லாவரம், மாமண்டூர், மண்டகப்பட்டு, வல்லம் ஆகிய ஊர்களிலுள்ளன.



புலிக் குகை-மகாபலிபுரம்

‘இராசசிம்மன்’ என்று சொல்லப்படும் இரண்டாம் நரசிம்மவர்மன் மாமல்லபுரத்தில் குகைக்கோயில்களையும், ஒற்றைக் கோயில்களையும் சில கட்டடக் கோயில்களையும் எடுப்பித்துள்ளான். இங்குள்ள குகைக் கோயில்களில் ‘ஆதிவராகக்குகை’ ‘மகிடாசுரமர்த்தினி குகை’, ‘வராகக்குகை’, ‘மும்மூர்த்திகுகை’ ஆகிய நான்கும் குறிப்பிடத்தக்கவை. இக்கோயில்களிலுள்ள சிற்பங்கள் உலகப் புகழ் பெற்றவை. மாமல்லபுரத்திற்கு அருகிலுள்ள சாளுவன் குப்பத்தில் இரண்டு குகைக் கோயில்களுள்ளன. அவற்றில் ஒரு குகையின் முகப்பைச் சுற்றிலும் யாளியின் முகங்கள் செதுக்கப்பட்டுள்ளன. யாளியின் முகங்கள் காண்பதற்கு புலிமுகங்கள் போல் தோன்றுவதால் இக்குகை புலிக்குகை எனப்படுகிறது. இக்குகைக் கோயிலின் அமைப்பு வியக்கும் வண்ணம் உள்ளது.

பல்லவ மன்னர்கள் மலைகளைக் குடைவித்த குடைவரைக் கோயில்கள் எடுத்ததோடன்றி, குன்றுகளைச் செதுக்கியும் கோயில்கள் அமைத்துள்ளனர் ஒரு குன்றைச் செதுக்கி எடுக்கப்படும் கோயில் ஒற்றைக் கற்கோயில் எனப்படும். இவ்வகையை சார்ந்த கோயில்கள் மாமல்லபுரத்திலுள்ளன மாமல்லபுரத்தில் பஞ்சபாண்டவரதங்கள் எனப்படுகின்றன. ஐம்பெரும் தளிகளும் இவ்வகையைச் சார்ந்தவையே இவற்றில் சிவனுக்குரிய தர்மராசராயன் மூன்று நிலைகளையும் என்பட்டைச் சிகரத்தையும் கொண்டது அடுத்து நீண்ட சாலை வடிவிலுள்ள கோயில் பிரதம் எனப்படுகிறது. இக்கோயில் திருமாலுக்குரிய



தாய் இருக்கலாம். இரண்டு நிலைகளையும், எண்பட்டைச் சிகரத்தையும் கொண்ட அருச்சுன ரதம் சிவபெருமானுக்குரியது. இதற்கடுத்தாற்போல் குடிசை வடிவிலுள்ள கோயில் கொற்றவைக்காக எடுப்பிக்கப் பெற்றது. இந்நான்கு கோயிலும் ஒரே குன்றில் செதுக்கப்பட்டவை. இவற்றின் எதிரேயுள்ள கோயிலைச் சகாதேவரதம் என்பர். இதனமைப்பு உறங்கும் யானையின் பின்புற அமைப்பைப் போன்றுள்ளமையால் 'தூங்காணை மாடமென்பர்'.

கட்டடக் கோயில்களை எடுக்கும்பொழுது அடிப்பகுதியிலிருந்து கற்களை ஒவ்வொன்றாக அடுக்கி மேலே எடுத்துச் செல்ல வேண்டும். ஆனால், ஒற்றைக் கற்கோயிலை எடுக்கும்பொழுது குன்றின் மேலிருந்து படிப்படியாகக் கீழே செதுக்கி வர வேண்டும்.

பல்லவவர்காலக் கட்டடக் கோயில்களுள் மிகவும் பழமையானது கூரம் என்ற ஊரிலுள்ள கோயிலாகும். இது தூங்காணை மாட வடிவிலுள்ளது. இக்கோயிலை முதலாம் பரமேசுவரன் காலத்தில் கி.பி. (670-700) வித்யாவிநீதன் என்பவன் தோற்றுவித்தான். இதன் அடிப்பகுதி மட்டும் இப்பொழுது எஞ்சியுள்ளது.

இராசசிம்மன் காலத்தில்தான் சிறந்த கட்டடக் கோயில்கள் தோற்றுவிக்கப்பட்டன. இவன் எடுப்பித்த மாமல்லபுரத்துக் கடற்கரைக்கோயில், உயர்ந்த விமானத்தையும் பல நிலைகளையும் கொண்டு விளங்குகிறது. இக்கோயிலைச் சுற்றித் திருச்சுற்றும் ஒரு பெரு மண்டபமும் உள்ளன.

பல்லவர்களுடைய கட்டடக் கோயில்களிலேயே மிகவும் சிறப்பும் அழகும் வாய்ந்தது காஞ்சி கைலாச நாதர் கோயிலாகும். பல்லவர் காலத்தில் கட்டப் பெற்ற மிகப் பெரிய கோயில் இதுதான். இதனால் இது 'பெரிய திருக்கற்றளி' எனப்பட்டது. இக்கோயிலின் விமானம் உயர்ந்ததாகவும், திருச்சுற்று சிறுசிறு கோயில்களைக் கொண்டதாகவும் விளங்குகின்றன. பரிவாரக் கோயில்களையும் பிற தெய்வங்களின் கோயில்களையும் முழுமையாகக் கொண்டு விளங்கும் பெருங்கோயில் இதுதான். இக்கோயிலின் நுழைவாயிலின் மேல்நிலை 'சாலை' வடிவிலுள்ளது. பெருங்கோபுரம் இங்கு இல்லை. திருச்சிக்கு அருகிலுள்ள திருப்பட்டுர் என்னும் ஊரில் காஞ்சியிலுள்ள கைலாச நாதர் கோயிலைப் போன்று ஒரு கோயில் எடுப்பிக்கப்பட்டுள்ளது. கைலாசநாதர் கோயில் எனப்படும் இக்கோயிலும் இராசசிம்மன் காலத்ததாகக் கருதப்படுகிறது.

நந்திவர்ம பல்லவமன்னன் கி.பி. 8-ஆம் நூற்

றாண்டின் இடைப்பகுதியில் எடுப்பித்ததாகக் கருதப்படும் காஞ்சியிலுள்ள வைகுந்தப் பெருமாள் கோயில், ஒன்றின்மேல் ஒன்றாக மூன்று கருவறைகளைக் கொண்ட பெரிய விமானத்துடன் விளங்குகிறது. இவ்வாலயத்தின் திருச்சுற்றில் பல்லவர்களுடைய வரலாறு சிற்பமாகச் செதுக்கப்பட்டுள்ளது.



காஞ்சிபுரம் கோயில்.

திருவதிகை வீரட்டானேசுவரம் என்னும் கோயில் பல்லவ மன்னன் பரமேசுவர்மனால் எடுப்பிக்கப்பட்டது. இது நிருபுதுங்கள் காலத்தில் திருப்பணி செய்யப்பட்டது. இக்கோயிலின் அடிப்பகுதி மட்டும் கருங்கல்லால் கட்டப்பட்டுள்ளது. மேற்பகுதி முழுவதும் செங்கல்லாலானது. சுவரைச் சதை உருவங்கள் அலங்கரிக்கின்றன. இக்கோயிலின் அமைப்பில் ஒரு சிறப்பைக் காணலாம். இக்கோயில் அமைப்பைப் பின்பற்றித்தான் தஞ்சைப் பெருவுடையார் கோயில் கட்டப்பட்டதென்று கூறுமளவிற்கு இதனமைப்புள்ளது. இக்கோயில் ஏறக்குறைய 80 அடியிலிருந்து 100 அடி உயரமிருக்கும். பல்லவர்காலக் கோயில்களுள் மிகவும் உயரமானது இக்கோயில்தான். உயர்ந்த கோபுரத்தைப் பல்லவர் காலக் கோயில்களில் காணமுடியாது. பல்லவர்காலக் கோயில்களில் விமானந்தான் உயர்ந்து காணப்படும்.

பல்லவர் காலக் கோயில்கள், கருங்கற்களாலும், செங்கற்களாலும் கட்டப் பெற்றவை. செங்கற்களால் கட்டப் பெற்ற கோயில்களை கி.பி. 8-ஆம் நூற்றாண்டிற்குமுன் காணமுடியவில்லை. கருங்கற்கோயில்களுள் இன்று நிலைத்திருப்பது கி.பி. 7-ஆம் நூற்றாண்டைச்சேர்ந்த கூரம் கோயிலாகும். பல்லவரின் சிற்றரசரான முத்தரையரும் பல்லவர் கலைப்

இதனைத் தென்னக எல்லோரா எனச் சொல்லும் அளவிற்கு அமைந்துள்ளன.



ஆனைமலைக் குடைவரை

பாணியைப் பின்பற்றிப் பல திருக்கோயில்களை எடுத்துள்ளனர்.

பாண்டியர் காலம்: பல்லவர்களுடைய சம காலத்தவர்களான பாண்டியர்கள், தமிழகத்தின் தென்பகுதியை ஆண்டபொழுது, மலைகளைக் குடை வித்து மண்டபக் கோயில்களை எடுபித்துள்ளனர். பல்லவர்களைக் காட்டிலும் பாண்டியர்கள் குடை வரைக் கோயில்களை மிகுதியாகவே எடுத்துள்ளனர். இவர்களுடைய கோயில்கள் மலையம்பட்டி, குடுமியான்மலை, திருமெய்யம், திருப்பரங்குன்றம், ஆனை மலை, கழுகுமலை முதலிய இடங்களிலுள்ளன. பல்லவர்கள் மாமல்லபுரத்தில் அழகே உருவான ஒற்றைக் கற்கோயில்களைச் செதுக்கி அமைத்தனர். அதுபோன்றே பாண்டியர்கள் கழுகு மலையில் ஒரே ஒரு ஒற்றைக் கற்கோயிலை எடுத்துள்ளனர். இக் கோயில் 'வெட்டுவான்' கோயில் என்று சொல்லப் படுகிறது. இக்கோயில் முற்றுப் பெறாமல் உள்ளது. பல்லவர்கள் ஒரு சிறுகுன்றைச் செதுக்கி அதையே கோயிலாக எடுப்பித்தனர். ஆனால், பாண்டியர்கள் ஒரு மலையின் ஒரு பகுதியை மட்டும் செதுக்கி, அப் பகுதியைத் தனியாக்கி, அதில் கோயிலைத் தோற்று வித்தனர். அவ்வாறு எழுந்ததுதான் கழுகுமலை வெட்டுவான் கோயில். இக்கோயிலில் கண்கவர் சிற்பங்கள் உள்ளன. எல்லோராவிலுள்ள கைலாச நாதர் கோயில் இது போன்று செதுக்கப்பட்டது தான். கழுகு மலைக் கோயிலின் அழகும் அமைப்பும்

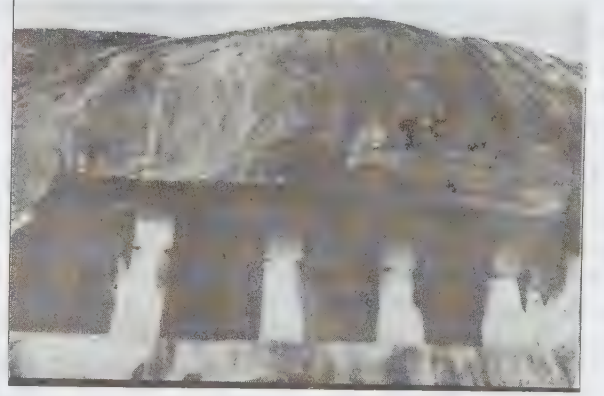

மண்டகப்பட்டு

பல்லவ பாண்டியர்களின் சமகாலத்தவர்களான அதியர்கள் காலத்தில் சோமன் என்னும் அதியேந்திரன் நாமக்கல்லில் நரசிம்ம பெருமானுக்கும், பள்ளி கொண்ட பெருமானுக்கும் இரு குகைக் கோயில்களை எடுத்துள்ளான். இரண்டு கோயில்களிலும் அழகிய சிற்பங்களுள்ளன.

சோழர் காலம்: சோழர்களுடைய ஆட்சிக் காலத்தைத் தமிழகக் கோயில் வரலாற்றில் ஒருபொற்காலம் எனலாம். விசயாலயன் ஆட்சி முதல் முதலாம் இராசராசன் ஆட்சிவரை கோயிற் கட்டடக்கலை வரலாறு குறிப்பிடத் தக்கதாகவுள்ளது.

பல்லவர்கால இறுதியில் கோயில்கள் எந்த அமைப்பில் அமைக்கப்பட்டனவோ அதே அமைப்பில் சோழர் காலத்திலும் பெரும்பாலான கோயில்கள் அமைக்கப்பட்டன. செங்கல்லால் அமைக்கப்பட்ட பல கோயில்கள் சோழர் காலத்தில் கற்றளிகளாகக் கட்டப்பட்டன.

சோழர்காலக் கோயில்கள் கி.பி. 9, 10-ஆம் நூற்றாண்டளவில் கட்டப்பட்டவை. அவை மிக்க உயரமில்லாவிட்டாலும், கலை அழகு மிகுந்தவை. அவைகளின் அடிப்பகுதியில், இராமாயண, சிவபுராணச் சிற்பங்கள் அழகுறச் செதுக்கப்பட்டுள்ளன.

அவை போன்ற சிற்பங்களைக் குடந்தைக் கீழ்க்கோட்டம், திருப்புறம்பியம், சடையார் கோயில், புஞ்சை முதலிய இடங்களில் அமைந்துள்ள கோயில்களில் காணலாம்.

இக் காலக் கோயில்களின் விமானச் சுவர்களில் கோட்டங்கள் அமைக்கப்பட்டுச் சிற்பங்கள் வைக்கப்பட்டுள்ளன. கோயில்களின் நுழைவாயில்களில் வாயில் காப்போர் சிற்பங்கள் அழகுற அமைக்கப்பட்டுள்ளன. அகத்தியரின் சிற்பம் ஏதாவதொரு கோட்டத்தில் இடம் பெறுவதைக் காணலாம். சில கோயில்களில் அரசன் தேவியர்களின் சிற்பங்கள் இடம் பெற்றுள்ளன. எடுத்துக்காட்டாகக் குடந்தைக் கீழ்க்கோட்டம், சீனிவாச நல்லூர், திருவாரூர் முதலான கோயில்களைச் சுட்டலாம். தேவகோட்டங்களின் மேலே மகர தோரணங்கள் இடம்பெறுகின்றன. அழகே உருவான மகரதோரணங்களின் நடுவில் சிவனின் பல்வேறு உருவங்கள் செதுக்கப்பட்டுள்ளன. இக் காலத்திய சிகரங்கள் சதுரம், எண்பட்டை, வட்டம் ஆகிய வடிவங்களில் தோற்றுவிக்கப்பட்டுள்ளன.

தமிழகக் கோயிற் கலை வரலாற்றில் நார்த்தாமலைக் குன்றின் மேல் அமைந்துள்ள விசயாலய சோழீச்சுவரம், அமைப்பில் தனித்தன்மை வாய்ந்தது. இரண்டு சுவர்களைக் கொண்டு விளங்கும் இக்கோயிலின் வெளிச்சுவர் சதுரமாகவும், உட்சுவர் வட்டமாகவும் அமைந்துள்ளது. விமானத்தின் மேல் தளங்கள் சதுரமும் வட்டமுமாக அமைந்துள்ளன.

இராசராசன் காலம் வரையில் கோயில்கள் மிகவும் சிறிய அளவிலேயே கட்டப்பட்டன. கூரைக்கு மேல் செங்கற்களால் கட்டப்பட்ட விமானங்கள் 30 அடி உயரத்தையே கொண்டிருந்தன. மேல் தளங்கள் செங்கற்களால் கட்டப்பட்ட கோயில்களும் 40 அடி உயரத்தை விஞ்சியதில்லை. இராசராசன் தஞ்சையில் எடுப்பித்த, பெருவுடையார் கோயில் ஓர் உன்னத கலைப்படைப்பு. தமிழகக் கட்டடக் கலையின் மாண்பையும், இராசராசனின் கலை ஆர்வத்தையும், சிற்பச் சிறப்பையும் ஓவியக் கலையின் உயர்ச்சியையும் இக்கோயில் உலகிற்குப் பறைசாற்றிக் கொண்டிருக்கிறது. இதனைப் போன்றதோர் கலைநயம் சான்ற

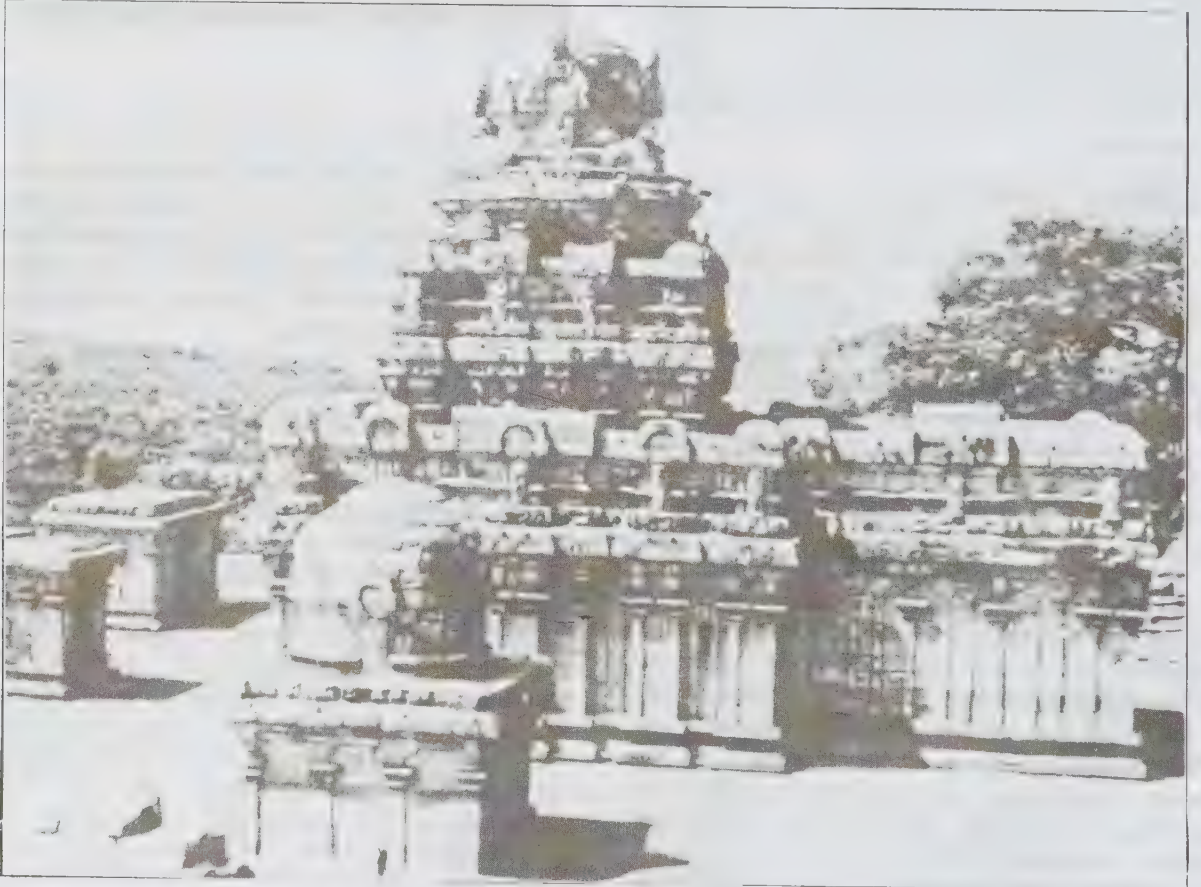

நார்த்தா மலை

மாபெரும் கோயில் அந்நாளில் இந்தியாவில் கட்டப் படவில்லை. இக்கோயிலின் விமானம் உட்கவர், புறச் சுவர் என இரு சுவர்களின்மேல் வியக்கத்தக்க அளவிற்குக் கட்டிமுடிக்கப் பெற்றுள்ளது. விமானத்தின் உயரத்திற்கும் அமைப்பிற்கும் ஏற்றாற்போல் பரந்த திருச்சுற்றும் திருச்சுற்றுமாளிகையும் அமைக்கப் பட்டுள்ளன.

இராசராசனின் மகனான முதலாம் இராசேந்திரன் கங்கைகொண்ட சோழபுரத்தில் தஞ்சைப் பெருங்கோயிலைப் போன்றதோர் கோயிலை எடுப்பித்துள்ளான். இது தஞ்சைக் கோயிலை நோக்க, உயரத்தில் சற்றுத் தாழ்ந்திருந்த போதிலும் கட்டடக் கலை நுணுக்கத்தில் சிறப்பு வாய்ந்தது. இக்கோயில் பல்வேறு உறுப்புகளை இணைத்துப் புதுமை மிக்க தாய்க் கட்டப்பட்டுள்ளது. இக்கோயிலின் கட்டட நுணுக்கத்தைப் போலச் சிறப்பங்களும் மிகச் சிறப்பாக விளங்குகின்றன. இக்கோயிலின் விமானம் தஞ்சை விமானத்தைக் காட்டிலும் சற்று மாறுபட்ட அமைப்பில் எடுக்கப் பெற்றுள்ளது. விமானத்தின் கீழ்நிலை சதுரமாகவும், மேல்நிலைகள் எண்பட்டையாகவும், சிகரம் வட்டமாகவும் அமைக்கப்பட்டு அழகே உருவாக விளங்குகிறது.

முதலாம் இராசேந்திரனுக்குப் பின்னர், முதலாம் குலோத்துங்கன் மேலைக்கடம்பூர் என்னுமிடத்தில்

குதிரைகள் இழுத்துச் செல்லும் தேர்போன்ற அமைப்புள்ள ஒரு கோயிலை எடுப்பித்துள்ளான். இரண்டாம் இராசராசன் தாராசுரத்தில் எடுத்துள்ள கோயில் சோழர் காலப் பெருங்கோயிலில் ஒன்றாகும். இங்கும் விமானம் ஒங்கி வளர்ந்து உயர்ந்து காணப்படுகிறது. சோழர்காலக் கோயில்களின் உயர்ந்ததாகவும் சிறந்ததாகவும் கட்டப்பெற்ற கடைசி கோயில் மூன்றாம் குலோத்துங்கன் திரிபுவனத்தில் எடுப்பித்துள்ள 'திரிபுவன வீரேச்சுரம்' ஆகும். இக்கோயில் தஞ்சைப் பெருங்கோயிலைப் போன்ற அமைப்புடையது.

பல்லவர்கள் சிறந்த சிற்பங்களை உண்டாக்கினர் என்றால், சோழர்கள் சிறந்த கட்டடக் கலையினை உருவாக்கினர் எனலாம்.

விமானங்கள் கி.பி. 12 ஆம் நூற்றாண்டில் உயரம் குறைவாக எடுக்கப்பெற்றுக் கோபுரங்கள் மிக உயரமாக எடுக்கப் பெற்றன. இராசசிம்மனால் மாமல்லையில் எடுக்கப் பெற்ற கடற்கரைக் கோயிலிலும் காஞ்சி கைலாசநாதர் கோயிலிலும் உள்ள கோபுரங்கள் மிகப் பழமையானவை. இவ்விரு கோயில்களிலும் விமானம் உயரமாகவும் கோபுரங்கள் சிறியனவாகவும் எடுக்கப் பெற்றுள்ளன. பல்லவர்காலக் கோபுரங்கள் என்று குறிப்பிடுவதற்கு இவ்விருண்டு கோபுரங்களைத் தவிர வேறில்லை.



தாராசுரம்

சோழர் காலத் தொடக்கத்தில் கோபுரங்கள் விமானங்களை விடச் சிறியவையாகக் கட்டப்பட்டன. மேலப்பழுலூர், கீழ்ப்பழுலூர் முதலிய ஊர்களில் இக்காலக் கோபுரங்களைக் காணலாம். இராசராசன் காலத்தில் விமானம் உயரமாகக் கட்டப்பட்டது; விமானத்தின் முன்னர் இரண்டு கோபுரங்கள் கட்டும் வழக்கம் ஏற்பட்டது. முதற்கோபுரம் உயரமாகவும் இரண்டாவ் கோபுரம் முதற் கோபுரத்தினும் உயரக் குறைவாகவும் அமைக்கப்பட்டன.

இரண்டாம் குலோத்துங்கன் காலத்திலிருந்து கோயிலின் நான்கு புறங்களிலும் கோபுரங்கள் எடுக்கும் மரபு தொடங்கியது. தில்லையில் கி.பி. 12, 13-ஆம் நூற்றாண்டில் நான்கு புறங்களிலும் கோபுரங்கள் கட்டப்பெற்றன. இக்கோபுரங்கள் ஏழு நிலைகளைக் கொண்டுள்ளமையால் 'திருநிலை எழு கோபுரம்' எனப் பெயர் பெற்றன.

சோழர்களுக்குப் பின்னர் விசயநகர மன்னர்கள் கோயில்களில் உயர்ந்த கோபுரங்களை எழுப்பினர். இவர்களுடைய காலத்தைக் கோபுரக் காலம் என்று கூறலாம். கோயில்களின் திருச்சுற்றுக்களை அலங்கரிக்க இவர்கள் வானளாவும் கோபுரங்களை எடுப்பித்தனர். காஞ்சி, தில்லை, திருவண்ணாமலை, திருவரங்கம், மதுரை ஆகிய இடங்களில் உயர்ந்த கோபுரங்களைக் காணலாம். இக்கோபுரங்கள் 150 அடி உயரத்திற்கு மேல் கட்டப்பட்டன. கிருட்டிண தேவராயர் காலத்தில் கோபுரங்களைக் கட்டும் பணி உன்னத நிலையை அடைந்திருந்தது.

விசய நகர மன்னர்களின் காலத்தில் கோயிலின் கூரைப் பகுதிகள் தாமரை மலர்போல் செதுக்கப்

பெற்று, தாமரை இதழ்களைக் கிளிகள் அலகினால் கொத்துவது போல் அலங்கரிக்கப்பட்டன. இவர்களுடைய காலத்தில் கோயில்களில் முன் மண்டபம், நூற்றுக் கால் மண்டபம், கல்யாண மண்டபம் முதலியன கட்டப் பெற்றன. காஞ்சியிலும் வேலூரிலும் தோற்றுவிக்கப்பட்ட மண்டபங்கள் மிக நுண்ணிய கலை நுணுக்கத்துடன் கூடிய தூண்களைக் கொண்டவை. சுருங்கக் கூறின், விசயநகர மன்னர்கள் கோபுரங்களையும் மண்டபங்களையும் எடுத்துத் தமிழகக் கோயில் கட்டடக் கலைக்குப் பெருந்தொண்டு புரிந்துள்ளரெனலாம். தமிழகத்தைத் தவிர இவர்களின் தலைநகரான அம்பி (விசயநகரம்) என்னும் இடத்தில் உள்ள அசரா இராமசாமி கோயில், விட்டோபா கோயில் போன்றவை விசய நகரக் கோயிற் கட்டடக் கலைக்குச் சிறந்த சான்றுகளாக விளங்குகின்றன.

விசய நகர மன்னர்களுக்குப் பின்னர் நாயக்கர்கள் கோபுரங்களையும் மண்டபங்களையும் கட்டினார்கள். திருமலை நாயக்கர் மதுரையில் பெரிய கோபுரங்களை எழுப்பி, வண்ணச் சுவை உருவங்களால் அவற்றை அலங்கரித்தார். மதுரை மீனாட்சியம்மன் கோயிலிலுள்ள வசந்த மண்டபம் நாயக்கர் காலக் கட்டடக் கலையின் சிறப்பினை வெளிப்படுத்துகிறது. பாவையர்கள் அகல் விளக்குகள் ஏந்தி நிற்கும் சிற்பங்கள் இங்குள்ள மண்டபத் தூண்களில் செதுக்கப்பட்டுள்ளன. இம் மண்டபம் நாயக்கர்கால அற்புதப் படைப்பாகும். நாயக்கர்கள் உயர்ந்த கோபுரங்கள் கட்டுவதிலும் மண்டபங்கள் அமைப்பதிலும் ஈடுபட்டனர்.

தமிழகக் கோயில்களின் கட்டடக் கலைச் சிறப்பும் சிற்பக் கலைச்சிறப்பும், சாவா, பாவி, போர்



திருவண்ணாமலைக் கோபுரம்



தஞ்சைப் பெரிய கோயில் சுப்பிரமணியர் சந்நிதியோ, பர்மா, மலாயா, இந்தோனேசியா, சயாம், கம்போடியா முதலிய தென்கிழக்கு ஆசிய நாடுகளில் பரவி விளக்கமுற்றன. சாவாவிலுள்ள போராபுதூர் புத்தர்கோயிலும் (கி.பி. 750-850), கம்போடியா, அங்கோர் தோம் ஆகிய இடங்களிலுள்ள சிவன் கோயிலும் (கி.பி. 802-820), அங்கோர்வாட்டுப் பெருமாள் கோயிலும் (கி.பி. 1110-1150) தமிழகக் கோயிற் கட்டடக்கலை, சிற்பக்கலை ஆகியவற்றின் வளர்ச்சியின் சிறப்பையும் வளத்தினையும் விளக்குவனவாக உள்ளன.

தமிழகத்தின் பழம்பெரும் நாகரிகக் கூறுகளையும், பண்பாட்டு நலங்களையும் கலை, மொழி, சமய உணர்வுகளையும் வெளிப்படுத்தும் வகையில் இந்திய நாட்டுக் கோயிற் கட்டடக் கலை அமைந்துள்ளமை பாராட்டிற்குரியதாகும். அ.அ.

துணை நூல்கள்:

Brown, Percy, Indian Architecture-Buddhist and Hindu Periods, Bombay, 1942.

Coomaraswamy, A., History of Indian and Indonesian Art, New York, 1927.

Soundararajan, K.V., Indian Temple Style, Delhi, 1970.

கோயில் திருப்பண்ணியர் விருத்தம்

என்னும் நூல் நம்பியாண்டார் நம்பிகளால் அருளிச் செய்யப்பட்டது. அவர் காலம் கி.பி. 9-ஆம் நூற்றாண்டினிறுதியும் 10-ஆம் நூற்றாண்டின் தொடக்கமுமாகும். இந்நூல், பதினோராம் திருமுறையில் உள்ள 40 நூல்களில் 32-ஆம் நூலாகச் சேர்க்கப்பட்டுள்ளது. விருத்தம் என்னும் பெயர் கட்டளைக் கலித்துறைக்கும் அக்காலத்து வழங்கிவந்திருப்பது இந்நூற் பெயரிலிருந்து தெரிகிறது. இந்நூலில் 70 பாக்கள் உள்ளன. அவை யாவும் கட்டளைக் கலித்துறையே. கோயில் என்பது சைவசமயத்தில் சிறப்பாகச் சிதம்பரத்தைக் குறிக்கும். சிதம்பரத்திலுள்ள பெருமானைப் பற்றிப் பண்ணாலியின்ற பாடல்களால் பரவிப் போற்றும் இந்நூல் கோயில் திருப்பண்ணியர் விருத்தம் என வழங்கப்பெற்றது. அது சாம்பல் சாம்பர் என்றாற் போன்ற இலக்கணப் போலியாய் அமைந்தது என்பர் அறிஞர். இந்நூல் அந்தாதியாப்பில் பொருந்தி வந்துள்ளது. மேலும், இந்நூல் முதற் செய்யுளில் நெஞ்சம் எனத் தொடங்கி இறுதிச் செய்யுளில் நெஞ்சமே என்று முடிந்து மண்டலித்தும் வந்துள்ளது.

இந்நூலின் ஆசிரியர் அறுபத்து மூன்று நாயன் மார்களுள் பலரைச் சிறப்பித்துப் பாடியுள்ளார். சுந்தர மூர்த்தி சுவாமிகள், கழறிற்றறிவார், கண்ணப்பர், சாக்கியர், அமர்நீதி நாயனார், கலிக்காமர் முதலியோரின் பத்திச் சிறப்பினை இந்நூலில் காணலாம். அகப்பொருள் துறை அமைந்த பல பாடல்களும் இதன்கண் உள்ளன. விதிப்படி பத்தியோடு வழிபடுவார்க்கல்லது பல நூல்களைப் படித்து அதனால் கல்விச் செருக்கோங்கியவருக்கு அரனருள் வாய்க்காது என்பதை, 'ஆகமிகர்க்கு அல்லால், புத்தகப் பேய்களுக்கு எங்குத்ததோ அரன் பொன்னடியே'(53) என இந்நூலாசிரியர் மக்களுக்கு அறிவுறுத்துகிறார். (ஆகமிகர்-ஆகமத்தின்படி முறையாக வழிபடுபவர்) பழைய அவிழை அன்பாகிய பண்டைப் பறைச் சந்தன் கொடுக்க அதுவுந் திருவமிர்தாகியதே' (26) எனச் சேந்தனார் பத்திச் சிறப்பை இவ்வாசிரியர் போற்றுகிறார்.

'திருவாசகச் சிறப்பினை முற்றும் உணர்ந்த திருச்சிற்றம்பலவனைப் பற்றித் திருவாதவூரர் பாடிய திருக்கோவையாரின் பெருமையை அறியாதார் வேறு கோவைகள் பாடிக் கழிகின்றனரே' என, மாணிக்க வாசகர் பாடிய திருக்கோவையார்ச் சிறப்பினை இந்நூலாசிரியர் உளமாரப் பாராட்டுகிறார் (58). நீறு பூசிய மேனியனாய் இறைவன் திருவடியிலேயே தன் முடியை வைத்து அவன் திருவருளையே கண்ணாகக் கொண்டு நின்ற பெரிய அன்பின் வரகுண தேவராய

பாண்டியனின் பத்திப் பெருக்கைச் சிறப்பித்து நம்பி யாண்டார் நம்பிகள் 62-ஆம் செய்யுளில் பாடியுள்ளார்.

இரா.ச.

கோயில் நான்மணி மாலை: நான்கு மணி

களைச் சேர்த்து அமைக்கும் மாலை பொலிவு பெற்று விளங்குதல்போல் சிற்றிலக்கியங்களுள் நால்வகைப் பாக்களால் அமையும் நான்மணிமாலை சிறப்பிடம் பெற்று ஒளிர்கிறது. 'நான்மணி மாலை' என்னும் நூல் வெண்பா, கலித்துறை, ஆசிரியவிருத்தம், அகவற்பா ஆகிய நான்கு வகைச் செய்யுட்களால் இயற்றப்பட்டு அந்தாதித் தொடையில் நாற்பது பாக்களைக் கொண்டமைவதாகும். நான்மணி மாலையின் இயல்பு பற்றி இலக்கண விளக்க ஆசிரியர், 'வெண்பா, கலித்துறை, விருத்தம், அகவல், பின்பேசும் அந்தாதிவினாற்பது பெறின், நான்மணி மாலை யாமென நவில்வர்' எனக் கூறுகிறார். நான்மணி மாலை என்னும் பெயரில் பல காலங்களில் பல நூல்கள் உருவாகியுள்ளன. இவ்வாறு உருவாகிய நூல்களுள் கோயில் நான்மணி மாலை, நால்வர் நான்மணி மாலை, திருவாரூர் நான்மணி மாலை, பழனி நான்மணி மாலை முதலியன சிலவாகும். அவற்றுள் கோயில் நான்மணிமாலை சிறப்பான இடத்தைப் பெற்று விளங்குகிறது.

சைவர்களால் கோயில் என்று சிறப்புறப் போற்றப்படுவது தில்லைச் சிற்றம்பலமாகிய சிதம்பரம் ஆகும். கோயில் என்று சிறப்பாகச் சொல்லப்படும் சிதம்பரத்தில் கோயில்கொண்டருளும் ஆடவல்லானின் அருட்சிறப்பு முதலியன இந்நூலுள் விளக்கமாக உரைக்கப்படுகின்றன. இந்நூலாசிரியர், இறைவன் பால் மனமுருகி வேண்டும் வேண்டுகலையும், இறைவன்பால் மக்கள் நீங்காப் பற்றுக் கொண்டு வாழ வேண்டும் என்று அறிவுறுத்தலையும் இந்நூலின் செய்யுள்கள் அழுத்தமாக விளக்குகின்றன. இந்நூற்கண் அமைந்துள்ள சொன்னயம் பொருணயம் ஆகியன இந்நூலினைப் பயில்வார்க்குப் புதிய இலக்கிய இன்பத்தினை நல்குவவாய் உள்ளன. கோயில் நான்மணி மாலையின் பாட்டுடைத் தலைவர் கண்ணுதற் கடவுளாம் தில்லைச் சிற்றம்பலவனேயாவார். இறைவன் திருவருளை விரும்பிப் பாடப்பெற்ற நூலே இந்நூலாகும்.

பத்தித்திறமும் கற்பனை வளமும் சிறந்து விளங்கும் இந்நூலினைப் பட்டினத்தடிகள் இயற்றியுள்ளார். பதினோராம் திருமுறைத் தொகுப்பில் அதிரா வடிகள் பாடல்களை அடுத்துப் 'பட்டினத்துப் பிள்ளையார் அருளியவை' என, 1. கோயில் நான்மணி மாலையும், 2. திருக்கமூல மும்மணிக் கோவையும்,

3. திருவிடைமருதூர் மும்மணிக் கோவையும், 4. திருவேகம்பமுடையார் திருவந்தாதியும், 5. திருவொற்றியூர் ஒருபா ஒருபுடும் என ஐந்து நூல்கள் குறிப்பிடப்பட்டுள்ளன.

பட்டினத்தார் என்னும் பெயரில் பலர் வெவ்வேறு காலங்களில் இருந்துள்ளனர் என்று அறிஞர்கள் கூறுகின்றனர். 'பட்டினத்தார் பாடல் திரட்டு' என்ற பெயரில் பல தத்துவப் பாடல்களும் இறையன்புமிக்க கனிவான பாக்களும் நிலையாமை அடிப்படையில் எழுந்த பாக்களுமாக அமைந்த நூல் ஒன்று உள்ளது. மேற்கூறியவாறு பதினோராம் திருமுறையில் இடம் பெற்ற பட்டினத்தார் கி.பி. 10-ஆம் நூற்றாண்டில் வாழ்ந்தவராவர் என்று ஆய்வாளர் கூறுகின்றனர். இரண்டாமவர் எனக் கருதப்படும் பட்டினத்தார் காலம் கி.பி. 14-ஆம் நூற்றாண்டாகலாம்.

இப்பட்டினத்தார் பூம்புகாரில் வணிகர் மரபில் பிறந்தவரென்று தெரிகிறது. இவர் 'திருவெண்காடர்' என்னும் இயற்பெயர் பெற்று விளங்கினார். இவர்தாயார் பெயர் ஞானகலை எனவும், தந்தையார் சிவநேசர் எனவும், மனைவி பெயர் 'சிவகலை' எனவும் அறியப்படுகிறது. இவர் தன வணிகர் என வழங்கப்படும் நாட்டுக்கோட்டை நகரத்தார் மரபினரெனவும், உள்நாட்டு வெளிநாட்டு வணிகத்தால் விளக்கம் பெற்றவரெனவும் கூறுகின்றனர். இக்கதைகளை அடிப்படையாகக் கொண்டு புராணங்களாயும் வரலாறுகளாயும் பின்னர்த் தமிழகத்தில் தோற்றம் எடுத்தவைகளே மிகுதியாகும். தமிழ், வடமொழி ஆகிய இருமொழிகளிலும் வல்லவராய்க் கடல் வாணிகம் மூலம் எல்லையற்ற பெரும்பொருள் ஈட்டி மன்னரும் வியக்கத்தக்க செல்வராய் விளங்கினர். பின்னர் அனைத்தையும் துறந்து விளங்கியமையால் 'முற்றும் துறந்த பட்டினத்தடிகள்' எனப் புகழ் பெற்றார்.

கி.கோ.

கோயிலொழுது என்பது 'கோயில்' என்று சிரீவைணவர்கள் அனைவராலும் வழங்கப்படும் திருவரங்கம் கோயில் வரலாற்றை இதிகாச புராண காலத்திலிருந்து கி.பி.18-ஆம் நூற்றாண்டின் இறுதி வரை கூறும் நூலாகும். திருவரங்கம் கோவில் அதிகாரிகளால், செவிவழிச் செய்திகளையும், கல்வெட்டுகளையுங் கொண்டு அவ்வப்போது தொகுக்கப்பட்டு உருவான நூல் இது. இதேபோல் திருமலையின் வரலாற்றைக் கூறும் 'திருமலை ஒழுது' என்னும் நூல் திருப்பதியில் அச்சிடப்பட்டுள்ளது.

எம்பெருமானார் திருவரங்கம் கோயில் திருவாகத்தை ஒழுங்குபடுத்தியவர் என்பது அனைவரும் அறிந்ததாகும். எம்பெருமானார் திருவரங்கம் கோயில்

நிருவாகத்தை ஒழுங்குபடுத்திய முறை குருபரம்பரை நூல்களிலும் காணக் கிடக்கிறதானாலும், கோயிலொழுகிலேயே அது விரிவாகக் குறிக்கப்பட்டுள்ளது. இதிகாச புராண கால வரலாறுகளுடன், ஆழ்வார்கள், எம்பெருமானாருக்கு முந்திய ஆசாரியர்கள் கால வரலாறுகளும் இதில் சுருக்கமாகவே குறிக்கப்பட்டும் எம்பெருமானார் கால வரலாறு மிக விரிவாகவே குறிக்கப்பட்டுமிருப்பதால், இக்கோயிலொழுகு எம்பெருமானார் காலத்தில் அல்லது அவரையடுத்த காலத்தில் எழுதத் தொடங்கப்பட்டிருக்கவேண்டும் என்பது விளங்குகிறது.

இந்தக் கோயிலொழுகில் பல அரசர்களும் அருளாளர்களும் திரவரங்கம் பெரிய கோயிலுக்குச் செய்த கைங்கரியங்கள் விளக்கப்படுகின்றன.

தென்னாட்டின்மேல் கசினி முகம்மது காலத்தில் ஒரு படையெடுப்பு நடந்தது. அப்பொழுது 'அழகிய மணவாளன்' என்று அழைக்கப்படும் சிரீரங்கநாதர் உற்சவத் திருமேனி தில்லிக்குக் கொண்டுசெல்லப்பட்டது. சிரீரங்கம் தலத்தார் தில்லி சென்று அந்தத் திருமேனியை மீட்டு வந்தனர். உற்சவத் திருமேனி மலைநாட்டிற்குக் கொண்டு செல்லப்பட்டது என்றும், முகம்மதியர் படையெடுப்பு அகன்ற பின்னர் திருவரங்கத்திற்குக் கொண்டு வரப்பட்டது என்றும் குருபரம்பரை வரலாறுகள் கூறுகின்றன. இதனிடையே பல ஆண்டுகள் கழிந்துவிட்டன. சிரீரங்க நாதனை நேரில் கண்டவர்கள் எவருமில்லை. மிகவும் வயது முதிர்ந்து கண் தெரியாமலிருந்தவராய் அழகிய மணவாளனுக்கு உடை வெளுப்பவர் ஒருவர் அவருடுத்துக் களைந்த பீதகவாடையின் நறுமணத்தைக் கொண்டு 'இவரே நம் பெருமாள்' என்று அறுதியிட்டார். அதிலிருந்து அழகிய மணவாளனுக்கு 'நம் பெருமாள்' என்னும் பெயர் அமைந்தது.

பிற்காலத்தில் மாலிக்காபூரால் தென்னாட்டில் ஒரு படையெடுப்பு நிகழ்ந்தது. அப்பொழுது 'பிள்ளை லோகாசாரியர்' முதலான ஆசாரியர்கள் அழகிய மணவாளனை மேலக்கோட்டைத் திருநாராயண புாத்துக்குக் கொண்டு சென்றார்கள். அக்காலத்தில் பெருமானைக் காப்பதற்காகப் பல வைணவர்கள் உயிர்விட்டனர். பிறகு, பெருமாள் திருவேங்கடம் வழியாகத் திருவரங்கத்துக்குக் கொண்டுவரப்பட்டார்.

இந்த இரண்டு படையெடுப்புகளின் போதும் அழகிய மணவாளன் பல ஆண்டுகள் வெளியில் சென்ற வரலாற்றுச் செய்திகள் இக்கோயிலொழுகில் காணப்படுகின்றன. மற்றும், ஆழ்வார்கள், ஆசாரியர்கள்,

அரையர்கள், அரசர்கள் முதலானோர் பற்றிய வரலாற்றுச் செய்திகளும் இதில் காணப்படுகின்றன
எஸ்.கி.

கோயிற்புராணம் சிதம்பரத் தலத்தைப் பற்றிக்கூறும் பழைய வரலாறு. இதன் ஆசிரியர் சைவ சமய சந்தான ஆசாரியர்களுள் நான்காமவராய உமாபதி சிவாச்சாரியார். அவர் காலம் கி.பி. 14-ஆம் நூற்றாண்டு. அவர் இந்நூலைத் தவிரச் சிவப் பிரகாசம், திருவருட்பயன், வினாவெண்பா, போற்றிப் பஹோடை, கொடிக்கவி, நெஞ்சுவிடுதுது, உண்மை நெறி விளக்கம், சங்கற்ப நிராகரணம் ஆகிய சித்தாந்த அட்டகம் என்னும் எட்டு நூல்களையும் திருமுறை கண்டபுராணம், சேக்கிழார் புராணம், திருத்தொண்டர் புராண சாரம், திருப்பதிக் கோவை, பவுட்கர விருத்தி ஆகியவற்றையும் இயற்றியுள்ளார்.

இக்கோயிற்புராணம் காப்பு 1, பாயிரம் 28, வியாக்கிரபாதச் சருக்கம் 30, பதஞ்சலிச் சருக்கம் 99, நடராசச் சருக்கம் 71, இரணியவன்மச் சருக்கம் 133, திருவிழாச் சருக்கம் 53 என ஆறு பகுதிகளையும் 415 திருவிருத்தங்களையும் உடையது. பாயிரத்தில் கூத்தப் பிரான், சிவகாமியம்மை, விநாயகர், முருகர், நால்வர், தில்லை மூவாயிரவர் துதிப்பாடல்களுடன் தில்லையைப் பொன்வேய்ந்த திருநீற்றுச் சோழன் என்னும் பெயர் பெற்ற அநபாய சோழனுக்கும் துதி கூறப்பட்டிருக்கிறது. மற்றும் திருச்சிறிறம்பலம், தில்லைத்தலப் பெருமைகளும் நூல் வரலாறு, நூற்பயன்களும் கூறப்பட்டிருக்கின்றன.

வியாக்கிர பாதச் சருக்கத்தில் மத்தியந்த முனிவருக்குக் குழந்தை பிறத்தல், முனிவரே அக் குழந்தைக்கு எல்லாக் கலைகளையும் கற்பித்தல், சிவனை வழிபடுமாறு கூறல், தந்தையுரைப்படி மகனாகிய மழமுனிவர் தில்லைவனத்தில் நித்திய கடன்களாற்றி மலர் கொண்டு இறை வழிபாடாற்றல் முதலியன கூறப்படுகின்றன. மழமுனிவர் அதிகாலையில் மலர் பறிக்கப் புலியைப் போன்ற கையும் காலும் நல்ல பூவைப் பார்த்தறிய நகத்திலே கண்ணும் அமைய வேண்டுமென இறைவனிடம் வேண்டி வரம் பெற்றார். ஆதலின், இவருக்குப் புலிக்கால் முனிவர் என்னும் பெயர் ஏற்பட்டது. தந்தையின் அறிவுரைப்படி புலிக்கால் முனிவர் திருமணம் செய்து கொண்டு உபமன்னியு என்னும் குழந்தையைப் பெற்றார். அக்குழந்தையை அருந்தி எடுத்துச் சென்று காமதேனுவைக் கொண்டு பாலூட்டி வளர்த்தார். குழந்தையைப் பெற்ற தாய் தான் வளர்க்க விரும்பி அக்குழந்தையை எடுத்து வந்து வளர்த்தார். ஒருசமயம் பாலின்மையால் குழந்தை அழ, புலிக்கால் முனிவர் இறைவன்

சந்நிதியில் அதனைக் கிடத்தி முறையிட இறைவன் பாற்கடலையே உபமன்னியுக்கு வரச்செய்து ஊட்டினார். பின்னர்த் தில்லை வனத்திலே புலிக்கால் முனிவர் இறைவன் அனவரத தாண்டவம் கண்ணுறத்தவம் கிடந்தார்.

பதஞ்சலிச் சருக்கத்தில் ஆணவம் மிகுந்த தாருகாவனத்து முனிவர்களையும் அவர்கள் மனைவியரையும் ஆட்கொள்ள விரும்பிச் சிவன் காபாலி வேடமும், திருமால் மோகினி வேடமும் கொண்டு சென்று அவர்களைக் காமுகராக்கி நிறை இழக்கச்செய்தார். இதனைத் தெரிந்த தாருகாவன முனிவர்கள் ஆபிசார ஓமம் செய்ய அதில் தோன்றிய புலி, பூதம், பாம்பு, தீ முதலியவற்றையெல்லாம் சிவன் மேல் ஏவ, அவர் அவைகளை ஏற்றுக்கொள்ளவே, அம்முனிவர்கள் பிழை பொறுக்க வேண்டினர். பின்னர்த் தம் நடனத்தைக் காட்டி அவர்களைச் சிவபெருமான் ஆட்கொண்டார். இதனைக் கேட்ட ஆதிசேடன் தானும் சிவனருள் பெறும் விருப்பத்தைத் திருமாவிடம் கூற அவரும் விடைகொடுக்கவே அவ்வாதி சேடனே இறையருளால் பதஞ்சலி முனிவராகித் தில்லைவனத்து அனந்தீசுவரத்தில் இறைவனை வழிபட்டுப் புலிக்கால் முனிவருடன் தாண்டவம் காண விரும்பித் தவம் கிடந்தார்.

இவ்விரு முனிவரும் இறைவன் திருநடம் கண்டு களிக்கத்தவம் புரிவதைத் தெரிந்து முனிவர், தேவர்கள் முதலிய யாவரும் தில்லைவனம் சார்ந்து தாங்களும் நடம் காண விரும்பி இறைவனை வணங்கித் துதித்தனர். சிவனும் அருள்கூர்ந்து சிவகாமியம்மையுடன் வந்து நடனக்காட்சி கொடுத்தார். அந்நடனச் சிறப்பை யாவரும் கண்டின்புற்ற நிலையையும், புலிக்கால் முனிவரும் பதஞ்சலி முனிவரும் அவ்வழிபாட்டையும் தாண்டவத்தையும் என்றும் கண்டின்புற வரம்கேட்டு அவ்வாறே பெற்றதையும், அச்சபை பொற்சபையாகத் தேவர் முதல் யாவரும் இன்றும் அந்நடனத்தைக் கண்டின்புறுவதையும் நடராசச் சருக்கம் கூறுகிறது.

கௌடதேசத்து அரசன் சிங்கவர்மன் சிதம்பரத் தலத்தையடைந்து வழிபட்டுச் சிறப்புற்றதை இரணிய வன்மச் சருக்கம் கூறுகிறது. அவனே சிதம்பரம் கோயிலை நன்முறையில் நிறுவி நாள் வழிபாடு, சிறப்பு வழிபாடுகளுக்கு ஏற்பாடுகள் செய்தான். சிதம்பரத்தில் நிகழும் திருவிழாக்களின் சிறப்பையும் அவற்றைக் கண்ணுற்று மக்கள் அடையும் பயனையும் திருவிழாச் சருக்கம் கூறுகிறது. இந்நூலில் சைவசித்தாந்தக் கருத்துகளை ஆசிரியர் ஆங்காங்கு மக்களுக்கு அறிவுறுத்தும் திறம் மிகவும் சிறப்பாயுள்ளது.

இரா.ச.

கோரக்பூர் உத்தரப்பிரதேசத்திலுள்ள நகரம். இதுவே கோரக்பூர் மாவட்டத்தின் தலைநகராகவும் உள்ளது. கோக்ரா நதியின் உபநதியான இரப்தி (Rapti) நதியின் இடக்கரையில் உள்ள இந்நகரம் காசியிலிருந்து (Varanasi or Benares) வடக்கே 150 மைல் தொலைவில் அமைந்துள்ளது. இந்நகரம் கி.பி. 1400 அளவில் நிறுவப்பட்டதாகக் கூறப்படுகிறது. மொகலாயப் பேரரசர் அக்பர், ஓனத்தின் (Oudh) பிரிவான சர்க்கார் ஒன்றின் தலைமையிடமாகக் கோரக்பூரை (Gorakhpur) ஆக்கி அங்கு மொகலாயப் படைபிரிவினை நிறுத்தி வைத்தார். அவரங்கீழ்ப்பு தம் ஆட்சிக்காலத்தில் கோரக்பூருக்கு அருகில் உள்ள உருது கடைத்தெருவில் (Urdu Bazaar) சாமி மசூதியை (Jami Masjid) கட்டினார். கி.பி. 1801-இல் கோரக்பூர் ஆங்கிலக் கிழக்கிந்தியக் குழுமத்தின் ஆட்சிக்கு உட்பட்டபின், இந்நகரம் பல முன்னேற்றங்களைக் கண்டது. தொடக்க காலத்திலிருந்தே இந்நகரம் இராணுவ முக்கியத்துவம் பெற்று விளங்குகிறது. கி.பி. 1885-இல் இந்நகரம் இரயில் பாதையால் இணைக்கப்பட்டபோது, முக்கியத்துவம் பெற்று மேலும் வளரத் தொடங்கியது. பின்னர் இது வடகிழக்குஇரயில்வே பிரிவின் தலைமையகமாகவும்செயற்பட்டது. 1947-இல் சாலைப் போக்குவரத்தின் (Road Transport) பிராந்திய மையமாகவும் ஆக்கப்பட்டது.

இந்நகரம் இந்தியாவின் தொழில் நகரங்களுள் ஒன்றாக விளங்குகிறது. நெசவாலைகள், (குறிப்பாக கைத்தறித் தொழில்), பொறியியல் தொழிற்சாலைகள், அச்சுத் தொழில், காசுதம் செய்தல், இரசாயன சாயத் தொழில், தொடர்வண்டி இயக்குபொறித் தொழிற்சாலை ஆகியன இங்கு உள்ளன. புகையிலையும் இங்கு மிகுதியாக விளைகிறது. இந்நகரின் மக்கள் தொகை 180,255 (1961) ஆகும். மக்கள் தொகையில் 45% தொழிலிலும் வாணிகத்திலும் ஈடுபட்டுள்ளனர்.

முதல் இந்தியச் சுதந்திரப் போராட்டம் (கி.பி.1857) நடைபெற்ற போது, கிளர்ச்சி நடந்த நகரங்களுள் கோரக்பூர் முதன்மையான இடத்தை வகித்தது. ம.இ.

பல்கலைக்கழகம் உத்தரப் பிரதேச மாநிலத்தின் கோரக்பூர் (Gorakhpur) என்னுமிடத்தில் உள்ளது. கோரக்பூர் பல்கலைக்கழகம் உருவாக்குவதற்கான சட்டம் 1956-ஆம் ஆண்டு நிறைவேற்றப்பட்டது. ஓராண்டு கழித்து இப்பல்கலைக்கழகம் 1957-இலிருந்து செயற்படத் தொடங்கியது. கோரக்பூர் பல்கலைக்கழகம் கற்பித்தல், ஆராய்ச்சி, பிற கல்லூரிகளுக்கு இணைப்புரிமை வழங்குதல் (Affiliation) ஆகிய வற்றைச் செய்கிறது. நூற்றுக்கும் மேற்பட்ட கல்லூரிகள் இப்பல்கலைக்கழகத்திடம் இணைப்புரிமை பெற்றுள்ளன.

இயற்பியல், தாவரவியல், வேதியியல், கணித வியல், இராணுவ அறிவியல் (Military Science), விலங்கியல் ஆகிய அறிவியல் துறைகளும், பண்டைய வரலாறு மற்றும் பண்பாடு, வணிகவியல், பொருளியல், கல்வியியல், கவின்கலையும் இசையும் (Fine Arts & Music), நிலவியல் (Geography), இடைக்கால மற்றும் இக்கால வரலாறு (Medieval and Modern History), சட்டவியல், தத்துவம், அரசியலறிவியல், உளவியல், சமூகவியல் ஆகிய கலைத்துறைகளும், உருது, சமசுகிருதம், இந்தி, ஆங்கிலம் ஆகிய மொழித் துறைகளும் கோரக்பூர் பல்கலைக்கழகத்தில் உள்ளன.

எஸ். த.

கோல்டு கோசுட்டு (Gold Coast): காண்க: காணா.

கோல்டுசுமித்து, ஆலிவர்: இவர் கி.பி. 18-ஆம் நூற்றாண்டின் ஆங்கில இலக்கிய வரலாற்றில் ஒரு நிலையான இடம்பெற்றுத் திகழ்கிறார். ஏனைய ஆங்கில இலக்கிய வல்லுநர்களோடு ஒப்பிட்டுப் பார்க்கும்பொழுது ஆலிவர் கோல்டுசுமித்து (Oliver Goldsmith) மிகச் சிறந்த ஒரு நூலாசிரியர் என்று கூற இயலாதபோதிலும், இவரது இலக்கியத் தொண்டைக் குறைத்து மதிப்பிட இயலாது. கோல்டுசுமித்து, உரைநடை, கவிதை, நாடகம் என்ற மூன்று இலக்கிய அமைப்புகளிலும் தம்முடைய இலக்கியச் சிறப்புகளை வெளிப்படுத்தியுள்ளார் என்பதில் எவ்வித ஐயப்படாடும் இல்லை.



கோல்டுசுமித்து ஆலிவர்

கோல்டுசுமித்து அயர்லாந்தைச் சேர்ந்த பல்லாசு (Pallas, Ireland) என்ற கிராமத்தில் கி.பி. 1728-ஆம் ஆண்டு பிறந்தார். இவர் தந்தையார் ஒரு மதகுரு ஆவார். கோல்டுசுமித்துக்கு இரண்டு வயது ஆகும் போது அவருடைய குடும்பம் பல்லாசிலிருந்து இலிசாய் (Lissoy) என்ற கிராமத்திற்கு இடம் மாறியது.

எலிபைத் தீலாம் என்ற அம்மையார் கோல்டுசுமித்துக்கு முதன்முதலாகக் கல்வி கற்பித்தார். பிறகு இலிசாய்ப் பள்ளியில் தாமசு பியரன் என்பவரிடத்தில் கல்வி பயின்றார். பிறகு திரினிடி கல்லூரியில் (Trinity College) கி.பி.1744-இல் சேர்ந்து படித்தார். படிப்புக்கான செலவுகளுக்கு ஈடாகக் கல்லூரியில் கீழ்நிலை வேலைகளை முகம் சுளிக்காது செய்தார். தந்தையார் காலமான பின்னர் கி.பி. 1749-ஆம் ஆண்டு பல இன்னல்களுக்குப் பிறகு கோல்டுசுமித்து பி.ஏ. பட்டம் பெற்றார்.

கோல்டுசுமித்தைக் கிறித்தவ சமய சேவையில் பாதிரியாராக்க உற்றார் விரும்பினர். அவ்விருப்பம் நிறைவேறாது போயிற்று. கோல்டுசுமித்து உறவினர் உதவியால் சட்டம், மருத்துவம் பயிலச் சென்று, அக் கல்விகளை முடிக்காமலேயே திரும்பினார். பின்னர் பிரான்சு, இத்தாலி, சுவிட்சர்லாந்து ஆகிய ஐரோப்பிய நாடுகளுக்குச் சென்று சுற்றுப்பயணம் செய்து விட்டு கி.பி. 1756-இல் இங்கிலாந்து திரும்பினார். நாடோடிக் கலைஞராகவும், சிற்றாசிரியராகவும், மருத்துவராகவும் பணிபுரிந்து வாழ்ந்தார். இரிச் சர்சுன் என்பவருக்கு எழுத்துப் பிழை திருத்துபவராக இருந்து, பெக்சாம் என்னுமிடத்தில் டாக்டர் மில்னே என்பவரின் கலைக்கழகத்தில் (Dr. Milne's Classical Academy) சில மாதங்கள் பணியாற்றி, விலகிக்கொண்டார். கோல்டுசுமித்தின் வாழ்க்கை கி.பி. 1760-ஆம் ஆண்டிலிருந்து இறக்கும் வரை ஒரு போராட்டமாகவே அமைந்திருந்தது. இவர் கி.பி. 1760-ஆம் ஆண்டிலிருந்து கி.பி. 1774-ஆம் ஆண்டு வரையில் பல இலக்கியப் படைப்புகளை உலகிற்கு வழங்கினார். அவை யாவுமே சிறப்பான படைப்புகள் என்று கூற இயலாது. 'இப்போதைய ஐரோப்பாவின் கல்வி நிலையைப் பொறுத்து ஒரு புலனாய்வு' (An Enquiry Concerning the Present State of Learning in Europe) என்ற உரைநடைக் கட்டுரையினை கி.பி. 1760-ஆம் ஆண்டில் வரைந்தார். அடுத்த ஆண்டில் உலகக் குடிமகன் (Citizen of the World) என்ற தலைப்பில் ஓர் உரைநடைத் தொடரைத் தொடங்கினார். அதில் ஒரு சீனனைக் கற்பனைக் கதைமாந்தனாக்கி, அவன் தன்னாட்டு மக்களுக்கு ஆங்கிலேயர்களைப் பற்றி எழுதுவதுபோல் அமைத்

துள்ளார். அந்தத் தொடர் வரிசையில் 'கருப்பு அங்கி அணிந்த மனிதன்' (The Man in Black) 'பகட்டு திப்சு' (Beau Tibbs) போன்ற சிறந்த படைப்புகள் இடம் பெறுகின்றன. நிரந்தர வறுமையின் காரணத்தினால் சாதாரண கதை கட்டுரைகள் வரைய வேண்டிய நிலை கோல்டுசுமித்துக்கு ஏற்பட்டது. அந்தக் கட்டாயத்தில் தோன்றியவைதாம் உரோமானிய வரலாறும், உயிர்ப்புடைய இயற்கையின் வரலாறும். பல வழிகளில் எழுதிப் பணம் சம்பாதித்தும், இல்லாமையின் துன்பத்தில் வாடிப்போன எழுத்தாளர் களுள் முதன்மையிடம் கோல்டுசுமித்தையே சாரும். டாக்டர் சாமுவேல் சான்சன் கோல்டுசுமித்தினிடம், பணம் சேர்க்க வழிபார்க்கவேண்டும் என்று அறிவுரை கூறினார். மேலும் கோல்டுசுமித்தினிடம் ஏதானும் எழுத்துப் பிரதிகள் உண்டா என்று கேட்டார். அவ்வமயம் கோல்டுசுமித்தினிடம் 'வேக்பீல்டு பாதிரியார், (Vicar of Wakefield) என்ற படைப்பு இருந்தது. அதனைப் பெற்றுக் கொண்ட டாக்டர் சான்சன் அதனை 70 பவுண்டுகளுக்கு விற்றுக் கோல்டுசுமித்தின் வாழ்வை ஓழுங்குபடுத்தினார். அப் புத்தகத்தினால் நல்ல பெயரும் புகழும் கோல்டுசுமித்துக்குக் கிட்டின. கோல்டுசுமித்து, 'நற்குணம் உள்ள மனிதன்' (The Good Natured Man), 'அவள் பணிவது வெல்வதற்கே' (She Stoops to Conquer) என்ற நாடகங்களினால் சிறந்த நாடக ஆசிரியர் என்ற புகழைப் பெற்றார். கோல்டுசுமித்துக்கு அழியாத புகழைத் தேடித் தந்தது 'புறக்கணிக்கப்பட்ட கிராமம்' (The Deserted Village) என்னும் கவிதையாகும்.

இலிசாய் கிராமத்தில் தொழிற்புரட்சியின் விளைவாக ஒரு சாராரிடத்தில் பணப் பெருக்கம் மிகுந்தது. இந்தப் பணப்பெருக்கத்தினால் ஆபரன் நிலங்கள் கைமாறி ஒரு சில பணக்காரர்களின் கைவசமாயின. அதன் விளைவாகத் தொன்றுதொட்டு ஆண்டுவந்த நிலத்தை இழந்து, வேலையையும் இழந்து ஏழை விவசாயிகள் ஆபரன் கிராமத்தைப் புறக்கணித்து விட்டு வேற்றுருக்குச் சென்றுவிட்டனர். ஆகையால், ஆபரன் புறக்கணிக்கப்படுகிறது. முன்பிருந்த செழுமை, இயற்கை, இசை, அழகு, அமைப்பு எல்லாமே அழிந்துவிட்டன. ஆபரனின் ஆபரணமாக விளங்கிய அந்த உணவுச் சத்திரம் (Village Inn) இப்பொழுது இல்லை. இருந்தபோது எல்லாமே இன்பமயமாக விளங்கின. ஆங்கில இலக்கியத்தில் சிறந்து விளங்கும் இக்கவிதை சொல் நயம், பொருள் வளம், கவிதை நயம் யாவும் சிறப்புற அமையப்பெற்றுள்ளது. இவ்வாறாக இலக்கியத் தொண்டு புரிந்த ஆலிவர் கோல்டுசுமித்து கி.பி. 1774-ஆம் ஆண்டு ஏப்பிரல் திங்களில் மறைந்தார். எம்.கே.ஸ்ரீ.

கோல்புருக்கு, என்றி தாமசு என்பவர், ஆங்கிலக் கிழக்கிந்திய வாணிகக் கழகத்தார் கி.பி. 18-ஆம் நூற்றாண்டின் பிற்பகுதியில் இந்தியாவில் தம் ஆட்சியை நிறுவிய காலத்தில், இந்தியாவுக்கு வந்து, இந்திய இலக்கியங்களையும் சட்ட முறைகளையும் பயின்று, இந்து சட்டத்தொகுப்பு (The Digest of Hindu Law) என்ற அரியதொரு நூலை எழுதித் தொண்டு செய்த ஆங்கிலப் புலவர் ஆவார். ஐரோப்பாவிலேயே முதல் முதலாக வடமொழிப் புலவர் எனப் புகழ் பெற்றவர் இவரே.

என்றி தாமசு கோல் புருக்கு (Henry Thomas Cole brooke) கி.பி.1765-இல் இலண்டனில் பிறந்தார். இவர் தந்தை ஆங்கிலக் கிழக்கிந்திய வாணிகக் கழகத்தில் ஓர் அலுவலராகப் பணியாற்றினார். ஆகையால், இளமையில் கோல்புருக்கு அவ்வாணிகக் கழகத்தில் பணியாளராகச் சேர்ந்து, வங்காளத்துக்கு வந்து, அங்கு வேளாண்மைத் தொழிலைப் பற்றி ஆய்வு செய்தார். அப்போதே இவர் வடமொழிப் பயிற்சியிலும் இந்தியச் சட்டக் கல்வியிலும் ஆர்வம் மிக்குடைய வராயினார். இவரைப் போன்று இந்தியாவுக்கு வந்து தங்கியிருந்த கால்கெடு வில்கின்சு (Halhed Wilkins), வில்லியம் சோன்சு (William Jones) முதலிய ஆங்கில அறிஞரெல்லோரும் இந்திய மொழிகளையும், கலைகளையும் அறிவதில் ஆர்வத்துடன் இருந்தனர். கோல்புருக்கு, ஆசியக் கழகத்தினால் கல்கத்தாவி்லிருந்து வெளியிடப்பட்ட ஆசிய ஆய்வுகள் (Asiatic Researches) என்ற வெளியீட்டில் இந்தியக் கவிதைகள், சமயநெறி, அறிவியல் முதலியவை பற்றிக் கட்டுரைகளை எழுதி வெளியிட்டார். முதலில் வாணிகக் கழகத்தில் வங்காளத்தில் ஓர் எழுத்தாளராகப் பணி செய்த கோல்புருக்கு வடமொழியிலும் சட்டத்துறையிலும் ஆர்வத்தோடிருந்தமையால், அரசாங்கத்தின் வருவாய்த் துறையிலிருந்து, சட்டத்துறைக்கு மாற்றப்பட்டார். இவர் நாகபுரி அரசருடைய அவைக்கு ஆங்கிலத் தூதுவராக கி.பி. 1799-1801-இல் சென்று வந்தார். அதன் பின்னர் இவர் பல உயர்நீதி அலுவல்களில் பணி செய்து, பல சட்டங்களை எழுதினார். இவர் கி.பி. 1837- இல் இலண்டனில் மறைந்தார்.

இவர் பணிகள்: கோல்புருக்கு கி.பி. 1794-இல் மிர்சாபூரில் நீதிபதியாக அமர்த்தப்பட்டார். வெவ்வுசலிபிரபு தலமை ஆளுநராக இருந்த காலத்தில் கோல்புருக்கு, கி.பி. 1801-இல் கல்கத்தாவி்லிருந்த வாணிகக் கழகத்தின் மேல் முறையீட்டு நீதிமன்றத்தின் தலைவராகப் பதவியில் அமர்த்தப்பட்டார். இவர் வில்லியம் கோட்டைக் கல்லூரியில் இந்து சட்டத்துக்கும், வட

மொழிக்கும் பேராசிரியராக அமர்த்தப்பட்டார். இவர்கி.பி.1807-இல் தலைமை ஆளுநரின் குழுவில் ஓர் உறுப்பினராகச் சேர்க்கப்பட்டுப் பின் கி.பி.1814-இல் அப்பதவியிலிருந்து விலகினார். இவர் இந்து சமய இலக்கியங்களிலும், தத்துவத்திலும், பண்டைய இந்திய கணிதத்திலும், வானவியல் நூலிலும் மிகவும் ஈடுபட்டிருந்தார். இவர் இலண்டனுக்குத் திரும்பிச் சென்ற பின் கி.பி.1823-இல் இலண்டனில் பிரித்தானிய அரசின் ஆசிரியக் கழகம் என்ற நிறுவனத்தை (Royal Asiatic Society of Great Britain) அமைத்தார். இவர் கி.பி.1798-இல் இந்து ஒப்பந்தங்கள், வாரிசு முறைகள் பற்றிய சட்டத்தொகுப்பு (Digest of Hindu Law on Contracts and Successions) என்ற நூலையும், கி.பி.1805-இல் வடமொழி இலக்கண நூலையும், இந்து வேதங்கள், சமணர் நிலை பற்றிய கட்டுரைகளையும் எழுதினார். இந்துக்களின் தாய் உரிமைச் சட்டத்தைப் பற்றிய இரு கட்டுரைகள் என்ற நூலும் (Two Treatises on the Hindu Law of Inheritance) கி.பி.1810-இல் இவரால் எழுதப்பட்டதே ஆகும். இவர் எழுதிய இந்துசட்டத் தொகுப்பு என்ற நூலே இந்துக்களின் தாயமுறை, வாரிசு, திருமணம் முதலியவற்றிலெழும் வழக்குகளில் கையாளப் பட்டது. சுருங்கக்கூறின் இக்கால இந்து உரிமைச் சட்டத்துக்கு அடிப்படையைக் கோல்புருக்கு அமைத்தார் எனலாம். பா.சு.



கோல்டிசு

கோல்டிசு சாமுவேல் தெய்வர் (கி.பி. 1772-1834): ஓட்டெரி புனித மேரி (Ottery St. Mary) என்ற இடத்தில் சமய குரு ஒருவரின் மகனாகச் சாமுவேல் தெய்வர் கோல்டிசு (Samuel Taylor Coleridge) கி.பி. 1772-இல் பிறந்தார். இவருக்கு ஒன்பது வயதான போது தந்தையை இழந்ததால், இவரைக் கிறித்து மருத்துவ மனைக்கு (Christ's Hospital) அனுப்பிவைத்தனர். வீடில்லாது, பேணுவாரற்ற அநாதையாக, அந்த அநாதை இல்லத்தின் ஆதரவில் வளரும் அவப்பேறு வாய்க்கப்பெற்ற இவர். நிறையப் படித்து, கேம்பிரிட்சு கிறித்து கல்லூரியில் (Cambridge Jesus College) மேற்படிப்பிற்காகச் சென்றார். சமயப் பணியில் சேர்வதற்காக கி.பி. 1793-இல் அக்கல் லூரியை விட்டு வெளியேறினார். ஆயினும் இவர் பட்டமும் பெறவில்லை; சமயப் பணியிலும் ஈடுபடவில்லை. கவிஞர் சதேயின் (Southey) தொடர்பினால் புரட்சியாளராய் மாறி, மனித இனத்தைச் சீர்திருத்தும் பாண்டிசோக்ரசி (Pantisocracy) இயக்கத்தின் பேச்சாளராகத் திகழ்ந்தார்.

ஒருமுறை செருமனிக்குச் சென்று திரும்பியபோது இவர் மனமாற்றம் பெற்றார்; மெய்யுணர்வாளராய் மாறினார்; அதனோடு கஞ்சாப் பிரியரானார்.

எழுத்துத் துறைக்குத் திரும்பிய கோல்டிசு நிறையக் கட்டுரைகள் எழுதினார். பல இதழ்களுக்குக் கட்டுரைகள் வரைந்தார். இவருடைய உரைநடைப் படைப்புகள் அறிவு பூர்வமான, சிந்தனை விச்சுடையனவாக உள்ளன. இவர்தம் முருகியல் மதிப்பீடுகள் தத்துவப் பார்வையில் முறைப்படுத்தப்பட்டன. கோல்டிசுதான் முதன் முதலாகத் திறனாய்வு என்பது கற்பனை நயம் படைத்த, உயர்ந்த படைப் பிலக்கிய மதிப்புடையது என்று நிறுவியவராவார். இவர் கி.பி. 1810 முதல் 1818 வரையிலான கால கட்டத்தில் சேக்கியர் பற்றியும் பிற கவிஞர் பற்றியும் சிறப்புச் சொற்பொழிவுகள் பல நிகழ்த்தினார். இவர் சொற்பொழிவுகளும் எழுத்துகளும் பலரையும் கவர்ந்ததால் இவரைச் சுற்றி நண்பர் வட்டம் ஒன்று உருவாகியது.

கோல்டிசின் இளமைக் காலக் கவிதைகள் இவரைப் பற்றிய பிரதிபலிப்பாகவே அமைந்தன; அவங்கார நடையில் இயற்றப்பட்டன. கவிதையின் உயிர்த்துடிப்பான தனித்தன்மையை அக்கவிதைகளில் காணமுடியாது. கோல்டிசு கவிதையின் பாடுபொருள் கள் பலதிறத்தன. செல்லும் ஆண்டைப் பற்றிய கவிதை (Ode to the Departing Year), தனிமையில் அச்சம் (Fear in Solitude), நள்ளிரவுப் பனி (Frost at Midnight), உறக்கத்தின் வேதனைகள் (Pains of Sleep) என்பவை குறிப்பிடத்தக்கன.

கோல்ரிட்சு எழுதிய கவிதைகளில் கிறிசுடபெல் (Christabel), குப்லாகான் (Kublakhan) போன்றவை உயர்தரமுடையன. மேற் குறித்த கவிதைகள் கி.பி. 1798-இல் வெளிவந்தன. இக்கவிதைகள் கவிஞன் ஒருவன் தன் கற்பனை நயத்தால் எத்தகு சிறப்புப் படைப்புகளை உருவாக்க முடியும் என்பதற்கான சான்றுகளாகத் திகழ்கின்றன.

வேர்ட்சுவொர்த்து (Wordsworth) எளிமையான பொருளுக்கும் கவிதை வடிவம் தருபவர்; நடப்பியல் கவிஞர் கோல்ரிட்சு அரிய நிகழ்வுகளைக் கற்பனை மெருகில் உருவாக்கிக் காட்டும் படைப்பாளி. இவர் இயற்கை இகந்த நிகழ்ச்சிகளையே பெரிதும் விரும்பிக் கவிதை புனைவார். கோல்ரிட்சு காலம் புனைவியல் கோட்பாட்டுக் காலம். மருமமும், இயற்கை மீறிய நிகழ்வுகளும் கற்பனைப் பூச்சுடன் கவிதைப் பொருள் களாய் உருவாக்கம் பெற்று மக்களைக் கவர்ந்த நாளில், இக்கவிஞர் காலத்தேவைக்கேற்ப மிகு கற்பனைப் புனைவுகளாய்ப் படைத்தார். மென்மையான ஆன்மிகச் சாயல் கொண்ட புனைவியல் உலகினையே கோல்ரிட்சு படம் பிடித்துக் காட்டினார்.

கோல்ரிட்சு படைப்புகளில் சிறந்த உரைநடை நூல் அவரது 'இலக்கிய வரலாறு' (Biographia Literaria) ஆகும். இந்நூலின் முதற்பகுதி தன் வரலாற்றுக் கூறுகள் நிறைந்தது. இரண்டாம் பகுதி ஆங்கில மொழியின் மிகச் சிறந்த திறனாய்வுக் கோட்பாடுகளைக் கொண்டது; சேக்சுபியர் மற்றும் பிற கவிஞர்கள் பற்றிய சொற்பொழிவுகளைக் கொண்ட நூல்.

செருமானிய எழுத்தாளர்கள் பற்றிய அறிமுக நூல் ஒன்றைக்கோல்ரிட்சு எழுதினார். இது ஆங்கில வாசகர்கள் செருமானியப் படைப்பாளிகளை அறிந்து கொள்ள மிகவும் துணைபுரிந்தது.

இவர் எழுதிய கடிதங்கள் இலக்கிய மதிப்புடையவை. பி.எஸ்.வே.

கோலம்: இது தமிழ்நாட்டுக் கலைகளில் ஒன்றாகும். கோலம் என்ற சொல்லிற்கு, அழகு, ஒப்பனை, மாதிரி போன்ற பொருள்களைக் கூறுவர்.

பெருவிரலுக்கும், அடுத்த விரலுக்கும் இடையில் கோலப் பொடியினை வைத்து நெடியதாய் விழுமாறு செய்து, அதனால் தரையில் வடிவங்களை அமைப்பது கோலமர்க்கும் தெய்வங்களை அமைப்பதற்கு முன்பாக, பீடத்தின் அடியில் செப்புத் தகட்டில் உரிய கட்டங்கள் அமைத்து மந்திரங்களை எழுதிவைப்பர். அவ்வாறு மந்திரத்தாபனம் செய்து தெய்வச் சிலையை அதன்மீது நிறுவிய பின்னர், அந்த

மந்திரத் தகட்டினைப் பார்க்கமுடியாது. அந்த மந்திரத் தகட்டில் வரைந்ததுபோன்று, மாவினால் தரையில் கோலங்கள் அமைத்து வழிபடும் மரபு, பிற்காலத்தில் கலை நுட்பம் கலந்து சிறக்கத் தொடங்கியது. இன்றும் இம்மரபு கேரள மாநிலத்தில் கடைப்பிடிக்கப்படுகின்றது. பகவதி அம்மன் கோவிலில் மந்திரத் தகடுபோலக் கோலமிட்டு அக்கோலத்தையே அம்மனாகக் கருதி வழிபடுவர்.

தமிழகத்தில் மந்திரத் தகடுபோல் கோலம் வரையாமல் ஏதேனும் ஒரு கோலம் வரைந்து உற்சவ மூர்த்தியை அதன்மேல் வைத்து வழிபடும் மரபை இன்றும் காணலாம். குத்துவிளக்குப் பூசை செய்பவர்கள், கோலம் இட்டு அதன் மீது விளக்கை வைத்து வழிபடுவர்.

கோலம் வரையும் பயிற்சியைத் தம் தாய் அல்லது தமக்கையரிடமிருந்து சிறுமியர் கற்றுக் கொள்வர். இப்பயிற்சி, ஏறத்தாழ ஐந்து வயது முதல் தொடங்குவது உண்டு. புதுப்பெண்ணாகச் சென்று கணவன் வீட்டில், புதுமையான முறையில் கோலம் இடும் பெண்ணிற்கு அத்தெருவில் புகழ் கிடைப்பது எளிதாகும். தமிழகப் பெண்களுக்குக் கோலக் கலையின் மீது தணியாத வேட்கை என்றும் உண்டு. தமிழகத்தில் சிறு கோலம் முதல், பெரிய கோலம் வரை வரைந்த குறிப்பேடுகள் இல்லாத வீடு இல்லை எனலாம்.

சாதாரண காலங்களில் கோலமிடுவதற்கு அதற்குரிய கல்வினை இடித்துப் பெற்ற பொடியினைப் பயன்படுத்துவர். இப்பொடி வெண்மை நிறம் உடையதாகும். சிறப்பான திருவிழாக்காலங்களிலும், மங்கல நிகழ்ச்சி நடைபெறும் காலங்களிலும் பச்சரிசியை அரைத்து மாவாக்கிக்கோலம் போடுதல் மரபாகும். தரையில் போடப்படும் பச்சரிசி மாக்கோலம் காய்ந்தவுடன் அந்த மாக்கோடுகள் படல், படலாகப் பெயர்த்தெடுக்கும்படி இருக்கும். அதனை எறும்பு, அணில், பறவைகள் ஆகியன எடுத்துத் தின்னும். வீட்டின் முன்புற வாயிலில் பச்சரிசிப் பொடி கொண்டு கோலமிடப் பெறும். அப்பொடிகள் மங்கல அலங்காரமாகத் திகழ்வதோடு எறும்பு முதலிய சிற்றூயிர்களுக்கு உணவாகவும் பயன்படும். இதனால், அலங்காரம் கருதிய செயலும் அறச்செயலாக அமையக் காணலாம்.

மங்கல நிகழ்ச்சிகளுக்காகப் போடப்படும் கோலங்கள் நல்ல நேரம் பார்த்த பிறகே போடப்படும். அதனை யாரும் மிதிப்பதற்கோ தாண்டுவதற்கோ அனுமதிப்பதில்லை.

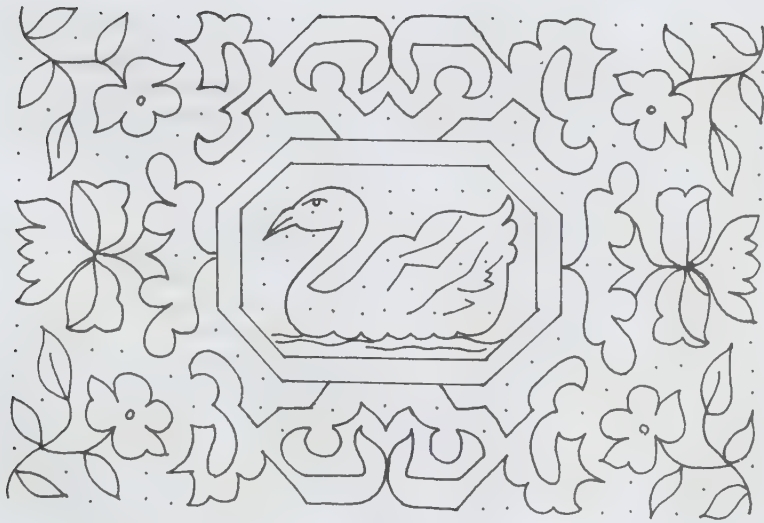
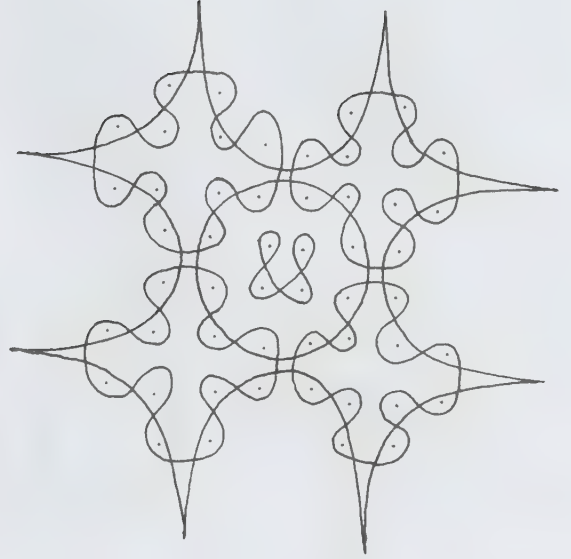
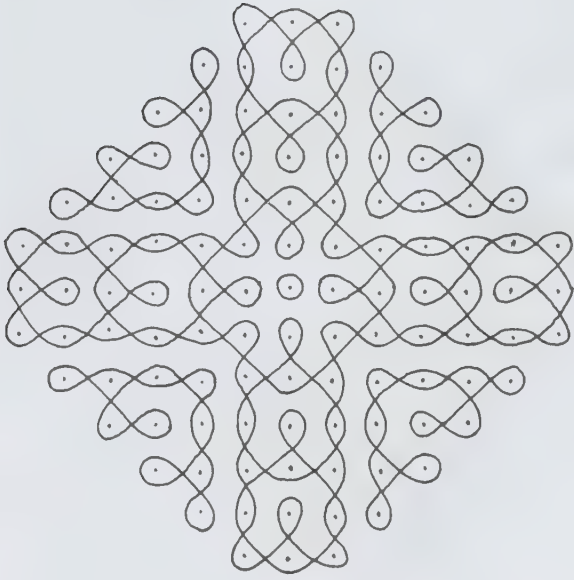

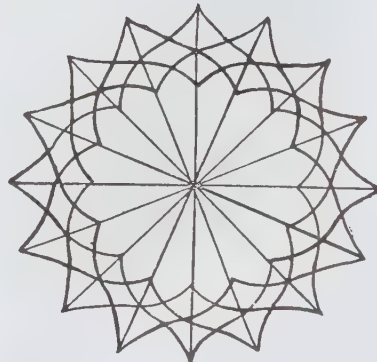
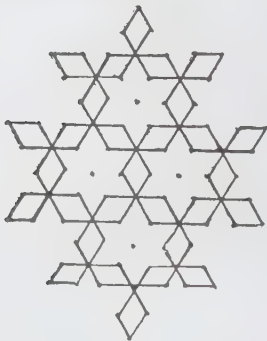
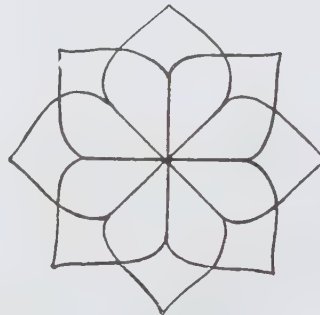
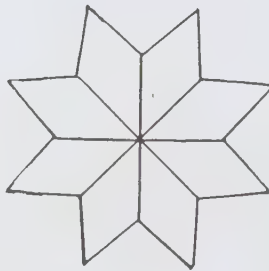
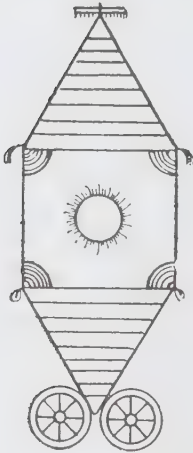
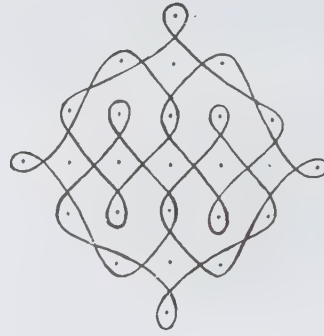
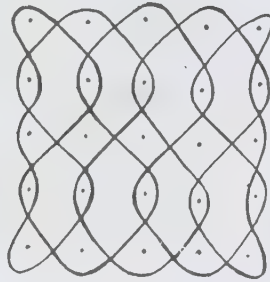
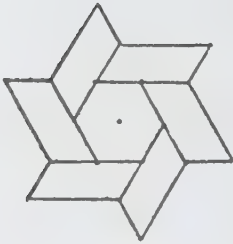
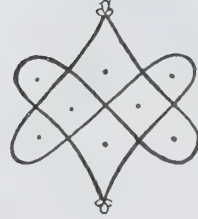
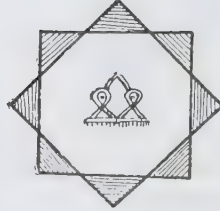

பொதுவாகத் தரையில் போடப்படும் கோலங்கள், கால்பட்டு அழிவதே சிறப்புடையதாகக் கருதப்படும். இவ்வகைக் கோலங்கள் ஒரு நாளைக்கு இரு முறை போடப்படும். சூரிய உதயத்திற்கு முன் வீட்டின் முன்புறம் தண்ணீர் தெளித்துக் கூட்டிவிட்டுக் கோலமிடுவர். வாசற்படிகள் வரை கோலமிடுவர். அந்திமாலைப் பொழுதிலும் காலையில் செய்ததுபோல் சுத்தம் செய்து அங்குக் கோலமிடுவர். தினந்தோறும் கோலமிடாவிட்டாலும் செவ்வாய், வெள்ளி ஆகிய கிழமைகளில் தவறாமல் கோலமிடுவர். சிறப்புக் காலங்களில் ஒருமுறைதான் காலைப்பொழுதில் கோலம் போடப்படும்.

தெருக்களில் போடப்படும் கோலங்கள், கண்ணுக்கு விருந்தாகும். மனிதனை ஈர்க்கும் கோலங்கள், தெய்வங்களையும் ஈர்க்கும் என்ற நம்பிக்கையால் மக்கள் வீட்டின் முன்புறத்தைக் கோலத்தால் அலங்கரிப்பர். கோலமிடுதல் இலக்குமியின் வரவிற்காக என்னும் கருத்தும் நிலவுகிறது.

பச்சரிசிமாக்க் கோலமிட்ட பகுதியின் மேலே தான் மணமக்கள் அமரும் மணவறை அமைக்கப்பெறும். குடமுழுக்கு நடப்பதற்கு முன் நடத்தப்பெறும் வேள்விக் குண்டங்களைச் சிறித்க் கோலமிடப்படும். தன்வீட்டில் கோலமிடுவதைவிட, திருக்கோவில்களில் கோலமிட்டால் மிக்க புண்ணியம் கிட்டும் என்ற நம்பிக்கை மக்களிடையே காணப்படுகிறது.

கையால் கோலமிடுவதோடு சல்லடை போன்ற துளையுடைய தட்டுகள் கொண்டும் கோலமிடுவர். ஓட்டைகள் இடப்பெற்ற குழாயினுள் கோலப் பொடியை நிரப்பி அவற்றைத் தரையில் உருளுமாறு இழுப்பதன் மூலமாகவும் கோலம் வரையப் பெறும்.

ஓவ்வொரு நாளைக்கும் ஒவ்வொரு வகையாகக் கோலம் போடவேண்டும். என்ற விதியும் உண்டு. எனினும், அதனை யாரும் இக்காலத்தில் கடைப்பிடிப்பதில்லை.

கோலம் போடும் கலை உணர்வு நவராத்திரி நாள்களிலும், மார்கழி மாதத்திலும் மிகுந்து காணப்படுகின்றது. ஆதிசங்கரர்தம் செளந்தரியலகரியில் ஒன்பது நாள்களிலும் எந்தெந்தக் கோலம் போடவேண்டும் என்ற அமைப்பைக் கூறியிருக்கின்றார்.

தமிழகத்தில் மார்கழி மாதத்தில் விடியற்காலைப் பொழுதில் குளிரையும் பொருட்படுத்தாமல், கைவிளக்கின் துணையோடு சிறியவர், பெரியவர் உட்பட அனைவரும் இணைந்து கோலம் போடும்

காட்சி, தமிழ்மக்களின் கோலம் போடும் கலை உணர்விற்கு எடுத்துக்காட்டாகும். இம்மாதத்தில் போடப்படும் கோலத்தின் நடுவே பசஞ்சாணம் வைத்து அதில் பூசணிப் பூவை வைத்திடுவர். முப்பது நாளும் இவ்வாறு கோலத்தின்மீது பூவைப்பது மரபாகும். பின்னர் அப்பூக்களையும் சாணத்தையும் வறட்டியாகத் தட்டிச் சேகரித்து, தைப் பொங்கல் நாளில் பொங்கல் அடுப்பிற்குப் பயன்படுத்தும் பழக்கம் இன்றும் சிலவிடங்களில் உள்ளது. தைத்திங்கள் முதல்நாளில், கோலம் பொடியினால் கரும்பு, பாணை, சூரியன் ஆகியவை வரைவதுண்டு. ஆங்கிலப் புத்தாண்டு தினத்தில் ஆங்கிலத்தில் எழுதிய சொற்களே கோலமாகக் காட்சிதரும்.

மலர், சங்கு, மீன், மயில், தேர், முக்கோணம், நாற் கோணம், பாவை விளக்கு, கோயில் ஆகியவை பெரும்பான்மை கோலங்களாகப் போடப்படுகின்றன. கோலங்கள் மங்கலக் குறிப்பை வெளிப்படுத்துவனவாகும். இறந்தவர் வீட்டில் பதினாறு நாட்களுக்குக் கோலம் போடுவதில்லை. ஒருசில மரபினர் ஓர் ஆண்டு முடிவடையும் வரை தங்கள் வீட்டில் கோலம் போடுவதில்லை.

பெரிய வீடு கட்டுபவர்கள் பலவண்ணங்கள் கலந்த கோலங்களை நிரந்தரமாக அமைத்திடுவர். இக்கோலங்களை ஓவியரே அமைப்பர். இக்காலத்தில் சில வார இதழ்கள் கோலம் போடும் பயிற்சிக்கெனச் சில பக்கங்கள் ஒதுக்குகின்றன. கோலப் பரிசுப் போட்டிகளும் நடைபெற்று வருகின்றன.

விநாயகர் பிறப்பு, கண்ணன் பிறப்பு, இராமன் பிறப்பு ஆகிய திருவிழாக்காலங்களில் சிறிய பிள்ளைகளின் கால்கள் தெருவிலிருந்து பூசை அறையை நோக்கி நடந்துவருதல்போல் கோலமிடுவர்.

மராட்டிய மாநிலத்தில் போடப்படும் வண்ணக் கோலங்களுக்கு 'இரங்கோலி' என்று பெயர். தமிழகத்திலும் இக்கலை சிறந்து காணப்படுகிறது. படித்தவர்கள் குறிப்பாகப் பெண்கள் 'இரங்கோலி' கோல அமைப்பில் சிறந்து காணப்படுகின்றனர். ஆண்களும் இக்கலையைப் பயின்றிருப்பது குறிப்பிடத்தக்கதாகும். தமிழகத்தில், வண்ணத்தூள்களைக் கொண்டும் கோலமிடும் வழக்கம் உள்ளது.

கோலத்தில் மிகவும் சிக்கலான கோலத்தைச் 'சிக்குக் கோலம்' என்று குறிப்பிடுவர். இது புள்ளிகளை மையமாக வைத்துப் போடப்படும் கோலமாகும். இதனைப் போடுவதற்கு நினைவாற்றலும், அதிக கவனமும் தேவைப்படும். கோலங்கள், புள்ளிகள் வைத்து, அவற்றை நேர் கோடுகளால் இணைத்தும்,

அவற்றின் இடையே வளைகோடுகளை அமைத்தும் வரையப்பெறும்.

சிறிதளவுத் தண்ணீரைப் பெரிய வாயுள்ள பாத்திரத்தில் விட்டு, அதில் மிகக் கவனமாகக் கோலம் போடுவது ஒரு கலையாகும். மெதுவாக, கோலப் பொடியினைத் தூவினால் அது நீரில் அழுந்தாதும் கலையாதும் காட்சிதரும். இதனை நீர்க் கோலம் என்பர்.

அமாவாசை அன்று இறந்தவர்களின் ஆவிகள் மனைதேடி வரும் என்னும் நம்பிக்கையால் வீட்டு வாசலில் கோலம் போடுவதில்லை. இம்மரபு தமிழகத்தில் ஒருசில இனத்தவரால் இன்றும் கடைப்பிடிக்கப்பட்டு வருகின்றது. இரா.குரு.

கோலாட்டம்: காண்க: கும்மி கோலாட்டம்.

கோலாப்பூர் மகாராட்டிர மாநிலத்தில் உள்ள தொரு மாவட்டம். மராட்டியப் பேரரசை நிறுவிய சிவாசியின் வழிவந்தோர் கோலாப்பூரை ஆட்சி செய்து வந்தனர். கோலாப்பூரின் தொன்மையான பெயர் கொல்லாபுரிகா என்பதாகும். இது குசலாகபுரம் எனவும் கூறப்பட்டது. கல்வெட்டுகளில் கொல்காபுரம் என்று குறிப்பிடப்பட்டுள்ளது. ஆங்கிலேயர்கள் கி.பி. 1765-இலும், கி.பி. 1772-இலும் இங்கு நடந்த கடற்கொள்ளைகளைத் தடுத்து நிறுத்தத் தமது படைகளை அனுப்பி வைத்தனர். கோலாப்பூர் பகுதியில் தம் முகவர் ஆட்சியையும் ஆங்கிலேயர் ஏற்படுத்தினர். கோலாப்பூர், 1933-ஆம் ஆண்டு கோல்காபூர் தக்காண மாநில நிறுவனத்தின் (Kolhapur and Deccan Agency) கீழ், ஒரு பகுதியாகக் கொண்டு வரப்பட்டது.

இந்தியா குடியரசு ஆனபின் கோலாப்பூர் மகாராட்டிர மாநிலத்தின் ஒரு மாவட்டமாகியது. இம் மாவட்டம் 7633 ச.கி.மீ. பரப்பளவை உடையது. இம் மாவட்டம் வடக்கே சாங்கிலி (Sangli) மாவட்டத்தையும் தெற்கேயும் கிழக்கேயும் கருநாடக மாநிலத்தையும் மேற்கே இரத்தினகிரி மாவட்டத்தையும் எல்லைகளாகக் கொண்டுள்ளது. மாவட்டத்தின் தலைநகரம் கோலாப்பூர் நகரமாகும். இம் மாவட்டத்தில் காடுவளம் மிகுதி. மூங்கில்கள் பெருமளவில் விளைகின்றன. நெல், எண்ணெய் வித்துகள், புகையிலை, பருத்தி போன்ற பயிர்கள் விளைகின்றன. சர்க்கரை உற்பத்தி, எண்ணெய் எடுத்தல் போன்ற தொழில்கள் இம்மாவட்டத்தின் முக்கிய தொழில்களாம். கோலாப்பூர் நெசவுத் தொழிலுக்குப் புகழ் பெற்றது. அலுமினியம், இரும்பு போன்ற தாதுப்

பொருள்களும் இங்கே கிடைக்கின்றன. கோலாப்பூர் மாவட்டத்தின் மக்கள் தொகை 2,506,330 (1981).

கோலாப்பூர் நகரில் இருப்புப் பாதை நிலையம் உள்ளது. கல்லூரிகளும் தொழில்நுட்பப் பள்ளிகளும் கொண்டு விளங்கும் இந்நகரில் பல இந்து சமயக் கோயில்களும் புத்தமதக் கோயில்களும் உள்ளன. அரண்மனை ஒன்றும் இங்கு உள்ளது. தெ.பா.

கோலாமி நடுத்திராவிட மொழிகளுள் ஒன்று. தொல் கோலாமி பர்சி (Proto-Kolami-Parji) கிளைக் குழு மொழியைச் சார்ந்தது; இலக்கியம் இல்லாத மொழி. இம்மொழி ஆந்திராவில் அடிலாபாத்து மாவட்டத்திலும், மகாராட்டிரத்தில் எத்மால் (Yeotmal), வார்தா, அமராவதி, சந்தா, நாகபுரி ஆகிய மாவட்டங்களிலும், மத்திய பிரதேசத்தில் பெட்டியூல் மாவட்டத்திலும் பேசப்பட்டு வருகிறது.

ஆந்திராவில் அடிலாபாத்து மாவட்டத்தில் வாழும் பெரும்பான்மையான மக்கள் கோலாமி மொழி பேசுகின்றனர். எனினும், இம்மாவட்டத்திலுள்ள சின்னூர், சிர்பூர் ஆகிய வட்டங்களில் வாழும் கோலாமிகள் தெலுங்கு மொழி பேசுகின்றனர். கோண்டி மொழி பேசுபவர்களிடம் கோலாமிகள் தெலுங்கிலேயே உரையாடுகின்றனர்.

மிக நெடுங்காலமாகவே, கோலாமி கோண்டி மொழியின் கிளைமொழியாகக் கருதப்பட்டு வந்தது. ஆனால் இம்மொழி கோண்டி மொழியிலிருந்து மிகவும் மாறுபட்டுள்ளது. இது நாய்க்கி, பர்சி, ஒல்லாரி ஆகிய மொழிகளுடன் தொடர்பு கொண்டது. நாய்க்கி மொழியுடன் இதன் தொடர்பு மிகுதியாகும். சில மொழிப் பண்புகளில் இது தெலுங்குடனும் சிலவற்றில் கன்னட மொழியுடனும் ஒத்துள்ளது.

கோலாமி மொழியில் நான்கு கிளைமொழிகள் உள்ளன. அவை 1. வார்தா, எத்மால் வட்டம் ஆகிய இடங்களில் பேசப்படுவது; 2. எத்மால் மாவட்டத்திலுள்ள கோலாப்பூர், உன் போன்ற வட்டங்களில் பேசப்படுவது; 3. அடிலாபாத்தில் பேசப்படுவது; 4. பெட்டியூல் மாவட்டத்தில் பேசப்படுவது என்பனவாகும். பெரும்பான்மையான கோலாமிகள் அடிலாபாத்துக் கிளைமொழியையே பேசுகின்றனர்.

கோலாமி மொழியில் பத்து உயிர் எழுத்துகளும், பத்தொன்பது மெய்யெழுத்துகளும் உள்ளன.

உயிர் எழுத்து a, ā, i, ī, u, ū, e, ē, o, ō

மெய்யெழுத்து p, b, t, d, t̄, d̄, k, g, c, j, s, z, r,
l, m, n, ñ, y, v.

எண்ணுப்பெயர்களில் பால் வேறுபாடு இருப்பது குறிப்பிடத்தக்கது. இவ்வெண்ணுப் பெயர்கள் நாய்க்கி மொழியை ஒத்துள்ளன.

| | | |
|-------|--------|---------------|
| எ.டு. | ōkōd | 'One man' |
| | ōkōn | 'One Woman' |
| | iddar | 'Two Men' |
| | Tral | 'Two Women' |
| | Māding | 'Three Men' |
| | Māling | 'Three Women' |

இறந்தகால விகுதிகள் -t-α-d-, எதிர்கால விகுதிகள் -dat-α-d-; நிகழ்கால விகுதிகள் -at-(α-sat α-s-). நிகழ்கால விகுதிகள் எதிர்காலமாகவும் பயன்படுத்தப்படும். ஏவல் வினைகள் காலம் ஏற்பதில்லை. ஏவல் பன்மையில் -γ- என்ற விகுதி சேர்க்கப்படுகிறது. எதிர்மறை -tōt- என்பதை வினையுடன் சேர்ப்பதால் தோன்றுகிறது. (mōḍip-tōte I broke not). சில இடங்களில் -e என்ற விகுதியும் சேர்க்கப்படும்.

திணை, இடப்பால் விகுதிகள் பின்வருவன:

| | | |
|------------|-------|-------------------|
| தன்மை | ஒருமை | -un, an-n |
| பன்மை | | -um, -am, -m |
| முன்னிலை | ஒருமை | -iv, -v |
| பன்மை | | -ir, -r |
| ஆண்பால் | | -en, -an, -n, -nd |
| பெண்பால் | | -a(d), -(d)-, |
| ஒன்றன்பால் | | -un, -in |
| பலர்பால் | | -ar, -er, |
| பலவின்பால் | | -av, -ev |

கோலாமி மொழி பற்றிப் பல கட்டுரைகளும், நூல்களும் வெளிவந்துள்ளன. கிரியர்சன் தமது மொழிக் கணக்காய்வில் கோலாமியை விரிவாகக் குறிப்பிட்டுள்ளார். சேதுமாதவராவ் (1950) அடிபாபாத்துக் கோலாமியின் இலக்கணம் எழுதியுள்ளார்.

எமினோ (1955) கோலாமி ஒரு திராவிட மொழியே எனச் சான்றுகள் காட்டி முதன் முதலில் விளக்கினார். எச்.சி.

துணை நூல்கள்:

Emezeau, M.B., Kolami- A Dravidian Language, Annamalai University, Annamalinagar, 1961.

Grierson, G.A., Linguistic Survey of India, Vol. IV, Motilal Banarsidass, Delhi, 1906.

Kamil Zvelebil, Dravidian Comparative Phonology, Mouton, The Hague, 1970.

Setumadhava Rao, P., A Grammar of the Kolami Language, Hyderabad, 1950.

Subrahmanyam, P.S., Dravidian Verb Morphology, Annamalai University, Annamalinagar, 1971.

கோலார் தென்னிந்தியாவில் தென்கிழக்குக் கர்நாடகத்தில் உள்ள ஒரு பட்டணம். கோலார் மாவட்டத்தின் தலைநகராகவும் இது விளங்குகிறது. பெங்களூர் நகரத்திலிருந்து இப்பகுதிக்கு இருப்புப் பாதை வசதி உண்டு. கோலார் மாவட்டம் 8,223 ச.கி.மீ. பரப்புள்ளது. இது மேற்குத் தொடர்ச்சி மலைக்கும் கிழக்குத் தொடர்ச்சி மலைக்கும் இடையே தக்காண பீடபூமியின் ஒரு பகுதியாகும். இதன் வட மேற்கில் உள்ள நந்திதூர்க்கக் குன்று ஒரு சிறந்த உடல்நல உறைவிடம். இக்குன்று 4851 அடி உயரமுள்ளது. ஆடு வளர்ப்பு, கம்பளிப் போர்வை உற்பத்தி, தோல் பொருள்கள் செய்தல், வரைகோல் செய்தல், கைத்தறிப்பட்டு, பருத்தி ஆடைகள் உற்பத்தி, முதலிய தொழில்கள் இங்கு வளர்ந்துள்ளன. பாலாறு என்னும் ஆறு, வேளாண்மை வளர்ச்சிக்கு உதவுகிறது. பட்டு உற்பத்திக்காக 1982-இலிருந்து இங்குப் பட்டுப் பூச்சிகள் வளர்க்கப்படுகின்றன. இங்கிருந்து, பட்டு, சர்க்கரை, அரிசி, புகையிலை முதலியன பிற இடங்களுக்கு, முக்கியமாகப் பெங்களூர் நகருக்கு அனுப்பப்படுகின்றன. இங்கு உள்ள முக்கிய நகரங்களாவன: கோலார் தங்கச் சுரங்கம், பங்காரப் பேட்டை, இராபர்ட்சன் பேட்டை, சிக்பல்லாப்பூர், பேக்பள்ளி முதலியவை. கோலார் தங்கச் சுரங்கப்பட்டினம் 65 கி.மீ. நீளமுள்ளது. இங்கு கி.பி. 1881-ஆம் ஆண்டில் முதலில் தங்கம் எடுக்கத் தொடங்கினர். அடுத்த இரண்டு ஆண்டுகளில், ஊர்காம், நந்திதோரக்கு, மைசூர், சேம்பியன் ஆகிய நான்கு இடங்களில் சுரங்கக்கிளைகள் தோன்றின. அவற்றில் ஊர்காம் மிக ஆழமானது. சில ஆண்டுகளில், இந்தியாவின் தங்கத்துள் 95 விழுக்காடு கோலார்ப் பகுதியினின்று

கிடைக்கலாயிற்று. பிறகு சுரங்க வளம் குறையலாயிற்று. சுரங்கத்தை மூடாமலிருக்க, அச்சுரங்கங்கள் 1950-இல் தேசியமயமாக்கப் பெற்றன. தெ.பா.

கோலாலம்பூர்: மலேசியாவின் தலைநகராகக் கோலாலம்பூர் விளங்குகிறது. இங்கு வாழும் மக்களில் கணிசமான தொகையினர் இந்து மதத்தைச் சார்ந்தவர்கள். அவர்களுள் பெரும்பகுதியினர் தமிழகத்தையும் சிறுபகுதியினர் யாழ்ப்பாணத்தையும் சார்ந்தவர்கள். தமிழ் மக்கள் யாவருக்கும் பொதுவுடைமையாக விளங்குவது இங்குள்ள மாரியம்மன் கோயில். இது மலேசியாவின் மிகத் தொன்மையான கோயில். ஐ.நா. பண்பாட்டுச் சபை இக்கோயிலைப் பாதுகாப்பதற்கு நிதியுதவி அளிப்பதற்கு இசைந்துள்ளது.

கோயில்களில் பல திருவிழாக்கள் நடைபெறுகின்றன. நகரத்தார் சமூகம் அதற்கு வழிவகை செய்துள்ளது. கோயில்களை நிர்வகித்துச் செவ்வனே நடத்துவதற்குக் கிட்டங்கிகள் உள்ளன. கிட்டங்கிகள் முறையே, ஆண்டிற்கொருமுறை இப்பொறுப்பை ஏற்கின்றன. திருவுளச்சீட்டு மூலம் குறிப்பிட்ட ஆண்டிற்குப் பொறுப்பேற்க வேண்டிய கிட்டங்கி தீர்மானிக்கப்படுகிறது. ஒவ்வொரு கிட்டங்கிக்கும் ஓராண்டு வீதம் முறை நிரம்பிய பின்னர், மீண்டும் திருவுளச்சீட்டுக் குலுக்கு முறை கையாளப்பெறும்.

வாணிகம் நடத்தும் பல நிறுவனங்கள் ஒரு கிட்டங்கியில் அடங்கியுள்ளன. திருவிழாவின் பணிகளைப் பல கூறுகளாகப் பிரித்து, ஒவ்வொரு நிறுவனமும் குறிக்கப் பெற்ற பணிகளை நிறைவேற்றுவதில் பங்கு பெறுகின்றது. பல ஆண்டுகளாகக் கோலாலம்பூரில் தொழில் நடத்தும் மூத்த நிறுவனமே கோயில் நிருவாகப் பொறுப்பேற்பது வழக்கம். எனினும், வள

மிக்க இளம் நிறுவனங்களும் கோயில் நிருவாகப் பொறுப்பெனும் சிறப்புமிகு பணியை ஏற்பதற்கு ஆவலுள்ளவைகளாக உள்ளன. அத்தகைய போட்டிகள் தோன்றும்போது, யாவரும் ஒன்று கூடி ஒரு மனமாகப் பொறுப்பேற்க வேண்டியவரைத் தேர்ந்தெடுக்கின்றனர். கோயில்களின் சொத்துகள் மிகக் கவனத்துடன் பாதுகாக்கப்படுகின்றன. பெயரளவில் சில காவலர்களையும் செயலாற்றுவதற்கென்று சில காவலர்களையும் அமைத்துக் கொள்ளும் மரபும் இருந்து வருகிறது.

மொத்தத் தொழில் வருமானத்தில் 1/8 கோயிலுக்கென வசூலிக்கப்படுகிறது. இதற்கு மகமை (Mahamai) என்ற பெயர் வழங்குகிறது. சொத்துகளின் நிகர மதிப்பீட்டில் 1/2 விழுக்காட்டைக் கோயிலுக்கென வழங்கும் மரபும் இருக்கிறது.

முதல் அனைத்துலகத் தமிழ் மாநாடு 1966-ஆம் ஆண்டு கோலாலம்பூரில் நடைபெற்றது. தி.வெ.கு.

துணை நூல்:

Dr. Philip Siegelman, Religion and Economic Activity, Washington, 1964.

கோலி ஆந்திரப் பிரதேசத்தில் குண்டூர் மாவட்டத்திலுள்ளதொரு சிற்றூர். இங்கு அழிபாடுகளுடன் புதைந்திருந்த பௌத்த தூபியைக் கண்டறிந்து அதன் சிற்பங்களையும் பிற பொருள்களையும் சென்னை அருங்காட்சியகத்தில் வைத்துள்ளனர். இவை அமராவதி, நாகார்ச்சனகொண்டா ஆகிய இடங்களில் கிடைத்த சிற்பங்களின் காலத்தைச் சேர்ந்தவை. இச்சிற்பங்கள் புத்தரின் வாழ்க்கை, சாதகக் கதைகள் ஆகியவற்றை விளக்குவனவாகவுள்ளன. வெச்சந்தரா



வெச்சந்தராசாதகக் கதைச் சிற்பத் தொகுதிகள்-கோலி

சச, மாதுருபோசக என்னும் சாதகங்கள் இச்சிற்பங்களின் மூலம் அழகாகச் சொல்லப்பட்டுள்ளன. இவற்றில் இடச்சுவாகு காலத்தைச் சார்ந்த வெச்சந்தரா சாதக சிற்பத் தொகுதி குறிப்பிடத்தக்கது. இதில் வெச்சந்தரா இளவரசனின் கதை அழகாகச் சொல்லப்பட்டுள்ளது. சு.இரா.

கோவத்தர் சங்க காலப் புலவர்களுள் ஒருவர். இவர்தம் இரண்டு பாடல்கள் குறுந்தொகையுள் இடம்பெற்றுள்ளன (குறுந்.66,194). இவர் பெயர் அச்சுப்பதிப்புகளில் கோவத்தன், கோவத்தனார், கோவத்தனார் எனப் பலவாறாகக் காணப்படுகின்றன. தமிழ்ப் பல்கலைக் கழகக் குறுந் தொகைப் பதிப்பில் இவர் பெயர் கோவர்த் தனார் என்று பதிப்பிக்கப் பட்டுள்ளது. முல்லைத் திணையிலமைந்த இவர்தம் இரு பாடல்களுள் ஒன்று தலைவிகூற்றாகவும் மற்றொன்று (குறுந்.66)தோழிகூற்றாகவும் அமைந்துள்ளன. தலைவன் வருவதாகக் கூறிச் சென்றகார்ப்பருவம் வந்தும் தலைவன்வாராமைக் கண்டு வருந்திய தலைவியிடம், 'பருவமல்லாக் காலத்தில் பெய்த மழையைக் கண்டு, அறியாமையால் கொன்றை மரங்கள் கார் காலமென மயங்கி மலரத் தொடங்கின' என்று தோழிகூறித் தேற்றுவது சிறப்பாக உள்ளது. அ.மா.ப.

கோவர்த்தனராம் திர்பாடி குசராத்தி மொழியில் தோன்றிய சிறந்த எழுத்தாளர்களுள் ஒருவர். இவர் குசராத்து மாநிலத்தில், வளமான குடும்பமொன்றில் கி.பி.1855-ஆம் ஆண்டில் பிறந்தார். உயர்கல்வி பெற்று வழக்கறிஞர் தகுதி பெற்று விளங்கிய இவர், நான்காண்டுகள் பவநகர் சமத்தானத்தில் 'திவானாகப்' பணியாற்றினார். பின்னர்த் தாம் மேற்கொண்டிருந்த வழக்கறிஞர் பணியினை விடுத்து, இலக்கியப் பணியில் தம்மை ஆட்படுத்திக் கொண்டு இறுதிக்காலம் வரை இலக்கிய ஆசிரியராகத் திகழ்ந்தார். இவர் காலத்தில் விளங்கிய குசராத்தி மொழிப் புதின ஆசிரியர்களுள் இவர் முதன்மையானவராக விளங்கினார். இவர்தம் படைப்புகளுக்குள் சரசுவதி சந்திர, சினேக முத்திரா காவியம் முதலியன சிறப்புமிக்கனவாகும். சரசுவதி சந்திர என்னும் இவர்தம் புதினம் சிறந்த இலக்கியமாக அமைந்துள்ளது. அது குசராத்தி மொழியில் தோன்றிய முதல் சமூகப் புதினமாகவும் உள்ளது. அந் நூலில், காந்திய சிந்தனையின் செல்வாக்கினை நன்கு காணமுடிகிறது. இக்காலக் குசராத்து இலக்கியத்திற்கு அரும்பணியாற்றிய இவர் 1907-ஆம் ஆண்டு காலமானார்.

அ.மா.ப.

கோவலன்: சோழர் தலைநகராக விளங்கிய பூம்புகாரில் அரசர்கள் விழையத்தக்க செல்வவளம்

படைத்த வணிகர்களுள் மாசாத்துவானுக்கு மகனாக வாய்த்தவன் கோவலன். இவனுக்கு மாநாய்கன் என்ற வணிகன் மகள் கண்ணகியை மணம் முடித்துத் தனிமனையும் வணிகமுதற்பொருளும் தந்து, பொருளீட்டி இல்லறம் நடத்தப் பெற்றோர் பணித்தனர். இவனும் அவளோடு இன்பம் துய்த்து, வாணிகம் புரிந்து, தக்கார்க்கு அறம் செய்து வாழ்ந்தான். அவ் வறங்களில் கீரியை அறியாது கொன்ற பார்ப்பனிக்குக் கழுவாய் இயற்றத்தந்த பொருட் கொடையும், பொய்க்கரி கூறியானைப் பூதம் புடைத்துண்ணக் கண்டு அலமந்த அவன் தாய்க்கு மகனாக அமைந்து இயற்றிய அறமும் குறிப்பிடத்தக்கன. இவ்வாறு நல்லருளடையோனாய் இல்லறம் புரிந்து வாழும் நாளில் புகார் வேந்தன் அவையில் கணிகையின் மகள் மாதவி என்பாளின் ஆடல் அரங்கேற்றம் நிகழ்ந்தது. அந்நிகழ்ச்சியில் மரபால் மன்னர்க்குப் பின்னோனான கோவலனும் சென்று முறைப்படி அமர்ந்து ஆடற்கலை நயந்திருந்தான். அரங்கில் ஆடிய மாதவியும், அதனைக் கண்டு நயந்த கோவலனும் அவையில் மறைபிறர் அறியாவகை காதலித்த இருவருள் மாதவிக்கு அரசன் வழங்கிய உரிமையறியாது கோவலன் சென்றுவிடுகின்றான். அவனைப் பெறுதற்கு மாதவி தன் தோழி வாயிலாகத் தன் மாலையை விற்பாளைப்போலக் கோவலனிடம் காட்டப் பணித்துக் கோவலனைப் பெறுகின்றான். அம்மாலையினை வாங்கி அவளுடன் சென்று சேர்ந்து தன் மனையையும் அறவே மறந்துவிடுகின்றான். கோவலன் பல ஆண்டுகள் மாதவியோடு வாழ்கின்றான். அவனுக்கு மாதவி வழி மணிமேகலையென்ற மகள் பிறக்கின்றாள். அப் பிறந்த நாள் விழாவில் செம்பொன்னை மாரி போல் வாரி வழங்கினான்.

புகார் நகரில் இந்திரவிழாவின் இறுதியில் நடைபெறும் கடலாடு விழாவில் கலந்து களிக்க இருவரும் காவிரி கடலொடு கலக்கும் இடத்திற்குச் சென்று கூடாரமமைத்துக் கட்டிலிட்டு மகிழ்ந்து வீற்றிருக்கின்றனர். அப்பொழுது கோவலன் காவிரியை நோக்கி மாதவி மனமகிழப் பாடத் தொடங்கியவன் கடலிடைக் கலக்கும் காவிரியை நோக்கி முன்னிலைப் புறமொழியாக மாதவியிடம் நேரிற் கூறமுடியாத தன் மனக்கருத்தை உள்ளுறையாக்கிப் பாடுகின்றான்.

அதுகேட்ட மாதவியும் தன் மனக் கருத்தை உள்ளுறையாக்கி அதே காவிரியை நோக்கி அவள் பாடிய முறையில் மகளிர்க்கு அவரவர் பெற்ற கணவர்தம் ஒழுக்கத்தால் தான் பெருமிதமும் மகிழ்ச்சியும் பிறக்கும் என்றும் அவர்கள் பூணும் புறத்தொழுகும்

கத்தால் நாணமும் சிறுமையும் பிறக்கும் என்றும் சுட்டிக் கோவலனும் புறத்தொழுக்கம் பூண்டு தனக்குச் சிறுமை வாரா வண்ணம் வாழுமாறு அறிவு கொளுத்தும் பாங்கில் காவிரியை நோக்கிப் பாடுகின்றான்.

இவ்வாறு அவன் ஒரு பொருளிடை ஒரு கருத்தை ஏற்றிக் கூற, அவன் அதே பொருளில் வேறு ஒரு கருத்தை உணர்த்தக் கண்ட கோவலன் அவள் மாயம் செய்து பாடுவதாக நினைந்து பிணங்கித்தனியனாய்த் தன் மனைக்குப் போய்விடுகின்றான்.

அங்குக் கண்ணகி வாடிய மேனியளாய் வாழக் கண்டு அவளிடம் தன்குலத்து முதற்பொருட்டுன்றம் தொலைந்து போயிற்றென்றும் அதுபற்றித் தனக்கு வறுமை வந்துநாணத்தைப் பிறப்பித்ததாகக் கூறுகின்றான். அவள் அவனிழந்ததாகக் கூறும் குன்றமன்ன பெரும் பொருள் தன் காற்சிலம்பூடு பரவலாகக் கிடப்பதை நினைந்து தன் சிலம்புகளைத் தருகின்றான். புகாரில் அதனை விற்க விரும்பாத கோவலன் மதுரை சென்று அவற்றை விற்று முதலாக்கிப் பொருளீட்டிச் சிறக்க அவளையும் உடனழைத்துச் செல்கின்றான்.

வழியில் கவுந்தியடிகள் என்ற சமண சமயப் பெண்துறவி துணையாக அமைகின்றார். மூவரும் மதுரை செல்கின்றனர். செல்லும் வழியில் கோவலன் கவுந்தியடிகளிடம் தான் செய்பிழையெல்லாங் கூறி வருந்துகின்றான். அடிகளும் அவனுக்கு ஆறுதல் கூறித் தேற்றி அழைத்துச் செல்கின்றார். மதுரைப்புறநகரில் சாத்தன் கோயிலுக்குப் பால் மடைதரவந்த மாதரியிடம் கவுந்தியடிகள் கோவலனையும் கண்ணகியையும் அடைக்கலம் தந்து பேணுமாறு பணிக்க அவளும் அங்ஙனமே செய்கின்றாள். கோவலன் மாதரி இல்லத்தில் கண்ணகியை இருக்கச் செய்து அவள் காற்சிலம் பொன்றினை விற்றுவர மதுரை செல்கின்றான்.

மதுரைவீதியில் அரச விருதுகள் தாங்கிய பொற்கொல்லன் வரக்கண்டு அவளிடம் அரசமாதேவி அணி தற்குரிய சிலம்பிருப்பதாகக் கூறி அதனை விலையிடக் காட்ட, அவன் முன்னர் அரண்மனையில் கவர்ந்து ஒளித்த சிலம்பினை அது புறத்தோற்றத்தால் ஒத்திருப்பதை நோக்கி அரசன் தன்பால் கொண்டிருந்த ஐயத்தை கோவலன் கொடுத்த சிலம்பு வழிப் போக்கத் திட்டயிட்டு அவனை ஓரிடத்து அமர்த்தி அரண்மனைக்குச் சென்று காட்டியீள்வதாகக் கூறிச் செல்கின்றான்.

அதுகாலை அரசமாதேவியின் ஊடல் தீர்க்கச் சென்ற அரசனைக் கண்டு களவு போன சிலம்பைக்

கவர்ந்தவன் அகப்பட்டான் என்றதும் அரசன் அதனை ஆராயாது அவ்வாறு கவர்ந்த கள்வனைக் கொன்று சிலம்பைக் கொணரப் பணிக்கின்றான். பொற்கொல்லன் கொலைஞரிடத்தில் கோவலனைக் கள்வனென்று கூறிக் கொலைப்படுத்தி விடுகின்றான்.

கோவலன் கொலைப்பட்டதை மாதரி மனையிலிருந்த கண்ணகி உணர்வால் உணர்ந்து உயிர்த்து வருந்தும்போது மதுரையினின்று வந்தவர்கள் அரண்மனைச் சிலம்பைக் கோவலன் கவர்ந்ததாகக் கொலைப்படுத்திய செய்தியைக் கூறுகின்றனர். அது கேட்ட கண்ணகி கதிரவனைக் கரிசூற அழைத்துக் கேட்டு, கள்வன் அல்லன் என்பதை உறுதியாக்கி, அரசனிடம் முறைகேட்க வீதிவாய்ப் பூசலிட்டுச் செல்கின்றாள். சென்றவள் வெட்டுண்ட கோவலனைக் கண்டு தழுவிக்கொள்ள, அவளும் எழுந்து நின்று அவள் கண்ணீரைக் கையால் துடைத்து மலர்நன் முகம் கன்றியது குறித்து நொந்து 'ஈண்டிருக்க' என்று கூறி வெட்டுண்ட பழுதொழிந்து மேலெழுந்து சென்று விடுகின்றாள். கண்ணகி அவனை ஆண்டுக் கண்டதும் அவன் சொல்லக் கேட்டதும் மாயமாகத் தோன்றப் பெரிதும் பூசலிட்டுக் கள்வனென்று கொன்ற அரசனிடம் முறை கேட்கச் செல்கின்றாள். அரசனிடம் தன் சிலம்புடைத்து மாணிக்கப் பரல் காட்டிக் கள்வன் அல்லன் என்பதை மெய்ப்பிக்கின்றாள். அரசன் பிழைபுணர்ந்து வீழ்ந்திறக்கின்றான். அரசமாதேவியும் பொன்றுகின்றாள். அவையோரும் வாளாதிருப்பக்கண்டு ஆறுதல் கூறாத நகரை எரியுண்ணச் செய்கின்றாள். தீக்கொடுமை தாங்காத மதுரை மாதெய்வம் தோன்றிக் கோவலனின் ஊழ்வயம் உரைத்துக் கண்ணகி அவள் கணவனைப் பதினான்கு நாள் கழிந்த பின்னர்க் காணும் பேற்றினைக் கூறி மறைகின்றது.

அதுகேட்ட கண்ணகி நெடுவேள்குன்றம் சென்று ஒருவேங்கை மரத்திடை நின்று சோர்ந்த காலை வானவர் மலர் மழை பொழியக் கோவலன் வான லுர்தியோடு வந்து அவளை அழைத்துச் சென்று விடுகின்றான். இச்செய்தியறிந்த சேரன் செங்குட்டுவன் கண்ணகிக்கும் கோவலனுக்கும் கோயிலெடுத்து வழிபடுகின்றான். கு.தி.

கோவளம் இந்தியாவில், கேரள மாநிலத்தில் உள்ள அழகிய கடற்கரை. மேற்குக் கடற்கரையில் அமைந்துள்ள கோவளம் கடற்கரை, இந்தியத் துணைக்கண்டத்தில் அமைந்துள்ள கவினமிகு கடற்கரைகளுள் ஒன்றாகும். திருவனந்தபுரத்திலிருந்து 12 கி. மீ. தொலைவில் அமைந்துள்ள இக்கடற்கரை 16 கி. மீ. தொலைவு பரந்துள்ளது. நுண்ணிய, மிருதுவான மெத்தை போன்ற மணல் வெளியைக் கொண்ட

இக்கடற்கரையைக் காண எண்ணிறந்த பயணிகள் வருகின்றனர். அமைதி தவழும் இக்கடற்கரையில் உள்ள தோப்புகளில், அழகிய குடில்கள் கட்டப்பட்டுள்ளன. இக்கடற்கரையில் மீன்காட்சிச் சாலை உள்ளது. ஆயுர்வேத மருத்துவமுறையில் உடலை இதமாகத் தேய்க்கும் பணியும் (Massage), யோகங்களும், விளையாட்டுகளும் இங்கு நடைபெறுகின்றன. இங்குக் கேரளாவின் புகழ்மிக்க, பழமை மிக்க கதக்களி நாட்டியம் நடைபெறும் திறந்தவெளி அரங்கும் உள்ளது. கோவளம் மக்களின் இன்பப் பொழுதுபோக்கு மையம் எனலாம்.

ட.இ.

கோவா இந்தியாவின் 25-ஆம் மாநிலம். இம் மாநிலம் 1987-ஆம் ஆண்டில் உருவாக்கப்பட்டது. இதுவே இந்திய மாநிலங்களில் மிகச்சிறிய மாநிலமாக விளங்குகிறது. கோவா (Goa) 3,701 ச.கி.மீ. பரப்பைக் கொண்டது. இது பம்பாய் நகருக்குத் தெற்கில் 400 கி.மீ. தொலைவில் உள்ளது. இதன் ஆட்சித் தலைநகர் பனாஜி (Panaji). கோவா மாநிலம் வடக்கில் மகாராட்டிர மாநிலத்தாலும், தெற்கிலும் கிழக்கிலும் கருநாடக மாநிலத்தாலும், மேற்கில் அரபிக்கடலாலும் சூழப்பட்டுள்ளது. இதன் வடக்கு எல்லை தெரிக்கோல் (Terekhol) அல்லது அராந்தம் ஆறு; கிழக்கெல்லை மேற்கு மலைத்தொடர்; தெற்கெல்லை கருநாடக மாநிலத்தைச் சேர்ந்த கார்வார் மாவட்டம். மேற்கெல்லை-அரபிக் கடல். கோவாவின் வழியாக மேற்குத் தொடர்ச்சி மலை செல்வ

தால் இது ஒரு மலைநாடாக விளங்குகிறது. இதில் பல ஆறுகள் தோன்றி, ஒன்றை ஒன்று வெட்டுவதனால், பல தீவுகளை அமைத்துக் கொண்டு கடலில் சென்று கலக்கின்றன. இந்த ஆறுகள் போக்குவரத்துக்குப் பயனுள்ளவாக இருப்பது குறிப்பிடத்தக்கது. ஆறுகளில் முக்கியமானவை, மண்டவீ ஆறும் சுவாரி (Juari) ஆறும் ஆகும். கோவா கடற்கரை 105 கி.மீ. நீளமுள்ளது.

வரலாறு: ஒன்றன்பின் ஒன்றாக எழுந்த மூன்று நகரங்கள், கோவா என்ற பெயராலே அழைக்கப்பட்டன. ஆதிகால கோவா இந்துக்களின் நகரம். இது சுவாரி ஆற்றங்கரையில் புராணப் புகழ் பெற்று விளங்கியது. இதன் அழிவுக்கு முகம்மதியர் படையெடுப்பே முக்கியகாரணம். அடுத்துத் தோன்றிய இரண்டாவது 'கோவா' முகம்மதியர்களால் புதிதாகக் கட்டப்பட்டது. கி.பி.1312-இல் மாலிக்காபூரினால் கைப்பற்றப்பட்ட கோவா, கி.பி. 1370-இல் விசய நகர அரசன் அரிகரனால் முகம்மதியர் வெல்லப்படும் வரை, முசுலிம் ஆட்சிக்குட்பட்டிருந்தது. பின்னர் அங்கு விசயநகர ஆட்சி ஏற்பட்டது. விசயநகர மன்னனிடமிருந்து கி.பி.1470-இல் பாமினிச்சுல்தான் இதைக் கைப்பற்றிக் கொண்டார். பாமினி அரசு சிதறுண்டபின் பீசப்பூர் சுல்தான் கோவாவின் தலைவனானான். போர்ச்சுகீசிய தளபதி ஆல்புகர்க்கு கி.பி.1510-இல் கோவாவைத் தன்னடிப்படுத்தினான். விசயநகர அரசுக்கும் பாமினி அரசுக்கும் பகைமை நிலவியதால், போர்ச்சுகீசியர் விசயநகர மன்னர்களுடன் நட்புக் கொண்டு, அவர்கள் உதவியையும் பெற முடிந்தது. போர்ச்சுகீசிய கீழைப் பேரரசுக்குக் கோவா தலைநகராகியது. புதிய கோவா உருவாகியது. கோவா கி.பி. 1575 முதல் கி.பி. 1625 வரை, வாணிகத்திலும் மற்றத்துறைகளிலும் செழித்தோங்கியது. பின்னர், தச்சுக்காரரின் (Dutch)வருகையாலும், விசயநகரின் வீழ்ச்சியாலும் போர்ச்சுகீசிய கோவா மிகவும் பாதிக்கப்பெற்றது. எனினும், கோவாவின் மீது நடைபெற்ற பல அயலார் படையெழுச்சிகளையும் உள்நாட்டினர் சுதந்திரக்கிளர்ச்சியையும் போர்ச்சுகீசிய அரசு சமாளித்துக் கொண்டு 1962 வரை, தனது ஆதிக்கத்தை அங்கே செலுத்தி வந்தது. இந்திய அரசு கோவாவை 1962-ஆம் ஆண்டு மைய அரசின் நேராட்சிக்குட்பட்ட பகுதியாக அறிவித்தது. இதனுடன் தையூ, தாமன் ஆகியவையும் இணைக்கப்பட்டன. கோவா 1987-ஆம் ஆண்டு தனி மாநிலமாக உருவானது. இம்மாநிலத்தின் ஆளுநராககோபால்சிங்குஎன்பவரும், முதலமைச்சராகப் பிரதாப்சிங்கு ரானே என்பவரும் விளங்குகின்றனர்.



கோவா

கோவாவின் முக்கிய விளைபொருள்கள் அரிசியும் தேங்காயும் வாசனைப்பொருள்களும் ஆகும். மரம், தேங்காய் முதலியன இங்கிருந்து ஏற்றுமதி செய்யப்படுகின்றன. வேளாண்மை, மக்களின் முக்கிய தொழில். ஆண்டுக்கு இரு முறை நெல் விளைச்சல் நடைபெறுகிறது. மாங்காய், முந்திரிப்பருப்பு ஆகியனவும் பயிரிடப்படுகின்றன. மீன்பிடித்தலும் நடைபெறுகிறது. இரும்பு முதலிய உலோகத் தொழில்கள் குறிப்பிடத்தக்கன. இவ்விரு உலோகப் பொருள்களையும் கோவா ஏற்றுமதி செய்கிறது. இங்குள்ள உரத் தொழிற்சாலை புகழ் பெற்றது. இருப்புப் பாதை பூனாவிலிருந்து பெங்களூருக்குக் கோவாவின் வழியாகச் செல்கிறது. மர்மகோவாத்துறைமுகம் மிகவும் சிறப்பு வாய்ந்த ஒன்றாகும். சுற்றுலாப் பயணிகள் மிகுதியாக இங்கு வந்து போகின்றனர். இம்மாநிலத்தில் இந்துக்களும் முசுலீம்களும் கிறித்துவர்களும் வாழ்கின்றனர்.

கோவாவின் பண்டைக்காலச் சிறப்பும் சிந்தனைக்குரியது. இதைப்பற்றிய குறிப்புகள் மகாபாரதத்திலும் காணப்படுகின்றன. அக்காலத்தில் இதற்குக் கோமன் தாக்கு என்ற பெயர் இருந்தது. புராணங்கள் இப்பகுதியை கோவாபுரி அல்லது கோவு என்று குறிப்பிடுகின்றன. க.இரா.

கோவிந்தசாமி நாயுடு, பூ.சா. (கி.பி. 1856-1918): இவர் கோயம்புத்தூருக்கு அண்மையில் உள்ள பூளைமேடு (பீளமேடு) என்னும் கிராமத்தில் கி.பி. 1856-இல் பிறந்தார். இவர் தந்தையார் சாம நாயுடு. இவரது குடும்பம் வேளாண்மையை நம்பியிருந்தது. அந்தக் கிராமம் 1926-க்கு முன்னர்ச்செழிப்பற்ற நிலையிலிருந்தது. பருவமழையை எதிர்பார்த்து வேளாண்மைத் தொழிலை இவர் நடத்தினார். எளிய குடும்பத்தில் பிறந்த இவர் தமது பெருமுயற்சியால் ஆழமான பாசனக் கிணறுகளில் எந்திரங்களைப் பொருத்தி வேளாண்மையை வருவாய் தரும் வளமான தொழிலாக மாற்றினார். செல்வம் நாளடைவில் திரண்டது; நிலபுலங்கள் மேலும் சேர்ந்தன; பண்ணை வளம் பெருகியது. இவர் தெய்வபக்தி உடையவர்.

இவர்தம் மனைவி மங்கம்மாள். இவருக்கு ஆண் மக்கள் நால்வர். அவர்கள் தம் தந்தையாரைப் போன்றே உழைப்பில் நம்பிக்கை கொண்டு, விடாமுயற்சியுடன் பாடுபட்டுப் பெருஞ் செல்வத்தை ஈட்டினர். ஒற்றுமையுடன் வாழ்ந்த மக்கள் நால்வரும் தம் சொத்துகளையும் செல்வத்தையும் ஐந்து பங்குகளாகப் பிரித்து, ஒரு பங்கினை மூலதனமாக வைத்துத் தம் தந்தையாரின் பெயரில் பூ.சா.

கோவிந்தசாமி நாயுடு மற்றும் மக்கள் அறக்கட்டளை (P.S. Govindaswamy Naidu & Sons Charities) ஒன்றினை 1926-இல் நிறுவினர். இதன் வாயிலாகப் பொது மக்களுக்குக் கல்வி, தொழில், மருத்துவம் முதலிய துறைகளில் தொண்டாற்றினர்; சமுதாய முன்னேற்றப் பணியில் பெரிதும் ஈடுபட்டனர். நாளடைவில் இந்த அறக்கட்டளையின் சார்பில் பலப்பல நிறுவனங்கள் தோன்றித் தமிழ்நாட்டவர்க்கும் பிறர்க்கும் வேலைவாய்ப்புகளை வழங்கின. பூ.சா. கோ. என்னும் பெயர் ஒளியும் புகழும் பெறலாயிற்று.

கோவையில் 1920-இல் இவர்தம் மக்கள் தோற்றுவித்த சிறிய பணிமனை ஒன்று (Work-shop) இவரது பெயரில் அமைந்த அறக்கட்டளையுடன் இணைக்கப்பட்டது. எழுபத்தைந்து தொழிலாளர்களுடன் தொடங்கப்பட்ட இது நாளடைவில் பூ.சா.கோ. தொழில் நிறுவனமாக (P.S.G. Industrial Institute) வளர்ந்தது. செய்வன திருந்தச் செய்யும் இயல்புடைய இவர் தம் மக்கள் பல்வேறு சீரிய கல்வி நிலையங்களையும் கோவையில் தோற்றுவித்தனர். சர்வசன உயர்நிலைப் பள்ளி (Sarvajana High School) 1926-இல் அறக்கட்டளையின் ஆட்சிக்குட்பட்டது. இந்தப் பள்ளியில் 1929-ஆம் ஆண்டிலேயே முதன் முதல் தமிழ் மொழி பாடமொழியாகப் புகுத்தப்பட்டது. இம் முன்னோடித் திட்டத்தை அன்னிபெசண்டு அம்மையார் 'நவ இந்தியா' (New India) இதழில் புகழ்ந்து எழுதினார். அக் காலத்திலேயே இப்பள்ளியில் சாதி, சமய, பால் வேறுபாடு இன்றி எல்லாப் பிள்ளைகளும் சேர்க்கப்பட்டனர்.

தொலைநோக்கு, உயரிய குறிக்கோள், தன்னம்பிக்கை, கட்டுப்பாடு, சீலம் முதலிய நற்பண்புகள் வாய்க்கப் பெற்ற கோவிந்தசாமி நாயுடு அவர்களின் சிந்தனைகளும் கனவுகளும் பிற்காலத்தில் செயல்வடிவம் பெற்றன. பூ.சா. கோ. தொழிற் பயிற்சிப் பள்ளி (1939) தொடங்கப் பெற்று, மாணவர்களுக்குத் தொழிற்சாலையிலேயே செய்முறைப் பயிற்சி அளிக்கப்பட்டது. தொடக்கப்பள்ளி முதல் கல்லூரி வரை பல பயிலகங்கள் (Educational Institutions) இவர்தம் பெயரில் தோன்றின. வேட்பட்டியிலும் பூளைமேட்டிலும் தொடக்கப் பள்ளிகள் ஏற்பட்டன. பூ.சா.கோ. தொழில் நுட்பப் பொறியியற் கல்லூரி (1951), தாய் சேய் நல மையம் (1957), காந்தி கிராமிய மையம் (1961,) மருத்துவக் கல்லூரி (1985), தொழிற்பயிற்சி நிலையம் (1986) முதலிய கல்வி நிறுவனங்கள் இவர் பெயரில் தோற்றுவிக்கப்பட்டன.

இவர் காலத்தும் இவருக்குப் பின்னரும் இவரது அறக் கொடைக் கட்டளையால் தோன்றிய பல்வேறு

கல்விச் சாலைகளும் தொழிற்சாலைகளும் தமிழகத் திற்கும் இந்தியாவுக்கும் பெருமை தேடித் தந்தன. இப்பெருமகனார் 1918-இல் காலமானார். கி.திரு.

கோவிந்த மேனன், பனம்பள்ளி (1908-1970) கேரளாவைச் சேர்ந்த புகழ்மிக்க அரசியல் வாதியாவார். கொச்சியின் முதலமைச்சராகவும், திருவாங்கூர்-கொச்சியின் முதலமைச்சராகவும், பணிபுரிந்து மக்களுக்குத் தொண்டு செய்தவர் இவர். நேர்மைமிக்க பாராளுமன்றவாதியான இவர் மத்திய அமைச்சராகவும் பணிபுரிந்தவர். காங்கிரசுப் பேரியக் கத்தின் புகழ்மிக்க அரசியல் தலைவர்களுள் இவரும் ஒருவராவார். பொதுப் பணியில் நாட்டம் கொண்ட இவர் சட்டமன்ற உறுப்பினராக இருந்து புகழ் பெற்றவர்.

கேரள மாநிலத்தில் சாலக்குடிக்கு அருகில் உள்ள கக்காடு கிராமத்தில் 1-10-1908-ஆம் நாள் கிருட்டிண மேனன் என்பாரின் மகனாகத் தோன்றினார். இளமைக்காலக் கல்வியை எர்ணாகுளத்திலும் சேந்த மங்கலத்திலும் முடித்த இவர், திருச்சூர் புனிததாமசு கல்லூரியில் இடைநிலைப் பட்டப் (Intermediate) படிப்பை முடித்தார். திருச்சி புனித குசையப்பர் கல்லூரியில் இயற்பியலை முதன்மைப் பாடமாக எடுத்து ஆணர்சுத் தேர்வில் தேர்ச்சி பெற்ற கோவிந்தமேனன், சென்னை சட்டக் கல்லூரியில் சட்டம் பயின்றார். வழக்குரைஞராக 1932-ஆம் ஆண்டு முதல் பணிபுரிந்த இவர் சமுதாயத் தொண்டிலும் தம்மை ஈடுபடுத்திக் கொண்டார்.

புகழ்மிக்க வழக்குரைஞராகவும் பொதுநலத் தொண்டராகவும் விளங்கிய இவருக்கு அரசியல் வாழ்வில் அடியெடுத்து வைக்கவும் விருப்பமேற்பட்டது. இவர் 1935-ஆம் ஆண்டில் கொச்சிச் சட்டமன்ற உறுப்பினர் பதவிக்குப் போட்டியிட்டு வெற்றி பெற்றார். புகழ்மிக்க சட்டமன்ற உறுப்பினராக 1938-இல் திகழ்ந்தார். தாழ்த்தப்பட்டோர் முன்னேற்றத்திலும், தீண்டாமையை அகற்றுவதிலும் ஆர்வம் கொண்ட இவர் வைக்கம் சத்தியாக்கிரகத்தில் பெரும் பங்கேற்றார். இவர், 1947-இல் மீண்டும் கொச்சிச் சட்டமன்றத்திற்குத் தேர்ந்தெடுக்கப்பட்டார். கோவிந்தமேனன் கொச்சி இராச்சியத்தின் முதலமைச்சராக 1948-இல் பதவியேற்றார். இவர் 1952-ஆம் ஆண்டு நிதி அமைச்சராகப் பொறுப்பேற்றார். செனீவாவில் நடைபெற்ற பன்னாட்டுத் தொழிலாளர் நிறுவனத்தின் (I.L.O.) மாநாட்டில் இவர் 1953-இல் பங்கு கொண்டார். அனைத்திந்திய அளவில் புகழ்பெற்ற காங்கிரசுத் தலைவராகத் திகழ்ந்த இவர், 1954-இல் காங்கிரசுத் தலைவராகத் தேர்ந்தெடுக்கப்பட்டார். பின்னர் ஒன்றுபட்ட கொச்சி திருவாங்கூர் அரசின் முதலமைச்சராக இவர் பொறுப்பேற்றார்.

இவர் இந்தியப் பாராளுமன்ற உறுப்பினராக 1962-இல் தேர்ந்தெடுக்கப்பட்டார். இவரது திறமையைக் கண்ட நடுவண் அரசு இவரை உணவு அமைச்சராக அமர்த்தியது. மீண்டும் 1967-இல் பாராளுமன்ற உறுப்பினரான மேனன் மத்திய சட்ட அமைச்சராகப் பொறுப்பேற்றார். சட்டத்துறையில் பல சீர்திருத்தங்கள் கொண்டுவர இவர் காரணமாக இருந்தார். பின்னர், இவர் சமூகநலத்துறை அமைச்சராகவும் இருப்பதுபாதைத் துறை அமைச்சராகவும் பணிபுரிந்தார். மக்கள் சேவையில் நாட்டம் கொண்ட கோவிந்தமேனன் 1970-இல் காலமானார். ம.இ.

கோவிந்தராச முதலியார், கா.ர. கி.பி. 1874-ஆம் ஆண்டு, காஞ்சி மாநகரிலே அரங்கசாமி முதலியாருக்கும் கமலாம்பாள் அம்மையாருக்கும் மகவாய்த் தோன்றினார். தந்தையாரைச் சிறு வயதிலேயே இழந்த கோவிந்தராசர் இலவசப் பள்ளி ஒன்றில் சேர்ந்து பயின்றதோடு, பசுபதி நாயகர் என்பவரிடம் திருவேங்கடமாலை முதலிய நூல்களைப் பாடம் கேட்டார். மேலும் அப்பன் செட்டியார் என்பவரிடம் நன்னூலும், இராமசாமி நாயுடு என்பவரிடம் தஞ்சை வாணன் கோவை, நாற்கவிராச நம்பி அகப்பொருள், திருக்குறள், கம்பராமாயணம் முதலிய நூல்களையும், கோ. வடிவேலு செட்டியாரிடம் வேதாந்த நூற் பயிற்சியும், இலக்கண இலக்கிய ஆராய்ச்சித் திறனும், நூற்புலமையும் பெற்றார். தொல்காப்பியத்தைக் கற்க எண்ணித் தாமே அதனைப் பயின்றார்.

கோவிந்தராசர் தம்முடைய இருபத்தேழாம் வயதில் சீவரத்தினம் மங்கை நல்லாளை மணந்தார். இவர்களுக்குப் பிறந்த பெண் மகவிற்குக் கிருட்டிணவேணி எனப் பெயரிட்டு மகிழ்ந்தனர்.

கோவிந்தராசர் முதலில் பள்ளி ஆசிரியராகவே தம் வாழ்க்கையினைத் தொடங்கினார். திருவள்ளூர் முத்தியாலுப்பேட்டை உயர்நிலைப் பள்ளித் தமிழாசிரியராகப் பணிபுரிந்த இவர் 1910-ஆம் ஆண்டில் சென்னைப் பச்சையப்பன் பள்ளியில் துணைத் தமிழாசிரியராக அமர்ந்தார். பின்னர், 1922-ஆம் ஆண்டு தொடங்கி, தாம் பணியிலிருந்து ஓய்வு பெற்ற 1936-ஆம் ஆண்டு வரை, அப்பள்ளியின் தலமைத் தமிழாசிரியராகவே பணி புரிந்தார்.

கோவிந்தராசருக்குச் செய்யுள் இயற்றும் திறம் இயற்கையாகவே அமைந்திருந்தது. இவர் அவ்வப்

கோவிந்தராசருக்குச் செய்யுள் இயற்றும் திறம் இயற்கையாகவே அமைந்திருந்தது. இவர் அவ்வப்

கோவிந்தராசருக்குச் செய்யுள் இயற்றும் திறம் இயற்கையாகவே அமைந்திருந்தது. இவர் அவ்வப்

போது பல சமயங்களில் பாடிய தனிநிலைச் செய்யுட்கள் பலவாகும்.

கோவிந்தராசர் பள்ளியிலிருந்து ஓய்வு பெற்ற பின்னர்த் தம்மிடம் பாடம் கேட்க வந்தவர்களுக்குத் தமிழ்ப் பாடஞ் சொல்லிக் கொடுத்தார்; நூல்கள் பல எழுதினார். யாப்பருங்கலக்காரிகை, நன்னூல் இராமானுசக் கவிராயர் விருத்தியுரை, இறையனார் அகப்பொருள் உரை, வீரசோழியம் பழையவுரை, நாற்கவிராச நம்பி அகப்பொருள் பழைய உரை. நேமிநாதம், தொல்காப்பிய முதற்குத்திர விருத்தி, தொல்காப்பியம் எழுத்ததிகாரம் இளம்பூரணர் உரை முதலிய நூல்கள் பலவற்றிற்கும் தெளிந்த குறிப்புரைகள் எழுதிப் பதிப்பிக்கப்பெறக் கோவிந்த ராசர் துணைநின்றார்.

அரங்கசாமிப் பாட்டியல், அரிசமயதீபம், இனி யவை நாற்பது, இன்னா நாற்பது, கார் நாற்பது, சரசுவதி அந்தாதி, பன்னிரு பாட்டியல் முதலிய நூல்களுக்கு இவர் உரை எழுதியுள்ளார்.

ஆழ்வார்கள் உயிர் வருக்க மாலை, சரசுவதி ஒருபா ஒருபஃது, சரசுவதி வெண்பாப் பத்து, சரசுவதி கலி விருத்தப்பத்து, சரசுவதி வஞ்சி விருத்தப் பத்து, சரசுவதி சந்திரகலாமாலை, திருவேங்கடப் பதிற்றுப் பத்தந்தாதி, திருமகள் வெண்பாப் பத்து, திருமகள் கலித்துறைப் பத்து, நம் பாடுவார் சரிதம், மாறன் பஞ்சரத்தினம் முதலிய செய்யுள் நூல்களை இவர் இயற்றியுள்ளார்.

கோவலன் சரிதை, சங்க நூல், இந்திய வீரர், ஆழ்வார் வரலாறு, ஆழ்வார் வழிக்ரூவர் வரலாறு, கண்ணன் வரலாறு, திருப்பாவை ஆராய்ச்சி முதலிய உரைநடை நூல்களையும் இவர் எழுதியுள்ளார். இவருடைய இளமையில் இவர் இயற்றிய 'அம்பிகா பதியும் அரசிளங்குமரியும்' என்னும் நாடக நூல் மிகப் புகழ் வாய்ந்ததாகும். 'முல்லைப்பாட்டு' எனும் பத்துப்பாட்டு நூலை நன்கு ஆராய்ந்து ஒரு புத்துரை எழுதியிருக்கிறார்.

இவர் 1952-ஆம் ஆண்டு எழுபத்தெட்டாம் வயதில் காலமானார். சி.பா.

கோவிந்த வல்லப பந்து: நாட்டுப்பற்று, வளர்ச்சிப்பணி, அரசியல் அறம், பாராளுமன்ற நெறிகள் ஆகியவற்றுக்குக் கோவிந்த வல்லப பந்து (Govind Ballabh Pant) இலக்கணமாய் வாழ்ந்து காட்டியவர். நெஞ்சில் ஈரமிக்கவர். இவர் இந்திய நாட்டின் தலைசிறந்த தேசியவாதி, காங்கிரசுக் கட்சி

யின் உண்மையான ஊழியனாக இவர் செயல்புரிந்தாராயினும், ஆட்சி முறைகளிலும், பிற அரசு நடவடிக்கைகளிலும் கட்சி உறுப்பினர்களின் தலையீட்டை இவர் அனுமதிக்கவில்லை. எதிர்க்கட்சியினரையும் அதிகாரிகளையும் மிகவும் தந்திரமாக எதிர்கொண்டு செயற்படுவதிலும் இவர் நிகரற்றவர்.

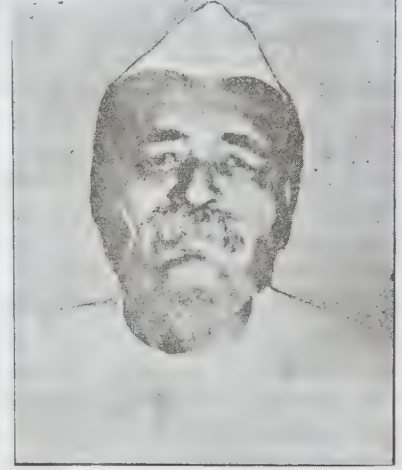

கோவிந்த வல்லப பந்து

இவர் கி.பி. 1887-ஆம் ஆண்டு பிறந்தார். இவரது பிறப்பிடமான அல்மோரா (Almora) இமயமலைச் சூழலில் அமைந்துள்ளது. பள்ளியில் சிறந்த மாணவராகத் திகழ்ந்தார். குறிப்பாகக் கணக்கில் (Mathematics) சிறுவயதிலிருந்தே தனித்திறமையுடையவர். மிக இளமையில் இவர் இருதய நோயால் வருந்தினார். இடர்மிக்க இவரது அரசியல் வாழ்க்கை முழுவதும் இந்நோய் தொடர்ந்தது. ஆனால், மன உறுதியுடன் நோயின் கொடுமை அதிகரிக்காமல் தம்மைக் காப்பாற்றிக்கொண்டு வாழ்ந்தார். பட்டப்படிப்பு முடிந்தவுடன் சட்டக் கல்லூரியில் பயின்று எல்.எல்.பி. (L.L. B.) பட்டமும் பெற்றார். அலகாபாத்து உயர் நீதிமன்றத்தில் வழக்கறிஞராக 1909-இல் பதிவு செய்துகொண்டார். நைனிடால் (Nainital) நகரில் வழக்கறிஞராகப் பணிபுரிந்தார்.

இவர் 1916-ஆம் ஆண்டிலேயே அகில இந்திய காங்கிரசின் குழு உறுப்பினராகத் தேர்ந்தெடுக்கப்பட்டார். 'சுயராச்சியக் கட்சி' (Swarajya) சார்பில் தேர்தலில் நின்று உத்தரப் பிரதேச நாடாளுமன்ற உறுப்பினராகத் தேர்ந்தெடுக்கப்பட்டார். தேசியப் போராட்டங்களில் ஈடுபட்டதால் பன்முறை சிறைத் தண்டனை அனுபவிக்க வேண்டியவரானார். உத்தரப் பிரதேசத்தின் முதலமைச்சராக நற்பணியாற்றினார். இவர் 1954-ஆம் ஆண்டு மத்திய நாடாளுமன்ற

உறுப்பினராகத் தேர்ந்தெடுக்கப்பெற்று, 1955-ஆம் ஆண்டு உள்துறை அமைச்சராக நியமனம் பெற்றார். ஆனம் கட்சியினரும், எதிர்க்கட்சியினரும் ஒருமுகமாகப் பாராட்டும் வகையில் உள்துறை அமைச்சராக இவர் சிறந்த பணியாற்றினார்.

வழக்கறிஞராகவும், முதலமைச்சராகவும், உள்துறை அமைச்சராகவும், பல பதவிகளில் அமர்ந்து பணியாற்றிய கோவிந்த வல்லப பந்தின் சிறப்புகளை, 'நேர்மை' (Straight Forwardness) என்ற ஒரே சொல்லில் அடக்கிவிடலாம். அரசியலாதிக்கத்தினின்றும், பொருளாதாரச் சுரண்டலிலிருந்தும் நாடு சுதந்திரம் பெறுவதற்கு முன்பும், சுதந்திரமடைந்த பின்னரும் இவர் ஆற்றிய அரும் தொண்டு நாட்டு மக்களின் நெஞ்சில் நிலையான இடம்பெற்று விளங்குவதில் வியப்பில்லை. இவரைத் 'தன்னிகரற்ற தேசியவாதி' (Patriot Par Excellence) எனப் பண்டித நேரு பாராட்டி மகிழ்ந்தார். தி.வெ.கு.

கோவிந்தன், இரண்டாம் (கி.பி.775-780):

தென்னிந்தியாவில் மானியகேடத்தைத் தலைநகராகக் கொண்டு ஆட்சிபுரிந்த இராட்டிரகூட வேந்தர்களுள் இரண்டாம் கோவிந்தனும் (கி.பி. 775-780) ஒருவன் ஆவான். தன் தந்தையான முதலாம் கிருட்டிணனுக்குப்பின் அரியணையேறிய இவன் திறமையற்றவன். முதலாம் கோவிந்தனைப் பற்றிய தெளிவான குறிப்புகள் வரலாற்றறிஞர்களுக்குக் கிடைக்கவில்லை.

இளவரசனாக இருந்த காலத்தில், சாளுக்கியரை வென்ற இரண்டாம் கோவிந்தன் வேந்தனான பின்னர் அரசுக் கடமைகளை மறந்து உலக இன்பங்களில் மூழ்கினான். எனவே, ஆட்சிப் பொறுப்பினைத் தன் தம்பியான துருவனிடம் ஒப்படைத்தான். மாவீரனான துருவன் வலிமைபெற்றவுடன், தானே வேந்தனாக அமரவேண்டுமென்று முயன்றான். இதனை அறிந்த கோவிந்தன் முழு அதிகாரங்களையும் தானே கைப்பற்றிக் கொண்டான். அண்ணனுக்கு அடங்கி நடக்க விரும்பாத தம்பி உள்நாட்டுப் போரை உருவாக்கினான்.

கோவிந்தன், பல்லவர், கங்கர், கீழைச் சாளுக்கியர், மாளவர் ஆகியோரின் துணையுடன் துருவனுடன் போரிட்டான்: இருப்பினும் தோல்வியைத் தழுவினான். இராட்டிரகூட மரபின் வலிமையற்ற வேந்தனாகவே இவன் கருதப்படுகிறான்.

கோவிந்தன், மூன்றாம் (கி.பி. 793-814): இராட்டிரகூட வேந்தருள் சிறந்த வீரனாகத் திகழ்ந்தவன்

மூன்றாம் கோவிந்தன். இவ்வரசு மரபின் புகழைக் கொடுமுடியில் உயர்த்தியவன் இவன்.

துருவனின் (கி.பி. 780-794) மக்கள் நால்வருள் கோவிந்தன் திறமைசாலியாக இருந்ததால், இவனே இளவரசனாக அமர்த்தப்பட்டான். தன் தந்தையின் ஆட்சிக்காலத்திலேயே இராட்டிரகூட அரியணையில் மூன்றாம் கோவிந்தன் அமர்த்தப்பட்டான் என்பதனைப் பைத்தான் பட்டயங்களால் அறியலாம்.

ஒரிரு ஆண்டுகள் கழிந்தவுடன் கோவிந்தனின் அண்ணனான இசுத்தம்பா இரணவலோகன் (Sthamba Ranavaloka) என்பான், பன்னிரு அண்டை அரசர்களின் துணைகொண்டு, கோவிந்தனை எதிர்த்துத் தானே அரசனாக வேண்டுமென்று எத்தனித்தான். இருப்பினும் கோவிந்தனால் தோற்கடிக்கப்பட்டான். தன் அண்ணனைத் தோற்கடித்த கோவிந்தன், பெருந்தன்மையுடன் அவனை மீண்டும் கங்க வாடியின் ஆளுநராகவே அமர்த்தினான். அடுத்து, கோவிந்தன் தன் அண்ணனுக்கு ஆதரவாகத் தன்னை எதிர்த்த கங்க நாட்டு இரண்டாம் சிவமாறனைத் தோற்கடித்து கி.பி.798-இல் சிறைவைத்தான், இதன் விளைவாக கங்கவாடி இராட்டிரகூட அரசுடன் இணைக்கப்பட்டது. அடுத்து இவ்வேந்தன் நொளம்ப பாடியையும் வென்றான்.

பல்வேறு எதிர்ப்புகளையும் ஒடுக்கி உள்நாட்டில் அமைதியைக் கொண்டுவந்த கோவிந்தன் கி.பி.803 இல் பல்லவ நாட்டின்மீது படையெடுத்து அவ் வேந்தனைத் தோற்கடித்தான். அடுத்து, கீழைச் சாளுக்கிய வேந்தனான விசயாதித்தனையும் (கி.பி.799-843) இவன் வென்றான். இவ்வாறு கோவிந்தன் நருமதைக்குத் தெற்கே புகழ்க்கொடி நாட்டினான்.

தென்னகத்தைத் தன்டிப்படுத்திய கோவிந்தன், வடஇந்தியப் படையெழுச்சியில் முனைந்தான். இவன் தம்பியாகிய இந்திரனை அனுப்பி, கூர்ச்சரையும்பிறகுறுநில வேந்தரையும் வெற்றிகொண்டான். பின்னர், சித்திரகூட வேந்தனையும் வென்று, கோவிந்தனின் படை கங்கை-யமுனை ஆற்றிடை நிலப்பகுதியில் நுழைந்தது. பிரதிகார வேந்தனான இரண்டாம் நாகப்பட்டன் தோற்கடிக்கப்பட்டு, இமயமலைக் காடுகளுக்குத் துரத்தப் பட்டான். கன்னோசிச் சக்கராயுதனும், வங்காளத்துத் தருமபாலனும் இராட்டிரகூட வேந்தனுக்குப் பணிந்தனர். மாளவ வேந்தனும் பலமத்திய இந்திய வேந்தரும் இவனது மோலண்மையை ஏற்றுக்கொண்டனர். வட இந்திய வெற்றியின் விளைவாகக் கோவிந்தன் விலையுயர்ந்த திறைப்பொருளுடன் தன்னாடு திரும்பினான். மேற்குப் பகுதியில் சிரிபவன்

(புரோச்சுஅருகில் உள்ள சர்போன்) வேந்தனான சருவனும் இவனது மேலாண்மைக்குப் பணிந்தான்.

கோவிந்தன் நீண்ட காலம் வட இந்தியாவை வெற்றிகொள்வதில் ஈடுபட்டதால், தென்னகத்தில் இராட்டிரகூடருக்கு எதிராகக் கூட்டணி ஒன்று உருவாயிற்று. கங்கவாடி, கேரள, பாண்டிய, சோழ, பல்லவ அரசுகள் இவற்றுள் முக்கிய இடம் வகித்தன. எனவே, கோவிந்தன் இரண்டாம் முறையாகத் தென்னகத்தில் படையெடுத்துக் காஞ்சியைக் கைப்பற்றினான். கங்கர் பலர் கொல்லப்பட்டனர்; சோழரும் பாண்டியரும் தோற்கடிக்கப்பட்டனர். இலங்கை வேந்தனும் இவனுக்குத் தன் தூதுவனை அனுப்பி அடிபணிந்தான் எனக் கூறப்படுகின்றது. இவனது தென்னகப் படையெழுச்சி கி.பி.808-810-இல் நடைபெற்றது எனலாம். இவனது வெற்றிப்படை கன்னோசியிலிருந்து கன்னியாகுமரி வரையிலும், வர்ரணாசியிலிருந்து வேங்கி வரையிலும் வீரநடைபோட்டு வெற்றிகள் ஈட்டினது என்பது இங்கு நினைவு கூரத்தக்கது.

மாவீரனான மூன்றாம் கோவிந்தன் வெற்றி வீரனாகத் திகழ்ந்து, இராட்டிரகூடரின் பெருமையைப் பாரில் உயர்த்தியது மட்டுமின்றி, நல்லாட்சியாளனாகவும் விளங்கினான். குசராத்து மாநிலத்தை உருவாக்கி, அங்குத் தன் தம்பியான இந்திரனை ஆளுநராக நியமித்து, தனது பேரரசின் வட எல்லையைக் காத்ததுடன், தன் பின்னோர் நல்லாட்சி புரியவும் வழிகாட்டியாகத் திகழ்ந்தான்; பல புலவர்களை ஆதரித்தான்.

கோவிந்தன், நான்காம்: இரண்டாம் இந்திரனின் மகனான நான்காம் கோவிந்தன் கி.பி.918-934-ஆம் ஆண்டுகளில் இளவரசனாக இருந்து ஆட்சியைக் கவனித்து வந்தான். கீழைச் சாளுக்கிய நாட்டில் யுத்த மல்லனுக்கும் இரண்டாம் வீமனுக்கும் இடையே அரசரிமைப் போர் ஏற்பட்டபோது, இவன் யுத்த மல்லனுக்கு ஆதரவளித்தான். ஆனால், யுத்தமல்லன் வீமனால் தோற்கடிக்கப்பட்டான்.

தன் இருபத்தைந்தாம் வயதில் ஆட்சிக்கு வந்த இவன் சிற்றின்பத்தில் ஈடுபட்டு, ஆட்சியில் கவனம் கொள்ளாமல் கொடுங்கோலனாக விளங்கியதால் மக்களின் வெறுப்புக்கு உள்ளானான். அமைச்சர்களும், அரசியலதிகாரிகளும், சிற்றரசர்களும் இவனை அரசபதவியினின்றும் அகற்ற முடிவெடுத்தனர். அவர்கள் கோவிந்தனின் சிற்றப்பனான மூன்றாம் அமோக வருசனை ஆட்சியைக் கைப்பற்றத் தூண்டினர். அமோக வருசன் கி.பி.935-இல் இராட்டிர கூட வேந்தனாகப் பதவியேற்றான்.

நாடிழந்த நான்காம் கோவிந்தன் தன் மாமனாரான முதலாம் பராந்தகனிடம் உதவி நாடித்தஞ்சைக்கு வந்தான். முதலாம் பராந்தகனின் முயற்சிகள் தோல்வியடைந்தன. அதன்பின் கோவிந்தனும் தன் மனைவி வீரமாதேவியுடன் தஞ்சையிலேயே வாழ்ந்தான்.

ம.இ.

கோவில்பட்டி: இப்பொழுது புதிதாக ஏற்படுத்தப்பட்டுள்ள மாவட்டமாகிய வ.உ.சிதம்பரனார் மாவட்டத்தில் அடங்கிய வருவாய்த் துறைக் கோட்டங்களில் ஒன்று கோவில்பட்டி. இது ஒரு நகராட்சி, இவ்வட்டத்தின் பரப்பு 1010.4 ச.கி.மீ. இதன் மக்கள் தொகை 246,726 (1981). இராமநாதபுரமாவட்டம் 1911-இல் -தோற்றுவிக்கப்பட்டபோது சில வட்டங்களின் பகுதிகளை மாற்றிப் பங்கிடும் அவசியம் ஏற்பட்டது. அப்போது வடிவெடுத்த வட்டங்களில் ஒன்றே கோவில்பட்டி. இவ்வட்டம் வரலாற்றுப் புகழமுடையது. பாளையக்காரர்களின் போர்க்களமாகிய பாஞ்சாலங்குறிச்சி இவ்வட்டத்தில் அடங்கும். இதைக் கிளர்ச்சிக்காரர்களின் சிப்ரால்டர் (Gibraltar of the insurgents) எனக் கூறுவர். அஞ்சா நெஞ்சினராய் ஆங்கிலேயர் ஆதிக்கத்தை எதிர்த்துக் கப்பலோட்டிய வ.உ. சிதம்பரனார் பிறந்த ஓட்டப்பிடாரமும் இதில் அடங்கும். பைந்தமிழ்ப் பாவலனாய்த் திகழ்ந்த சுப்பிரமணிய பாரதி தோன்றிய எட்டையபுரமும் இவ்வட்டத்தைச் சார்ந்தது.

இது ஒரு வறண்ட நிலப்பகுதி. இதன் வாயிலில் நுழைந்து விரைந்து கடலில் கலக்கும் வைப்பாறு இதற்கு அதிக வளத்தை ஊட்ட இயலவில்லை. மலட்டாறு, உப்போடை ஆகிய சிற்றாறுகள் இவ்வட்டத்தில் பாய்கின்றன. என்றாலும், அவற்றால் மிக்க பயன் இல்லை. இதன் ஒரு சிறு பகுதி கடற்கரையைத் தொட்டு நிற்கிறது என்றாலும், எத்துறைமுகப் பட்டினமும் இங்கு இல்லை. நீர்ப்பாசன வசதிகளும் தேவையான அளவு இல்லை.

கரிசல் மண் நிறைந்த இப்பகுதியில் விளையும் பொருள் பருத்தியே ஆகும். பருத்தி வகைகளில் ஒன்றான கருங்கண்ணிப் பருத்தி 18-ஆம் நூற்றாண்டிலிருந்து சிறப்பாகப் பயிரிடப்பட்டு, தூத்துக்குடித் துறைமுகத்தின் மூலமாக அயல் நாடுகளுக்கு அனுப்பப்படுகிறது, அமெரிக்க உள்நாட்டுப் போரின் போது அதிக அளவில் பருத்தி ஏற்றுமதி செய்யப்பட்டதால் இத்தொழில் வளம் பெற்றது. இதனால், கோவில்பட்டி வட்டம் செல்வச் செழிப்புற்றது. இந்நூற்றாண்டின் தொடக்கத்தில் பருத்தி விதையைப் பிரித்தெடுக்கும் இயந்திரத் தொழிற்சாலைகள் சில இப்பகுதியில் நிறுவப்பட்டன. கோவில்பட்டியில் இன்

றளவும் இயங்கிவரும் இலாயல் நூற்பாலை அயல் நாட்டு வணிகர்களால் ஆரம்பிக்கப்பட்டதாகும்.

புஞ்சைத் தானியமான கம்பு இங்குப் பெருமளவில் விளைகிறது. மிளகாய், மல்லி, வெங்காயம் போன்றவை இங்கு விளையும் வணிகப் பொருள்களாகும். இவை தூத்துக்குடித் துறைமுகத்தின் வாயிலாக இலங்கைக்கு ஏற்றுமதி செய்யப்படுகின்றன.

இவ்வூரைப்பற்றிய தலபுராணம், இப்பகுதி தொடக்கத்தில் ஒரு காடாக இருந்ததெனவும், இங்குப் பல முனிவர்கள் தவஞ்செய்து கொண்டிருந்தனர் எனவும், கையிலாயத்திலிருந்து வந்த அகத்தியர் இங்குத் தங்கிச் சிவலிங்கம் ஒன்றை நிறுவினார் எனவும், அந்த இடத்தில் பிற்காலத்தில் பாண்டிய மன்னன் ஒருவன் கோயில் ஒன்றைக் கட்டினான் எனவும் செப்புகின்றது. கோவில்லைச் சார்ந்து தோன்றிய ஊராகையால் இது கோவில்பட்டி எனப் பெயர்பெற்றது. இங்கு அருள்புரிந்த இறைவர் புவனநாதர் எனவும், இறைவி செண்பகவல்லி அம்மன் எனவும் அழைக்கப்படுகின்றனர். இக்கோயிலைச் சார்ந்த கணை ஒன்று நீராடும் அழகிய குளமாக வடிவு கொண்டுள்ளது. இதில் எந்நாளும் நீர் வற்றுவதில்லை. இதையே அகத்தியர் தீர்த்தம் என மக்கள் அழைக்கின்றனர். இங்கு ஆண்டின் தொடக்க நாளான சித்திரை முதல் நாள் தீர்த்த விழா நடைபெறுகிறது. மக்கள் இக்குளத்தைப் பிறநாள்களில் நீராடப் பயன்படுத்துகின்றனர். இதனை அடுத்துச் செதுக்கப்பட்டுள்ள அகத்தியரின் சிலை இவையனைத்திற்கும் சான்று பகர்வதாய் அமைந்துள்ளது.

விருதுநகர்-மணியாச்சி இருப்புப்பாதையில் கோவில் பட்டி ஒரு முக்கிய இரயில் நிலையமாகும். இங்கு இரண்டு பெரிய நூல் ஆலைகளும், பெருமளவில் தீப் பெட்டித் தொழிற்சாலைகளும் இருக்கின்றன. உருட்டு எஃகுக் கம்பிகள் செய்யும் தொழிற்சாலையும், ஆணிகள் செய்யும் தொழிற்சாலையும் இங்கு இயங்கிவரும் பிற தொழிற்சாலைகளாகும். இந்நூற்றாண்டின் பிற்பகுதியில் இந்நகர் தொழில்வளம் நிறைந்த பகுதியாய் விரைந்து வளர்ந்துள்ளது.

பி.இராசா.

கோலூர் கிழார்: இவர் சங்க காலப் புலவர்களுள் ஒருவர்; 'கோலூர்' என்ற ஊரில் பிறந்த புலவராகலின் கோலூர் கிழார் என்னும் பெயர் பெற்றார். இவர் மிகுதியும் சோழனையே பாடியுள்ளார். இவர் பாடிய பாக்களாகப் புறநானூற்றில் 15 பாடல்கள் உள்ளன. கோலூர்கிழார், நலங்கிள்ளியின் வீரத்தையும் கொடைப் பண்பினையும் போற்றியுள்ளார்.

மேலும், கோலூர்கிழார் தனி மனிதப் பண்பாடுகளைச் சிறப்பித்துப் பாடுவதுடன் அமைந்துவிடாது, அவர்களால் குறைகளைக் கண்டால் இடித்துரைத்து அறிவுரை கூறவும் வல்லவராய் விளங்கினார். கொடை, வீரம் போன்ற நிறைகணங்கள் பாராட்டப்படும்போது அவர்களிடம் காணப்படும் இரக்கமின்மை, நடுநிலை இன்மை முதலிய இழிகுணங்கள் இடித்துரைக்கப்படுவதும் இயல்பேயாகும். கோலூர்கிழாரிடம் அமைந்த சிறப்புப் பண்பு இதுவாகும்.

சோழர்குடியில் பிறந்த நலங்கிள்ளியும், நெடுங்கிள்ளியும் நேருக்குநேர் போருடற்ற வேண்டிய நிலை ஏற்பட்டது. அவ்வாறு போர்செய்யும் மன்னரைப் புலவர் பெருந்தகை, 'போரிடும் மன்னர் பெரும! நினை எதிர்க்கும் மன்னன் பனம்பூ மாலை அணிந்த சேர மன்னனும் அல்லன்; வேப்பம்பூ மாலை தரித்த பாண்டியனும் அல்லன். நீ அணிந்துள்ள முடிமாலை யும் ஆத்தியே; நின் பகைவன் அணிந்துள்ள மாலை யும் ஆத்தியே. ஆகலின், போரில் நீங்கள் இருவரும் வெல்வ தென்பது அரிதாகும். யாரேனும் ஒருவர் தோற்று, ஒருவர் வெல்வதே உலகியலறமாகும். ஆகலின், உங்களுள் யார் தோற்றாலும் சோழர் குடி தோற்றதாகவே பழித்தும் இழித்தும் கூறப்படும். இவ்வாறு, ஒருகுடியில் பிறந்த நீங்கள் இருவீரும் முரணிப் போருடற்றல் பிற மன்னர்கள் உடல் பூரிக்கும் உவகையினைச் செய்யும். ஆகலின், பகைமை ஒழித்து போரினை நிறுத்துக' என அறம் உரைத்து இருவர்க்குமிடையே சந்து செய்வித்து, அமைதி நிலவச் செய்தார் இவ்வருங் கவிஞர்.

தொண்டை நாட்டில் பிறந்த கோலூர்கிழார், சோழநாடு போந்து, சோழ மன்னர்களைப் பாடிச் சிறப்பெய்திய நிலை, 'யாதுமுரே யாவருங் கேளீர்' என்ற கணியன் பூங்குன்றனின் வாக்கினை மெய்ப்பித்து நிற்கின்றது. ஆழ்ந்த புலமையும் அரசியல் அனுபவமும் கொண்டு மக்கள் பணியினைச் சீரோடும் சிறப்புடனும் ஆற்றிய பெருந்தகை இப்புலவர் பெருமான்.

புறப்பாட்டின் இறுதிப் பாடலில் சோழன் நலங்கிள்ளியின் ஆற்றலின் மிகுதியாக அமைதி காக்க அவன் இயற்றிய வேள்விகளின் சிறப்பினைக் கூறியுள்ளார். பெருவெற்றி பெற்றோரும் இறுதியில் விழைவது அமைதியே என்பதனை இப்பாடலில் அழகுறக் கோலூர்கிழார் விளக்கியுள்ளார். கி.கோ.

கோவேங்கைப் பெருங்கதவனார்: சங்க காலப் புலவர்களுள் ஒருவர். விசுவநாதர் கோவேங்கைப் பெருங்கதவன் என்றும் இவர் வழங்கப்படுவார்.

கோவேங்கைப் பெருங்கதழ்வன் என்ற பாட்பேதமும் இவர் பெயருக்குக் காணப்படுகிறது. குன்றுப் பகுதியிலிருந்து ஒலி செய்து விரைந்து இறங்கும் அருவி, அங்குள்ள வேங்கைமரத்தின் கிளையிலுள்ள மலர்கள் சிதறுமாறு விழுந்து அக்கிளைகள் பூவிழந்து தனித்திருக்கச் செய்யும் தன்மையைக் கூறும் புலவர், 'நெடுந்தாள் வேங்கைப் பூவுடை அலங்குசினை புலம்பத் தாக்கிக், கல்பொருது இரங்கும் கதழ்வீழ் அருவி' என்று குறிப்பிட்டுள்ளமையால் இவர் பெயரை இவ்வாறு வழங்கியிருக்கலாம் என்று ஆய்வாளர் கருதுகின்றனர். இவர்தம் ஒரேபாடல் குறுந்தொகை 134-ஆம் பாடலாக அமைந்துள்ளது. குறிஞ்சித் திணையில் தலைவி கூற்றாக அமைந்த அப்பாடல் வரை விடை ஆற்றாதிருக்கும் தலைவியை ஆற்றுவீக்கும் தோழிக்கு அத்தலைவி கூறுவதாக உள்ளது. அதில் மலையிலிருந்து ஒலிசெய்து விரைந்து இறங்கும் அருவிக்கு, நிலங்கொள் பாம்பினை உவமையாகக் கூறியது நயமிக்கதாக உள்ளது. அ.மா.ப.

கோவை: தமிழில் உள்ளனவாகக் கூறப்படும் சிற்றிலக்கியவகை தொண்ணூற்றாறனுள் கோவை என்னும் சிற்றிலக்கிய வகை ஒன்றாகும். தமிழுக்குச் சிறப்பாக உரிய பொருளிலக்கணம் அகம், புறம் என்னும் இருவகையில் பகுக்கப்பெறும். அவற்றுள் அகப் பொருள் இலக்கணத்திற்குரிய துறைகளை வைத்துப் பாடப்பெறுவதே கோவை என்னும் சிற்றிலக்கியமாகும். அகப்பொருள், கோவையின் கருப்பொருள் எனலாம். கோவை என்பது கோத்து வைக்கப் பெற்றது என்னும் பொருளையுடையது. பல செய்யுள்களைத் தொடர்பு உடையனவாகக் கோத்தல் என்றும் பொருள் கூறுவர்.

அகப்பொருள் இலக்கணத்தை அடிப்படையாகக் கொண்டு எழுதப்பெற்ற பாடல்கள் பல, இலக்கணத்துறைகளுக்கு ஏற்ப இலக்கியமாக உருவாக்கம் பெற்றன; அதனையே கோவை என்னும் சிற்றிலக்கியத்தின் தோற்றமாகக் கருதலாம். கோவை என்னும் பெயரோடு தனியொரு வகைச் சிற்றிலக்கியம் கி.பி. 7-ஆம் நூற்றாண்டில்தான் எழுந்தது.

பாட்டியல் நூல்களுள் ஒன்றான பன்னிரு பாட்டியல் கோவையின் இலக்கணத்தை வரையறை செய்து கூறுகின்றது. இதனை, 'கோவை என்பது கூறும் காலை, மேலிய களவு கற்பெனுங் கிளவி, ஐந்திணை திரியா அகப்பொருள் தமிழி, முந்திய கவித்துறை நானூறென்ப' (22) என்னும் நூற்பாவினால் அறியலாம்.

கோவை இலக்கியம் காதலர் இருவர்தம் அன்பு நெறியில் வெளிப்படும் உணர்ச்சிகளையும் நடை

பெறும் நிகழ்ச்சிகளையும் ஒரு வரலாறு போல் தொடர்ச்சியாகக் காட்டக் கூடியது. அந்நூலுள் காதலர் கண்ட இடம், பழகிய சோலை முதலியவற்றைச் சொல்லும்போதும், உவமைகளை அமைக்கும் போதும், ஓர் அரசனையோ வள்ளலையோ தெய்வத்தையோ புகழ்ந்து கூறுவது உண்டு. இப்புழை மொழி பெரும்பான்மையும் தலைவனின் மலை, நாடு, ஆறு, பண்பு, செயல்கள் ஆகியவற்றுள் ஏதேனும் ஒன்றை ஒட்டியதாக அமையும்.

கோவை நூல்கள் பெரும்பாலானவை கட்டளைக் கலித்துறையாப்பில் அமைந்துள்ளன. கோவை இலக்கியங்களில் தலைவன், தலைவி, தோழி ஆகிய மூவரும் இன்றியமையாத கதை மாந்தர்களாகக் கருதப்பெறுவர். பட்டல்கள், இவர்களுள் ஒருவர் கூற்றாகப் பெரும்பான்மை அமைதல் உண்டு. இவர்கள் அன்றி, பாங்கன், பாணன், செவிலி, ஊரவர், அயலவர் ஆகிய கதைமாந்தர்களும் இடம் பெறுவர்.

கோவை இலக்கியத்தில் பாட்டுடைத் தலைவன், கிளவித் தலைவன் என்று இருவர் சுட்டப்பெறுவர். நூலில் புகழ்ப் பெறுபவன் பாட்டுடைத் தலைவன்; பாட்டுடைத் தலைவனின் இயற்பெயரும் வரலாறும் நூலுள் சுட்டப்பெறும். நூலின் பொருள் தொடர்பாகிய வரலாற்றுக்குத் தலைவன் கிளவித் தலைவன்; அகப்பொருளின் இலக்கிய மரபுப்படி, கிளவித் தலைவன் திணைநிலப் பெயர்களால் குறிக்கப் பெறுவான். பாட்டுடைத் தலைவன் இல்லாத நூலாக அம்பிகாபதிக்கோவையினைச் சுட்டுவர்.

கோவை இலக்கியங்கள் ஆசிரியர் பெயரானும் (குமர சேனாசிரியர்கோவை, அம்பிகாபதி கோவை), பாட்டுடைத் தலைவனான இறைவன் எழுந்தருளியுள்ள திருத்தலத்தின் பெயரானும் (திருச்சிற்றம்பலக் கோவை, மதுரைக்கோவை), பாட்டுடைத் தலைவனாகிய வள்ளல் பெயரானும் (குலோத்துங்கன் கோவை, தஞ்சைவாணன் கோவை), ஊர்ப் பெயரானும் (குளத்தூர்க்கோவை) சுட்டப்பெறும். ஐந்திணைக்குரிய நானூறு துறைகளும் அமைத்துப் பாடப்பெற்ற கோவை இலக்கியங்களை ஐந்திணைக் கோவை என்றும் அகப்பொருட் கோவை என்றும் சுட்டுவர். அனைத்துத் துறைகளையும் சுட்டாது ஏதேனும் ஒரு துறையினை மையமிட்டுச் செய்யுள்கள் அமைவதை ஒரு துறைக் கோவை என்பர். இதுகாறும் முதல் பிரிவில் 85க்கு மேற்பட்ட நூல்களும், இரண்டாம் பிரிவில் 8க்கு மேற்பட்ட நூல்களும் வெளிவந்துள்ளன. இவ்விரண்டு பிரிவுகள் அன்றி மொழிக்கு முதலாக வரக்கூடிய எழுத்துக்களால் தொடங்கி ஒவ்வொரு எழுத்திற்கும் ஒரு செய்யுள் வீதம் இயற்றப் பெறுவது வருக்கக்கோவை

எனக் கூறப்பெறும். காட்டாக, நெல்லை வருக்கக் கோவையினைச் சுட்டலாம்.

கோவை நூல்களுள் காலத்தால் முதன்மையானது பாண்டிக் கோவை. இந்நூல் நின்றசீர் நெடுமாறன் ஆட்சிக்காலத்தில் இயற்றப்பட்டது. இந்நூலின் ஆசிரியர் பெயரை அறிய இயலவில்லை. நூல் முழுமையும் கிடைக்கப் பெறவில்லை. இப்பாடல்கள் இறையனார் களவியலுரையில் மேற்கோள் பாடலாக அமைந்துள்ளன. இந்நூலில், ஏறத்தாழ முந்நூறு பாடல்கள் மட்டுமே கிடைக்கின்றன. கி.பி. 7-ஆம் நூற்றாண்டில் தோன்றிய இவ் விலக்கிய வகை கி.பி. 9-ஆம் நூற்றாண்டில் மாணிக்கவாசகரின் திருக்கோவையார் வாயிலாக வளர்ந்தது. மாணிக்கவாசகரின் திருக்கோவையார் நாயகன் - நாயகி பாவத்தை அடிப்படையாகக் கொண்டு அமைந்தது; தத்துவச்சாயல் அமைந்த நூலாகும். அதனைக் 'காமஞ்சான்ற ஞானப் பனுவல்' என்பர். திருக்கோவையார் விளக்கும் பேரின்பப் பொருளைத் 'திருக்கோவையாருண்மை' என்னும் நூல் சுட்டும். இறைவன் திருக்கரத்தால் எழுதப்பெற்ற திருக்கோவையார் நூலில் செய்யுளின் கருத்தைச்சுட்டக்கொளு காண்ப்பெறுகின்றது. இம்முறை பின்னர் வழக்கொழிந்தது.

திருக்கோவையாருக்கு அடுத்த நிலையில் கோவை வகைகளுள் புகழ் மிக்க நூலாகக் கருதப்பெறுவது தஞ்சைவாணன் கோவை. இந்நூல் கி.பி. 13-ஆம் நூற்றாண்டில் பொய்யாமொழிப் புலவரால் இயற்றப்பெற்றது. எளிமையும் தெளிவும் உடைய நூல் என்று இதனைக் குறிப்பர். அக இலக்கண நூலாகிய நம்பியகப் பொருளின் ஒவ்வொரு துறைக்கும் பொருத்தமான காட்டுகளாகத் தஞ்சைவாணன் கோவையில் பாடல்கள் அமைந்துள்ளன.

அகப்பொருள் சுவையினைத் துறைகள் வாயிலாகப் புலப்படுத்தத் தோன்றிய கோவை நூல்கள் காலச் சூழலினால் தலைவர்களின் புகழ் பாடுதலை மையமாகக் கொண்டுள்ளன. இருபதாம் நூற்றாண்டின் பிற்பகுதியில் வெளிவந்த கோவை நூல்களை இத்தகைய நிலைக்குக் காட்டாகக் கொள்ளலாம். சி.பா.

கோழிக் கொற்றனார்: காண்க: கூழிக் கொற்றனார்.

கோழிக்கோடு கேரள மாநிலத்தில் உள்ள தொரு மாவட்டம். மேற்குக் கடற்கரைப் பகுதியில் அமைந்த இயற்கை வளம் பொருந்திய அழகிய மாவட்டம் இப்பகுதி. இதன் தலைநகரமும் கோழிக் கோடு (Calicut). நேர்த்தி மிகு பருத்தி ஆடை நெய்

வதில் புகழ் மிக்க இந்நகரத்தின் பெயரே இங்கு நெய்யப்பட்ட துணிக்கும் (காலிகோ) வழங்குகிறது. மலையாள மொழியில் கோழிக்கோடு என்பது கோழிக்கோட்டை (Cock-fort) எனப் பொருள்படும். இது குறித்து மரபு வழிக் கதையொன்றுண்டு. மலபாரை கி.பி. 9-ஆம் நூற்றாண்டில் ஆண்ட இறுதி மன்னரான சேரமான் பெருமாள் மெக்காவிற் குச்செல்லும் முன்னர்த் தம்முடைய நாட்டைக் குறுநில மன்னர்களுக்குப் பகிர்ந்தளித்தார். சாமொரினுக்கு (Zamorin), தள்ளித் (Talli) திருக்கோயிலிலிருந்து ஒரு கோழி கூவும் ஒலி கேட்கும் தொலைவிலடங்கிய பகுதியை அளித்தார். இதுவே பின்னாளில் கோழிக் கோடு எனப்பெயர் பெற்றது.

மேலை நாட்டு வணிகத்திற்கு ஆக்கமளித்த இப்பகுதி முதன் முதல் அரபு வணிகர்களின் கவனத்தை ஈர்த்தது. அவர்களே கி.பி. 7-ஆம் நூற்றாண்டின் தொடக்கத்திலிருந்து இங்குக் குடியேறிய வெளிநாட்டவராவர். அராபியர்களின் வழிவந்தோரும் இசுலாம் சமயத்தைத் தழுவிவர்பர்களும் இணைந்து மோப்பினர் (மாப்பிள்ளைகள்-Moplas) என்னும் ஒரு புதிய இசுலாமியப் பிரிவை உருவாக்கினர்.

இந்நகரை மேலைக்கடற்கரைப் பகுதித் துறை முகங்களுள் மிகப் பெரியது எனவும், வனப்பு மிகு கட்டடங்களை உடையது எனவும் கி.பி. 13-ஆம் நூற்றாண்டு அராபிய எழுத்தாளர்கள் விவரித்துள்ளனர். இப்பகுதியை ஆண்ட சாமொரினின் தங்கள் வணிகத்திற்குத் தக்க பாதுகாப்பு அளித்தாரெனவும், தங்கள் நாட்டில் குடியேறிய வெளிநாட்டவரை நீதி தவறாது நடத்தினார் எனவும் அவர்கள் குறிப்பிடுகின்றனர். இம் மலபார்ப் பகுதியில் இவ்விடம் கி.பி.15-ஆம் நூற்றாண்டிலும் மிகச் சிறப்பு வாய்ந்த நகராக விளங்கியது. இந்தியாவிற்கு வந்த ஐரோப்பியர்கள் முதன் முதல் குடியேறிய பகுதியும் இதுவே. போர்ச்சுகல் நாட்டைச் சார்ந்த கோவில்காம் (Covilham) என்னும் இளைஞரே கி.பி. 1486-இல் இங்கு வந்திறங்கிய முதல் ஐரோப்பியர். இவரைப் பின்தொடர்ந்து கி.பி. 1498-இல் வாசுகோடகாமா இந்நகருக்கு வருகை புரிந்தார். வரலாற்றில் இது ஒரு திருப்பு முனையை ஏற்படுத்தியது. இதன் பின்னரே ஐரோப்பிய நாட்டினரின் வாணிகம் இம்மண்ணில் தொடங்கியதெனக் கூறலாம். போர்ச்சுகீசியர் இங்கு ஓர் அங்காடியை நிறுவினர். ஒரு கால்நூற்றாண்டுக் காலம் இவர்கள் இங்குத் தங்கள் வணிகத்தை நடத்தமுடிந்தது. இவர்களைப் பின்தொடர்ந்து இப்பகுதிக்கு வந்தவர்கள் ஆங்கிலேயர்கள். அவர்கள் கி.பி. 1615-இல் இப்பகுதியைப் பார்த்தனர் என்றாலும், அவர்களின் வாணிகத் தலம் கி.பி. 1664-இல் தான் இங்கு அமைந்தது.

ஆங்கிலேயர்களைத் தொடர்ந்து வந்தபிரெஞ்சுக் காரர்கள் கடற்கரையைச் சார்ந்துள்ள வாராவதிக்குத் தெற்கே ஆறு ஏக்கர் நிலப்பரப்புக் கொண்ட 'லோகே' (Lo'ge) என்னும் பெயர் பெற்ற பகுதியைத் தங்களுடைய குடியேற்றமாக்கினர். தச்சுக்காரர்களையும் (Dutch) இக்கடற்கரைப் பகுதி கவரத் தவறவில்லை. எனினும், ஆங்கிலேயர்கள் போன்று பிற ஐரோப்பியர்கள் இங்கு நிலைத்து நிற்கவில்லை. மைசூர்ப் போர்களின் பொழுது கி. பி. 1765-இல் ஐதர் அலி இந்நகரைக் கைப்பற்றிப் பெரும் சேதத்திற்கு உள்ளாக்கினார். எனினும், கி.பி. 1782-ஆம் ஆண்டு மைசூர்ப் படைகள் விரட்டி அடிக்கப்பட்டன. ஆனால், ஐதர் அலியின் மகன் திப்பு சுல்தான் கி.பி. 1788-இல் மீண்டும் இந்நகரைக் கைப்பற்றினார். இங்கிருந்த மக்களை இவர் வற்புறுத்தித் தெற்கே 10 கி.மீ. தொலைவிலுள்ள பேய்பூர் (Beypore) நகருக்கு இடப்பெயர்வு செய்தார். மீண்டும் கோழிக்கோடு நகரை கி.பி. 1790-இல் ஆங்கிலேயர்கள் கைப்பற்றினர். ஆனால், சிரீரங்கப்பட்டண உடன்படிக்கையின்படி கி.பி. 1792-இல் இந்நகரம் கிழக்கிந்திய வணிகக் குழுவுக்குச் சொந்தமானது. அதன்பின்னர், பேய்பூர் நகரில் குடியமர்த்தப்பட்ட மக்கள் மீண்டும் இந்நகருக்குத் திரும்பி அழிபாடுகளைச் சீரமைப்புச் செய்து இதை ஒரு திருநகராக்கினர். காடு வளமிக்க செழிப்பான இம்மாவட்டத்தில் கழனி வளமுண்டு. இங்குள்ள மக்களின் முக்கிய உணவுப் பயிர் நெல். இங்குள்ள துறைமுகம் இன்று நலிவுற்றுள்ளது. பருவமழை பெய்யுங்காலத்தில் இது அடைக்கப்பட்டே கிடக்கும். பிற பருவங்களில் கரையிலிருந்து மூன்று கல் தொலைவில் கப்பல்கள் தங்கிச் சரக்குகளை ஏற்றுமதியோ இறக்குமதியோ செய்கின்றன. எனினும், இந்நகருக்குத் தெற்கே கல்லாயி (Kallayi) ஆறு கடலில் கலக்குமிடத்தில் மிகப் பெரிய மரவாடிகள் உள்ளன. இவை இந்தியாவிலேயே பெரியவை எனக் கருதப்படுகின்றன. தென்னை, மிளகு, இஞ்சி, காப்பி, தேயிலை ஆகியவை கோழிக்கோட்டுப் பகுதியிலிருந்து ஏற்றுமதி செய்யப்படுகின்றன. மரமறுக்கும் ஆலைகளும் (Saw mills), ஓடு செய்யும் தொழிற்சாலைகளும், தேயிலை இலையை உலர்த்திப் பக்குவப்படுத்தும் இயந்திரங்களும், கம்பளம் நெய்யும் நெசவுக் கூடங்களும் இங்குள்ள தொழிற்சாலைகளாகும். இங்குக் கோழிக்கோட்டுப் பல்கலைக்கழகம் உள்ளது. கோழிக்கோடு மாவட்டம் 1956-ஆம் ஆண்டு சென்னை மாநிலத்தின் பகுதியாய் விளங்கிய மலபார் மாவட்டத்திலிருந்து பிரிந்து உருவான ஒன்று. படகாரா (Badgara), எர்நாடு (Ernad), கோழிக்கோடு, கொயிலாண்டி (Quilindy) தென்னவ நாடு, திருர் ஆகிய வட்டங்களைக் கொண்டுள்ளது இம்மாவட்டம். இம்மாவட்டத்தின் மக்கள்

தொகை 2, 245,265 (1981). கோழிக்கோட்டின் தலை நகராக விளங்கும் காலிகட்டு ஒரு மாநகராட்சி. இந்நகரத்தின் மக்கள்தொகை 394,447 (1981). பி.இராசா.

இங்குள்ள கோழிக்கோட்டுப் பல்கலைக்கழகம் நகரின் தெற்கே 24 கி.மீ. தொலைவில் தெனிப்பாலம் (Tenhipalam) என்னும் மலைப்புற ஊரில் 500 ஏக்கர் பரப்பளவில் அமைந்துள்ளது. இது 1968-இல் தோற்றுவிக்கப்பட்டது. அதற்கு முன்னர்க் கேரளப் பல்கலைக் கழகத்தின்கீழ் இயங்கி வந்தது.

கேரள மாநிலத்தின் கல்வி முறையை மாற்றியமைத்து தொழில், தொழில் நுட்ப வளர்ச்சி, ஆராய்ச்சி, அறிவியலை நடைமுறைப் பயன்படுத்திக் கேரள நாட்டுக் கலைகளையும், பண்பாட்டையும் வளர்த்தல், கல்வியில் பிற்பட்ட மக்களை முன்னேற்றுவதில் ஆகியவற்றை நோக்கமாகக் கொண்டு கோழிக்கோட்டுப் பல்கலைக் கழகம் இயங்கி வருகிறது. மேலும், கல்வியில் பின்தங்கியுள்ள கேரளாவின் வடக்கு மாவட்டங்களில் உயர் கல்விக்காகப் பல்கலைக் கழகம் இருப்பதன் அவசியத்தையொட்டியும் இப்பல்கலைக் கழகம் நிறுவப்பட்டுள்ளது.

கோழிக்கோட்டுப் பல்கலைக் கழகத்திற்கு விரிவாக்கத்துறைகளும் (Outlying departments) உள்ளன. பொருளியல், கவின்கலை ஆகிய இரண்டும் பல்கலைக் கழக வளாகத்திலிருந்து 110 கி.மீ. தொலைவிலுள்ள திருச்சூர் (Trichur) என்னுமிடத்தில் உள்ளன. ஆங்கிலப் பட்டமேற்படிப்பு மையம் பல்கலைக் கழக வளாகத்திலிருந்து 100 கி.மீ. தொலைவில் தலைச்சேரி (Tellicherry) என்னுமிடத்தில் அமைந்துள்ளது. கற்றல் மையம் (Study centre) பல்கலைக் கழக வளாகத்திலிருந்து 24 கி.மீ. தொலைவில் கோழிக்கோடு நகரில் அமைந்துள்ளது.

கோழிக்கோட்டுப் பல்கலைக் கழகம் கற்பித்தல் ஆராய்ச்சி ஆகியவற்றை மேற்கொள்ளும் பல்கலைக் கழகமாகவும், இணைப்புரிமை வழங்கும் பல்கலைக் கழகமாகவும் உள்ளது. இங்கு ஆணும், பெண்ணும் சேர்ந்து பயில்கின்றனர். பயிற்று மொழியாகவும் தேர்வு மொழியாகவும் ஆங்கிலமே உள்ளது. இருப்பினும் ஆசிரியர் கல்வி, பட்டமுன்படிப்பு (Pre-degree) ஆகியவற்றில் ஆங்கிலமே பயிற்று மொழியாக இருப்பினும், மாணவர்கள் தேர்வினை மலையாள மொழியில் எழுதவும் அனுமதிக்கப் படுகின்றனர். இப்பல்கலைக் கழகத்தில் அஞ்சல் வழிக் கல்விப் (Correspondence courses) பிரிவு ஒன்றும் இயங்குகிறது. எஸ்.த.

கோழியூர் கிழார் மகனார் செழியனார் சங்கப் புலவர்களுள் ஒருவர். இவரது இயற்

பெயர் செழியன். செழியனார் என்னும் பெயர் பாண்டியர்க்குரியது. பாண்டிய மன்னன் மீது கொண்ட பற்றால் இவர் தந்தை இவருக்குச் செழியன் எனப் பெயரிட்டு வழங்கினார் போலும். இவரது தந்தையாரின் இயற்பெயர் அறிதற்கில்லை. கிழார் என்ற சொல் பொதுவாக வேளாண் மக்களைக் குறிக்கும். கோழியூர் என்பது உறையூர்; எனவே, இவர் தந்தை உறையூர், வேளாண் மரபினர் ஆகலாம். செழியனார் எனப் பலர் இருந்த காலத்துத் தெளிவாக அறிந்துகொள்ளத் தந்தையாரின் பெயருடன் சார்த்தி இவர் அழைக்கப்பட்டார்.

கோழியூர் என்பது சில ஏடுகளில் 'கோளியூர்' என உள்ளது. அப்பாடம் உண்மையாயின் அப்பெயரில் சோழ நாட்டிலும், தொண்டை நாட்டுப் பையூர் கோட்டத்திலும், பாண்டிய நாட்டிலும் ஊர்கள் உள்ளன. செழியனார் என்னும் பெயரை நோக்க இப் புலவர்தம் ஊர் பாண்டிய நாட்டின் கண்ணது என்றும், இவர் பாண்டிய மன்னரால் 'கிழார்', எனச் சிறப்பிக்கப்பட்டவர் என்றும் கருதக் கூடும்.

இவர் நற்றிணையில் 383-ஆம் பாடல் ஒன்றே பாடியுள்ளார். அது குறிஞ்சித் திணையில் களவின் வழி வந்தொழுகும் தலைமகனிடம் தோழி, 'வரைவு' உடன்படுத்தும் பாடல். அதில் தோழி, 'மலை நாடனே! என் தலைவி பால் அருள் கொண்டிருப்பினும் இன்னதொரு கொடிய நெறியில் வருவதால் நீ அருளுடையவனில்லை' என நொந்து கூறுகிறாள். இப்பாடலுள், 'பெண். புலியினது பசியறிந்து, அதனை உண்பிக்க ஆண்புலி களிற்றைக் கொன்று முழக்கம் செய்யும்', என்கிறாள். இதன் மூலம், 'நின் காதலியை வரைந்து கொள்ள விரும்பின்; நீ அயல்நாடு சென்று பகை வென்று பொருள் கொண்டு வலம்புரிச் சங்கு முழங்க வருவாயாக' என இறைச்சிப் பொருள் தொனிக்கப் பாடியுள்ளார். எஸ்.ந.

கோழியோன் என்பது சோழ மன்னனைக் குறிக்கும் பெயர்களுள் ஒன்று. புறம் 212-ஆம் பாடல் 'கோழியோனே கோப்பருஞ் சோழன்', எனக் குறிக்கிறது. எனவே, அப்பாடலில் கோழியோன் என்பது கோப்பருஞ் சோழனைச் சுட்டிய பெயராக அமைகிறது. 'கோழி' எனப்படும் உறையூரில் இருந்து ஆட்சி புரிந்தமையால், அச்சோழன் 'கோழியோன்' எனப் பிசிராந்தையாரால் கூறப்படுகிறான். பிசிராந்தையாரிடம் சிலர், 'நும் வேந்தன் யார்?' என வினவினர். அதற்கு விடையளிக்கும் வகையில் அமைந்தது அப்பாடல். அதில் பிசிராந்தையார் 'எம்வேந்தன் உழவர்களுக்கு ஆசை தீர உண்ணுமாறு முதிர்ந்த மதுவை ஆமை இறைச்சியுடன் தந்து ஆனாது, ஆரல் மீனினது கொழுப்பான கறியைக்

கன்னம் புடைக்க ஒதுக்கிக் கொண்டு தம் உழவுத் தொழிலையே மறந்து திரியும் உழவர்கள் மலிந்த, புதுவருவாயையுடைய சோழ நாட்டான்; பாணர் களின் பசிக்குப் பகைவன்; அவன் உறையூரினன்; அவனே கோப்பருஞ் சோழன்; நாடோறும் பொத்தியார் என்னும் புலவரோடு உரையாடி மகிழும் பண்பினன்' என்கிறார். இதனால், இக்கோழியோனது நாட்டுச் சிறப்பும் கொடைச்சிறப்பும் நட்புச் சிறப்பும் தெரியவருகின்றன. எஸ்.ந.

கோளியூர் கிழார் மகனார் செழியனார்: காண்க கோழியூர் கிழார் மகனார் செழியனார்.

கோனண்டு, சேம்சு பிரையந்து (கி.பி. 1893-1978) அமெரிக்க நாட்டுக் கல்வியாளர்; வேதியலறிஞர். மசாசுசெட்சிலுள்ள (Massachussettes) தோரசெசுட்டரில் (Dorechester) பிறந்தவர். ஆர்வார்டுப் பல்கலைக் கழகத்தில் பயின்ற இவர், அப்பல்கலைக்கழகத்திலேயே 1919-இலிருந்து 1933வரை வேதி



சேம்சு பி.கோனண்டு

யியல் கற்பிக்கும் ஆசிரியராக இருந்தார். இவர் அமெரிக்க நாட்டுப் பொது உயர்நிலைப் பள்ளிகள் (Public High Schools) பற்றி 1957-இல் ஆராய்ந்தார். மேலும், ஆசிரியர் பயிற்சி முறைகளை ஆராய்ந்து 'அமெரிக்க நாட்டு ஆசிரியர் கல்வி' (The Education of American Teachers, 1963) என்னும் நூலை எழுதியுள்ளார். அதில் அமெரிக்க நாட்டு ஆசிரியர் கல்விப் பயிற்சியில் செய்ய வேண்டிய புதிய சீர்திருத்தங்கள் பற்றிக் குறிப்பிட்டுள்ளார். சேம்சு பிரையந்து கோனண்டு (James Bryant Conant) 1961-இல் எழுதிய 'குடிசைப்பகுதிகளும் புறநகர்ப் பகுதிகளும்' (Slums

and Suburbs) என்னும் நூலில் நலிந்த பிரிவினர்தம் குழந்தைகளின் கல்வித் தரத்தை உயர்த்துதலைப் பற்றி நன்கு சிந்தித்துள்ளார். நலிந்த மக்களின் குழந்தைகளுக்குக் கல்வியும் தொழில் அறிவுரையும் வழங்காமலிருப்பது, 'சமுதாயக் குண்டு வெடிப்புக்கு' (Social Dynamite) இணையானதென எச்சரித்துள்ளார். போர்டு நிறுவனத்தில் (Ford Foundation) 1963-இலிருந்து 1965 வரை கல்வி ஆலோசனையாளராகப் பணியாற்றிய இவர், கனோவர் நகரில் (Hanover) இருந்தபோது காலமனார். எஸ்.த.

கோனாட்டு எறிச்சலூர் மாடலன் மதுரைக் குமரனார் சங்கப் புலவர்களுள் ஒருவர். இவரது இயற்பெயர் குமரன். இவர் மதுரையில் வாழ்ந்தவர், தந்தையார் பெயர் மாடலன் என்பது. சிலப்பதிகாரம் மாடலன் என்பவனைத் தலைச் செங்காட்டில் இருந்த அந்தணன் (சிலம்பு 15; 11-13) என்கிறது. அது போன்று இம்மாடலனும் எறிச்சலூர் என்னும் ஊரிலிருந்த அந்தணராகலாம். எறிச்சலூர் சோழ நாட்டுப் பிரிவுகளில் ஒன்றாகிய கோனாட்டில் உள்ளது. கோனாடு என்பது புதுக்கோட்டைப் பகுதியில் வெள்ளாற்றின் கரைசேர்ந்த நாடு. எறிச்சலூர் கீழ்க்கோனாட்டில் உள்ளது. கீழ்க்கோனாடு இளங்கோனாடு (P.S. Ins. 728) என்றும் வழங்கும். இந்நாடு இப்போது தஞ்சை மாவட்டத்தில் அறந்தாங்கியின் மேலைப் பகுதியாக இருக்கிறது. இக்குமரனாரைத் தந்தை பெயருடன் சார்த்திக் கோனாட்டு எறிச்சலூர் மாடலன் மதுரைக் குமரனார் என்றனர்.

இவர் சேரமான் குட்டுவன் கோதை (புறம். 54) சோழன் இலவந்திகைப் பள்ளித் துஞ்சிய நலங்கிள்ளி இளஞ்சேட்சென்னி (புறம். 61), சோழன் குராப்பள்ளித் துஞ்சிய பெருந்திருமாவளவன் (புறம். 167), சோழிய ஏனாதி திருக்குட்டுவன் (புறம். 394) ஆகிய தாணைத் தலைவர்களையும், ஈரந்தூர் கிழான் தோயன் மாறன் (புறம். 180) ஆகிய குறுநிலை மன்னனையும் பாடியுள்ளார். இவர்களனைவரும் ஒத்தகாலத்தவர்.

புறம் 54-ல் சேரமான் குட்டுவன் கோதையின் கொடைச் சிறப்பையும், காவற் சிறப்பையும் கூறியுள்ளார். புறம் 61-இல் சோழன் இலவந்திகைப் பள்ளித் துஞ்சிய நலங்கிள்ளி இளஞ்சேட்சென்னியின் நாட்டுச் சிறப்பையும், வெற்றித் திறலையும் கூறியுள்ளார். சோழன் குராப்பள்ளித் துஞ்சிய பெருந்திருமாவளவன் மதுரைக் குமரனார்க்குப் பரிசில் நீட்டித்தான். அதனை அறிந்த குமரனார். 'வேந்தே! யாங்கள் அரசர்களின் நால்வகைப் படைப்பெருக்கும் செல்வமும் கருதி வியந்து பாராட்டும் பண்பினோம் அல்லேம். எம் பாடறிந்து ஒழுகும் பண்புடையோர் சீறார் மன்ன

ராயினும் வியந்து பாராட்டப் பெறுவர்', என்று கூறுகிறார். இதனால் வேந்தர்க்கும் அறிவு கொள்தும் வல்லமை யுடையவர் இவர் என்பது தெரிகிறது. ஏனாதி திருக்கிள்ளியின் போர்த்திறத்தைப் பழிப்பது போலப் புகழ்ந்து பாடுகிறார் (புறம். 167). 'நீ வடுப் பொருந்திய யாக்கையை உடையனாதவின் கண்ணுக்கு இனியனல்லை; புகழால் கேட்பதற்கு இனியை! நின் பகைவரோ, போர்க்கஞ்சி வடுவுறாததால் கேட்பதற்கு இனியரல்லர். ஆனால், காண்பதற்கு இனியர்! இருவரிடத்தும் இனியவும் இன்னாமையும் இருப்ப, அறிவுலகம் உன்னையே புகழ்கிறதே?' எனக்கூறிப் பாராட்டுகிறார். இக்குமரனார் முடிவேந்தர்கள், தாணைத் தலைவர்கள், குறுநில மன்னர் ஆகியவர்களுடன் தொடர்புடைய பெரும்புலவராக விளங்கியுள்ளார். எஸ்.ந.

கோனாய் பூமிமாரோ (கி.பி. 1891-1945)

சப்பான் நாட்டுத் தலைவர்களுள் ஒருவர். இவர் உயர் குடியைச் சேர்ந்தவர். மேற்படிப்புக்காகக் கியோட்டோப் பல்கலைக்கழகம் சென்ற இவர், அங்குச் சட்டக் கல்வி பயின்று தமது அறிவு நுட்பத்தை வளர்த்துக்கொண்டார். இவர் தாராள நோக்குடையவர். இவர் பிரபுக்கள் சபையின் உறுப்பினராக இருந்தார். பின்னர் 1937-ஆம் ஆண்டில் முதலமைச்சராகப் பணியாற்றினார். அந்தக்காலத்தில் சப்பான் சீனாவை எதிர்த்தது. இவர் 1939-இல் பதவியிலிருந்து விலகினார். ஆனால், மீண்டும் 1940-இல் இரண்டாம் முறையாக இவர் முதலமைச்சரானார். அடுத்த ஆண்டில் நாட்டின் தளபதி இடேகிதோசோ (Hideki-Tojo) போர்க்கால அமைச்சரவையை அமைக்க முற்பட்ட பொழுது, கோனாய் பதவியினின்று விலகிக்கொண்டார். அக்காலங்களில் நாட்டில் இராணுவ ஆதிக்கம் வலிமைப்பட்டு வந்தது. குடியாட்சி முறையில் மிகவும் விருப்பம் கொண்ட கோனாய் எதிர்பார்த்ததற்கு மாறாக நாட்டில் நிகழ்ச்சிகள் நடந்தேறின. இரண்டாம் உலகப்போர் முடிவுற்றவுடன் 1945-இல் சப்பான் சரணடைந்தது. கோனாய் முன்னணிக்கு வந்து, வெற்றிபெற்ற நேச நாடுகளை ஒரு புதிய அரசியலமைப்பை நாட்டுக்கு நல்க வேண்டிக் கொண்டார். ஆனால், இவரது வேண்டுகோள் புறக்கணிக்கப்பட்டது. கோனாய் ஒரு போர்க்காலக் குற்றவாளி என்று அறிவிக்கப்பட்டது. சிறைக்குச் செல்வதற்குள் இவர் தற்கொலை செய்து கொண்டார். தெ. பா.

கோனாரக்கு ஓரிசா மாநிலத்துள்ள பூரி மாவட்டத்தில் கடலோரத்திலுள்ள ஊர். இது கதிரவன் கோயிலுக்குப் புகழ்பெற்று விளங்கும் இடமாகத் திகழ்கிறது. ஓரிசா மாநிலத்தில் உள்ள கோயில்களுள் தலைசிறந்து விளங்கும் கோயிலாக

இங்குள்ள கதிரவன் கோயில் திகழ்கிறது. இக்கோயில் கி.பி.1250-இல் முதலாம் நரசிம்மன் என்னும் கங்க மரபு மன்னனால் கட்டப்பட்டது. சிதைந்துள்ள இக் கோயில் ஒரு முற்றுப் பெறாத கோயிலாகத் திகழ்ந்தாலும் இந்தியச் சிற்பிகளின் கைவண்ணத்தை எடுத்தியம்புவதாக உள்ளது. இக்கோயிலின் நாட்டிய மண்டபம் தனித்துக் காணப்படுகிறது. கோயில் தேர் அமைப்பில் வடிவமைக்கப்பட்டுள்ளது. பன்னிரண்டு இணை சக்கரங்கள் கொண்ட நீண்ட தேரில் சூரியன் அமர்ந்து ஏழு குதிரைகளைப் பூட்டிச் செலுத்திச் செல்வதுபோல் இக்கோயில் அமைக்கப்பட்டுள்ளது.



கோனாரக்கு

இதன் பக்கம் ஒவ்வொன்றும் 34 மீட்டரும் உயரம் 34 மீட்டரும் ஆகும். இக்கோயில் உயரம் 79.மீ. கோயில் அடிப்பகுதி தேர் போன்று அமைக்கப்பட்டுள்ளது. இக்கோயில் கருவறை, சகமோகன் மண்டபம், நாட்டிய மண்டபம், பல சிறிய கோயில்கள் ஆகிய வற்றை ஒருங்கே கொண்ட கோயிலாகத் திகழ்கிறது. இவை யாவும் 290 x 180 ச.மீ. உடையவை. இவற்றுள் நாட்டிய மண்டபம் மட்டும் தனித்துக் காணப்படுகிறது. கோயிலினுள் செல்வதற்கு மூன்று பக்கங்களில் நுழைவாயில்கள் உள்ளன. தனித்துள்ள நாட்டிய மண்டபம் ஓர் உயரமான மேடையுடையதாய்க் கட்டப்பட்டுள்ளது. உயரமான மேடைகள் அமைத்தே பிற பகுதிகளும் கட்டப்பட்டுள்ளன. ஐந்தேர் அமைப்புடைய இக்கோயிலில் சிறப்புமிக்க பல சிற்பங்கள் காணப்படுகின்றன. கருவறையின் விமான மேற்பகுதி

யில் மூன்று பக்கங்களில் கதிரவனின் உருவம் காணப்படுகிறது. சகமோகன் மண்டபத்திலும் நாட்டிய மண்டபத்திலும் உள்ள விலங்குகளின் சிற்பங்கள் அழகுவாய்ந்தவை. நாட்டிய மண்டபச் சிற்பங்களுள் இரண்டு போர்க் குதிரைகளின் சிற்பங்கள் மிகச்சிறப்பு வாய்ந்தவையாகும். க.இரா.

கோனேரியப்ப முதலியார்: இவர் தொண்டை நாட்டின் தலைநகரான காஞ்சிபுரத்தில் பிறந்தார். இவரது காலம் சரியாகக் கூறமுடியாததாக உள்ளது. இவர் தந்தையார் சிவானந்த முதலி

யார், தாயார் அமுதாம்பிகை. சிவப்பற்று நிறைந்த இவர்கள் நெடுங்காலம் மகப்பேறின்றி வாடினர், குகனுக்கு (முருகனுக்கு) ஓர் ஆலயம் எழுப்பினர்; திருக்குளமும் தோண்டினர். அத்திருக்குளத்திற்குக் 'குகனேரி' எனப்பெயரிட்டனர். இறைவனை நோக்கிப் பல ஆண்டுகள் வழிபாடு செய்ததன் பலனாக இவர்களுக்கு ஆண் மகவு பிறந்தது. அம்மகவுக்குக் 'குகனேரியப்பன்' எனப்பெயரிட்டனர். 'குகனேரியப்பன்' என்னும் பெயரே 'கோனேரியப்பன்' என மருவிற்று.

தம் ஐந்தாம் வயதில் வீட்டிலேயே கல்வி கற்கத் தொடங்கிய இவர் விரைவில் கற்பன கற்றுத் தேர்ந்தார். அக்காலத்தில் காஞ்சிபுரத்துக் குமரக் கோட்டத்தில் அருச்சுராகவும் முருகன் அருள் பெற்ற வராகவும் விளங்கிய தம் குலகுரு கச்சியப்ப சிவா

சாரியாரிடம் சமய தீக்கை பெற்றார். அவரிடம் தேவாரம், திருவாசகம், முதலிய திருமுறைகளையும் வடமொழிப் புராணங்களையும் சமய தத்துவங்களையும் கற்று வல்லவரானார். தம் குலகுரு கச்சியப்ப சிவாசாரியாருக்கு நெருங்கிய தொண்டராக அமர்ந்து, அவருக்குப் பணிவிடைகள் செய்து வந்தார். சிறிது காலத்திற்குப் பின்னர் இவர்தம் ஆசிரியர் கச்சியப்பர் வடமொழியிலுள்ள எட்டுப் புராணங்களுள் ஒன்றாகிய காந்த மகாபுராணத்தின் சங்கர சம்கிதையினை அடிப்படையாகக் கொண்டு கந்த புராணத்தைத் தமிழில் பாடினார், 'திடக சக்கரச் செம்முகம் ஐந்துளான்' எனத் தொடங்கும். அப் புராணம் உற்பத்திக் காண்டம், அசுர காண்டம், மகேந்திர காண்டம், யுத்த காண்டம், தேவகாண்டம், தட்ச காண்டம் என ஆறு காண்டங்களைக் கொண்டது. ஏழாம் பிரிவாகிய உபதேச காண்டத்தை அவ்வாறே தமிழிற் பாடுமாறு கச்சியப்ப சிவாசாரியார் தம் மாணவராகிய கோனேரியப்ப முதலியாருக்குக் கட்டளையிட்டார். ஆசிரியரின் கட்டளைப்படி கோனேரியப்பர் உபதேச காண்டத்தை ஒன்பான் சுவைகளும் விளங்க, நான்காயிரத்து முன்னூற்று நாற்பத்தெட்டுச் செய்யுட்களால் தமிழிற் பாடினார். இக்காண்டம் கயிலை மான்மியச் சருக்கம் முதல் சிவகாட்சிப் பேற்றுச் சருக்கம் ஈறாக நாற்பத்தொரு பிரிவுகளையுடையது.

வியாச முனிவரின் மாணவராகிய சூத முனிவர் நைமிச வனத்தில் வாழ்ந்த முனிவர்களுக்கு உபதேசம் செய்யும் பாங்கில் அமைந்த இக்காண்டம் விபூதி, உருத்திராக்கம், ஐந்தெழுத்து, சிவபூசை ஆகியவற்றின் பெருமைகளை விதிமுறையால் விளக்குகிறது. சிவத்துரோகம் முதலியவை நரக வேதனை

யைத் தரும். ஆதலால் அவற்றை விலக்க வேண்டும் என்று இக்காண்டம் வலியுறுத்துகிறது. எம்.செ.

கோனேரிராயன்: சோணாட்டுப் பகுதியை கி.பி. 15-ஆம் நூற்றாண்டின் பிற்பகுதியில் ஆண்டு வந்த அரசியல் தலைவன். விசயநகரப் பேரரசனான இரண்டாம் விருபாட்சராயரது ஆட்சிக்காலத்தில் சோணாட்டின் உயரதிகாரியாகப் பணிபுரிந்தவன். விசயநகரப் பேரரசு கி.பி. 15-ஆம் நூற்றாண்டில் வலிமை குன்றிய போது, இத்தலைவன் தன்னை வலுப்படுத்திக் கொண்டு, மத்திய அரசிற்கெதிராகப் புரட்சி செய்தான். ஏறத்தாழ கி.பி. 1478-இல் இவன் விடுதலை பெற்ற வேந்தனானான்; கி.பி. 1498 முடிய தனித்தாண்டான்.

இவன் திருவரங்கம், திருமுட்புணம், சீர்காழி, கோனேரி ராசபுரம், கும்பகோணம், திருமழபாடி, திருவோத்தூர், உய்யக்கொண்டான் திருமலை, திருமலை (விட்டுணு கோயில்) முதலானவற்றிற்கு அறக் கொடைகள் அளித்தான். திருச்செங்காட்டங்குடி உத்திராபதி ஈசுவரருக்கு விழா எடுக்கப் பொன்தானம் செய்தான். திருமழபாடி வைத்தியநாத சுவாமி கோயிலில் கோனேரிராயன் மண்டபமும், திருவோத்தூர்க் கோயிலின் வெளிப்பிரகாரமும், கோபுரமும், திருவோத்தூர்க் கேசவப் பெருமாள் சந்நிதியும் இவ் வேந்தனால் கட்டப்பட்டன.

கோனேரிராயனும், அவன் மனைவியர் இருவரும் பரிவாரங்கள் பின்தொடரப் பல்லக்கில் செல்லும் காட்சி சிற்பமாகத் திருவோத்தூர்க் கோயிலின் வெளிப் பிரகாரச் சுவரில் செதுக்கப்பட்டுள்ளது.ம.இ.

கௌ ககரத்தோடு உகரத்தின் அடியாகப் பிறந்த ஓளகார ஒலியும் கலந்து இவ்வொலி தோன்றும். குவித்த நிலையில் இரு உதடுகளையும் நெருக்கி ஒலித்தால் இவ்வொலி வெளிப்படும். ஓள என்ற எழுத்துக்குரிய குறிப்பையும் பார்க்க. கௌ என்ற ஒலி கவ் என்று ஏறக்குறைய ஒலிப்பதால் ஒன்றுக் கொன்று மாற்றாக வழங்கிவருதல் உண்டு. எனவே, கௌ என்ற ஒலிக்கு கவ் என்பதைப் போலியாகக் கொள்ளுதலும் உண்டு. ஓளவை, அவ்வை என்ற இரு சொற்களையும் ஒப்பிட்டு நோக்குக. பண்டைய கல்வெட்டுகளில் இவ்வாறே எழுதப்பட்டது.

உருவம்: இதன் உருவத்தின் மூன்று பகுதிகளில் முதல் இரண்டு உருவங்கள் அதாவது எ, க என்ற இரண்டும் முன்னமேயே சொல்லப்பட்டன. மூன்றாவதான ள என்னும் குறி முதலில் ூ என்று கால் போல் வலப்புறக் கோடாகத் தொடங்கிப்பின் நடுவில் ஒரு வளைவு பெற்றது. ஓள என்ற எழுத்தின் குறிப்பைப் பார்த்துக் கொள்க. ...

கே.ஜி.கி.

கௌசாம்பி வரலாற்றுச் சிறப்புப் பெற்ற ஊர். உத்தரப்பிரதேச மாநிலத்தில், அலகாபாது மாவட்டத்தில் யமுனை நதியின் வடகரையில் அலகாபாதிலிருந்து 52 கி.மீ. தொலைவில் உள்ளது. கௌசாம்பி வத்ச நாட்டின் தலைநகரமாக இருந்ததென்று வேதங்கள் கூறுகின்றன. வடமொழி, பாவி மொழி இலக்கியங்களில் கௌசாம்பியைப் பற்றிய குறிப்புகள் காணப்படுகின்றன. சீனநாட்டுப் பயணிகளான யுவான் சுவாங்கு, பாகியான் ஆகியோர் இவ்வூருக்கு வந்து சென்றமை அவர்களுடைய குறிப்புகளிலிருந்து தெரிகின்றது.

பாண்டவர்களின் முதல் தலைநகரமான அத்தினாபுரம் வெள்ளத்தில் அடித்துச் சென்றுவிட்டபடியால், அவர்களது தலைநகரம் கௌசாம்பிக்கு மாற்றப்பட்டது. இவ்வூரைப்பற்றிப் புத்தமதத் தொடர்பான சான்றுகளே மிகுதியாகக் கிடைக்கின்றன என்பது குறிப்பிடத்தக்கதாகும்.

மத்திய தொல்லியல் துறையினர் 1937-38-இல் சோதனை அகழாய்வு ஒன்றை இங்குச் செய்தனர்.

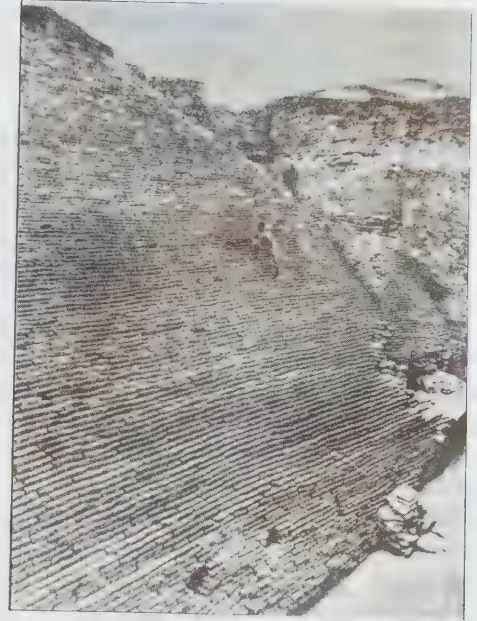

கௌசாம்பி மதிற் சுவர்



கௌசாம்பி அரண்மனைச் சுவர்

அதைத் தொடர்ந்து அலகாபாது பல்கலைக்கழகம் 1948 முதல் தொடர்ந்து பல அகழாய்வுகளை இங்கு மேற்கொண்டது இவ் வகழாய்வுகளின் வாயிலாக இங்கு நான்கு காலகட்டத்தைச் சேர்ந்த மக்கள் வாழ்ந்துள்ளனர் என்பது தெரிகிறது.

முதல் காலகட்டத்தில் (Period I) சிவப்புப் பாணைகள் பயன்படுத்தப்பட்டன. அதன் காலம் கி.மு. 1165 முதல் கி.மு. 885 வரை என்றும், இரண்டாம் காலகட்டம் (Period II) வண்ணம் தீட்டப்பட்ட சாம்பல் நிற ஓடுகள் பயன்படுத்தப்பட்ட காலம் என்றும், அதன் காலம் கி.மு. 885 க்கும் கி.மு. 605 க்கும் இடைப்பட்டதாகும் என்றும் அறிஞர்கள் கணித்துள்ளனர். மூன்றாம் காலகட்டம் (Period III) வடஇந்தியப் பளபளப்பான கறுப்புப் பாணையைப் பயன்படுத்திய (N.B.P.) மக்களின் காலமாகும் (கி.மு. 605 முதல் கி.மு. 45 வரை). நான்காம் பண்பாட்டுக் காலத்தை கி.மு. 45 முதல் கி.பி. 589 வரையுள்ள காலம் என்றும் கணித்துள்ளனர்.

இங்குள்ள பலிபீடம் மதிலின் கிழக்கு வாயிலில் அமைக்கப்பட்டுள்ளது. பலிபீடத்திலுள்ள உருவம் வடகிழக்காகப் பறப்பது போன்று அமைக்கப்பட்டுள்ளது. சதபதபிராமணத்தில் கழுகு போன்ற பலிபீடம் உள்ளமைக்குக் குறிப்புகள் காணப்படுகின்றன. இத்

தகைய பலிபீடத்தை மித்திர வம்சத்தைத் தோற்று வித்த அரசன் தொடங்கி வைத்திருக்க வேண்டும். ஏனெனில், பலிபீடக் காலத்தைச் சார்ந்த மண் அடுக்கில் அவ்வரசனின் காசுகள் மிகுதியாகக் கிடைக்கின்றன. இங்கு விலங்குகள், மனிதர்கள் எலும்புக் கூடுகளும், மனிதர்களின் மண்டையோடும் கண்டெடுக்கப்பட்டுள்ளன.

இங்கு அரண்மனை ஒன்றும் கண்டுபிடிக்கப்பட்டது. இது 315 மீ. நீளமும், 150 மீ. அகலமும் கொண்டது. இவ்வரண்மனையும் மூன்று காலகட்டங்களை உடையது. முதல் கால கட்டத்தில் அரண்மனை கூழாங்கற்களால் கட்டப்பட்டு மேலே பூச்சுக் கொடுக்கப்பட்டுள்ளது. இரண்டாம் காலகட்டத்தில் செதுக்கப்பட்ட கருங்கற்களால் அது கட்டப்பட்டது. இதனைடுத்து வந்த காலத்தில் இது முழுமையாக அழிக்கப்பட்டுப் பின் கட்டப்பட்டது. இக்காலத்தில் செங்கற்கள் கொண்டும் கருங்கற்கள் கொண்டும் இவ்வரண்மனை கட்டப்பட்டது. இதன் மேல் சுண்ணாம்புப் பூசப்பட்டுள்ளது. அரண்மனையின் முன்பகுதியில் மண்டபங்களும் அதைத் தொடர்ந்து அறைகளும் காணப்படுகின்றன. வடஇந்தியப் பளபளப்புமிக்க கருப்புப் பாணை ஓடுகளின் (N.B.P.) பயன்பாட்டுக் காலத்திற்கு முன் இவ்வரண்மனை கட்டப்பட்டது என அறிஞர்கள் கருதுகின்றனர். புத்தரின்

காலத்தைச் சார்ந்த உதயணன் என்பவரால் இது கட்டப்பட்டிருக்க வேண்டும் என்றும் கருதுகின்றனர். அகழாய்வில் கிடைத்த ஏனைய தொல்பொருள்களும் இக்கருத்தை உறுதி செய்கின்றன.

இங்குக் கண்டுபிடிக்கப்பட்ட புத்த மடாலயம் முழு அமைப்புடன் உள்ளது. இங்குள்ள பெரிய தூபி (Stupa) குறிப்பிடத்தக்கதாகும். இத் தூபியின் அமைப்பு சதுரமாக அமைக்கப்பட்டிருக்கிறது. அதைச் சுற்றிலும் புத்தபிக்குகள் தங்குவதற்கென்று தனித் தனியாக அறைகள் கட்டப்பட்டுள்ளன. பல சிறிய தூபிகளும் உள்ளன. 'கோசித்தாராமா' (Ghoshitarama) எனப்படும் இந்த மடாலயம், புத்த கதைகளின் படி 'கோசித்த' என்ற வணிகரால் கட்டப்பட்டது என்று கூறப்படுகிறது. சீனப்பயணி யுவான்சுவாங்கின் குறிப்புகளில் இத்தூபி சொல்லப்பட்டுள்ளது. ஆனால், இதைப் பத்ரமகா (Bhadramagha) என்ற அரசன் அல்லது அவன் வழிவந்தோர் கி.பி. 2-ஆம் நூற்றாண்டளவில் கட்டினர் என்ற மற்றொரு கருத்தும்



புத்தர் சிற்பம்-கௌசாம்பி

நிலவுகிறது. இது ஏறக்குறைய 5 மீ. உயரமுடையது; பலதரப்பட்ட அடித்தளங்கள் காணப்படுவதால் பலமுறை மாற்றியமைக்கப்பட்டிருக்க வேண்டும் என்றும் தெரியவருகிறது. இது ஏறத்தாழ 60 மீ. நீளமும் 4 மீ. அகலமும் கொண்டுள்ளது.

இந்த அகழாய்வில் காசு வார்ப்புகள் பலவும் முத்திரைகளும் கண்டெடுக்கப்பட்டன. இதிலிருந்து கௌசாம்பியை ஆண்ட பல அரசர்களின் பெயர்களை அறியமுடிகிறது. இதில் ஊண மரபு அரசனான தோரமானனின் முத்திரை ஒன்று கிடைத்துள்ளது. இம்மன்னன் கி.பி. 515-இல் இந்நகரை அழித்தான். இங்குக் கிடைத்த கனிசுகரின் முத்திரை மற்றொரு குறிப்பிடத்தக்க சிறப்பாகும். இவற்றைத் தவிர, 'சிவத்தா தூர்வத்தா' என்ற இரு அரசர்களின் பெயர்கள் முத்திரைகளில் காணப்படுகின்றன. இவர்கள் எந்த மரபைச் சார்ந்தவர் என்று அறிய முடியவில்லை. முத்திரைகளின் எழுத்தமைதியைக் கொண்டு கி.பி. 6-ஆம் நூற்றாண்டில் இவர்கள் வாழ்ந்தவர்கள் என்றும், ஊண மரபினருக்குப் பின் அரசாண்டவர்கள் என்றும் கருதமுடிகிறது. இவற்றுடன் பலவகையான சுடுமண் பொம்மைகள், சிற்பங்கள், மணிகள், ஆயுதங்கள் ஆகியன இங்குக் கிடைத்துள்ளன.

தி.சு.

துணை நூல்கள்:

Archaeological Remains: Monuments and Museums- Part-I Archaeological survey of India - New Delhi, 1964.

Indian Archaeology, A Review-1954 - 55 & 58-59, Archaeological Survey of India, New Delhi, 1955 & 1959.

கௌடபாதர்: இவர் அத்துவிதக் கோட்பாட்டை முதன்முதல் உபநிடதங்களிலிருந்து தொகுத்தவர். 'கௌட' என்ற சொல் வங்காள தேசத்தைக் குறிக்கும். 'பாத' என்ற சொல் வணக்கத்திற்கு உரியவர் என்னும் பொருளது. வங்காள தேசத்தில் இருந்த பெரியவர் என்ற பொருளைக் கௌடபாதர் (Gaudapada) என்ற பெயர் தெரிவிக்கிறது.

ஆதிசங்கரரின் குரு கோவிந்த பகவத்பாதர். அவருடைய குரு கௌடபாதர் என்று வேதாந்த பரம்பரை அறிவிக்கின்றது.

இயற்றிய நூல்கள்: 1. மாண்டூக்ய காரிகை (மாண்டூக்ய உபநிடதத்தின் சாரம்; செய்யுள் வடிவில் உள்ளது). 2. சாங்கிய காரிகைக்கு உரை. 3. உத்தர

கீதைக்கு உரை. 4. சுபகோதய துதி என்ற சாக்த நூல். 5. சிரீவித்யாரண்ய சூத்திரம் என்ற சாக்த நூல். 6. தூர்கா சப்த சதியின் உரை. 7. அநுகீதைக்கு உரை. 8. நிருசம்ம தாபநிய உபநிடதத்து உரை. ஆராய்ச்சியாளருள் சிலர், முதலில் கூறப்பட்ட நூலைத் தவிர, மற்றவை இவரால் இயற்றப்பட்டவை என்பதற்குத் தக்க சான்றுகள் இல்லை என்று கருதுகின்றனர்.

மாண்டூக்ய உபநிடதம் அதர்வ வேதத்தைச் சார்ந்தது. நான்கு பாகங்களாகப் பிரிக்கப்பட்டு, அவற்றில் 1-6, 7,8-11, 12 என்ற எண்ணிக்கையில் 12 மந்திரங்கள் அடங்கியுள்ளன. செய்யுள் முறையில் இயற்றப்பட்ட மாண்டூக்ய காரிகையும் நான்கு பாகங்களாகப் பிரிக்கப்பட்டுள்ளது.

இந்நூலின் முதற்பாகத்தில் சீவன் இந்திரியங்களால் அறியப்படும் பொருள்களையும் அவற்றிற்கு அப்பாற்பட்டவற்றையும் அறியும் திறமையுடையவன் என்பது கூறப்படுகிறது. அவனுக்கு விழித்திருக்கும் நிலை, கனவு, நல்ல தூக்கம், இவற்றிற்கு அப்பாற்பட்ட 'துரிய' நிலையும் உண்டு எனக் கூறப்படுகிறது.

இரண்டாம் பாகத்தில் கனவில் காணப்படும் தேர் முதலியவை கற்பனையே. விழித்திருக்கும் நிலையிலும் அவற்றையே காண்பதால், இரண்டு நிலைகளிலும் தோன்றுபவை கற்பனையே; பொய்யானவையே என விளக்கப்படுகிறது.

மூன்றாம் பாகத்தில் பரமாத்மா மகா ஆகாயம் என்றும், சரீரம் குடத்தைப் போன்றது என்றும், சீவன்கள் குடத்திலுள்ள ஆகாயத்தைப் போன்றவை என்றும் கூறப்படுகின்றது. குடம் உடைந்தால் அதனுள் உள்ள ஆகாயம் மகா ஆகாயத்துடன் சேர்ந்து விடுவது போல், சரீரம் போனவுடன் சீவன்கள் பரமாத்மாவுடன் ஒன்றி விடுகின்றனர். ஆகையால் சீவனும் பிரம்மமும் அடிப்படையில் ஒன்றுதான் எனக் கூறப்பட்டுள்ளது.

நான்காம் பாகத்தில் பற்றின்மை என்ற அசுபரிசு யோகம் கூறப்பட்டுள்ளது. வி.வ.

துணை நூல்கள்:

கோதண்டபாணிப்பிள்ளை, கு., கீழைமேலைநாடுகளின் மெய்ப்பொருள் இயல் வரலாறு, தமிழ் ஆக்கம் தொகுதி 1, அண்ணாமலைப் பல்கலைக் கழகம், 1970.

Radhakrishnan, S., Indian Philosophy, Blackie and Son Publishers Pvt. Ltd., Madras, 1977.

கௌடலியர்: வடமொழியில் 'அர்த்தசாத்திரம்' என்னும் பொருள் நூலை இயற்றிய ஆசிரியர். இவருக்கு விட்டுணுகுப்தன், சாணக்கியன் என்ற பெயர்களும் வழங்குகின்றன. குடலர் என்பது ஒரு முனிவரின் பெயர். அம்முனிவர் வழித்தோன்றலாக இவர் தோன்றியமையால் கௌடலியர் என்று பெயர் பெற்றார். சணகம் என்பது ஒரு நாட்டின் பெயர். அந்நாட்டில் பிறந்தமையால் சாணக்கியர் என அழைக்கப் பெற்றார். விட்டுணுகுப்தர் என்பது திருமாலால் காக்கப் பெற்றவர் என்றும் பொருள் உடையதாகும். இப்பெயர் இவர் தந்தையாரால் இவருக்கிடப் பெற்ற பிள்ளைப் பெயராகும். காமந்தகன் என்பார் தம் நீதி சார சயமங்கலத்தில் 'சம்சுகாரத்தால் விட்டுணுகுப்தர் என்றும், மரபினால் கௌடலியர் என்றும், இடத்தால் சாணக்கியர் என்றும்' பெயர் வாய்ந்ததாகக் கூறியுள்ளார்.

மகத நாட்டின் தலைநகரம் குசுமபுரம். அந்நகரை நவந்தர்கள் ஆண்டுவந்தனர். அவர்களால் அளிக்கப் பெற்ற விருந்தில் கலந்து கொள்ளவந்த சாணக்கியரை அவர்கள் அவமதித்தனர். அதனால் சினமுற்ற சாணக்கியர் அவ்வரசர்களை அடியோடு அழித்துவிட்டுச் சந்திரகுப்தனை அரியணையில் அமர்த்தினார் என்னும் செய்தி பரவலாக அறியப்படுகின்றது.

கௌடலியரின் காலம் கி.மு. 4-ஆம் நூற்றாண்டு என அறிஞர்கள் கருதுகின்றனர். இவர் காலத்தைக் குறித்துச் சில கருத்து வேறுபாடுகளும் உள்ளன. இவர் காலத்தினும் சூதமுனிவர் முற்பட்டவர். சூத முனிவர் இயற்றிய புராணங்களின் தாக்கம் கௌடலியரின் பொருள் நூலில் காணப்படுகிறது என்பர். சூத முனிவரின் ஒருசாலை மாணவராகக் கருதப்பெறும் வைசம்பாயனர், அவர்தம் மாணவராகிய யாக்ஞவல்கியர் ஆகியோரும் இவருக்குக் காலத்தால் முற்பட்டவர்களே ஆதல் வேண்டும். எனவேதான், யாக்ஞவல்கியம் என்னும் பொருள் நூலில் கௌடலியரின் அர்த்தசாத்திரத்தைப் பற்றிய குறிப்புக் காணப் பெறவில்லை என்றும் கூறுவர்.

கௌடலியர் வேறுசில நூல்களும் எழுதியுள்ளார் என்பதற்குரிய சான்றுகள் வடமொழி நூல்கள் சிலவற்றுள் காணப்பெறுகின்றன. எனினும், அவர் எழுதிய வேறு நூல்கள் கிடைத்தல், பட்டாசுவாமியார், வராகமிகிரர் போன்றோரின் நூல்களில் இவருடைய பிற நூல்கள் பற்றிய குறிப்புகள் காணப்படுகின்றன.

கௌடலியர் பிறந்த இடம் தட்சசீலம் என்று சிலரும், தென்னாட்டில் கேரளநாடு என்று வேறு சிலரும்

கூறுகின்றனர். சந்திரகுப்தனை அரியணை ஏற்றிய பின் இராட்சசன் என்பவனை அமைச்சனாக்கிவிட்டுத் தம் ஆசிரமத்திற்குச் சென்றுவிட்டார் என முத்திரா ராட்சசம் என்னும் நாடகநூல் குறிப்பிடுகின்றது. ஆனால், திபெத்து வரலாற்று ஆசிரியர் ஒருவர் இவர் சந்திரகுப்தனுக்கும், அவனுக்குப்பின் பிந்து சாரனுக்கும் அமைச்சராக இருந்தாரெனக் குறிப்பிடுகின்றார்.

இவரது பொருள் நூலிற் காணப்படும் சில கொடிய ஓறுத்தல்களைக் கருதிப் பிற்காலக் கவிஞர்கள் சிலர் இவரை இகழ்ந்து கூறியுள்ளனர். ஆனால் காமந்தகன், தண்டி முதலிய ஆசிரியர்கள் இவர்தம் கல்விப் பரப்பையும், அரசியல் அறிவையும், நூலின் பெருமையையும் போற்றியுள்ளனர்.

கௌடலியர் ஒருநாள் சென்றுகொண்டிருக்கும் பொழுது ஓர் அறுகம்புல் கட்டை அவர் காலில் இடறியது. அதனை வேருடன் களைந்து எடுத்துத் தீயில் இட்டுச் சாம்பல் ஆக்கி, அதனைத் தண்ணீரில் கரைத்துக் குடித்தார். இதனைச் செய்மையிலிருந்து கண்ணுற்ற சந்திரகுப்தன் இவர் பகைமையைக் களையும் ஆற்றலை வியந்து, இவரை வரவேற்று உபசரித்தார் என்றும், பின்னர்த் தன் பகைவர்களாகிய நவநந்தர்கள் தனக்கு இழைத்த கொடுமையைக் கூறினான் என்றும் இவர் நந்தர்களை அடியோடு அழித்தார் என்றும் தமிழகத்தில் ஒரு கதை வழங்குகிறது.

அரசு தந்திரம் வல்லோரைச் சாணக்கியர் என்று கூறும் வழக்கினை இன்றும் காணலாம். 'சாணக்கிய தந்திரம்' என்று மிகச்சிறந்த சூழ்ச்சிகளைக் குறிப்பதையும் காண இயலும். எனவே, சாணக்கியர் அறிவிற் சிறந்தவர் என்பதை இவற்றால் உணரலாம்.

வெளிநாட்டுத் தூதுவர்கள் தங்குவதற்காக ஒதுக்கப்பெற்றுள்ள இடத்திற்குப்புதுதில்லியில் 'சாணக்கிய புரி' என்று இந்திய அரசு பெயர் சூட்டியுள்ளமையும் கருதத்தக்கது. இது இவர்தம் அரசியல் ஞானத்திற்குச் சான்று பகர்வதாக அமைந்துள்ளது. சு.சா.

கௌடியா மடம்: கௌடியா என்ற சொல் வங்க நாட்டின் தலைநகராக விளங்கிய கௌடா என்ற சொல்லிலிருந்து தோன்றியது. கண்ணபெருமான் வழிபாட்டை மக்களிடையே பரப்புவதற்குப் பாடுபட்ட சிரீசைதன்னியர் தோன்றிய சிரீமாயா பூரில் சிரீசைதன்னியர் மடத்தைப் பிரபுநாதர் என்பவர் தோற்றுவித்தார். இம்மடத்தின் கிளைகளாகப் பல இடங்களிலும் செயற்படும் நிலையங்களே சிரீகௌடியா மடங்களாகும்.

வங்க நாட்டில் கி.பி.1486-இல் மாயாபூர் என்னும் கிராமத்தில் பிறந்து வளர்ந்த இவர், தம் சீடர்களுடனும் சகோதரர் நித்தியானந்த பிரபுவுடனும் சேர்ந்துகொண்டு கண்ணன் பக்திப் பாடல்களைப் பாடி, ஆடிக் களித்தார். இந்துசமயம் பாதிக்கப்பட்டிருந்த கி.பி. 15 ஆம் நூற்றாண்டில் இம்மகான் தோன்றி மத வேற்றுமைகளைக் களைந்து, ஆன்மிக வழியில் இந்தியாவை ஒருமைப்படுத்தினார். இறைவலிடம் காட்டும் அன்பு மக்களிடம் காட்டும் அன்பாகும்; இறைவனுக்குத் தொண்டு செய்தல் மக்களுக்குத் தொண்டு செய்தலாகும் எனப் போதித்தார். சாதி, மத வேறுபாடின்றி எல்லோரையும் கண்ணன் வழிபாட்டில் இவர் ஈடுபடுத்தினார்.

சிரீபிரபுநாதர் நாடெங்கும் கௌடியா மடங்களைத் தோற்றுவித்தார். சென்னையில் இராயப் பேட்டையில் ஒரு கோயிலும் கௌடியா மடமும் கட்டப்பட்டன. இப்பணிக்குச் செய்ப்பூர் மன்னர் மிகவும் உதவினார். இம்மடம் சென்னை நகர்வாழ் மக்களிடையே நன்மதிப்புப் பெற்றுள்ளது.

இம் மடமுள்ள தெருவிற் குக் கௌடியா மட வீதி என்ற பெயர் சென்னை மாநகராட்சியால் கொடுக்கப்பட்டுள்ளது. கௌடியா மட வீதி அஞ்சல் நிலையமொன்றும் நிறுவப்பட்டுள்ளது. ஆந்திர மாநிலத்தில் இராமானந்த கௌடியா மடம் கோலூர் என்ற இடத்தில் செயற்படுகிறது. ஓரிசா மாநிலத்தில் நான்கு கௌடியா மடங்களும், அசாம் மாநிலத்தில் இரண்டு கௌடியா மடங்களும், உத்தரப்பிரதேசம், பீகார், கிழக்கு வங்கம் ஆகிய மாநிலங்களில் பல கௌடியா மடங்களும் சைதன்னிய மகாபிரபு தொடங்கிய பணியினைத் தொடர்ந்து செய்கின்றன.

கௌடியா மடங்களில் கண்ணன் பிறந்த நாள் சிரீ ராதாட்டமி, பசு வழிபாடு, சைதன்னியர் பிறந்த நாள், தீர்க்கதரிசிகளின் பிறந்த நாள் ஆண்டு தோறும், கொண்டாடப்படுகின்றன.

மேலும், நாள்தோறும் கௌடியா மடங்களில் இறைவழிபாடும் துதிப்பாடல்களும் இசை, ஆன்மிகச் சொற்பொழிவுகளும் நடைபெற்றுக் கொண்டிருக்கின்றன. கி.பி.

கௌண்டின்யபுரம்: இது மகாராட்டிர மாநிலத்தில் அமரோதி மாவட்டத்தில் சந்தூர் வட்டத்தில் வார்தா நதியின் மேற்குக் கரையில் அமைந்துள்ள ஊர். மோரேசுவரர் தீட்சித்துத் (Moreswar G. Dikshit) தலைமையில் 1962-64-இல்

நாக்பூர் பல்கலைக் கழகத்தாரால் அகழாய்வு செய்யப்பட்டது. இது பண்டைய விதர்ப்ப நாட்டின் தலைநகரம் என்று கருதப்படுகிறது.

வீமராசன் மகனும் கண்ணனின் மனைவியுமான உருக்குமணியும், நிடதநாட்டு மன்னனான நளன் மனைவி தமயந்தியும் அகத்திய முனிவரின் மனைவியான உலோபமுத்ராவும் (Lopamudra) இங்குப் பிறந்து வளர்ந்தனரெனக் கூறப்படுகிறது. இங்கு நடைபெற்ற அகழாய்வுகளில் பெருங்கற்காலப் பண்பாட்டுச் சின்னங்கள் தொட்டு மௌரியப் பேரரசின் காலம் வரையும், பின்னர் மொகலாயர் காலத்திலும் இது சிறந்து விளங்கியமை தெரியவருகிறது.

விதர்ப்ப நாட்டின் தொன்மை: கௌண்டினயபுரத்தைத் (Kaundinyapuram) தலைநகராகக் கொண்டு விதர்ப்ப நாட்டை ஆட்சி செய்து வந்த மன்னர்களைப் பற்றிப் பல்வேறு சான்றுகள் உள்ளன. தொன்மைக்காலத்தில் விதர்ப்ப நாடுதென்பகுதியுடன் சேர்ந்தது என்பதை ஐத்திரேயபிராமணம் என்ற நூல் விவரிக்கிறது. அசோகனுடைய கல்வெட்டுகளில் விதர்ப்பநாடு போசர்களின் நாடு என்று கூறப்பட்டுள்ளது. வாகடக மன்னன் இரண்டாம் பிரவரசேனனின் (Pravarasena II) செப்பேட்டின் மூலம் இந்நகரம் கி.பி. 420-இல் வாகடகர்களின் ஆட்சியில் இருந்தது எனத் தெரிகிறது. பின் இப்பகுதி, காலசூரி அரசன் கிருட்டிணராசாவிற்கு அடங்கி ஆண்டு வந்த சிற்றரசனான சுவாமிராசாவிற்குக் கீழ் வந்தது என்பது இவனது செப்பேட்டினின்று தெரியவருகிறது. இராட்டிரகூட மன்னனான மூன்றாம் கோவிந்தனின் செப்பேடுகள் மூலம் இப் பகுதி கி.பி. 8-ஆம் நூற்றாண்டில் இராட்டிரகூடர்களின் கீழ்வந்தது எனத் தெரியவருகிறது. ஆயினும், இராட்டிர கூடர்களுக்குப் பின் இதை ஆட்சி புரிந்தவர்களைப் பற்றிய தெளிவான சான்று கிட்டவில்லை.

கௌண்டினயபுரத்திற்கு மேல்நிலையில் வார்தா நதி இரு கூறாகப் பிரிந்து சென்று ஒன்றாக இணைகின்றது. இவ்விடைப்பட்ட பகுதி உயரமானதாகும். ஊரின் தென்புறத்தில் இரண்டு மண்மேடுகள் காணப்பட்டன. அவற்றை அகழாய்வு செய்ததில் ஆறு பண்பாட்டுக் காலங்கள் அறியப்பட்டன. அவையாவன: பெருங்கற்காலம், மௌரியர்களுக்கு முற்பட்ட காலம், மௌரியர் காலம் (கி.மு. 300-100), சாதவாகனர் காலம் (கி.மு. 150-200 கி.பி.), பிற்காலச் சாதவாகனர்கள் காலம் (கி.பி. 200-250), இசுலாமியர் காலம்.

பெருங்கற்கால மக்கள் வெள்ளியையும் செம்புப் பொருள்களையும் பயன்படுத்தினர். கோடிட்ட பவள

மணிகள், கருப்பு சிவப்புப் பாணை ஓடுகள் ஆகியவை கிடைத்தன. இப்பண்பாட்டுக் குழிகளில் ஈமப் பொருள்கள் எவையும் கிடைக்கவில்லை. எனவே, ஆய்வாளர் தீட்சித்து இதைப் பெருங்கற்காலப் பண்பாட்டுக் காலம் எனக் கருதிய போதிலும் அதற்கான சான்றுகள் இல்லாமையால் அதனைக் கல் செப்புக் காலத்தின் பிற்பகுதியே எனப் பலர் கருதுகின்றனர். மௌரியருக்கு முற்பட்ட காலத்தில் குறிப்பிடத்தக்க பொருள்கள் கிடைக்கவில்லை. மௌரியர் காலத்திற்கும் மௌரியருக்கு முற்பட்ட காலத்திற்கும் இடையே பண்பாட்டுத் தொடர்ச்சி விடுபட்டுப் போயிருந்தது. முத்திரை நாணயங்கள் (Punch Marked Coin), வடநாட்டுக் கறுப்பு மட்கலன்கள் முதலியன இக்காலத்து மண்ணடுக்குகளில் கிடைத்தன. நான்கு, ஐந்து பண்பாட்டுக் காலங்களுக்கு இடையே தொடர்பு இருந்த போதிலும் அவற்றில் கிடைத்த சாதவாகனர்களின் நாணயங்களும், வாகாடகர்கள், இராட்டிரகூடர்கள் ஆகியோரின் நாணயங்களும் வெவ்வேறு கால கட்டத்தைக் குறிப்பிடுகின்றன.

இங்குக் கிடைத்த பாணை ஓடுகளில் பிறை, ஏணி, மீன், உதயசூரியன், வில், அம்பு, அம்புமுனை மற்றும் பல குறியீடுகள் மிகுதியாகக் கிடைத்தன. இவற்றைப் பற்றி அறுதியிட்டுக் கூறமுடியாவிட்டாலும் தீட்சித்து இவை ஒலி வடிவக் குறியீடுகள் எனக் கருதுகின்றனர். அகழாய்வில் 395 மணிகள் கிடைத்தன. அவற்றில் 54 மணிகள் ஒரே மாஸையாகும். மணிகள் வட்டவடிவமாகவோ, நீண்ட உருளைவடிவமாகவோ உருளை வடிவில் இருபுறமும் குவிந்த நிலையிலோ காணப்பட்டன.

ஆடு, குதிரை ஆகியவற்றின் தலை, தக்கிலி முதலிய சுடுமண் பொம்மைகளும் அகழாய்வில் கிடைத்தன, இரும்பால் செய்யப்பட்ட கத்தி, அம்புமுனை, இடுக்கி, உளி, தட்டு, குவளை முதலியனவும் செம்பால் செய்யப்பட்ட மணிகளும் இவ்வகழாய்வில் கிடைத்தன. சங்கு வளையல்களும், காதணிகளும் முத்திரைகள் பலவும் இங்குக் கிடைத்தன. சுட்டமண்ணால் செய்யப்பட்ட வட்டவடிவ முத்திரை ஒன்றில் சேவல், கொடிக்கம்பம், திரிகுலம் முதலியன பொறிக்கப்பட்டுத் தனபதிச (Dhanapatisa) என்று பிராமி எழுத்தில் எழுதப்பட்டிருந்தது.

கே.இரா.

கௌத்துபம்: இதனைக் கௌசுதுபம் என்பர். பாற்கடலினின்றும் தோன்றிய விண்மணி; மணி என்னும் சொல்லுக்கு இரத்தினம், ஆட்டின் கழுத்து, தெய்வசர்ப்பம், தேள் கொடுக்கின் நுனி, இலிங்கநாடி, ஒட்டியாணம், அரைநூல், மாலை எனப் பல

பொருள்கள் உள்ளன. நவரத்தினங்களுள் மணிக்குப் பட்டை தீட்ட வேண்டாம். சுத்தப்படுத்தினால் போதும். மண்மணிகள் முத்தும் பவளமுமாம். தெய்வ மணி கௌத்துபம். இது திருமாலின் திருமார்பில் அணியாக அகலாதிருக்கும். அதனால், சிவபெருமானை மணிகண்டன் என அழைத்ததுபோல் திருமாலை மணிமார்பன் என அழைப்பதுண்டு. சீரீவைணவ சமயத்தில் வேதாந்த இயலில் கௌத்துபத்தைச் சீவதத்துவம் என்பர். 'புருடன் மணி வரமாக' எனச் சிரீவேதாந்த தேசிகன் அருளினார். திருமாலின் சிரீவத்சம் என்ற சிவந்த மறுவை மூலப்பிரசுருதியாகவும் கௌமோதகி என்ற திருமாலின் கதையை (ஆயுதம்) 'மகான்' என்ற தத்துவமாகவும், நாந்தகம் என்ற வாளை ஞானமாகவும், அக்கத்தியின் உறையை அஞ்ஞானமாகவும், சாரங்கம் என்ற வில்லைத் தாமச அகங்காரமாயும், சங்கு சாத்துவிக அகங்காரமாகவும், மணம் சுதர்சனம் என்ற சக்கராயுதமாகவும் வருணிப்பதுண்டு. இதனைத் தேசிகப் பிரபந்தம் அதிகார சங்கிரகம் 81-ஆம் செய்யுளில் காணலாம். இக்கௌத்துபத்தின் நிறம் நீலம் எனவும் சொல்வதுண்டு. இதனைத் திருமகன் பாற் கடலினின்றும் தோன்றித் திருமாலின் திருமார்பை அடைந்தபொழுது, தானே தன் கையால் அணிவித்தான் எனவும், திருமகளுக்கு முகம் பார்க்கும் கண்ணாடி போன்றது எனவும் கவிகள் வருணிப்பதுண்டு. திருமால் பரம்பொருள் எனக் காட்டப் பல அடையாளங்களில் கௌத்துபம் அணிதிருப்பதும் ஒன்று. இந்த மணி திருமால் மார்பில் ஆடி அசைகையில் இதில் திருமாலின் திருமுகக் குறி கண்டு, திருமகன், திருமால் நோக்கம் உணர்ந்து பழகுவான். பட்டர் என்ற சிறந்த சீரீவைணவ ஆசிரியரின் தந்தை மாமேதை கூரத்தாழ்வான் என்பவர் இந்தக் கௌத்துபம் என்ற மணியின் அமிசம் என்பதால் இவருக்கு சிரீவத்சாங்கமிச்சிரர் எனப் பெயர் ஏற்பட்டது என்பது மரபு. பெருமான் 'திருமொழி' என்ற சிறப்புப் பெயர் பெற்ற நூலை அருளிச் செய்த குலசேகரமாவார், இந்தக் கௌத்துபத்தின் அமிசமேயாவார். இம்மணி சீவதத்துவமானதால் திருமால், இந்த மணியை இதயம் உள்ள திருமார்பிலே எக்காலத்தும், அறிதியில் கொள்ளும்பொழுதும் அணிந்திருப்பர். ஆழ்வார்களின் அருளிச்செயல்களில் வரும் மணிவண்ணன் என்ற திருமால் திருப்பெயரை மணியினால் (கௌத்துபத்தால்) ஆகிய வண்ணன், அழகன் என மூன்றன் உருபும் பயனும் உடன்தொக்க தொகைப் பொருள் கொள்வதுண்டு. ஒரு கவி வேடிக்கையாகக் கூறுகையில் ஆதிசேடன் என்ற பாம்பில் படுத்தும், 'விட திருட்டி' என்ற ஆயிரம் தலைப்பாம்பின் பார்வை பட்டும் அதனால் விடவேகம் பரவித் திருமாலின்

திரு உடல், நீலம் பூரித்துப் போயும், அவர் உயிருடனும் என்றும் 25 வயது இளைஞராகவும் இருப்பது ஏன் என வினவி, அதற்கு விடையாக விடத்தின் சொடுமையை அடக்கி இருப்பது கௌத்துபம் என்னும் மேலான இரத்தினமாகும் என்று கூறினார். இன்றும் பெரியகோயில் என்றழைக்கப்படும் திருவரங்கத்தில் 'நம்பெருமான்' எனப்படும் திருவீதி உலா மூர்த்தியின் திருமார்பில் உள்ள 'நீலநாயகம்' என்ற இரத்தினத்தைக் கௌத்துபம் என்று கூறுவது உண்டு. வைகுண்டத்தில் எழுந்தருளியிருக்கும் அந்தன்-கருடன்-விசுவச்சேனர் என்பவர்களுள் விசுவச்சேனர் என்ற சேனை முதலியாருக்கு இந்தக் கௌத்துப மணியில்தான் ஈடுபாடுண்டு. தேவலோகத்து ஐவகை மரங்களின், திரண்டு ஒன்றுகூடிய சக்தி கௌத்துபத்துக்கு உண்டு. அதனால், ஈண்டும் அதிகாலையில் கௌத்துபத்தை நினைத்து வணங்கினால் எண்ணிய எண்ணியாங்கு கைகூடும் என்பது நம்பிக்கை. என், எஸ், தா.

கௌதமர்: இவர் ஒரு முனிவர். பேரழகு மிகுந்த அகலியை இவர்தம் மனைவியாவார். இவர் மகாபாரதம், இராமாயணம் போன்ற இதிகாசங்களின் காலத்திற்கு முன்பே வாழ்ந்தவர்.

இம் முனிவர் வில்வித்தையில் சிறந்தவர். இவர் எய்யும் அம்புகளை இவர் துணைவியார் எடுத்துவந்து தருவார். ஒருநாள் நேரமாகியும் தாம் எய்த அம்புகளை மனைவி தம்மிடம் கொண்டுவந்து கொடுக்காததைக் கண்ட முனிவர் மனைவியைத் தேடிச் சென்றார். வெயிலின் கொடுமையைத் தாங்காது ஒரு மரத்தடியில் களைப்பாறிக் கொண்டிருந்த மனைவியைக் கண்டதும், சூரியனிடம் சினம் கொண்டு முனிவர் சூரியனைச் சபிக்கத் தயாரானார். அது கண்ட சூரியன் ஓடோடி வந்து குடையும், பாதக் கட்டைகளும் கொடுத்துவினார். முனிவரும் அகலியையும் குடை, பாதக்கட்டைகள் ஆகியவற்றை மக்கள் பயன்படுத்த வழிகாட்டிகளாக அமைந்தனர் என்பது மரபு.

சமூகக் கொள்கைகளடங்கிய இசுமிருதி (Smiti) என்னும் நூலைக் கௌதமர் இயற்றினார். ஞானவழியில் இவர் இயற்றியுள்ள நியாயதரிசனம் என்னும் நூல் தருக்க சாத்திரத்தில் தலைசிறந்ததாகும். தெளிவான சிந்தனையே முத்திக்கு முன்னோடி என அந்நூல் கூறுகிறது.

கௌதமரின் மனைவி அகலியையுடன் இன்ப மனுபவிக்க விரும்பிய இந்திரன் கௌதமர் போன்று வேடமிட்டு, முனிவர் இல்லாத நேரத்தில் அப்பெண்

மணியை அணுகி இன்பம் அனுபவித்துவிட்டான். நடந்ததையறிந்த கௌதமர் சினம் கொண்டு அகலியையைக் கல்லாகும்படியும், இந்திரன் உடல் முழுவதும் ஆயிரம் கண்கள் தோன்றும்படியும் சாபமிட்டார். திருமால் இராமாவதாரம் எடுத்தபொழுது இராமர் காலடிப்பட்டதும் அகலியை சாப நீக்கம் பெற்றாள்.

கௌமாரம்: இன்றைக்கு இருக்கும் வழிபாட்டு நெறிகளில் சிவவழிபாடே மிகத் தொன்மையுடையதாகும். இதனை இதுவரை செய்யப்பட்டிருக்கும் அகழ்வாராய்வுகளும் கிடைத்திருக்கும் தொன்மையான இலக்கியங்களும் மெய்ப்பிக்கின்றன. இச்சிவவழிபாட்டின் விளைவாகத் தோன்றியதே முருகவழிபாடு ஆகும். இவ்வழிபாடும் தொன்மையானதேயாம். தொல்காப்பியத்தில் குறிஞ்சிநிலத் தெய்வமாக முருகவேள் போற்றப்படுகிறார். தொல்காப்பியர் முருகனைச் சேயோன் என்று குறிக்கிறார். அகவாழ்வில் வேலன் வெறியாட்டு என்ற பெயரிலும் முருகவேள் இயைபுபடுத்திப் பேசப்படுகின்றார். சிவபெருமானின் திருமகன் என இலக்கியங்கள் குறிக்கின்றன. 'ஆல்கெழு கடவுட்புதல்வ' 'மலைமகள் மகனே' 'ஆலமர் செல்வன் மகன் விழாக்கால்கோள் காண்மினோ' என வரும் இலக்கியப் பகுதிகள் இவ்வுண்மையை விளக்கும். சங்க இலக்கியங்களுள் திருமுருகாற்றுப்படை என்னும் ஒரு தனி நூலே முருகவேளைப் போற்றிப் பாராட்டும் நூலாய் அமைந்துள்ளது. பரிபாடலிலும் முருகவேளைப் பற்றிய பாடல்கள் எட்டு உள்ளன. தான் நினைத்ததை முடிக்கும் ஆற்றல் இப்பெருமானுக்கு உண்டு என்பதை 'முருகு ஒத்தியே முன்னியது முடித்தலின்' எனவரும் புறநானூற்றுப் பகுதி விளக்குகிறது.

இவ்வாறு சிவபெருமானின் திருமகனாகிய முருகவேளை முதற்கடவுளாய் வைத்து வணங்கும்கோட்பாடு சிவவழிபாட்டின் பின் வந்ததாகும். இது கௌமாரம் எனப்படும். முருகனுக்கமைந்த பெயர்களுள் குமரன் என்பதும் ஒன்று. குமரக்கடவுளுடன் தொடர்புடையது கௌமாரம் எனப்படும்.

முருகனை வழிபடுகின்றவர்கள் இரு திறத்தர். சிவபரம் பொருளே விண்ணவர்பொருட்டு ஐந்து முகத்தோடு அதோமுகமும் கொண்டு, அவ்வறுமுகங்களிலிருந்தும் தீப்பொறிகளைத் தோற்றுவித்தார். அப்பொறிகளே அறுமுகப்பெருமானாயிற்று எனக் கருதி வழிபடுவர் ஒரு சாரார். இவ்வழிபாட்டினைச் 'சம்பு பக்கம்' என்பர். உயிர்களுள் ஒருவராக விளங்கிய முருகவேள் தம் உயர்நிலையால் (பக்குவத்தால்) இறைவனாயினர் எனக் கருதி வழிபடுவர் பிறிதொரு

சாரார். இவ்வழிபாட்டினை 'அணு பக்கம்' என்பர். இவற்றுள் முன்னைய கருத்தே வலியுடையதாகும். அப்பெருமானை வழிபாடாற்றுபவர் பலரும் இக்கொள்கை உடையோராவார்.

திருமுறை ஆசிரியன்மார்களுள் எட்டாம் திருமுறை ஆசிரியர் வரை உள்ளவர்கள் முருகனைச் சிவபெருமானோடு இயைபுபடுத்தியே போற்றி வந்துள்ளனர். 'வள்ளி முலைதோய் குமரன் தாதை' என்பது சம்பந்தர் திருவாக்காகும். 'நம் கடம்பனைப் பெற்றவன் பங்கினன்' 'நம் செந்தில் மேயவள்ளி மணாளர்க்குத் தாதை கண்டாய்' என்பன அப்பர் திருவாக்குகளாகும். 'குமரன் திருமால் பிரமன் கூடிய தேவர் வணங்கும் அமரன் இருப்பதும் ஆரூர்' என்பது சுந்தரர் திருவாக்காகும். 'குமரன் தன் தாதைக்கே உந்தீபற' என்பது மணிவாசகர் திருவாக்காகும். ஒன்பதாம் திருமுறையிலேயே முருகனைத் தனித்துப் போற்றும் திருப்பதிகம் காணப்படுகின்றது. அது திருவிடைக்கழித் திருவிசைப்பாவாகும். அடுத்துப் பதினோராந் திருமுறையில் திருமுருகாற்றுப்படையை வைத்துப் போற்றியுள்ளனர். பன்னிரண்டாம் திருமுறையில் கண்ணப்பர் வரலாற்றில் மட்டுமே கண்ணப்பர் தந்தையாகிய நாகன் முருக வழிபாடு செய்து திண்ணனாரைப் பெற்றான் என்ற குறிப்புக் காணப்படுகின்றது. தம் மகனும் மனைவியும் துணையாகச் செய்த அரும்பணியைப் பாராட்டிக் காட்சி கொடுத்த இறைவன், 'மலைபயந்த தைய லொடுஞ் சரவணத்துத் தனயனோடும்' காட்சி கொடுத்தார் என்ற குறிப்பு சிறுத்தொண்டர் வரலாற்றில் காணப்படுகிறது. முருகவேளையே நினைந்து வழிபாடாற்றி உய்ந்த அருளாளர் கி.பி. 12-ஆம் நூற்றாண்டிற்குப் பின்னர்ப் பலர் உள்ளனர். இந்நிலைகளைக் காணுகின்ற பொழுது சிவபெருமானோடு சேர்த்து வழிபடத்தக்க தெய்வம் முருகன் என்பதும், அம்முருகனைத் தனித்து வழிபடும் சூழலும் சங்க கால முதலே இருந்து வந்தது என்பதும், இடையில் திருமுறை ஆசிரியன்மார்கள் காலத்தில் அவ்வழிபாடு சிறிது குன்றி, கி.பி. 12-ஆம் நூற்றாண்டிற்குப் பின் பெரிதும் தழைத்து வளர்ந்தது என்பதும் புலனாகின்றன.

முருகனே பரம்பொருள்; அப்பெருமானை வழிபாடாற்றி வருவதே பேரின்பப் பெருவாழ்வு பெற்ற குரிய வழி எனும் கொள்கையே கௌமாரத்தின் முடிந்த முடிபாகும். கு.சு.

கௌரவர் என்பவர்கள் குரு என்ற மன்னனின் குலவழிவந்தவர் எனவும், 'குரு' என்ற பாரதத்தின் புனிதமான நாட்டில் வதிந்தவர் எனவும் கருதப்

படுபவர்கள். இவர்கள் சந்திரனுடைய வயிச்சத்தைச் சார்ந்தவர்கள். இவர்களின் குலத்தலைவர் குரு என்பவர். குருட்சேத்திரம் என்பது இன்று அரியானா மாநிலத்தில் உள்ளது. இவ்விடத்தே முற்காலத்தில் குரு என்ற மன்னன் அரசாண்டான். குரு, இங்கு மக்கள் தவம் இயற்றாமலேயே நற்கதியை அடைய நிலத்தைப் பண்பட உழுதான். இந்திரன் இக்குருட்சேத்திரத்தில் பிறந்தவர், தங்கினவர், தவம் புரிந்தவர்கள், போரில் மாண்டவர் யாவரும் முக்தி அடைவர் என்று கூறினான். பிரமன் உத்திரவேதீ அமைத்த இடம் இது. இன்று சரசுவதி நதியின் கரையில் உள்ளது. இங்குப் பிறந்தவர்களான திருதராட்டிரன் புதல்வர் நூற்றுவர், கௌரவர்கள் எனப்பட்டனர். இவர்கள் தங்கிய இந்த இடத்துக்குப் பிர்மாவர்த்தம் எனவும் பெயர் உண்டு. பகவத்கீதை இந்த இடத்தைச் சிறப்பாகத் தருமசேத்திரம் எனக் குறிப்பிடுவதால் கீதோபதேசம் செய்த இடமே இந்தக் குருட்சேத்திரமாகும். இங்கு, விசித்திரவீரியனுக்கும், அம்பிகைக்கும் பிறந்த பிறவிக் குருடனான திருதராட்டிரன் தன் மனைவி காந்தாரியுடன் அரசாண்டான். இவன் தன்முத்த மகனே துரியோதனன். இவன் பிறக்கும்பொழுதே நரிபோல் ஊணையிட்டான். இவன் முற்பிறவியில் ஓர் அரசுக்கன். தாய் தந்தையர்கள் பொருத்தமற்ற வேளையில் புணர்ந்து பிறந்தபடியால், குணம் கெட்டவனாக ஆனான் என்பர். திருதராட்டிரனின் தம்பி பாண்டு. பாண்டுவின் மைந்தர்களே பாண்டவர்கள். துரியோதனனுக்குப் பாண்டவர்களிடம் ஏற்பட்ட மீளாத பொறாமை விஞ்சியதால், மாபாரதப் போர் நிகழ்ந்தது. துரியோதனுக்குக் கண்ணனிடம் பாண்டவர் காரணமாய், வெறுப்பும் அவமதிப்பும் ஏற்பட்டன. துரியோதனன் என்ற சொல்லுக்குப் போரில் வெல்ல முடியாதவன் என்பது பொருள். இவனுடைய மனைவி பானுமதி.

துரியோதனுக்குக் குறிப்பிடத்தக்க தம்பியருள் துச்சாதனன் ஒருவனாவான். இவனுக்குக் சலத்தம்ப வித்தை தெரியும். இவன் தந்தைக்குக் கட்டுப்படாதவன்; அவையில் திரௌபதியின் துகில் உரிந்தவன்; தூது சென்ற கண்ணனை மாய்க்க நிலப்பள்ளம் இட்டவன். துரியோதனின் ஏனைய தம்பியர், துச்சாதனன், துச்சகன், துச்சலன் முதலிய தொண்ணூற்றொன்பதன்பராவர். துரியோதனாதியர் கௌரவர் எனப்படுவர். என.எஸ்.தா.

கௌரி, இராசகுமாரி அமிர்த (கி.பி. 1899-1964) பெண்களின் முன்னேற்றத்திலும் சமூகத் தொண்டிலும் பேரார்வம் கொண்ட இந்தியப் பெண்மணி. காங்கிரசுப் பேரியக்கத்தில் தம்மைப் பெரிதும் ஈடுபடுத்திக் கொண்ட இவர், தேசத் தந்தை காந்தி

யடிகளின் ஆயுட்காலச் சீடர்களுள் ஒருவராகத் திகழ்ந்தவர்; அவருடன் நெருங்கிப் பழகியவர்; குழந்தைமணம், பர்தா முறை, கல்வியறிவின்மை, அறியாமை முதலான சமுதாயக் கேடுகளைச் சாடி, பல இதழ்களில் எழுதி அவற்றைப் போக்க முற்பட்டவர்; பெண் கல்வியின் இன்றியமையாமையை வலியுறுத்தியவர்; நாட்டின் முன்னேற்றத்திற்குப் பெண்களுக்கு அடிப்படைக் கல்வி அளிக்கப்பட வேண்டுமென்று வாதாடியவர். தாழ்த்தப்பட்டோர் நலனுக்காகவும் பாடுபட்ட இவர், சமுதாயச் சீர்திருத்த வரலாற்றில் முக்கிய இடம் பெறுகிறார்.

இவர் கி.பி. 1889-இல் இலக்னோவில் (Lucknow) இராசா சர் அர்ணம் சிங்சின் (Raja Sir Harnam Singh) ஓரே மகளாகப் பிறந்தார். கபூர்தலாவில் அலுவலாயி அரச குடும்பத்தைச் (Ahlwalia Royal family) சேர்ந்த இவருக்கு ஏழு சகோதரர்கள் இருந்தனர். இங்கிலாந்தில் இவர் இளமைக் கல்வியை மேற்கொண்டார்; தோர்செட்சயர் (Dorsetshire) பெண்கள் பள்ளியிலும், இலண்டன் கல்லூரியிலும் கல்வி பயின்றார்; மாணவப் பருவத்தில் விளையாட்டில் அதிக கவனம் செலுத்தி, வரிப்பந்து (Tennis) விளையாட்டில் நல்ல தேர்ச்சி பெற்றார்; திருமணம் செய்து கொள்ளாமல் கன்னியாகவே இருந்தார்; நாட்டின் விடுதலைக்குப் பாடுபட்டார். இவர் தந்தையாருக்கும் கோபாலகிருட்டிண கோகலேக்கும் நெருங்கிய நட்பு நிலவியது. கௌரி கோகலேயின் தொடர்பால் இந்திய விடுதலைப் போராட்டத்தில் ஈடுபாடு கொண்டார். காந்தியின் தன்னலமற்ற சேவையால் கவரப்பட்ட இவர், அவரது தலைமைச் சீடர்களுள் ஒருவராக மாறித் தமது ஆயுட்கால முழுவதும் காங்கிரசுப் பேரியக்கத்திற்கு உழைத்தார்; காந்தியடிகளின் உப்புச் சத்தியாக்கிரகத்தில் பெரும்பங்கு வகித்துப் பம்பாயில் கைது செய்யப்பட்டார்; வடமேற்கு எல்லைப்புற மாகாணத்தில் உள்ள பன்னு (Bannu) விற்குப் பயணம் மேற்கொண்டு, காங்கிரசின் கொள்கைகளைப் பரப்பினார். இவர் 1937-ஆம் ஆண்டு அரசத் துரோகக் குற்றம் சாட்டப்பட்டுச் சிறையிலடைக்கப்பட்டார். 'வெள்ளையனே வெளியேறு' இயக்கத்தில் (1942) தீவிரப்பங்கேற்று ஊர்வலங்களில் கலந்து கொண்டார்; அதன் விளைவாக மீண்டும் கைது செய்யப்பட்டார்.

அரசியலைக் காட்டிலும், சமூக சேவைக்கே இவர் தம்மைமிகுதியாக அர்ப்பணித்துக் கொண்டார். பெண்கள் நல முன்னேற்றமே இவரது உயிர்மூச்சாக இருந்தது. அனைத்திந்திய மகளிர் மாநாட்டின் செயலராக 1930-இல் பெரும்பணி ஆற்றினார்; மகளிர் மன்றத் தலைவராக 1931-33-ஆம் ஆண்டுகளில் பொறுப்பு

பேற்றுப் பெண்கள் முன்னேற்றத்திற்குப் பாடுபட்டார்; அனைத்திந்தியப் பெண்கள் மாநாட்டின் தலைவராக 1938-இல் தேர்ந்தெடுக்கப்பட்டார். இந்தியக் கல்வி ஆலோசனைக் குழுவின் அங்கத்தினராக அமர்த்தப் பட்ட முதல் பெண்மணி இவரேயாவார். காந்தியடிகளின் செயலராகப் பதினாறு ஆண்டுகள் பணியாற்றும் நல்வாய்ப்பையும் இவர் பெற்றிருந்தார். இந்துத்தானி தலிமி பேரவையின் உறுப்பினராகவும் இவர் பணியாற்றியுள்ளார். பின்னர் 1945-இல் இலண்டனிலும், 1946-இல் பாரிசிலும் நடைபெற்ற 'யுனெசுகோ' (Unesco) மாநாட்டில் இந்தியப் பிரதிநிதியாகக் கலந்துகொள்ளும் வாய்ப்பும் இவருக்குக் கிட்டியது.

அனைத்திந்திய நூற்பாளர் சங்கத்திற்கான பாதுகாப்பாளர் குழுவின் உறுப்பினராகவும் இவர் சில காலம் பணியாற்றினார். இந்திய விடுதலைக்குப் பின்னர் இந்தியாவின் முதல் மக்கள் நலவாழ்வு அமைச்சராகப் பதவியேற்றார். தனது வாழ்நாள் முழுமையும் தேசிய இயக்கத்தில் ஈடுபட்டு நாட்டின் முன்னேற்றத்திற்குப் பாடுபட்டதுடன், பெண்கள் நல முன்னேற்றத்திற்கும் பெரிதும் உழைத்த இவர் 1964-இல் காலமானார். ம.இ.

துணை நூல்:

Sen S.P., Dictionary of National Biography, Vol. I. Institute of Historical Studies, Calcutta, 1972.

கௌரி தாண்டவம் சிவன் ஆடிய பல்வேறு தாண்டவங்களுள் ஒன்று. இது காத்தல் தொழிலைப் புரியும் கருத்தமைந்த ஆடலாகக் கொள்ளப்படுகிறது. இவ்வாடலை இறைவன் மேற்கொள்ளக் கௌரியன்னையே காரணமாய் அமைந்ததால், இது கௌரி தாண்டவமாயிற்று. சிவசக்தியாகிய கௌரியோடு சிவபெருமான் கயிலையில் எழுந்தருளியிருந்தபோது, அம்மை, முன்னொரு நாள் இறைவன் ஆடிய ஆனந்தக் கூத்தினை நினைத்து அதனை மறுமுறையும் காணுவோமா என்று ஏங்க, அம்மையின் கருத்துணர்ந்த இறைவன் அந்த ஆனந்தக் கூத்தையே சற்று மாற்றிக் கௌரி தாண்டவமாய் ஆடிக் காட்டினார் என்று நாட்டிய நூல் கூறும். கௌரியின் ஊடலைத் தணிக்க இறைவன் ஆடினார் என்று புராண நூலொன்று கூறுகிறது. கௌரியன்னை அவ்வாடலைக் கண்டு மகிழ் விரும்பி இறைவனை நோக்கித் தவமியற்ற, இறைவன் ஆடி அன்னையை மகிழ்வித்ததாகப் பிறிதொரு புராணம் கூறுகிறது. அதனைக் காண இலக்குமி தவம் செய்ததால், இறைவன் மனமிரங்கி அத்தாண்டவத்தை நிகழ்த்தி இலக்குமியை மகிழ்ச்

செய்ததால் இது இலக்குமி தாண்டவமென்றும் கூறப் படுமென்று திருப்புத்தூர்ப் புராணம் கூறும்.

சிரீரத்துவநிதி என்னும் நூலில் கௌரி தாண்டவம் ஆடும் இறைவர் சிவப்பு வண்ணம் கொண்டவராய், அமைதி தவமும் தோற்றமுடன், புன்முறுவல் பூத்த முகத்தினராய்ப் பேரழகாய் இருப்பார் எனக் கூறப்பட்டுள்ளது. நான்கு கைகளுள், வலப்புறக் கைகளில் முன்கை காக்கும் கையாகக் குறிப்புக் காட்ட, பின் கையில் உடுக்கை இடம் பெறும். இடப்புறக் கைகளில் முன்கை பாம்பைப் பிடித்திருக்கப் பின் கையில் தீ இடம்பெற்றிருக்கும்.

பரந்த விரிசடைகளுடன் உள்ள தலையில் தலையோடு, கொக்கிறகு ஊமத்தம்பூ, எருக்கம்பூ, பிறை மதி முதலியவை காணப்படும். கங்கை சடையின் இடப்புறம் இருக்க, இடச் செவியில் பத்திர குண்டலமும், வலச் செவியில் மகர குண்டலமும் கைகளில் பாம்பாகிய கங்கணமும் கொண்டு விளங்குவார். வலக்கால் முயலகனின் முதுகின் மீது ஊன்றிய நிலையில் குஞ்சிதமாய் இருக்க, இடக்காலைத் தூக்கி வலப்புறமாய் வீசி ஆடி நிற்கும் நிலையில் காணப்படுவார். இடையில் புலித்தோல் ஆடை இறுக்கிக் கட்டப்பட்டு, அதன் மடிப்பு ஓர் அழகிய தொங்க வாய் இரு கால்களுக்கிடையிலும் இருக்கும். இறைவரது வலக்காலில் வீரக்கழலும், இரண்டு கணுக்கால்களில் தண்டையும் நூபுரமும் காணப்படும்.

ஆடவல்லானின் வலப்புறத்தில் கணங்களின் தலைவரான நந்திகேசவரமும், இடப்புறத்தில் கௌரியன்னையும் இருப்பார். தில்லைக் கோயிலில் உள்ள ஆயிரக்கால் மண்டபத்தில் கௌரிதாண்டவமும் உள்ளது. இரா.க.

துணை நூல்கள்:

தண்டபாணி தேசிகர், ஆடவல்லான், திருவாவடு துறை ஆதின வெளியீடு, 1967.

Sivaramamurthi, C., Nataraja in Art, Thought and Literature, National Museum, Delhi, 1974.

கௌலான் முந்நீரகம்: சீனாவில் உள்ள இம்முந்நீரகம், நேர் தாயக ஆட்சிக்கு உட்பட்ட ஆங்காங்கு (Hongkong) குடியேற்ற நாட்டின் ஒரு பகுதி. கௌலான் (Kowloon) ஆங்காங்கு தீவின் வடக்கில் உள்ளது. இதன் பரப்பு 9 ச. கி.மீ. இதே பெயரைக் கொண்ட ஒரு பட்டினம் இதன் மேற்குக் கரையில் உள்ளது. இந்நகரம் 1950-ஆம் ஆண்டு முதல் மிகவும் வளர்ச்சி அடைந்துள்ளது. தொழில்களும், முக்கியமாக ஆடை வகைகள் உற்பத்தியும் பெருகியுள்

என. சுற்றுலாப் பயணிகளை இந்நகர் கவர்ந்துள்ளது. இங்குள்ள பன்னாட்டு ஆகாய விமானத்தளமும் துறைமுகமும் சிறப்பு வாய்ந்தவை. முந்நீரகத்தின் மக்கள்தொகை 799,000 (1981). காண்டன் (Canton) நகருடன் இது இருப்புப் பாதையால் இணைக்கப்பட்டிருக்கிறது. தெ.பா.

கௌனிட்சு: ஆசுத்திரியா நாட்டின் முக்கிய அமைச்சராயிருந்த இவர் கி.பி. 1711 முதல் 1794 வரை வாழ்ந்தார். வென்சல் ஆண்டன் வான் கௌனிட்சு (Wenzel Anton Von Kaunitz) ஐரோப்பிய அயல் நாட்டுக் கொள்கையில் புரட்சிகரமான மாறுதலைக் கொண்டுவந்ததன் காரணமாக வரலாற்றில் குறிப்பிடத்தக்க இடத்தைப் பெற்றார். ஆசுத்திரியாவின் ஆப்சுபர்கு மரபினரின் அயல்நாட்டுக் கொள்கையை மாற்றியமைத்த பெருமை இவருக்குரியது. இவர் அரசியலில் உயர் பதவியிலிருந்து செயல்களாற்றிய காலம் ஐரோப்பாவில் பெரும் போர்கள் நடந்த காலம். பேரரசி மேரியா தரிசாவுக்கும் அவர் பின்வந்தோருக்கும் தனி ஆலோசகராக விளங்கிய கௌனிட்சு அயல் துறைச் செய்திகளைக் கூர்த்த மதிநலத்துடன் ஆய்ந்து முடிவெடுத்து வந்தார்.

சமயத் துறையைச் சார்ந்து சேவை செய்யத் தொடக்கத்தில் இவருக்கு விருப்பம் இருந்தது. எனினும், சட்டக் கல்வி பயின்று, ஐரோப்பாவில் சுற்றுப் பயணம் செய்தபின், ஆசுத்திரிய அயல்நாட்டுப் பணித் துறையில் கி.பி. 1740-இல் சேர்ந்தார். சார்டினியாவுக்கு ஆசுத்திரியத் தூதுவராகச் சென்ற இவர், அந்நாட்டு அரசர் மூன்றாம் எமானுவலிடம் அரசு தந்திர முறைகளை நன்கு கற்றுக் கொண்டார். பேரரசி மேரியாதெரிசா இவரை நெதர்லாந்து நாட்டுக்கு ஆலோசகராக அனுப்பியிருந்த காலத்தில் இவருடைய திறமை நன்கு வெளியாயிற்று. இவர் பிரசியா நாட்டை ஆயுட்காலப் பகை நாடாகவே கருதி, அதற்கேற்ப நடந்து வந்தார். அந்நாட்டை வளர்ச்சியடைய விடக்கூடாது என்பதே இவர் கொள்கை. இவர் காலம் வரை ஆசுத்திரியா, இங்கிலாந்துடன் நட்புக் கொண்டு பிரான்சுடன் பகைமை கொண்டிருந்தது. நீண்டகாலமாகவே இத்தகைய நிலைமை நீடித்து வந்தது. இதை மாற்றி, பிரான்சுடன் ஆசுத்திரியா நட்புக் கொண்டு, இங்கிலாந்துடன் இருந்த இணைப்பை அறுத்துக் கொள்ள வேண்டுமென்பதே கௌனிட்சின் உள்ளக்கிடக்கை. மேலும், உருசியாவையும், ஆசுத்திரியாவுடன் நல்லுறவு கொள்ளச் செய்வதற்காக முனைந்தார். தொடக்கத்தில் இவருடைய இக்கொள்கை வெற்றி பெறவில்லை. எனினும், விடாமுயற்சியுடன் செய

லாற்றித்தமது குறிக்கோளை நிறைவேற்றத் தக்க தருணத்தை எதிர்பார்த்துக் கொண்டிருந்தார். இவர்கி.பி. 1750-இல் பிரான்சு நாட்டுக்கு அரசியல் தூதுவராக அமர்த்தப் பெற்றார். அக்காலத்தில் மரபுவழியாக வந்த ஆசுத்திரிய - பிரெஞ்சு உறவை ஒழிப்பதற்கு இவரால் இயலவில்லை. பின் கி.பி. 1753-இல் ஆசுத்திரியாவின் முக்கிய அமைச்சராக அமர்ந்தபின் தமது விருப்பத்தை நிறைவேற்றிக் கொள்வதில் வெற்றி கண்டார். இவருடைய தீவிர முயற்சிகள் காரணமாக, கி.பி. 1756-இல் ஆசுத்திரியாவும் பிரான்சும் வெர்சே உடன்படிக்கையின்படி நட்பு நாடுகள் ஆயின. அடுத்த ஆண்டில் உருசியாவும் அக்கூட்டுறவில் சேர்ந்தது. கௌனிட்சின் இச்சாதனை ஐரோப்பிய அயல்நாட்டு உறவு வரலாற்றில் ஒரு புரட்சியை உண்டாக்கியது. பிரசியா தனிமைப்படுத்தப் பெற்றது. அவ்வாறு இருந்தும், பிரசியாவுக்கு இங்கிலாந்தின் உதவி கிடைத்ததால், பின் நடைபெற்ற ஏழாண்டுப் போரில் (கி.பி. 1756-1763) ஆசுத்திரியாவும் பிரான்சும் பிரசியாவை முறியடிக்க இயலவில்லை. இறுதியாக கி.பி. 1763-இல் கௌனிட்சு போரை முடிவுறச் செய்ய விரும்பி, பாரிசு உடன்படிக்கைக்கு இணங்கினார். வெளியுறவுக் கொள்கையில் வெற்றி பெறமுடியாத இவருக்குப் பதவி உயர்வு கிடைத்தது. ஆசுத்திரியாவில் இவர் அரசியல் செல்வாக்கும் உயர்ந்தது.

போலந்து நாட்டைப் பங்கிட்டுக் கொள்வதில் கி.பி. 1772-இல் கௌனிட்சுக்கு வெற்றி கிடைத்தது. உள்நாட்டு அலுவல்களில் ஆட்சிமுறைச் சீர்திருத்தங்கள் இவரால் நிறைவேற்றப்பெற்றன. இவற்றின் முக்கிய நோக்கம், பேரரசின் பல பகுதிகளையும் மைய அரசின் கட்டுப்பாட்டுக்குக் கொண்டுவருவதே யாகும்.

பேரரசி மேரியாதெரிசா கௌனிட்சை மிகவும் ஆதரித்தாள். ஆனால், அவருக்குப் பின் கி.பி. 1780-இல் பேரரசனாக அமர்ந்த யோசேப்பு (Joseph) இவரை ஆதரிக்கவில்லை; ஆலோசனைகளை ஏற்கவும் இல்லை. புதிய அயல்நாட்டுக் கொள்கை உருவாகியது. அதன்படி ஆசுத்திரியாவும் பிரசியாவும் நட்பு நாடுகளாயின. மனமுடைந்த கௌனிட்சு பதவ் விலகி கி.பி. 1794-இல் காலமானார். தெ.பா.

துணை நூல்கள்:

Fisher, H.A.L., A History of Europe, Delhi, 1981.
Henri Pirenne, A History of Europe, London, 1967.

ந என்னும் எழுத்து தமிழ் நெடுங்கணக்கில் ககரத்திற்கு அடுத்தபடியாக வைக்கப்பட்டதே அதன் தோற்றத்தை உணர்த்தும். ககரம் தோன்றும் இடத்திலிருந்து எழும் ஒலியே மூக்கின் தொடர்போடு வெளிவரும்பொழுது இந்த ங் என்னும் ஒளி தோன்றுகின்றது. தமிழ் மரபில் இந்த எழுத்து உயிர் மெய் வடிவத்தில் ங வாக மொழி முதலில் தோன்றுவதில்லை. ககரத்திற்குமுன் மெய் ஒற்றாக இது வழங்கும்.

இதன் வடிவம் முதலில்] [என இரண்டு விதமாகவும் காணப்படுகின்றது. முன்னது கி.மு. 3-ம் நூற்றாண்டில் அசோகன் கல்வெட்டிலும் பின்னது எல்லாக் கல்வெட்டுகளிலும் குறிப்பாகத் தமிழ் நாடு குகைக் கல்வெட்டுகளிலும் காணப்படுகின்றன. அடுத்து கி.பி. 5 அல்லது 6-ஆம் நூற்றாண்டிலிருந்து 8-ஆம் நூற்றாண்டு வரை செங்கம் வட்டத்தில் கண்டவட்டெழுத்துக் கல்வெட்டுகளிலும் வல்லத்தில் கண்ட 7-ஆம் நூற்றாண்டு தமிழ்க் கல்வெட்டுகளிலும் தலையில் ஒரு சிறு கொக்கி இடப்பட்டு வளைத்து எழுதப்பட்டது. 22

இவ்வுருவம் கி.பி. 8-ஆம் நூற்றாண்டில் பல்லவ நந்திவர்மனின் காசாக்குடிச் செப்பேடுகளிலும் செந்தலை முத்தரையர் கல்வெட்டுகளிலும் நேராக எழுதப்படுவதுபோல் காணப்படும். 3

ஏறக்குறைய கி.பி. 11-ஆம் நூற்றாண்டில் இது இக்கால வடிவத்தை அடைந்தது என்று சொல்லலாம். முதல் குலோத்துங்க சோழனின் திருக் கழுக்குன்றக் கல்வெட்டில் இந்த உருவத்தைக் காணலாம். 4

மற்றைய உயிரெழுத்துகளோடும் ஙா, ஙி என இந்த எழுத்து விரவி வரலாம். ஆயினும் பயிற்சியில் இவ்வெழுத்தின் பயன் தனித்தன்மை இல்லாததால் முழுமை உடையதாகக் கருதமுடியாது. கே.ஜி.கி.

சுருளி நா அண்ணத்தைத் தடவி அழுத்த வரும் இவ்வெழுத்து முதலில் என்ற வடிவத்துடன் அசோகன் கல்வெட்டிலும் தமிழ்நாட்டுக் குகைக் கல்வெட்டுகள் இரண்டிலும் தோன்றுகின்றது. இந்த ஒலி வடமொழிச் சொற்களில் வரும் சகரத்தோடு இணைந்த இன எழுத்துகளை விலக்கி, தமிழில் அவற்றிற்கு மாற்றாக எழுதப் பயன்படுகிறது. உரப்பியும் எடுத்தும் கணைத்தும் வரும் ஒலிகள் தமிழில் இல்லையாகையால் சகரத்திற்கு எழுதப்பட்ட குறிப்பைப் பார்க்க. சகரத்தின் தலைக்கட்டில் கோட்டின் வளர்ச்சி சகரத்திற்குக் கொடுக்கப்பட்டது போலவே ஆகும். 8-ஆம் நூற்றாண்டில் செந்தலை முத்தரையர் கல்வெட்டு, சோழ ராசேந்திரனின் (கி.பி. 18-ஆம் நூ.) திருவாலங்காட்டுச் செப்பேடுகள், மூன்றாம் குலோத்துங்கனின் திருக்களர் செப்பேடுகள் (கி.பி. 13-ஆம் நூ.) ஆகியவற்றில் அவ்வளர்ச்சியைக் கீழ்க்காணுமாறு காணலாம். ௪௪

இக்கால உருவம் கி.பி. 16-ஆம் நூற்றாண்டில் திருவரங்கம் அச்சுதராயனின் கல்வெட்டில் காணப்படும். ௪

வட்டெழுத்தில் கி.பி. 5-ஆம் நூற்றாண்டிலிருந்து அது மறையும் வரை ஒரே உருவமாக -௪ என்று காணப்படுகிறது. பாண்டியர் செப்பேடுகளில் காணலாம்.

கே.ஜி.கி.

சக்கரவாளக்கோட்டம்: காவிரிப்பூம்பட்டினத்தின் புறத்தே அமைந்த சடுகாட்டுக் கோட்டத்தினை அடுத்து விளங்கிய ஓர் இடம். இது மணிமேகலைக் காப்பியத்தால் அறியப்படுகிறது. மணிமேகலா தெய்வம் சுதமதிக்கு இச்சக்கரவாள கோட்டத்தின் இயல்பினை விளக்கிக் கூறியதாகக் காப்பியம் அமைகிறது. சடுகாட்டுக் கோட்டத்தே ஒரு பேயினைக் கண்டஞ்சி இறந்த தன் மகனை உயிர்ப்பித்துத் தரவேண்டும் என்று, கோதமை என்னும் பார்ப்பினி, சம்பாபதித் தெய்வத்தை வேண்டி முறையிடுகின்றாள். வினைவயப்பட்டு இறந்த உயிரை மீட்டளிப்பது யாராலும் இயலாது என்று கூற நினைத்துச் சம்பாபதி, 'சக்கரவாளக் கோட்டத்தே உறையும் தெய்வம் யாதேனும் இறந்தோரை உயிர்ப்பிக்கு மாயின் நான் உன் புதல்வனை உயிர்ப்பிக்கிறேன்' என்று கூறும்போது சக்கரவாளக் கோட்டத்தின் சிறப்பினை விரிவாகக் கூறுகிறது.

சக்கர வாளம் என்பதற்கு, 'உட்புறம் ஒளியும் வெளிப்புறம் இருளுங் கொண்டு பூவுலகத்தைச் சூழ்ந்துள்ளதாகக் கருதப்படும் மலை' என்று பொருள் கூறப்பட்டுள்ளது. கோட்டம் கோயிலைக் குறிக்கும். அச்சக்கரவாளகிரியை உள்ளடக்கிய கோட்டத்தில், நால்வகை அருவப் பிரம கணங்கள், பதினாறு வகை உருவப் பிரம கணங்கள், இருசுடர்கள், அறுவகைத் தெய்வ கணங்கள், பலவகை அசுர கணங்கள், எண்வகை நரகர்கள், பல விண்மீன் கூட்டங்கள், அசுவினி முதலிய இருபத்தேழு நாட்கள் கோள்கள் ஆகியன அடங்கியுள்ளன என்பது கூறப்பட்டுள்ளது. பெளராணிகப் பாங்கில் அமையும் அந்தச் சக்கர வாளத்திலுள்ள வரங்கொடுக்கும் ஆற்றல் வல்ல தெய்வங்கள் அனைத்தையும் வருவித்துக் கோதமைக்கு முன்னால் நிறுத்தி, அவளுடைய துயர்தீர்க்குமாறு சம்பாபதித் தெய்வம் கூறியது. அத்தெய்வங்கள் இறந்தோரை உயிர்ப்பித்தல் இயலாது என்று விளக்கிய அளவில்

கோதமை உண்மை உணர்ந்து மகனை இடுகாட்டில் சேர்த்துவிட்டு இறந்துபோனார்.

சம்பாபதித் தெய்வத்தின் ஆற்றலை யாவரும் உணரும் வகையில் சக்கரவாளத்துறைந்த தேவரனை வரும் கூடிய இடத்தில், அதன் அறிகுறியாக மயன் எனும் தெய்வத் தச்சனால், இந்தச் சக்கரவாளக் கோட்டம் அமைக்கப்பட்டதாகும். பூம்புகார்ப் புறத்தே அமைக்கப்பட்ட சக்கரவாளக் கோட்டம் சக்கர வாளத்தில் உள்ளதுபோல, நடுவே மேரு மலை சூழ்ந்து ஏழு சிறு மலைகள், இரண்டாயிரம் சிறுதீவுகள் ஏனைய இடவிசேடங்கள் பிற சிறப்புகள் அனைத்தும் அமையுமாறு நிருமாணிக்கப்பட்டது. இதில் பல தெய்வங்களுக்கும் கோயில்கள் உள்ளன. சம்பாபதிக்கோயில், கந்திற்பாவை, உலக அறவி என்னும் மூன்றும் இதனைச் சார்ந்துள்ளனவாகும். இதில் முனிவர் பலர் இருந்து தவஞ் செய்தனர். கோதமைக்காகச் சம்பாபதித் தெய்வம், வரவழைத்துக் காட்டிய சக்கரவாளக் காட்சியினை எக்காலத்தும் எவரும் காணும் வகையில் இந்தச் சக்கரவாளக் கோட்டம் அமைக்கப்பட்டது. இக்கோட்டம் காவிரிப் பூம்பட்டினத்தின் சுடுகாட்டினை அடுத்து அமைந்த மையால், மக்கள் இதனையும் சுடுகாட்டுக்கோட்டம் என்ற பெயராலேயே குறிப்பிட்டனர். மணிமேகலையில் இத்துணைச் சிறப்பாகவும், விரிவாகவும் கூறப் பெறும் சக்கரவாளக் கோட்டம் பற்றிய நேர்குறிப்பு சிலப்பதிகாரத்தில் இல்லை. ஆனால், அக்காப்பியத்தில் இடம்பெறும் கனாத்திறமுரைத்த காதையில் வரும் 'சுடுகாட்டுக் கோட்டம்' என்னும் பெயரைச் சக்கரவாளக்கோட்டம் என்றே அடியார்க்குநல்லார் விளக்கியுள்ளார். அ.மா.ப.

சக்கரவாளகிரி: இது பௌராணிக மரபில் கூறப்படும் ஒருமலை. இதனைப் பற்றிய குறிப்புத் தமிழ்நூல்களில் முதன்முதலாக மணிமேகலைக் காப்பியத்தில்தான் அமைந்துள்ளது. சக்கரவாளம் என்பதற்கு, 'உட்புறம் ஓளியும் வெளிப்புறம் இருளுங்கொண்டு பூவுலகத்தைச் சூழ்ந்துள்ளதாகக் கருதப்படும் மலை' என்று சென்னைப் பல்கலைக் கழகத் தமிழ்ப் பேரகராதி பொருள் விளக்கம் தந்துள்ளது. சக்கர வாளத்தின் சிறப்பினை மணிமேகலைக் காப்பியம், சுதமதிக்கு மணிமேகலா தெய்வம் கூறும் பாங்கில் விளக்கியுள்ளது.

சக்கரவாளத்தை, 'ஆழி' என்றும் (மணி. 6-173) 'ஆழியங் குன்றம்' என்றும் (மணி.6-192) மணிமேகலை குறிப்பிடுகிறது. சக்கரவாளத்தில், 'நான்குவகை உருவப் பிரமகணங்களும், பதினாறு வகை அருவப் பிரமகணங்களும், இரு சுடர்களும், எண்வகை நரகர்

களும் பல விண்மீன் கூட்டங்களும் அசுவினி முதலிய இருபத்தேழு நாள்களும் கோள்களும் அடங்கியிருக்கும்' என்று அக்காப்பியம் குறிப்பிடுகிறது. மேலும், சக்கரவாளஅமைப்பினை மணிமேகலை ஆசிரியர் பின்வருமாறு குறிப்பிட்டுள்ளார். பெரும்புறக் கடலால் சூழப்பட்டுள்ள சக்கரவாளம் என்னும் மலைக்கு உட்பட்ட இடத்தின் நடுவே மேருமலை நிலைபெற்றுள்ளது. அம்மேருமலை எண்பத்தீராயிரம் யோசனை உயரமும், அதற்குத் தக்க பருமனும் கொண்டது. மேருவின் அருகில், அதிலிருந்து உயரத்தில் ஒன்றுக் கொன்று, பாதிப்பாதி அளவு குறைந்துள்ளனவும், ஒன்றைச் சுற்றி ஒன்றாக அமைந்துள்ளனவுமாகிய எழுகுலகிரிகள் உள்ளன. இம்மேரு, குலகிரிகள் ஆகிய வற்றைச் சூழ்ந்து அந்த மலைகளின் உயர அளவு ஆழமும் அகலமும் கொண்டமைந்த ஏழு மலைகள் உள்ளன. அவற்றைச் சூழ்ந்து பெரும்புறக் கடல் உள்ளது. மணிமேகலையில் சாத்தனார் குறிப்பிட்டசக்கரவாளகிரியினை டாக்டர் உ.வே. சாமினாதையர் இவ்வாறு விளக்கியதோடு, இவையனைத்தும் 'பர்மாதேசத்துப் புத்தநூலிலிருந்து தெரிந்து கொள்ளப்பட்டன' என்றும் குறிப்பிட்டுள்ளனர். அ.மா.ப.

சக்காகாவியா: பசிபிக்குப் பெருங்கடலில் கி.பி. 1804-இலும் கி.பி. 1805-இலும் கிளார்க்கு (Clark), உலூயி (Luis) ஆகியோர் மேற்கொண்ட புத்தாய்வுப் பயணத்தின்போது அவர்களுக்கு மொழி பெயர்ப்பாளராக இருந்தவள் சக்காகாவியா (Saccagawea). இவளது பெயருக்குப் பொருள் பெண்பறவை என்பதாகும். இவள் இதாகோ (Idaho) பகுதியில் சொசோனி (Shoshoni) இந்தியர்களிடையே பிறந்து வளர்ந்தவள். இவளுடைய பழங்குடியினருக்குப் பகைமையானவர்கள் இவளைப் பிரஞ்சு நாட்டைச் சேர்ந்த 'கனபா வணிகருக்கு விற்றுவிட்டனர். அவ்வணிகரின் பெயர் சார்போனோ (Charbonneau) என்பதாகும். பின்னர் இவரும் சக்காகாவியாவும் உலூயி, கிளார்க்கு ஆகியோரின் புத்தாய்வுப் பயணத்தில் சேர்ந்து கொண்டனர். இந்தப் பயணத்திற்கு மிசௌரி (Missouri) ஆற்றைக் கடந்து செல்ல வேண்டியிருந்தது. இந்த ஆய்வுப் பயணத்தில் வழிகாட்டியாக இருந்த பெருமை சக்காகாவியாவுக்கு உரியது. இப்பயணத்தின் மூலம் மானிடவியல், உயிரியல், புவியியல் தொடர்பான பல புதிய செய்திகள் கிடைத்தன. குறிப்பாக இவர்கள் அமெரிக்கக் கண்டப் பிரிவினை அடையும்போது சக்காகாவியாவின் சொசோனி உறவினர்கள் மூலம் இவர்கள் பல நாட்களுக்கு உணவு, குதிரைகள் முதலியவற்றைப் பெற்றனர். அவை அவர்களின் ஆய்வுப் பயணத்திற்கு இன்றியமையாதவையாக இருந்தன. அவை அந்த ஆய்வுப் பயணம் பசிபிக்குப் பெருங்கடலில் வெற்றியுடன் நடைபெற உதவியாக

இருந்தன. அதனால் அந்த ஆய்வுப்பயணம் வெற்றி யுடன் முடிந்தது. சீ.ப.

சக்திச் சமநிலை: பன்னாட்டு அரசியலில் அமைதியைக் காக்கப் பல முயற்சிகள் மேற்கொள்ளப் பட்டு வந்துள்ளன. அம்முயற்சிகளில் தோன்றியது சக்திச்சமநிலை (Balance of Power) என்ற கோட்பாடு ஆகும். இது பழங்காலத்திலிருந்து செயற்பட்டுக் கொண்டு வருகின்றது. ஒரு நாடு மற்றொரு நாட்டோடு தொடர்பு வைத்துக்கொள்வதன் 'நோக்கமே சக்திச் சமநிலைக்காகத்தான். கிரேக்க நகர அரசுகளில் இக்கோட்பாடு இருந்து வந்துள்ளது. கௌடலியரின் அருத்த சாத்திரத்தில் இக் கோட்பாடு மண்டலக் கோட்பாடாகக் காட்சியளிக்கின்றது. அதிகாரம், அதிகாரத்தைக் கட்டுப்படுத்தும் என்ற அடிப்படையில் இது தோன்றியது. நாடுகளின் அதிகாரங்களைச் சமப்படுத்துவதையோ ஒரு நாட்டின் அதிகாரத்தை மையமாகக் கொண்டு (Preponderance) இயங்குவதையோ சக்திச் சமநிலை எனலாம்.

விளக்கம்: சக்திச் சமநிலைக் கோட்பாட்டிற்குப் பலவாறான விளக்கங்கள் தரப்படுகின்றன. மார் கந்தோ, பால்மர் பெர்கின்சு ஆகியோர் பன்னாட்டரசியல் வல்லுநர்கள். மார் கந்தோ சக்திச் சமநிலை என்பதற்கு நான்கு விதமான விளக்கங்கள் கூறியுள்ளார். ஒரு குறிப்பிட்ட அதிகாரப் பகிர்வுமுறை கொண்டு வர எடுக்கப்படும் கொள்கை சக்திச் சமநிலை என்பது முதல் விளக்கம். இரண்டாவது பன்னாட்டரசியலில் நாடுகளின் உண்மையான சிக்கல்களை விவரிப்பது சக்திச் சமநிலை. மூன்றாவது பன்னாட்டளவில் கூடுமானவரை சமமாக அதிகாரப் பகிர்வு செய்யப்படும் முறைநான்காவது அரசியல் அதிகாரப் பகிர்வு பன்னாட்டு உறவில் நாடுகளுக்கிடையே காணப்படுவதை விளக்குவதென்று கூறியுள்ளார். மொத்தத்தில், நாடுகளுக்கிடையே உள்ள அதிகாரப் பகிர்வு சக்திச் சமநிலை ஆகும். இப்பகிர்வும் கூடுமானவரை சமமாக இருக்க வேண்டுமென்கிறார். நாடுகளின் ஒப்பந்தங்கள், மற்றும் எதிர்ப்புகள் வாயிலாக ஓர் அதிகாரம் அல்லது அதிகாரங்களின் கூட்டமைவு பிற நாடுகளின் பாதுகாப்பை அச்சுறுத்தும் வகையில் வலிமை பெற்றுவிடாமல் தடைசெய்தல் அதிகாரச் சமநிலை ஆகும்.

நிறுவும் வழி: சக்திச் சமநிலையை ஏற்படுத்தச் சில வழிமுறைகள் வகுக்கப்பட்டுள்ளன. வலுக்குறைந்த நாட்டை வலுமிகுந்த நாடு தாக்க முயலும்போது, வலியற்ற நாடு பிறிதொரு நாட்டுடனோ நாடுகளுடனோ சேர்ந்து ஒப்பந்தம் செய்து கொள்ளும். இது

னால், வலுமிகுந்த நாடு தனது ஆக்கிரமிப்பு முயற்சியைக் கைவிடும் அல்லது தள்ளிப்போடும். இதுவே சக்திச் சமநிலை. ஒப்பந்தங்கள் மூலம் சக்திச் சமநிலை காக்கப்படும். மாறாக, வலுவான நாடு ஆக்கிரமிப்பு முயற்சியைக் கைவிடாமல் பிறநாடுகளுடன் சேர்ந்து இவ்வொப்பந்தத்திற்கு எதிராக எதிர் ஒப்பந்தம் செய்து கொண்டு, பன்னாட்டரங்கில் சக்திச் சமநிலையை உருவாக்கவும் முயற்சி செய்யலாம். இரண்டாம் உலகப்போருக்கு முன்னர் நேசநாடுகளும், அச்சுநாடுகளும் செய்து கொண்ட ஒப்பந்தங்கள் இவ்வகையைச் சேரும். இன்று அமெரிக்க ஐக்கியநாடும் சோவியத்து உருசியாவும் மேற்கொள்ளுகிற படைக்குறைப்பு முயற்சிகள் சக்திச் சமநிலையைக் காப்பதற்கேயாம். நாடுகளின் நடவடிக்கைகளில் குறுக்கீடு செய்தும், குறுக்கீடு செய்யாமலும் சக்திச் சமநிலை காக்கப்படுகின்றது. இரண்டாம் உலகப்போர் முடிவடைவதற்கு முன், கிரேக்கநாடு பொதுவுடைமைப் பிடியில் சிக்காமலிருக்க அந்நாட்டின் விவகாரங்களில் இங்கிலாந்து தலையிட்டது. குறுக்கீடு செய்யாமலிருப்பதை நடுநிலைக்கொள்கை எனக் கூறலாம். இரு வல்லரசுகளுக்கிடையே அமைந்துள்ள இடையீட்டு அரசுகள் (Buffer States) வல்லரசுகளுக்கிடையே மோதல்வாராமல் தவிர்த்து, சக்திச் சமநிலையைக் காக்கின்றன. சுவீட்சர் லாந்து முதல் உலகப்போருக்கு முன் செருமனி, இத்தாலி, பிரான்சு, ஆசுத்திரியா போன்ற நாடுகளுக்கு இடையில் அமைந்த நாடாக இருந்தது. இந்நாடு நேரடியாக வல்லரசுகளின் மோதலைத் தவிர்த்துச் சமநிலையைக் காத்தது. ஒரு நாட்டைப் பலநாடுகள் சேர்ந்து பிடித்து அந்நாட்டைப் பகிர்ந்து கொள்ளுவதன் வழியாகவும் சக்திச் சமநிலை நிலைநாட்டப்படும். வல்லரசு ஒவ்வொன்றும் தங்களுக்கு எதிரான நாடுகளில் பிரிவினை முயற்சிகளை மேற்கொள்ளுதல் பிரித்தாளுதல் எனப்படும். இதன் வாயிலாகவும் சக்திச் சமநிலை காக்கப்படுகின்றது. இவ்வாறு பல வழிமுறைகள் சக்திச் சமநிலையைக் காக்க வரையப்பட்டுள்ளன.

பயன்: சக்திச் சமநிலை பன்னாட்டரங்கில் நாடுகளின் தொடர்பை ஒழுங்குபடுத்தக் கூடிய காரணியாகப் பயன்படுகின்றது. எல்லா நாடுகளின் தொடர்பை ஒழுங்குபடுத்துவதால் நாடுகளின் இறைமையும் சுதந்திரமும் காக்கப்படுகின்றன. குறிப்பாகச் சிறிய நாடுகள் சுதந்திரமாகச் செயற்பட இதுவழி வகுத்துள்ளது. பன்னாட்டு அமைப்புகள், கூட்டுப் பாதுகாப்பு ஆகியன இதனால்தான் உருவாக்கப்பட்டுள்ளன. வல்லரசுகளின் நடவடிக்கைகள் சிலவற்றையும் தடுக்கக்கூடிய பன்னாட்டு உணர்வை இது வளர்த்துள்ளது.

சக்திச் சமநிலையை அறுதியிட்டுக் கூறுவதும் அளவிடுவதும் சிக்கலான ஒன்றாக அமைந்துள்ளது. சக்திச் சமநிலை என்பது உத்தரவாதமில்லாத, உண்மையில்லாத, தருக்கமுறையிலான வெறுங்கோட்பாடு என்றும், மனநிறைவில்லாக் கோட்பாடென்றும் ஆர்கன்சுகி (Organski) என்பார் கூறியுள்ளார். எவ்வாறெனினும், இக்கோட்பாட்டால்தான் பல போர்கள் தவிர்க்கப்பட்டு, நிலையான அமைதிக்கு வழிவகை செய்யப்பட்டுள்ளதென்பதை யாரும் மறுக்க முடியாது.

சி.ஞா.

துணை நூல்கள்:

Morgenthau, H.J., Politics Among Nations, The Struggle for Power and Peace, New York, 1954.

Palmer, N.D. and Perkins, H.C., International Relations: The World Community in Transition, New York, 1953.

சக்தி தத்துவம்: பிரகதாரணிய உபநிடதம் சக்தி தத்துவத்தைப் பற்றிச் சிறப்பாகக் கூறுகிறது. படைத்தல் தொழில் செய்கின்ற இறைவனுக்கு மூவகைச் சந்ததிகள் உண்டு. அவை தெய்வங்கள், மனிதர்கள், பேய்கள் எனப்படும். அவை இறைவனிடம் சென்று வாழ்வதற்குரிய வழிகளைக் கேட்டுத் தெரிந்து கொள்கின்றன. அவை இறைவனிடம் சென்றபோது இறைவன் தா, தா, தா என்று மூன்று முறை கூறினார். தா என்றால் தாம (Dama) அல்லது தன்னடக்கம் என்பது பொருள். தெய்வங்கள் தேவலோக இன்பத்திலே ஆழ்ந்திருப்பதால் அவர்களுக்குத் தன்னடக்கம் வேண்டும் என்னும் பொருள்படத் 'தா' என்று கூறினார். மனிதர்களுக்கு, தா என்றால் தானம் என்று பொருள். அவர்கள் பெரும் பொருளீட்டுவதில் காலங் கழிக்கிறார்களாதலின் அவர்கள் தானம் செய்யவேண்டும் என்னும் பொருள்படத் 'தா' என்று கூறினார். பேய்கள் கொடுமை செய்து கொண்டிருப்பதால் அவற்றை நோக்கித் தயையுடன் இருங்கள் என்று அறிவுரை புகட்டினார்.

மேற்கூறிய தெய்வ, மனித, பேய்க் குணங்கள் மனிதர்களிடம் அமைந்திருக்கின்றன. தெய்வ குணமுடையவர்கள் தன்னடக்கமில்லாமல் இன்பம் அனுபவித்துக் கொண்டிருக்கின்றனர். மனித குணமுடையவர்கள் ஆசையினால் பொருளீட்டிக் கொண்டிருக்கின்றனர். பேய்க் குணமுடையவர்கள் தங்கள் சக்தியைத் தீய வழிகளில் பயன்படுத்திக் கொண்டிருக்கின்றனர். நல்ல வழிகளில் சக்தியைப் பயன்படுத்தினால் பெரிய சாதனைகளைச் செய்யலாம். ஆகையினால் சக்தியிருப்பதனால் தீமை எதுவுமில்லை. மனிதனைச் சக்தி மிகுதியாகவுடைய ஒரு மின்சுழற்சிப் பொறி (Dynamo) என்று கூறலாம். மனிதனிடம் அமைந்திருக்கும் உயிர்ச் சக்தியானது கிளர்ச்சி செய்கிற, திரும்பவும் எழுகிற தன்மை வாய்ந்தது. அதனை அடக்கவும் முடியாது; அழிக்கவும் முடியாது. அந்தச் சக்தியை நல்ல வழிகளில் பயன்படுத்துவதில் தான் சிக்கல்கள் அமைந்திருக்கின்றன.

இந்தியத் தத்துவத்தில் சக்தி என்பது தெய்விகமானது, தீமை தருவதன்று எனக் கூறப்படுகிறது. எல்லா உயிரினங்களிலும் சக்தி அமைந்திருக்கிறது என்று சங்கரர் கூறுகிறார். அந்தச் சக்தியின் நோக்கம் சிவசக்தியை அடைவது. மந்திரசக்தி என்பது உச்சரிக்கும் வார்த்தைகளில் அடங்கியிருக்கிறது. ஆன்ம சக்தியினால் மனிதன் விதியையும் வெல்ல முடியும் என்ற கருத்து, இந்திய நாட்டில் நிலவி வருகிறது. இந்தியத் தத்துவத்தில் சக்தி என்பது உடல் சார்ந்த தன்மையினும் மேலானது. அரசர்க்குரிய சக்தியும், கவிஞரின் சக்தியும், திறமைக்கவரின் சக்தியும் காரியத்தைத் தோற்றுவிக்கிற காரணத்திலடங்கிய சக்தியும் அதனுள் அடங்கும். பிரமனின் சக்தி சரசுவதி என்றும், திருமாவின் சக்தி இலக்குமி என்றும். சிவனின் சக்தி பார்வதி என்றும் சொல்லப்படும். சக்தி என்னும் கொள்கை இந்தியத் தத்துவத்தில் சிறப்பாக வழங்கப்படுகிறது. இராமானுசர் மாயா சக்தி வியக்கத்தகுந்தது என்று கூறுகிறார். சங்கரர் அதனை அறியாமை என்றும், மயக்கத்தை உண்டுபண்ணுகிறதென்றும், உலகமாகத் தோற்றமளிக்கிறதென்றும் குறிப்பிடுகிறார். கிருட்டிணன் கீதையிலே அருச்சுனனிடம் கோழைத்தனத்தைவிட்டு எழுந்து போர்புரியத் தூண்டுகிறார். மேலும் அவர், வலிமையுடையவர்களிடம் வலிமையாக இருக்கிறார் என்று கூறுகின்றார். நல்ல செயல்களிலீடுபடும் சக்தியை, தீய செயல்களின் சக்தியிலிருந்து பிரித்துணர வேண்டும். இராவணன் யாருக்கும் தலைவணங்கமாட்டேன் என்று கூறியது, அழிவுக்கு முன் தோன்றும் அகந்தையைக் குறித்து நின்றது. இராமனின் சக்தியானது அறத்தை நிலைநாட்ட, அமைதியைக் காக்கப் பயன்பட்டது.

சாந்தோக்கிய உபநிடதம் சக்தியில்லாவிடில் உலகைக் காக்க முடியாது என்று கூறுகிறது. மேலும் அது, ஆன்மாவிலிருந்து வரும் சக்தியையும், உண்மையிலிருந்து வரும் சக்தியினையும் குறிக்கிறது. மகாநாராயண உபநிடதம், உயிர்ச் சக்தியிலிருந்து வலிமையும், வலிமையிலிருந்து தவமும் நோன்பும் வருகின்றன என்று கூறுகிறது. உபநிடதத்தில் கூறப்படும் ஓசக

(Osas), தேசுசு (Tesas), ஆகியவை உடல், மனம் ஆகிய வற்றின் சேர்க்கையால் ஏற்படுகின்ற சக்திகளாகும்.

மகாத்மா காந்தி அகிம்சை, சத்தியம் என்ற படைக்கலங்களால் தீமையை அகற்றினார். ஆன்மிக சக்தியைப் பற்றிப் பேசிய அவர் ஆன்மிக வாழ்க்கையை மேற்கொண்டமையினால் 'மகாத்மா' என்ற பட்டம் அவருக்குக் கிடைத்தது. இரா.கோ.

துணை நூல்கள்:

Devasenapathi, V.A., Saiva Siddhanta, University of Madras, 1974.

Swami Prabhavananda, The Upanishads, Sri Ramakrishna Math, Mylapore, Madras, 1979.

சக்லர் சுழற்சி: பொருளாதாரத்தில் நிகழும் ஏற்றத் தாழ்வுகளை விளக்கும் வாணிகச் சுழற்சிகளுள் 9 முதல் 11 ஆண்டுக் கால இடைவெளியில் தொடர்ந்து நிகழும் சுழற்சியைச் சக்லர் சுழற்சி (Juglar Cycle) குறிக்கும். போட்டிப் பொருளாதாரத்தின் இயற்பியல் ஆற்றல் மூலங்கள், நாட்டு மொத்த வருமானம், தொழில் உற்பத்தி, முதலீடு, வேலைவாய்ப்பு ஆகியவற்றில் பல வகையான உறுதியற்ற ஏற்ற இறக்கங்களை உண்டாக்குவதால் பொருளாதார நடவடிக்கையில் செழிப்பும் மந்தமும் மாறி மாறி நிகழ்கின்றன. இத்தகைய மாற்றங்களின் போக்குகளைச் சோசப்பு ஏ. சும்பீட்டர், கால அடிப்படையில் ஆராய்ந்து அவற்றை மூலகைச் சுழற்சிகளாக விளக்கியுள்ளார். அவையாவன: 1) சராசரி 50 ஆண்டுகளைத் தழுவிய நீண்டகாலக் கோண்டிராடிப்புச் சுழற்சி (Kondratieff Cycle), 2) குறுகிய கால 40 திங்கள் அல்லது 3½ ஆண்டுகளைக் கொண்ட கிட்சின் சுழற்சி (Kitchin Cycle), 3) இவ்விரண்டிற்கும் இடைப்பட்ட சக்லர் சுழற்சி (Juglar Cycle). (காண்க: கிட்சின் சுழற்சி, கோண்டிராடிப்பின் சுழற்சி.)

பொதுவாக நடைமுறையில் கூறப்படும் வாணிகச் சுழற்சி சக்லர் சுழற்சியையே குறிக்கும். கிளெமெண்டு சக்லர் (Clement Juglar) என்னும் பிரெஞ்சு நாட்டு மருத்துவராயிருந்த பொருளியல் வல்லுநர். ஐரோப்பிய நாடுகளின் பொருளாதார ஏற்றத்தாழ்வுகளை கி.பி. 1862-ஆம் ஆண்டில் ஆராய்ந்து தம் கோட்பாட்டை உருவாக்கினார். பிற வாணிகச் சுழற்சி ஆய்வுகளுக்கு முன்னோடியாக இக்கோட்பாடு வெளியிடப்பட்டது. சோசப்பு ஏ. சும்பீட்டர், சக்லர், கிட்சின், கோண்டிராடிப்பு ஆகிய சுழற்சிகளை ஒருங்கிணைத்து மூன்று கருதுகோள்களுடன் தம் கோட்

பாட்டை உருவாக்கினார். அவருடைய கருத்தின்படி ஒவ்வொரு சக்லர் சுழற்சியும் மூன்று கிட்சின் சுழற்சிகளை உள்ளடக்குகிறது. அதேபோன்று ஒவ்வொரு கோண்டிராடிப்பின் சுழற்சியும் 6 சக்லர் சுழற்சிகளைத் தன்னுள் அடக்குகிறது. இம்மூன்று சுழற்சிகளும் எல்லாக் காலத்திலும் ஒன்றிற்கொன்று இடைப்பட்டு எதிரெதிர் செயல் (Interact upon each other) விளைவுகளை உண்டுபண்ணுகின்றன என்பதனைச் சும்பீட்டர் வலியுறுத்தினார்.

இச்சுழற்சிகளின் பொருளாதாரச் செழிப்பு, வீக்கம், மந்தம், தேக்கம் ஆகிய நிலைகள் ஒரே காலத்தில் நிகழ நேரிடின் அவற்றின் விளைவுகளின் தாக்கம் பொருளாதாரத்தில் தீவிர வீரியமுடையதாயிருக்கும். இதற்கு 1930-ஆம் ஆண்டுகளின் உலகப் பெருமந்தம் (Great Depression of 1930's) சிறந்த எடுத்துக்காட்டாகக் கருதப்படுகிறது. உலகப் பெருமந்தத்தின் கடுமைக்கு இதுவே ஒரு முக்கிய காரணமெனச் சும்பீட்டர் தம் எண்ணிக்கை அடிப்படையிலான ஆய்வுகளின் (Empirical) அடிப்படையில் தெளிவு விளக்கினார்.

சக்லரின் வாணிகச் சுழற்சி செழிப்பு, சிக்கல், நொடிப்பு ஆகிய மூன்று கட்டங்களைக் கொண்டது. விலைகளின் மாற்றங்களினால் அங்காடியில் உண்டாகும் உறுதியற்ற தன்மைக்குச் சக்லர் தலையாய இடம் அளித்தார். விலைகளில் உண்டாகும் ஏற்றத்தாழ்வுகள் மூல காரணிகளாகப் பொருளாதாரத்தின் பணம், கடன், நிதிமுறை ஆகியவற்றைச் சீர்குலையச் செய்கின்றன. அவற்றால் முதலீட்டு நிலை (Investment Level), உற்பத்தி, உறுதித்தேவை ஆகியன கேடுறுகின்றன. அவற்றைத் தொடர்ந்து வட்டி வீதங்கள், கடன்கள் ஆகிய மாறிகளின் (Nominal Variables) செயற்பாடுகளிலும் மாற்றங்கள் நிகழ்கின்றன.

பிற்காலத்திய வாணிகச் சுழற்சிக்கு கோட்பாடுகள் கால அளவைப் புறக்கணித்துக் கணித நுட்பத்துடன் (Mathematical Technique) ஆராயப்பட்டவையாயுள்ளன. பொருளாதார நடவடிக்கைகளில் உண்டாகும் மாற்றங்களைத் தக்கவாறு அமைத்துக்கொள்ளத் தேவைப்படும் காலத்தைப் பொறுத்து வாணிகச் சுழற்சிகள் நிகழ்கின்றன எனப் பல அண்மைக் காலப் பொருளியல் ஆய்வுகள் வெளிப்படுத்துகின்றபடியால் புதிய கோட்பாடுகள் காலத்தேக்கத்தை (Time Lag) அடிப்படையாகக் கொண்டுள்ளன. காலத்தேக்கம் என்பது தேவை, நுகர்வு, முதலீடு ஆகியவற்றின் மாற்றங்கள், வருமானம், விலைகள், வட்டிவீதம் போன்றவற்றிற்கு உகந்தவாறு அமைந்து உற்பத்தியைச்

சீராக்குவதற்குத் தேவைப்படும் காலத்தைக் குறிக்கிறது. இவற்றை விளக்கும் கணிதப் படிவங்கள் (Mathematical Models) வேக வளர்ச்சிக் கோட்டை (Acceleration Principle) மையக் கருத்தாகக் கொண்டுள்ளன. அ.கு.சா.

துணை நூல்கள்:

Clark, John J., & Morris Cohen, Business Fluctuations, Growth & Economic Stability, Random House, New York, 1963.

Danten Carl & Lloyd Valentine, Business Cycles & Forecasting, South Western, Cincinnati, 1978.

Hansen Alvin, Business Cycles & National Income, Norton, New York, 1951.

Schumpeter Joseph A., Business Cycles, McGraw Hill, New York, 1939.

சக ஆண்டு இந்தியாவில் பண்டைக் காலத்தில் வழக்கிலிருந்த ஆண்டு முறை. சக ஆண்டு கி.பி. 78-இல் தொடங்குகிறது. தென்னிந்தியக் கல்வெட்டுகளில் குறிப்பாகத் தமிழகத்துக் கல்வெட்டுகளில், சக ஆண்டுமுறையே குறிப்பிடப்பட்டுள்ளது. சக ஆண்டை முதன்முதலில் குறிப்பிட்டுள்ள கல்வெட்டு மேலைச் சாளுக்கிய மன்னன் முதலாம் புலிகேசியினுடைய அய்கொளேக் கல்வெட்டாகும். இதில் சக ஆண்டு 465 (கி.பி. 542) எனக் கூறப்பட்டுள்ளது. எனினும், இலக்கிய வழக்கில் இவ்வாண்டு முறை சக 380 (கி.பி. 457) என உலோகவிபாகம் என்னும் நூலில் பயன்படுத்தப்பட்டுள்ளது. இந்நூலைத் தமிழகத்துத் திருப்பாதிரிப் புலியூரில் வாழ்ந்த சமணமுனிவரான சிம்மசூரி என்பவர் எழுதினார்.

இந்தச் ஆண்டு முறையை நிறுவிய மன்னன் யார் என்பது பற்றிப் பற்பல கருத்துகள் நிலவுகின்றன. இதனைத் தோற்றுவித்தவன் சககுலத்தைச் சார்ந்த நாகபானன் என டாக்டர் பிளீட்டும் (Fleet), சாத்தன் எனத் துப்ரேயும் (Doubriel), கனிசுகன் என இராப்சனும் (Rapson) கருதுகின்றனர். இராப்சனின் கருத்தே இன்று பல அறிஞர்களால் ஏற்கப்பட்டுள்ளது. சக ஆண்டு சைத்திரத் திங்கள் 1-ந்தேதி தொடங்குகிறது. சக ஆண்டு முறையை இந்திய அரசு ஏற்றுக் கொண்டு விழாக்கள் பலவற்றைச் சக ஆண்டு நாட்களில் கொண்டாடுகிறது. இரா.வே.

சகதல்பூர் மத்திய பிரதேச மாநிலத்தில் பசுதர் மாவட்டத்தின் தலைநகரம். சகதல்பூர் (Jagdarpur) நகரம் இந்திராவதி ஆற்றிற்குத் தெற்கில் அமைந்

துள்ளது. இந்நகரத்தைச் சுற்றிக் காடுகள் உள்ளன. இந்நகரத்திலிருந்து இரெய்பூர், காங்கர் ஆகிய நகரங்களுக்குச் சாலை வசதிகள் உள்ளன. இந்நகரம் வேளாண் பொருள் விற்பனைக்குப் புகழ்பெற்றது. இந்நகரத்தைப் பசுத்தர் (Bastar) என்றும் கூறுவர். பசுத்தர் சிற்றரசின் தலைநகரமாக முன்பு இந்நகரம் விளங்கியது. இந்நகரத்தின் மக்கள் தொகை 63,632 (1981). சு.இரா.

சகந்நாதர் இந்துக்களின் கடவுளான கிருட்டிணர் அல்லது கண்ணனின் மற்றொரு பெயராகும். ஓரிசாவி லுள்ள பூரிப்பகுதியில் இவர் சகந்நாதர் எனக் கூறப்படுகிறார். சகந்நாதர் என்பதற்கு உலகத்தின் தலைவர் என்பது பொருள். சகந்நாதரின் ஆலயங்கள் பூரி, பல்லாப்பூர் (Ballabpur) மேற்கு வங்காளம் ஆகிய இடங்களில் உள்ளன. பூரி நகரிலுள்ள சகந்நாதர் கோயில் கி.பி. 12-ஆம் நூற்றாண்டைச் சார்ந்தது. இக்கோயிலின் மரச்சிற்பங்கள் குறிப்பிடத்தக்கவை. சகந்நாதருடன் அவர் தமையன் பலராமரும், தங்கை சுபத்திரையும் காணப்படுகின்றனர். சகந்நாதர் வழி பாட்டில் பௌத்த மத தாக்கம் உள்ளதாக அறிஞர்கள் கருதுகின்றனர். சகந்நாதருக்கு விழா சூன், சூலை மாதங்களில் கொண்டாடப்படுகிறது. அப்பொழுது இவரைத் தேரில் வைத்து ஊர்வலமாக அத்தேரை இழுத்துச் செல்வர். இத்தேர்த்திருவிழா பல நாட்கள் ஆரவாரத்துடன் நடத்தப்படும்.

பூரியிலுள்ள சகந்நாதர் கோயில் சிறப்புப் பெற்ற கோயிலாகத் திகழ்கிறது. இக்கோயில் பல சிறு கோயில்களையும் மண்டபங்களையும் கொண்டு விளங்குகிறது. இக்கோயில் நான்கு பகுதிகளை உடையது. கோயிலின் நுழைவாயில் அருணத் தம்பம் எனக் கூறப்படுகிறது. காண்க: படம் பக். 245. சு.இரா.

சக பிணையாளி: இந்திய ஒப்பந்தச் சட்டம் பிரிவு 126-இன்படி, மூன்றாம் ஆள் ஒருவர் தவறு செய்தால், அவருடைய உறுதியுரையை நிறைவேற்றவோ அவருடைய கடன் பொறுப்பை விடுவிக்கவோ உருவாகும் ஒப்பந்தம் பொறுப்புறுதி ஒப்பந்தம் எனப்படும். பொறுப்புறுதி அளிப்பவர் பிணையாளர் (Surety) எனப்படுவர். ஒன்றுக்கு மேற்பட்டவர்கள் பொறுப்புறுதி அளித்தால், அவர்கள் சக பிணையாளிகள் (Co-Surety) அல்லது இணைப் பிணையாளிகள் எனப்படுவார்கள்.

ஒரு செல்லத்தகு ஒப்பந்தத்திற்கு ஒப்புதல் அளிப்பவர்கள் ஒப்பந்தம் செய்யத் தகுதி பெற்றவர்களாக இருக்கவேண்டும். ஆனால், ஒரு பொறுப்புறுதி ஒப்பந்தத்தில், தலைக்கடனாளி அவ்வாறு தகுதியில்லாமலும்

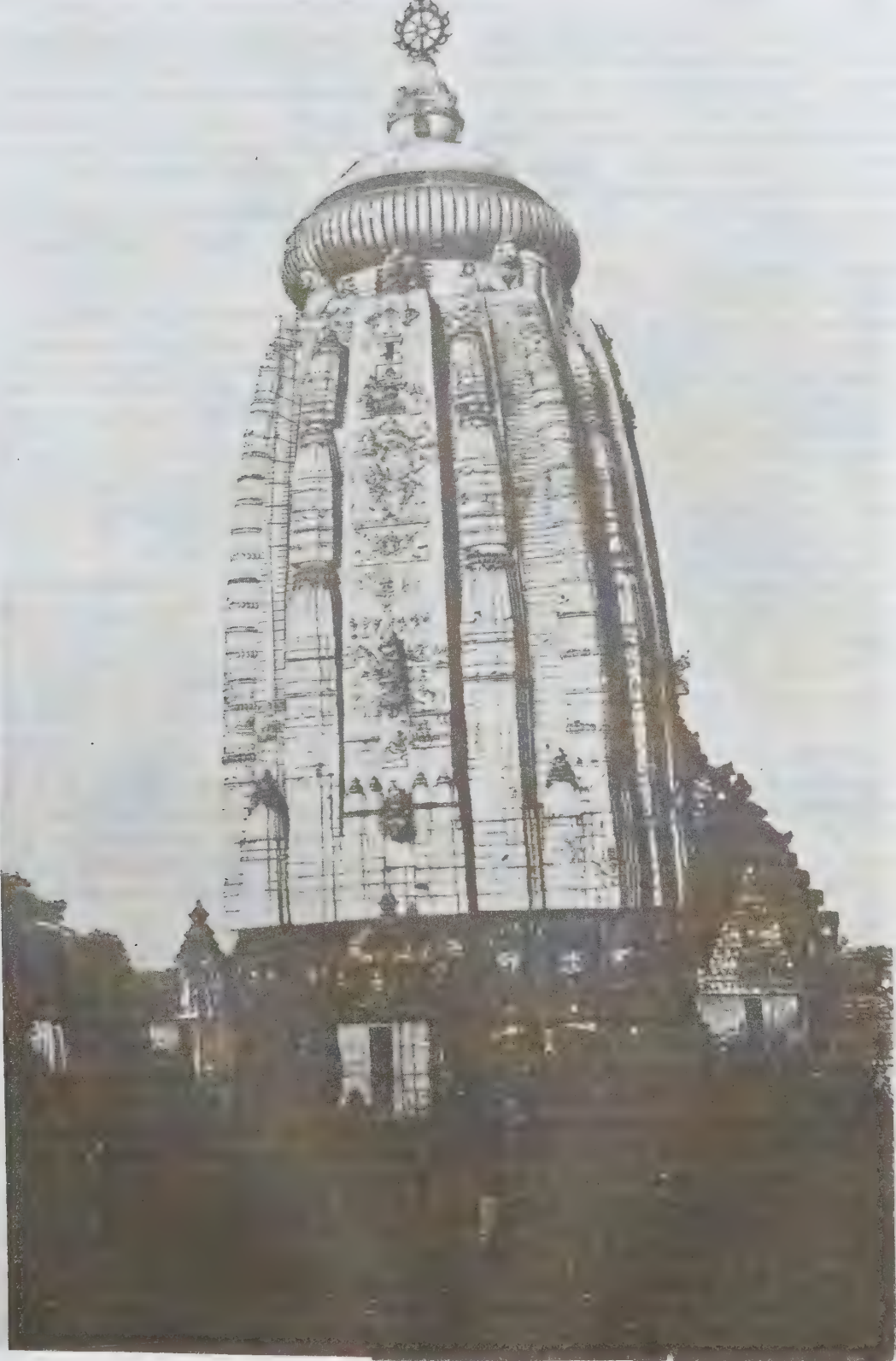

சகந்நாதர் கோயில் பூரி

இருக்கலாம். அத்தகைய பிணையாளிகளே தலைக் கடனாளியாகக் கருதப்படுவார்கள். அவர்களே பணம் செலுத்தக் கடமைப்பட்டவராவர். பிணையாளிகள் எப்போதும் ஒரு தனிச் சலுகைக்குரிய கடனாளியாகவே கருதப்படுகிறார்கள். தலைக் கடனாளி பணத்தைச் செலுத்தத் தவறினாலேயே பிணையாளிகள் பொறுப்பேற்கின்றனர். அவர்களது பொறுப்பு இரண்டாம் வகைப்படும்.

கொடுக்கப்படாமல் இருக்கும் மீதித்தொகைக்கே பிணையாளிகள் பொறுப்பேற்கின்றனர். கடனாளி தன் உறுதியுரையை நிறைவேற்றும்வரை பிணையாளிகள் கடமைப்பட்டவராக மாட்டார். கடனீந்தவர் பொறுப்புறுதியை, ஒப்பந்தத்தின் மூலம் பொருண்மை ஒன்றைத் திரித்துக் காட்டியோ, சொல்லாமலிருந்தோ, அறிந்தோ அறியாமலோ பெற்றிருந்தால் பிணையாளிகள் பொறுப்பாக மாட்டார்கள். பிணையாளிகளின் பொறுப்பு, தலைக் கடனாளியின் பொறுப்புடன் இணைந்து பரவும் (Coextensive) தன்மையுடையது. தலைக் கடனாளி எந்தத் தொகைக்குப் பொறுப்பேற்கிறாரோ அந்தத் தொகைக்கே பிணையாளிகளும் பொறுப்பாவார்கள். தலைக் கடனாளியின் பொறுப்பு, தீர்ப்பாணை மூலமாகவோ சட்டத்தின் மூலமாகவோ, முழுவதுமோ பகுதியாகவோ, குறைக்கப்பட்டாலோ நீக்கப்பட்டாலோ பிணையாளிகளின் பொறுப்பும் குறைக்கப்படும் அல்லது நீக்கப்படும்.

ஒரு கடனுக்கு இரண்டு அல்லது அதற்கு மேற்பட்டவர்களால் பொறுப்புறுதி செய்யப்பட்டு அவர்கள் சகபிணையாளிகளாக இருக்கும்பொழுது, ஒரு பிணையாளர் கடன்தொகை முழுவதையும் செலுத்தியிருந்தால் அவர் கீழ்க்காணும் உரிமைகளைச் சகபிணையாளிக்கு எதிராகப் பெறுகிறார்.

விகிதப் பங்களிப்பு உரிமை: (Right of Contribution): ஒரு கடனுக்கோ, கடமைக்கோ இரண்டு அல்லது அதற்கு மேற்பட்ட பிணையாளர்கள் பொறுப்புறுதி அளித்திருக்கும்போது தலைக்கடனாளி தவறு செய்திருந்தால் சகபிணையாளர்கள், எதிரிடையான ஒப்பந்தம் இல்லாதமட்டில் தவறுகைத் தொகையைச் சரிசமமான விகிதத்தில் அளிக்கக் கடமைப்பட்டிருக்கிறார்கள். பொறுப்பு இணையாகவோ (Joint), தனித் தனியாகவோ (Several) இருந்தாலும், ஒன்று அல்லது வெவ்வேறான ஒப்பந்தத்தின் கீழிருந்தாலும், ஒவ்வொருவரும் அறிவிக்கப்பட்டிருந்தாலும், இல்லாவிட்டாலும் இக்கோட்பாடு பயன்படுத்தப்படும். சகபிணையாளிகளுக்கிடையேயான பொறுப்பும் பயனும் (Burden and Benefit) ஒரே சீரான தன்மையுடையன. எடுத்துக்காட்டாக முருகன், ஆறுமுகம், அழகன்

ஆகிய மூவர் சந்திரன் என்பவருக்கு, அவர் இராமன் என்பவருக்குக் கொடுத்த உரு. 3,000 கடனுக்குப் பொறுப்புறுதி அளிக்கின்றனர். இராமனின் தவறுதலினால் முருகன், ஆறுமுகம், அழகன் ஆகிய மூவரும் ஆள் ஒன்றுக்கு உரு. 1,000/- செலுத்த அவர்களுக்கிடையே கடமைப்பட்டவராவார்கள்.

ஒரு சகபிணையாளர் பிற சகபிணையாளிகளிடமிருந்து உரிமை வேண்டல் கீழ்க்காணும் சூழ்நிலைகளில் நிகழ்வுறும்:

1. சகபிணையாளர் தன் பங்கிற்கு அதிகமாகக் கடனீந்தவரிடம் செலுத்தியிருக்க வேண்டும். அல்லது
2. அவருக்கு எதிராக முழுத் தொகைக்கும் தீர்ப்பாணை வழங்கப்பட்டிருக்க வேண்டும்.

இதுபோன்றே மற்றச்சகபிணையாளர்கள், தலைக் கடனாளியிடமிருந்து பெற்ற பயனிலும், பிணையங்களிலும் பங்குபெற ஓர் இணைப் பிணையாளருக்கு உரிமையுண்டு.

வேறுபாடான தொகைகளுக்குக் கடமைப்பட்ட சகபிணையாளிகள்: சகபிணையாளிகள் வேறுபட்ட தொகைக்குப் பொறுப்புடையவர்களாக இருக்க ஒப்புக்கொண்டிருந்தால், அவர்கள் தாங்கள் ஒப்புக்கொண்ட தொகையை மீறாமல், சரிசமமாக விகிதப் பங்களிக்கக் கடமைப்பட்டிருக்கிறார்கள்.

சகபிணையாளியின் விடுப்பு: கடனீந்தவர் ஒரு பிணையாளரை விடுவிப்புச் செய்தால் பிற பிணையாளர்கள் விடுவிப்பு அடைவதில்லை; விடுவிப்புப் பெற்றவரும் பிற சகபிணையாளிகளிடம் தமக்குள்ள பொறுப்பிலிருந்து விடுவிப்புப் பெறுவதில்லை. ரெ.சீ.

துணை நூல்:

Kuchhal M.C., Mercantile Law, Vikas Publishing House (P) Ltd, New Delhi, 1981.

சகமார்க்கம்: சைவ சமய நெறிகளாகிய சரியை முதலிய நான்கினுள் மூன்றாம் நிலையாகிய யோகம் என்பது அகத்தொழிலால் மட்டும் சிவபெருமானது அருவத் திருமேனியை நோக்கிச் செய்யும் வழிபாடாகும். இது சக மார்க்கம் எனவும், தோழமை நெறி எனவும் கூறப்படும்.

'யோகம்' என்னும் சொல் ஒன்றுதல் எனப் பொருள்படும். புறத்திலே சென்று உலகப் பொருள்களோடு ஒன்றிப் பழகிவிட்ட மனம் முதலிய அகக் கருவிகளை அவ்வாறு வெளியே செல்லாதவாறு

அடக்கி, அகத்தே இறைவனோடு ஒன்றிச் செய்தலே யோகமாகும்.

யோகத்தில் எட்டு உறுப்புகள் உள்ளன. அவை இயமம், நியமம், ஆசனம், பிராணாயாமம், பிரத்தியாகாரம், தாரணை, தியானம், சமாதி என்பன. இவை இந்து சமயத்திற்குப் பொதுவானவை. சைவம் கூறும் யோகத்திற்கும் உரியன.

இயமம் என்பது தீய ஒழுக்கங்களை அறவே நீக்குதல். நியமம் என்பது நூல்களில் விதித்தவற்றைக் கடைப்பிடித்தல். ஆசனம் என்பது பத்மாசனம் முதலிய இருக்கை வகைகளில் உடலைப் பழக்கி இருத்தல். பிராணாயாமம் என்பது மூச்சுக் காற்றினை வசமாக்கி ஒழுங்குபடுத்துதல். பிரத்தியாகாரம் என்பது தான் நினைத்த பொருளின் வடிவாதல். தாரணை என்பது மனத்தை அடக்கி ஒரு வழியில் நிறுத்துதல். தியானம் என்பது இறைவனை அவனது அருவத் திருமேனியாகிய ஒளி வடிவமாகத் தியானித்தல். சமாதி என்பது தன்னை மறந்து அவனோடு ஒன்றிவிடுதல்.

இவ்வெட்டு உறுப்புகளுள் முதல் நான்கும் யோகத்திற் சரியை; ஐந்தும் ஆறும் யோகத்திற் கிரியை; தியானம் யோகத்தில் யோகம்; சமாதி யோகத்தில் ஞானம் எனப்படும்.

சமயாசாரியர் நால்வருள் சுந்தரர் யோக நெறியிற் சென்றவர் என்பதை,

‘தேடுவன் தேடுவன் செம்மலர்ப் பாதங்கள்
நாடொறும்
நாடுவன் நாடுவன் நாபிக்கு மேலே ஓர் நால்
விரல்’

(சுந்தரர் தேவாரம் திரு ஆமாத்தூர் செ.9) என வரும் அவர் வாக்கால் அறியலாம்.

சிவபெருமானைத் தியானித்து அவனோடு ஒன்று தலாகிய சிவயோகம் சாரூபம் என்னும் முத்திநிலையைப் பயக்கும். சாரூபமாவது, முத்தி உலகங்களில் அவ்வப் புவன பதிகளோடு ஒத்த உருவம், பெயர் முதலியவற்றை உடையவராய்த் தோழர் போல நெருங்கிப் பழகும் உரிமையைப் பெற்றிருத்தலாகும். டி.பி.சி.

சகலாகம பண்டிதர்: காண்க: அருணந்தி சிவாசாரியார்.

சகலாவத்தை: ஆன்மாவிற்கு மூன்று நிலைகள் உண்டு. அதனை அவத்தை எனக் கூறலாம். முதலாவது அவத்தை கேவலாவத்தை. ஆன்மா எப்பொழு

தும் தனித்து இருப்பதில்லை. கேவலாவத்தையில் ஆன்மா ஆணவத்தோடு மட்டும் சேர்ந்து அதன் தன்மை பெற்று நிற்கும். ஆணவத்துடன் ஆன்மாவைப் பற்றி நிற்கும் மலங்கள் வேறு இரண்டும் உள்ளன. அவை கன்மமும் மாயையும் ஆகும். ஆன்மா ஆணவத்துள் அமிழ்ந்து ஆணவமயமாகக் கிடக்கும் நிலையில் அதற்கு அறிவு சிறிது கூட இருப்பதில்லை. இவ்வாறு ஒடுங்கிக் கிடந்த ஆன்மா, மாயை எனப்படும் ஒரு மூலப் பொருளிலிருந்து உண்டாகும் உடம்பையும் உலகையும் பெற்று இயங்கும். இது ஆன்மாவின் இரண்டாம் அவத்தை. இந்த அவத்தையிலேயே ஆன்மா ஆணவத்தோடு மட்டுமன்றிக் கன்மம், மாயை ஆகிய சகல மலங்களோடும் சேர்ந்து நிற்கிறது. ஆதலின் இது சகலாவத்தை எனப்படும். இந்த அவத்தையில் இச்சை, ஞானம், கிரியை ஆகிய மூன்றும் உண்டு. இது மானிடரனைவருக்கும் இருக்கின்ற நிலை. சகலாவத்தையில் தனு கரணங்களின் துணையால் ஆன்மா ஒரு சிறிது அறிவைப் பெற்ற போதும், அந்த அறிவு முழுமையான அறிவு ஆகாது. அந்த அறிவினால் நிலையற்ற பொருளை மட்டுமே அறிய முடியும். எனவே, இதுவும் தெளிவான அறிவன்று. இது நிலையற்றதும், துன்பத்தைத் தருவதுமாகிய உலக போகங்களை நிலையுள்ளன எனவும், இன்பம் தருவன எனவும் கருதி மயங்கி நிற்கும் ஒரு மயக்க நிலையாகும். இரா.கோ.

சகாங்கீர் (கி.பி. 1605-1627) மொகலாயப்

பேரரசருள் ஒருவர். மாமன்னர் அக்பரின் புதல்வரான இவர், கி.பி. 1605-நவம்பரில் தில்லியின் பேரரசராக முடிசூட்டிக் கொண்டார். கி.பி.1569-ஆகசுட்டில் இராசபுத்திரப் பெண்ணுக்குப் பிறந்த இவரது இயற் பெயர் முகம்மது சலீம் ஆகும். அக்பர் இவரைச் செய்கு பாபு எனச் செல்லமாக அழைத்தார். சிறந்த கலைஞரான இவர் ஓவியக்கலை, இசைக்கலை, கட்டடக்கலை ஆகியவற்றிற்குப் பேரா தரவு நல்கினார். காசுமீரில் சாலிமார் பூங்காவைக் கலையுணர்ச்சியுடன் அமைத்துப் புகழ் பெற்றவர் இவரே.

இளம் வயதிலேயே இவருக்குப் பொதுக் கல்வியும் இராணுவப் பயிற்சியும் தரப்பட்டன. இவருக்குப் பாடம் போதித்த ஆசிரியர்களுள் அப்துர்-ரஃம்-கான் -இ-கானான் என்னும் பேரறிஞர் புகழ் மிக்கவர். இவர் கி.பி. 1586-பிப்ரவரியில் இராசா பகவந்தாசு என்பவர் மகளை மணந்தார். இவருக்கு வேறு சில மனைவியரும் காதற்கிழத்தியரும் இருந்தனர். மூராத்து, தானியல் ஆகிய இருவரும் இவர்தம் உடன் பிறந்தோராவர்.

அபுல் முசபர் நூருதீன் முகம்மது சகாங்கீர் பாட்சா இகாசி (Abu'l Muzaffar Nurud-din Muhammad Jahangir Badshah-i-Ghazi) என்று இவர் ஆணைகளில் இவரது பெயர் குறிக்கப்பட்டுள்ளது. தம் தந்தைக்கெதிராக கி.பி. 1601-1605 வரை கலகம் செய்த இவர் கி.பி. 1602-இல் அறிஞர் அபுல் பாசலைக் கொன்றார். இவர் தம் 36-ஆம் வயதில் பேரரசரானவுடன் பன்னிரண்டு ஆணைகளை வெளியிட்டார். அவை தச்சூர்-உல்-அமல் என்று சொல்லப்படுகின்றன. 1) தம்கா, மீர்பகார்-முதலான பல்வேறு வகையான வரியை நீக்கினார். 2) சாலைகளின் ஓரங்களில் ஓய்வு விடுதிகளையும் பள்ளிவாசல்களையும் கிணறுகளையும் அமைத்தார். 3) மதுவகைகள், மயக்கம் தரும் மருந்து வகைகள் ஆகியவை தயாரிப்பதும் பயன்படுத்துவதும் தடை செய்யப்பட்டன. 4) கொடுமையான தண்டனைகளான மூக்கு, காது முதலான உறுப்புகளைத் துண்டிக்கும் முறை நீக்கப்பட்டது. 5) பெரிய நகரங்களில் ஏழைகளுக்கு இலவச சிகிச்சைகள் அளிக்க மருத்துவமனைகள் நிறுவப்பட்டன. 6) தம் அரசன்மனையில் (ஆக்ரா கோட்டையில் சாபுரிசிலிருந்து) ஓர் ஆராய்ச்சி மணியைக் கட்டி, யமுனை ஆற்றின் அக்கரையில் ஒரு கற்றூணை நட்டு, அதிலிருந்து மூன்று வட்டம் ரூபாய் செலவில் தங்கத் தாலான ஒரு சங்கிலி ஆராய்ச்சி மணியுடன் இணைக்கப்பட்டது. அச்சங்கிலியை இழுத்து ஆராய்ச்சி மணி ஓசையை எழுப்பினால் அரசர் நேரில் வந்து குறை தீர்ப்பார். மேற்கூறியவை இவர்தம் 12 ஆணைகளுள் முக்கியமானவை.

இவர் மூத்த மகனான குசுரு கி.பி. 1606 ஏப்பிரல், மே மாதங்களில் இவருக்கெதிராகக் கலகம் செய்தான்; சீக்கியரின் ஐந்தாம் குரு அர்சுன்தேவு குசுருவுக்கு புகலிடம் அளித்ததால் கொல்லப்பட்டார். குசுரு கி.பி. 1622-இல் மீண்டும் கலகம் செய்த போது, குருடர் ஆக்கப்பட்டு, இளவரசர் குர்ரத்தால் (பிற்கால சாசகான்) கொல்லப்பட்டார்.

சகாங்கீர் கி.பி. 1606, 1607-இல் பாரசீகத்திற்கும் இந்தியாவிற்கும் இடையில் வணிக மையமாகத் திகழ்ந்த காந்தகாரில் தம் நிலையை வலுப்படுத்தினார். மேவார் நாட்டு இராணா அமர்சிங்கு கி.பி. 1612-இல் தோற்கடிக்கப்பட்டார். அடுத்து இவர் வடஇந்தியாவில் அடுக்கடுக்கான வெற்றிகளைப் பெற்றார். சகாங்கீரால் கி.பி. 1611-இல் பீகாரிலுள்ள பூரியும், கி.பி. 1612-இல் மேற்கு அசாமியின் பல பகுதிகளும், வைரங்களுக்குப் புகழ்பெற்ற கொகாராவும், கி.பி. 1620-இல் கங்கராவும் காசுமீருக்குத் தெற்கே உள்ள கிசதுவாரும் வெல்லப்பட்டன.

தம் தந்தையைப் போன்று தக்காணத்தின் முன்னேற்றக் கொள்கையைப் பின்பற்றிய இவர், கி.பி. 1617-இல் அகமது நகரத்தைக் கைப்பற்றினார்.

சகாங்கீரின் ஆட்சிக் காலத்தில், போர்ச்சுகீசியர் கி.பி. 1606-இல் இலாகூரில் கிறித்தவக் கோயில் கட்ட அனுமதிக்கப்பட்டனர். இவர் கி.பி. 1607-இல் தூதுக்குழு ஒன்றை அனுப்பிப் போர்ச்சுகீசியருடன் நட்புக் கொண்டார். ஆங்கிலேய மன்னரால் அனுப்பப்பட்ட வில்லியம் ஆக்கின்சு (Hawkins-1608), சர் தாமசு ரோ (Roe-1615) என்னும் தூதுவர்களைக் கனிவுடன் வரவேற்ற சகாங்கீர் ஆங்கிலக் கிழக்கிந்தியக் குழுவினர் இந்தியாவில் வாணிகம் புரியவும் அனுமதி அளித்தார். கிறித்தவத் துறவி எட்வர்டு பெர்ரியைச் சகாங்கீர் தம் அரசவையில் வரவேற்றார்.

இவர், கி.பி. 1611-இல் நூர்சகானைத் திருமணம் செய்து கொண்டு, ஆட்சிப் பொறுப்பினை அவளிடம் (கி.பி. 1611-1626) ஒப்படைத்தது குறிப்பிடத்தக்க செய்தியாகும். அதனால், சகாங்கீரின் இறுதிக் காலத்தில் பல சிக்கல்கள் தோன்றின. எடுத்துகாட்டாக மாபத்தகான் கலகத்தைக் கூறலாம்,

இலக்கியத்தில் ஈடுபாடு கொண்ட சகாங்கீர், துருக்கி, பாரசீக மொழிகளில் தேர்ச்சி பெற்றார்; தமது வரலாற்றையும் எழுதினார். இவர் வரலாறு, புவியியல் பாடங்களில் மிகுந்த ஈடுபாடு கொண்டார். கலைகளை ஆதரித்துக் 'கலைஞர்களின் இளவரசன்' என்னும் பெயரினைப் பெற்றார். இவரது காலம் ஓவியக்கலையின் உச்சக் கட்டத்தை எய்தியது. உசுதாத்து மன்சூர் எனும் மாபெரும் ஓவியக் கலைஞர் இவரது அவையை அலங்கரித்தார். இயற்கைக் காட்சிகளைக் கண்டு சுவைப்பதில் பேரார்வம் கொண்ட இவர், பலமுறை காசுமீரின் இயற்கையழகைக் கண்டு களித்தார்; இவர் தம் வரலாற்றில் பல்வேறு விதமான மலர்களைப் பற்றியும் மரங்களைப் பற்றியும் விரிவாக எழுதி யுள்ளார். இவர் சிறந்த ஆட்சியாளர் என்பதில் ஐயமில்லை. மத்திய பிரதேசத்திலுள்ள விதிசா மாவட்டத்திலுள்ள போரியாவில் 1970-இல் கண்டுபிடிக்கப்பட்ட பாரசீக மொழியிலான சகாங்கீரின் ஆணையில் சகாத்து வரி நீக்கப்பட்ட செய்தியும், அரசரால் நீக்கப்பட்ட சில வரிகள் சாகிரிதார்களால் மக்களிடமிருந்து வசூலிக்கப்படுவதாக அரசர் அறிகிறார் என்றும் அது தவிர்க்கப்பட வேண்டும் என்றும் கண்டிப்புடன் ஆணையிடப்பட்ட செய்தியும் கூறப்பட்டுள்ளன. அதனால் இவர் நாட்டாட்சியில் நாட்டம் கொண்டமை புலனாகும். எளிய வாழ்க்கையைப் பின்பற்றிய இவர், விருப்பு வெறுப்

பின்றி நீதி செலுத்தினார். இவர் ஓரளவு சமயப் பொறை உடையவராகவும் இருந்தார். இவர் ஒரு பெரிய குடிசை என்பதே இவரைப் பற்றிய குறைபாடாகும். பரந்த உள்ளமும் தவறு செய்தவர்களை மன்னிக்கும் பெருங்குணமும் இவரிடம் இருந்தன. நூர்ச்சகானுக்கு ஆட்சித்துறையில் சிறப்பிடம் கொடுக்காமல் இருந்திருந்தால் இவரது ஆட்சி சிறப்பு மிக்கதாக விளங்கியிருக்கும். இவர் காலத்தில் நாணயங்களில் இவரது பெயருடன் நூர்ச்சகான் பெயரும் பொறிக்கப்பட்டது. முகலாய வரலாற்றில் இது ஒரு புதுமை, ம.இ.

சகாத்திரி அரியானா மாநிலத்தில் அம்பாலா மாவட்டத்தில் உள்ளதொரு நகரம். இந்நகரம் கி.பி. 1867-ஆம் ஆண்டு நகராட்சித் தகுதியைப் பெற்றது. இது பருத்தி, மூங்கில், தானியப் பயிர்கள் ஆகிய வற்றின் சந்தை நகரமாகவிளங்குகிறது. சகாத்திரியில் (Jagadhri) பருத்தி நெசவு, உலோக வேலை, காகித உற்பத்தி போன்றவை நடைபெறுகின்றன. இந்நகரில் குருட்சேத்திரப்பல்கலைக் கழகத்தைச் சார்ந்த கல்லூரி ஒன்று உள்ளது. இந்நகருக்கு அருகில் கி.பி. 7-ஆம் நூற்றாண்டைச் சார்ந்த தொன்மைச் சின்னங்கள் உள்ளன. இந்நகரம் பௌத்த சமயத் தொடர்புடைய நகரமாக முற்காலத்தில் விளங்கியது. மக்கள் தொகை 43,102 (1981). ச.இரா

சகாத்து இராசகத்தான் மாநிலத்தில் உதய புரிலிருந்து 46 கி.மீ. தென் கிழக்கில் அமைந்துள்ள ஊர். இவ்வூர் அம்பாதேவி என்னும் கோயிலால்புகழ் பெற்றது. இக்கோயில் கி.பி. 10-ஆம் நூற்றாண்டைச் சார்ந்த கோயிலாகும். இதனைச் சம்புரா என்பவர் கட்டினார். கூர்சரப் பிரதிகாரர் காலத்தில் கட்டப்பட்ட இக்கோயில், கட்டடக்கலை, சிற்பக்கலை ஆகியவற்றிற்குப் புகழ்பெற்று விளங்கும் கோயிலாக விளங்குகிறது. கசுராகோ கோயில் அமைப்பைக் கொண்டு விளங்கும் இக்கோயில் இரண்டு பகுதிகளை உடையது; உயர்ந்த மேடை மீது அமைக்கப்பட்டது. கோயிலின் புகழை மண்டபம் இரண்டு அடுக்குகளை உடையது. மூலக்கோயில் இம்மண்டபத்திலிருந்து சிறிது தள்ளிக் கட்டப்பட்டுள்ளது. மூலக்கோயிலிலும் ஒரு மண்டபம் முதலில் உள்ளது. அதனை அடுத்துச் சபை மண்டபம் ஒன்று உள்ளது. அது தூண்களைக் கொண்டு விளங்குகிறது. இம்மண்டபம் தட்டையான கூரையைப் பெற்றும் பல சிறு பகுதிகளாகப் பிரிக்கப்பட்டும் அழகு செய்யப்பட்டுள்ளது. சபா மண்டபத்தை அடுத்து 3 இரத அமைப்பில் மூலக்கோயில் உள்ளது. இது அந்தராளம், முக மண்டபம் ஆகியவற்றைக் கொண்டு விளங்குகிறது. நாகர அமைப்புடைய விமானத்தைப் பெற்று இக் கோயில் திகழ்

கிறது. தேவி வழிபாட்டிற்காகவே அமைக்கப்பட்ட இக் கோயிலின் வெளிப்புறச் சுவர்களில் அம்பாளின் முக்கிய பண்பு நலன்கள் காட்டப்பட்டுள்ளன. திசைக் கடவுளர்களைத் தவிர இக்கோயிலில் வேறு எந்த ஆண்கடவுள்களின் உருவங்களும் காணப்படவில்லை. கொடூரமான அமைப்புடைய பெண் தெய்வங்களான காளி போன்ற தெய்வங்களின் சிற்பங்களும் இக்கோயில் இல்லை. சப்த மாதர்களின் சிற்பத் தொகுதிகள் கோயில் மண்டபத்தின் நுழைவாயிலின் மேற்பகுதியில் காணப்படுகின்றன. இசைக் கலைஞர்களின் சிற்பங்களும் இக்கோயிலில் அழகுற வடிக்கப்பட்டுள்ளன.



சகாத்து-கோயிலமைப்பு

இன்றளவும் இக்கோயில் முக்கியத்துவம் வாய்ந்த கோயிலாக விளங்குகிறது. மேவாரை ஆட்சிபுரிந்த கொகிலா என்னும் மரபினர் இக் கோயிலுக்குத் தானங்கள் பல அளித்துள்ளனர். மேவார் அரசர்களின் கல்வெட்டுகளும் இக்கோயிலில் உள்ளன.

ச.இரா.

சகாதேவன் பஞ்சபாண்டவருள் கடைசியில் தோன்றியவன். இவன் பெயரை யாப்பு அமைப்புக் கருதிச் சகாதேவன் என்றும் சாதேவன் என்றும் கவிஞர் பயன்படுத்துவர். இவன் தாய் மாத்திராதேவி; அவள் பாண்டு மன்னனின் இரண்டாம் மனைவி. அவனுக்கு முதல்மனைவி குந்திதேவி. அவள் அறிவுறுத்திய 'அச்சுவினிதேவ' மந்திரத்தால் மாத்திராதேவி நகுல சகாதேவன் இருவரையும் பெற்றாள்.

சகாதேவன், துரோணரிடம் வித்தைகளைப் பயின்றான். இவனை வில்லிபாரதம் 'பெருஞான பண்டிதன்' எனப் போற்றும். பாரதப் போரில், சகாதேவன் சகுனியைக் கொன்று தன் வஞ்சினத்தை முடித்தான். பாண்டவர்கள் மறைந்து வாழ்ந்தபோது, இவன் விராட நாட்டில் 'தந்திரிபாலன்' என்ற பெயருடன் மாடுகளைப் பேணும் இடையனாய் இருந்தான். இராயசூய யாகத்துக்குமுன், தென்திசை நாடுகளை வெல்லச் சகாதேவன் படையொடு வந்தான்; மாகிசுமதி மன்னன் நீலனை வென்றான். வில்லிபாரதம், 'சென்னி நாடு குட கொங்கநாடு... தென்னனுறை செந்தமிழ்க் கன்னி நாடு' முதலிய தென்னாட்டுப் பகுதிகளையும் சகாதேவன் வென்ற தாகக் கூறுகின்றது.

சகாதேவன் சோதிடக்கலையில் பேரறிவு வாய்ந்த வன்; கலை அனைவர்க்கும் பொது என்ற கருத்துடைய வன். துரியோதனன் இவனிடம் சென்று அண்ணன் தருமன் போரில் சாகும்படியும் தனக்கு வெற்றி கிடும்படியுமான ஒரு நாளைக் குறித்துத் தருமாறு வேண்டினான். சகாதேவனும் தன் புலமையால் அத்தகைய நன்னாளைத் தேர்ந்தெடுத்துக் கொடுத்தான்.

சகாதேவன் மனைவி விசயை; இவள் மகன் சகோத்ரன்; மற்றொரு மகன் சுதகர்மா. பாண்டவர் களும் திரௌபதியும் நாடு துறந்துவடதிசை நோக்கிச் செல்கின்றனர். அப்போது சகாதேவன் வழியிடை வீழ்ந்துபடுகிறான். இவன் தன்னைக் காட்டிலும் சாத்திரத்தில் மிக்கார் இல்லை என்னும் முனைப்பால் நால்வர்க்கும் முன் மாண்டான் என்பர்.

பாரதக் கதையை எந்த இலக்கிய வகையில் பாடினாலும் சகாதேவன் இடம்பெறுவான், நாட்டுப் புறக் கதைப்பாடல்களும் சகாதேவனைப் பற்றிக் கூறுகின்றன. அல்லியரசாணி மாலையில், அல்லியைச் சிறைபிடிக்கச் சகாதேவன் சூழ்ச்சியே துணையாகின்றது.

சகாதேவன் பெயரால் ஆருட சாத்திரங்களும் சோதிட நூல்களும் காணப்படுகின்றன. அவை சகாதேவனுடைய சோதிட அறிவைப் போற்றிப் பிற்காலத்தவர் பாடியவை.

2. சராசந்தன் மகன் ஒருவன் சகாதேவன் என்ற பெயருடையவன்; இவன் துரியோதனன் பகுதியைச் சார்ந்தவன். பாரதப்போரில், இவனைச் சோழமன்னன் வென்றான் என்பர் வில்லிபாரத ஆசிரியர்.

தெ.செர்.

சகாப்தின் இந்தியர்: வட அமெரிக்காவில் வாழும் பழங்குடிகளின் குழுமமாகச் சகாப்தின் இந்தியர் விளங்குகின்றனர். இவர்கள் வாசிங்டனுக்குத் தென் கிழக்கிலும், ஆரிகனுக்கு (Oregon) வடகிழக்கிலும், இதாஹோவின் (Idaho) மேற்கு மத்திய பகுதியிலும், கொலம்பியா ஆற்றின்வடிகால் பகுதிகளிலும் அதன் கிளையாறுகள் பாயும் பகுதிகளிலும் வாழ்கின்றனர். இவர்கள் பெனுத்தியன் (Penutian) குடும்பத்தைச் சேர்ந்த சகாப்திய மொழியினைப் பேசுகின்றனர். சகாப்தின் (Sahaptin) இந்தியர்கள் குழுமத்தில், கயூசு (Cayuse), மொலலா (Molala), பாலோசு (Palouse), தெனினோ (Tenino), உமாத்திலா (Umatilla), வல்லாவல்லா (Wallawalla), யாக்கிமா (Yakima) முதலான பெரும் குழுக்களே முதன்மையானவை.

வட அமெரிக்கப் பண்பாட்டுப் பரப்புகளில் மேட்டுச் சமவெளிப் பண்பாடு என்று குறிக்கப்படும் பரப்பில் வாழும் மக்களுள் சகாப்தின் இந்தியர் தென்பகுதிப் பேராளர்களாக உள்ளனர். இப்பண்பாட்டுப் பரப்பு, காசுகேடு (Cascade) மலைத் தொடருக்கும் பாறை நிறைந்த மலைகளுக்கும் இடைப்பட்ட வறண்ட பகுதியாகும். இங்குத் தேவதாரு மரங்கள், புற்கள், பாலைவெளிப் புதர்ச் செடி வகைகள் (Sagebrush) மட்டுமே குறைந்த அளவில் சிதறிக் காணப்படுகின்றன. ஆனால், வஞ்சிர மீன் வகை போன்ற ஒருவகை மீனை (Salmon) உலகத்திலேயே மிகுதியாக உற்பத்தி செய்யும் கொலம்பியா ஆறு இப்பகுதி வழியாகச் செல்கிறது. இதனால் ஆண்டு முழுவதும் ஆற்றோடு தொடர்புற்ற உணவுப் பொருள்கள் கிடைக்கின்றன. மாண்களை வேட்டையாடுதலும், உலர்கனிகள், கொட்டைகள், கிழங்கு வகைகள் முதலானவற்றைச் சேகரித்தலும் இவர்களின் முதன்மையான தொழில்களாகும்.

மொலலா, தெனினோ, யாக்கிமா முதலான மேலைப்பகுதிக்கு முன்னர் மிகுந்த கூட்டுணர்வோடு செயற்படாதவர்கள். போர்க்காலங்களில் மட்டும் ஒற்றுமையாகச் செயற்படுகின்றனர். உறவுடைய குடும்பங்கள் ஒன்று சேர்ந்த குழு ஒரு சிற்றூராகக் காணப்படுகிறது. சமுதாய, பொருளாதார, அரசியல் ஆகிய அனைத்து நிலைகளிலும் ஒவ்வொரு சிற்றூரும் தனித்துச் செயற்படுகிறது. கீழைப்பகுதிப் பழங்குடிகளான பாலோசு, கயூசு, உமாத்திலா ஆகியோர் சமவெளிப் பண்பாட்டு மக்களின் தாக்கம் பெற்றுள்ளனர். இவர்கள் அனைவரும் பெரும்பாலும் கூட்டுணர்வுடன் செயற்படுகின்றனர். மனத்துணைகளை குழுக்களுக்கிடையில் மாற்றிக் கொள்கின்றனர். இவர்

களிடையே பழங்குடி ஆட்சிக்குழுவும், அதற்கெனத் தலைவன் உள்ள அமைப்பும் காணப்படுகிறது.

சீ.ப.

சகாரா: உலகிலுள்ள பாலைநிலங்கள் எல்லா வற்றிலும் மிகப்பெரியதாக உள்ள சகாரா (Sahara) வட ஆப்பிரிக்காவில் உள்ளது. இதன் பரப்பு 9,065,000 ச.கி.மீ. அட்லாண்டிக்கு மாக்கடலுக்கும் செங்கடலுக்குமிடையே 4830 கி.மீ. பரந்து வியாபித்திருக்கும் இப்பாலைநிலம், வடக்கில் அட்லாசு மலைத் தொடரையும் மத்தியதரைக் கடலையும்

எல்லைகளாகக் கொண்டுள்ளது. முற்காலப் பிரெஞ்சு மேற்கு ஆப்பிரிக்காவின் பெரும் பகுதியும் இலிபியா, எகிப்து, சூடான் ஆகியநாடுகளின் பகுதிகளும் இதில் அடங்கும். இதன் சராசரி உயரம் 1500 அடிகள். இதன் இடையிடையே சில மலைத்தொடர்களையும் காணலாம். சிற்சில இடங்களில் பாலைநிலச் சோலைகளையும் காணமுடியும். அச்சோலைப் பகுதிகளில் பேரீச்சை முதலிய பழங்களும் சில தானியங்களும் விளைகின்றன. இங்கு முற்காலத்தில் ஓடிய ஆறுகள் பலவற்றின் உலர்ந்த பகுதிகளும் காணப்படுகின்றன. ஒரு காலத்தில் சகாரா ஆறு கடலாக இருந்திருக்கக் கூடுமென்று ஆய்வாளர் சிலர் கருதுகின்றனர். இதன் தெற்குப் பகுதியில் கோடையில் வெப்பம் மிகுதி. குளிர்காலத்தில் குளிர் மிகுதி. ஓட்டகப் பாதைகளைப் பாலைநிலச் சோலைகளின் வழிகளில் காணலாம். இங்கு நிலக்கரி எண்ணெய், எரியகிக்காடி உப்பு (Phosphate) முதலிய தாதுப்பொருள்கள் உள்ளன

வரலாறு: ஐரோப்பிய மண்ணியல் பனியூழிக் காலத்தில் (Ice age) (ஏறத்தாழ 50,000 முதல் 100,000 ஆண்டுகட்கு முன்னர்) சகாராப் பகுதியில் பல ஏரிகள் இருந்தன. நீக்கிரோ இன மக்கள் இங்கு வாழ்ந்தன ரென அறியப்படுகிறது. உரோமானியர் காலத்தில், இப்பகுதியில் இருந்த தாவரங்கள் மறைந்துவிட்டன. இங்கு கி.பி.1-ஆம் நூற்றாண்டில் ஓட்டகம் கொண்டுவரப்பட்டது. நாடோடி மக்களான பெர்பர்களும் (Berbers) பிறகு அரேபியர்களும், பாலைநிலச் சோலை மக்களுடன் தொடர்பு கொள்ளவே ஓட்ட

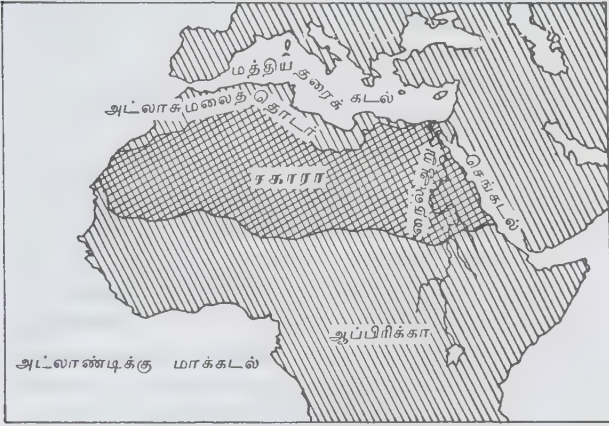

சகாரா அமைவிடம்



சகாராப் பாலைநிலம்

கங்களைப் பயன்படுத்தினர். சகாரா வழியாக நடைபெற்ற வாணிகங்களில் முக்கியமாக, தங்கம், அடிமைகள், உப்பு, ஆடைகள் முதலியவை குறிப்பிடத்தக்கவை. நாடோடிகள் கி.பி.10-ஆம் நூற்றாண்டிலிருந்து 19-ஆம் நூற்றாண்டு வரை இந்த வாணிகத்தில் ஈடுபட்டிருந்தனர். சகாராப் பாலைநிலம் முழுவதையும் கடந்து உயிர்தப்பிய முதல் ஐரோப்பியர் இரேனே செய்லீ (Rene Caillie) என்பவராவார். அவர் கி.பி. 1822 முதல் 1824 வரை இப்பயணத்தை மேற்கொண்டிருந்து வெற்றி பெற்றார். இப்பாலைநிலத்தின் சில பகுதிகள் நன்கு ஆய்வு செய்யப்படாவிடினும் முக்கியமான பாலைநிலச் சோலைகளையும் சுரங்கப் பகுதிகளையும் தொடர்புபடுத்தும் வகையில் இக்காலத்தில் போக்குவரத்து முறைகள் வளர்ந்துள்ளன. ஆகாயவிமானப் போக்குவரத்தும் விரிவடைந்துள்ளது. சகாரா வழியாக மேற்கிலிருந்து கிழக்கு நோக்கி இப்பொழுது நான்கு நில வழிகள் செயற்படுகின்றன. தெ.பா.

சகுணப் பிரமம்: சங்கரர் கருத்துப்படி ஈசுவரன் என்பவர் வரையறை செய்யப்பட்ட குணங்களை யுடைய பரம்பொருள். அளவைக் கொள்கையின்படி ஒரு பூரணமான பொருள் இருக்கவேண்டும். அதனோடு மற்றப்பொருள்களும் தொடர்புடையனவாக இருக்க வேண்டும். அதனை அனுபவத்திலிருந்து தெரிந்து கொள்ள வேண்டும். ஈசுவரன் எல்லாப் பொருள்களையும் படைக்கிறார் என்று அறிதல் வேண்டும். உலகம் பெரியது. அது எங்கேயிருந்து வந்தது, அதன் தன்மை என்ன, முடிவு என்ன என்று தெரிந்திருந்தால், ஒரு பரம்பொருளைப் பற்றிய அறிவு தேவையில்லை. அவ்வாறு தெரியாமையின், ஒரு பரம்பொருளைப் பற்றிய எண்ணம் தேவைப்படுகிறது. ஒரு காரியத்திற்கு ஒரு காரணம் தேவை. அதுபோலவே இந்த உலகைப் படைத்த ஒருவன் இருக்கிறான் என்று மனிதன் கற்பனை செய்கிறான். ஈசுவரன் உலகைப் படைத்திருந்தால், மனிதனைப் போல அவனுக்கும் ஒரு மனம் இருந்திருக்க வேண்டும். அண்டப்படைப்புக் கோட்பாட்டு வாதம் (Cosmological arguments) எல்லாக் காரியங்களுக்கும் காரணங்கள் வேண்டும் எனக் கூறுகிறது. காரணமில்லாமல் காரியம் தோன்றாது. கடவுளுக்கு மட்டும் காரணமில்லை. ஈசுவரன் உலகிற்குக் காரணமாக அமைந்திருந்தால், அவரும் நெருக்கடியான நிலையில் அமைந்திருக்க வேண்டும். அடுத்தபடியாக ஒழுக்கம் சார்ந்த தன்மையுடையவர்கள் கடவுள்.

கடவுள் உலகை ஏன் படைத்தார்? அவர் இன்புறுவதற்காக என்று கூறமுடியாது. அப்படிக்கூறினால் அவர் கடவுளாக இருக்க முடியாது. கடவுளைப்

பற்றிய சிந்தனைகள் கடவுள் இருக்கலாம் என்றுதான் கூறுகின்றன. கடவுள் மனிதனின் பகுத்தறிவுக் கெட்டாதவர், முனிவர்கள் ஆன்மிக சக்தியினால் அவரை அறிந்து வேதங்களில் அவர் இயல்புகளைக் கூறியுள்ளனர். ஈசுவரன் எல்லாச் சக்திகளும் படைத்தவர்; இயற்கையின் ஆன்மாவே அவர் தாம். ஈசுவரனின் படைத்தல் தொழிலைப் பற்றி வேதங்கள் தெரிவிக்கின்றன. உலகத்தின் தோற்றத்திற்குக் காரணமானவனும், உலகம் நிலைப்பதற்குக் காரணமானவனும், கடைசியில் அழிவதற்குக் காரணமானவனும், எங்கும் நிறைந்தவனும் எல்லாம் அறிந்தவனும் பிரமமே. நிறைவுடையவனும், புலன்கடந்த தன்மையுடையவனும், ஒழுங்குடையவனும் அவனே. எல்லாப் பொருள்களுள்ளும் இருப்பவனும் அவனே. சூரியனில் ஒளியாய், கண்ணுக்குள் ஒளியாயிருப்பவனும் பிரமமே. வேதங்களில் பிரமத்தின் இயல்புகள் கூறப்படுகின்றன. அவை பகுத்தறிவிற்கும் பொருத்தமாக அமைந்திருக்கின்றன.

ஈசுவரன் தான் முதற்காரணம். அவனே பரிசுத்தமானவன். அவனே எல்லாவற்றிற்கும் காரணமாக இருப்பவன். அவன் எதிலிருந்தும் தோன்றியவனல்லன். பிரமம் உலகமாகத் தோற்றமளிக்கிறது. இதனை விவர்த்த வாதம் என்று கூறுவர். கயிறு பாம்பு போலத் தெரிகிறது. ஆனால் கயிறு பாம்பாக வில்லை. ஈசுவரன் தன் மாயா சக்தியினால் உலகைத் தோற்றுவிக்கிறான் என்று சங்கரர் கூறுகிறார். ஈசுவரனிடம் இருத்தல் தன்மையும் (Being) இணங்குகிற தன்மையும் (Becoming) இருக்கின்றன. பிரகிருதியானது புத்தியில்லாதது, அது புத்தியுள்ள ஆன்மாவினால் செயற்படுவதாக உள்ளது. ஈசுவரனிடம் பிரமத்தின் தன்மையும், பிரகிருதியின் தன்மையும் அடங்கியிருக்கின்றன.

இராமானுசரின் கருத்துப்படி பிரமத்தினிடம் ஆன்மாவும் பருப்பொருளும் (Matter) இருக்கின்றன. கடவுளிடம் அறிவும் சக்தியும் அன்பும் இருக்கின்றன. கடவுள் அன்பினால் உலகினைத் தோற்றுவிக்கிறார். கருமத்தின் கடவுளும் அவரே. அவருக்கு உருவமில்லை. கடவுளிடமிருந்து உலகம் தோன்றுகிறது. பிறகு அவருடன் போய்ச் சேருகிறது. இறைவனிடமிருந்து உலகம் தோன்றுவதைப் பரிணாம வாதம் என்று கூறுகின்றனர். பரிணாமம் என்றால் ஒரு பொருள் பிறிதொரு பொருளாகப் பால் தயிராக மாறுவதைப் போல மாறுவது.

சைவ சித்தாந்தம் பொருள்களைப் பதி, பசு, பாசம் என மூன்றாக வைத்து ஆராய்கிறது. பதி

யாவது இறைவன். பசுவாவது உயிர். பாசமாவது உயிர்களைக் கட்டியிருக்கும் கட்டு. உயிர்களைக் கடவுள் படைத்ததாகச் சைவ சித்தாந்தம் கூறவில்லை. உலகினை மாயையிலிருந்து கடவுள் தோற்றுவிக்கிறார்; காத்தல் செய்கிறார்; அழித்தல் செய்கிறார். பிறகு மறைத்தலும், அருளலும் செய்கிறார். இறைவன் ஐந்தொழிலை உயிர்களுக்காகவே செய்கிறார். இறைவனுக்கு உருவம் இல்லை.

இரா.கோ.

துணை நூல்:

Radhakrishnan, S., Indian Philosophy, Vol. II, Blackie and Son Publishers, Pvt., Ltd., Madras, 1977.

சகுந்தலை: மகாபாரதக் கிளைக்கதைகளுள் ஒன்றின் தலைவி. வியாசரின் கைவண்ணத்தில் ஒளிர்ந்த சகுந்தலையைக் காளிதாசர் தனி நாடகத் தலைவியாகச் சிறக்கச் செய்தார். காளிதாசரின் புகழ்பெற்ற படைப்புகளுள் 'சாகுந்தலா' நாடகமும் ஒன்றாகும்.

சகுந்தலை விசுவாமித்திரருக்கும் மேனகைக்கும் பிறந்தவள். விசுவாமித்திரர் கடுந்தவம் புரிந்தகாலத்தில் அவர் தவத்திற்கஞ்சிய தேவர்கள் அவர்தம் தவத்தை அழிக்க மேனகை என்னும் பெண்ணை அனுப்பினார்கள். அது நிகழ்ந்த ஓர் இளவேனிற் காலத்தில். விசுவாமித்திரரின் தவம் கலைந்தது. மேனகைபால் சகுந்தலை பிறந்தாள். விண்ணுலக மங்கைக்கும் மண்ணுலகத் துறவிக்கும் பிறந்தவள் என்பதால் சகுந்தலையை ஓரிடத்தில் வைத்துவிட்டு மேனகைவிண்ணுலகம் சென்றாள். அக்குழந்தையைக் கண்ணுற்ற கண்வர் என்ற துறவி தம் ஆசிரமத்திற்குக் கொண்டுவந்து வளர்த்தார்.

பிரியம்வதை, அனசுயை என்னும் இருவரும் சகுந்தலையின் தோழியராவர். அப்பெண்களுடன் பூஞ்செடிகளை வளர்த்தல், மலர்பறித்தல் முதலிய பணிகளைச் சகுந்தலை விரும்பிச் செய்தாள். சகுந்தலையின் காதல் வாழ்விற்கும் இவர்கள் உற்ற பாங்கியர்களாக விளங்கினர்.

அத்தினாபுரத்து அரசன் துசியந்தன் என்பவன். அவன் இளமையும் பேரெழிலும் பெருவீரமும் பண்பு நலன்களும் வாய்க்கப் பெற்றவன். அவன் கானகத்து வேட்டை மேற்கொண்ட காலத்துச் சகுந்தலையைக் கண்டு காதல் கொள்கிறான். தோழியர்களால் அவள் பிறப்பு வளர்ப்புச் செய்திகளை அறிகிறான். விதூடகனாகிய பார்ப்பனப் பாங்கனிடம் தன் காதல் பற்றிக்

கூறுகிறான். பின்னர், அவனே இது விளையாட்டுக்குச் சொன்னது என மாற்றிப் பேசுகிறான்.

சகுந்தலையிடம் 'உன் காதலைத் தாமரை இதழில் கவிதையாக எழுதிக்கொடு, அதன்மேல் மலர்களை வைத்துத் துசியந்தனிடம் தேவப் பிரசாதம் என்று கொடுத்து விடுகிறேன்', என ஓர் உத்தியைப் பிரியம்வதை தெரிவிக்கிறாள். அவ்வண்ணமே சகுந்தலை கவிபுனைகிறாள். துசியந்தன் அவளுடன் கூடுகிறான்.

கண்வர் ஆசிரமத்திற்குச் துருவாச முனிவர் வருகிறார். துசியந்தனின் காதல் நினைவுடன் இருந்த சகுந்தலை அவர்வரவறியாது இருந்ததால் தம்மை உரியவாறு மதியாத குற்றத்திற்காகப் 'பெருந் துறவியாகிய எம்மை மதியாது எவனைக் கருத்துட் கொண்டுள்ளாயோ அவன் உன்னை மறக்கக் கடவன்!' எனக் கடுஞ்சாபமிடுகிறார். அவனிட்ட மோதிரத்தால் சாபம் தீரும் என்று பின்னர்ச் சாபநீக்கமும் செய்தார். 'காதலன் உன்னையான் மணந்தேனா' என வினவ, அவள் மயங்குகிறாள். தொலைந்த மோதிரம் கிடைக்கப் பெற்று அதன் வழியே முன்னையகாதல் நினைவுக்கு வருகிறது. இதனிடையில் தாயிருக்கும் விண்ணுலகிற்கு எடுத்துச் செல்லப்பட்ட சகுந்தலை சருவதமன் என்ற பிள்ளையைப் பெறுகிறாள். உண்மைகள் யாவும் உணர்ந்த துசியந்தன் தேவருலகில் அவளைக் கூடுகிறான்.

கண்வர் ஆசிரமம், அத்தினாபுரம், தேவருலகு என்ற மூன்றிடங்களில் சகுந்தலையின் வாழ்வு நடைபெற்றது. அவள் காலம் துவாபரயுகம் எனக் காளிதாசன் கவியால் உணரக் கிடக்கிறது.

சகுந்தலையின் வாழ்வு நகை, அழகை, இளிவரல் பெருமிதம், மருட்கை, அச்சம், உவகை என்னும் ஏழு மெய்ப்பாடுகள் செறிந்த வாழ்க்கை எனலாம். அவற்றுள்ளும் அழகை, உவகை என்னும் இரு மெய்ப்பாடுகள் விஞ்சிநிற்கின்றன. அகட் பொருட்குவைகள் இவள் வாழ்வினால் பெறப்படும் நலன்கள் என்று கூறலாம்.

சாகுந்தல நாடகத்தில் அரிய வாழ்வியற் கருத்துகள் உள்ளன. கண்வனின் அரண்மனைக்குச் சகுந்தலையை அனுப்பும்போது தோழியர், முனிவர்கள் கூறும் அறிவுரைகள் பெண்ணினத்துக்கு வழிகாட்டும் மூதுரைகள் ஆகும்.

அணிநலன்கள் செறியச் சகுந்தலை நாடகம் அமைக்கப் பெற்றுள்ளது. சகுந்தலை மண்ணுலகில்

விழுந்தமைக்கு மல்லிகை மலர் எருக்கம்புதரில் விழுந்தமையினை உவமையாகக் காட்டியுள்ளார். இதுபோன்ற பிற பல உவமைகள் நெஞ்சத்தைத் தொடுவனவாகும்.

அறவோர், சகுந்தலையை அழைத்துவந்து எதிரில் நிறுத்திய போதும், மனைவியை மறந்த நிலையில் 'இவளை நான் மறந்தது மெய்யானால் மனைவியைத் துறந்த பாவியாகிறேன். அவ்வாறின்றி இவளை நான் ஏற்பேனாயின் பிறன் மனைவியைப் பெண்டாகக் கொண்ட பெரும் பாவத்திற்குள்ளா வேன்' எனவரும் துசியந்தனின் பேச்சு அறஞ்செறியுரையாகும்.

சகுந்தலை அறவோர், அந்தணர், துறவோர்ப் போற்றியமையும், கணவன்பால் செறிந்த காதலும் ஆழ்ந்தபக்தியும் கொண்டிருந்தமையும் எண்ணி இன்புறத் தக்கன. இயற்கையோடியைந்த இன்ப வாழ்வின் சிறப்பு இவள் கதையின் முற்பகுதியிலும், சோதனையின் கொடுமைகள் இடைப் பகுதியிலும், அறத்தின் வெற்றியாகப் புலரும் புதுவாழ்வு கடைப் பகுதியிலும் அமையச் 'சகுந்தலை' நாடகம் இன்பிய விறுதி கொள்கிறது. வடமொழியிலுள்ள சகுந்தலை நாடகத்தைத் தமிழில் மறைமலையடிகள் போன்றோர் சுவை குன்றாது படைத்துள்ளனர். பம்மல் சம்பந்த முதலியார் வடமொழி நாடகத்தைத் தழுவி, சகுந்தலை என்னும் பெயரில் ஒரு நாடக நூல் செய்துள்ளார். கி.சே.

சகுனி: மகாபாரதத்தில் இடம்பெறும் ஒரு பாத்திரம் சகுனி. இவன் துரியோதனன் முதலான கௌரவர்களின் தாய் மாமன்; காந்தார நாட்டு மன்னன் சுபலனுக்கு மகன்; திருதராட்டிரன் மனைவி காந்தாரியின் உடன்பிறந்தான். துரியோதனனுக்காகப் பஞ்சபாண்டவரோடு சூதாடி அவர்களைத் தோற்கடித்துக் காட்டுக்கு அனுப்பிப் பாரதப் போருக்குக் காரணமாக விளங்கியவன் சகுனியே.

சகுனி பிறரை ஏமாற்றுவதிலும் சூதாடுவதிலும் வல்லவன். இவனை வில்லிபாரதம் 'தக்கோர் ஆபிச் சூதுக்கும் நிலை வஞ்சனைக்குந் தரணிபாரில் யாரே இவற்கு நிகர்' என்று கூறுகிறது.

திருதராட்டிரன் காந்தாரியை மணந்து தன் ஊர் வந்தபோது, அவளுடைய உடன்பிறந்தார் நூற்று வரும் வழிவிட வந்தனர். வலிமைமிக்க மைத்துனன் மாரால் தனக்கு ஊறு ஏற்படும் என்று அஞ்சிய திருதராட்டிரன், தன்னூரில் ஒரு சிறிய கட்டடம் கட்டி, அதனைக் காட்டுவதுபோல மைத்துனன்மார் நூற்று

வரையும் உள்ளே அனுப்பித் தாளிட்டான். அக் கட்டடத்தில் ஒரு சிறு வழி அமைத்து அதன் வழியே ஒருவனுக்கு மட்டும் தேவையான உணவை அனுப்பினான். திருதராட்டிரன் எண்ணத்தை உணர்ந்த அவர்கள், கடைக்குட்டியான சகுனியை உணவு உண்டு வாழுமாறும் திருதராட்டிரனைப் பழிக்குப் பழி வாங்குமாறும் கூறி இறந்தனர். திருதராட்டிரன், ஒருவன் உயிர் பிழைத்திருப்பதை அறிந்து தாள் நீக்கிச் சகுனியைத் தன்னுடன் வைத்துக் கொண்டான். சகுனி கௌரவர் இடம் அன்புடையவனைப் போல நடந்து கொண்டு அவர்கள் அழிவுக்கான ஆலோசனைகளைக் கூறி நாசம் விளைவித்தான். இவன் சகாதேவனால் பாரதப்போரில் கொல்லப்பட்டான்.

இப்பாத்திரத்தின் பண்பு காரணமாகப் பிறருடன் உறவாடித் தீமை செய்பவரை, உலகில் 'சகுனி' என்று சொல்லும் வழக்கம் ஏற்பட்டது. பிங்கல நிகண்டு, நிமித்தம் பார்ப்பவனைச் 'சகுனி' என்று கூறுகிறது. தெ.சொ.

சகோதரத்துவம்: ஐக்கிய அமெரிக்க நாட்டில் பல்கலைக் கழகங்களிலும் கல்லூரிகளிலும் நிறுவப்பட்டுள்ள சமூக, தொழில் சார்ந்த கழகங்களுக்குச் சகோதரத்துவம் (Fraternity and Sorority), அல்லது ஒத்த நோக்கமுடையார் கழகங்கள் என்பது பெயர். ஒரே நோக்கமும் செயல் முறைகளும் உடைய உறுப்பினர்களின் நிலையைக் குறிப்பிடுதற்குச் சகோதரத்துவம் என்ற சொல் பண்டைக் காலத்திலிருந்தே கையாளப்பட்டு வந்துள்ளது.

பண்டைய அதீனிய, உரோமானிய மக்களுடைய உறவுக் குடும்பங்களின் தலைவர்களடங்கிய அமைப்பும் சகோதரக்குழு (Fratrines, Phratrines) என்று குறிக்கப்பட்டது. கிறித்துவின் இராணுவ சகோதரர்கள் (Fratrines Militiae Christi) என்று சொல்லப்பட்ட ஓர் அமைப்பும் இருந்தது. பிரஞ்சுப் புரட்சியாளரின் நோக்கங்களையும், செயல்முறைகளையும் ஏற்றுக் கொண்டோர் சுதந்திரம், சமத்துவம், சகோதரத்துவம் முதலியவற்றிற்குப் புரட்சி செய்வதாகக் கூறினர். சகோதரத்துவம் என்பது சமநிலையில், சில நோக்கங்களுக்காக, ஒரே வகையான செயல் முறைகளைக் கையாண்டு, ஒரே வகையான விளைவுகளை ஏற்றுக் கொள்ளுபவருக்கிடையே உள்ள தொடர்பைக் குறிப்பதாகும்.

சகோதரத்துவக் கழகங்கள்: ஐக்கிய அமெரிக்க நாட்டில் கல்லூரி அல்லது பல்கலைக் கழகங்களைச் சேர்ந்த மாணவர்கள் இருபாலாரிடையேயிருந்தும் சேர்க்கப்

பட்ட உறுப்பினர்களைக் கொண்ட சமூகக் கழகங்கள் அல்லது தொழிலியலான கழகங்கள் அல்லது சிறப்பு நிலைக் கழகங்களே (Honorary Societies) சகோரத்துவக் குழுக்கள் என்று சொல்லப்படுகின்றன. பொதுவாக எல்லா அமெரிக்கச் சகோரத்துவக் கழகங்களும் கிரேக்க மொழி வரிவடிவத்திலிருந்து சில எழுத்துகளை எடுத்துத் தங்களுடைய பெயர்களாக வைத்துக் கொண்டுள்ளன. நியூயார்க்கில் நிறுவப்பட்ட ஒரு பழைய சகோரத்துவக் கழகம் மாணவர்களால் கி.பி. 1825-இல் தொடங்கப்பட்டு கப்பா ஆல்பா (Kappa Alpha) என்ற பெயரைக் கொண்டுள்ளது. வர்சினியாவில் கி.பி. 1776-இல்வில்லியம் மேரி கல்லூரி மாணவர்களால் தொடங்கப்பட்ட சகோரத்துவக் கழகம் 'பி பெட்டா கப்பா' (Phi Beta Kappa) என்று சொல்லப்படுகிறது. இதில் கல்வியிற் சிறந்த ஆண் பெண் அனைவரும் உறுப்பினராகச் சேர்தற்குத் தகுதியுடையவர். மருத்துவக் கல்வியில் மட்டும் பயிற்சிபெறும் மாணவர்களை உறுப்பினராக யுடைய 'கப்பா லம்டா' (Kappa Lambda) என்ற சகோரத்துவக் கழகம் கி.பி. 1819-இல் தோன்றியதாகும்.

கழகங்களின் செயல்கள்: தொழிலியலான சகோரத்துவக் கழகங்கள், அவ்வவற்றின் தொழில் துறைகளில் உறுப்பினர்கள் சிறந்த பயிற்சி பெறுதல் வேண்டுமென்ற நோக்கத்தை உடையவை. ஆகையால் அவை அத்தொழிலில் சிறந்த அறிவும், திறமும் உடையவரை உறுப்பினராகச் சேர்த்து, அவர்களுக்கும் மற்ற உறுப்பினர்களுக்கும் பயனுள்ளதொடர்பை ஏற்படுத்துகின்றன. இத்தகைய தொழிலியற் கழகங்களின் நோக்கம் தொழில் திறமையை வளர்த்தலேயன்றி, உறுப்பினர்களிடையே சமூக வாழ்வை வளர்த்தல் அன்று. சமூகவியலான சகோரத்துவக் கழகத்தின் நோக்கம் உறுப்பினர்களுக்குக் கல்லூரி 'வீடு' (Collegiate 'home') அல்லது குடியிருப்பு வசதியும், இரவில் தூங்கும் வசதியும் அளித்தலாகும். சில பல்கலைக் கழகங்களிலுள்ள சகோரத்துவக் கழகங்கள், பல்கலைக் கழக வட்டத்திலுள்ள அரசியல், சமூக வாழ்வுக்குரிய செயல்களைத் தோற்றுவிக்கின்றன. சில பல்கலைக் கழகங்களில் இத்தகைய குழுக்கள் அறவே தடைசெய்யப்பட்டுள்ளன. மாணவர்களார்ச்சி 1960-ஆம் ஆண்டில் நடந்தபோது சகோரத்துவக் கழகங்கள் பொதுவாக மக்கள் எதிர்ப்புக்கு உள்ளாயின; பல குழுக்கள் கலைக்கவும் பட்டன. ஆயினும், அண்மைக்காலத்தில் பல்கலைக் கழகக் கல்விப் பயிற்சிக்கு ஆகும் செலவு கூடுதலாகவே, இந்தச் சகோரத்துவக் குழுக்கள் மாணவர்களைக் கூட்டுவாழ்க்கையை (Communal life) ஏற்றுக் கொள்ளுமாறு செய்து, அவர்களுக்கு ஆகும் குடியிருப்புச் செலவும், உணவுச் செலவும் குறைவதற்கு வழி செய்துள்ளன.

ஆகையால், சகோரத்துவக் கழகங்களை இப்போதைய சூழ்நிலையில் யாவரும் விரும்பி ஏற்றுக் கொள்ளுகின்றனர். பா.சூ.

சங்கம்: காண்க: தமிழ்ச் சங்கங்கள்.

சங்கம் (சமூகவியல்): இதற்குக் 'கழகம்' என்ற பெயரும் வழக்கில் உண்டு. தனி மனிதர்களால் கூட்டாகச் சேர்ந்து ஒரு குறிப்பிட்ட குறிக்கோளினை அடைவதற்காக அமைக்கப்படுகின்ற அமைப்புச் சங்கம் (Association) எனப்படுகிறது. இதனை மெக்ஐவர் (Mac Iver) என்னும் சமூகவியலறிஞர், பொதுப்படையான ஓர் ஆர்வத்தை (Interest) அல்லது கூட்டான ஆர்வங்களை (Group of Interest) அடைவதற்காக அமைக்கப்படும் ஒரு குழு போன்றதே 'சங்கம்' என வரையறுத்துக் கூறுகிறார். எவ்வகையிலேனும் ஒழுங்குபடுத்தப்பட்டுள்ள குழுக்கள் 'சங்கங்கள்' எனப்படுகின்றன என்று இசுடவர்டு (Steward) என்ற அறிஞர் கூறுகிறார். அவை புறவடிவம் சார்ந்தோ (Formal), சாராமலோ (Informal) இருக்கலாம். அதில், சில பொதுவான நாட்டத்திற்காகத் தனிமனிதர்களால் புறவடிவம் சார்ந்து ஏற்படுத்தப்படுகின்ற சங்கமானது இயற்கைக் கழகங்கள் (Voluntary Association) எனப்படுகின்றன. எடுத்துக்காட்டாக மன்றங்கள் (Clubs), தங்கும் விடுதிகள் (Lodges), பொது நலப் பணிக் குழுக்கள் (Public Service groups) போன்றவை இக்கழகத்தைச் சார்ந்தவையாகும்.

மெக்ஐவரின் கூற்றுப்படி, ஒரு சங்கம் அமைவதற்குக் கூட்டான மனிதர்களும் அவர்கள் அடைய விரும்புகின்ற குறிக்கோள்களும் இன்றியமையாதனவாகும். அவற்றுடன் சங்கத்தை அமைப்பவர்கள் நலம் நாடுதலில் ஒத்தமனத்தினராக இருத்தலும் தேவையாகிறது. எனவே, ஒத்த குறிக்கோளினை அடைய, அவர்கள் தங்களின் கூட்டு முயற்சியால் சங்கத்தை அமைக்கிறார்கள். மேலும் சில வகையில் அவர்களிடம் வேற்றுமைகள் இருந்தாலும் இணைப்பை உருவாக்குவதில் அவ் வேற்றுமைகள் தடையாக அமையாது. எடுத்துக்காட்டாக, வணிக நிலையம் (Business Firm), வழிபாட்டுக் கோயில் (Church), தொழிற் சங்கம் (Trade Union) போன்றவை இக்கோட்டாட்டின் அடிப்படையில் அமைக்கப்பட்டுள்ளன. பொதுவாகச் சங்கத்தின் அமைப்பையும் பண்பையும் அதன் உறுப்பினர்களின் ஒருமித்த நல நாட்டமே தீர்மானிக்கிறது.

சங்கம் தனக்கென ஒரு பெயரையும் அமைப்பையும் கொண்டதாகவும், ஒற்றுமையின் அடிப்படையில் இயங்கக் கூடியதாகவும் விளங்குகிறது. இதில் சமூகத்

தினர் அனைவரும் இடம்பெற வேண்டுமென்ற கட்டாயமில்லை; இதில் அங்கம் வகிப்பவர்கள் ஒரு குறிப்பிட்ட அளவே இருப்பர், அதிலும் அவர்கள் கட்டாயப் படுத்திச் சேர்க்கப்படாமல் தம் ஆர்வத்தினால் சேருகின்றவர்களாகவே அமைவர். பொதுவாகக் குடும்பங்களில் நிலவும் முதல் நிலை உறவுகள் (Primary relations) இச்சங்கத்திலே காண இயலாது. மாறாக, சங்கத்திலுள்ளவர்களிடம் இரண்டாம் நிலை உறவுகள் (Secondary Relations) நிலவுவதுடன் அவர்களிடம் விதிமுறைக்கேற்ற உறவும் (Formal Relationship) காணப்படுகிறது. அதை நிருவகிப்பதற்கெனத் தேர்ந்தெடுக்கப்பட்ட அலுவலர்கள் அதிகாரம் பெற்றவர்களாக இருப்பர். அதன் உறுப்பினர்கள் அதற்கென உருவாக்கப்பட்ட விதிகளுக்கும் சட்டங்களுக்கும் கட்டுப்பட்டே நடக்க வேண்டும்.

சில சங்கங்கள் ஒத்த நல நாட்டத்தின் (Like Interest) அடிப்படையில் உருவாக்கப்படுகின்றன. ஒரு தனிப்பட்ட சமூகத்தினர் நலம் பெற வேண்டுமென்னும் நாட்டத்துடன் அல்லது குறிக்கோளுடன் தாங்களாக அமைத்துக் கொள்ளும் சங்கங்கள் இதற்கு எடுத்துக்காட்டுகளாகும். அதில் அச் சமூகத்தினர் மட்டுமே உறுப்பினர்களாக ஆக முடியும். இக்கால இந்தியாவில் பெருகிவரும் சாதிச் சங்கங்கள் (Caste Associations) இவ்வகையைச் சேரும். ஆனால், வேறு சில சங்கங்கள் பொதுநல நாட்டத்தின் (Common interest) அடிப்படையில் அமைக்கப்படுகின்றன. எடுத்துக்காட்டாக, பண்பாட்டுச் சங்கம் (Cultural Association) எனக் கருதப்படும் சமாதானக் குழு (Peace Society) பொதுநலனை மையமாகக் கொண்டு அமைக்கப் பெற்றதாக உள்ளது. அது போன்று, பொது நலப்பணியில் நாட்டமுள்ளவர்கள் தொடங்கும் சங்கங்களில் சமூகத்தில் எந்தத் தகுதியில் உள்ளவர்களும் உறுப்பினராகலாம். அவை முந்தைய சங்கங்களிலிருந்து முற்றிலும் மாறுபட்டனவாகும். அடுத்து ஒரே தொழிலில் ஈடுபட்டிருப்போர் தனிப்பட்ட குறிக்கோளுக்காக அமைக்கும் சங்கங்களும் இன்றைய நாளில் பெருகி வருகின்றன. எடுத்துக்காட்டாக, மருத்துவக்கழகம் (Medical Association), ஆசிரியர் கழகம் (Teachers Association) ஆகியவற்றைக் குறிப்பிடலாம். அவற்றில் உறுப்பினர்கள் தொழில் அடிப்படையில் தான்சேர்த்துக் கொள்ளப்படுவர்.

மேற்குறித்த ஒத்த நலன், பொதுநலன் ஆகியவற்றின் அடிப்படையில் சங்கங்கள் பகுத்துக் கூறப்படுகின்றன. இரண்டு அல்லது அதற்கு மேற்பட்டவர்கள் தனித்தனியாகவோ பரவியோ (Distributively) ஒத்தபொருளை அல்லது மதிப்பை ஒவ்வொருவரும்

தமக்காக நாடிச் செல்பவர்களாக இருப்பது முதல் வகையைச் சார்ந்த சங்கமாகும். இரண்டு அல்லது அதற்கு மேற்பட்டவர்கள் ஒருவரையொருவர் பிரிக்க முடியாதபடி இணைக்கக் கூடியதான ஒரு குறிக்கோளினை நாடுபவர்களாக இருப்பது இரண்டாம் வகையைச் சார்ந்த சங்கமாகும். அதில் முதலாவதின் அடிப்படையாக விளங்கும் ஒத்த நல நாட்டம் தனித்தன்மைப் படுத்தப்படுகிறது. ஆனால் இரண்டாவதான பொதுநல நாட்டம் தவிர்க்க முடியாதபடி அனைவராலும் பகிர்ந்து கொள்ளப்படுகிறது. எதுவாயினும் மக்களின் நலமே சங்கத்தின் முக்கிய கூறாக விளங்குகிறது.

அது போலவே வேறு சிலவற்றின் அடிப்படையிலும் சங்கம் உருவாக்கப்படுகிறது. கால அளவை வைத்து உருவாகும் சங்கத்தை அப்போதைக்கான சங்கம் (Temporary Association) என்றும், நிலையான சங்கம் (Permanent Association) என்றும் வகைப்படுத்தலாம். எடுத்துக்காட்டாக முறையே, அப்போதைக்கான சங்கத்திற்கு வெள்ள நிவாரணக் கழகத்தையும் (Flood Relief Association) நிலையான சங்கத்திற்கு அரசினையும் (State) கூறலாம்.

அதிகாரத்தை வைத்து அமையும் சங்கத்தை முழுஅதிகாரம் பெற்று ஆட்சி செய்கின்ற சங்கம் என்றும் (சான்று: ஒரு நாட்டின் அரசு), பாதி அதிகாரம் பெற்றுச் செயற்படுகின்ற சங்கம் என்றும் (சான்று: பல்கலைக் கழகம்), அதிகாரமற்று இயங்கும் சங்கம் என்றும் (சான்று: மனமகிழ் மன்றம்) பகுக்கலாம். பொழுது போக்கு அடிப்படையில் உருவாகும் சங்கங்களில் விளையாட்டுக் கழகம் (Sport's Club) இசைக் கழகம் (Music Club) ஆகியவற்றைச் சேர்க்கலாம். நன்கொடையின் அடிப்படையிலான அறக் கொடை நிறுவனங்களும் (Charitable Societies) சங்கத்திற்குள் அடங்கும்.

பண்டைய சமூகத்தினரிடையே வேலைப் பிரிவினைகள் (Division of Labour) குறைந்து இருந்ததாலும், மாற்றங்கள் மெதுவாக நிகழ்ந்ததாலும் சங்கங்கள் மிகக் குறைந்த அளவிலேயே காணப்பட்டன. மேலும், அவை திட்டவாட்டமான அடிப்படையானவல்ல: ஒரு கட்டுப்பட்ட செயற்பாட்டுப் பண்பும் அவற்றிற்கில்லை. ஆனால், இன்றைய அறிவியல் சமூகத்தில் தனித்த சிறப்பான பயிற்சிகள் பெருகி வருவதால் (Specialization) சங்கங்கள் தனித்தன்மைப்படுத்தப்படுகின்றன. அதனால் அவற்றின் உறுப்பினர்கள் ஒரு குறிப்பிட்ட நலனுக்காக அல்லது ஒட்டுமொத்தமான நலன்களுக்காக இணைபவர்களாக இருக்கின்றனர்.

சங்கத்திலே முரண்பாடுகள் (Conflicts) ஏற்படுவது இயல்பான ஒன்றாகும். அதற்குப் பல காரணங்கள் இருக்கின்றன. முதலாவதாக, ஒரு சங்கத்தில் இருப்பவர்கள் தாம் விரும்பும் பதவியைப் பெற முடியாமற் போனால் அங்குப் பிணக்குகள் அல்லது முரண்பாடுகள் ஏற்படலாம். இரண்டாவதாக, ஒரு சங்கத்தில் இருக்கும் ஒரு சாரார் குறிக்கோளினை அடைவதற்குத் தொடர்புடைய வேலையில் ஈடுபடாமல் வேறு வேலையில் சிறிது ஈடுபட்டாலும் மற்றவர்களால் எதிர்க்கப்படுவர். மூன்றாவதாக, குறிக்கோளினை அடைவதற்கு எவ்வழியைப் பின்பற்றுதல் என்பதில் உறுப்பினர்களிடையே ஏற்படும் கருத்து வேற்றுமைகளாலும் முரண்பாடுகள் ஏற்படலாம். நான்காவதாக, சங்கத்தின் நிருவாகப் பொறுப்பேற்றிருப்பவரின் சுயநலப் போக்கினாலும் முரண்பாடுகள் ஏற்பட வழியுண்டு.

எந்த ஒரு சங்கம், இவை போன்ற குறைபாடுகளிலிருந்து விடுபட்டுச் செயற்படுகிறதோ அதில் நல்ல வளர்ச்சியும் முன்னேற்றமும் ஏற்படுவதுடன் உறுப்பினர்கள் மத்தியில் ஒற்றுமையும் நிலவும் என்பது திண்ணம். டூ.த.

துணை நூல்கள்:

Jerome Woods, F., Introductory Sociology, Harper & Row, New York, 1966.

MacIver, R.M. and Page C.H., Society: An Introductory Analysis, Holt, New York, 1961.

Ogburn, W.F. and Nimkoff, M.F., A Hand Book of Sociology, Eurasia, New Delhi, 1979.

Stewart, Ellert W., Sociology, The Human Science, Mc Graw Hill Book Company, New York, 1978.

சங்க யாப்பு: யாப்பருங்கல விருத்தி உரையாசிரியர் தம் உரையுள் பல இலக்கண நூல்களை மேற்கோளாகக் காட்டியுள்ளார். அவர் சில நூல்களை நூற்பெயராலும், சிலவற்றினை ஆசிரியர் பெயராலும், சுட்டியுள்ளார். அவ்வாறு காட்டப்பட்ட மேற்கோள் நூல்களில் சில இக்காலத்திற் கிடைக்கவில்லை. அங்ஙனம் இக்காலத்துக் கிடைக்காதொழிந்த யாப்பிலக்கண நூல்களுள் ஒன்று 'சங்கயாப்பு' என்பது. நூற்பாக்களால் அமைந்துள்ள இந்நூலிலிருந்து யாப்பருங்கல உரையாசிரியர் 24 நூற்பாக்களை எடுத்தாண்டுள்ளார். சில நூற்பாக்களைச் சங்க யாப்பு என்று நூற்பெயராலும், சில நூற்பாக்களைச் சங்க யாப்புடையார் என்னும் பெயராலும் குறிப்பிட்டுள்ளார்.

அதனால் 'சங்க யாப்பு' நூல் யாப்பருங்கல விருத்தி உரையாசிரியர் காவத்திற்கு முற்பட்டது என்பதும், அந்நூலாசிரியரின் இயற்பெயர் விருத்தி உரையாசிரியர் காலத்திலேயே அறிந்துகொள்ளமுடியாமல் போயிற்று என்பதும் புலனாகின்றன.

அசைக்கு உறுப்பாகிய எழுத்தின் வகை கூறும் கால் உயிர், மெய் ஆகியவற்றிற்கு எடுத்துக்காட்டுத் தரும்போது, 'அகரம் முதலா ஓளகாரம் ஈறா, இசையொடு புணர்ந்த ஈராரும் உயிரே' என்றும், 'ககரம் முதலா னகரம் ஈறா, இவையீரொன்பதும் மெய்யென மொழிப்' என்றும் அமைந்த சங்கயாப்பு நூற்பாக்களை யாப்பருங்கல உரையாசிரியர் காட்டியுள்ளார். இதுபோன்ற நிலையில் யாப்பருங்கலக் காரிகை உரையாசிரியர் தொல்காப்பிய நூற்பாவை மேற்கோள் காட்டும்போது, யாப்பருங்கல விருத்தி உரையாசிரியர் சங்க யாப்பிலிருந்து காட்டிய காரணம் அறியக் கூடவில்லை. ஒருகால், 'சங்க யாப்பு' அக்கால மக்களுக்கு நன்கு அறிமுகமான ஒன்றாக இருந்திருத்தல் கூடும். மேற்கோளாக நூற்பாவையும், அதன் நூற்பெயரையும் காட்டியுள்ளமை, எக்காரணத்தாலோ பிற்காலத்திறந்துபட்ட நூலினை அறிந்துகொள்ளுதற்கு ஏதுவாகியுள்ளது. மாத்திரை என்பதனை விளக்கிய உரையாசிரியர், மேற்கோளாகக் 'கண்ணிமை நொடியென' எனத் தொடங்கும் தொல்காப்பிய நூற்பாவையும் (தொல்.எழுத்து-7), 'கண்ணிடை கைநொடி என்றிவை இரண்டும், மின்னிடையே எழுத்தின் மாத்திரை' என்னும் சங்க யாப்பு நூற்பாவினையும் ஒருங்கே காட்டியுள்ளார். அரைநொடிப்பொழுதினைச் சங்கயாப்பு, 'அரை நொடி என்பது யாதென மொழியின் நொடிதரக் கூடிய இருவிரல் இயைபே' என்று விளக்குகிறது. ஆசிரியப்பா அகவல் எனப்படும் என்பதனை இந்நூல் 'அகவல் என்பது ஆசிரியப்பாவே' எனக் கூறுகிறது. அ.மா.ப.

சங்கரதாச சுவாமிகள், தூ. தா. (கி.பி. 1867-1922): தமிழில் தொழில்முறை நாடகக் குழுக்களின் ஒன்றுபட்ட வளர்ச்சிக்குத் தாரணமாகித் 'தமிழ் நாடகத் தலைமையாசிரியர்' எனப் பெயர் பெற்ற தவத்திரு சங்கரதாச சுவாமிகள் கி.பி. 1867-ஆம் ஆண்டு செட்டம்பர் மாதம் ஏழாம் நாள் சிதம்பரனார் மாவட்டம் தூத்துக்குடியில் பிறந்தார். இவர்தம் தந்தையார் தாமோதரக் கணக்கப்பிள்ளை.

சிறு வயதிலேயே சங்கரதாச சுவாமிகள் இராமுடு ஐயர், கல்யாண இராமையர் ஆகியோரது நாடக சபைகளில் சேர்ந்து நாடக நடிகராகப் பயிற்சி மேற்கொண்டார். இவர் கி.பி. 1891-இல்

தமிழ் நாடகக் கலையுலகில் முழுமையாகத் தம்மை ஈடுபடுத்தினார். நாடக ஆசிரியர், நடிகர் என இரு நிலைகளில் இவர் பல குழுக்களில் பணி மேற்கொண்டார். இரு குழுக்களுக்காகப் புதுப்புது நாடகங்களையும் அவற்றிற்கான பாடல்களையும் எழுதினார்.

சுவாமிகள் 1910-இல் சமரச சன்மார்க்க சபை என்னும் நாடகக்குழுவைத் தோற்றுவித்தார். பின்னர் இவர் 'மதுரை தத்துவ மீன லோசனி வித்துவபால சபா' என்ற நாடகக்குழுவை 1918-இல் உருவாக்கினார். இவை 'பாலர்சபை முறையில்' (Boys Company System) அமைக்கப்பட்டன. பெரியவர்களால் ஒழுக்கக் கேடும் கட்டுப்பாடின்றமையும் கண்ட தமிழ் நாடக மேடையில் புதிய நம்பிக்கையினை ஏற்படுத்த வேண்டி பாலர் சபையை உருவாக்கிப் பெரியவர்கள் ஏற்று வந்த வேடங்களில் சிறுவர்களை அறிமுகப்படுத்தி அதில் வெற்றியும் பெற்றார். இந்நாடக சபை முறையில் பயின்ற பல இளம் சிறுவர்கள் பிற்காலத்தில் மிகப்பெரிய நடிகர்களாயினர்.

இவர் சிறுவர்களுக்கு ஒழுக்கம், கட்டுப்பாடு போன்றவற்றை ஊட்டினார். மிகச்சிறந்த நடிக்ப்புப் பயிற்சிக்கு அவர்களை உட்படுத்தினார். பாலர் நாடக சபையில் சிறுவர்களுக்கு நடிக்ப்புப் பயிற்சிக்கு கெனவே முறையாகப் 'பாலபாடம்' என்னும் பயிற்சிப் பாடத்தை உருவாக்கினார்.



சங்கரதாச சுவாமிகள்

சுவாமிகள் பல நாடகங்களை எழுதி உருவாக்கினார். நாடகங்கள் உரைநடையும் பாடலும் கலந்து வரும் அமைப்பில் எழுதப்பட்டன. நாடகங்கள் மூலம் மக்களுக்கு நன்மை பயக்கும் கருத்துகளைச் சொல்வதையே நோக்கமாகக் கொண்டதால் புராண, இதிகாச நாட்டுப்புறக் கதைகளே சுவாமிகளின் நாடகங்களில் கதை மூலங்களாயின. சீமந்தனி, மணிமேகலை, லவகுசா, சத்தியவான் சாவித்திரி, அபிமன்யு சுந்தரி, வள்ளி திருமணம், பவளக்கொடி, சுலோசனா சதி, பிரபுலிங்க லீலை, சிறுத்தொண்டர் பிரகலாதா, கோவலன், சதி அனுசூயா, அல்லி அர்ச்சுனா, பார்வதி கல்யாணம் முதலியவை சுவாமிகளின் குறிப்பிடத்தக்க நாடகங்களாகும்.

மேனாட்டு நாடக மரபையொட்டி 'உரோமியோவும் சூலியத்தும்' என்ற தழுவல் நாடகத்தையும் எழுதியுள்ளார். சம்பந்த முதலியாரின் மனோகரா நாடகத்தில் சுவாமிகளின் பாடல்களே இடம்பெற்றுள்ளன. தமிழகத்தின் தொழில்முறை நாடகக்குழுக்கள் பலவற்றில் சுவாமிகளின் நாடகங்களே புகழ் பெற்றவையாகும்.

மிகச்சிறந்த நாடகப் பயிற்றுவிப்பாளராக விளங்கிய சுவாமிகள் எமதருமன், கடோற்கசன், இரணியன் போன்ற வேடங்களுக்குத் தாமே பயிற்சியளித்தார். மேலும் நாடகப்பயிற்சி இயல்பாகவே வரும்படி நாடக உரையாடல்களையும் ஆக்கும் திறமையைப் பெற்றிருந்தார்.

தடுமாறிக்கொண்டிருந்த தமிழ் நாடகமேடையைத் தாங்கி நின்று மக்களிடையே நற்பெயர் வாங்கித்தந்த சுவாமிகள் 'தமிழ் நாடகத் தலைமையாசான்' எனப் போற்றப்பட்டார். இவர் 1922-ஆம் ஆண்டு நவம்பர் மாதம் 13-ஆம் நாள் காலமானார். க.இர.

துணை நூல்கள்:

சங்கரதாச சுவாமிகள் தூ., தூ., சீமந்தனி, தமிழ்நாடு நாடகச்சங்க வெளியீடு, சென்னை, 1969.

சண்முகம், அவ்வை. தி. க., நாடகச் சிந்தனைகள், வானதி பதிப்பகம், சென்னை, 1978.

ரீலகண்டன், ப., நாடக மேடை, பதிப்புத்துறை, மதுரை காமராசர் பல்கலைக்கழகம், மதுரை, 1981.

சங்கர நமச்சிவாயர் திருநெல்வேலியில் பிறந்த தமிழ்ப்புலவர்; வேளாள மரபினர். திருநெல்வேலி ஈசானமடத் தலைவரும் இலக்கணக் கொத்து

ஆசிரியருமான சாமிநாத தேசிகரின் மாணாக்கர்; தமிழ் இலக்கியங்களையும் இலக்கண நூல்களையும் தெளிவு பெறக் கற்றவர். இவர் ஊற்றுமலை இரு தயாலய மருதப்பத் தேவர் என்ற குறுநில மன்னரின் அவைக்களப் புலவரானார். அங்குப் பல புலவர்களின் தொடர்பு சங்கர நமச்சிவாயப் புலவருக்கு ஏற்பட்டது. குறுநில மன்னர் இவரை நன்னூலுக்கு விருத்தியுரை செய்யும்படி பணித்தார். திங்கள் ஒன்றுக்கு நான்கு கோட்டை நெல்லும், நாள் ஒன்றுக்கு ஒரு படி பாலும் வழங்க ஏற்பாடு செய்தார். புலவரும் உரை எழுதி முடித்தார். ஊற்றுமலை மன்னரின் சபையில் உரை அரங்கேற்றம் நடைபெற்றது. உரை எழுந்த வரலாற்றை நன்னூல் விருத்தியுரை நூலின் சிறப்புப் பாயிரப் பாடல்கள் வழி அறியலாம்.

இவரது உரையில் பத்துப்பாட்டு, எட்டுத்தொகை, பதினெண்கீழ்க்கணக்கு, சிலப்பதிகாரம், சீவகசிந்தாமணி, சூளாமணி, ஒருதுறைக்கோவை, பிரபுலிங்க லீலை, நீதி நெறி விளக்கம், இலக்கணக் கொத்து, இலக்கண விளக்கம், கம்பராமாயணம், தண்டியலங்காரம், சிவஞான சித்தியார் போன்ற நூல்களினின்றும் மேற்கோள்கள் காட்டப்பட்டுள்ளன. இதனால் இவரது பன்னூற் பயிற்சியுண்மை புலப்படும்.

வைத்தியநாத தேசிகர், சுப்பிரமணிய தீட்சதர், சாமிநாத தேசிகர், மயிலேறும் பெருமாள் பிள்ளை போன்றோர் இவர் காலப் புலவர்கள்.

தமிழ்மொழியிலும் வடமொழியிலும் சிறந்த புலமை உடையவராதலின், சேனாவரையர் தொல் காப்பியத்திற்கு உரை செய்தது போல நன்னூலுக்கு விருத்தியுரை எழுதினார். உரையில் சிறந்த உவமைகளும் நீதியுரைகளும் காணப்படுகின்றன. சைவப் பெரியாரேயாயினும் வைணவ நூற்பயிற்சி மிக்கவர். மயிலைநாதர் உரையைப் பின்பற்றியிருப்பினும் பல இடங்களில் அவ்வுரைக் கருத்துக்கள் மறுக்கப்படுகின்றன.

இப்புலவர் கி. பி. 17-ஆம் நூற்றாண்டின் பிற்பகுதியில் வாழ்ந்தவர். தம்மை ஆதரித்த ஊற்றுமலை அரசரை செய்நன்றியுடன் பாயிரத்தில் நினைவு கூர்கிறார். பெரியவர்களை மதித்துப் போற்றும் பண்பு இவரிடம் இருந்தது என்பதனை இவரது உரையால் அறிந்து கொள்ளலாம். பி.தெ.

சங்கர நாராயணத் திரட்டு என்பது தேவாரம், திருவாய்மொழி முதலிய நூல்களிலிருந்து சிவபெருமானையும் திருமாலையும், குறித்துப் போற்றும் பாடல்களைக் கொண்டு திரட்டப்பெற்ற ஒரு

நூல். இத்திரட்டு நூல் 52 அதிகாரங்கள் கொண்டது; 1100 பாடல்களுடையது. தத்துவராயர் பாடுதலையின் ஆசிரியராய தத்துவ தேசிகர் சந்தானத்தின் 35-ஆம் சந்தானமாகிய சுயம்பிரகாச தேசிகர் என்பவர் இத்திரட்டினை உருவாக்கினார். இவர் காலம் கி.பி. 1565. ஆகவே, இந்நூல் காலம் கி.பி. 16-ஆம் நூற்றாண்டு. இந்நூல் அச்சானதாகத் தெரியவில்லை. ஏட்டுப் பிரதியும் இதுகாறும் கிடைக்கவில்லை. பெரியோர்கள் எழுதிய வரலாறுகளிலிருந்து இந்நூலைப் பற்றி அறிய முடிகிறது. இரா.ச.

சங்கர பண்டிதர், கி.பி. 19-ஆம் நூற்றாண்டில் வாழ்ந்த யாழ்ப்பாணத் தமிழ்ப் புலவர்களுள் ஒருவர். இவர் யாழ்ப்பாணத்தைச் சேர்ந்த சுன்னாகம் என்னும் ஊரில் சிவகுருநாதருக்கும் தெய்வ யானை அம்மையாருக்கும் கி.பி. 1821-ஆம் ஆண்டில் மகனாகப் பிறந்தார். வேளாளர் வகுப்பைச் சேர்ந்த இவரை நீர்வேலிச் சங்கர பண்டிதர் என்றும் வழங்குவர். இவர் சுன்னாகத்தில் பிறந்தவரெனினும் நீர்வேலி என்னும் இடத்தில் தங்கி வாழ்ந்தமையால் நீர்வேலிச் சங்கரபண்டிதர் என வழங்கப் பெற்றார். சிவப்பிரகாச பண்டிதர் இவர்தம் மகனாவார். இவர் தமிழ் இலக்கண இலக்கியங்களைக் கந்தோரடை அப்பாப் பிள்ளை உபாத்தியாயரிடமும் வடமொழி வியாகரணம், தருக்க நூல், காப்பியம் போன்றவற்றை வேதாரணியம் சாமிநாத தேசிகரிடமும் பயின்றார். சைவப் பற்று மிகுதியின் காரணமாக முத்துச்சாமி தேசிகரிடம் தீக்கை பெற்றுச் சிவபூசையில் ஈடுபட்டார். பின்னர்ச் சைவநூல்களை நன்கு கற்றுத் தேர்ந்து கிறித்தவரிடையே சமயச் சொற்போர் நிகழ்த்தி வெற்றி பெற்றார். அவர்கள் சமயத் தொண்டு செய்யும் இடங்களுக்குச் சென்று இவர் சைவ சமயத் தொண்டு புரிந்தார். இவர் தமிழ் நூல்களைத் தம் மகன் சிவப்பிரகாசப் பண்டிதருக்கும் மற்றும் பலருக்கும் கற்பித்தார். மேலும், இவர் சைவ சமயச் சொற்பொழிவுகள் செய்தும் நூல்கள் எழுதியும் வடமொழி நூல்கள் சிலவற்றைத் தமிழாக்கம் செய்தும் தமிழ்த் தொண்டு புரிந்துள்ளார். இவர் அனுட்ட விதி, சுத்தசங்கிரகம், கிறித்தவ மத கண்டனம், சைவப் பிரகாசம், சிவ தூடணக் கண்டனம், சிரார்த்தவிதி முதலிய நூல்களும், வடமொழிச் சிவஞான போதத் தமிழுரை, சிவபூசையந்தாதியுரை, அகநிர்ணயத்தமிழுரை முதலிய உரை நூல்களும் எழுதியுள்ளார். இவர் கி.பி. 1891-இல் காலமானார். வீ.சே.

சங்கரபாடியார் கல்வெட்டுகளில் குறிக்கப் பட்டுள்ள குடிகள், சங்கரபாடியார் கோயில்களில் விளக்கு எரிக்க எண்ணெய் வழங்கும் குடிகளாகப்

பெரும்பாலான கல்வெட்டுகளில் குறிக்கப்பட்டுள்ளனர். இவர்கள் எண்ணெய்ச் செக்குஆடும் தொழிலைச் செய்து வந்தவர்களாக இருக்கலாம். சோழ அரசர் முதலாம் குலோத்துங்கன் தம் காலத்தில் திருவாலங்காடு என்னும் ஊரில், சங்கரபாடியார் இருபத்து நான்கு குடும்பங்களைக் குடியமர்த்தி அங்குள்ள கோவிலுக்கு நாடோறும் விளக்கு எரிக்க எண்ணெய் வழங்குமாறு அவர்களுக்கு உத்தரவிட்ட செய்தி கல்வெட்டு ஒன்றில் கூறப்பட்டுள்ளது. கிருட்டிண சாத்திரி என்னும் கல்வெட்டாய்வாளர் சங்கரபாடியார் சைவர்கள் வாழ்ந்த நகரப் பகுதியில் வாழ்ந்த மக்கள் எனக் கருதுகிறார். சு.இரா.

சங்கரமூர்த்தி கவிராயர் கி.பி. 18-ஆம் நூற்றாண்டில் வாழ்ந்த தமிழ்ப் புலவர்களுள் ஒருவர். இவர் இராமநாதபுர மாவட்டத்திலுள்ள இராசபாளையத்தைச் சேர்ந்தவர். இவர் தந்தையின் பெயர் மீனாட்சிநாதப் பிள்ளை; கர்காத்த வேளாளர் மரபினைச் சேர்ந்தவர். இளம் பருவத்திலேயே சுப்பம் மாள் என்பவரைத் திருமணம் முடித்துக்கொண்டு கல்வி கற்பதிலும் ஆர்வம் கொண்டார். அதன் விளைவாகத் திருவாவடுதுறை சென்றார். அங்கிருந்த சிவஞான முனிவரைத் தம் குருவாக ஏற்றுக்கொண்டு தமிழ் இலக்கண இலக்கியங்களை நன்கு கற்றார்; சேற்றூர்ப்பள்ளு, கன்னிவாரி சமீன்கோவை முதலிய நூல்களும் பல தனிப்பாடல்களும் பாடியுள்ளார். சேற்றூர்ப்பள்ளு என்னும் நூல் சேற்றூர்ப்பெருநிலக்கிழார்மீது இராமலிங்கத் தேவர் என்பவரின் விருப்பத்திற்கிணங்கப் பாடப்பட்டதாகும். அதனால் மனமகிழ்ந்த அப்பெருநிலக்கிழார் இவருக்குப் பல அணிகலன்களையும் விளைநிலங்களையும் நன்கொடையாக அளித்தார் எனக் கூறுவர். கன்னிவாரி சமீன்கோவை என்பது மதுரை மாவட்டத்தைச் சேர்ந்த கன்னிவாரி என்னும் ஊரிலிருந்த பெருநிலக்கிழாரான அப்பைய நாயக்கர்மீது பாடப்பட்டதாகும். அதற்கு அப்பைய நாயக்கர் இவருக்கு நன்கொடையாக ஓர் ஊரும் ஒரு யானைக் கன்றும் அளித்தார். வீ.சே.

சங்கரர் காண்க: ஆதிசங்கரர்.

சங்க வருணர் என்னும் நாகரியர்: இவர் சங்க காலப் புலவர்களுள் ஒருவர். இப்பெயரை நோக்குங்கால் நாகரியர் என்பது இவருக்கு இயற்பெயராக இருத்தல் வேண்டும் என்றும், இவர் காலத்தில் இவர் 'சங்க வருணர்' என்னும் பெயரால் நன்கு அறிமுகமாகி விளங்கியுள்ளார் என்றும் தெரிகிறது. இவருக்கு வழங்கிய இரு பெயர்களின் காரணம் பற்றித் தெளிவான விளக்கம் கிடைக்கவில்லை. நாகரியர் என்னும் பெயரை, நாகராயர், நாகனார், நாகையர் என்று அமைந்துள்ள சங்கப்புலவர் பெயர்களின்

முதனிலையோடு தொடர்புபடுத்தியும், சங்க வருணர் என்னும் பெயரைப் பௌத்த சங்கத்தோடு தொடர்புபடுத்தியும் ஆய்வாளர்கள் காரணம் காண முற்பட்டனர்.

இவரது பாடல் புறநானூற்றின் 360-ஆம் பாடலாக அமைந்துள்ளது. காஞ்சித் திணையில் பெருங்காஞ்சித் துறையிலமைந்த அப்பாடலில், இவர் தந்து மாறன் என்பவனைச் சிறப்பித்துப் பாடியுள்ளார். ஒருவன் இறந்தபின்னர், அவனுடம்பினைப் பாடையில் சுமந்து, சுடுகாட்டிற்கு எடுத்துச் சென்று சமத்தில் கிடத்தித் தீயிடு முன்னர்த் தரையில் தருப்பைப் புல்லினை இட்டு அதன்மீது பருக்கையாகிய உணவினைப் புலையன் ஏவி உண்ணக் கொடுக்கும் ஒரு பழைய சமச்சடங்கு குறிப்பிடப்பட்டுள்ளது (புறம். 360). அ.மா.ப.

சங்கற்பம்: சங்கற்பம் என்பது எண்ணுதல் என்ற பொருளில் இறைவனோடு சார்த்திக் கூறப்படும். இறைவன் இது இவ்வாறாக என எண்ணுதலாகிய சங்கற்ப மாத்திரத்தால் எல்லாத் தொழிலும் செய்வானாதலால் அவன் அத் தொழிலால் எவ்வித விகாரமும் அடையான் என்று மெய்ந் நூல்கள் வலியுறுத்திக் கூறும்.

சங்கற்பம் என்பதற்குக் கோட்பாடு என்ற பிறிதொரு பொருளும் உண்டு. பிற பிற சமயக் கோட்பாடுகளை மறுத்துக் கூறும் நூலுக்குச் 'சங்கற்ப நிராகரணம்' என்னும் பெயர் அமைந்திருத்தல் காணலாம். இந்நூல் மெய்கண்ட சாத்திரங்களுள் ஒன்றாகும். டி.பி.சி.

சங்கிலித்தொடர்: இது நூலக அறிவியலில் குறிப்பிடக்கூடிய சொற்றொடர் ஆகும். வரிசைமுறையிலான துறை உட்பிரிவுகள் தமக்குச் சார்புள்ள ஒரு தொடரை அமைத்துக்கொள்ளுதல் சங்கிலித் தொடர் (Chain Procedure) எனப்படுகிறது. எவ்வாறெனில் 'அ' என்ற உட்பிரிவு 'ஆ' என்பதோடு சார்ந்து ஒரு தொடரை அமைத்துக்கொள்கிறது. 'ஆ' என்பதோ 'இ' என்பதைச் சேர்த்துக்கொள்கிறது. இதில் 'இ' என்பது 'ஆ' என்பதன் உட்பிரிவு, 'ஆ' என்பதோ 'அ' என்பதன் உட்பிரிவு. இதனால் அ,ஆ,இ என்ற மூன்றும் தமக்குள் ஒரு சங்கிலி போல இணைந்து தொடர்புபடுத்திக் கொள்ளுகின்றன. இச்சங்கிலித் தொடர் பற்றிய விதிகளை உருவாக்கியவர் இந்திய நூலக அறிவியலின் தந்தை எனப் போற்றப்படுகின்ற டாக்டர் எசு.ஆர். அரங்கநாதன் ஆவார்.

மனிதன் பகுத்தறிவு வாய்ந்த ஒரு விலங்குஆவான். இப்பகுத்தறிவும் சக்தியினால் அவன் பொருள்

| பகுப்பு வரிசை ஒழுங்கு முறையின் முதல் நிலை (Array of First Order) | | | | | | | | | |
|--|---|------------------------------------|--|--|---|---------------------------------|--|--|---|
| பொதுத்துறை (Generalia) | தத்துவமும் அதன் துணைப் பிரிவுகளும் (Philosophy and related disciplines) | சமயம் (Religion) | மனித சமுதாயத்தின் வளர்ச்சி பற்றிய ஆய்வுத் துறை (Social Sciences) | மொழியியல் (Language) | என்பொருள் (Pure Science) | தொழில் நுட்ப வியல் (Technology) | கலை (Arts) | இலக்கியம் (Literature) | பொது நில வியலும் வரலாறும் (General Geography History) |
| பகுப்பு வரிசை ஒழுங்கு முறையின் இரண்டாம் நிலை (Array of Second Order) | | | | | | | | | |
| புள்ளியியல் (Statistics) | அரசியல் (Political Science) | பொருளாதாரம் (Economics) | சட்டம் (Law) | பொது நிருவாகம் (Public Administration) | சமூகக் குற்றமும் சேவையியலும் (Social Crimes and Services) | கல்வி (Education) | வாணிகம் (Commerce) | சமூகப் பழக்க வழக்கமும் நாட்டுப் புறக்கலைகளும் (Customs and Folklore) | |
| பகுப்பு வரிசை ஒழுங்கு முறையின் மூன்றாம் நிலை (Array of Third Order) | | | | | | | | | |
| தொழில் பொருளாதாரம் (Labour Economics) | நிதிப் பொருளாதாரம் (Financial Economics) | நிலப் பொருளாதாரம் (Land Economics) | கூட்டுறவு (Co-operation) | பொது வடைமை (Socialism) | பொதுநிதி (Public Finance) | உற்பத்தி (Production) | பொதுப் பொருளாதாரம் அல்லது விரிவுப் பொருளாதாரம் (Macro Economics) | | |

களின் தன்மையை ஒத்த தன்மையுடையன. வேறு பாடுடையன என இனம்பிரித்து அறிந்துகொள்ளுகிறான். இவ்வாறு பொருள்களை இனம் பிரித்துப் பகுத்தறிவதே பகுப்புமுறை எனப்படுகிறது. இப்பகுத்தறியும் தன்மை மனிதனின் வாழ்நாள் முழுவதும் தொடரும் ஒரு நிகழ்ச்சியாகும்.

நூலகப் பகுப்பு முறையில் நூல்களின் சிறப்பியல்புகளை இனம் அறிந்து தொகுக்கின்றனர். இது ஒருங்கிணையான பொருள்களை ஒன்றாகச் சேர்த்துத் தொகுப்பதும் மாற்றுத் தன்மையுடையவைகளைத் தனியே பிரிப்பதுமாகும். பொருள்களின் சிறப்பியல்புகளே அவற்றை வேறுபடுத்தி அறியக்கூடிய அடிப்படைக் கூறாகும். அரங்கநாதன் தம்முடைய கோலன் பகுப்புமுறையில், முழுமையான அறிவுக் களஞ்சியத்தை (Universe of Knowledge) சிறு சிறு பிரிவுகளாகப் பிரித்து அனைவருக்கும் பயன்படும் வகையில் வரிசை முறையில் அமைப்பதே நூலகப் பகுப்புமுறையின் நோக்கம் எனக் குறிப்பிடுகிறார்.

எடுத்துக்காட்டு:

| பொறியியல் | | | | | |
|--|--|--|--|---------------------------------------|---|
| பொதுத்துறைப் பொறியியல் (Civil Eng.) | சாலைப் போக்கு வரத்து (Transport Track Eng.) | வாகனப் போக்கு வரத்து (Transport Vehicle Eng.) | இயந்திரப் பொறியியல் (Mechanical Eng.) | அணுஆற்றல் பொறியியல் (Nuclear Eng.) | சுகாதாரப் பொறியியல் (Sanitary or Municipal Eng.) |

இவ்வாறு ஒவ்வொரு பிரிவும் பொறியியல் என்ற துறையிலிருந்தே பிரிக்கப்பட்டது. இவ்வாறு பிரிக்கப்படும் அனைத்துத் துறைகளையும் பகுப்பு வரிசை ஒழுங்கு முறைமை (Array) என்று குறிப்பிடுவர். பகுப்பு வரிசை ஒழுங்கு முறைமை என்பது, அறிவு முழுமையிலிருந்து சிறப்பியல்புகளின் அடிப்படையில் பகுக்கப்பட்டுத் தொகுக்கப்பட்ட சிறு சிறு உட்பிரிவுகளாகும். பகுப்பு வரிசை ஒழுங்கு முறையில் பல நிலைகளைக் காணலாம்.

அட்டவணைப்படி பல நிலைகளிலும் அமைந்த இன உட்பிரிவுகள் சேர்ந்து உருவாக்கப்பட்டதே சங்கிலித் தொடர் அல்லது சங்கிலி வரிசைத் தொகுதியாகும்.

எடுத்துக்காட்டு:

முக்காற்புள்ளி முறைப்படி (Colon Classification) 1985-இல் சென்னையின் வானிலை: பகுப்பு எண் U 281. 4411 N 85

| | |
|----------------|--------------------------------------|
| U | நிலவியல் (Geography) |
| U2 | இயற்கை நிலவியல் (Physical Geography) |
| U28 | வானிலை ஆராய்ச்சி (Meteorology) |
| U281 | வானிலை (Weather) |
| U281.4 | ஆசியாவில் வானிலை |
| U281.44 | இந்தியாவில் வானிலை |
| U281.4411 N 85 | 1985-இல் சென்னையில் வானிலை |

மு.இரா.

துணை நூல்கள்:

Cates Jeankey, Guide to the Use of Books and Libraries, McCraw-Hill Book Company, New York, 1969.

Renganathan, S.R., Colon Classification, Asia Publishing House, Bombay, 1963.

சங்கீத நாடகக் கழகம்: இக்கழகம் 1953-இல் நிறுவப்பட்டது. இது ஒரு தேசிய நிறுவனம். இசை, நடனம், நாடகம் ஆகிய முப்பிரிவுகளும் இதில் அமைந்துள்ளன. பாரதநாட்டிலுள்ள இசை, நடன, நாடகக் கலைஞர்களின் கலைத்திறனை வளர்ப்பதும் கலைஞர்களின் நிகழ்ச்சிகளை ஒருங்

கிணைப்பதும் இச் சங்கீத நாடகக் கழகத்தின் (The Sangeet Natak Academy or National Academy of Music, Dance and Drama) முக்கிய நோக்கங்களாகும். இதன் சார்பில் போட்டிகள், கருத்தரங்குகள், விழாக்கள் முதலியன ஏற்பாடு செய்யப்படுகின்றன. சிறந்த கலைஞர்களுக்கு விருதுகள் வழங்கப்படுகின்றன. மரபுவழிப்பட்ட கலைஞர்களை உருவாக்கும் பயிற்சி ஆசிரியர்களுக்குப் பொருளுதவியும், பயிலும் மாணவர்களுக்கு உதவித்தொகையும் வழங்கப்படுகின்றன. இத்துறைகளில் எழுதப்படும் நூல்களை வெளியிடுவதற்கும், ஆய்வுகள் நிகழ்த்துவதற்கும் உதவித் தொகைகள் (Subsidies) தரப்படுகின்றன.

நாடு முழுவதும் பல்வேறு வகையான அரசு கமைப்புகள், சங்கீத முறைகள், நாட்டியக் கூறுகள் முதலியன விரவியுள்ளமையால், அவற்றையெல்லாம் பார்வையிட்டுத் தொகுக்கும் பணிகளைச் செய்வதற்குத் தனிப்பகுதி ஒன்று இக்கழகத்தினால் அமைக்கப்பட்டுள்ளது. நாட்டின் தொன்மைக் கலைகள், பழங்குடியினர் கலைப்பாணிகள், நாட்டுப்புறவியல் தொடர்பான பிற கலைக் கூறுகள் ஆகியவற்றைத் தொகுத்து நாடாச் செய்து வைக்கப்பட்டுள்ள சிறந்த நூலகம் ஒன்றும் அமைக்கப்பட்டுள்ளது.

இச் சங்கீத நாடகக் கழகம் சங்கீதத்திலும் நாடகத்திலும் பயிற்சி அளிக்கும் வகையில் இரண்டு பயிற்சி நிறுவனங்களை நடத்திவருகிறது. தில்லியில் உள்ள கதக்கேந்திரம் (Kadhak Kendra), இம்பால் நகரிலுள்ள சவகர்லால் நேரு மணிப்புரி நடனக் கழகம் (Jawaharlal Nehru Manipuri Dance Academy) ஆகியவையே அப் பயிற்சி நிறுவனங்களாகும்.

இசை, நடனம், நாடகம் ஆகியவை பற்றி இந்திய மொழிகளிலும் ஆங்கிலத்திலும் வெளியாகியுள்ள சிறந்த நூல்களுக்குப் பரிசுகள் வழங்கும் திட்டம் ஒன்றும் செயற்படுத்தப்படுகிறது. இத்துறைகளில் புகழ்பெற்றுத் திகழும் கலைஞர்களுக்கு ஆண்டு தோறும் தக்க விருதுகள் வழங்குவதும், அக்கலைஞர்களை இக்கழகத்தின் தகைஞர்கள் (Fellows) ஆக்குவதும் இத்திட்டத்தின் பிற கூறுகள் ஆகும். நாட்டின் பல்வேறு பகுதிகளிலுமுள்ள கலைஞர் குழுக்களை அழைத்து அவர்தம் திறமைகளை வெளிப்படுத்தும் வகையில் இசை, நடன, நாடக விழாக்கள் நடத்தப்படுகின்றன. இத்துறைகளில் புதிய புதிய ஆய்வுகளை ஊக்கப்படுத்தியும் வளர்த்தும் வருகிறது இக் கழகம். பல்வேறு இசைக்கருவிகள், ஆடை அணி வகைகள், அரசங்குகளில் தொங்கவிடப்படும் திரைச்சீலைகள் முதலியன சேகரிக்கப்பட்டுக் காட்சிக்கு வைக்கப்பட்டுள்ளன. தசரா, தீபாவளி போன்ற விழாக் காலங்

களில் மக்கள் கண்டுசெல்லும் வகையில் 'பழங்கால நாடக அரங்கில் இராமாயணக் காட்சிகள்' என்னும் வரிசை சித்திரிக்கப்பட்டுள்ளது.

இக்கழகத்தின் மற்றொரு முக்கிய அங்கம் செய்தித் தொகுப்புப் பகுதி (Documentation Unit) ஆகும். மேலும், 1959-இல் பதிவுசெய்து அமைக்கப்பட்ட 'தேசிய நாடகப் பள்ளி' (The National School of Drama) சிறந்த பணிகளை மேற்கொண்டு வருகிறது. நடித்தல், இயக்குதல், நாடகங்களை இயற்றுதல், பண்பாட்டுக் கலை நிகழ்ச்சிகளை அமைத்தல் முதலிய துறைகளில் இப்பள்ளி ஈடுபட்டுள்ளது. இந்திய நாட்டுக் கலைக் குழுக்களை வெளிநாடுகளுக்கு அனுப்புவதும், பிறநாட்டுக் குழுக்களை இந்திய நாட்டுக்கு அழைத்தலும் இதன் பணிகளுள் ஒன்றாகும். இதன் வாயிலாகப் பண்பாட்டு ஒருமைப்பாடு அனைத்துலக அளவில் ஏற்படுவதற்கு வாய்ப்பு உண்டாகிறது.

மேலே குறித்த கலை நிகழ்ச்சிகள் பற்றிய செய்திகளை அனைத்திந்திய வானொலி மிக விரிவாகவும் கவர்ச்சியாகவும் ஒலிபரப்பி வருவது இக்கழகத்தின் சிறப்பினை மேலும் உயர்த்துவதாக உள்ளது. பா.ம.

சங்கீத மும்மூர்த்திகள்: தியாகராச சுவாமிகள், முத்துசாமி தீட்சிதர், சியாமா சாத்திரிகள் ஆகிய மூன்று இசை மேதைகளைக் கருநாடக சங்கீத மும்மூர்த்திகள் என்று குறிப்பது ஓர் அண்மைக்கால மரபாகும்.

இம்மூவருமே கி.பி.18-ஆம் நூற்றாண்டிலும் 19-ஆம் நூற்றாண்டிலும் வாழ்ந்தவர்கள்; தஞ்சை மாவட்டத்தில் உள்ள திருவாரூரில் பிறந்தவர்கள். தியாகையர், இராமப் பிரம்மம் கீதம்மா ஆகியோருக்கு மகனாய் கி.பி. 1761-இல் பிறந்தார். முத்துசாமி தீட்சிதர் இராமசா, சுப்பம்மாள் ஆகியோருக்கு மகனாய் கி.பி.1775-ஆம் ஆண்டிலும், சியாமா சாத்திரிகள் விசுவ நாதையர் வெங்க லட்சுமி ஆகியோருக்கு மகனாய் கி.பி. 1762-ஆம் ஆண்டிலும் பிறந்தனர்.

மூவருமே நிறைவாழ்வு வாழ்ந்த பெருமக்கள். தியாகையர் 80 ஆண்டுகளும், முத்துசாமி தீட்சிதர் 69 ஆண்டுகளும், சியாமா சாத்திரிகள் 65 ஆண்டுகளும் வாழ்ந்தவர்கள். இம்மூவரும் தாங்கள் காலமாகும் நாளை முன்னதாகவே கூறி மறைந்தனர் என்று கூறப்படுகின்றார்கள்.

மூவருமே அவர்கள் வாழ்ந்த காலத்துக் குறுநில மன்னர்களால் போற்றப்பட்டவர்கள்; இந்து பிராமண வகுப்பில் எளிய குடும்பத்தில் பிறந்து துன்ப துயரங்

களில் எதிர்நீச்சலடித்து முன்னேறியவர்கள்; குருமுகமாக முறையாகப் பாடங்கேட்டவர்கள்; மனிதரைப் புகழ்வதனை வெறுத்தவர்கள். இம்மூவருக்குமே முதல் ஆசிரியர் அவர் தம் தந்தையரே. நல்ல மாணவப் பரம்பரை இம் மூவருக்குமே உண்டு. தியாகையர் திருவையாற்றிலும், சியாமா சாத்திரிகள் தஞ்சை நகரத்திலும், முத்துசாமி தீட்சிதர் எட்டயபுரத்திலும் தம் இறுதிநாளைக் கழித்தனர். தீட்சிதர், சாத்திரி ஆகிய இருவரின் சந்ததியிலும் இசை மேதைகள் தோன்றினர். மகாகவிபாரதி போற்றிப் பாடிய சுப்புராம தீட்சிதர் முத்துசாமி தீட்சிதரின் பேரர் ஆவார்.

தியாகையர் இயற்றிய கீர்த்தினைகளே எண்ணிக்கையில் மிகுதி. தியாகையருக்கே மாணவர் எண்ணிக்கையும் மிகுதி. தியாகப் பிரமம் எனப்போற்றப் பெறும் தியாகையர் மற்ற இருவரை விட மிகுதியான மொழிகள் கற்றவர். தெலுங்கு, சமசுகிருதம், மராத்தி, தமிழ், கன்னடம், இந்தி ஆகிய ஆறு மொழிகள் அறிந்தவர் அவர்.

மூவருமே தேவார மூவரைப் போலப் பல ஊர்களுக்குச் சென்று அவ்வவ்வூரில் எழுந்தருளியிருக்கும் இறைவனைப் பாடிப் பரவும் வழக்கத்தை மேற்கொண்டனர். தியாகையர் திருப்பதி வரை சென்றவர்; முத்துசாமி தீட்சிதர் காசி வரை சென்றவர், சியாமா சாத்திரிகள் சென்ற இடங்கள் குறைவே. தியாகையர் சென்று வந்த இடங்களுள் சில: திருப்பதி, புத்தூர், சென்னை, கோலூர், திருவொற்றியூர் சோளிங்கர், திருவரங்கம், இலால்குடி, நாகப்பட்டினம். முத்துசாமி தீட்சிதர் காசி, காளத்தி, திருத்தணி, காஞ்சி, வைத்தீசுவரன்கோயில், மதுரை, எட்டயபுரம், திருச்செந்தூர், சாத்தூர், இராமேசுவரம். ஆகிய ஊர்களுக்கும், சியாமா சாத்திரியார் காஞ்சி, திருவாணைக்கா, நாகை, மதுரை, வைத்தீசுவரன்கோயில் ஆகிய ஊர்களுக்கும் சென்றுள்ளனர்.

அற்புதங்கள் நிகழ்த்தியதாக மூவரைப் பற்றியும் நிரம்பக் குறிப்புகள் உண்டு. மூவரும் வெளியூர்களுக்குச் சென்றுவந்தபோது நிகழ்ந்தனவாகச் சொல்லப்படும் கதைகளும் நிரம்ப உண்டு. தியாகையர் இராமனையும், முத்துசாமி தீட்சிதர் முருகனையும், சியாமா சாத்திரிகள் தேவியையும் வழிபடு கடவுளாகக் கொண்டவர்கள். தியாகையர் புதிய ராகங்களைக் கண்டுபிடித்துப் பாடியவர். தேவாமிருத வருசனி, கடேவாணி, செஞ்சகம்போசி, கம்பீரவாணி, பகுதாரி, சாராமதி, பாலரஞ்சனி, உமாபரணம் ஆகிய இராகங்கள் அவருடைய படைப்புகளே. சியாமா சாத்திரிகள் மட்டும் தமிழிலும் சில சாகித்தியங்கள் இயற்றியுள்ளார்.

கருநாடக இசையில் இராகம், தாளம், பாவம் ஆகிய மூன்றும் உயிர் நாடியாகும்.

தியாகையர் படைப்புகளில் பாவமும் தீட்சிதர் படைப்புகளில் இராகமும், சாத்திரியார் படைப்புகளில் தாளமும் சிறப்பிடத்தைப் பெற்றுள்ளன. மற்ற இருவரின் படைப்புகளை நோக்கத் தியாகையரின் படைப்புகள் உருவத்திலும் உள்ளடக்கத்திலும் எளிமையானவை.

பல்லவி, அனுபல்லவி, சரணம் என்ற அமைப்பு கிருதிகளில் இடம்பெற்று நிலைத்தமை இம்மூவர் காலத்தில்தான். பத்ராசலம் இராமதாசு, கோபால கிருட்டிண பாரதியார், சுவாதித்திருநாள் ஆகியோர்க்கும் இதில் பங்கு உண்டு.

தீட்சிதர் தம் கிருதிகளில் இராகத்தின் சொரூபம் வெளிப்படையாகத் தோன்றுமாறும், இராகபத்தியும் ஆலாபன கிரமமும் செறிந்திருக்குமாறும் அமைந்திருப்பதைக் காணலாம். சாத்திரியார் படைப்புகளைக் கற்பது சிறிது கடினமாகும்.

இம்மூவரில் சியாமா சாத்திரியாரும், தீட்சிதரும் சந்தித்தமைக்கும், தியாகையரும் சாத்திரியாரும் சந்தித்தமைக்கும் வரலாற்றுச் சான்றுகள் உண்டு. ஆனால், தியாகையரும், தீட்சிதரும் சந்தித்தனர் என்பதற்கு மறுக்கமுடியாது அமையும் சான்றுகள் இல்லை. திருவையாற்றில் எழுந்தருளியிருக்கும் அம்பாள் தருமசம்வர்த்தினியைப் பற்றிய தீட்சிதர் கிருதிகள் இருப்பதனால் அவர் திருவையாற்றிற்குச் சென்றிருக்கவும், தியாகையரைச் சந்தித்திருக்கவும் வாய்ப்பு உண்டு.

தியாகையரின் நாட்டை, கவுளை, ஆரபி, வராளி, சிரீ ஆகிய கனராகங்களில் அமைந்த கீர்த்தனைகளைப் பஞ்சரத்தினக்கீர்த்தனைகள் எனக்குறிப்பிட்டு வழங்குவதுபோல், தீட்சிதரின் நவரத்தின கீர்த்தனைகளும், நவக்கிரக கீர்த்தனைகளும் குறிப்பிடத் தக்கவையே.

தீட்சிதரால் மட்டுமே கையாளப்பட்ட இராகங்கள் உண்டு. அவற்றுள் சில சாரங்க நாட்ட, சாயகவுள, பூர்வி, பாடி, மகூரி, சுத்த வசந்தா, அமிருதவர்சனி என்பனவாகும்.

தியாகையரும் சியாமா சாத்திரிகளும் பெரும்பாலும் தெலுங்கிலும், தீட்சிதர் பெரும்பாலும் சமசுகிருதத்திலும் கிருதிகள் இயற்றியுள்ளனர். தியாகையரைப் போல மற்ற இருவரும் இசை நாடகங்கள் எழுதியதாகத் தெரியவில்லை. தீட்சிதர் காசியில் வாழ்ந்த காரணத்தினால் அவருடைய கிருதிகளில் இந்துசுத்தானி இசையின் செல்வாக்கு உண்டு.

இம்மூவரும் தெலுங்கிலேயே நிரம்பச் சாகித்தியங்கள் இயற்றியமைக்கு ஒரு காரணம் சொல்லப்படுகிறது. தெலுங்கில் எல்லாச் சொற்களும் உயிரீறாக இருப்பதனால் சாகித்தியங்கள் இயற்றுவதற்குத் தெலுங்கு மிகவும் ஏற்றதாக இருக்கிறது என்பதே அக்காரணம். இது ஒரு மொழியியல் காரணமேயாகும். தியாகையர் இராமயணக் கதையைத் தம் கிருதிகளுக்குரிய உள்ளடக்கமாகக் கொண்டமையால் அவரால் எளிதாக மக்களை ஈர்க்கும் பாடல்களைப் பலவாகப் பாடமுடிந்தது, தீட்சிதர் கிருதிகள் பற்றற்ற தன்மையைப் போதிக்கும் நிலையில் உள்ளன.

சாத்திரியாரின் படைப்புகள் ஆழமானவை; நுட்பமானவை; மக்களிடம் மிகுதியாகப் பரப்பப்படாதவை. சியாமாசாத்திரியார் சாகித்தியகர்த்தா என்பதை விடவும் பாடகர் என்றே பெரிதும் அங்கீகரிக்கப்பட்டுள்ளார். தீட்சிதர் கிருதிகள் நிறைய இருப்பினும் அவரது இராக அமைப்பு புரிந்துகொள்ளச் சிக்கலானது.

தீட்சிதர் ஒரு வேதாந்தி. தியாகையரும் சாத்திரியும் பக்தர்கள். மூவரும் வாக்கேயக்கரார்கள் என்பதில் அடங்குவர். எது எப்படியிருப்பினும் இம்மூன்று வாக்கேயக்காரர்களும் தென்னக இசையின் தூண்கள் என்பதை யாரும் மறுப்பதற்கில்லை. தியாகராசர் தம் கிருதிகளில் தம் பெயரையே முத்திரையாகவும், முத்து சாமி தீட்சிதர் 'குக குக' என்ற தொடரை முத்திரையாகவும், சாத்திரியார், சியாம கிருட்டிணன் என்பதை முத்திரையாகவும் பயன்படுத்திப் பாடியுள்ளனர்.

முத்திரை என்பது பாட்டின் இறுதியில் ஓரடியில் குறிப்பிட்ட தொடர் தவறாது இடம்பெறுமாறு அமைத்துப் பாடுவது. இந்த வழக்கம் தேவார காலத்திலும் உண்டு. இது ஆக்கியோன் பெயரைக் கண்டு கொள்ள உதவும்.

தியாகையர் கி.பி. 1847-ஆம் ஆண்டிலும், தீட்சிதர் கி.பி. 1834-ஆம் ஆண்டிலும், சியாமாசாத்திரிகள் கி.பி. 1827-ஆம் ஆண்டிலும் காலமானார்கள். சொ.பா.

சச்சிதானந்த சாமிகள், கி.பி. 19-ஆம் நூற்றாண்டில் வாழ்ந்த தமிழ்ப் புலவர். இவர் தொண்டை நாட்டில் உள்ள ஈசூரில் கி.பி. 1815-இல் பிறந்தார்; ஆனால், சென்னைக் குயப்பேட்டையிலேயே வாழ்ந்து வந்தார்; சரவணப் பெருமானையர் என்பவரிடம் தமிழ்நூல்களைக் கற்றுத் தேர்ந்தார். இவர் தமிழில் எதார்த்தவாதம், சீவகாருண்ய விளக்கம், உத்தம வாதம், சுவானுபூதி விளக்கம், சர்வமத சித்தாந்த விளக்க வினாவிடை, திருக்கு திரிசிய

விவேகம், பிரத்தியட்சானுபூதி விளக்கம், வேதாந்த இலக்கணம் முதலிய நூல்கள் இயற்றியுள்ளார். மேலும் இவர் வேதாந்த சூளாமணி, கைவல்ய நவநீதம், பிரபுலிங்கலீலை, சொருபசாரம், உபநிடதம், பகவத்கீதை முதலியவற்றிற்கு விரிவுரை எழுதியுள்ளார். இவர் கி.பி. 1889-இல் காலமானார். வீ.சே.

சச்சிதானந்தம்: இறைவனுடைய உண்மையான இயல்புகளை உபநிடதங்கள், 'சத்து, சித்து, ஆனந்தம்' என மூன்று தன்மைகளுள் அடக்கிக் கூறுகின்றன. இந்த மூன்று சொற்களும் சேர்ந்ததே 'சச்சிதானந்தம்' என்னும் சொல். அவற்றுள், 'சத்து' என்பதற்கு 'உண்மை' என்பது பொருள். உண்மையென்பது உளதாந் தன்மை. எல்லாப்பொருள்களும் உள்ளனவன்றி, இல்லாதது ஒன்றும் இல்லையாதலின், இல்லது வாராது; உள்ளது போகாது என்பது சைவ சித்தாந்தக் கருத்தாதலின், 'பொருள்' எனப்படுவன யாவும் சத்தேயாம். ஆகவே, சத்து என்பதற்கு நிலை பேறு அல்லது ஒரு படித்தாய் இருத்தல் என்றே பொருள் கொள்கிறார் மெய்கண்டார். ஆதலின் சத்து என்பதை மெய் என்றுதான் கூற வேண்டும். சத்து என்பது என்றும் ஒருபடித்தாய் உள்ளது. ஆகவே, மாறுதல் அடையும் பொருள்கள் யாவும் 'அசத்து' எனப்படும். சங்கரர் பிரமத்தைத் தவிர இரண்டாவதாக ஒரு பொருள் இல்லையாயினும் எண்ணற்ற பொருள் உன்னை போலக் காணப்படுவது வெறும் தோற்றமேயாகும் என்கிறார்.

சித்து என்பது அறிவு. அதாவது எல்லாவற்றையும், எப்பொழுதும் தானே அறியும் அறிவு. ஏனெனில் ஒன்றையறியும் பொழுது, மற்றொன்றை அறியாது நிற்பினும், ஒரு கால் அறிந்து மற்றொரு கால் அறியாது நிற்பினும், தானே அறியாது பிறர் அறிவித்தபின் அறியினும் அது அறிவு எனப்படாது. இத்தகைய குறைபாடுகளுக்கெல்லாம் உயிர்களுக்கு உண்டு. அறிவு என்பது மேற்கூறியவாறு அறியும் அறிவேயாம். அதனைப் பேரறிவு என்றும், இயற்கையறிவு என்றும் கூறுவார்கள். அத்தகைய அறிவை அறியாமையாக தாக்கமாட்டாதாகலின் அது தூயதாக இருக்கும்.

ஆனந்தம் என்பது இன்பம். அதாவது எல்லை யில்லாத இன்பம். இன்பத்திற்கு எல்லை, நிலையாமையும் துன்பமுமேயாகலின் 'எல்லையில் இன்பம்' எனவே அவ்விரண்டும் இல்லாத இன்பம் என்று கூறலாம். உபநிடதங்கள் சச்சிதானந்தம் என மூன்றாகச் சுருங்கக் கூறுவதைச் சைவாகமங்கள் ஆறாகவும், எட்டாகவும் விரித்துக் கூறும். அவற்றுள் ஆறாகக் கூறப்படுவன சுவதந்திரதை (தன்வயம்), சருவஞ்சுதை

(முற்றும் உணர்தல்), அநாதி பேதம் (இயற்கையுணர்வு) அலுப்த சக்தி (பேரருள்) அனந்த சக்தி (முடிவில் ஆற்றல்) திருப்தி (வரம்பில் இன்பம்) என்பன. இனி எட்டு எனப்படுவது, மேற்கூறியவற்றுடன். விசுத்த தேகம், (துய்மை) நிராமயம் (இயல்பாகவே, பாசங்கள் இன்மை) என்னும் இரண்டும் சேர்த்துச் சொல்லப்படுவதாகும். திருவள்ளுவரும் இறைவனை எண்ணுதான் எனக் கூறுகிறார். சமண மதத்தினர் எண் குணத்தைக் 'கடையிலா அறிவு' கடையிலாக் காட்சி, கடையிலா வீரியம், கடையிலா இன்பம், நாமம் இன்மை, கோத்திரம் இன்மை, ஆயுஇன்மை, அழியா இயல்பு எனக் கூறுவர். இந்த எட்டுக் குணங்களை யுடையவன் இறைவன் என்பதனால் அவனே எல்லாப் பொருளினும் பெரும் பொருளாதல் பெறப்பட்டது 'பெரும் பொருள்' என்பதை உபநிடதங்கள், 'பரப் பிரமம் எனக் கூறுகின்றன. இரா. கோ.

துணை நூல்கள்:

Devasenapathi, V. A., Saiva Siddhanta, University of Madras, 1974.

Nallaswami Pillai, J.M., Studies in Saiva Siddhanta, Dharmapura Adinam, 1962.

சசாங்கன்: குப்தப் பேரரசின் வீழ்ச்சிக்குப் பின் கி.பி. 6-ஆம் நூற்றாண்டின் முற்பகுதியில் மேற்கு மற்றும் வடக்கு வங்காளம் சேர்ந்த கௌடா (Gauda) என்னும் நிலப்பகுதி தன்னாதிக்கம் பெற்றது. ஆயினும், இப்பகுதி மௌகாரிகளால் (Maukharis) கைப்பற்றப்பட்டு ஆளப்பட்டு வந்தது. அரை நூற்றாண்டுக் காலத்திற்குப் பிறகு, கௌடாவின் அரியணை சசாங்கனால் (Sasanka) கைப்பற்றப்பட்டதுடன் முழு வங்காளமும் அவரது ஆட்சியின் கீழ்க் கொண்டு வரப்பட்டது. இப்போதைய மூர்சிதாபாதின் அருகிலிருந்த கர்னசுவர்ணா (Karnasuvarna) சசாங்கனின் புதிய தலைநகரமாயிற்று. சசாங்கனின் முன்னோர்கள் குறித்தோ அவரது வழித் தோன்றல்களான மன்னர்கள் குறித்தோ வரலாற்றுக் குறிப்புகள் ஏதுவும் கிடைக்கவில்லை. ஏறத்தாழ 17 ஆண்டுக் காலம் ஆண்ட சசாங்கனின் ஆட்சி கீர்த்தி மிகு இராணுவ வெற்றிகளைக் கொண்டதாயிருந்ததுடன், மாளவத்தின் அரசன் யசோதர்மனின் வரலாறு போலவே ஒளி படைத்ததாகவும் மின்னி மறைவதாகவும் அமைந்து விட்டது.

ஓரிசாவை வென்று தம் ஆதிக்கத்தை நிலை நாட்டிய சசாங்கன் கங்கோட அரசையும் (Kingdom of Kangoda) வென்று தம் வசப்படுத்தினார். அதற்குப்

பிறகு சசாங்கனின் கவனம் கன்னோசி மீது (Kanauji) திரும்பியது. கன்னோசியை ஆண்ட மௌகாரிகள் கௌட அரசின் பரம்பரைப் பகைவர்களாயினர். மௌகாரிகளின் அரசன் கிரகவர்மன் (Grahavarman), தானேசுவரத்தை (Thaneswar) ஆண்ட பிரபாகரவர்த்தனின் மகன் இராசசிரீயை (Rajyasri) மணமுடித்ததன் மூலம் தனது அரசியல் ஆற்றலைப் பெருக்கிப் கொண்டான். அதுபோலவே மாளவ (Malwa) அரசுக்கும் பத்தில் பெண் எடுத்ததன் மூலம் சசாங்கனும் தம் வலிமையைப் பெருக்கிக்கொண்டார். அதன் பின் மாளவ அரசு சசாங்கனின் ஒத்துழைப்புடன் மௌகாரிகளின் தலைநகர்மீது படையெடுத்துத் தாக்குதல் தொடுத்தது. எதிர்பாராத இந்தத்திடர்த் தாக்குதலில் நிலைகுலைந்த கிரகவர்மன் கொல்லப்பட்டான். தன் உடன்பிறந்த, அரசி இராசசிரீயை மீட்கப்படையுடன் இராச்சியவர்த்தனன் கன்னோசியை நோக்கிப் புறப்பட்டான். ஆனால் அவனது படையை எதிர் கொண்டு வந்த மாளவ அரசனின் படைப்பிரிவு இராச்சிய வர்த்தனனைத் தாக்கித் தோற்கடித்தது. இறுதியில் கன்யாகுப்தத்தை (Kanyakubja) நோக்கி இராச்சியவர்த்தன் செல்லும்போது, கி.பி. 606-ஆம் ஆண்டு, சசாங்கனால் கொல்லப்பட்டானென வரலாற்றுச் செய்திகள் கிடைக்கின்றன. ஆயினும், இது குறித்த செய்தி தெளிவாக இல்லை. வரலாற்றாசிரியர் சத்தியநாதய்யர், இராச்சியவர்த்தனின் மரணம் சசாங்கனின் சதியால் நேர்த்தாகக் குற்றம் சாட்டுகிறார். ஆயினும், ஆர்.சி. மசும்தார் இக்குற்றச்சாட்டிலிருந்து சசாங்கனுக்கு விலக்களிக்கிறார். கி.பி. 619-ஆம் ஆண்டைச் சேர்ந்த கஞ்சம் கல்வெட்டு (Ganjam inscription) ஒன்றில் சசாங்கனின் மேலாதிக்கத்தின் கீழிருந்த குறுநில மன்னன் (Feudatory) ஒருவனால் சசாங்கன் 'மகாராசாதி ராசன்' என்று அழைக்கப்படுவதிலிருந்தும், சசாங்கனால் (சிவன், நந்தித் தலையுடைய) பொற்காசுகள் வெளிப்படுத்தலிலிருந்தும் அவனது கீர்த்தியை நன்கு உணர முடிகிறது. சசாங்கனின் மரணம் கி.பி. 637-இல் நேரிட்டது. தெ.பா.

சசாரம் பீகார் மாநிலத்தில் சாகாபாது (Shahabad) மாவட்டத்தில் உள்ளதோர் ஊர். இது கட்டடக்கலைச் சிறப்புப் பெற்றது. சசாரம் (Sasaram) என்னும் இவ்வூரில் சூர் மரபு அரசரான செர்சாவின் (Sher Shah) கல்லறை உள்ளது. இக்கல்லறையைச் செர்சா கி.பி. 1540-ஆம் ஆண்டு இந்திய ரிசுலாமியக் கட்டடக்கலைப் பாணியில் கட்டினார். இது எண் கோண அமைப்புடைய கல்லறையாகும். இங்குச் செர்சாவின் தந்தையான ஆசன்கான் (Hasankhan) கல்லறையும் உள்ளது. இக்கல்லறை கி.பி. 1535-ஆம் ஆண்டு கட்டப்பட்டது.

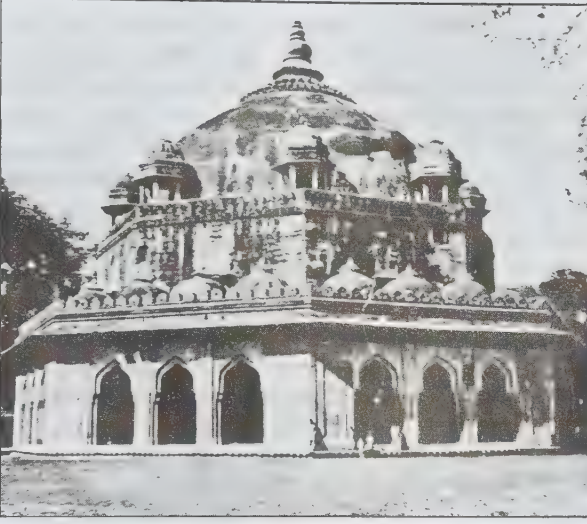

கல்லறை-சசாரம்

செர்சாவின் கல்லறை ஓர் ஏரியின் நடுவிலுள்ள மேட்டின்மீது உயர்ந்த மேடை அமைத்துக் கட்டப்பட்டுள்ளது. மேடை மேலே செல்லப் படிக்கட்டுகள் உள்ளன. உலோடி மரபினர் கட்டிய கட்டடங்களின் அமைப்பில் இக்கல்லறை கட்டப்பட்டுள்ளது. எளிமையும் அழகும் மிகுந்து இக்கல்லறை விளங்குகிறது.

சு.இரா.

சசியா இந்துக்களுக்கு விதிக்கப்பட்ட தலைவரி. யாகூப்-இபின்-லாயத் அல் சபர் (Ya'qub-ibn Layath al Saffar) ஆட்சியின் கீழ், அரபியர்கள் சிந்துப் பிரதேசத்தைக் கைப்பற்றி ஆட்சிசெய்யத்தொடங்கியவுடன் இவ்வரி வசூலிக்கப்பட்டது. அராபியர்களைத் தொடர்ந்து வந்த சூலாமியர் ஆட்சியிலும் சசியாவரி தொடர்ந்து விதிக்கப்பட்டது. பெரோசு சா துக்ளக்கு (Firuz shah Tughlak) என்ற மன்னன் சசியா வரியைத் தனது சமயத்தைப் பரப்பப் பயன்படுத்தினான். இந்து மதத்தை விடுத்து இசுலாம் மதத்தை ஏற்றுக் கொள்பவர்களுக்கு இவ்வரியிலிருந்து விலக்கு (exemption) அளிக்கப்பட்ட காரணத்தால், அளவற்ற இந்துக்கள் இவ்வரித் தொல்லையில் இருந்து தப்பிப்பதற்கு மதம் மாறினர். அக்பர் ஆட்சிப் பொறுப்பை ஏற்று அரியணையில் அமரும் வரையில் நீடித்த இந்த வரி வசூல் அக்பரால் கி.பி. 1564-ஆம் ஆண்டு நிறுத்தப்பட்டது. ஆனாலும், இசுலாமிய மதத்தின்மீது அளவு கடந்த பற்றுக் கொண்ட அவுரங்கசீபின் காலத்தில் (கி.பி. 1679) இவ்வரி மீண்டும் இந்துக்கள்மீது சுமத்தப்பட்டது.

பூதர்கள், கிறித்தவர்கள், பெண்கள், பார்வை யற்றோர், உடல் ஊனமுற்றவர்கள், சிறுவர் சிறுமியர்

மட்டுமே இவ்வரியிலிருந்து விலக்கிக்கப்பட்டிருந்தனர். வரிவசூல் செய்யும் அதிகாரிகளின் முன் இந்துக்கள் செருப்பின்றி வெறுங்காலுடன் சென்று பணிவுடன் வரி செலுத்துமாறு வற்புறுத்தப்பட்ட காரணத்தால், அதை இந்துக்கள் மிகவும் அவமானமாகக் கருதி வெறுத்தனர். அதிகாரிகள் பல்வேறு சமயங்களில் விதிகளை மீறி ஆதரவற்ற விதவைகளிடமிருந்தும் இவ்வரியை வசூல் செய்தனர். இறுதியில் முகமது சா என்ற மன்னனின் ஆட்சியில்தான் கி.பி. 1720-ஆம் ஆண்டு இவ்வரி ஒழிக்கப்பட்டது.

அ.ச.

துணை நூல்:

Vidya Dhar Mahajan, Muslim Rule in India. S.Chand & Co., New Delhi, 1975.

சசுட்டிணியன்: கிழை உரோமானியப் பேரரசராக இருந்த புகழ்மிக்க சசுட்டிணியன் என்பார் (Emperor Justinian, the Great) பிறப்பில் உரோமானிய அரச குடும்பத்தைச் சேர்ந்தவரல்லர்; இவர் இல்லிரிக்கமென்ற உரோமானிய மாகாணத்தில் தாரெசியம் என்ற ஊரில் (Taurisium) கோதிக்கு இனத்தில் ஒரு குடியானவர் குடும்பத்தில் கி.பி. 483-இல் பிறந்தார். இவர்தம் சிறிய தந்தை முதலாம் சசுட்டின் (Justin I) திரேசு மாகாணத்தில் வாழ்ந்த



சசுட்டிணியன்

ஒரு குடியானவர் ஆவர்; அவர் உரோமானியப் பேரரசராக கி.பி. 518-இல் தேர்ந்தெடுக்கப்பட்ட போது இளைஞரான சசுட்டியனைத் தமக்கு உதவியாக வைத்துக்கொண்டு பயிற்சி அளித்தார். தம் சிறிய தந்தை கி.பி. 527-இல் இறந்ததும் சசுட்டியன் பேரரசராக அறிவிக்கப்பட்டார். சசுட்டிணியன்

கி.பி. 527 முதல் கி.பி. 565 வரை கீழை உரோமானியப் பேரரசராக ஆட்சி செய்தார். இவர் தியோடோரா (Theodora) என்ற நடிகையை மணந்தார். இவருடைய ஆட்சியில் சில இடர்ப்பாடுகள் தோன்றின. நாட்டிலுள்ள பச்சைக் கட்சியாரும் (Party of the Green), நீலக் கட்சியாரும் (The Blues) வன்செயலிலீடுபட்டுப் பூசலிடவே அதை அடக்குவதில் பேரரசருடைய உயிருக்கே இடையூறு வருதல் கூடுமென்ற அச்சம் தோன்றிற்று. தலைநகரமான கான்சுட்டாண்டி நோப்பிளின் ஒரு பகுதி கி.பி. 532-இல் தீயினால் அழிந்தது. திறமிக்க பெலிசேரியசு போன்ற தம் தளபதிகளினுதவியால் சகட்டினியன் பார்சீகர்களைத் தோற்கடித்தார்; இத்தாலியிலும், ஆப்பிரிக்காவிலும் வெற்றிகள் பல பெற்றார். அதன் பயனாக, முன்பு உரோமானியப் பேரரசு இழந்துவிட்ட சில மாகாணங்கள் அதற்குத் திரும்பக் கிடைத்தன. சகட்டினியன் நகரங்களையும் கோட்டைகளையும் கோயில்களையும் (Cherches) கட்டுவதில் ஈடுபாடு கொண்டார்; அதன்பொருட்டு இவர் தம் குடிகள் மீது கடும் வரியும் விதித்தார். இவர் கான்சுட்டாண்டி நோபிலுள்ள சோபியா கிறித்தவக்கோயிலைக் (Sophia Church) கட்டினார். சகட்டினியன் செய்த ஆக்கப் பணிகளுள் குறிப்பிடத்தக்கது இவர் எழுதிவைத்த குடிமைச் சட்டத்தொகுப்பு (Body of Civil Law or Corpus Juris Civilis) ஆகும். இத் தொகுப்பை வெளியிடும்பொருட்டு இவர் கற்றுவல்ல 10 அறிஞர்களை ஆணையர்களாக அமர்த்திப் பல்வேறு உரோமானியச் சட்டங்களைத் திரட்டுமாறு பணித்தார். அதுவே இவருடைய புகழுக்குக் காரணமாகும். இவர் கி.பி. 565-இல் மறைந்தார்.

முலகைச் சட்டங்கள்: திரெபோனியசு என்ற மேற்பார்வையாளரின் கீழ் அறிஞர்களை ஒன்றுகூட்டிச் சட்டத் தொகுப்பை வகுக்கச் சகட்டினியன் ஏற்பாடு செய்தார். இச்சட்டத் தொகுப்பில் (Code) உரோமானியப் பேரரசின் சட்டங்களும், அவற்றின் சுருக்கங்களும் விளக்கங்களும் அவற்றின் அடிப்படையில் வழங்கப்பட்ட தீர்ப்புகளும் அடங்கியிருந்தன. இத் தொகுப்பைத் தவிரச் சட்ட அறிஞர்களுக்கு மேற்கோள் நூலாகப் பயன்படும்படியான சட்டத் திரட்டு நூல் (Digest) ஒன்றும் வெளியிடப்பட்டது. இவருடைய முயற்சியின் விளைவாகப் பல உரோமானியப் பேரரசர்கள் விடுத்த ஆணைகளும், தொகுப்பு நூலிலிருந்து சுருக்கங்கள் அடங்கிய ஒரு நூலும் (Institutes) கி.பி. 533-இல் வெளியிடப்பட்டன. இச்சட்டத்தில் 'பேரரசரே எல்லாச் சட்டங்களுக்கும், மனித உரிமைகளுக்கும் முதல் ஆதாரம்' என்றும், அவருடைய விருப்பத்துக்குச் சட்டத்தின் ஆற்றலை அளிக்

கும் அவருடைய அதிகாரமும் மக்களிடமிருந்தே பெறப்படுகிறது என்றும் குறிப்பிடப்பட்டுள்ளது. சகட்டினியன் வெளியிட்ட மூன்று வகையான சட்ட நூல்களும் (தொகுப்பு, திரட்டு, பாடநூல் ஆகிய மூன்றும்) சேர்ந்து குடிமைச் சட்டத் தொகுப்பு அல்லது சகட்டினியன் தொகுப்பு (Justinian Code) என்று குறிப்பிடப்படுகின்றன. மூன்றுவகைச் சட்டங்களுள் முதலாவதான சட்டத்தொகுப்பில், 1) உரோமானியக் குடிகளுக்காக உரோமானிய அரசாங்கத்தால் செய்யப்பட்ட சட்டங்கள் இருந்தன. இவற்றில் மக்களின் சொத்துரிமைகளும், ஆள் சுதந்திர உரிமைகளும் சட்டத்தின் அடிப்படையிலான செயல்முறைகளும் கூறப்படுகின்றன. பலவகையான குற்றங்களுக்கு இலக்கணமும், அவற்றுக்கான தண்டனை வரையறைகளும் கூறப்பட்டுள்ளன.

2. இரண்டாவதான சட்டத்திரட்டில் உரோமானியரல்லாதாருக்காக உரோமானியச் சட்டங்களை விளக்கி, உரோமானிய நீதிபதிகள் செய்த சட்டங்கள் (Judge made Laws) கூறப்படுகின்றன. உரோமானியரல்லாத மக்களோடு உரோமானியக் குடிமக்கள் வாணிகம், தொழில் முதலிய துறைகளில் தொடர்பு கொண்டபோது தோன்றிய வழக்குகளை உரோமானிய நீதிபதிகள் ஆய்வு செய்து தீர்ப்புக் கூறும்போது, உரோமானியச் சட்டங்களுக்கு விளக்கங்கள் அளித்தனர். அவ்விளக்கங்களும் சட்டங்களாயின.

3. மூன்றாவதான இந்நூலில் உரோமானியப் பேரரசர்கள் விடுத்த ஆணைகள் (Decrees of Emperors). அடங்கியுள்ளன.

சட்டத் தொகுப்பின் சிறப்பியல்புகள்: சகட்டினியன் தொகுப்பு விளங்கிக் கொள்ளுதற்கு எளிதாக இருக்கிறது; மேலும், இது பண்டைய சமுதாயச் சட்டங்களில் காணப்படும் கடுமையான இயல்புகளை நீக்கி, பகுத்தறிவுக்கு ஒத்தும், நீதி, மனிதப்பற்று என்ற பண்புகளின் அடிப்படையில் அமைந்தும் இருக்கிறது. இது பண்டைய கிரேக்க, உரோமானியச் சமூகங்களில் காணப்பட்ட இன வேறுபாட்டுக் கொள்கையை ஏற்றுக் கொள்ளாமல், 'மனிதர் என்ற நிலையில் யாவரும் சமம்' என்ற கருத்தை ஆதாரமாகக் கொண்டுள்ளது. அரசியலறிஞர்களான பிளேட்டோவும், அரிசுட்டாட்டிலும் கூட அடிமை நிலையை இன வேறுபாட்டின் காரணமாகத் தோன்றிய இயற்கையிலமைந்த ஒரு நிறுவனமென்று ஒப்புக்கொண்டிருக்க, சினோவும் (Zeno) அவருக்குப் பின் வந்தவர்களும் அடிமைநிலையை இயற்கைக்கு மாறானது

என்று வெறுத்து ஒதுக்கினர்; உரோமானியச் சட்ட அறிஞர்களும், சிசரோவும் இவ்வாறே அடிமை நிலையை ஒப்புக்கொள்ளவில்லை; இவர்கள், 'மனிதர் யாவரும் சமமானவர்களே, சமமான சுதந்திரக் குடியுரிமை உடையவர்களே' என்ற கருத்தை ஒப்புக்கொண்டது பாராட்டத்தக்கது. சமத்துவக் கருத்தின் அடிப்படையில் சசுட்டியினியனின் தொகுப்பு அமைந்திருப்பது பாராட்டத்தக்கது. அதனால்தான் இதில் சிறிய குற்றங்களுக்கு முற்காலத்தில் விதிக்கப்பட்டிருந்த கடுந்தண்டனைகளெல்லாம் நீக்கப்பட்டு, மனிதப் பற்றுக்கும் நீதிக்கும் ஒத்த முறையில் தண்டனைகள் வகுக்கப்பட்டுள்ளன. சமத்துவக் கருத்தே ஒரு சீரான குடிமைச் சட்டச் செயல்விதிகள் உருவாவதற்கும் (Uniform Code of Civil Procedure), கடுந்தண்டனைகளை அகற்றி, குற்ற மனப்பான்மையை நீக்கவல்ல தண்டனைகளே விதிக்கப்படுதல் வேண்டுமென்று இக்கால அறிவியல் கொள்கை உருவாவதற்கும் வழிவகுத்தது.

பண்டைய உரோமானியச் சட்ட அறிஞர்களான கேயசு (Gaius), உல்பியன் (Ulpian) முதலியோர் பல வகையான சட்டங்களை வகுத்திருந்தனர். அவையாவன: குடிமைச் சட்டங்கள் (Ius Civile), நாடுகளின் சட்டங்கள் (Ius Gentium) இயற்கையின் சட்டம் (Ius Natural) முதலியவை. குடிமைச் சட்டம் என்பது ஒரு குறிப்பிட்ட அரசில் இயற்றப்பட்ட, வழக்கத்திலிருந்து வருகிற சட்டம் ஆகும். இதனையே உடன்பாட்டு வகையான உள்ளாட்சிச் சட்டம் (Positive Municipal Law) என்றும் கூறுவர். நாடுகளின் சட்டங்களும், இயற்கையின் சட்டங்களும் பொதுவாக மக்கள் யாவராலும் ஒப்புக்கொள்ளப்பட்ட பல விதிகளைக் கூறுகின்றன. எனினும், சில வேறுபாடுகளும் இருக்கின்றன. இயற்கையின் சட்டம் அறிவுக்குப் பொருத்தமாகவும், யாவராலும் கடைப்பிடிக்கப்படத் தக்கதாகவும் (Universal), அரசினாலும் மாற்றப்பட இயலாததாகவும், தெய்விக இயல்புடையதாகவும் இருக்கிறது; இயற்கையின் சட்டம் அரசு செய்யும் ஒவ்வொரு சட்டமும் நியாயமானதா இல்லையா என்று அறிய உதவும் உரைகல்லாக இருக்கிறது. பா..கு.

துணை நூல்கள்:

Backland, W.W., Classical Roman Law in the Cambridge Ancient History, Vol.XI, 1936.

Parker, E.A. Translation of I. Declareuil's Book: Rome, the Law Giver, London, 1927.

சசெக்சு: இங்கிலாந்தில் ஆங்கிலோ-சாக்சன்கள் (Anglo-Saxons) ஆண்ட பகுதிகளுள் சசெக்சம் ஒன்றாகும், சசெக்சு (Sussex) இங்கிலாந்தின் தென்கிழக்கில் கடலோரமாக அமைந்திருக்கிறது. ஆங்கிலக் கால்வாயின் (Engilsh Channel) ஓரமாக ஏறத்தாழ 145 கி.மீ. நீளத்திலும், உள்நாட்டுப் பகுதியில் 43கி.மீ. அளவிலும் இப்பகுதி நீண்டு அமைந்திருக்கிறது. முக்கிய தொழில்களுள் வேளாண்மை முதன்மை இடத்தை வகித்தாலும், சசெக்சின் கரையோரப் பகுதிகள் விடுமுறையைக் கழிப்போருக்கு உல்லாச உறைவிடமாகவும் குடியிருப்புப் பகுதியாகவும் திகழ்கிறது.

சசெக்சின் கடற்கரையோரப் பகுதிகளுள் பெரும்பாலான இடங்கள் தாழ்நிலமாகவே அமைந்திருக்கின்றன. இருப்பினும் ஏசுடிங்சு (Hastings) என்னும் பகுதிக்கு மேற்கிலும் கடற்கரை ஏறத்தாழ 172.2 மீட்டர் அளவுவரை உயர்ந்து காணப்படுகிறது. இவ்விடங்கள் கிழக்கு மற்றும் தெற்குத் தாழ்நிலத்தின் தொடக்கமாகவே அமைந்திருக்கின்றன. தென் பகுதித் தாழ்நிலத்தின் வடக்கு மற்றும் கிழக்குப் பகுதிகளில் வீல்டு (Weald) என்னும் வளம் வாய்ந்த விளைநிலங்கள் இருக்கின்றன. இவ்வடக்குப் பகுதியில் காடுகளடர்ந்த மலைப்பகுதிகள், அருண் (Arun) அடூர் (Adur) ஊசு (Ouse) ஆகிய நதிகளின் பிறப்பிடமாக அமைந்திருக்கின்றன. இந்நதிகளின் முகத்துவரத்தில் உள்ள வாய்க்கால்களில் இலிட்டில், ஆம்ப்டன் (Hampton), சோர்காம் (Sorgam) நியூகெவன் (New Haven) போன்ற சிறு துறைமுகங்கள் அமைந்துள்ளன.

சசெசுட்டர் (Chichester) என்னுமிடத்தில் உரோமர்களின் வரலாற்றுத் தடயங்களும், கி.பி.12 அல்லது 13-ஆம் நூற்றாண்டில் கட்டப்பட்ட மிகப் பழமையான பெரும் திருச்சபை ஒன்றும் இருக்கின்றன. சோம்டிங் சர்ச்சில் (Sompting Chrch) சாக்சன்களால் கட்டப்பெற்ற குறிப்பிடத்தக்க உயர்ந்த கோபுரம் ஒன்றிருக்கிறது. நார்மன் (Norman) காலத்திய கோட்டை கொத்தளங்கள் பிராம்பர், இலீவிசு, ஏசுடிங்சு, பெவன்சி ஆகிய பகுதிகளில் காணக்கிடக்கின்றன. ஏசுடிங்சுப் போர்க்களத்தின் ஒரு பகுதியில், இங்கிலாந்தை வென்ற வில்லியம் மன்னனால் தன் முதல் வெற்றியின் நினைவாகக் கட்டப்பட்ட அபே போர்க்களம் (Battle of Abbey), இன்றும் பழுதுபட்ட வரலாற்றுக் காலச் சின்னமாகத் திகழ்கிறது.

தொன்மையான கட்டடக் கலைக்கு எடுத்துக் காட்டாக இலான்சிங்குக் (Lancing) கல்லூரியில் கோதிக்குப் பாணியில் கட்டப்பட்ட வழிபாட்டுத்

தலமும், பிரிட்டனிலுள்ள சசெக்சுப் பல்கலைக்கழகமும். நான்காம் சார்சு மன்னர் வேல்சு இளவரசராக இருந்தபோது பிரிட்டனில் கட்டிய புகழ்வாய்ந்த கீழ்த்திசை அரசு அரங்கமும் (Oriental Royal Pavilion) சிறப்புற்று விளங்குகின்றன. குட்புட்டிலும், பெட் வெர்த்திலுமுள்ள மாளிகைகள் அரிய கலைக் கருவூலமாகும். அரசு வானியல் ஆய்வுக்கூடம் (The Royal Observatory) எர்சுட்மோன்சியூகாசிலில் இப்பொழுது அமைந்திருக்கிறது. இப்பகுதியிலுள்ள விமான நிலையம் நாட்டின் இரண்டாம் முக்கியமான விமான நிலையமாகும்.

நிருவாக வசதியின் பொருட்டுச் சசெக்சுப் பகுதி கிழக்குச் சசெக்சு என்றும், மேற்குச் சசெக்சு என்றும் பிரித்து நிருவகிக்கப்படுகிறது.

ஆடு மாடுகள் மேய்த்தலும், தானியங்களைப் பெருமளவில் உற்பத்தி செய்தலும் இங்குள்ள முக்கிய தொழில்களாகும். இப்பகுதியில் கி.பி. 16, 17-ஆம் நூற்றாண்டுகளில் இரும்புத் தொழிற்சாலைகள் முக்கிய இடம் வகித்தன. பால் மற்றும் பால்சார்ந்த தொழில்களும் சசெக்சுப் பகுதியில் சிறப்புற்று விளங்குகின்றன. 3,774 ச.கி.மீ. பரப்பளவுள்ள இப்பகுதியின் மக்கட்டொகை 1,241,300 (1971) ஆகும். அ.ச.

சஞ்சீவிமலை: சஞ்சீவி மலைக்கு மருத்துமலை என்றொரு பெயருண்டு. இந்த மலையில் எளிதில் கிடைத்தற்கரிய பலவகை மூலிகைகள் உள்ளன வெனக் கூறப்படுகிறது. சஞ்சீவி என்பது ஒருவகை மருந்துச் செடி. மூலிகைகளில் இறந்தவனைப் பிழைக்கச் செய்யும் மூலிகையும் உள்ளது. அதன் பெயர் 'மிருத சஞ்சீவினி' அல்லது 'மிருத சஞ்சீவ கரணி' என்பதாகும். முற்காலத்தின் போர்கள் அம்பு, வேல், வாள் முதலிய கொடிய கருவிகளைக் கொண்டு நடைபெற்றன. அவற்றால் படை வீரர்கள் படுகாயமுற்று உடலுறுப்புகளை இழந்தும், மாண்டும் போய்விடுவர். அதனால், போர்புரியச் செல்லும் மன்னன் தன் படைகளுடன் வைத்தியப் பிரிவினரையும் உடன் அழைத்துச் செல்வான்.

இராமாயண யுத்த காண்டத்தில், இலக்குவனை இராவணன் சக்தி என்னும் ஆயுதத்தால் தாக்குகிறான். அதனால், மூர்ச்சையடைகிறான் இலக்குவன். அவனுக்கு மருத்துவம் செய்ய இராமன் படையின் தலைமை மருத்துவன் சுசேணன் என்பவன் வருகிறான். அவன் இலக்குவனுடைய உடற்குறிகளைப் பார்த்துச் சஞ்சீவி மலையிலுள்ள நான்குவிதமான மூலிகைகளைப் பறித்துவருமாறு கூறுகிறான். அச் செய்திகள் வருமாறு:

தைக்கப்பட்ட அம்பு மற்றும் உலோகப் பகுதிகள் தாமாகவே உடலிலிருந்து விழச் செய்யவேண்டும். வலிய இழுத்தால் அவை, தைத்த இடத்தின் பக்கப் பகுதிகளைப் பாதித்து விடும். அதற்கு 'விசல்யகரணி' என்னும் மூலிகைச் சாற்றை அம்பு தைத்த இடத்தில் செலுத்தினால் அந்த அம்பு தானாகவே கீழேவிழுந்து விடும். அம்பு விழுந்தபின், அறுந்த தசைப்பகுதிகள் முன்போல ஒட்டிக்கொண்டு புண்குணமாக 'சந்தான கரணி' என்னும் மூலிகையின் சாற்றைப் புண்ணில் செலுத்த வேண்டும். புண் குணமாயினும் அதன் 'வடு' காணப்படும், அத்தமும்பும் உடலிலிருந்து நீங்கி உடல் இயற்கை வண்ணத்துடன் விளங்கச் சவருணிய கரணி என்னும் மூலிகையின் சாற்றைத் தமும்பில் தேய்க்க வேண்டும் இவ்வாறு செயற்படும் அரிய மூலிகைகள், சஞ்சீவி மலையில்தான் உள்ளன. இம்மூலிகைகளைச் சூரியன் உதிப்பதற்குள் கொண்டுவரவேண்டும் என்று மருத்துவன் சுசேணன் கூறுகிறான். இராமாயண உரையாசிரியர்கள் இந்த மலை இருக்குமிடத்தையும் அதன் தொலைவையும் விளக்கிக் கூறுகின்றனர். அவையாவன: இலங்கை (இப்போதுள்ள இலங்கை அன்று) யிலிருந்து ஏமகூடம் ஒன்பதாயிரம் யோசனை தொலைவிலும், ஏமகூடத்திலிருந்து இமயமலை ஒன்பதாயிரம் யோசனை தொலைவிலும், ஏமகூடத்திலிருந்து நிடதம் 9 ஆயிரம் யோசனை தொலைவிலும், நிடதத்திலிருந்து மகாமேரு 9 ஆயிரம் யோசனை தொலைவிலும் உள்ளன. இந்த மகாமேருவின் ஒரு பகுதியில் சஞ்சீவி மலை இருப்பதாகக் குறிப்பிடப்பட்டுள்ளது. இராமாயணக் கதையை அடிப்படையாகக் கொண்டெழுந்த வடமொழி நாடகங்களில் சஞ்சீவி மலையைப் பற்றிய குறிப்புகளையும், அனுமன் சஞ்சீவிமலைக் கொணர்ந்தது பற்றிய செய்திகளையும் பரக்கக் காணலாம்.

'கோவர்த்தனம்' என்ற மலையைக் கண்ணன் குடையாகப் பிடித்து ஆயர்களைக் காத்தான். அதனால் கண்ணனுக்குக் 'கிரிதாரி' (மலையைத் தாங்கியவன்) என்ற பெயருண்டாயிற்று. அதைப்போலவே, சஞ்சீவிமலையைக் கொண்டுவந்ததால் அனுமனுக்கும் 'கிரிதாரி' என்று பெயருண்டு. ந.சீ.

சட்ட ஆணையம்: இந்தியாவை ஆங்கிலேயர்கள் ஆளத் தொடங்கிய காலத்தில் இந்தியாவில் வழக்கில் இருந்த சட்ட வழக்காறுகளின்படியே நீதி செலுத்துதலைச் செய்து வந்தனர். இந்த வழக்காறுகள் பெரும்பான்மையும் மதங்களைச் சார்ந்து நின்ற காரணத்தால் ஒருவர் எந்த மதத்தினைச் சார்ந்தவர் என்பதனைக் கருத்திற் கொண்டே அவர் கடைப்பிடிக்க வேண்டிய சட்ட விதிகள் தீர்மானிக்கப்பட்டன.

ஏனெனில், வெவ்வேறு மதத்தைச் சார்ந்தவர்கள் வெவ்வேறு சட்ட வழக்காறுகளின்படி உரிமையும் கடமையும் பெற்றிருந்தார்கள்.

சிறிதிக் கிடந்த ஒன்றுக்கொன்று முரணான இந்த வழக்காறுகளைச் சீரான முறையில் தொகுத்து மத அடிப்படையில் அல்லாது இந்தியாவில் உள்ள எல்லா மனிதர்களுக்கும் பொருந்துகின்ற பொதுவான சட்ட விதிகளை உருவாக்க ஆங்கில ஆட்சியாளர்கள் கருதினர். இப் பணியைச் சட்ட ஆணையம் (Law Commission) ஒன்றிடம் ஒப்படைக்க முடிவு செய்தனர். மேற்குறித்த பணியை நிறைவேற்ற இந்தியாவின் முதற் சட்ட ஆணையம் கி.பி.1835-ஆம் ஆண்டில் உருவாக்கப்பட்டது.

முதலில் மூன்று உறுப்பினர்களைக் கொண்டு விளங்கிய இவ்வாணையம் கி.பி. 1837-ஆம் ஆண்டில் இதன் முழு அளவான ஐந்து உறுப்பினர்களுடன் திகழ்ந்தது. சார்லசு கே கேமரோன், சான் மெக் பெர்சன், மெக்லியோட் சார்சு வில்லியம் ஆண்டர்சன், மெக்காலே, மில்லட்டு ஆகிய ஐவரும் இதன் உறுப்பினராவர். மெக்காலே பிரபு சிறிது காலத்தில் இவ்வாணையத்தின் தலைவராகத் தேர்ந்தெடுக்கப்பட்டார்.

இவ்வாணையத்தின் உறுப்பினர்கள் ஆங்கிலச் சட்டங்களையும், சட்டவியலின் பொதுவான கோட்பாடுகளையும், அறிந்தவர்களாக இருக்க வேண்டியது தேவை எனக் கருதப்பட்டது. இப்போது இந்தியாவின் நடப்பிலிருக்கும் இந்தியத் தண்டனைச் சட்டத்தை உருவாக்கிட இவ்வாணையம் மிகுந்த உழைப்பினை மேற்கொண்டது. வட்டாரச் சட்ட அறிக்கை (Lex Loci Report) என்ற இவ்வாணையத்தினால் இயற்றப்பட்ட அறிக்கையும் மிகவும் சிறப்புவாய்ந்ததாகும்.

இவை தவிர உரிமையியல் நடைமுறைச் சட்டம் மற்றும் வரையறைச் சட்டம் தொடர்பான அறிக்கைகளையும் இவ்வாணையம் அரசுக்கு அளித்தது.

முதற் சட்ட ஆணையம் விட்டுச் சென்ற பணிகளை இரண்டாம் சட்ட ஆணையம் தொடர்ந்தது. இம்முறை இவ்வாணையத்தின் ஆயுள் மூன்று ஆண்டுகள் எனச் சட்டம் ஒன்றினால் வரையறை செய்யப்பட்டது.

இந்த இரண்டாம் சட்ட ஆணையம் இந்தியத் தண்டனைச் சட்டத்தையும் குற்ற நடைமுறைச் சட்டத்தையும் முழு வடிவில் வெளிக் கொணர்ந்தது.

இவ்வாணையத்தைத் தொடர்ந்து மேலும் இரண்டு ஆணையங்கள் ஆங்கிலேய அரசினால் ஏற்படுத்தப்பட்டன. இன்று நடப்பிலிருக்கும் பெரும் பான்மையான ஆங்கிலோ-இந்தியச் சட்டங்கள் இந்த முதல் நான்கு ஆணையங்களினால் உருவாக்கப்பட்டவைகளே ஆகும்.

சுதந்திர இந்தியாவில், சட்ட ஆணையம்: இந்தியா சுதந்திரம் அடைந்தவுடன் புதிய சமுதாயம் ஒன்றைப் படைக்க முடிவு செய்தது. இந்த நோக்கத்திற்குக் குடியேற்ற நாட்டு அரசால் இயற்றப்பட்ட சட்டங்கள் பயன் தராது என்பதைக் கருத்திற் கொண்டு அப்பழைய சட்டங்களை நாட்டின் புதிய தேவைகளுக்கு ஏற்ப மாற்றி அமைத்திடச் சுதந்திர அரசு முடிவு எடுத்தது. இப்பணிக்காகச் சட்ட ஆணையம் ஒன்றினை உருவாக்கிட 1954-ஆம் ஆண்டைய மக்கள் சபையின் மசோதா வழிவகை செய்தது. அதன்படி புதிய சட்ட ஆணையம் ஏற்கெனவே நடப்பிலிருக்கும் குற்றவியல், உரிமையியல் மற்றும் வருவாய்த் துறைச் சட்டங்களை நவீனப்படுத்தும் பணியைச் செய்யும் எனத் தீர்மானிக்கப்பட்டது.

புதிதாக ஏற்படுத்தப்பட்ட சட்ட ஆணையம் இரு வகையான பணிகளைச் செய்து வந்தது. அவையாவன: 1. நீதித் துறை பரிபாலனத்தைச் சீராய்வு செய்து குறைந்த செலவில் விரைவான நீதி கிடைக்க வழிகளைக் காணல்; 2. நாடாளுமன்றம் இயற்றிய சட்டங்களை எவ்வகையில் இக்காலத்திற்கு ஏற்றாற்போல் திருத்தம் செய்து திருத்தி அமைக்கலாம் என்பன போன்ற வழிமுறைகளைக் கூறுதல்.

இவ்வளவு சிறப்பான பணிகளுக்கென்று உருவாக்கப்பட்ட இந்த ஆணையம் ஒரு நிலையான அமைப்பு அன்று. இது வெறும் ஆட்சி ஆணைகளின் மூலம் உருவாக்கப்பட்ட அமைப்பேயன்றி நாடாளுமன்றச் சட்டத்தினால் ஏற்படுத்தப்பட்ட அமைப்பு அன்று. எனினும், மூன்று ஆண்டுகட்கு ஒருமுறை இவ்வாணையத்தின் ஆயுளை நீட்டிப்பதன் வாயிலாக இவ்வாணையம் தொடர்ந்து பணி செய்ய வாய்ப்பு அளிக்கப்படுகிறது.

இவ்வாணையத்தில் உச்ச நீதிமன்ற நீதிபதிகள், உயர் நீதிமன்ற நீதிபதிகள், புகழ் பெற்ற வழக்குரைஞர்கள் மற்றும் சட்ட ஆசிரியர்கள் மட்டுமே உறுப்பினர்களாக முடியும். எனவேதான், இவ்வாணையத்தின் அறிக்கைகள் வெறும் பரிந்துரைகளாக இருந்தும் சட்ட உலகில் மதித்துப் போற்றப்படுகின்றன.

இவ்வாணையத்தின் அனைத்துப் பரிந்துரைகளுமே அரசினால் ஏற்றுக் கொள்ளப்பட்டுச் செய்ய

படுத்தப் படுவதில்லை. எடுத்துக்காட்டாக உரிமைத் தீங்குகளுக்கு எப்படித் தனிமனிதர்கள் பொறுப்பாவார்களோ அதுபோன்றே, அரசாங்கமும் அதன் ஊழியர்களால் மற்றோருக்குச் செய்த தீங்கிற்குப் பொறுப்பாக வேண்டும் என்ற சட்ட ஆணையத்தின் பரிந்துரை அரசினால் ஏற்கப்படவில்லை என்பதனைக் குறிப்பிடலாம்.

சட்ட ஆணையம் 1979-ஆம் ஆண்டுவரை 78 அறிக்கைகள் வெளியிட்டுள்ளது. பழைய சட்டங்களை மாற்றுவதற்கு மட்டுமன்றிக் காலத்திற்கு ஏற்றவாறும் தேவைகள் ஏற்படும் போதும் புதிய சட்டங்களை இயற்றவும் பரிந்துரை செய்கிறது. நீதிமன்றங்களின் கருத்துகளையும் அமைப்புகளையும் இது கூர்ந்து ஆராய்கிறது.

சட்ட ஆணையத்தின் அறிக்கைகளை (பரிந்துரைகளை) அரசு செயற்படுத்துவதில் காட்டும் தாமதம் சட்டக் கல்வியாளர்களிடையே மிகுந்த மனக்குறையை வளர்த்திருக்கிறது. ம.கா.

துணை நூல்:

Jain, M.P., *Outlines of Indian Legal History* 4th edn. M.N. Tripathy Pvt, Ltd., Bombay, 1981.

சட்ட உதவி: காண்க: இலவசச் சட்ட உதவி.

சட்டக் கல்வி: 'சட்டக் கல்வி' என்றால் என்ன என்பதனை அக்கல்வியின் நோக்கத்தினைக் கருத்திற்கொண்டே கூற இயலும். முதல் அகில இந்திய சட்ட மாநாடு சட்டக் கல்வியின் (Legal Education) நோக்கத்தைக் குறித்துக் குறிப்பிடும்பொழுது 'சட்டக் கல்வியின் நோக்கமானது குடிமக்களுள் ஒவ்வொருவரும் மக்களாட்சியோடு இயைந்த வாழ்க்கையில் பங்கேற்பதற்கு வழி கோலுவது' என்று கூறுகிறது. மேற்கண்ட நோக்கமே சட்டக் கல்வியின் நோக்கமாக அமைந்தால் சட்டக் கல்வியும் ஒரு பொதுக் கல்வியின்பாற் (General education) சாரமே தவிர அக்கல்வியை ஒரு தொழிற் கல்வியாகக் கொள்ள முடியாது என வாதிடுவோரும் உளர்.

ஏனைய தொழிற் கல்விகளான மருத்துவம், பொறியியல் போன்றவற்றை உற்றுநோக்கின் அக்கல்வி முறைகளும் கற்பிக்கப்படும் பாடங்களும் சமுதாயப் பார்வையோடு கற்பிக்கப்படத் தேவையில்லை என்பது நன்கு புலனாகும். ஆனால் சட்டக் கல்வியைப் பொறுத்த மட்டில் நாட்டின் வரலாறு, சமுதாயப் பழக்க வழக்கங்கள், சமுதாயத்தின் மனச்

சான்று, அரசியல் இவை அனைத்தையும் உள்ளடக்கியே அமைதல் வேண்டும். ஏனெனில், சட்டத் தொழிலாளர்கள் ஏனைய தொழிலர்களைப் போலன்றிப் பெரிதும் சமுதாயத்தின் தாக்கங்களுக்கு உள்ளான தனி மனிதர்களைத் தொழில் முறையில் அன்றாடம் சந்திக்க வேண்டி இருக்கிறது. எனவேதான், மக்களாட்சியில் பங்கு வகிக்கத் தகுந்த ஒரு நல்ல குடிமகனை உருவாக்குதல் சட்டக் கல்வியின் நோக்கம் என்று கூறப்பட்டது. எனினும், இந்த ஒரு நோக்கமே சட்டக் கல்வியின் நோக்கம் என்று கருதுதல் கூடாது. இதுவும் அக்கல்வியின் நோக்கங்களுள் ஒன்று என்று கூறலாம்.

சட்டக் கல்வியின் அடிப்படை நோக்கம் பற்றி மிகச் சிறந்த கல்வியாளர் ஏ.டி. மார்க்கோசு (A.T.Marcose) குறிப்பிடும்பொழுது சட்டத் தொழிலர்களை உருவாக்குவதுதான் சட்டக்கல்வியின் நோக்கம் என்று புகன்றார். 'சட்டத் தொழிலர்' என்ற வார்த்தைக்குப் பொருள் விளக்கம் தரும்பொழுது வழக்குரைஞர் தொழிலை மட்டுமன்றித் தனியார் மற்றும் பொது நிறுவனங்களில் பணி செய்கின்ற சட்ட அதிகாரிகளையும் இதுகுறிக்கும் என்பர்.

எனவே, சட்டத் தொழிலர்களை உருவாக்க என்னென்ன பாடத் திட்டங்கள் கல்வி முறையில் சேர்க்கப்பட வேண்டுமோ அவ்வகைப் பாடத்திட்டங்களைக் கொண்டு சட்டக் கல்வி விளங்கும்.

சட்டக் கல்விக்கு இரண்டு நோக்கங்கள் உண்டு. 1. பொது நோக்கு, 2. தொழில் நோக்கு. பொது நோக்கின்படி சட்டக் கல்வி சமுதாயத்துக்குப் பொருத்தமானதாக அமைதல் வேண்டும். இரண்டாவது நோக்கின்படி அது சட்டத் தொழில் செய்வதற்குப் பொருத்தமான பாடத் திட்டங்களைக் கொண்டு விளங்க வேண்டும்.

இந்தியாவில் சட்டக் கல்வி: இந்தியப் பல்கலைக் கழகங்கள் மேற்கண்ட இரு நோக்கங்களையும் மனத்திற் கொண்டு பாடத் திட்டங்களைத் தொகுக்கின்றன. இக்காலத்தில் சட்டத்தில் இந்தியப் பல்கலைக் கழகங்களால் தரப்படுகின்ற பட்டங்கள் தொழில் நோக்கங் கொண்டனவா? அல்லவா என்பதை அகில இந்தியச் சட்டப்பேராயம் (Bar Council) முடிவு செய்கிறது. அதன்படி, சட்டப்பேராயத்தால் பரிந்துரை செய்யப்பட்ட பாடத் திட்டங்களைப் பல்கலைக் கழகங்கள் தங்கள் சட்டக் கல்வி முறையில் சேர்த்துக் கொள்ளும்போது அவை தரும் பட்டங்களைச் சட்டப்பேராயம் ஏற்றுக் கொண்டு அந்தப் பட்டதாரிகளைச் சட்டத் தொழிலர்களாகப் பதிவு செய்து கொள்ள அனுமதிக்கிறது.

சட்டத்தில் பட்டங்கள் வாங்கிடும் அனைவரும் சட்டத் தொழில் செய்ய முனைவதில்லை. இவர்களுள் நான்கில் ஒரு பகுதியினரே சட்டத் தொழிலர்களாக வருகிறார்கள். இந்த உண்மையைக் கருத்திற் கொண்டு சட்டத் தொழில் செய்வதற்கு உதவாத பொதுப்பட்டங்களும், தொழில் செய்வதற்குப் பதிவு பெறத் தக்கவாறு தொழிற் பட்டங்களும் அளிக்கப் படுகின்றன.

சட்டக் கல்வியும் சட்டத் தொழிலும்: மூன்றர் இளங்கலை அல்லது இளம் அறிவியல் அல்லது இளம் வணிகம் போன்ற பட்டங்களுக்குப் பிறகு, இரண்டு ஆண்டுகள் இளஞ்சட்டம் (B.L. அல்லது LL.B.) பயின்ற பின்னர் நடத்தப்படும் சட்டப்பேராயத்தின் தேர்வு ஒன்றில் தேர்வு பெற்ற பின்னர், வழக்குரைஞராகப் பதிவு செய்ய அனுமதிக்கப்பட்டது.

அதன் பிறகு சட்டக் கல்வியின் காலம் மூன்று ஆண்டுகளாக மாற்றப்பட்டது. இதனால் சட்டப் பேராயம் நடத்தும் தேர்வும் விலக்கிக் கொள்ளப் பட்டது. இப்போது மூன்று ஆண்டுப் பயிற்சிக்குப் பிறகு தேர்வு அடைந்தவர்கள் சட்டப் பேராயத்தில் வழக்குரைஞராகப் பதிவு செய்து கொள்ள முடியும்.

மேல் நிலைக் கல்வி (+ 2) தேர்வு அடைந்த மாணவர்கள் 1983 ஆம்-ஆண்டிலிருந்து சட்டக் கல்விகளில் சேர்த்துக் கொள்ளப்படுகின்றனர். இவர்கள் 5 ஆண்டு (ஒருங்கிணைந்த) கல்வித்திட்டத்தின்கீழ் ஐந்து ஆண்டு இறுதியில் இளஞ்சட்டம் என்ற பட்டம் பெறுவர். இந்தப் பட்டம் பெற்றவர்களும் இனிமேல் வழக்குரைஞர்களாகப் பதிவு செய்து கொள்ள முடியும்.

முதுநிலைக் கல்வி: சட்டக் கல்வி சீரோடும் சிறப்போடும் விளங்கச் சிறந்த அறிவாற்றல் மிக்க தகுதியான ஆசிரியப் பெருமக்கள் தேவை. சட்டக் கல்லூரிகளில் முழு நேர ஆசிரியர்களாகப் பணிபுரிய முதுசட்டம் (Master of Laws) என்ற பட்டம் பெற்றிருத்தல் அடிப்படைத் தகுதியாக இப்போது வரையறுக்கப்பட்டுள்ளது. எனவே, இப்போது பல்கலைக் கழகங்கள் முது சட்டம் என்ற பட்டத்தையும் தகுதியுடையோருக்குத் தருகின்றன.

இளஞ்சட்டம் (3 ஆண்டு) தேர்வு பெற்ற எவரும் குறிப்பிட்ட தகுதியின் அடிப்படையில் முதுசட்ட வகுப்பில் சேர்த்துக்கொள்ளப்படுவர். இரண்டு ஆண்டுகள் முதுநிலைக் கல்வியும் அவற்றிற்கான தேர்வும் முடிந்தவுடன், தேர்வு பெற்றவர்கள் இப்பட்டத்தினைப் பெறுவர்.

சட்ட ஆராய்ச்சி: சட்டத்தில் முதுநிலைப் பட்டம்

பெற்றவர்கள் சட்ட ஆசிரியராய் இருந்தால் சட்ட ஆராய்ச்சியில் ஈடுபட்டு டாக்டர் பட்டம் பெற வாய்ப்புண்டு. இவ்வாராய்ச்சியை முழுநேர வேலையாகச் செய்பவர்களும் உண்டு. சில பல்கலைக் கழகங்கள் சட்ட ஆசிரியர்கள் அல்லாத ஆனால் சட்டத்தில் முதுநிலைப் பட்டம் பெற்ற, வேறுபணிகளில் இருக்கின்றவர்கள் கூட இவ்வாராய்ச்சிகளைச் செய்ய அனுமதி அளிக்கின்றன.

இத்தகைய ஆராய்ச்சிகளைச் செய்யச் சட்ட நூலகம் மிகவும் தேவையமான ஒன்று ஆதலால், சிறப்பான அளவில் புத்தகச் சேகரிப்புடன் இலங்கும் மையங்கள் அமைப்பது மிகவும் இன்றியமையாதது ஆகும். தில்லியில் அமைந்துள்ள இந்தியச் சட்ட நிறுவனம் ((Indian Law Institute) இந்தியச் சர்வதேச சட்ட சங்கம் (Indian Society of International Law) போன்றவை இத்தகைய சிறப்பு வாய்ந்த சட்ட நூலகங்களைக் கொண்டுள்ளன.

இவை தவிர, சட்டக் கல்வியில் பல சோதனைப் பாடத் திட்டங்களை வகுத்துப் புதிய பாடத் திட்டத்திற்கு வழி வகுக்கின்ற நிறுவனங்களும் தேவை என்பதைக் கருத்திற் கொண்டு, 'தேசிய சட்டப் பள்ளி' (National Law School) என்ற தன்னாட்சி பெற்ற நிறுவனம் ஒன்று இப்போது பெங்களூரில் தன் பணியைத் தொடங்கி உள்ளது. ம.கா.

துணை நூல்:

Agrawala, S.K., (ed), Legal Education in India: Problems and Prospectives, N.M. Tripathi Private Limited, Bombay, 1973.

சட்டச் சொல் அகராதி: சொல் அகராதி அல்லது சொற் களஞ்சியம் (Lexicon) என்பது ஒரு மொழியில் அடங்கியிருக்கின்ற சொற்களுக்கான பொருளை அகர வரிசைப்படுத்திக் கூறுவதாகும். சட்டச்சொல் அகராதி என்பது இயற்றப்பட்ட மற்றும் நீதிமன்றத் தீர்ப்புகளில் வருகின்ற சட்டச் சொற்களை அகர வரிசைப்படுத்தி அவற்றிற்கான பொருளை அச் சொற்களுக்கு நேர் எதிராக அமையுமாறு தருவதாகும்.

இயற்றப்பட்ட சட்டங்கள், அண்மைக் காலங்களில் மிக்க அளவில் வெளிவருவதாலும், அதில் உபயோகப்படுத்தப்படுகின்ற சொற்களுக்கான பொருள் அவற்றின் சொல் அகராதிப் பொருளைக் குறிக்காது வேறு வகையிற் குறிப்பதாலும், எல்லாச் சட்டவார்த்தைகளுக்கும் பொதுவான பொருளைக் கூறுகின்ற சட்டம் (General Clauses Act) கூடச் சில

சட்டச் சொற்களுக்குப் பொருள் தர முடியாத காரணத்தாலும் சட்டச் சொல் அகராதி இன்றி யமையாததாகும்.

இவ்வகை அகராதிகளில் சட்டச் சொற்களை விவரிக்கும்போது விளக்கத்திற்கு எடுத்துக் கொண்ட சொல் எந்தச் சட்டத்தில் அல்லது எந்தத் தீர்ப்பில் வருகிறது என்பதனைக் காட்டிப் பொருள் விளக்கம் தரப்பட்டிருக்கும்.

விளக்கத்திற்கு எடுத்துக் கொண்ட சட்டச் சொல் வேறு மொழிச் சொல்லாக இருப்பின், அந்த மொழியில் அந்தச் சொல்லிற்குப் பொருள் என்ன என்பதும், அது எப்பொருள் குறித்துச் சட்டத்தில் எடுத்தாளப்பட்டது என்பதும் விவரித்துக் கூறப் பட்டிருக்கும்.

இது தவிர இலத்தீன் சூத்திரங்கள், கோட்பாடு கள், அவற்றின் தோற்றம், பயன் ஆகியவைகளையும் சட்டச் சொல் அகராதிகளில் காணலாம்.

வார்டன்சு சட்டச் சொல் அகராதியும் (Whar-
ton's Law Lexicon, 1876), வேங்கடராமையாவின் சட்டச் சொல் அகராதியும் (Venkataramiah's Law Lexicon 1971), குறிப்பிடத்தக்கவை. ம.கா.

சட்டத்தின் ஆட்சிமுறை: அரசாங்கத்தின் நடவடிக்கைகள் வரையறுக்கப்பட்ட சட்டதிட்டங் களுக்குள்ளும், மக்களின் உரிமைகளைப் பாதிக்காத வகையிலும் அமையவேண்டும். அவை சட்டதிட்டங் களுக்குப் புறம்பாக இருந்தாலும், மக்களின் உரிமை களைப் பாதித்தாலும் அரசாங்கத்தின் நடவடிக்கைகளை நீதிமன்றம் பரிசீலனை செய்யும். எனவே, சட்டத்திற்குட்பட்டுச் செயற்படுகின்ற ஆட்சிமுறையைச் சட்டத்தின் ஆட்சிமுறை (Rule of Law) என்று சொல்லலாம். அதாவது, சட்டந்தான் ஆட்சி செய்கின்றது என்பது இதன் பொருளாகும். சட்டம் அரசாங்கத்தின் நடவடிக்கைகள், அந்நட வடிக்கைகள் மேற்கொள்வதற்குரிய அதிகாரங்கள் ஆகியன பற்றித் தெளிவாக விளக்கும். அதுபோன்றே தனி மனிதர் உரிமைகள், நடவடிக்கைகள் ஆகியவை குறித்தும் விளக்கும். இவ்வாறு சட்டத்தின் ஆட்சி வரையறுக்கப்பட்ட வகையில் இயங்கி மக்களுக்கு நன்மைபுரியக் கூடியதாகும்.

சட்டத்தின் ஆட்சி மக்கள் அனைவருக்கும் சம மான மதிப்பை நல்குகின்றது. உயர்ந்தோர், தாழ்ந் தோர் என்று சட்டம் வேறுபடுத்திக் காட்டாது அனைவரையும் சமமாகப் பாவிக்கும். சட்டத்தின்

ஆட்சி என்ற கருத்தைப் பேராசிரியர் தைசி (A.V. Dicey) என்பார் உருவாக்கினார். இவர் இங்கி லாந்து நாட்டின் அரசியலமைப்பின் அடிப்படைத் தத்துவமே சட்டத்தின் ஆட்சிதான் என்ற கருத்தைக் கொண்டிருந்தார். இவரது கோட்பாட்டைப் பற்றித் திறனாய்வு செய்தவருள் முக்கியமானவர் பேராசிரி யர் ஐவர் சென்னிங்ஸ் (Sir Ivor Jennings) என்பவ ராவார். இவர் சட்டத்தின் ஆட்சியைப் பற்றி விளக்கமாகக் கூறியுள்ளார். இவர் சட்டம் தெளிவாக வும் புரியக்கூடியதாகவும் இருக்கவேண்டுமென்கிறார். அரசாங்கத்தின் நடவடிக்கைகளும், அரசாங்க அதி காரிகளின் நடவடிக்கைகளும் சட்டத்தின் துணையுடன் தான் இருக்கவேண்டும். ஒரு தனிமனிதனது வாழ்க் கையில் எவரும் தலையீடு செய்யக்கூடாது. சட் டத்தை மீறியதற்காக ஒருவர் கைது செய்யப்பட வேண்டுமே தவிர, ஏதேச்சாதிகாரமாக எவரும் கைது செய்யப்படக்கூடாது. ஒருவர் கைது செய்யப் படுவது, காவலில் வைக்கப்படுவது ஆகியன சட்டத்தின் படிதான் செய்யப்பட வேண்டும். ஒருவருக்குத் தண் டனை வழங்கல் என்பது ஒருசார்பில்லாத, நியாயமான நீதிமன்ற விசாரணைக்குப் பின்னர்த்தான் இருக்க வேண்டும். சட்டத்தை மீறியதற்காகத் தண்டிக்கப் படுமுன்னர், எவ்வாறு சட்டத்தை மீறினார் என்ப தைத் தெளிவுபடுத்திய பின்னரே தண்டிக்கப்பட வேண்டும். நீதித்துறை சட்டவிளக்கம் அளிப்பது சுதந்திரமாக இருக்கவேண்டும். சட்டமன்றமோ ஆட்சித்துறையோ நீதிமன்றம் சட்ட விளக்கமளிப் பதில் இடையூறு செய்யக்கூடாது என இவர் கூறி யுள்ளார்.

பேராசிரியர் தைசி சட்டத்தின் ஆட்சியில் மூன்று முக்கிய அம்சங்கள் உள்ளனவாகக் கூறுகிறார். சட்டத்தை மீறிய ஒருவனுக்குத்தான் தண்டனை கொடுக்க வேண்டுமென்பதும், சட்டத்தை மீறினான் என்பதை நீதிமன்ற விசாரணையில் விளக்கியபின்னர்த் தான் அவனுக்குத் தண்டனை கொடுக்கவேண்டு மென்பதும் முதல் அம்சம். எனவே, தண்டனை கொடுக்கும் அதிகாரம் நீதிமன்றத்திற்குத்தான் உண்டு என்பதைக் கூறுகின்றார். மேலும், சட்டத்தை மீறியவனுக்குச் சட்டத்தைப் பற்றித் தெரியவைத்து, இன்ன பிரிவுகளை அவன் மீறியுள்ளான் என்று புலப் படுத்த வேண்டும். இங்கிலாந்து நாட்டில் அரசனுக் கும் மக்களுக்குமிடையே எழுந்த பல போராட்டங் களின் விளைவால், பாராளுமன்றம் காலத்திற்கேற்பச் சட்டங்களை உருவாக்கியுள்ளது. இச்சட்டங்களின் விளைவால் மக்கள் உரிமைகள் நீதிமன்றங்களால் காக்கப்பட்டன. இச்சட்டங்களிலிருந்தே சட்டத்தின் ஆட்சியின் அம்சங்கள் உருவாகியுள்ளன. ஏனெனில்,

தண்டனை வழங்குமுன்னர் என்ன காரணத்திற்காகத் தண்டனை வழங்கப்படுகிறது என்று காரணங்கேட்கும் (Habeas Corpus Act, 1679) சட்டத்தை இங்கிலாந்துப் பாராளுமன்றம் கி.பி. 1679-ஆம் ஆண்டு நிறைவேற்றியது. இதுபோல் மக்கள் குறைகள் தீர்க்கப்பட்டாலொழிய அரசாங்கத்திற்கு மக்கள் ஆதரவில்லை. எனவே, மக்கள் குறைகள் தீர்க்கப்பட மக்கள் உரிமை விண்ணப்பம் (Petition of Rights 1628) என்ற வேண்டுகோள் ஏற்றுக் கொள்ளப்பட்டது சட்டத்தின் ஆட்சியின் பின்னணி இங்கிலாந்து நாட்டின் பாராளுமன்றம் இயற்றிய சட்டங்களாலும், இங்கிலாந்து அரசன் ஒப்புக்கொண்ட சாசனங்களாலும் அமைந்தது. இதனால், மக்கள் உரிமைகள் காக்கப்பட்டன.

சட்டத்திற்கு உயர்ந்தவர் எவருமில்லையென்பதும், பதவியில், நிலையில் மற்றும் பிற வழிகளில் உயர்ந்தோர், தாழ்ந்தோர் என மக்களைப் பலவகைளாகப் பிரிக்காமல், அனைவரும் சட்டத்திற்குட்பட்டவர்களே என்பதும் தைசி கூறியுள்ள சட்டத்தின் ஆட்சியின் இரண்டாம் அம்சம். சட்டத்தின் ஆட்சியில் சாதாரண மனிதனும் அரசாங்க அதிகாரியும் சமமானவர்களே. சட்டம் அனைவருக்கும் பொதுவானது. நாட்டில் எழக்கூடிய அனைத்துச் சிக்கல்களையும் விசாரித்துச் சாதாரணநீதி மன்றம் நீதி வழங்குகின்றது. அரசாங்க அதிகாரிகளுக்கெனத் தனியான நீதிமன்றங்கள் இரா. இவ்வாறு சட்டந்தான் உயர்ந்தது, சட்டத்திற்குட்பட்டவர்களே அனைவரும் என்பதைச் சட்டத்தின் ஆட்சி நிலைநாட்டியுள்ளது.

நீதிமன்றத்தில் விசாரிக்கப்படும் வழக்குகளின்மீது வழங்கப்படும் தீர்ப்புகளின் அடிப்படையில் மக்களின் உரிமைகள் தீர்மானிக்கப்படுகின்றன என்பது சட்டத்தின் ஆட்சி பற்றித் தைசி கூறும் மூன்றாம் அம்சமாகும். ஏனெனில், மக்களின் உரிமைகளை அரசியலமைப்பு வழங்கிப் பாதுகாக்கின்றதென்ற கருத்தைக் கொண்டவரல்லர் இவர். நாட்டின் பொதுச் சட்டங்களை அடிப்படையாகக் கொண்டவையே மக்களின் உரிமைகள் என்கிறார். உயிர் வாழும் உரிமை, பேச்சுரிமை, பொதுக்கூட்டம் நடத்துவதற்குண்டான உரிமை போன்ற உரிமைகள் பொதுச்சட்ட உரிமைகளின் ஒரு பகுதியாகும்.

சட்டத்தின் ஆட்சிமுறை பல வகைகளில் சிறப்பாக அமைந்தாலும் சில குறிப்பிட்ட பிரிவினர்களிடம் இம்முறை செயற்படவில்லை என்று கூறலாம். எடுத்துக்காட்டாக, இங்கிலாந்து நாட்டின் அரசனையோ எதிர்த்து வழக்குத் தொடர முடியாது. அரசன் தவறு செய்ய முடியாது (The King can do no

wrong) என்பது மரபு எனவே, சட்டத்தின் ஆட்சியில் அரசன் விதிவிலக்காகி விடக்கூடும் இதே போல், நாட்டின் பாதுகாப்புத் தொடர்பாகக் கைது செய்யப்படுபவர்களை நீதிமன்றம் வெளிப்படையாக விசாரித்து நீதி வழங்காது. இந்தியாவில் உள்நாட்டுப் பராமரிப்புச் சட்டம் (Misa-Maintenance of Internal Security Act), உள்நாட்டுத் தடைச்சட்டம் (Preventive Detention Act), குண்டர்கள் சட்டம் (Goondas Act) போன்ற சட்டங்களால் கைது செய்யப்படுபவர்களிடம் காரணங்கள் கூறவேண்டியதில்லை. நாட்டின் அமைதிக்கும் பாதுகாப்பிற்குமாக அவ்வாறு தடைசெய்யப்பட்டுள்ளது. அரசின் தலைவராக இருக்கக்கூடிய இந்தியக் குடியரசுத் தலைவரை நீதிமன்றம் தண்டிக்க முடியாது; நீதிமன்றத்திற்கு விசாரணைக்காக அழைக்கவும் முடியாது. எனவே, சட்டத்தின் ஆட்சியில் நடைமுறையில் சில புறநடைகள் ஏற்பட்டுவிடுகின்றன.

தவிர, பாராளுமன்ற முறை நாடுகளுள் முதன்மையான இங்கிலாந்து நாட்டில் பாராளுமன்றந்தான் உயர்ந்தது. பாராளுமன்றம் எந்தச் சட்டத்தையும் நிறைவேற்ற அதிகாரம் கொண்டுள்ளது; மக்களின் உரிமைகளைப் பாதிக்கும் வகையில் கூடச் சட்டங்களை இயற்ற அதிகாரம் பெற்றுள்ளது. நீதிமன்றங்களின் தீர்ப்புகளை மாற்றுவதற்குக்கூட இங்கிலாந்துப் பாராளுமன்றம் அதிகாரம் கொண்டுள்ளது.

என்.எஸ்.ச.

சட்டத்தின் தேவை: காண்க: சட்டம்.

சட்டத்தொடக்கம்: மக்கள் தங்களுக்குரிய தேவைகளைத் தாங்களே தெரிவித்து, அத்தேவைகளை நிறைவேற்றும் வகையில் சட்டம் செய்வது உண்டு. இதுமாதிரியான சட்டங்களை நேரடி மக்களாட்சி முறை செயற்படும் நாடுகள் இயற்றி வருகின்றன. மக்கள் தங்கள் தேவைகளையும் குறைகளையும் அரசாங்கத்திற்குத் தெரிவிக்கக் கூடிய ஒரு முறைக்குச் சட்டத்தொடக்கம் என்று பெயர். ஒரு சட்டத்தை இயற்றுவதற்குரிய வழிமுறையைத் தெரிவிப்பது சட்டத்தொடக்கம் ஆகும். அதனைத் தொடர்ந்து பொதுமக்கள் வாக்கெடுப்பு நடைபெறும். பொதுமக்கள் விருப்பம் அதற்கொப்ப அமைந்துவிட்டால், அது சட்டமாக நிறைவேறும். எனவே, நேரடி மக்களாட்சி முறை நிலவும் நாடுகளில் சட்டத்தொடக்கம், பொதுமக்கள் விருப்பம் ஆகியன சட்டங்களை இயற்றப் பயன்படும் வழிமுறைகளாகும்.

சட்டத் தொடக்கத்தை மக்கள் இரண்டு வகைகளில் கொண்டு வரச் சுவீட்சர்லாந்து அரசியலமைப்பு

வகை செய்துள்ளது. அவற்றுள் ஒன்று வடிவுடைய சட்டத்தொடக்கம் (Formulated Initiative); மற்றொன்று வடிவமில்லாத (Unformulated Initiative) சட்டத்தொடக்கம். வடிவுடைய, சட்டத்தொடக்கமென்பது, மக்களின் எண்ணங்கள், வேண்டுகோள்கள், தேவைகள் போன்றவற்றைச் சட்ட வரைவுகளாக அமைத்து, ஒப்புதலுக்காகக் கூட்டாட்சிச் சட்டமன்றத்திடம் அளிப்பது. கூட்டாட்சிச் சட்டமன்றம் அவற்றை மக்களின் இசைவுக்கு அனுப்பி வைக்கும். பொதுமக்களின் ஒப்புதல் பெற்றவுடன் வடிவுடைய சட்டத்தொடக்கம் சட்டங்களாக மாறிவிடும். எனவேதான், இவை கிட்டத்தட்ட சட்டவரைவுகளாகவே மதிக்கப்படுகின்றன. வடிவமில்லாத சட்டத்தொடக்கம் என்பது மக்களின் தேவைகள், எண்ணங்கள் ஆகியவற்றைச் சட்டவரைவுகளாகச் செய்யும் பணியைக் கூட்டாட்சிச் சட்டமன்றத்தில் ஒப்படைத்து விடுவதாகும். மக்கள் தங்கள் தேவைகளை மட்டுமே வெளியிடுகின்றனர். எந்தமாதிரியாக அவற்றைச் சட்டவரைவுகளாகச் செய்யவேண்டுமென்ற பக்குவம் குறைவாகவே மக்களிடம் உள்ளதால், அவர்கள் சட்டவரைவுகளாக்கும் வேலையைச் சட்டமன்றத்திடம் ஒப்படைத்துவிடுகின்றனர்.

சட்டத்தொடக்கம் என்பதைச் சாதாரணமாக மக்கள் சட்டமன்றத்திற்கு அளிக்கும் வேண்டுகோள் என்று யாரும் எண்ணிவிடக் கூடாது. மக்களின் விருப்பங்களைச் சட்டமன்றத்தினர் கவனத்தில் எடுத்துக்கொண்டு சட்டங்களாகச் செய்யலாம் அல்லது செய்யாமலும் இருக்கலாம். ஆனால், சட்டத்தொடக்கத்தின்மூலம் சமர்ப்பித்தவற்றைச் சட்டமன்றம் விரும்பாவிட்டாலும் அவற்றைப் பற்றிப் பரிசீலனை செய்யவேண்டும். சட்டமன்றம் விரும்பாமலேயே சட்டப்புத்தகத்தில் சட்டத் தொடக்கம் இடம்பெற்றுவிடும். எனவே, மக்களின் உரிமையாகச் சட்டத்தொடக்கம் அமைகிறது. இதன் மூலம் அரசியலமைப்புத் திருத்தங்கள் செய்யப்படலாம். சவிட்சர் லாந்து நாட்டில் சட்டத்தொடக்கத்தின் மூலம் அரசியலமைப்புத் திருத்தங்கள் செய்யப்படுகின்றன. அரசியலமைப்புத் திருத்தத்திற்குக் குறைந்தது 50,000 வாக்காளர்கள் கையொப்பமிடவேண்டும்.

முழுமையான அரசியலமைப்புத் திருத்தம் சட்டத்தொடக்கத்தின் மூலம் செய்யப்படுவதைக் காணலாம். முழுமையான அரசியலமைப்பு வேண்டிச் செய்யப்படுகின்ற சட்டத் தொடக்கத்திற்குப் பொது மக்கள் ஆதரவு உள்ளதா இல்லையா என்பதை அறியப் பொதுமக்கள் வாக்கெடுப்பிற்கு இது விடப்படும். பொதுமக்கள் வாக்கெடுப்பில் இதற்குப் பெரும் பான்மையோர் ஆதரவு கிடைத்தால் அப்போதுள்ள

சட்டமன்றம் கலைக்கப்பட்டுவிடும். பின்னர் புதிய சட்டமன்றம் தேர்ந்தெடுக்கப்படும். புதிதாகத் தேர்ந்தெடுக்கப்படுகின்ற சட்டமன்றத்தான் அரசியலமைப்பு முழுத் திருத்தப் பணியைச் செய்யும். முழுமையான அரசியலமைப்புத் திருத்தத்தால் பழைய அரசியலமைப்பு மாற்றப்பட்டு, புதிய அரசியலமைப்பு உருவாக்கப்படுகின்றது. எனவே, இப்புதிய அரசியலமைப்பிற்குப் பெரும்பான்மையான மக்கள் ஆதரவு உள்ளதா என்பதைப் புதிய சட்டமன்றம் முடிவு செய்யும்.

சட்டத்தொடக்கம் கோட்பாட்டளவில் மிகவும் தெளிவாகவும் சிக்கல் இல்லாமலும் உள்ளது. ஆனால், நடைமுறையில் பல சிக்கல்கள் எழுகின்றன. இந்தியா போன்ற பெரிய நாடுகளில் சட்டத் தொடக்கம் செய்யும் உரிமையை மக்களுக்கு நல்கினால், தினமும் ஒரு சட்டமென்ற கணக்கில் சட்டங்கள் கொண்டு வர வாய்ப்புண்டு. இது உணர்ச்சிக் கொந்தளிப்பால் தான் ஆதரவுபெற வழியுண்டே தவிர, நிதானமாகச் சிந்தித்து ஆதரவு கொடுக்கலாமென்றால் காலதாமதம் ஏற்படக்கூடும். தவிர, பெரிய நாடுகளில் சட்டத் தொடக்கம் கொண்டுவருவது கடினம்.

மக்கள் பேராளர்கள் மூலம் மக்களாட்சியை நடத்துவதில், தேர்தலுக்குப்பின்னர் மக்கள் பேராளர்களைக் காண்பது கடினமென்ற தன்மையில், மக்கள் எண்ணியபடி எண்ணிய குறிக்கோள்களை அடைய நேரடி மக்களாட்சி உதவி செய்கின்றது. இருப்பினும், மக்களுள் எத்தனைபேர் தங்களுக்கு என்ன தேவை, எந்த மாதிரியான சட்டங்கள் கொண்டுவரலாமென்று எண்ணுகின்ற ஆற்றல் உள்ளவர்கள் என்பதை எண்ணிப் பார்த்தால், சட்டத்தொடக்கம் எப்படி இருக்குமென்பதை ஓரளவு ஊகிக்கலாம். மக்களை நேரடியாக ஆட்சிப் பொறுப்பில் பங்கேற்க வைக்கின்றது சட்டத் தொடக்கம். இவ்வாறு படிப்படியாக மக்கள் பங்கேற்றால் நாளடைவில் ஒரு பக்குவமான ஆட்சியை நடத்த முடியுமென்பதால் இது ஊக்குவிக்கப்படவேண்டும். என்.எஸ்.ச.

சட்டத் தொழிலர்: சட்டப்படியான நீதியை வழங்குகின்ற நீதிமன்றங்கள் தங்கள் பணியை நல்ல முறையில் செய்யத் திறமை மிகுந்த சட்டத் தொழிலர்களைக் (Legal Practitioners) கொண்ட அமைப்பு இன்றியமையாததாகும்.

இந்திய நாட்டில் வெவ்வேறு கால கட்டங்களில் வெவ்வேறு விதமான சட்டத் தொழிலர்கள் நீதிமன்றங்களில் பணிபுரிந்து வந்ததாக இந்தியச் சட்டவரலாறு கூறுகிறது. சுதந்திரம் அடைவதற்கு முன்பும் அடைந்த பின்னரும் எத்தனை வகைச் சட்டத்

தொழிலர்கள் இருந்தனர் என்பதையும், அவர்கள் எந்தத் தகுதியின் அடிப்படையில் தொழில் நடத்த அனுமதிக்கப்பட்டார்கள் என்பதையும் அறிந்து கொள்வது இன்றியமையாதது.

சுதந்திரத்திற்கு முன்னர்ச் சட்டத் தொழிலர்களின் நிலை: இந்தியச் சட்டத் தொழிலர்களின் வரலாறு கிழக்கிந்தியக் குழும வரலாற்றுடன் தொடங்குகிறது. கல்கத்தா, பம்பாய் மற்றும் சென்னை ஆகிய மூன்று இராசதானிகளிலும் கி.பி. 1726-இல் மேயர் நீதிமன்றங்கள் தொடங்கப்பட்டன. இந்த நீதிமன்றங்களில் சட்டத் தொழிலர் பணி செய்ய அனுமதிக்கப்பட்டனர். ஆனால், அப்போது அங்குச் சட்டத் தொழிலர்களாகப் பணிபுரிந்தவர்கள் சட்டம் தெரிந்தவர்கள் அல்லர். வேறு எந்தத் தொழிலும் இல்லாத சிலரே இந்தத் தொழிலை ஏற்றுக் கொண்டார்கள். கிழக்கிந்தியக் குழும நிர்வாகத்தினரால், வேலை நீக்கம் செய்யப்பட்ட அலுவலர் சிலர் சட்டத் தொழிலர்களாகப் பணிபுரிந்தனர்.

முறையான சட்டத் தொழில் என்பது கல்கத்தாவில் உச்ச நீதிமன்றம் தொடங்கப்பட்ட பிறகே இந்திவில் தொடக்கமானது எனலாம். இந்த நீதிமன்றம் கி.பி. 1774-இல் தொடங்கப்பட்ட பொழுது சட்டத் தொழில் தொடர்பான விதிகளை வகுத்திட இந்நீதிமன்றத்திற்கு அதிகாரம் வழங்கப்பட்டது. அதன்படி அரசு வழக்கறிஞர்களையோ வழக்குரைஞர்களையோ இந்த நீதிமன்றத்தின் முன்னர் அனுமதிக்கவோ அனுமதி மறுக்கவோ இந்நீதிமன்றம் அதிகாரம் பெற்று விளங்கியது.

அன்று நடப்பிலிருந்த நீதிமன்ற விதிகளின்படி ஆங்கில மாவழக்கறிஞர், (Barrister Advocates) மற்றும் அரசு வழக்கறிஞர்கள் (Attorney) மட்டுமே உச்ச நீதிமன்றத்தில் வாதாட முடியும். உள்நாட்டுச் சட்டத்தொழிலர் அங்கு வாதாடுகின்ற உரிமையைப் பெற்றிருக்கவில்லை.

கம்பெனி வழக்கு மன்றங்களில் எவ்வகைச் சட்டத் தொழிலர்கள் அனுமதிக்கப்படுவார்கள் என்பதற்கான விதிகள் கி.பி. 1793-ஆம் ஆண்டில் செய்யப்பட்டன. அதன்படி வங்காளம், பீகார், மற்றும் ஒரிசாவில் அமைந்திருந்த உரிமையியல் நீதிமன்றங்களில் வழக்குரைஞர் (Vakils) எனப்பட்ட உள்நாட்டுச் சட்டத் தொழிலர் அனுமதிக்கப்பட்டனர்,

எந்த நாட்டைச் சேர்ந்தவரும், எந்த மதத்தினைச் சார்ந்தவரும் ஒரு குறிப்பிட்ட சான்றிதழ் ஒன்றைப் பெறுவாரேயாயின் அவர், குழுமத்தின் 'சத்தர் அதலத்து'க்களில் வாதாட கி.பி. 1846-இல்

இயற்றப்பட்ட சட்டத் தொழிலர் சட்டம் அனுமதி அளித்தது.

கல்கத்தா, பம்பாய் மற்றும் சென்னை நகரங்களில் உயர்நீதிமன்றங்கள் உருவாக்கச் சட்டம் கி.பி. 1861-இல் பிறப்பிக்கப்பட்டபோது, வழக்குரைஞர்களும் அவ்வயர் நீதிமன்றங்களின் வழக்குரைஞர்களும் (Advocates) மற்றும் அரசு வழக்கறிஞர்களும் தொழில் செய்ய அனுமதிக்கும் அதிகாரம் தரப்பட்டது.

அந்தக் கால கட்டத்தில் உயர் நீதிமன்றத்திற்குக் கீழ் அமைந்திருந்த நீதிமன்றங்களில் வாதுரைஞர் (Pleader), முக்தார் (Mukhtar) என்ற சட்டத் தொழிலர்கள் பணிபுரிந்து வந்தனர்.

தொழிலிலிருந்த அத்தனை வகைச் சட்டத் தொழிலர்களையும் ஒருங்கிணைக்கவும் இவர்கள் தொடர்பாக முன்னர் நடப்பிலிருந்த சட்ட விதிகளைத் தேவையான விதத்தில் மாற்றி அமைக்கவும் கி.பி. 1879-இல் இயற்றப்பட்ட சட்டத் தொழிலர் சட்டம் வழிவகை செய்தது.

இதன்படி சாசன (Charter) நீதிமன்றங்களில் பணியாற்றும் சட்டத் தொழிலர் தொடர்பான விதிகளை அந்நீதிமன்றங்கள், மாநில அரசுகளின் ஒப்புதலுடன் ஏற்படுத்தும் அதிகாரத்தைப் பெற்றன.

சாசன நீதிமன்றங்களில் அரசுத் தலைமை வழக்கறிஞர்கள் (Attorney General) வழக்குரைஞர்கள் (Advocates), மற்றும் வழக்குரைஞர் (Vakils) என்ற மூவகைச் சட்டத் தொழிலர் பணியாற்றி வந்தனர்.

வழக்குரைஞர் (Advocate) பணியில் இருந்தவர்கள் அக்காலத்தில் பெரும்பாலும் மாவழக்கறிஞர் (Barrister) பட்டம் பெற்றவர்களாகத் திகழ்ந்தார்கள். கல்கத்தா உயர்நீதிமன்றத்தைத் தவிர ஏனைய நீதிமன்றங்களில் மாவழக்கறிஞர் அல்லாத சில இந்தியப் பல்கலைக் கழகங்களில் சட்டத்தில் பட்டம் பெற்றவர்களும் கூட வழக்குரைஞர்களாக அனுமதிக்கப்பட்டனர்.

வழக்குரைஞர் (Vakil) என முன் அழைக்கப்பட்டவர்கள், இந்தியப் பல்கலைக்கழகங்களில் எல்.எல்.பி. பட்டம் பெற்றவர்களாகவோ, அரசு வழக்கறிஞராக முன் அனுபவம் பெற்றவர்களாகவோ, சாசன நீதிமன்றங்கள் அல்லது வேறு நீதிமன்றங்களில் வழக்குரைஞர்களாகவோ, வாதுரைஞர்களாகவோ, முக்தார் ஆகவோ, முன் அனுபவம் பெற்றவராகவோ இருத்தல் வேண்டும்.

சட்டத்தில் பட்டம் பெற்றவர்கள் தேவையான அளவு இல்லாத காரணத்தால் உயர் நீதிமன்றம் நடத்திய தேர்வுகளில் தேர்வு பெற்ற எவருக்கும் சட்டத் தொழில் செய்ய அனுமதி தரப்பட்டது. சில மாநிலங்களில் வாதுரைஞர்கள் (Pleaders) அவர்களது தகுதிக்கு ஏற்ப முதல் நிலை, இரண்டாம் நிலை, மூன்றாம் நிலை எனப் பிரிக்கப்பட்டிருந்தனர். மேலும், ஒரு குறிப்பிட்ட முன் அனுபவம் எட்டும் வரை வாதுரைஞர்கள் உயர்நீதிமன்றத்தில் தொழில் அனுமதி பெற முடியாத நிலை இருந்து வந்தது.

உயர் நீதிமன்ற விதிகள் படிப்படியாக மாற்றப் பட்டு, வழக்குரைஞருக்கும் மாவழக்கறிஞருக்கும் இடையே இருந்த வேறுபாடு பெரும்பாலும் களையப் பட்டு விட்டாலுங் கூட, உச்ச நீதிமன்றம் தோன்றிய காலத்திலிருந்து மாவழக்கறிஞர்களே சட்டத் தொழிலை ஆட்டிப் படைத்தனர், கல்கத்தா உயர் நீதிமன்றத்தைப் பொறுத்தமட்டில் அங்கு நடைபெறும் அசல் (Original) வழக்குகள் அனைத்திலும் மாவழக்கறிஞர் மட்டுமே வாதாட முடிந்தது.

வழக்குரைஞருக்கும் மாவழக்கறிஞருக்கும் இடையே நிலவி வந்த இந்த வேறுபாட்டினைக் களைந்தெறிய வேண்டும் என்று வழக்குரைஞர்கள் வேண்டுகோள் விடுத்தனர். இந்த வேண்டுகோளின் இறுக்கத்தினால் இந்திய அரசாங்கம் 1923-ஆம் ஆண்டு இந்தியச் சட்டக்குழுவை உருவாக்கியது. இதனைச் சேமியர் (Chamier) குழு என்றும் கூறுவர். இந்தியா முழுவதற்கும் ஒரே வழக்குரைஞர் சங்கத்தினை உருவாக்குவதும் மாநில அளவில் சங்கங்களை உருவாக்குவதும் இதன் நோக்கமாயிருந்தது.

முக்தர்கள் போன்ற சட்டத் தொழிலர் தொழில் செய்யலாகாது என்று பரிந்துரை செய்த சேமியர் குழு தன் பரிந்துரையில் ஒரே தகுதியிலான சட்டத் தொழிலர்களே உயர் நீதிமன்றத்தில் பணி செய்ய வேண்டும் என்று கூறியது. இவர்கள் வழக்குரைஞர்கள் என்று அழைக்கப்பட வேண்டும் என்றும் கூறியது. உயர்நீதிமன்றத்தில் அனுமதிக்கப்பட்டவர்கள், அனுமதிக்கப்படாதவர்கள் என்று இருவகையான வழக்குரைஞர்கள் இருக்கலாம் எனவும் இக்குழு பரிந்துரை செய்தது.

ஒவ்வோர் உயர்நீதிமன்றத்திற்கும் ஒரு சட்டப் பேராயம் (Bar Council) இருக்க வேண்டுமென்றும், அது வழக்குரைஞர்கள் மீது சாட்டப்படும் தொழில் அடிப்படையிலான குற்றங்களை விசாரணை செய்யலாம் என்றும் பரிந்துரை செய்யப்பட்டது.

மேற்கூறியவற்றுள் சில பரிந்துரைகளைச் செயற்படுத்தும் நோக்கத்தோடு இந்தியச் சட்டப்பேராயச்

சட்டம் (Indian Bar Council Act) 1926-ஆம் ஆண்டு இயற்றப்பட்டது. சுதந்திரம் அடைவதற்கு முன்னர் சட்டத் தொழிலர்களைக் குறித்து வெளியான சட்டங்களுள் இது மிகவும் சிறப்பு வாய்ந்ததாகும்.

இச்சட்டத்தின்படி ஒவ்வோர் உயர் நீதிமன்றத்திற்கும் ஒரு சட்டப்பேராயம் உருவாக்கப்பட்டது. இது உயர் நீதிமன்றத்தின் அனுமதியின் பேரில் வழக்குரைஞர்களைத் தொழில் செய்ய அனுமதிப்பது மற்றும் அனுமதி மறுப்பது தொடர்பான அதிகாரங்களைப் பெற்று விளங்கியது. இருப்பினும், சட்டப்பேராயத்திற்குத் தன்னாட்சி இல்லாத நிலை ஒரு குறையாகவே இருந்து வந்தது.

சுதந்திரத்திற்குப் பின் சட்டத் தொழிலர் நிலை: பெரும்பான்மையான உயர் நீதிமன்றங்களில் வெவ்வேறு சட்டத் தொழிலர்களுக்கு இடையேயிருந்த வேறுபாடுகள் நீக்கப்பட்டபோதும் இந்தியா சுதந்திரமடைந்த நேரத்தில் மாவட்ட நிலையிலான நீதிமன்றங்களிலும் அதற்குக் கீழ் நிலையில் அமைந்திருந்த நீதிமன்றங்களிலும் வழக்குரைஞர், வாதுரைஞர், முக்தர் போன்ற சட்டத் தொழிலர்கள் தொடர்ந்து பணிபுரிந்து வந்தனர்.

இவ்வாறு வெவ்வேறான தகுதிகளைக் கொண்டு வெவ்வேறு நிலையில் பணிபுரிந்து வந்த சட்டத் தொழிலர்களை ஒன்றுபடுத்தி ஒரே நிலையிலான (Grade) சட்டத் தொழிலர்களைக் கொண்ட அனைத்திந்தியச் சட்டப்பேராயம் ஒன்றை நிறுவிடவும், உயர்நீதிமன்றங்கள் இருக்கும் இடங்களில் மாநிலச்சட்டப்பேராயங்களை நிறுவிடவும், அவ்வாறு நிறுவப்பட்ட சட்டப்பேராயங்கள் தன்னாட்சி பெற்று விளங்கவும் வேண்டிய தேவையினை வலியுறுத்திச் சட்டத் தொழிலர்கள் வேண்டுகோள் விடுத்தனர்.

இவ்வேண்டுகோளைக் கருத்திற் கொண்டு 1951-ஆம் ஆண்டு அனைத்திந்தியச் சட்டப்பேராயக்குழு என்ற ஒரு குழுவினை உச்ச நீதிமன்ற நீதிபதி எசு.ஆர். தாசு தலைமையில் அரசாங்கம் உருவாக்கியது. இக்குழு 1953-ஆம் ஆண்டு வெளியிட்ட அறிக்கையில் அனைத்திந்திய அளவில் சட்டத் தொழிலர்கள் அனைவரும் வழக்குரைஞர்கள் (Advocates) என அழைக்கப்படுவர் என்றும், இவர்கள் அனைவரும் அகில இந்தியச் சட்டப்பேராயம் என்ற அமைப்பின் உறுப்பினர் ஆக இருக்க வேண்டும் என்றும், இவர்கள் நாட்டின் அடிநிலை நீதிமன்றம் முதல் உச்ச நீதிமன்றம் ஈறாக அனைத்து நீதிமன்றங்களிலும் வாதாட உரிமை பெற்றிருப்பர் என்றும் கூறியது.

இவர்களது தகுதியினைக் குறித்துக் கூறும்போது, வழக்குரைஞர்கள் அனைவரும் பல்கலைக் கழகப்

பட்டம் ஒன்றினைப் பெற்ற பிறகு, சட்டத்தில் பல கலைக் கழகப் பட்டம் ஒன்றினைப் பெற்றிருத்தல் வேண்டும் என்று பரிந்துரை செய்தது. மேலும் வழக்குரைஞர்கள் மீது எடுக்கப்படும் ஒழுங்கு நடவடிக்கைகள் உயர் நீதிமன்றத்தின் மூலமாக அன்றி அந்த மாநில அல்லது அனைத்திந்தியச் சட்டப்பேராயத்தால் எடுக்கப்பட வேண்டும் என்றும் பரிந்துரை செய்தது. நெடுங்காலமாக நிறைவேற்றப்படாமலிருந்த இப் பரிந்துரைகள், 1961-ஆம் ஆண்டு நாடாளுமன்றம் செய்த வழக்குரைஞர்கள் சட்டம் (The Advocates Act) என்ற சட்டத்தின் மூலமாக நிறைவேற்றப் பட்டன.

இச் சட்டத்தின்படி அனைத்திந்தியச் சட்டப்பேராயமும் மாநிலச் சட்டப்பேராயமும் உருவாக்கப்பட்டன. இந்தியா முழுவதிலும் ஒரே வகையான மற்றும் ஒரே நிலையான சட்டத் தொழிலர் உருவாக்கப்பட்டனர். இவர்கள் வழக்குரைஞர் (Advocate) என்று அழைக்கப்பட்டனர். வழக்குரைஞர்கள் அவர்களின் திறமையின் அடிப்படையில் முதிர்ந்த வழக்குரைஞர் (Senior Advocate) என்றும், இளம் வழக்குரைஞர் என்றும் வகைப்படுத்தப்பட்டனர்.

சட்டப் பேராயங்களில் ஒழுங்குக் குழு என்ற ஒரு குழு அமைக்கப்பட்டது. வழக்குரைஞர்கள்மீது சாட்டப்படும் தொழில் ஒழுக்கம் சார்ந்த வழக்குகளை விசாரிக்க இக்குழுவுக்கு அதிகாரம் அளிக்கப்பட்டது. விசாரணைக்குப்பின் எடுக்கின்ற முடிவின் மேல் அனைத்திந்தியச் சட்டப்பேராயம் முன்பு முறையீடு செய்யப் பாதிக்கப்பட்ட வழக்குரைஞருக்கு உரிமை உண்டு. இந்த மேல் முறையீட்டிலும் தோல்வி அடைந்தால் அவர் உச்ச நீதிமன்றத்தில் வழக்காடலாம்.

அனைத்திந்தியச் சட்டப்பேராயம், வழக்குரைஞர்கள் தொடர்பான பணிகளைத் தவிரச் சட்டக் கல்வி குறித்த பணிகளையும் சிறப்புடன் ஆற்ற வேண்டியுள்ளது. ஏனெனில், இந்த அமைப்புத்தான் நாடெங்கிலும் கற்றுத் தரப்படுகின்ற சட்டக் கல்வியின் அடங்கு பொருள், பாடத் திட்டம் மற்றும் கல்விக்காலம் ஆகியவற்றினைத் தீர்மானிக்கிறது. ம.கா.

துணை நூல்:

Jain, M.P., *Outlines of Indian Legal History*, 4th edn. N.M. Tripathy Pvt, Ltd., Bombay, 1981.

சட்டம்: சமுதாயத்தில் நீதியை நிலைநாட்டி மக்களுக்கு முறை செய்தலுக்கு உற்ற கருவியாக

இருப்பது சட்டம் (Law). அறிஞர் இராசுகோ பவுண்டு (Roscoe Pound) என்பார் 'அரசியல் ஒழுங்கமைவுடைய சமுதாயத்தில் நீதி நிருவாக நடவடிக்கைகளுக்கு அடிப்படையாகவோ வழிகாட்டியாகவோ ஏற்கப்பட்ட அல்லது நிலைபெற்ற அதிகார அமைதியுடைய நெறியமைப்பு சட்டமாகும்' என்றார். அறிஞர் குட்கார்ட்டு (Good Hart) என்பார் 'ஒட்டி ஒழுக வேண்டும் என மக்களால் ஏற்கப்படும் வாழ்க்கை விதிகளே சட்டங்கள்' என்றார். அறிஞர் சான் ஆசுடின் 'இறைமையுடைய அரசின் பொதுக் கட்டளைகளே சட்டங்கள்' என்றார். அறிஞர் சியோ துகூயிட்டு (Zeou, Duguit) 'சமுதாய உறுப்பினர்களாக வாழும் மக்களின் நடத்தை யை ஒழுங்குறச் செய்வதும் சமுதாயக் கட்டமைப்பின் பண்பும் பயனுமாக இருப்பதும் சட்டம்' என்றார். சட்டத்தின் எல்லாப் பரிமாணங்களையும் உள்ளடக்கிய இலக்கணத்தை எவரும் இதுவரை தரவில்லை.

சட்ட விதிகளைக் கீழ்க்காணும் சட்ட மூலங்களிலிருந்து பெறலாம்: 1) அரசியலமைப்பு (Constitution), 2. இயற்று முறைச் சட்டம் (Legislation), 3. முன்தீர்ப்பு நெறி (Precedent), 4. வழக்காறு (Custom), 5. சட்ட நூல்கள். இவற்றுள் அரசியலமைப்பு, இயற்றுமுறைச் சட்டம், முன்தீர்ப்பு நெறி ஆகியவற்றைத் தவிர மற்றைய வழக்க நெறி, சட்ட நூலார் நெறி ஆகியவற்றை நீதிமன்றங்கள் ஏற்றுக்கொண்ட பிறகே அவை சட்ட மூலங்களாகின்றன.

அரசியலமைப்பு: அரசின் உறுப்புகள், அவற்றிற்கான கடமைகள், அவை இயங்கும் முறைகள் ஆகியவற்றிற்கான விதிமுறைகளை உரைப்பது அரசியலமைப்பாகும்.

இயற்றுமுறைச் சட்டம்: சட்டத்திற்கான மூலங்களில் மிகவும் ஆற்றல் மிக்கதும், அரசாண்மையுடையதும் சட்டமியற்றும் முறையேயாகும். இதன்மூலம் பழைய சட்டங்கள் நீக்கவும் திருத்தவும் படுகின்றன.

முன்தீர்ப்பு நெறி நிறை: முன்னர் ஒரு வழக்கில் வழங்கப்பட்ட தீர்ப்புகளில் உள்ள சட்டக் கொள்கைகளையும் கோட்பாடுகளையும், அதேபோன்று பிற்காலத்தில் எழும் வழக்கின் தீர்ப்புகளில் பின்பற்றுவது முன்தீர்ப்பு நெறி நிறைவாகும்.

வழக்காறு: அரசமுறையில் தோன்றிய சட்டங்கள் இயற்றப்படுவதற்குமுன் சமுதாய மக்களின் வாழ்க்கையை ஒழுங்குறச் செய்தது வழக்காறே. பண்டைக் காலத்தில் வழக்காற்றினை அடிப்படையாகக் கொண்டே நீதி வழங்கப்பட்டது. இதற்கு மாறாக நடந்தவர்கள் தண்டிக்கப்பட்டார்கள்.

சட்ட நூல்கள்: நீதிபதிகள், தம்மிடம் வரும் வழக்குகளில் தீர்ப்பு வழங்குவதற்கு இயற்றப்பட்ட சட்டங்கள், முன் தீர்ப்புகள் ஆகியவற்றை உறுதுணையாகக் கொள்வதுபோல் சில வேளைகளில் தலைகிறந்த சட்ட அறிஞர்களது நூல்களையும் உறுதுணையாகக் கொள்வதுண்டு. இங்கிலாந்தில் தீங்கியல் தொடர்பான வழக்குகளில் சால்மண்டு (Salmond), போலக்கு (Pollock) போன்றோர் தீங்கியல் சட்டம் (Law of Torts) குறித்து எழுதிய நூல்கள் அந்நாட்டின் வழக்குத் தீர்வுகளுக்கு ஏற்றுக்கொள்ளப்படுகின்றன.

சட்ட வகை: சட்டம் என்பதை 1. உள்நாட்டுச் சட்டம் (Municipal Law), 2. நாட்டிடைச் சட்டம் (International Law) என இரண்டாகப் பிரிக்கலாம். இவற்றிற்கிடையே உள்ள வேறுபாடுகள் கீழ்க்காணுமாறு அமையும்.

1. உள்நாட்டுச் சட்டம் (Municipal Law) அந்தந்த நாட்டிற்குரிய அரசன் அல்லது சட்டமன்றத்தினால் தோற்றுவிக்கப்படுகிறது. நாட்டிடைச் சட்டம் நெடுங்காலமாக நாடுகளிடை வழங்கிவரும் வழக்காறுகள் (Customs) அல்லது நாடுகளிடையே ஏற்படுத்தப்பட்ட உடன்படிக்கைகள் மூலம் தோற்றுவிக்கப்படுகிறது.

2. உள்நாட்டுச் சட்டம், உறவு நிலைகளைப் பொறுத்தவரை, ஓர் ஆட்சியின்கீழ் உள்ள மக்களுக்கும் அரசுக்கும் இடையில் உறவுகளை நெறிப்படுத்துகிறது. நாட்டிடைச் சட்டம் நாடுகளிடையில் உறவுகளை நெறிப்படுத்துகிறது.

3. உள்நாட்டுச் சட்டம், இறைமையின் அடிப்பிறக்கிறது. நாட்டிடைச் சட்டம், நாடுகளின் சம்மத்தின்பேரில் பிறக்கிறது. உள்நாட்டுச் சட்டம், நாட்டு மக்களைக் கட்டுப்படுத்துகிறது. நாட்டிடைச் சட்டம், அரசுகள் ஏற்றுக்கொள்ளாதபோது அவைகளைக் கட்டுப்படுத்துவதில்லை.

சட்டமன்றத் தனியிடம்: இது பொதுமக்கள் சென்று, சட்டமன்ற உறுப்பினரைக் கண்டு பேசுவதற்காகச் சட்டமன்றக் கட்டடத்தில் ஒதுக்கப்பட்டுள்ள தனியிடம் (Lobby) ஆகும். அங்குப் பொது மக்கள் மன்ற உறுப்பினர்களைக் கண்டு பேசி, சட்டமன்றத்தில் தாக்கல் செய்யப்பட்டு வாக்கெடுப்புக்கு விடப்படுகிற சட்டவரைவுக்கு ஆதரவாகவோ எதிராகவோ வாக்களிக்குமாறு தூண்டுவர். ஆகையால், சட்டமன்றத் தனியிடத்தில் சட்டமன்றத்தாரைத் தூண்டுதல் செய்தல் (Lobbying) என்ற சொல்லும் நடைமுறையில் கையாளப்படுகிறது.

முதன் முதல் இத்தகைய தூண்டுதல் ஐக்கிய அமெரிக்க நாட்டுச் சட்டமன்றத்தில் கையாளப்பட்டது. அந்நாட்டில் முன்பு சீனத் தேசிய கட்சித் தலைவரான சியாங்கே சேக்குக்கு (Chiang Kai-shek) ஆதரவைச் சட்டமன்றத்திடமிருந்து பெறும்பொருட்டு ஐக்கிய அமெரிக்கச் சட்டமன்றக் கட்டடத்தில் 'சீனத் தனியிடம்' (China Lobby) என ஓரிடம் ஒதுக்கப்பட்டது. இதேபோல் வேளாண் தொழிலாளர்களுக்குக் கூடுதலளவு நிதி உதவி கூட்டாட்சி அரசாங்கத்திடமிருந்து கிடைக்கும் பொருட்டுக் குடியானவர் தனியிடம் ஒன்றும் (Farmers Lobby) ஒதுக்கப்பட்டது.

இவ்வாறு சட்டமன்ற உறுப்பினர்களைப் பொது மக்கள் சிலர் தம் விருப்பத்தின்படி சட்டமன்றத்தில் வாக்களிக்குமாறு தூண்டுதல் செய்யும் முறை அமெரிக்காவில் பெருமளவில் கையாளப்படுதற்குக் காரணம், அந்நாட்டரசியலமைப்பில் அரசாங்க அதிகாரப் பிரிவினைக் கோட்பாடு கையாளப் பட்டிருப்பதே ஆகும். அதன்படி அங்குச் சட்டமன்ற உறுப்பினர்கள் மட்டுமே சட்டவரைவுகளைத் தாக்கல் செய்து, வாக்களித்து, முடிவு செய்கின்றனர். சட்டமன்ற உறுப்பினர் அரசியல்கட்சிகளைச் சேர்ந்தவர்களாக இருப்பினும், அவர்கள் அரசாங்கக் கட்சியின் கட்டுப்பாட்டுக்கு உட்பட்டு வாக்களித்தல் வேண்டுமென்ற கட்டாயத்தினின்றும் ஓரளவு விடுபட்டுத் தம் விருப்பம்போல் வாக்களித்ததற்கு ஓரளவு சுதந்திரத்தோடுள்ளனர். பாராளுமன்றக் குடியாட்சிமுறையைப் பின்பற்றியுள்ள இங்கிலாந்து போன்ற நாடுகளில், சட்டமன்றத்தாரைத் தூண்டுதல் செய்ததற்கு வசதிகளிருப்பினும், அங்கு அரசாங்கம் கொண்டுவரும் சட்டவரைவுகளைத் தூண்டுதல் முறையின் வழியாக நிறைவேற்றுமாறு அல்லது தள்ளிவிடுமாறு செய்தல் போதுமக்களுக்கு எளிதன்று.

பா.கு.

சட்டமன்றம்: ஒரு நாட்டின் சட்டத்தை இயற்றும் அதிகாரங் கொண்ட மன்றம் சட்டமன்றமாகும். முன்பெல்லாம் சட்டமன்றம் (Legislature) என்பது கிடையாது. மன்னனே சட்டங்களையும் கட்டளைகளையும் பிறப்பிப்பவனாக இருந்தான். இங்கிலாந்தைப் பொறுத்தவரை, சட்டமன்றம் தோன்றிய வரலாறு புதுமையானதாகும். ஒரு காலத்தில் அரசர்கள் பகைநாட்டின் மீது போர்தொடுத்தபோது, அவர்களுக்குப் போர்ச் செலவுக்காக மிகுந்த பணம் தேவைப்பட்டது. அதன் காரணமாக அவர்கள் மக்களையும் பிரபுக்களையும் ஒன்று கூட்டிப் போர்ச் செலவுக்காக வரிகளை விதித்தனர். மக்களும் பிரபுக்களும் மன்னர் முன்னிலையில் அடிக்கடி இவ்வாறு கூடுவது வழக்கமாயிற்று. மக்களும் பிரபுக்களும்

அவ்வாறு கூடும்போதெல்லாம் வரியுடன் கூட, தங்களுக்குள்ள குறைகளையும் மன்னரிடம் எடுத்துரைத்தார்கள். நாளடைவில் அம்முத்தரப்பினரும் கூடிய இடம் சட்டமன்றமாயிற்று.

இங்கிலாந்து நாட்டில் தொடக்க காலத்தில் ஒன்றாயிருந்த சட்டமன்றம், பின்னர், 1. பொது மக்கள் அவை (House of commons); 2. பிரபுக்கள் அவை (House of Lords) என இரண்டாகப் பிரிந்தது.

பொது மக்கள் அவை: இந்த அவையின் உறுப்பினர்களின் எண்ணிக்கை 630. இவர்கள் 21 வயதுக்கு மேற்பட்ட வாக்காளர்களால் ஓர் உறுப்பினர் தொகுதியினின்று தேர்ந்தெடுக்கப்படுகிறார்கள். இவர்களது பதவிக்காலம் பொதுவாக ஐந்து ஆண்டுகள். பித்து நிலையர், நொடிப்பு நிலையர், குற்றவாளியெனத் தீர்ப்புத் தண்டனை பெற்றவர்கள் அவையின் உறுப்பினராக ஆதல் இயலாது. அவையின் பதவிக் காலம் ஐந்து ஆண்டுகளெனினும் அதற்கு முன்னர், தேவையாயின் அரசர் (அல்லது அரசி) அவையைக் கலைத்துக் கட்டளை பிறப்பிக்கலாம். போர், நெருக்கடி நிலை போன்ற சமயங்களில், அவையின் ஆயுட்காலம் ஐந்தாண்டுகட்கு மேலும் நீடிக்கும்.

பொதுமக்கள் அவையின் அலுவல்கள்: சட்டம் இயற்றுதல்: பொது மக்கள் அவையின் மிக முக்கியமான பணி சட்டமியற்றுவதாகும். ஒவ்வொரு மசோதாவும் அரசரின் (அல்லது அரசியின்) ஒப்புதலுக்குச் செல்லுமுன் இரு அவைகளாலும் நிறைவேற்றப்பட வேண்டுமென்றாலும், சட்டமியற்றும் முழு அதிகாரமும் பொது மக்கள் அவைக்கே உண்டு. சட்டம் இயற்றுவதில் ஐந்து நிலைகள் உள்ளன. அவை, 1. முதல் வாசிப்பு (First Reading); 2. இரண்டாம் வாசிப்பு (Second Reading); 3. குழுக்கூட்டம் (Committee Stage) 4. அறிக்கை நிலை (Report Stage); 5. மூன்றாம் வாசிப்பு (Third Reading) என்பனவாகும்.

முதல் வாசிப்பு: மசோதா அறிமுகமாகும் நிலை முதல் வாசிப்பு எனப்படும். இந்த நிலையில், அவையின் எழுத்தர் மசோதாவின் தலைப்பைப் படிக்க, அமைச்சர் அவையின் அனுமதியைப் பெற்று, விவாதம் ஏதுமின்றி, அதை அச்சடித்து, உறுப்பினர்களுக்கு வழங்குவார்.

இரண்டாம் வாசிப்பு: குறிப்பிட்ட நாளில் மசோதா அவையில் விவாதத்திற்கு எடுத்துக் கொள்ளப்படுவது இரண்டாம் வாசிப்பு எனப்படும். இந்த நிலையில் எதிர்க் கட்சியினர் மசோதாவிலுள்ள கொள்கை அடிப்படையிலான குறைபாடுகளை விமரி

சனம் செய்வார்கள். விவாதம் முடிந்த பின்னர் மசோதாவின்மீது வாக்கெடுப்பு நடைபெறும்.

குழுக் கூட்டம் மசோதா இரண்டாம் வாசிப்பின் முடிவில் ஏற்கப்பட்ட பின்னர், உரிய குழுவின் ஆய்வுக்கு அனுப்பப்படுகிறது. குழுக் கூட்டங்களில் மசோதாக்கள் பற்றி விரிவான விவாதம் நடைபெறுகிறது. குழு, மசோதாவின் விதிகளைத் திருத்தவோ நீக்கவோ புதிய விதிகளை அதனுடன் இணைக்கவோ பரிந்துரை செய்யலாம்.

அறிக்கை நிலை: குழுவின் பரிந்துரைகளுடன் மசோதாக்களை அவைக்குத் திரும்ப அனுப்ப, அவை அத்திருத்தங்களை ஆய்வது அறிக்கை நிலை எனப்படும். குழுக்களின் பரிந்துரைகளை ஏற்பதும் மறுப்பதும் அவையின் விருப்பத்தைப் பொறுத்ததாகும்.

மூன்றாம் வாசிப்பு: அறிக்கை நிலையில் இறுதிவடிவம் பெறும் மசோதா, ஒரு சில சொற்கள் மாற்றங்களுடன் வாக்கெடுப்பிற்கு விடப்படுவது மூன்றாம் வாசிப்பு எனப்படும்.

நிருவாகத் துறையைக் கட்டுப்படுத்துதல்: பொது மக்கள் அவை நிருவாகத் துறையைக் கட்டுப்படுத்துவதற்கு. அமைச்சரவை பொதுமக்கள் அவைக்குக் கட்டுப்பட்டதால், பொதுமக்கள் அவையின் உறுப்பினர்கள், தலைமை அமைச்சரையும் மற்ற அமைச்சர்களையும், அரசாங்கத்தின் கொள்கைகள், செயல்கள் பற்றிக் கேள்வி கேட்கலாம்; அத்தகைய கேள்விக்குத் தகுந்த பதில்களை அளிப்பது அமைச்சர்களின் கடமையாகும். அமைச்சரவை கொண்டுவரும் திட்டங்களை, அவை ஏற்கவோ மறுக்கவோ செய்யலாம். அவையில் நம்பிக்கையில்லாத் தீர்மானம் நிறைவேற்றப்பட்டால் அமைச்சரவை பதவி இழக்க நேரிடும்.

நிதிக் கட்டுப்பாடு: அரசின் வரவு-செலவுத் திட்டங்களை நிறைவேற்றுவது இந்த அவையேயாகும். இதன் இசைவின்றி அரசு எந்த வரியையும் விதிக்க முடியாது. மேலும், அரசுக் கணக்குக் குழுவின் வழியாக அரசாங்கக் கணக்குகளைத் தணிக்கை செய்வதும் இந்த அவையேயாகும்.

அவைத் தலைவர்: பொது மக்கள் அவையின் முக்கிய அலுவலர் அவைத் தலைவராவார். இவரைத் தலைமை அமைச்சர், புதிய நாடாளுமன்றம் கூடியவுடன், எதிர்க்கட்சித் தலைவருடன் கலந்தாலோசித்து, அவையின் உறுப்பினர்களால் ஒருமனமாகத் தேர்ந்தெடுக்க வகை செய்கிறார். அவைத் தலைவரை ஒருமனமாகத் தேர்ந்தெடுப்பது ஒரு மரபு.

ஒருவர் அவைத் தலைவராகத் தேர்ந்தெடுக்கப்பட்டதும், தன்கட்சி உறுப்பினர் பதவியைத் துறக்கிறார். கட்சி நடவடிக்கைகளில் ஈடுபடாமல் நடுநிலையுடன் நடந்து, ஆளும்கட்சி, எதிர்க்கட்சி ஆகிய இருதரப்பாரது நம்பிக்கையையும் பெற முயல்கிறார். அவைத் தலைவரது பதவிக்காலம் முடிந்து அடுத்த தேர்தல் வரும்போது, அவருடைய தொகுதியில் அவரை எதிர்த்து வேறு எந்த வேட்பாளர்களையும் நிறுத்து வதில்லை. மரபின்படி அவர் போட்டியின்றித் தேர்ந்தெடுக்கப்பட்டு அவைக்கு அனுப்பப்படுகிறார். எந்தக் கட்சி ஆளுங்கட்சியாக இருந்தாலும் அவைத் தலைவர் விரும்புகின்றவரை அவர் அவைத் தலைவராக இருக்கலாம், இதன் பொருட்டே, இங்கிலாந்தில் ஒரு முறை அவைத் தலைவர் எப்போதும் அவைத் தலைவர் என்று கூறப்படுகிறது.

ஊதியம், உறையுள்: அவைத் தலைவருக்குப் பணியாற்றுகைக்காகக் குறிப்பிட்ட அளவு ஊதியம் அளிக்கப்படுகிறது. மேலும் அவருக்கு உறைவிடமும் ஓய்வூதியமும் பிற படிசூலும் அளிக்கப்படுகின்றன.

அவைத் தலைவரின் பணிகள்: பொதுமக்கள் அவையின் நடுநாயகமாக விளங்கும் அவைத் தலைவர், 1. அவைக்குத் தலைமை தாங்குவது; 2. அரசருக்கும் பொதுமக்கள் அவைக்குமிடையே இணைப்பாக விளங்குவது; 3. அரசரால் அனுப்பப்படும் செய்திகளைப் பொதுமக்கள் அவையில் படிப்பது; 4. பொதுமக்கள் அவைக்கும் வெளியிலுக்கும் தொடர்பை ஏற்படுத்தும் இணைப்பாக இருப்பது; 5. அவையில் அமைதியையும் ஒழுங்கையும் நிலைநாட்டி, உறுப்பினர்களைப் பேச அனுமதிப்பது; உறுப்பினர்களை எச்சரிப்பது, அவர்கள் தொடர்ந்து தவறிழைக்கும்போது தண்டிப்பது; 6. மசோதாக்களை வாக்கெடுப்பிற்கு விட்டு, வாக்குகள் எவ்வாறு அளிக்கப்பட்டுள்ளன என்பதை அறிவிப்பது; வாக்குகள் சரிசமமாக இருக்கும்போது, தன் வாக்கை முடிவு வாக்காகப் பயன்படுத்துவது; 7. விவாதங்கள் நடைபெறும் காலஅளவுகளை முடிவு செய்வது; 8. விவாதங்கள் நீண்டு கொண்டிருக்கும்போது கில்லட்டின் முடிவு முறை (Guillotine closure) அல்லது கங்காரு முடிவு முறை (Gangaroo closure) யைப் பயன்படுத்தி முடித்து வைப்பது; 9. மசோதா ஒன்று பணமசோதாவா இல்லையா என்பதை முடிவு செய்வது; 10. அவையில் ஒழுங்கை நிலைநாட்ட அவையை ஒத்திவைப்பது; 11. அவையின் நடவடிக்கைகளைத் தொகுக்கவும் வெளியிடவும், வெளியீட்டாளர்களை நியமிப்பது; அவற்றைச் செய்தி இதழ்களில் வெளியிட அனுமதிப்பது; 12. அவையின் உரிமைகளையும் உறுப்பினர்களின் உரிமைகளையும் பாதுகாப்பது; 13. நாடாளு

மன்றக் குழுக்களுக்கு உறுப்பினர்களை நியமனம் செய்வது; 14. எதிர்க்கட்சித் தலைவராகச் செயலாற்றும் தகுதியுடையவர் யார் என்பதை முடிவு செய்வதில் சந்தேகம் ஏற்படும்போது அதைத் தீர்த்துவைப்பது; 15. அவையின் நடவடிக்கை விதிகளுக்கான விளக்கத்தை அளிப்பது; 16. உள்நாட்டில் நெருக்கடி நிலவும் போது அல்லது வெளிநாட்டு உறவில் நெருக்கடி நிலவும்போது அவையைக் கூட்டுவது போன்ற பணிகளை ஆற்றுகிறார்.

பிரபுக்கள் அவை: இங்கிலாந்து நாடாளுமன்றத்தின் மேலவையாகும். இது மிகவும் தொன்மைவாய்ந்த அவை. இதன் கண் ஏறக்குறைய 900 உறுப்பினர்கள் உள்ளனர். இவர்களுள் பெரும்பான்மையானவர்கள் மரபு வழிப் பிரபுக்களாவர். அரசி, (அல்லது அரசர்) இச்சபைக்குத் தலைமை அமைச்சரின் அறிவுரையின் பேரில் விருப்பப்பட்ட அளவு பிரபுக்களைத் தேர்ந்தெடுக்கிறார். இவர்களது எண்ணிக்கைக்கு வரம்பு இல்லை. இவர்களைத் தவிர இந்த அவையில் 16 இசுகாட்லாந்து பிரபுக்களும், காணடர்பரி, யார்க் நகர்களின் இரு பேராயர்களும் (Archbishops) 24 ஆயர்களும், 9 சட்டப் பிரபுக்களும் இடம் பெறுகின்றனர்.

'சான்சலர்' பிரபு இந்த அவைக்குத் தலைமை தாங்குகிறார். மூன்று பேர்கள் இருந்தால்கூட அவை நடைபெறும். ஆனால் ஒரு மசோதாவை நிறைவேற்ற இந்த அவையில் குறைந்த அளவு 30 உறுப்பினர்கள் இருத்தல் அவசியமாகும்.

பணிகளும் அதிகாரங்களும்: நீதி செலுத்தும் அதிகாரம்: பிரபுக்கள் அவை சட்டமன்றமாக மட்டுமன்றி உயர்நீதிமன்றமாகவும் விளங்குகிறது. பண்டை நாள்களிலிருந்தே இது நீதித்துறை அதிகாரத்தைச் செலுத்தி வருகிறது.

சட்டம் இயற்றுதல்: பண மசோதாக்களைத் தவிர மற்றைய மசோதாக்களில் சில, இந்த அவையிலேயே முதன் முதலில் தாக்கல் செய்யப்படுகின்றன. மசோதாக்கள் பொதுமக்கள் அவையில் ஐந்து நிலைகளைக் கடப்பது போன்றே, இந்த அவையிலும் ஐந்து நிலைகளைக் கடந்தாக வேண்டும்.

நிருவாகத்துறை அதிகாரங்கள்: அமைச்சர்கள் நிருவாகத் துறைக்குப் பொறுப்பாவார்கள். அவர்கள் பிரபுக்கள் அவைக்கும் வந்து அவையின் உறுப்பினர்கள் கேட்கும் கேள்விகளுக்கு விடையளிக்கிறார்கள். பிரபுக்கள் அவை அமைச்சரவையை ஓரளவிற்கு மட்டுமே கட்டுப்படுத்த முடியும். அமைச்சரவை பொதுச்சபைக்கு மட்டுமே பொறுப்புடையதாகை

யால், இந்த அவை நம்பிக்கையில்லாத் தீர்மானம் கொண்டுவந்து, அமைச்சரவையைப் பதவிநீக்கம் செய்ய முடியாது. இறுதியாக இந்த அவையைச் சார்ந்த உறுப்பினர்கள் அமைச்சரவையில் இடம் பெற வாய்ப்புண்டு.

சட்டமன்றக் குழு: சட்டமன்றம் எல்லா மசோதாக்களையும் தனியாக நுணுகி ஆய்ந்து முடிவு காண்பது இயலாதென்பதால், அந்த அவையின் உறுப்பினர்களைக் கொண்டு மசோதாக்கள் பலவற்றைப் பரிசீலனை செய்யப் பல்வேறு குழுக்களை நியமிக்கிறது. அவ்வாறு நியமிக்கப்படும் குழு, 1. முழுமன்றக் குழு (The Committee of the Whole House); 2. நிலையான குழுக்கள் (Standing Committees); 3. கூட்டுத்தொடர் குழுக்கள் (Sessional Committees); 4. தனிமசோதாக்கள் குழுக்கள் (Private Bills Committees) எனப் பல வகைப்படும்.

முழுமன்றக் குழு அவையின் எல்லா உறுப்பினர்களையும் கொண்டது. உறுப்பினர்கள் குழுவாக இயங்கும்போதும் உறுப்பினர்களாகவே இருக்கிறார்கள். இந்த அவை முழுமன்றக் குழுவாக இருக்கும் போது, அவைத் தலைவர் தலைமை தாங்குவதில்லை. அவைத் தலைவரின் கட்டியங்கோலும் (Mace) மேசைக்கு அடியில் வைக்கப்படுகிறது. இந்தக் குழுவில் உறுப்பினர்கள் அனைவரும் பேசுவதற்கு முழுச் சுதந்திரம் உண்டு. கால அளவு நிர்ணயிக்கப்படுவதில்லை. ஓர் உறுப்பினர் எத்தனை முறை வேண்டுமானாலும் பேசலாம். ஈண்டு அவையின் பல கட்டுப்பாடுகள் தளர்த்தப்படுகின்றன. குழு பணியாற்றி முடிந்தவுடன், அவை, தன் வழக்கமான பணியை ஆற்றத் தொடங்கும். அவ்வாறு, தொடங்கும்போது, அவைத் தலைவர் மேசைக்கடியில் வைத்த கட்டியங்கோல் மீண்டும் மேசைக்கு வரும்; அவைத் தலைவரும் தன்னுடைய இருப்பிடத்தில் வந்தமர்வார்.

முழுமன்றக் குழு, அரசாங்கத்தின் வழிவகைகளைப் பரிசீலனை செய்யும்போது, அது 'வழிவகைகள் குழு' எனவும் செலவினங்களைப் பற்றிய விவாதத்தை மேற்கொள்ளும்போது 'வழங்கும் குழு' எனவும் அழைக்கப்படுகிறது.

நிலையான குழுக்கள்: பணமசோதாக்கள் தவிர மற்ற மசோதாக்கள் இந்தக் குழுவிற்கு அனுப்பப்படுகின்றன. ஒவ்வொரு நிலையான குழுவிலும் 20 நிலையான உறுப்பினர்களும், மேலும் சில தற்காலிக உறுப்பினர்களும் உள்ளனர். இக்குழுக்களுக்குக் கட்சியின் பலத்திற்கேற்ப அனைத்துக் கட்சிகளிலிருந்தும் உறுப்பினர்கள் தேர்ந்தெடுக்கப்படுகிறார்கள்.

சிறப்புக் குழு: இது தற்காலிகச் சிறப்புக்குழு; கூட்டத்தொடர் சிறப்புக் குழு என இருவகைப்படும். ஒவ்வொரு குழுவும் 15 உறுப்பினர்களைக் கொண்டிருக்கும். இக்குழுக்களுக்குத் தொடர்புடைய மசோதாக்களில் தகுதியுள்ள உறுப்பினர்கள் தேர்ந்தெடுக்கப்படுகிறார்கள்.

அமெரிக்க ஐக்கிய நாடுகள்: அமெரிக்க ஐக்கிய நாடுகளின் சட்டமன்றமாகிய காங்கிரசில், 'செனட்' எனும் மேலவையும் பிரதிநிதிகள் அவையும் உள்ளன. மேலவை மாநிலங்களின் பிரதிநிதித்துவ அவையாகவும், பிரதிநிதிகள் அவை நாட்டும்க்களின் பிரதிநிதித்துவ அவையாகவும் விளங்குகின்றன.

பிரதிநிதிகள் அவை: அமெரிக்க ஐக்கிய நாடுகளின் ஒவ்வொரு மாநிலத்திலிருந்தும் இந்த அவைக்கு உறுப்பினர்கள் தேர்ந்தெடுக்கப்படுகிறார்கள். இந்த அவையின் உறுப்பினர்களின் மொத்த எண்ணிக்கை 435. 25 வயது நிரம்பி, ஏழாண்டுக்கு மேல் அமெரிக்காவில் வாழ்ந்தவர்களே இந்த அவையின் உறுப்பினராவதற்குத் தகுதி படைத்தவர்களாவர். உறுப்பினர்களின் பதவிக்காலம் இரண்டாண்டுகளாகும்.

பணிகளும் அதிகாரங்களும்: பிரதிநிதிகள் அவையின் முக்கியப் பணிகள், 1. சட்டங்கள் இயற்றுவது; 2. பணமசோதாவை நுணுக்கமாக ஆய்ந்து, முதலில் மேலவைக்கும் பிறகு குடியரசுத் தலைவருக்கும் அனுப்பிச் சட்டமாக்குவது; 3. நிர்வாகத் துறையை வரவு செலவுத் திட்டங்கள் மூலம் கட்டுப்படுத்துவது; 4. மேலவையுடன் இணைந்து அரசியலமைப்பைத் திருத்துவது; 5. அமெரிக்கக் குடியரசுத் தலைவர் தேர்தலில் பங்கு பெறுவது போன்றவை அதிகாரங்களாகும்.

அவைத் தலைவர்: இந்த அவையின் முதல் கூட்டத்தொடரில் அவைத்தலைவர் அவை உறுப்பினர்களால் தேர்ந்தெடுக்கப்படுகிறார். இவர் அவையின் கூட்டத்தில் தேர்ந்தெடுக்கப்பட்ட போதிலும், உண்மையில் இவரைத் தேர்ந்தெடுப்பது அவையின் பெரும்பான்மைக் கட்சியேயாகும்.

பணி: அமெரிக்க ஐக்கிய நாடுகள் அரசியலமைப்புச் சட்டம், அவைத் தலைவரின் நிலையைப் பற்றியும் அதிகாரங்களைப் பற்றியும் தெளிவாக எதையும் குறிப்பிடவில்லை. எனினும், அவைத் தலைவர் என்ற முறையில் அவர், 1. கூட்டங்களுக்குத் தலைமை தாங்குதல், 2. அவையில் ஒழுங்கையும் மரபமைதியையும் நிலைநாட்டல்; 3. மசோதாக்களைக் குழுக்களுக்கு அனுப்புதல்; 4. தனிக் குழுக்களை நியமிக்க

தல்; 5. அவையின் உறுப்பினர் என்ற முறையில் தன் கட்சியின் சார்பில் விவாதங்களில் பங்கு பெறல்; 6. வாக்கெடுப்புச் சரிசம நிலையில் இருக்கும்போது, முடிவுவாக்கைச் செலுத்துதல் போன்ற பணிகளையும் அதிகாரங்களையும் செய்கிறார்.

செனட்டு: அமெரிக்கக் காங்கிரசின் மேலவையாகும். இந்த அவைக்கு மாநிலம் ஒவ்வொன்றிற்கும் இரண்டு உறுப்பினர்கள் வீதம், மொத்தம் 100 உறுப்பினர்கள் தேர்ந்தெடுக்கப்படுகிறார்கள். இவர்களது பதவிக்காலம் ஆறு ஆண்டுகளாகும். இரண்டு ஆண்டுகளுக்கு ஒருமுறை இதன் உறுப்பினர்களுள் மூன்றில் ஒரு பகுதியினர் ஒய்வு பெறுகிறார்கள்.

தகுதி: ஒருவர் மேலவை உறுப்பினராக ஆவதற்குப் பின்வரும் தகுதிகளைப் பெற்றிருப்பது அவசியமாகும். 1. முப்பது வயது நிறைந்தவராக இருத்தல் வேண்டும்; 2. ஒன்பது ஆண்டுகள் அமெரிக்க ஐக்கிய நாடுகளின் குடியாக இருந்திருக்க வேண்டும்.

அவைத் தலைவர்: அமெரிக்க ஐக்கிய நாடுகளின் குடியரசுத் துணைத் தலைவர் இந்த அவையின் தலைவராவார். இவரைத் தவிர, இந்த அவைக்கு மேலவை உறுப்பினர்களுள் ஒருவர் துணைத் தலைவராகத் தேர்ந்தெடுக்கப்படுகிறார். தேர்ந்தெடுக்கப்பட்ட உறுப்பினர் ஒருவரும் இருப்பார்.

மேலவையின் அதிகாரங்கள்: சட்டமியற்றும் அதிகாரம்: சாதாரண மசோதாக்களைப் பொறுத்த அளவில் சட்டமியற்றுவதில் பிரதிநிதிகள் அவைக்குள்ள அனைத்து அதிகாரங்களும் மேலவைக்கும் உண்டு. பண மசோதாக்களைத் தவிர மற்ற மசோதாக்களை அவையின் முன்னர்க் கொண்டு வரவும், பிரதிநிதிகள் அவை நிறைவேற்றிய மசோதாக்களை ஏற்கவும், மாற்றவும், மறுக்கவும் இந்த அவைக்கு அதிகாரமுண்டு.

நிருவாகத்துறை அதிகாரங்கள்: இந்த அவை நிருவாகத் துறையைக் கட்டுப்படுத்துவதில் மிகுந்த ஆற்றல் பெற்றுள்ளது. குடியரசுத் தலைவர், நியமனம் எதையும் செய்யவும் வெளிநாட்டுடன் உடன்படிக்கை மேற்கொள்ளவும் இந்த அவையின் ஒப்புதலைப் பெறுதல் அவசியமாகும்.

நீதித்துறை அதிகாரங்கள்: குடியரசுத் தலைவர் அல்லது வேறு உயர் அலுவலர்களுக்கு எதிரான குற்றஞ் சாட்டில், இந்த அவை தலைமை நீதிமன்றமாகயிருந்து நீதிவிசாரணை நடத்தும், அந்த விசாரணைக்குத் தலைமை நீதிமன்றத்தின் தலைமை நீதிபதி தலைமை தாங்குவார்.

சுவிட்சர்லாந்து: சுவிட்சர்லாந்தின் சட்டமன்றம், கூட்டாட்சிச் சட்டமன்றமாகும். இந்தச் சட்டமன்றம், நாட்டு அவை, மாநிலங்களின் அவை எனும் ஈரவகைகளைக் கொண்டு விளங்குகிறது.

நாட்டு அவை: இந்த அவைக்கு உறுப்பினர்கள் மக்களால் தேரடியாகத் தேர்ந்தெடுக்கப்படுகிறார்கள். அவை உறுப்பினர்களின் மொத்த எண்ணிக்கை இருநூறு. உறுப்பினர் தகுதி: மதகுருமார்கள், அரசு அலுவலர்கள், மாநிலங்கள் அவை உறுப்பினர்களைத் தவிர மற்றைய சுவிட்சர்லாந்து குடிமக்கள் எவரும் தேர்தலில் போட்டியிடலாம். மதகுருமார்களும் தம் சமயப் பணியைத் துறந்து விடும்போது தேர்தலில் போட்டியிட உரிமையுண்டு. உறுப்பினர்களின் பதவிக்காலம் நான்கு ஆண்டுகளாகும்.

நாட்டு அவையின் அதிகாரங்களும் அலுவல்களும்: சட்டமியற்றும் அதிகாரம்: சட்டங்கள் எவையும் இந்த மன்றத்தில் நிறைவேற்றப்படாமல் சட்டங்களாவதில்லை. சட்டமன்றக் குழுக்கள் மசோதாக்களை ஆராய்ந்து, பரிந்துரைகளுடன் அவைக்கு அனுப்புகின்றன. அவை, பின்னர் மசோதா மீது விவாதத்தைத் தொடங்குகிறது. முதலில் மசோதா மீது பொதுவிவாதம் நடைபெறுகிறது. பிறகு கருத்து வேறுபாடு ஏதும் இல்லாத போது, அது இரண்டாவது முறை விவாதத்திற்கு வைக்கப்படுகிறது. இந்த விவாதம் முடிந்தபின், மசோதா வாக்கெடுப்பிற்கு விடப்படுகிறது. அவையில் மசோதா பெரும்பான்மை ஆதரவு பெற்றதும் அடுத்த அவைக்கு அனுப்பி வைக்கப்படுகிறது. அங்கும் இது மேற்கண்ட நிலைகளைக் கடந்து, இறுதியாக இரு அவைகளின் தலைவர், செயலாளர்களால் கையொப்பமிடப்பட்டு, கூட்டுக் குழுவிற்கு அனுப்பப்படுகிறது.

பணி: 1. பாதுகாப்புப் படையினரைக் கட்டுப்படுத்தல்; 2. போர் அறிவிப்புச் செய்தல்; 3. ஒழுங்கமைதியை அறிவித்தல்; 4. குறுநிலப்பகுதி கூட்டாட்சிச் சட்டத்திற்கு மாறாக நடக்கும்போது அதைத் தட்டிக் கேட்டல் போன்றவை இந்த அவைக்குள்ள அதிகாரங்களாகும்.

நீதித்துறை அதிகாரங்கள்: 1. மாநிலங்கள் அவையுடன் இணைந்து கூட்டாட்சி மன்றத்தைத் தோற்று விப்பது; 2. ஆட்சித்துறை வழக்குகளில் மேல் முறையீட்டு நீதிமன்றமாகத் திகழ்வது; 3. குற்றவியல் வழக்குகளில் மேலவையுடன் இணைந்து குற்றமன்னிப்பு வழங்குவது போன்றவை இந்த அவைக்குள்ள நீதித்துறை அதிகாரங்களாகும்.

கூட்டத் தொடர்: சுவிட்சர்லாந்து அரசியலமைப்புச் சட்டம், பிரிவு, 86-இன்படி கூட்டாட்சிச் சட்ட

மன்றம் ஆண்டுக்கு ஒரு முறை கூட்டப்பட வேண்டும். ஆனால், நடைமுறையில் இது ஆண்டுக்கு நான்கு முறை கூட்டப்படுகிறது. ஒவ்வொரு முறையும் இது தனிக் கூட்டத் தொடராகவே கூட்டப்படுகிறது. உறுப்பினர்கள் அனைவரும் கூட்டங்களில் தவறாது கலந்து கொள்கிறார்கள். உறுப்பினர்கள் தக்க காரணமின்றிக் கூட்டத்திற்கு வராமல் இருப்பதில்லை. கூட்டம் செவ்வனே நடந்தேறுவதற்கு உறுப்பினர்கள் கட்சி வேறுபாடின்றிக் கோட்டங்களுக்கு ஏற்ப நட்புணர்வுடன் அமர்ந்து செயற்படுகிறார்கள். விவாதங்கள் கூச்சல், குழப்பமின்றி அமைதியாகவே நடைபெறுகிறது.

மொழி: சட்டமன்ற உறுப்பினர்கள், சுவீட்சர் லாந்து அரசு ஆட்சி மொழிகளாக ஏற்றுக் கொண்ட சுவீசு, செருமன், இலத்தீன், பிரஞ்சு ஆகிய நான்கு மொழிகளில் ஏதேனும் ஒன்றன் மூலம் அவையில் பேசலாம்.

அவைக் கலைப்பு: மாநிலங்கள் அவை, நாட்டு அவை இரண்டிற்குமிடையில் அரசியலமைப்புத் திருத்தம் பற்றிக் கருத்து வேறுபாடு ஏற்பட்டாலொழிய, மற்றபடி பதவிக் காலம் முடியுமுன்னர் எந்த அவையும் கலைக்கப்படுவதில்லை.

அவைத் தலைவர்: ஒவ்வொரு கூட்டத்தொடருக்கும் தலைவரையும் துணைத் தலைவரையும் இந்த அவை தேர்ந்தெடுக்கிறது. தலைவருக்கெனக் குறிப்பிடத் தக்க சிறப்பு அதிகாரங்கள் எதுவும் கிடையாது. அவர் தமது வழக்கமான அதிகாரங்களையே செலுத்துவார்.

சட்ட ஆக்கமுறை: குழுக்கள் மசோதாக்களை ஆராய்ந்து பரிந்துரைகளுடன் அவைக்கு அனுப்புகின்றன. அவை, பின்னர் மசோதா பற்றிய விவாதத்தைத் தொடங்குகிறது. முதலில் மசோதா மீது பொதுவிவாதம் நடைபெறும். கருத்து வேறுபாடு இல்லாதபோது மசோதா இரண்டாம் சுற்று விவாதத்திற்கு விடப்படுகிறது. இந்நிலையில் மசோதாவின் ஒவ்வொரு பிரிவும் விவாதிக்கப்படுகிறது. விவாதம் முடிந்த பின் வாக்கெடுப்பு நடைபெறுகிறது. பெரும்பான்மை ஆதரவு பெற்றதும் மசோதா அடுத்த அவைக்கு அனுப்பப்படுகிறது. அங்கும் மசோதா மேற்சொன்ன நிலைகளைக் கடந்து, பிறகு இரு அவைகளின் தலைவர், செயலாளர்களால் கையொப்பமிடப்பட்டு, கூட்டுக் குழுவிற்கு அனுப்பப்படுகிறது.

ஆசுத்திரேலியா: இங்கு, பிரதிநிதிகள் அவை, மேலவை எனும் ஈரவைகள் உள்ளன.

பிரதிநிதிகள் அவை: உறுப்பினர்கள், ஓர் உறுப்பினர் தொகுதிகளில் விருப்ப வரிசை வாக்கு முறைப்படித் தேர்ந்தெடுக்கப்படுகிறார்கள்.

அவையின் மொத்த உறுப்பினர்களின் எண்ணிக்கை மாநிலங்களின் மக்கள் தொகைக்கேற்பக் கணிக்கப்படுகிறது. அவையின் பதவிக்காலம் மூன்று ஆண்டுகள். ஆனால், அதற்கு முன்னரும் தலைமை ஆளுநர் அதைக் கலைக்கக் கட்டளையிடலாம்.

மேலவை: அறுபது உறுப்பினர்களைக் கொண்டது. இந்த அவைக்கு ஒவ்வொரு மாநிலத்திலிருந்தும் பத்துப் பிரதிநிதிகள் தேர்ந்தெடுக்கப்படுகிறார்கள். இத் தேர்தலுக்கு மாநிலம் முழுவதும் தேர்தல் தொகுதியாகக் கருதப்படுகிறது. மேலவை உறுப்பினர்களின் பதவிக்காலம் ஆறு ஆண்டுகள். அவர்களுள் பாதிப் பேர் மூன்று ஆண்டுகளுக்கு ஒரு முறை ஓய்வு பெறுகிறார்கள்.

கனடா பொது மக்கள் அவை; மேலவை எனும் ஈரவைகளைக் கொண்டுள்ளது.

பொது மக்கள் அவை: உறுப்பினர்கள், வயது வந்தோர் வாக்குரிமைப்படி மக்களால் நேரடியாகத் தேர்ந்தெடுக்கிறார்கள். உறுப்பினர்களின் பதவிக் காலம் ஐந்து ஆண்டுகள். ஆனால், ஐந்து ஆண்டுகள் முடிவதற்கு முன்னும் தலைமை ஆளுநர் அவையைக் கலைக்கக் கட்டளையிடலாம்.

மேலவை: உறுப்பினர்கள் தலைமை ஆளுநரால் நியமிக்கப்பட்டு, ஆயுட்காலம் வரை பதவியிலிருக்கின்றனர். ஆளுநர் மாநிலங்களுக்கேற்பக் குறிப்பிட்ட எண்ணிக்கையுள்ள உறுப்பினர்களை நியமிக்கிறார்.

உறுப்பினர் தகுதி: மேலவையில் உறுப்பினராக நியமிக்கப்படுபவர் 30 வயது நிறைந்தவராகவும் எந்த மாநிலத்தின் பிரதிநிதியாக நியமிக்கப்படுகின்றாரோ, அந்த மாநிலத்தில் குடியிருந்து வருபவராகவும், 4000 தாலர் மதிப்புள்ள சொத்தினை உடையவராகவும் இருத்தல் வேண்டும்.

அயர்லாந்து பிரதிநிதிகள் அவை; மேலவை எனும் ஈரவைகளைக் கொண்டுள்ளது.

பிரதிநிதிகள் அவை: உறுப்பினர்கள், மக்கள் விகிதப் பிரதிநிதித்துவ முறைப்படி ஒற்றை மாற்று வாக்கின் மூலம் தேர்ந்தெடுக்கப்படுகிறார்கள். உறுப்பினர்களின் பதவிக்காலம் ஏழு ஆண்டுகள். அதற்கு முன்னும் அவை கலைக்கப்படலாம்.

மேலவை: அறுபது உறுப்பினர்களைக் கொண்டது. இந்த அவையின் உறுப்பினர்களுள் பதினொருவரைத்

தலைமை அமைச்சர் நியமிக்கிறார். அறுவரை இரு ஐரிசுப் பல்கலைக் கழகங்கள் தேர்ந்தெடுக்கின்றன. மற்ற 43 பேர் கலை, இலக்கியம், கல்வி, மொழி, பண்பாடு, பயிர்த்தொழில், மீன்துறை, தொழில் துறை. வணிகம், வங்கித் தொழில், சமூகப்பணி போன்ற பல்வேறு துறைகளிலிருந்து தேர்ந்தெடுக்கப் படுகிறார்கள். பிரதிநிதி அவைத் தேர்தலில் போட்டியிட்டு, குறைந்தது 500 முதல் விருப்ப வாக்குகளாவது பெற்றவர்களுக்கு மட்டுமே இந்தத் தேர்தலில் வாக்குரிமை உண்டு. அவையின் காலம் ஏழு ஆண்டுகள். ஆனால், பிரதிநிதிகளின் அவை கலைக்கப்பட்ட 90 நாட்களுக்குள் இந்த அவையும் கலைக்கப்பட்டு விடும்.

சப்பான் சட்டமன்றம்: பிரதிநிதிகள் அவை; மேலவை எனும் ஈரவைகளைக் கொண்டது.

பிரதிநிதிகள் அவை: இதன் உறுப்பினர்களை மக்களே நேரடியாகத் தேர்ந்தெடுக்கிறார்கள். உறுப்பினர்களின் பதவிக்காலம் நான்கு ஆண்டுகள். அவை, அதற்கு முன்னரும் கலைக்கப்படும்.

மேலவை: 250 உறுப்பினர்களைக் கொண்டது. இதில் 100 பேர் நாட்டு மக்களாலும், எஞ்சியவர்கள் சப்பானின் ஆட்சியரங்கப் பிரிவுகளாலும் (Perfextures) தேர்ந்தெடுக்கப்படுகிறார்கள். உறுப்பினர்களின் பதவிக்காலம் 6 ஆண்டுகள். அவர்களுள் பாதிப்பேர் 3 ஆண்டுகளுக்கு ஒரு முறை பதவி ஓய்வு பெறுகிறார்கள்.

இந்தியா: இந்திய நாடாளுமன்றம்: மக்களவை, மாநிலங்களவை என இரு அவைகளைக் கொண்டது.

மக்களவை: இந்திய அரசியலமைப்புச் சட்டம் பிரிவு 81-இன் படி மக்களவைக்கு மாநிலங்களின் தொகுதிகளிலிருந்து 525 உறுப்பினர்களும் மத்திய அரசின் நேரடி ஆட்சிக்குட்பட்ட பகுதிகளிலிருந்து (Union Territories) 20 உறுப்பினர்களும் தேர்ந்தெடுக்கப்படுகிறார்கள். இவர்களைத் தவிர, குடியரசுத் தலைவர் ஆங்கிலோ-இந்தியச் சமூகத்தைச் (Anglo - Indian Community) சார்ந்த இருவரையும் இந்த அவைக்கு உறுப்பினர்களாகத் தேர்ந்தெடுக்கிறார். மக்களவையின் பதவிக் காலம் ஐந்து ஆண்டுகள். ஆனால் அதற்கு முன்னரும் அவை கலைக்கப்படுவதுண்டு.

உறுப்பினருக்கான தகுதி: மக்களவைக்குப் போட்டியிடும் உறுப்பினர்கள் இந்தியக் குடிமக்களாகவும், 25 வயது நிரம்பியவர்களாகவும் இருத்தல் வேண்டும்.

மக்கள் பிரதிநிதித்துவச் சட்டப்படி கீழ் வரும் குறைகள் உள்ளவர்கள் தேர்தலில் போட்டியிடும் தகுதியில்லாதவர்களாவார்கள்.

1. தேர்தலில் கையூட்டுப்போன்ற இலஞ்ச ஊழல்களைச் செய்தவர்கள்;
2. இரண்டு ஆண்டு அல்லது மேற்பட்ட ஆண்டு களுக்கு அதிகமாகக் குற்றத் தண்டனை பெற்றவர்கள்; இந்தியத் தண்டனைச் சட்டம், பிரிவுகள் 171-உ, 171-ஊ ஆகியவைகளின் படி குற்றம் செய்து தண்டனை பெற்றவர்கள்; மக்கள் பிரதிநிதித்துவச் சட்டம், பிரிவுகள் 125, 135, 136 (உ) (அ) ஆகியவற்றின் கீழ்க் குற்றம் செய்து தண்டனை பெற்றவர்கள், மற்றும் கள்ளச் சந்தை, கலப்படம் போன்ற சட்டவிரோதச் செயல்களைச் செய்து 6 மாதத்திற்குக் குறையாமல் தண்டனைகளைப் பெற்றவர்கள்;
3. தேர்தல் செலவுக் கணக்குகளைக் காட்டாதவர்கள்;
4. அரசாங்கத்துடன் பொருள்கள் வழங்கும் ஒப்பந்தங்கள் செய்துள்ளவர்கள் அல்லது அவற்றின் பங்குதாரர்கள்; அரசாங்கத்தின் பங்குகள் 25 சதவீதத்திற்குக் குறையாமல் செலுத்தப்பட்டிருக்கும் கூட்டுருவின் (Corporation) மேலாண்மையர் அல்லது மேலாண்மைப் பிரதிநிதியாகவோ செயலாளராகவோ இருப்பவர்கள்;
5. அரசாங்கப் பணியினின்று நீக்கப்பட்டவர்கள்;
6. அரசுக்கு நாணயமாகவும் நம்பிக்கை உடையவராகவும் இல்லாதவர்கள்;
7. அரசியல் சட்டத்தின்படி உரிய நீதிமன்றத்தின் மூலம் மனக்கோளாறு கொண்டவர்கள் என்று அறிவிக்கப்பட்டவர்கள்;
8. நொடிப்பு நிலையர்;
9. இந்தியக் குடிமக்களாக இல்லாதவர்கள்;
10. தன் விருப்பமாக அயல் நாட்டின் குடியுரிமையைப் பெற்றவர்கள்;
11. அயல்நாட்டிற்கு நம்பிக்கையையும் பக்தியையும் செலுத்துபவர்கள்;
12. மத்திய, மாநில அரசுகளின் கீழ் ஊதியம் பெறும் பணிகளைச் செய்பவர்கள்.

உறுதிமொழி எடுத்தல்: தேர்ந்தெடுக்கப்பட்டவர்கள் ஒவ்வொருவரும் அவையில் உறுப்பினராக முன் குடியரசுத் தலைவர் அல்லது அவரால் நியமிக்கப்பட்ட ஒருவரின் முன் பதவி உறுதிமொழி எடுத்துக்

கொள்ளுதல் வேண்டும். இவ் உறுதிமொழி எடுத்துக் கொள்ளாதபோது, தேர்ந்தெடுக்கப்பட்ட ஒருவர் அவையின் உறுப்பினராகக் கருதப்படமாட்டார். அவர் அவையின் இருக்கையில் அமரவும் தகுதியற்றவராவார். உறுப்பினர் ஒருவர் அப்படி மீறி அமரும்போது, உருபாய் 500 வரை அபராதம் விதித்துத் தண்டிக்கப்படுவார்.

உறுப்பினர் பதவி நீக்கம்: உறுப்பினர் ஒருவர், அவையின் அனுமதியின்றி, தொடர்ந்து அறுபது நாட்கள் அவை நடவடிக்கைகளில் கலந்து கொள்ளாத போது, தம் உறுப்பினர் பதவியை இழப்பார்.

பணிகளும் அதிகாரங்களும்; சட்டமியற்றும் அதிகாரம்: இங்கிலாந்தைப் போல் இந்திய நாடாளுமன்றத்திலும், மசோதாக்கள் ஐந்து நிலைகளைக் கடந்தே சட்டமாகின்றன.

நிருவாகத் துறையைக் கட்டுப்படுத்தும் அதிகாரம்: அமைச்சரவை, அவைக்குக் கூட்டுப் பொறுப்பாக உள்ளதால், மக்களவை நிருவாகத் துறையைக் கட்டுப்படுத்துகிறது.

குடியரசுத் தலைவர், குடியரசுத் துணைத் தலைவர் போன்றோரைத் தேர்ந்தெடுத்தல்; குடியரசுத் தலைவருக்கெதிராகக் குற்றஞ்சாட்டுதல், பதவி நீக்கம் செய்தல்; உச்ச நீதிமன்ற, உயர்நீதிமன்ற நீதிபதிகளைப் பதவி நீக்கம் செய்தல் போன்றவற்றில் இந்த அவைக்கும் மாநிலங்கள் அவையுடன் பெரும் பங்கு உண்டு;

அவைத் தலைவர்: மக்களவையில் அவைத்தலைவரையும் அதன் துணைத்தலைவரையும் தேர்தல் முடிந்து முதல் கூட்டத்தொடரில் உறுப்பினர்கள் தேர்ந்தெடுக்கிறார்கள். அவைத் தலைவரும் துணைத் தலைவரும் அவையின் உறுப்பினர்களாக இருக்கும் வரை அவர்களுடைய பதவியில் நீடிக்கிறார்கள். உறுப்பினர் பதவியிலிருந்து விலகியதும், விலகி அன்றையிலிருந்து பதவியின்றி விலகி விட்டதாகக் கருதப்படுகிறார்கள். ஆனால், மக்களவை கலைக்கப்படும்போது அவர்கள் பதவி துறப்பதில்லை. அவை கலைக்கப்பட்டுப் புதிய அவை தொடங்கும்வரை, அவர்கள் பதவி தொடர்ந்து நீடிக்கிறது.

ஊதியம்: அவைத் தலைவர், அவைத் துணைத் தலைவர் ஆகியோர் தாங்கள் ஆற்றும் பணிகளுக்கான ஊதியங்களை, அரசியலமைப்புச் சட்டம், இரண்டாம் அட்டவணையில் உள்ளவாறு பெறுகிறார்கள்.

பணிகள்: (1) அவையின் அமைதியையும் ஒழுங்கையும் நிலைநாட்டுவது; (2) அவையில் எழுப்பப்படும் ஒழுங்குப் பிரச்சினைகளை முடித்து வைப்பது; (3) ஒரு மசோதா, பணமசோதாவா இல்லையா என்பதை முடிவு செய்வது போன்றவை அவைத்தலைவரின் பணிகளாகும்.

மக்களவை விதிகளின்படி குடியரசுத் தலைவருக்கு அனுப்பப்படும் மசோதாக்கள் யாவும் அவைத்தலைவரின் சான்றிடப்பட்டே அனுப்பப்படுகின்றன. :

அவையை ஒத்திவைக்கும் மசோதாக்கள் மற்றும் உறுப்பினர்கள் கேட்கும் கேள்விகள் ஆகியவற்றை அனுமதிப்பதும் தள்ளிவிடுவதும் அவைத் தலைவரின் உள்தேர்வைப் பொறுத்ததாகும்.

அவை நடவடிக்கையின் மேல் எடுக்கும் அவைத் தலைவரின் முடிவுகளை யாரும் திறனாய்வு செய்யவோ குறைசொல்லவோ கூடாது. அவ்வாறு செய்வதற்கு ஒரு தீர்மானம் நிறைவேற்றப்படுதல் வேண்டும்.

பதவி விலகலும், பதவி விலக்கும்: பதவி விலகல்: அவைத் தலைவர் பதவி விலக விரும்பும் போது அவையின் துணைத் தலைவருக்கும், அவையின் துணைத் தலைவர் பதவி விலகும்போது அவைத் தலைவருக்கும் பதவி விலகல் கடிதம் ஒன்றை எழுதிப் பதவி விலகுதல் வேண்டும்.

பதவி விலக்கு: மக்களவை, தன் அவைத் தலைவர் அல்லது துணைத் தலைவரைப் பதவி நீக்கம் செய்வதற்கு, 14 நாட்கள் தவணையுடன் முன்னறிவிப்புக் கொடுத்து, அப்போதைய உறுப்பினர்களில் பெரும்பான்மையர் மூலம் அதற்குரிய தீர்மானம் ஒன்றை நிறைவேற்றி அவர்களைப் பதவி நீக்கம் செய்யலாம்.

அவைத் தலைவர், அவையின் துணைத் தலைவர் ஆகியோருக்கு எதிராக நிறைவேற்றப்படும் பதவி நீக்கத்திற்கான நடவடிக்கைகளில் அவைத் தலைவரும், அவையின் துணைத் தலைவரும் தலைமை தாங்குதல் முடியாது. ஆனால், அவர்கள் அவையில் இருக்கவும் அவையின் நடவடிக்கைகளில் பங்கெடுத்துக் கொள்ளவும் உரிமையுண்டு.

மாநிலங்கள் அவை: இந்திய அரசியலமைப்புச் சட்டம், பிரிவு 80-இன்படி மாநிலங்கள் அவையில் 250 உறுப்பினர்கள் உள்ளனர். அவர்களுள் 238 பேர் மாநிலச் சட்டமன்றத்தாலும் கலை, இலக்கியம், அறிவியல், சமூசசேவை ஆகிய துறைகளில் சிறந்த

பன்னிருவர் இந்தியக் குடியரசுத் தலைவராலும் தேர்ந்தெடுக்கப்படுகிறார்கள்.

இந்த அவை ஒரு நிலையான அவையாகும். இதன் உறுப்பினர்களின் பதவிக்காலம் ஆறு ஆண்டுகள். இரண்டாண்டுகொரு முறை இதன் உறுப்பினர்களில் மூன்றில் ஒரு பங்கினர் பதவி ஓய்வு பெறுகின்றனர்.

உறுப்பினருக்கான தகுதி: இந்த அவைக்குத் தேர்ந்தெடுக்கப்படும் உறுப்பினர் முப்பது வயது நிறைந்தவராகவும் இந்தியக் குடிமகனாகவும் நாடாளுமன்றம் குறிப்பிடும் வேறு தகுதிகளையும் பெற்றிருத்தல் வேண்டும்.

அவைத் தலைவர்: இந்தியக் குடியரசின் துணைத் தலைவர் இந்த அவையின் தலைவராவார். இவரைத் தவிர, இந்த அவைக்கு ஒரு துணைத் தலைவரும் தேர்ந்தெடுக்கப்படுகிறார்.

பணி: மக்களவைத் தலைவர், அவை நடவடிக்கைகளை, அவையின் நடைமுறை விதிகளைக் கொண்டு ஒழுங்குபடுத்திக் கட்டுப்பாடு செய்வது போல், மாநிலங்கள் அவைத் தலைவரும் அவையின் நடவடிக்கைகளைக் கட்டுப்படுத்தி ஒழுங்குபடுத்துகிறார்.

மாநிலச் சட்டமன்றம்: இந்திய அரசு கூட்டாட்சியாக இருப்பதால், மத்திய சட்டமன்றங்களைப் போல் மாநிலங்களிலும் சட்டமன்றங்கள் இருக்கின்றன. இந்தியாவில் ஒருசில மாநிலங்களைத் தவிர, பெரும்பாலான மாநிலங்கள் ஓரவைச் சட்டமன்றங்களையே கொண்டுள்ளன.

ஓரவைச் சட்டமன்றம்: ஆளுநர், சட்டப் பேரவை இரண்டையும் கொண்டது ஓரவைச் சட்டமன்றமாகும்.

ஈரவைச் சட்டமன்றம்: ஆளுநர், சட்டப்பேரவை, சட்ட மேலவை ஆகிய மூன்றையுங் கொண்டது ஈரவைச் சட்டமன்றமாகும்.

அமைப்புச் சட்ட மேலவை: இந்த அவையின் உறுப்பினர்களின் மொத்த எண்ணிக்கை நாற்பதுக்குக் குறையாமலும், சட்டப் பேரவையின் மொத்த எண்ணிக்கையில் மூன்றில் ஒரு பங்கு எண்ணிக்கைக்கு மிகாமலும் இருத்தல் வேண்டும். இந்த அவை நிலையானது; இதன் உறுப்பினர்களில் மூன்றில் ஒரு பங்கினர் இரண்டாண்டுகட்கு ஒரு முறை பதவி விலகுகிறார்கள். இந்த அவை தேவையில்லை என்று மாநில அரசுகள் கருதுகின்றபோது தீர்மானமொன்றை நிறைவேற்றி நாடாளுமன்றச் சட்டத்தின் மூலம் நீக்கிவிடலாம்.

உறுப்பினர்களின் தகுதி: உறுப்பினர் 30 வயது நிறைந்தவராகவும், இந்தியக் குடிமகனாகவும் இருத்தல் வேண்டும்.

தேர்ந்தெடுப்பு: 1. இந்த அவைக்கு, நாடாளுமன்றம் இயற்றுகின்ற சட்டத்தின் அடிப்படையில் நகராட்சிகள், மாவட்டக் கழகங்கள், மற்றுமுள்ள வட்டாரங்களின்கண் அமைந்த அரசு அமைப்புகள் மூலம் பெருவாரியான உறுப்பினர்களும், 2. பட்டதாரி மற்றும் ஆசிரியர்கள் தொகுதிகள் மூலம், ஒவ்வொன்றிலுமிருந்து பன்னிரண்டில் ஒரு பங்கு உறுப்பினரும்; 3. சட்டப் பேரவை உறுப்பினர்கள் மூலம் மூன்றில் ஒரு பங்கு உறுப்பினரும் தேர்ந்தெடுக்கப்படுகிறார்கள். இவர்களைத் தவிர, கலை, இலக்கியம், அறிவியல், சமூக நலம் போன்றவற்றில் தனித்திறமையோ-அனுபவமோ உள்ளவர்களிடமிருந்து, ஆளுநர் ஆறில் ஒரு பங்கு உறுப்பினரை இந்த அவைக்குத் தேர்ந்தெடுக்கிறார்.

அவைத் தலைவர்: மேலவைத் தலைவரையும் மேலவைத் துணைத் தலைவரையும் மேலவை உறுப்பினர்கள் அனைவரும் ஒன்றிணைந்து தேர்ந்தெடுக்கிறார்கள். மற்ற விவரங்கள் சட்டப் பேரவைத் தலைவருக்கு உரியவையையாகும்.

சட்டப் பேரவை: நாடாளுமன்ற மக்கள் அவைக்கு இணையான மாநில அவை இது. அவையின் குறைந்த அளவு எண்ணிக்கை 60; அதிக அளவு எண்ணிக்கை 500. பதவிக் காலம் ஐந்தாண்டுகள். நெருக்கடி காலங்களில் இதன் பதவிக்காலத்தை நாடாளுமன்றச் சட்டத்தின் மூலம் நீடிக்கவோ குறைக்கவோ செய்யலாம். இந்த அவைக்கு ஒரு தலைவரும் ஒரு துணைத் தலைவரும் அவையின் உறுப்பினர்களால் தேர்ந்தெடுக்கப்படுகிறார்கள். இவர்கள் மக்களவையின் தலைவரையும் துணைத்தலைவரையும் போல் செயற்படுவர்.

உறுப்பினருக்கான தகுதி: சட்டப் பேரவைக்கு உறுப்பினர்களாகத் தேர்ந்தெடுக்கப்பட வேண்டியவர்கள், 1. இருபத்தைந்து வயது நிறைந்தவராக இருத்தல் வேண்டும்; 2. அரசியலமைப்புச் சட்டம், மக்கள் பிரதிநிதித்துவச் சட்டம், 1950 ஆகியவை வகுத்துள்ள பிற தகுதிகளைப் பெற்றிருத்தல் வேண்டும். 3. உறுப்பினர் எந்த மாநிலச் சட்டப்பேரவைத் தேர்தலில் போட்டியிடுகிறாரோ, அந்த மாநிலத்தின் ஏதாவது ஒரு தொகுதியிலுள்ள வாக்காளர் பட்டியலில் அவர் பெயர் இடம் பெற்றிருத்தல் வேண்டும்.

தனித்தொகுதியில் (Reserved Constituency) போட்டியிடுபவர் தாழ்த்தப்பட்ட அல்லது மலைச் சாதியினராக இருத்தல் வேண்டும். பிற்படுத்தப்பட்ட

அல்லது முற்படுத்தப்பட்ட இனத்தார் இந்தத் தொகுதியில் போட்டியிடுதல் முடியாது.

பொதுத் தொகுதிகளில் முற்பட்ட, பிற்பட்ட வகுப்பினரைப் போன்று, தாழ்த்தப்பட்டவர்களும் மலைச் சாதியினரும் போட்டியிடலாம். அதற்குத் தடை கிடையாது. அவ்வாறு போட்டியிட அவர்களுக்கு உரிமையுண்டு.

எந்த உறுப்பினரும் ஒரே சமயத்தில் சட்டமன்றத்தின் இரண்டு அவைகளிலும், அல்லது வெவ்வேறு சட்டமன்றங்களிலும் அல்லது சட்டமன்றத்திலும் நாடாளுமன்றத்திலும் உறுப்பினராக இருத்தல் முடியாது. உறுப்பினர் அவ்வாறு இரண்டு பதவியிவிருக்கும்போது, ஏதேனும் ஒரு பதவியைத் தானாக முன்வந்து துறத்தல் வேண்டும். அப்படி அவர் துறக்க முன்வாராதபோது, குடியரசுத் தலைவர், சட்டப் பேரவையின் ஒரு பதவி தவிர உறுப்பினரின் மற்றப் பதவிகள் காலியாகின்றன என்று அறிவிப்பார்.

பதவி விலக்கு: அவையின் அனுமதியின்றி உறுப்பினர் தொடர்ந்து அறுபது நாட்கள் அவைக்கு வாராதிருக்கும்போது, அவர் பதவியினின்று விலக்கப்படுவார்.

உறுதிமொழி எடுத்தல்: சட்டப் பேரவைக்கு உறுப்பினராகத் தேர்ந்தெடுக்கப்படுபவர், பதவி ஏற்குமுன், மாநில ஆளுநர் அல்லது அவருக்குப் பதிலாக நியமிக்கப்பட்ட ஒருவர் முன்னிலையில் பதவி உறுதிமொழி எடுத்துக் கொள்ளுதல் வேண்டும்.

ஊதியம்: மாநிலச் சட்டமன்றத்தால், அவ்வப்போது அதன் சட்டத்தின் மூலம் தீர்மானிக்கப்படும் ஊதியத்தை உறுப்பினர்கள் பெறுவர்.

சட்டமன்றக் கூட்டம்: மாநில ஆளுநர் தாம் நினைக்கின்ற நேரத்தில், உறுப்பினர்களுக்கு முறையான அறிவிப்பைக் கொடுத்து விட்டுச் சட்டமன்றத்தைக் கூட்டலாம். சட்டமன்றமானது ஆறுமாதக் கால இடைவெளிக்குள் கூட்டப்படுவது அவசியமாகும். தேர்தல் முடிந்து முதன்முதலாகக் கூட்டப்படும் கூட்டத்தை ஆளுநர் தொடங்கி வைத்து உரை நிகழ்த்துவார். அவ்வாறு அவர் உரை நிகழ்த்துவது ஓர் அரசியல் சட்டக் கடமையாகும். ஆளுநரின் தொடக்க உரையுடன் தொடங்காத சட்டமன்றக் கூட்டம், செல்லுபடியாகாது.

தேவையான உறுப்பினர்களின் எண்ணிக்கை: சட்டமன்ற அவை ஒன்று செயற்பட, உறுப்பினர்கள்

குறைந்தது 10 அல்லது மொத்த உறுப்பினர்களின் எண்ணிக்கையில் பத்தில் ஒரு பங்கு, இதில் எது அதிகமோ அந்த அளவு தேவையாகும்.

சட்டமன்ற மொழி: சட்டமன்றத்தின் பணி, அப்பணிக்குரிய மொழி அல்லது மாநில மொழி அல்லது இந்தி அல்லது ஆங்கில மொழியில் நடத்தப் பெறுதல் வேண்டும். எனினும், உறுப்பினர் ஒருவர் மேற்சுட்டிய மொழிகளில் பேச முடியாதவராக இருக்கும் போது, அவரை அவரது தாய்மொழியில் பேச அனுமதிக்க வேண்டும்.

சட்டமன்றக் குழு: சட்டமன்றத்தின் பல்வேறு பணிகளைச் சட்டமன்றம் தனித்தே நின்று செயலாற்றுவது என்பது முடியாது. ஆகையால், அது தன்னுடைய பணிகள் பலவற்றையும், தம்மிடத்து உள்ள உறுப்பினர்களைக் கொண்டு அமைக்கப்பட்ட குழுக்களிடம் ஒப்படைத்து, அவை தரும் அறிக்கையின் மீது செயற்படுகிறது. அவ்வாறு அது தனது பணிகளைச் செய்து முடிப்பதற்கென அமைத்துக் கொண்ட குழுக்கள் பின்வருமாறு: 1. பொதுக் கணக்குக் குழு (Public Accounts Committee); 2. மதிப்பீட்டுக் குழு (Committee on Estimates); 3. பொது நிறுவனங்கள் குழு (Committee on Public Undertakings); 4. சட்ட விதிகள் ஆய்வுக் குழு (Committee on Delegated Legislation); 5. அரசாங்க உறுதி மொழிக் குழு (Committee on Government Assurances) 6. அலுவல் ஆய்வுக் குழு (Business advisory Committee); 7. அவைக் குழு (House Committee); 8. அவையுரிமைக்குழு (Committee of Privileges); 9. குறைகள் களையும் குழு; 10. மனுக்கள் குழு; 11. பேரவை நூலகக் குழு; 12. பேரவை முன் ஏடுகள் குழு எனப் பலவகைக் குழுக்கள் உண்டு.

பொதுக் கணக்குக் குழு: சட்டமன்றம் வழங்கிய நிதியுதவியில் உள்ள முறைகேடுகள் மற்றும் குறைபாடுகள் குறித்து ஆய்வு செய்வதற்கென்று ஒவ்வோராண்டும் சட்டமன்றத்தால் நியமிக்கப்படும் குழு. இக்குழுவில் குறிப்பிட்ட அளவு சட்டப்பேரவை மற்றும் மேலவையைச் சார்ந்த உறுப்பினர்கள் இடம் பெறுகிறார்கள். இவர்களைத் தவிர நிதியமைச்சர், மதிப்பீட்டுக் குழுத் தலைவர், பொது நிறுவனங்கள் குழுத் தலைவர் ஆகியோரும் இடம் பெறுவர்.

தேர்ந்தெடுக்கப்படும் உறுப்பினர்களிலிருந்து ஒருவரைச் சட்டப் பேரவைத் தலைவர், இக்குழுவிற்குத் தலைவராகத் தேர்ந்தெடுக்கிறார். இதில் எதிர்க்கட்சி உறுப்பினர்களுக்கு முன்னுரிமை அளிக்கப்படுகிறது.

அலுவல்களும் அதிகாரங்களும்: தணிக்கை அறிக் கையில் சுட்டப்பட்டுள்ள குறைபாடுகள், முறைகேடு கள் குறித்து, சம்பந்தப்பட்ட துறையிடமிருந்து பெறப்பட்ட விளக்கத்தையும் அதுதொடர்பாக மாநிலத் தணிக்கைத் துறைத் தலைவர் அளித்த கருத்தையும் சட்டமன்றம் இந்தக்குழுவிற்கு அனுப்பி வைக்க, குழு அதை ஆய்வுசெய்கிறது. குழு அவ்வாறு ஆய்வு செய்யும்போது, சம்பந்தப்பட்ட துறைத் தலைவர்களையும், அரசுச் செயலாளர் களையும் விசாரணை செய்யவும், தேவைப்படும் போது, சம்பந்தப்பட்ட கோப்புகளை வரவழைத்துப் பரிசீலனை செய்யவும் அதிகாரம் பெற்றுள்ளது. இந்த விசாரணைக்கு வேறு எவரும் சாண் றாளர்களாகத் தேவைப்படும் நிலையில், குழு அவர் களை வரவழைத்து விசாரிக்கவும் அதிகாரம் பெற் றுள்ளது. இக்குழுவின் கூட்டத்திற்கு மாநிலத் தணிக்கைத் துறைத் தலைவரும் வந்திருந்து குழுவின் பணிகளுக்கு உதவி செய்யலாம். மேலும் அவர் குழு வின் அனுமதியுடன் அதிகாரிகளைக் கேள்வி கேட்க வும் செய்யலாம்.

மதிப்பீட்டுக்குழு: அரசாங்கத்திடமிருந்து நிதி யுதவி பெறுகின்ற துறைகளை ஆய்ந்து ஆலோசனை கூறுவதற்கென்று ஒவ்வோராண்டும் சட்டமன்றத்தால் நியமிக்கப்படும் குழு மதிப்பீட்டுக் குழு எனப்படும். இக் குழுவில், குறிப்பிட்ட அளவு சட்டப் பேரவை, சட்ட மேலவை உறுப்பினர்களும், நிதியமைச்சர், பொதுக் கணக்குக் குழுத் தலைவர், பொது நிறுவனங் கள் குழுத் தலைவர் ஆகியோரும் இடம் பெறுகிறார் கள். குழு உறுப்பினர்களில் ஒருவரைச் சட்டப் பேர வைத் தலைவர் குழுவின் தலைவராக நியமிக்கிறார்.

பணி: 1. அரசாங்கத்தின் ஒவ்வொரு துறையின் அமைப்பு, நிருவாக முறை, தொடர்பாக, ஆலோசனைகளை வழங்குதல்; 2. துறைகளின் செயற்பாட் டினை நேரில் கண்டறிவதற்குப் பல இடங்களுக்குச் செல்லுதல்; 3. பொதுக் கணக்குக் குழுவோடு இணைந்து பணியாற்றுதல்; 4. கேட்கப்பட்ட தொகை சரியான மதிப்பீட்டின் அடிப்படையில் வேண்டப்படு கிறதா என்பதை ஆய்வு செய்தல் போன்றவை இந்தக் குழுவின் பணிகளாகும்.

பொது நிறுவனங்கள் குழு: அரசாங்க நிதியுதவி யுடன் இயங்கும் பொது நிறுவனங்களின் செயல் முறையினைக் கண்காணிக்கும் பொருட்டுச் சட்டமன் றத்தால் ஒவ்வோராண்டும் நியமிக்கப்படும் குழு.

இக் குழுவில், குறிப்பிட்ட அளவு, சட்டப்பேரவை, சட்ட மேலவை உறுப்பினர்களும் மற்றும் மதிப்பீட்

டுக் குழுத் தலைவர், பொதுக் கணக்குக் குழுத் தலை வர் ஆகியோரும் இடம் பெறுவர்.

பணி: ஒவ்வோராண்டும் குறிப்பிட்ட சில பொது நிறுவனங்களை ஆய்வில் எடுத்துக் கொண்டு பரிந் துரைகளை அளிப்பது இதன் பணியாகும்.

சட்ட விதிகள் ஆய்வுக்குழு: ஆட்சித் துறையால் வகுக்கப்பெறும் விதிகள், சம்பந்தப்பட்ட சட்டத்தின் நோக்கத்திற்கு ஒட்டியதாகவும் சட்டவரம்பிற்கு உட் பட்டதாகவும் உள்ளதா என்பதைக் கண்டறிவதற்குச் சட்டமன்றத்தால் நியமிக்கப்படும் குழு.

இக் குழுவில் சட்டப் பேரவை, சட்ட மேலவை ஆகியவற்றின் உறுப்பினர்கள் குறிப்பிட்ட அளவு இடம் பெறுகிறார்கள். இவர்களில் பெரும் பாலோர் சட்ட அறிவு உடையவர்களாக இருத்தல் அவசியமா கும். இக் குழுவின் தலைவர் சட்டப் பேரவைத் தலைவரால் நியமிக்கப்படுகிறார்.

அரசாங்க உறுதிமொழிக் குழு: சட்டமன்றத்தின் அளிக்கப்படும் உறுதிமொழிகளும் வாக்குறுதிகளும் பேச்சளவில் நின்றுவிடாமல் காப்பாற்றப்படுகின்ற னவா என்பதைக் கண்காணிப்பதற்குச் சட்டமன்றத் தால் ஏற்படுத்தப்படும் குழு.

இக் குழுவில், குறிப்பிட்ட அளவு, சட்டப்பேரவை சட்ட மேலவை ஆகியவற்றின் உறுப்பினர்கள் இடம் பெறுகிறார்கள். குழுத் தலைவர் சட்டப் பேரவைத் தலைவரால் நியமிக்கப்படுகிறார். இந்தக் குழுவின் பதவிக்காலம் ஓராண்டாகும்.

அலுவல் ஆய்வுக்குழு: அவையின் அலுவல் தொடர்பாகக் கால அட்டவணையைத் தயாரிப்பதற் கென்று சட்டமன்றத்தால் நியமிக்கப்படும் குழு.

இக் குழுவில், குறிப்பிட்ட அளவு, சட்டப்பேரவை, சட்ட மேலவை உறுப்பினர்களும், அவை முன்னவரும் உறுப்பினர்களாக இடம் பெறுகிறார்கள்.

இக் குழுவினால் முடிவு செய்யப்படும் அலுவல் கால அட்டவணை, அவை முன்னவரால் அவையில் வைக்கப்பட்டுத் தீர்மானம் நிறைவேற்றிய பிறகு, அவையின் ஆணையாக ஏற்றுக் கொள்ளப்படுகிறது. அவை முன்னவரின் வேண்டுகளின் பேரில் அவை அனுமதித்தாலன்றி, அட்டவணையில் மாறுதல் ஏதும் செய்ய முடியாது.

அவைக் குழு: உறுப்பினர்களுக்கு வேண்டிய கருத் துரைகளை வழங்குவதற்கெனச் சட்டமன்றத்தால் நிய மிக்கப்படும் குழு.

இக் குழுவிற்குச் குறிப்பிட்ட அளவு சட்டப் பேரவை, சட்ட மேலவை ஆகியவற்றின் உறுப்பினர்கள் விகிதாச்சார பிரதிநிதித்துவ முறையின்கீழ் தேர்ந்தெடுக்கப்படுகிறார்கள். இருவர் அவைத் தலைவரால் நியமிக்கப்படுகிறார்கள்.

அவை உரிமைக் குழு: சட்டமன்றத்தின் தனி உரிமைகளையும் மதிப்பினையும் பாதுகாப்பதற்கென்று சட்டமன்ற உறுப்பினர்களைக் கொண்டு ஒவ்வொரு அவைக்கும் தனித்தனியே அமைக்கப்படும் குழு.

இக் குழுவில், சட்டமன்ற உறுப்பினர்களைத் தவிரச் சட்டப் பேரவை உரிமைக் குழுவைப் பொறுத்தவரை, அவை முன்னவர், எதிர்க்கட்சித் தலைவர், சட்டப் பேரவைத் துணைத் தலைவர் ஆகியோர் குழுவின் உறுப்பினராயிருப்பார். சட்ட மேலவை உரிமைக் குழுவைப் பொறுத்தவரை மேலவை முன்னவர், மேலவைத் துணைத் தலைவர், எதிர்க்கட்சித் தலைவர் ஆகியோர் உறுப்பினர்களாக இருப்பார்.

சட்டப் பேரவை உரிமைக் குழுவிற்குச் சட்டப் பேரவைத் துணைத் தலைவரும், சட்ட மேலவையின் உரிமைக் குழுவிற்குச் சட்ட மேலவைத் தலைவரால் நியமிக்கப்படும் குழு உறுப்பினர்களில் ஒருவரும் தலைவர்களாய் இருப்பார்.

அலுவல்களும் அதிகாரமும் தன்னிடத்தில் அனுப்பப்படும் அவையுரிமை மீறல் தொடர்பான பிரச்சினைகளை ஆழ்ந்து ஆய்ந்து, முடிபான அறிக்கையைத் தாக்கல் செய்வது இதன் கடமையாகும்.

அவையுரிமை மீறல்தொடர்பாகக் குற்றஞ் சாட்டப்பட்டவரையும் சான்றாளர்களையும் அழைத்து விசாரிக்க இந்த அவைக்கு அதிகாரமுண்டு.

சோவியத்து ஒன்றியம் கூட்டாட்சிச் சோவியத்து (Soviet of the Union); நாட்டினங்களின்சோவியத்து (Soviet of the Nationalities) என இரண்டு அவைகளைக் கொண்டது.

கூட்டாட்சிச்சோவியத்துஇந்த அவைக்கு உறுப்பினர்களை மக்கள் நேரடியாகத் தேர்தல் மூலம் தேர்ந்தெடுக்கிறார்கள். இந்த அவையில் மொத்தம் 720 உறுப்பினர்கள் உள்ளனர். 21 வயதிற்கு மேற்பட்டவர்கள் இந்த அவைக்குத் தேர்ந்தெடுக்கப்படுகிறார்கள்.

அவையின் உறுப்பினர்களின் பதவிக்காலம் நான்கு ஆண்டுகளாகும். இந்த அவை ஒரு தலைவரையும் நான்கு துணைத் தலைவர்களையும் தேர்ந்தெடுக்கிறது.

நாட்டினங்களின் சோவியத்து:இதன் உறுப்பினர்கள் கூட்டாட்சிக் குடியரசுகள், தன்னாட்சிக் குடியரசுகள், தன்னாட்சி மண்டலங்கள், நாட்டு வட்டாரங்கள் ஆகிய பகுதிகளிலிருந்து குடிகளால் நேரடியாகத் தேர்ந்தெடுக்கப்படுகிறார்கள். கூட்டாட்சிக் குடியரசுகள் ஒவ்வொன்றின் மூலம் 25 பிரதிநிதிகளும் தன்னாட்சிக் குடியரசுகள் ஒவ்வொன்றின் மூலம் 11 பிரதிநிதிகளும், தன்னாட்சி மண்டலங்கள் ஒவ்வொன்றின் மூலம் 5 பிரதிநிதிகளும், நாட்டு வட்டாரங்கள்ஒவ்வொன்றின் மூலம் ஒரு பிரதிநிதி வீதமும் தேர்ந்தெடுக்கப்படுகிறார்கள்.

இந்த அவை ஒரு தலைவரையும் நான்கு துணைத் தலைவர்களையும் தேர்ந்தெடுக்கிறது.

உறுப்பினர்கள்: சோவியத்துஒன்றியத்தின் சட்டமன்றத்திற்கு உறுப்பினர்களாகப் போட்டியிடுகின்றவர்கள் தனித்துப் போட்டியிடுதல் முடியாது. சோவியத்து ஒன்றியத்தின்அரசியலமைப்புச் சட்டம்,பிரிவு100-இன்படி வேட்பாளர்களின்தேர்தல்செலவுகளைஅரசே ஏற்றுக் கொள்கிறது. உறுப்பினர்கள் அவைகட்குத் தேர்ந்தெடுக்கப்பட்ட பின்னரும் தொடர்ந்து அலுவலில் ஈடுபடுவர். அவையின் கூட்டம் நடக்கும்போது, உறுப்பினர்கள் பணியாற்றும் அலுவலகங்களிலிருந்து அவர்கட்கு அனுமதி வழங்கப்படும்.சோவியத்துஒன்றியச் சட்டமன்றத்தின் உறுப்பினர்கள் தங்களது பணியைப் பற்றிய அறிக்கையைத் தங்களைத் தேர்ந்தெடுத்த வாக்காளர்கட்கு அளிப்பது அவசியமாகும். உறுப்பினர்களின் மீது நம்பிக்கை இல்லாத போது, அவரைப் பதவியின்று நீக்கும் உரிமை தேர்ந்தெடுத்த வாக்காளர்கட்கு உண்டு. சோவியத்துஒன்றியத்திலும் சட்டமன்ற உறுப்பினர்களை முன் அனுமதி பெற்றே கைது செய்தல் வேண்டும்.

சட்டமியற்றும் அதிகாரம்: சட்டமியற்றுவதில், கூட்டாட்சிச்சோவியத்து நாட்டினங்களின் சோவியத்து இரண்டும் இணையான அதிகாரங்களைக் கொண்டு விளங்குகின்றன.

கூட்ட நடவடிக்கை: இரு அவைகளின் கூட்டங்களும் ஒரே நாளில் முடிவடையும். அவைகளின் கூட்டமர்வில் இரண்டு அவைகளின் தலைவர்களும் ஒவ்வொரு நாளில் தலைமை தாங்குவர்.

மசோதாக்கள் நிறைவேற்றம்: மசோதாக்கள் பற்றி இரு அவைகளுக்கும்ிடையே கருத்து வேறுபாடு எழும்போது, சமஎண்ணிக்கையிலுள்ள பிரதிநிதிகளைக் கொண்ட ஓர் இணக்கக் குழு அதைத் தீர்த்து வைக்க முயலும். இணக்கக் குழுவின் முயற்சி தோல்வியுறும்போது, இரு அவைகளும் அப்பொருளை மீண்டும்

ஆராயும். மீண்டும் கருத்து வேறுபாடு நிலவும் போது தலைமைக் குழு(Presidium)சட்டமன்றத்தைக் கலைத்துவிட்டுப்போதுத் தேர்தலை நடத்தும்.

பிரான்சு நாட்டு அவை, மேலவை எனும் ஈரவைகளைக் கொண்டது.

நாட்டு அவை 465 உறுப்பினர்களைக் கொண்டது. வயதுவந்தோர் வாக்குரிமைப்படி உறுப்பினர்கள் தேர்ந்தெடுக்கப்படுகிறார்கள். 21 வயது நிரம்பிய ஒவ்வொருவரும் இந்தத் தேர்தலில் வாக்களிக்கவும், 21 வயது நிரம்பிய ஒவ்வொருவரும் இந்தத் தேர்தலில் போட்டியிடவும் உரிமை பெற்றவர்களாவர். தேர்தல் இருவாக்குச் சீட்டுப் பெரும்பான்மை (Two Ballot Majority) என்ற முறையில் நடத்தப்படுகிறது. வேட்பாளர் ஒவ்வொருவரும் ஒரு பதில் ஆணைத் தேர்ந்தெடுக்கிறார்கள். தேர்தல் முடிந்தவுடன் வெற்றிபெற்ற வேட்பாளர் நாடாளுமன்ற உறுப்பினராகவும், பதிலாள் (Substitute) வேட்பாளர் விருப்ப வேட்பாளராகவும் ஆகிறார். நாடாளுமன்ற உறுப்பினரின் பதவி மரணம் போன்ற காரணங்களினால் காலியாகின்ற போது விருப்ப உறுப்பினர் நாடாளுமன்ற உறுப்பினராவார்.

பதவிக்காலம்: அவையின் பதவிக்காலம் ஐந்து ஆண்டுகள். அதற்கு முன்னும் குடியரசுத் தலைவர் அவையைக் கலைக்கலாம். அவை கலைக்கப்பட்ட 20 முதல் 40 நாட்களுக்குள் பொதுத் தேர்தல் நடத்தப் பெறுதல் வேண்டும்.

அவைத் தலைவர்: நாட்டு அவையின் முதல் கூட்டத் தொடரில் இரகசிய வாக்கெடுப்பின் மூலம் தேர்ந்தெடுக்கப்படுகிறார். இவர் இங்கிலாந்து நாட்டின் பொதுமக்கள் அவையின் அவைத் தலைவரைப் போன்று கட்சிச் சார்பற்றவராக இல்லாது, அவையில் தனது கட்சியின் பணியாளராகவே செயற்படுகிறார்.

மேலவை: 320 உறுப்பினர்களைக் கொண்டது. உறுப்பினர்கள் நாட்டு அவைக்குத் தேர்ந்தெடுக்கப்படுவது நேர்முகமாகத் தேர்ந்தெடுக்கப்படாமல் தேர்தல் குழுக்கள் (நாட்டு அவை, மாநிலப் பொதுக் குழு உறுப்பினர்களையும், நகர் மன்றப் பிரதிநிதிகளையும் கொண்டது) மூலம் தேர்ந்தெடுக்கப்படுகிறார்கள். வெளிநாட்டிலிருக்கும் பிரான்சுக் குடிகளும் இந்த அவையில் உறுப்பினர்களாகலாம். உறுப்பினர்களின் பதவிக்காலம் ஒன்பது ஆண்டுகள். மூன்றில் ஒரு பங்கு உறுப்பினர்கள் மூன்று ஆண்டுகளுக்கு ஒரு முறை பதவி விலகுவார்கள்.

இந்த அவை தனக்கென்று ஒரு தலைவரைத் தேர்ந்தெடுக்கிறது. இவர் பணிகள் நாட்டு அவையின் அவைத் தலைவருக்கு உரிய பணிகளைப் போன்றதாகும்.

சீன மக்கள் குடியரசு ஓரவைச் சட்டமன்றத்தை உடையது. இதன் உறுப்பினர்களை, மாநிலங்களும் தன்னாட்சி மண்டலங்களும் மத்திய அரசாங்கத்தின் ஆட்சிக்குட்பட்ட நகராட்சிகளும் படைவீரர்களும் அயல்நாடுகளில் வாழும் சீனர்களும் தேர்ந்தெடுக்கிறார்கள். பிற பொதுவுடைமை நாடுகளைப் போன்று பொதுவுடைமைக் கட்சியின் ஆதரவு பெற்றவர்களே ஈண்டு வேட்பாளர்களாகத் தேர்ந்தெடுக்கப்படுகிறார்கள்.

சீன மக்கள் குடியரசின் சட்டமன்றம், தலைமைச் சோவியத்துஅவையினைப்போல் மிகப் பெரிய அவையாகும். அவையின் பதவிக்காலம் நான்கு ஆண்டுகளாகும்.

இந்த அவையின் உறுப்பினரைத் தேர்ந்தெடுக்கும் பகுதிகள் தம் பிரதிநிதிகள் மீது நம்பிக்கையை இழந்து விடும்போது, அவரைப் பதவியிலிருந்து நீக்கி, வேறொரு பிரதிநிதியைப் புதிதாகத் தேர்ந்தெடுக்க உரிமையுண்டு.

அதிகாரங்கள்: இந்த அவை, 1. அரசியலமைப்பைத் திருத்தவும்; 2. சட்டங்களை இயற்றவும்; 3. அரசின் உயர் அதிகாரிகளை நியமிக்கவும், நீக்கவும்; 4. வரவு-செலவுத் திட்டத்தை ஆய்ந்து முடிவு செய்யவும்; 5. மாநிலங்கள், தன்னாட்சி மண்டலங்கள், மத்திய அரசாங்கத்தின் ஆட்சிக்குட்பட்ட நகராட்சிகள் ஆகியவற்றின் நிலை, எல்லைகள் பற்றி முடிவு செய்யவும்; 6. குடியரசுத் தலைவர், துணைத் தலைவர், தலைமை அமைச்சர், துணைத் தலைமை அமைச்சர், பிற அமைச்சர்கள், குழுத் தலைவர்கள், நாட்டுப் பாதுகாப்பு அவையின் துணைத் தலைவர், தலைமை மக்கள் நீதிமன்றத் தலைவர், தலைமை வழக்கு அதிகாரி (Chief Procurator) ஆகியோரைப் பதவியிலிருந்து நீக்கவும் அதிகாரங்களைப் பெற்றுள்ளது. 4.வே.

துணை நூல்கள்:

கோமதிநாயகம், பி., தற்கால அரசாங்கங்கள், புத்தக நிலையம், இராசபாளையம், 1981.

சண்முகசுப்பிரமணியம், மா., சட்டமன்ற நெறிமுறைகள், தமிழ்ப் புத்தகாலயம், சென்னை 1985.

திருமலை, பி. எஸ்., இந்திய அரசியலமைப்புச் சட்டம், தமிழ்நாட்டுப் பாடநூல் நிறுவனம், சென்னை, 1975.

வள்ளுவன்கினாரன்சு, மோ., அரசியல் அமைப்புகள் ஓர் ஒப்பீடு, தமிழ்நாட்டுப் பாடநூல் நிறுவனம், சென்னை, 1976.

Durgadas Basu, Constitutional Law of India, Prentice Hall of India Private Limited, New Delhi, 1983.

சட்டமுறைத் தணிக்கை: சட்டமுறை அறிக்கையைத் தணிக்கை செய்வது சட்டமுறைத் தணிக்கை (Statutory Audit) என்று கூறப்படுகிறது. சட்டமுறை அறிக்கையில் காணும் சில நடவடிக்கைகளைச் சரியானவையென்று தணிக்கையாளர் சான்றுறுதியளிக்க வேண்டியிருப்பதால் பங்கு முதல் நடவடிக்கைகளை அவர் நன்றாகப் பார்வையிட்டு ஆராய வேண்டும்.

பெறுதல், செலுத்துதல் போன்ற பிற நடவடிக்கைகள் பற்றி எவ்வகையான அகச் சீராய்வு பின்பற்றப்படுகிறது என்பதையும், அவை எவ்வாறு பதிவு செய்யப்பட்டுள்ளன என்பதையும் விசாரித்தறிய வேண்டும். பண ஏட்டிலுள்ள பதிவுகளை ஆராய்ந்து எந்தெந்தப் பதிவுகள் மூலதன வகையைச் சார்ந்தவையென்றும் எவை நடைமுறை வகையைச் சார்ந்தவையென்றும் கவனிக்க வேண்டும். கையிருப்புப் பணத்தையும் சரி பார்க்க வேண்டும்.

பங்கு ஒதுக்கீடு சரியாகச் செய்யப்பட்டுள்ளதா என்று அறிய நிறுமத்தின் அமைப்பு முறையோடு செயல்முறைவிதிகள், தகவலறிக்கை போன்றவைகளைத் தணிக்கையாளர் நன்றாகப் படித்துப்பார்க்க வேண்டும். இயக்குநர் அவைக் கூட்டக் குறிப்பு (Minutes) களிலிருந்து ஒதுக்கீடு செய்யப்பட்ட விவரத்தை அவர் அறிந்திடலாம். மேலும் உறுப்பினர் பதிவேடு, பண ஏடு போன்றவற்றின் துணைக் கொண்டு, பங்குமுதல் நடவடிக்கைகளை நன்றாகப் பரிசீலிக்க வேண்டும்.

நிறுமத்தின் வரவு செலவுகளைச் சரி பார்க்க அவை முறைப்படி அனுமதிக்கப்பட்டவைகளா என்று ஆய்ந்து அவற்றிற்குத் தக்க ஆதாரச் சீட்டுகள் உள்ளனவா என்றும் பார்க்க வேண்டும். பொதுவாகப் பங்கு முதல் தணிக்கை செய்யும் போது மேற்கொள்ள வேண்டிய செயல்முறையைத் தணிக்கையாளர் கையாள வேண்டும். மேலும் பங்குகள், கடனீட்டுப் பத்திரங்கள் போன்றவைகளின் வெளியீட்டில் செலுத்திய கழிவு, தரகு போன்றவைகளைச் சான்றாய்வு செய்திட வேண்டும். விற்பனையாளர்

(Vendor) களுடன் செய்து கொண்ட ஒப்பந்தத்தின் படி பணம் செலுத்தப்பட்டுள்ளதா என்று பார்க்க வேண்டும். இது தொடர்பாக இயக்குநர் அவைக் கூட்டத்தின் குறிப்பைப் பார்க்க வேண்டும். தகவலறிக்கை குறிப்பிட்ட அளவிற்கு மிகாமல் தொடக்கச் செலவு (Preliminary expenses) செய்யப்பட்டுள்ளதா என்றும், இச் செலவைத் தோற்றுவிப்பாளர் அல்லது விற்பனையாளர் பங்கேற்பதாக இருந்தால், எவ்வளவு ஏற்றனர் என்றும் பார்க்க வேண்டும். அளிப்போர் பற்றுச்சீட்டுகள், தக்க ஒப்பந்தங்கள் போன்றவை கொண்டு இயக்குநர் அவைக் கூட்டக் குறிப்பேட்டையும் பார்த்து நிலையான சொத்துகள் வாங்கியதற்குச் சான்றாய்வு செய்திட வேண்டும். சட்டமுறை அறிக்கைக்கு முன் ஏழு நாட்கள் வரை நடந்த வரவு செலவுகளைச் சான்றாய்வு செய்ய வேண்டும். வங்கிச் செலுத்துப் புத்தகத்தைப் பணஏட்டோடு ஒப்பிட்டுச் சரிக்கட்டவேண்டும். வங்கியிடமிருந்து அதன் இருப்பு எவ்வளவு என்று சான்றிதழ் பெற வேண்டும். கையிருப்புப் பணத்தை எண்ணிப் பார்க்க வேண்டும்.

மேற்கூறிய தகவல்களெல்லாம் சரியாக இருந்தால், அல்லது தவறாக இருந்தால் அவைகளைச் சரிக்கட்டிய பின், தணிக்கையாளர் நிறும இயக்குநர்களுக்குக் கீழ்க்கண்டபடி ஒரு சான்றிதழை அளிப்பார்.

‘சட்டமுறை அறிக்கையில் காணப்படும் நிறுமப் பங்குகள் ஒதுக்கல் செய்தது, அப்பங்குகள் மீது ரொக்கம் பெற்றது, இதரவரவு-செலவுகள்பற்றிய விவரங்கள் சரியானவை என்று இதன் மூலம் சான்றுரைக்கின்றோம்’

.....
தணிக்கையாளர்கள்

சட்டமுறை அறிக்கை (Statutory Report): சட்டமுறைத் தணிக்கை இவ்வறிக்கையின் அடிப்படையில் தான் நடத்தப்படுகிறது. எனவே, சட்ட முறைத் தணிக்கை பற்றி அறிந்து கொள்வது மிகவும் அவசியம். பங்குகளால் வரையறுக்கப்பட்ட நிறுமம், பங்கு முதலுள்ள உத்தரவாதத்தால் வரையறுக்கப்பட்ட நிறுமம் போன்றவை தொழில் தொடங்கச் சான்றிதழ் பெற்ற ஒரு மாதத்திற்குக் குறையாமலும், ஆறு மாதங்களுக்குள்ளும் பங்குதாரர் பொதுக் கூட்டம் ஒன்றை நடத்த வேண்டும் என்று நிறுமச் சட்டம் பிரிவு 165 வலியுறுத்துகிறது. இக் கூட்டத்திற்குச் சட்டமுறைக் கூட்டம் (Statutory Meeting) என்று பெயர். தனி நிறுமம் இக் கூட்டத்தை நடத்த வேண்டும் என்ற அவசியமில்லை.

இக் கூட்டம் நடப்பதற்கு 21 நாட்களுக்குமுன்னர்ப் பங்குதாரர்களுக்குச் சட்டமுறை அறிக்கை ஒன்றை

இயக்குநர்கள் அனுப்ப வேண்டும். நிறுமச் சட்டத்தின் பிரிவு 165-இன் படி இவ்வறிக்கை, கீழ்க்கண்ட செய்திகளைத் தன்னகத்தே கொண்டிருக்க வேண்டும்.

1. ஒதுக்கீடு செய்யப்பட்ட பங்குகளின் மொத்த எண்ணிக்கை. அவைகளில் பணத்திற்காக முழுதும் செலுத்தப்பட்டவை, ஒருபகுதி செலுத்தப்பட்டவை ஆகியவற்றை வெவ்வேறாகப் பிரித்துக் காட்ட வேண்டும். ஒரு பகுதி செலுத்தப்பட்ட பங்குகள் மீது எந்த அளவிற்குச் செலுத்தப்பட்டது என்றும் குறிப்பிடப்பட வேண்டும். 2. ஒதுக்கீடு செய்யப்பட்ட பங்குகளின் மறுபயன் (Consideration). 3. ஒதுக்கீடு செய்யப்பட்ட பங்குகள் மீது பெறப்பட்ட பணம். 4. அறிக்கை தேதிக்கு ஏழு நாட்களுக்கு முன்வரை நிகழ்ந்துள்ள பெறுதல்-செலுத்தல்களின் சுருக்கக் கணக்கு, கையிருப்புப் பண விவரம். 5. நிறுமத் தொடக்கச் செலவுகள் பற்றிய மதிப்பீடுபங்குகள்-கடனீட்டுப் பத்திரங்கள் போன்றவைகளின் வெளியீடு-அல்லது விற்பனை தொடர்பாகச் செலுத்தப்பட்ட, செலுத்தப்படவிருக்கும் கழிவு அல்லது தள்ளுபடி முதலியவைகள் தனியாக எழுதப்படவேண்டும். 6. நிறும மேலாளர், செயலாளர், தணிக்கையாளர், இயக்குநர்களின் பெயர், முகவரி தொழில்போன்ற விவரங்கள்-இவைகளில் ஏதேனும் மாற்றங்களிருந்தால் அம்மாற்றங்கள். 7. உறுப்பினர்களின் இசைவு பெறக் கூட்டத்தில் தாக்கல் செய்யப்படும் ஒப்பந்தங்கள் அல்லது அவைகளில் செய்யப்பட வேண்டிய திருத்தங்கள் ஏதாவது இருந்தால், அவை பற்றிய விவரங்கள். 8. எந்த அளவிற்கு ஒப்புறுதி ஒப்பந்தங்கள் (Under writer's contracts) நிறைவேற்றப்படவில்லை யென்பதும், அதற்கான காரணங்களும். 9. மேலாளர், இயக்குநர் போன்றவர்களிடமிருந்து பெற வேண்டிய பங்கழைப்பு நிலுவை (Calls in arrears). 10. பங்குகள் அல்லது கடனீட்டுப் பத்திரங்கள், விற்பனை அல்லது வெளியீட்டையொட்டி இயக்குநர், மேலாளர் போன்றோர்களுக்குச் செலுத்தப்பட்ட அல்லது செலுத்தப்படவிருக்கும் கழிவு அல்லது தரகு.

சட்டமுறை அறிக்கைக்குக் குறைந்தது இரண்டு இயக்குநர்களாவது சான்றுறுதியளிக்க வேண்டும். நிறுமத்தில் மேலாண்மை இயக்குநர் ஒருவரிருந்தால் இந்த இருவரும் அவர் ஒருவராக இருக்க வேண்டும். காண்க: தணிக்கை. கே.என்.இரா.

துணை நூல்கள்:

ஆளுடைய பிள்ளை, கு. தணிக்கை முறை, தமிழ் நாட்டுப் பாடநூல் நிறுவனம், சென்னை, 1976).

Tandon, Practical Auditing, S. Chand & Company, New, Delhi, 1976.

சட்டமுறையான பொறுப்புகள்: ஒரு தணிக்கையாளருக்குப் பலவிதமான பொறுப்புகள் உள்ளன. அவைகளில் சட்டமுறையான பொறுப்புகள் மிகவும் முக்கியமானவை. நாடாளுமன்றம், சட்டசபைகள் ஆகியவை இயற்றிய சட்டங்களின்படி தணிக்கையாளர் சில பொறுப்புகளை ஏற்கிறார். அதாவது இந்திய நிறுமச் சட்டம் (1956), சாசனக் கணக்கர் சட்டம் (1949), வங்கிகள் ஒழுங்காற்றுச் சட்டம் (1949), வருமான வரிச் சட்டம் (1961), காப்பீட்டுச் சட்டம் (1938), குற்றவியல் சட்டம் போன்ற சட்டங்களின் கீழ்த் தணிக்கையாளர் சில பொறுப்புகளுக்கு இலக்காகிறார். அப் பொறுப்புகள்தாம் சட்டமுறைப் பொறுப்புகள் (Statutory Liabilities) ஆகும்.

இந்திய நிறுமச் சட்டத்தின்கீழ்த் தணிக்கையாளர் உரிமையியல் பொறுப்பிற்கும் (Civil Liability), குற்றவியல் பொறுப்பிற்கும் (Criminal Liability) ஆளாகிறார். தணிக்கையாளர் நிறுமத்தின் பணத்தை அல்லது சொத்தைத் தவறாகப் பயன்படுத்தினால் அல்லது இருத்தி வைத்திருந்தால் அல்லது திருப்பியளிக்க வேண்டியிருந்தால் நீதிமன்றம் அவர் அப் பணத்தை வட்டியுடன் திருப்பியளிக்குமாறு அல்லது சொத்தைத் திருப்பித் தருமாறு ஆணையிடும் அல்லது இழப்பீடு தரச்சொல்லும். மோசடி, முறைப்பிழை ஆகியவைகளுக்கும் இவ்வாறே கட்டளையிடும். தணிக்கையாளர்மீது இதுகுறித்து எடுக்கவேண்டிய நடவடிக்கை குறிப்பிட்ட காலவரம்பிற்குள் எடுக்கப்படவேண்டும். நிறுமத்தின் தகவலறிக்கையில் தவறான கூற்று ஏதாவது காணப்பட்டால் பிரிவு 6-இன்படி தணிக்கையாளர் பொறுப்பாளியாவார். இத் தவறான கூற்றை நம்பி, பங்கு அல்லது கடன் பத்திரங்கள் வாங்கிய ஒவ்வொருவருக்கும் ஏற்படும் நட்டத்தை ஈடுகட்ட வேண்டிய பொறுப்பு, தணிக்கையாளருக்கு உண்டு. ஆனால், இவற்றிற்கு இரண்டு கட்டுப்பாடுகள் உண்டு. ஒன்று உண்மையிலேயே தணிக்கையாளர் தவறான செய்திகளைத் தகவலறிக்கையில் சேர்த்திருக்க வேண்டும். அதனால் பங்கு அல்லது கடன்பத்திரம் வாங்கியவர்கள் நட்டமடைந்திருக்க வேண்டும். எனினும், கீழ்க்காணும் நிலைகளில் தணிக்கையாளர் குற்றம் புரிந்தவராகக் கருதப்பட மாட்டார்.

1) தணிக்கையாளர் தகவலறிக்கை வெளியிடுவதற்கு முன் தன்னிசைவைத் திரும்பப் பெற்றுவிட்டாலும், அவரது அதிகாரம் அல்லது இசைவு இல்லாமல் தகவலறிக்கை வெளியிடப்பட்டாலும்; 2) அவருக்கு இச் செய்தி தெரிந்ததும் தாம் அதற்குப் பொறுப்பில்லையென்று பொது அறிக்கைமூலம் வெளியிட்டா

லும்; 3) தகவலறிக்கை வெளியிடப்பட்டபிறகு ஆனால் பங்குகளின் ஒதுக்கீட்டிற்கு முன்னர் அவர் ஒப்பு தலைத் திரும்பப் பெற்றதைப் பொது அறிக்கை மூலம் தெரிவித்தாலும்; 4) அவருடைய அறிக்கை உண்மையானதென அவர் நம்புவதற்கு நியாயமான காரணங்கள் இருந்தாலும் அவர் பொறுப்பாளியாக மாட்டார்.

நிறுமச் சட்டம் பிரிவு 633-இன்படி நீதிமன்றம் கவனமின்மை, கடமை செய்யத் தவறுதல், கடமை மீறுகை, முறைப்பிழை அல்லது மோசடி போன்ற குற்றங்களுக்குத் தணிக்கையாளர் மீது குற்றம் சாட்டி யிருந்தால் அவரை விசாரித்துப் பொறுப்பாவார் அல்லது பொறுப்பாகமாட்டார் எனத் தீர்ப்பு வழங்கும். அவர் நியாயமாக நடந்துகொண்டிருந்தால் நீதிமன்றம் அவரைப் பொறுப்பிலிருந்து விலக்கிவிடும். சில சூழ்நிலைகளில் அவருக்கு மன்னிப்பும் வழங்கும். தன்மீது வழக்குத் தொடுக்கப்படலாம். என அவர் கருதினால் முன்னதாகவே நீதிமன்றம் சென்று மாற்றீடு (Relief) வேண்டலாம். நீதிமன்றமும் மாற்றீடு அளிக்கலாம்.

குற்றவியல் பொறுப்பு: நிறுமச் சட்டத்தின்படி தேவைப்படும் விவரம், தகவல்கள், அறிக்கை, தகவலறிக்கை போன்ற ஆவணங்களில் முக்கிய செய்தியைச் சேர்க்கத் தவறினாலும் அல்லது பொய்யான செய்தியைச் சேர்த்திருந்தாலும் அதற்கு இரண்டாண்டு சிறைத்தண்டனையும், தண்டத்தொகையும் விதிக்கப்படும். எடுத்துக்காட்டாக இருப்புநிலைக் குறிப்பு உண்மையான நிலையைக் காட்டவில்லையென்று தெரிந்திருந்தும் அது உண்மையான தெனச் சான்றுறுதியளித்தால் அவர் குற்றவியல் பொறுப்பிற்காளாகிறார். நிறுமச் சட்டத்தின் பிரிவுகள் 227, 229-இன்படி வேண்டு மென்றே பங்குதாரர்களுக்கு அறிக்கையளிக்கத் தவறினால் உரு 1000 தண்டத்தொகை செலுத்த வேண்டும். ஏடுகள், தாள்கள், பிணையங்கள் போன்றவைகளை மறைத்தல், அழித்தல், சிதைத்தல், திருத்தல், பொய்ப்படுத்துதல் போன்றவைகளைச் செய்தால் தணிக்கையாளர் தவறு செய்ததாகக் கருதப்படுவார். மேலும் நிறுமத்தின் கணக்குப் பதிவேடுகளில் பொய்யான அல்லது மோசடி நோக்கமுள்ள பதிவுகளைத் தணிக்கையாளர் செய்திட்டால் ஏழு ஆண்டுகள் சிறைத்தண்டனையும் தண்டத்தொகையும் அவருக்கு அளிக்கப்படும்.

மோசடியும் பொய்யும் கொண்ட செய்திகளை ஒரு பகுதியாகக் கொண்ட நிறுமத் தகவலறிக்கையை வெளியிடத் தணிக்கையாளர் அனுமதித்திருந்தால் அவருக்கு இரண்டாண்டுகள் சிறைத்தண்டனையும், உரு 5000 தண்டத்தொகையும் விதிக்கப்படும். அச்

செய்திகள் முக்கியமானவையல்ல அல்லது அவற்றை உண்மையென நம்பிடக் காரணமிருந்தது என அவர் சான்றுறுதியளித்தால் மேற்கூறிய குற்றத்திலிருந்து விடுபடலாம்.

நிறும அமைப்பு, தோற்றுவிப்பு, மேலான்மை போன்றவைகளைப் பற்றி வல்லுநர் ஒருவர் அளித்ததாகக் கூறப்படும் அறிக்கை கொண்ட தகவலறிக்கையை வெளியிடுவதில் தணிக்கையாளருக்கும் பங்கிருந்தால் அக் குற்றத்திற்காக அவருக்கு உரு. 5000 தண்டத்தொகை விதிக்கப்படும்.

தவறான முறையில் முக்கிய செய்திகளை மறைத்து, தெரிந்தோ கவனமின்றிப் பொய்யான அறிக்கையை அளித்தோ மோசடியாகப் பிறரை முதலீடு செய்யத் தூண்டினால் ஐந்தாண்டுச் சிறைத் தண்டனையும், அல்லது உரு. 10,000 தண்டத்தொகையும் அல்லது இரண்டும் சேர்த்தும் விதிக்கப்படலாம்.

இந்திய நிறுமச் சட்டத்தின் விதிகளின்படி மேற்கூறிய குற்றங்களுக்கு மாற்றீடு (Relief) அல்லது ஈட்டுறுதி (Indemnity) பெறலாம். ஆனால், அதற்கு அவர் நியாயமாக நடந்ததாகவும், நம்பிக்கையுடன் நடந்து கொண்டதாகவும் மெய்ப்பிக்க வேண்டும்.

சாசனச் சட்டத்தின்படி பொறுப்பு: தணிக்கையாளர் அவருடைய தணிக்கைத் தொழிலுக்குரிய கட்டுப்பாட்டை மீறி நடந்தால் அவர் மீது ஒழுங்கு நடவடிக்கை எடுத்திடலாம். கீழ்க்காணும் நிலைகளில் அவர் கட்டுப்பாட்டை மீறி ஒழுங்கீனமாக நடந்ததாகக் கருதப்படுவார். 1) ஒரு முக்கியமான செய்தியை நிதியறிக்கையில் சேர்க்காவிட்டால் அவ் வறிக்கை நிதி நிலைமையைச் சரியாகக் காட்டாதென அறிந்தும் அதைச் சேர்க்காமலிருந்தாலும்; 2) நிதியறிக்கையில் காணப்படும் பொய் விவரத்தைப் பொய்யெனக் கூறத் தவறினாலும்; 3) தொழில் தொடர்பான அவரதம் கடமைகளை மிகப் பொறுப்புணர்ச்சியின்றிச் செய்தாலும்; 4) அவருடைய கருத்தைத் தெரிவிக்கும் முன் அதற்குத் தேவையான ஆதாரச் செய்திகளைச் சேகரிக்கத் தவறினாலும்; 5) பொதுவாக ஏற்றுக்கொள்ளும் தணிக்கைச் செயல் முறைகளிலிருந்து பெருமளவு மாறுபட்ட செய்திகளை எடுத்துச்சொல்லத் தவறினாலும் தணிக்கையாளர் கட்டுப்பாட்டை மீறி ஒழுங்கீனமாக நடந்ததாகக் கருதப்படுவார்.

ஒரு தணிக்கையாளர் ஒழுங்கீனமாகத் தன் தொழிலை நடத்திவருகிறார் எனச் சாசனக் கணக்கர் அமைப்பிற்குத் தெரியவந்தால் அதை ஒழுங்கு நடவடிக்கைக் குழுவிட அனுப்பி விசா

ரணை நடத்துவர். விசாரணையின்போது அவர் ஒழுங்கீனமாக நடந்துள்ளார் என அறியவந்தால் அவருடைய செயலுக்கு விளக்கம்தர அவருக்கு வாய்ப்பளிக்கப்படும். பின்னர்க் கீழ்க்காணும் நடவடிக்கைகள் எடுக்கப்படும்.

1) தணிக்கையாளர் கடுமையாகத் தண்டிக்கப்படலாம். 2) சாசனக் கணக்கர் பதிவேட்டிலிருந்து ஐந்தாண்டுக் காலத்திற்கு அவரது பெயரை நீக்கி வைக்கலாம். நிலையாக அவரது பெயரை நீக்க வேண்டுமெனக் கருதினால் தன்னுடைய பரிந்துரையுடன் செய்தியை உயர்நீதி மன்றத்திற்கு அமைப்பு அனுப்பவேண்டும். உயர்நீதிமன்றத்தின் தீர்ப்பை ஏற்க இயலாத நேரத்தில் உச்சநீதி மன்றத்திற்கு மேல்முறையீடு செய்யலாம்.

சாசனக் கணக்கர் சட்டம் 1949, பிரிவு 21-இன்படி மேற்கொள்ளப்பட்ட ஒழுங்கு நடவடிக்கைகளின் தீர்ப்புகள் மிகவும் முக்கியமானவை. எடுத்துக் காட்டாகச் சென்னை வருமான வரி ஆணையாளர் (எ)எ.சி.எம். தாண்டேகர் (Commissioner of Income Tax, Madras Vs. A.G.M. Dandekar) என்ற வழக்கில் வரி செலுத்துவோர் ஒருவருடைய கணக்குகளைத் தணிக்கை செய்து வருமான வரி அறிக்கை தயார் செய்யுமாறு தாண்டேகர் கேட்கப்பட்டார். அவரும் கணக்குகளைச் சரிபார்த்து சரியாக இருக்கிறதெனக் கையொப்பமிட்டார். வருமான வரி அதிகாரி வரி விதிப்புச் செய்யும்போது வரி செலுத்துவோர் இரண்டுவிதமான கணக்குகளை வைத்துள்ளார் என்றும் அவற்றில் மாறுபாடுகள் உள்ளனவென்றும் தீர்ப்பளித்தார். வருமான வரி ஆணையரும் தணிக்கையாளர் கவனமின்றி இருந்தாரெனக் குற்றம் சாட்டினார். 'ஒருவர் மீது குறிப்பிட்ட கடமை சுமத்தப்பட்டு அவர் அக் கடமையைச் செய்யத் தவறினாலன்றி அவர் மீது கவனமின்றி இருந்தாரெனக் குற்றம் சாட்டக்கூடாது' என்று நீதிமன்றம் தீர்ப்பு வழங்கினாலும் தணிக்கையாளர் பொறுப்பு மிகவும் முக்கியத்துவம் வாய்ந்தது என்று நீதிபதி கருத்துத் தெரிவித்தார்.

பிற சட்டங்களின்படி தணிக்கையாளர் பொறுப்பு: வங்கிகள் ஒழுங்காற்றுச் சட்டத்தின் பிரிவு 46-இன்படி தணிக்கையாளர் விவரப் பட்டியல் அல்லது இருப்புநிலைக் குறிப்புப் போன்ற முக்கியமான ஆவணங்களில் பொய்யான விவரங்களைச் சேர்த்தாலும், முக்கியமான விவரங்களைச் சேர்க்காமல் விட்டாலும் குற்றம் செய்தவராகக் கருதப்படுகிறார். அதற்கு மூன்று ஆண்டுகள் சிறைத்தண்டனையும், தண்டத் தொகையும் விதிக்கப்படலாம். காரணம் இந்தியக்

குற்றவியல் சட்டப்படி, தணிக்கையாளர் பொதுப் பணியாளர் (Public Servant) எனக் கருதப்படுவதாகும்.

வங்கிகளின் கலைப்பு நடவடிக்கையின்போது தணிக்கையாளர் வெளிப்படையாக விசாரணை செய்யப்படலாம். அப்போது அவர் தணிக்கையாளராக இருக்கத் தகுதியற்றவர் என நீதிமன்றம் கருதினால் அவர் எந்த நிறுமத்திற்கும் ஐந்தாண்டுக் காலத்திற்குத் தணிக்கையாளராக இருக்கக் கூடாதெனக் கட்டளையிடலாம்.

இந்தியக் குற்றவியல் சட்டப்படியும் தணிக்கையாளர் போன்ற எவரும் சான்றிதழில் உள்ள முக்கிய விவரம் பொய்யெனத் தெரிந்தும் அவற்றில் கையொப்பமிட்டால் அவர் பொய்ச் சான்றிதழ்வராகக் கருதப்படுகிறார். வருமான வரிச் சட்டத்தின் பிரிவு 278-இன்படி பொய் என அறிந்தும் ஒருவரைத் தூண்டி விட்டு வரி விதிப்பிற்கான கணக்கு விவரம் அல்லது கூற்றைத் தயாரித்து அளிக்கும்படி செய்தால் ஆறு மாதச் சிறைத்தண்டனையும் அல்லது உரு. 1000 தண்டத்தொகையும் அல்லது இரண்டும் விதிக்கப்படும். ஆயுள் காப்பீட்டுக் கூட்டுறவின் சட்டப்படியும் அச்சட்டத்தின்கீழ் வெளியிடப்படும் தகவல்கள் அறிக்கை அல்லது படிவங்களில் அறிந்தும் பொய்யான தகவல்களை அளிக்கும் தணிக்கையாளருக்குச் சிறைத் தண்டனை அல்லது தண்டத்தொகை அல்லது இரண்டும் விதிக்கப்படலாம். இவ்வாறு பற்பல சட்டங்களில் சொல்லப்படுகின்ற பொறுப்புகளே ஒரு தணிக்கையாளரின் சட்டமுறைப் பொறுப்புகளாகும். கே. என். இரா.

துணை நூல்கள்:

ஆளுடைய பிள்ளை, கு, தணிக்கைமுறை, தமிழ் நாட்டுப் பாடநூல் நிறுவனம், சென்னை, 1976.

Tandon, B. N., Practical Auditing, S. Chand & Co, New Delhi, 1976.

சட்டரீழர்: மத்திய பிரதேச மாநிலத்தில் உள்ளதொரு நகரம். மாவட்டமும் இப்பெயரையே கொண்டுள்ளது. இந்நகரம் பல்வேறு பெருநகரங்களுக்குச் செல்லும் வழியில் அமைந்துள்ளது: வேளாண்மைப் பொருள்களின் வாணிகத் தலமாகவும் அமைந்துள்ளது. இந்நகரத்தைப் பண்தேலா அரசர் சட்ரசால் (Chatrasal) என்பவர் கி.பி. 1707-இல் நிருமாணித்தார். சட்டரீழர் சிற்றரசின் தலைநகரமாகவும் இந்நகரம் விளங்கியது. இது 1908-ஆம் ஆண்டு நகராட்சியின் கீழ்க்கொண்டு வரப்பட்டது.

இந்நகரத்தில் ஓர் அருங்காட்சியகமும் மூன்று கல்லூரிகளும் உள்ளன. நெசவுப் பொருள்களுக்கும் இந்நகரம் புகழ்பெற்றது. நகரத்தின் மக்கள்தொகை 51,959 (1981).

சட்டர்பூர் மாவட்டம் முன்பிருந்த சட்டர்பூர் சிற்றரசுப் பகுதியுடன் 8 சிற்றரசுப் பகுதிகள் ஒருங்கிணைந்த பகுதியாகும். இது 8,690 ச.கி.மீ. பரப்பளவுடையது. மத்தியபிரதேச மாநிலத்தில் இம்மாவட்டம் 1956-இல் இணைக்கப்பட்டது. இம்மாவட்டம் தசான், கென் (Dhasan, Ken) ஆகிய ஆறுகளுக்கு இடையில் அமைந்துள்ளமையால் வளம் மிக்க பகுதியாக உள்ளது. காடுகள் நிறைந்த மலைப் பகுதி இம்மாவட்டத்தின் தெற்கில் உள்ளது. நெல், கோதுமை, வாற்கோதுமை, சோளம் போன்றவை இங்கு விளைகின்ற முக்கிய பயிர்களாகும். இம்மாவட்டத்தில் பல புகழ்பெற்ற தொன்மைச் சின்னங்கள் உள்ளன. இவற்றுள் குறிப்பிடத்தக்கவை கசுரா கோயில்கள். இராசகிரிக் கோட்டை, அரண்மனை ஆகியனவாகும், நங்காங்கு (Nowgong) நகரம் மாவட்டத்தின் முக்கிய வாணிக நகரமாகும். இம்மாவட்டத்தின் மக்கள் தொகை 886,660 (1981). சு.இரா.

சட்டவிரோதக் கூட்டம்: இந்தியத்தண்டனைச் சட்டத்தின் 141-ஆம் பிரிவு சட்ட விரோதக் கூட்டம் என்பதன் இலக்கணத்தைக் கூறுகிறது. அதன்படி, ஐந்து அல்லது அதற்கு மேற்பட்டவர்களைக் கொண்ட ஒரு கூட்டத்தைச் சேர்ந்தவர்களின் பொதுவான நோக்கம் பின்வருவதாக இருக்கும் நிலையில், அது சட்டவிரோதக் கூட்டம் (Unlawful Assembly) என்று அழைக்கப்படும்.

1. மத்திய அரசு, மாநில அரசு, நாடாளுமன்றம், சட்ட மன்றம் இவற்றில் ஏதேனும் ஒன்று தொடர்பாக அல்லது பொது ஊழியர் என்ற முறையில், ஊழியர் ஒருவர் சட்டமுறையான அதிகாரத்தைச் செலுத்தும்போது அத்தகையவருக்கு வன்முறை மூலம் அல்லது வன்முறையைக் காட்டுவதன் மூலம் பேரச்சம் விளைவித்தல்; அல்லது

2. சட்டம் அல்லது சட்டமுறைக் கட்டளைகள் எவையேனும் நிறைவேற்றுவதைத் தடை செய்தல்; அல்லது

3. அழிவு வேலை அல்லது அத்துமீறலைச் செய்தல்; அல்லது வேறு குற்றம் எதையேனும் செய்தல்; அல்லது

4. எவரிடமேனும் வன்முறை அல்லது வன்முறையைக் காட்டுவதன் மூலம், சொத்து அல்லது அதன்

அனுபோகத்தை எடுத்துக் கொள்ளுதல்; அல்லது வழக்கிலுள்ள வழி உரிமை அல்லது நீரைப் பயன்படுத்தும் உரிமை அல்லது வேறு நுண்பொருளரிமைகளை இழக்கச் செய்தல்; அல்லது உரிமை எதையேனும் நிலை நாட்டுதல்; அல்லது

5. வன்முறைமூலம் சட்டப்படி செய்வதற்குரிய செயலொன்றைச் செய்யாதிருக்கும்படியும், செய்வதற்குரியதல்லாத செயலொன்றைச் செய்யும்படியும் ஒருவரைக் கட்டாயப்படுத்துதல்.

தண்டனைகள்: சட்டவிரோதமான கூட்டத்தில் உறுப்பினராக இருக்கும் எவரும் ஆறு மாதம் வரை நீடிக்கக்கூடிய ஒரு கால அளவுக்குச் சிறை வைப்பு அல்லது ஒறுப்புத்தொகை அல்லது அவை இரண்டையும் தண்டனைகளாகப் பெறுவர்.

அபாயகரமான ஆயுதம் தாங்கி, சட்டவிரோதக் கூட்டத்தில் உறுப்பினராக இருக்கிறஎவரும், இரண்டு ஆண்டுகள் வரை நீடிக்கக்கூடிய ஒரு கால அளவுக்குச் சிறை வைப்பு அல்லது ஒறுப்புத்தொகை அல்லது அவை இரண்டையும் தண்டனைகளாகப் பெறுவர்.

சட்டவிரோதக்கூட்டம் கலைந்து செல்வதற்குக் கட்டளை இடப்பட்டிருக்கும்போது, ஒருவர் அறிந்தே அந்தக்கூட்டத்தில் சேருதல் அல்லது தொடர்ந்திருத்தலுக்கு, இரண்டு ஆண்டுகள் வரையில் நீடிக்கக்கூடிய ஒரு கால அளவுக்குச் சிறை வைப்பு அல்லது ஒறுப்புத்தொகை அல்லது அவை இரண்டும் தண்டனைகளாகும். பு.வே.

சட்டிசுகார் சமவெளி இந்தியாவில் மகாநதிப் பகுதியில் உள்ளதொரு சமவெளி. சட்டிசுகார் என்பது முப்பத்தாறு கோட்டைகள் எனப்பொருள்படும். இச்சமவெளி வடக்கில் சோட்டா நாகப்பூர் மேட்டுநிலப் பகுதியையும் (Chota Nagpur Plateau) மெய்காலாமலைப் பகுதியையும் (maikala hills) வடகிழக்கில் இரெய்கார் மலைகளையும் தென்கிழக்கில் இரெய்ப்பூர் மேட்டுநிலப் பகுதியையும் தெற்கில் பசுத்தர் (Bastar) மேட்டு நிலத்தையும் எல்லைகளாகக் கொண்டுள்ளது. சட்டிசுகார் சமவெளி (Chatisgarh) ஏறக்குறைய 160 கி.மீ. பரப்பளவுடையது. இச்சமவெளியில் மிகுதியாக நெல்லும் பயறு வகைகளும் விளைகின்றன. இச்சமவெளியில் பிலாசூர், இரெய்பூர், இரெய்கார், துர்க்கம் போன்ற முக்கிய நகரங்கள் உள்ளன, இப்பகுதி கி.பி. 750-ஆம் ஆண்டளவில் இரத்தன்பூர் நகரைத் தலைநகரமாகக் கொண்டு ஆட்சிசெய்த ஐகேயா (Haihaya) மரபினரின் கீழ் இருந்தது. சு. இரா.

சட்டோபாத்தியாய், சித்திசு பிரசாத்து (கி.பி. 1897-1963) இந்திய மானிடவியலறிஞர்; இந்திய மானிடவியலின் வளர்ச்சிக்குப் பெரியபணி புரிந்தவர். சட்டோபாத்தியாய் (Kshitish Prasad Chattopadhyay) கல்கத்தாவில் கி.பி. 1897-இல் திசம்பர் 14-ஆம் நாள் பிறந்தார். கல்கத்தாப் பல்கலைக் கழகத்தில் இயற்பியலில் முது அறிவியல் பட்டம் பெற்றபிறகு இந்திய ஆட்சிப் பணிக்கு (I.C.S.) பயிற்சி பெற இங்கிலாந்து சென்றார். அப் பயிற்சியினை விடுத்து அணுவியல்சார் இயற்பியல் துறையில் ஆய்வாளராகச் சேர்ந்தார். அணுக்கதிர் விளைவு காரணமாக உடல்நலக் குறைவு ஏற்பட்டது. இந்தியக் குடியியல் பயிற்சிக்குப் படித்தபோது மானிடவியலின் மீது ஏற்பட்ட பற்றால் கேம்பிரிட்சுப் பல்கலைக் கழகத்தில் மானிடவியல் பயின்று முது அறிவியல் பட்டம் பெற்றார்.

இவர் அந்தோணி மில்கின்சு (Anthony Milkins) உதவித்தொகை பெற்று நீவார் (Newar) எனப்படும் நேப்பாள மக்களை ஆய்வு செய்தார். பல சிக்கல்களின் காரணமாகக் கல்கத்தா திரும்பி அங்கேயே ஆய்வினை முடித்தார். இவரது மானிடவியலின் பணி கல்கத்தாப் பல்கலைக் கழகத்தில் மானிடவியல் துறையில் விரிவுரையாளராகச் சேர்ந்தது முதல் தொடங்கிற்று. ஆயினும் இடையில் கல்கத்தா மாநகராட்சியின் முதல் கல்வி அதிகாரியாகவும் பணியாற்றினார். பின்னர் அதனின்றும் விலகிப் பல பள்ளிகளைத் திறந்து கல்வியை அனைவருக்கும் பரப்பும் செயலில் ஈடுபட்டார்.

இப்பணிகளுக்குப் பிறகு மீண்டும் கல்கத்தாப் பல்கலைக் கழகத்தில் மானிடவியலின் முதல் பேராசிரியராகச் சேர்ந்தார். இவரது மானிடவியலின் பணியினூடே இவர் நாட்டின் விடுதலை இயக்கத்திலும் பெரும் பணி செய்தார். மானிடவியல், கல்வியியல் முதலான பல துறைகளிலும் நூற்றுக்கும் மேலான கட்டுரைகளையும் 10 நூல்களையும் எழுதியுள்ளார்.

சட்டோபாத்தியாய் 1934-முதல் 1963 வரையான காலத்தில் பல சிறந்த விருதுகளைப் பல்வேறு நிறுவனங்களிடமிருந்து பெற்றார். பன்னாட்டு மானிடவியல் கழகத்தில் இவர் நிலையான உறுப்பினரானார். இவர் 1962-இல் பணி விலகிய பின்பும் அறிவியல் தொழில்நுட்ப ஆய்வுக் கழகத்தின் ஓய்வு பெற்ற பேராசிரியர் ஆய்வுத் திட்டத்தின் கீழ் தொடர்ந்து ஆய்வுகளை மேற்கொண்டார். இவர் 1963-இல் மே 13-ஆம் நாள் காலமானார். சீ.ப.

சட்லெசு ஆறு: இது இந்தியாவில் பஞ்சாபு

மாநிலத்தில் பாயும் நீளமான ஆறு. வேதங்களில் சுடுத்ரி (Sutudri) என்று கூறப்படும் இவ்வாற்றைக் கிரேக்கர்கள் சரட்ரோசு (Zaradros) எனக் குறிப்பிட்டனர். சட்லெசு ஆறு (Sutlej river) தென்மேற்குத் திபேத்துப் பகுதியில் உற்பத்தியாகி வடமேற்காக ஓடி, பின்னர் மேற்கு-தென்மேற்குத் திசைகளில் திரும்பி இமயமலைப் பிளவுகளின் வழியாக ஓடி, இமாச்சலப் பிரதேசத்தினுள் நுழைகிறது. அங்கிருந்து பஞ்சாபுச் சமவெளியில் கோசியார்பூர் (Hoshiarpur) மாவட்டத்தை வளப்படுத்துகிறது. பின்னர்த் தென்மேற்காக ஒரு பெரும் கால்வாயாகச் சென்று பியாசு ஆற்றுடன் இணைந்து, இந்திய-பாகிசுத்தான் எல்லையாக 105 கி.மீ. தூரம் சென்று பாகிசுத்தானில் நுழைகிறது. பாகிசுத்தானில் இது சீனாபு (Chenab) ஆற்றுடன் பகவல்பூரின் மேற்கில் இணைகிறது. இவ்வாறுகள் ஒன்றாக இணைந்து ஐந்து ஆறுகளுக்கு இடைப்பட்ட நாட்டுப் பகுதியை உருவாக்குகின்றன. சட்லெசு 1440 கி.மீ. நீளமுள்ள ஆறு ஆகும். இது வேளாண்மைக்குப் பெரிதும் பயன்படுகிறது. இந்தியாவிற்கும் பாகிசுத்தானிற்கும் இதன் பயன்பாட்டில் கருத்து வேறுபாடுகள் நிலவின. அதனால் 1960-ஆம் ஆண்டு ஓர் ஒப்பந்தம் செய்யப்பட்டது. இவ்வாற்றின் குறுக்கில் பக்ராநங்கல் அணை கட்டப்பட்டது. சிர்கிந்து (Sirhind) என்ற கால்வாய் இவ்வாற்றின் கால்வாய் ஆகும். இந்தியா பாகிசுத்தான் ஆகிய இரு நாடுகளும் சட்லெசுச் சமவெளித் திட்டம் மூலம் பயன்பெறுகின்றன. ச.இரா.

சடகோப இராமாநுசாச்சாரியார் (கி.பி. 1871-1910): தமிழ்நாட்டில் 19-ஆம் நூற்றாண்டின் இறுதியிலும் 20-ஆம் நூற்றாண்டின் தொடக்கத்திலும் வாழ்ந்து பல பழந்தமிழ் நூல்களுக்கு எளிய இனிய உரைகளை எழுதித் தமிழ்த் தொண்டு ஆற்றியவர்களுள் சடகோபராமாநுசாச்சாரியார் குறிப்பிடத்தக்கவர். இவர் சென்னையிலுள்ள திருவல்லிக் கேணி என்னுமிடத்தில் கி.பி. 1871-ஆம் ஆண்டு பிறந்தார். பரிமேலழகர், நச்சினார்க்கினியர், அடியார்க்கு நல்லார், சேனாவரையர் முதலானோரின் உரைகளையெல்லாம் இவர் தாமே சொந்த முயற்சியினால் ஊன்றிப் படித்துத் தமிழிற் பெரும்புலவரானார். கிறித்தவக் கல்லூரித் தமிழ் விரிவுரையாளர் காரப்பங்காடு கோபாலாச்சாரியார், சென்னை அரசாங்கக் கல்லூரித் தமிழ் விரிவுரையாளர் பு.மா. சீனிவாசாச்சாரியார் ஆகியோரிடம் தமிழ் நூல்களைக் கற்றார். தம் தந்தையாரிடமும் சுதரிசனாச்சாரியார் என்பவரிடமும் வடமொழி நூல்களைக் கற்றார்.

சென்னையில், இசுக்காட்லாந்து திருச்சபையினைச் சேர்ந்த கல்லூரியில் 14 ஆண்டுகளும், கும்பகோணம் அரசினர் கல்லூரியில் 6 ஆண்டுகளும் தமிழாசிரியராகப் பணியாற்றினார். மதுரைத் தமிழ்ச் சங்கத்தின் உறுப்பினராக இருந்தார். சென்னை சே. கிருட்டிணமாச்சாரியாரைப் பின்பற்றிப் பல்கலைக் கழகப் பாடப்பகுதிக்கு கி.பி. 1888-ஆம் ஆண்டு முதல் உரை எழுதத் தொடங்கினார். எனவே, பாடப்பகுதியில் இடம் பெற்ற நூல்கள் வளமிக்க உரைகளைப் பெற்றன. சீவக சிந்தாமணியில் சில இலம்பகங்கள், சிலப்பதிகாரத்தில் சில காதைகள், கம்பராமாயணத்தில் சில படலங்கள், பாரதம், திருவிளையாடற் புராணம், கந்தபுராணம், சூளாமணி முதலியவற்றின் சில பகுதிகள், நாலடியாரில் பல பகுதிகள் போன்றவை உரைகளுடன் இவரால் வெளிவந்தன.

காசிக் கலம்பகம், புலியூர் வெண்பா, அட்டப் பிரபந்தங்களில் நூற்றெட்டுத் திருப்பதியந்தாதி, ஊசல் ஆகிய இரண்டினைத் தவிர மற்றவை, சடகோபரந்தாதி, சரசுவதியந்தாதி, திருவேங்கடக் கலம்பகம், அழகர் கலம்பகம், மதுரைக் கலம்பகம், திருக்கருவைவெண்பா அந்தாதி, திருக்கருவைக் கலித்துறை அந்தாதி, திருக்கருவைப் பதிற்றுப்பத்தந்தாதி, திருவிருத்தம் ஆகியவற்றிற்கு உரைவகுத்து வெளியிட்டார்.

இவர் எந்தச் சமய நூலுக்கு உரையெழுதினாலும் அது அந்தச் சமயத்தவர் எழுதியதுபோலவே அமைந்திருக்கும். முதல் நூல்களை ஊன்றிப் படிக்காமல் வழிநூல்களுக்கு உரையெழுதமாட்டார். இவர் உரையெழுதுகையில் பெரும்பாலானவற்றிற்கு உசாத்துணையாயிருந்தவர் சே. கிருட்டிணமாச்சாரியார். கம்பராமாயண உரையாசிரியர் வை.மு. கோபால கிருட்டிணமாச்சாரியார் இவருடைய மாணவர் என்பது குறிப்பிடத்தக்கது.

ஆறுமுக நாவலரின் நன்னூல் காண்டிகை உரைக்கு எளிய உரை எழுதி 1900-இல் வெளியிட்டார்; அவ்வுரை எளிய உரையாக அமைந்ததால் புலவர்களிடையும் மாணவர்களிடையும் நல்ல மதிப்பைப் பெற்றது. இவர் தம் உரைப் பணிக்கிடையில் ஆழ்வார்கள் சரித்திரம், பட்டர் வைபவம் ஆகிய இரண்டு நூல்களையும் எழுதியுள்ளார். அ.அ.ம.

சடகோப ஐயங்கார் கி.பி. 19-ஆம் நூற்றாண்டில் வாழ்ந்த தமிழ்ப் புலவர். இவர் சோழ நாட்டில் உள்ள அரியலூரைச் சேர்ந்தவர். தந்தையார் பெயர் ஐயாவையங்கார். இவர்தம் தந்தையார் தமிழ் நூல்களைக் கற்றுப் புலமை மிக்கவராக

விளங்கியமையால் அவரிடமே தமிழ்நூல்கள் பலவற்றைக் கற்றுத் தேர்ச்சி பெற்றார். தந்தையார் உடையார்பாளையம் அரண்மனைப் புலவராகத் திகழ்ந்தவர். இவர் கல்வி கற்பிப்பதில் மிகுந்த ஆர்வமுடையவராக விளங்கி, டாக்டர் உ.வே. சாமிநாதையருக்கு அந்தாதி, கலம்பகம் முதலிய நூல்களைக் கற்பித்தார். இவர் வைணவ சமயத்தைச் சார்ந்தவராயினும் பொதுநோக்கோடு அனைத்துச் சமயங்களையும் மதித்தார்; அனைத்துக் கடவுளிடத்திலும் அன்பு கொண்டார். இவர் சிவன், அம்பிகை, முருகன் முதலிய கடவுளர் மீது தனிச் செய்யுட்களும் இசைப் பாடல்களும் இயற்றியுள்ளார். இவர் இராமாயணச் சிந்து, இராமாயண வண்ணம், சீவப்பிரம ஐக்கிய வரலாறு முதலிய நூல்களை எழுதியுள்ளார். வீ.சே.

சடகோபர்: காண்க: நம்மாழ்வார்.

சடகோபரந்தாதி: இது சடகோபர்மீது அந்தாதித் தொடையால் பாடப்பட்டதொரு பிரபந்தம். இதனைக் கம்பர் பாடியதாகக் கூறுவர். 'சடகோபர்' என்பது வைணவ நெறியிற் சிறந்த மெய்யடிகளா ரென்று கொண்டாடப்படும் ஆழ்வார்கள் பன்னிருவருள் ஐந்தாமவராக விளங்கும் நம்மாழ்வரின் திருநாமங்களிலொன்று.

பாண்டிய நாட்டில் தாமிரபரணி ஆற்றின் கரையிலுள்ள திருக்குருகூரில் வேளாளர் மரபில் திருவழுதி வளநாடென்பவரது சந்ததியிலே காரியென்பவருக்கு உடையநங்கையாரிடம் நம்மாழ்வார் மகவாய்த் தோன்றினார். இவர் தாய்ப் பாலுண்ணாது தாமே வளர்ந்தவர். பெருமாள் சந்திதிக்கு எடுத்துச் சென்ற பொழுது சந்திதியின் வடபுறத்திலிருந்த திருப்புளியடியில் பதுமாசனமிட்டு யோகத்தெழுந்தருளினார். இவர் சடவாயுவைக் கோபித்தவர் ஆகையால் இவருக்குச் 'சடகோபன்' எனப் பெயரிட்டு மகிழ்ந்தனர். மதுரகவியாழ்வார் பொருட்டு நான்கு வேதசாரங்களையும் முறையே திருவிருத்தம், திருவாசிரியம், பெரிய திருவந்தாதி, திருவாய்மொழியென்று நான்கு பிரபந்தங்களை அருளிச் செய்தார்.

கம்பர் இராமாயணம் அரங்கேற்றுவதற்காகத் திருவரங்கம் சென்று இறைவனைச் சேவித்து நின்ற போது, பெருமாள், 'நம் சடகோபனைப் பாடினையோ? என அர்ச்சகமுக்கமாக வினவினார். கம்பரும் உடனே நம்மாழ்வார் திருக்கோயில் முன்பு சென்று ஆழ்வாரைப் பணிந்தார். அப்பொழுதே அவருக்கு ஆழ்வாரது திருவருள் நோக்கமும் உண்டாயிற்று. அந்நிலையில் புலவர் 'வேதத்தின் முன்செல்க'

என்று எடுத்து நூறு பாடல்கள் அந்தாதியாகத் 'தேன் எனப் பால் எனச் சில்லமிழ்து ஊற்றெனப்' பாடி ஆழ்வாரின் சிறந்த அடியவராய் விளங்கினார். இவ்வந்தாதி பாடியபின் இராமாயணத்தில் குற்றம் கூறியவர்களும் மனம் மாறி இவரிடம் அன்புகொண்டார்கள் என்பது மரபுவழிச் செய்தியாகும்.

இந்நூல் பாயிரமாக நான்கு பாடல்களும், அந்தாதிப் பாடல்கள் நூறும், இறுதியில் தனிப்பாடல் ஒன்றும் கொண்டது. அந்தாதியாவது முன் நின்று செய்யுளின் ஈற்றிலுள்ள எழுத்தாயினும் அசையாயினும் சீராயினும் அடியாயினும் அடுத்து வருஞ்செய்யுளின் முதலாக அமையும்படி பாடுவது. இங்ஙனம் பாடும் நூலினது ஈற்றுச் செய்யுளின் அந்தமே முதற் செய்யுளின் ஆதியாக அமைய வைத்தல் மண்டலித்தலெனப்படும். பதிற்றந்தாதி, நூற்றந்தாதி என்ற வகைகளில் இந்நூல், நூற்றந்தாதியாம். அந்தாதித் தொடையிலமைந்த நூறு கட்டளைக் கலித்துறைகளைக் கொண்டது. சொற்றொடர் நிலைச் செய்யுள், பொருட்டொடர்நிலைச் செய்யுள் என்ற வகைகளில் இது சொற்றொடர் நிலை வகையைச் சார்ந்தது. பிற்காலத்தவர் இதனைச் சிறுகாப்பியத்துள் அடக்குவர்.

கம்பராமாயணம் பாடிய கம்பர் வேறு, சடகோபர் அந்தாதி பாடிய கம்பர் வேறு என்றும், முன்னவர்காலம் கி.பி. 9-ஆம் நூற்றாண்டு என்றும், அந்தாதி பாடியவர் காலம் கி.பி. 12-ஆம் நூற்றாண்டு என்றும் கூறுவர். இரா.பா.

சடங்குகள்: வழிவழியாக வரும் பழமரபுகளைக் காத்தல் மனித மனத்தின் ஆழத்தில் வேரூன்றிய செயலாகும். சடங்குகள் இப்பணிக்குப் பெரிதும் துணைபுரிகின்றன. முன்னோர் செய்த செயல்களைக் காரண காரிய ஆராய்ச்சியில் ஈடுபடாமல் தாம் கண்டவாறே பின்பற்றுவதும், நிகழ்த்துவதும் சடங்கின் முறை. உலகின் எல்லாப் பகுதிகளிலும், நாகரிகத்தின் உச்சியில் வாழ்பவர்களிடையிலும், நாகரிகத்தின் கீழ்ப்படியில் உள்ளவர்களிடையிலும் எல்லாக் காலங்களிலும் சடங்குகள் நிகழ்த்தப்பட்டு வந்துள்ளன. சடங்குகளை நிகழ்த்தாவிட்டால் எடுத்த காரியம் நன்கு நிறைவேறாது என்றும், தீமைகள் நிகழுமென்றும் மக்கள் பொதுவாக நம்பிக்கை வைத்துள்ளார்கள். பிறப்பு முதல் இறப்பு வரை மனிதனின் வாழ்க்கை சடங்குகளால் கட்டுண்டு கிடக்கிறது. குறிப்பிடத்தக்க எல்லா நிகழ்ச்சிகளுக்கும் சடங்குகள் உண்டு. அரசன் முடி சூடுவதற்கும், துறவி காவிய உடுத்துவதற்கும் சடங்குகள் இன்றியமையாதனவாகக் கருதப்படுகின்றன. ஒரு சாதி, இனம், குலம் முதலியவற்றைச் சேர்ந்த மக்கள் ஒரேவகைச் சடங்குகளை

மேற்கொள்வார்கள். உண்மையில் சடங்குகளே இவர்களை ஒருங்கிணைத்துப் பிரியாமலும் பிளவுபடாமலும் காக்கின்றன; பிற குழுக்களினிடத்திலிருந்து இவர்களைப் பிரித்துக் காட்டவும் செய்கின்றன. குழுக்களின் மூத்த பெரியோர்கள் இச்சடங்குகளைக் கட்டிக்காக்கப் பெரிதும் உதவுகின்றனர். பெரும்பாலும் இவை எழுதாமறைகளாகவே இருந்துவிடுகின்றன. உயர் சாதியரிடையே எழுதி வைக்கப்பட்ட சாத்திரங்களின் அடிப்படையிலும் சடங்குகள் நிகழும். வடமொழியில் கிருகிய சூத்திரங்கள், சுரேளத சூத்திரங்கள் என்பவையும், வேள்விகளை நிகழ்த்தும் முறைகளைக் குறித்த வேதங்களின் கருமகாண்டப் பகுதிகளும் சடங்குகளைக் குறித்தவையே. பழந்தமிழ் நூல்களில் தமிழர்க்கே உரியனவாகப் பலவகைச் சடங்குகளும் குறிக்கப்படுகின்றன. எனினும், சடங்குகளைத் தொகுத்துக் கூறும் நூல்கள் மிகுதியாக இல்லை. சடங்குகளில் விதிக்கப்படுவனவும் விலக்கப்படுவனவும் உண்டு. குலக் குறியீட்டுச் சின்னங்களின் அடிப்படையில் அமைந்த சடங்குகளுள் விதிவிலக்குச் சடங்குகளே மிகுதி.

பிறப்பு: ஒரு குடும்பத்தில் குழந்தை பிறத்தல் குறிப்பிடத்தக்கதொரு நிகழ்ச்சி ஆகும். குழந்தையின் பிறப்பையொட்டிச் சடங்குகள் பல நிகழ்த்தப்படுதல் பண்டுதொட்டு உண்டு.

குழந்தையைப் பெற்ற தாய் வாலாமை என்பதன் காரணமாகக் குறிப்பிட்ட கால எல்லை வரை தனித்துப் பிறரைத் தீண்டாமலும், பிறர் உண்ணும் கலங்களைத் தீண்டாமலும் வாழ்வாள். வாலாமைக் காலம் கழிந்த பின்னர் அவள் நீராடித் தூய்மை செய்துகொண்டு குடும்பத்தில் அணைவருடனும் கலந்து வாழ்வாள். பிறந்த குழந்தையைத் தீய ஆவிகள் அல்லது பேய்கள் தீண்டி வருத்தாமல் இருக்க வேண்டும் என்பதற்காக ஐயவி (வெண்சிறுகடுகு) புகைத்தல் சங்ககாலத் தமிழர் மரபு. வாலாமைக் காலம் நீங்கித் தாய் தூய்மை செய்துகொண்டபின் குழந்தைக்குத் தெய்வங்களின் துணை வேண்டும் என்பதற்காகக் கருவளை (காப்பு) அணிவிப்பர். 'வசம்பு' வைச் சிறு சிறு துண்டுகளாக வெட்டி நூலில் கோத்துக் குழந்தையின் இரு மணிக்கட்டுகளிலும் கட்டுவதுண்டு. வசம்பின் மணத்தால் ஈ, எறும்பு முதலியவை குழந்தையை அணுகாமல் இருக்கும் என இதனைச் செய்திருத்தல் கூடும். குழந்தைக்கு வேங்கை மரத்துப் பாலால் ஆக்கப்பட்ட சாந்து இடுதல் ஒரு பழைய மரபு. அதனால் குழந்தைக்குக் 'கண்ணேறு' படாமல் இருக்கும் என்று கருதுவர்.

ஒரு நல்ல நாளில் அல்லது இருபத்தோராம் நாளில் குழந்தையைக் குலதெய்வத்தின் அல்லது

ஏதாவதொரு தெய்வத்தின் கோவிலுக்கு எடுத்துச் செல்வதுண்டு. ஓராண்டுக்குள் அல்லது குறிப்பிட்ட காலம் கழித்துக் குழந்தைக்குத் தெய்வ சந்நிதியில் முடி களைந்து, காது குத்துதல் தமிழகப் பழக்கமாக இருந்து வருகிறது (இசுலாமிய, கிறித்தவ மதச் சடங்குகள் வேறு முறையில் அமைவன).

குழந்தைக்குப் பாட்டன், பாட்டி ஆகியோரின் பெயரை இடுதல் ஒரு மரபாக இருந்தமையால் குழந்தையைப் பேரன் அல்லது பெயர்த்தி என வழங்கும் வழக்கம் தமிழகத்தில் உண்டாயிற்று. பெயரிடுதல் ஒரு சடங்காக அமைந்தது. குழந்தையைத் தாய் மாமன் மடியில் அமர்த்தி, முடி களைந்து, காது குத்திப் பெயரிடுதல் மரபு. தொட்டிலில் இடுங்காலத்தும் சிலவகைச் சடங்குகளை மேற்கொள்வர். முதன்முதலாகக் குழந்தைக்குக் கட்டி உணவு (அன்னம்) ஊட்டுதல் ஒரு சிறப்பு நிகழ்ச்சியாகக் கருதப்பட்டு உற்றார் உறவினர் முன்னிலையில் நிகழ்த்தப்படும்.

சங்க காலத்தில் 'குழந்தை பால்விட்டு அயினி' உண்ணுதல் ஒரு சடங்காகக் கொண்டாடப்பட்டது. குழந்தையைக் காக்கவேண்டும் என்பதற்காகத் திருமாவின் ஐம்படைகளாகிய சங்கு, சக்கரம், கதை, வில், வாள் ஆகியவற்றின் வடிவங்களைச் செம்பு அல்லது

தங்கத்தால் செய்து குழந்தையின் கழுத்தில் ஐம்படைத்தாலி எனக் கட்டுதல் வழக்கம்.

வளர்ச்சி: குழந்தையை முதன்முதலாகப் பள்ளிக்கு அனுப்புதல் ஒரு சிறப்புச் சடங்காகச் செய்யப்படும். குழந்தைக்குப் புத்தாடை அணிவித்து, மங்கல வாத்தியங்களுடன் உறவினர் குழு அழைத்துச் சென்று பள்ளி ஆசிரியருக்குக் காணிக்கை செலுத்தி, பள்ளியில் பயிலும் குழந்தைகளுக்கெல்லாம் பச்சரிசியும், எள்ளும் இனிப்பும் கலந்த காப்பு அரிசி வழங்கிப் பள்ளியில் சேர்ப்பர்.

பெண் குழந்தை வளர்ந்து பருவம் அடைந்தவுடன் அவளைத் தனியே ஓரிடத்தில் அமர்த்தி (பிறரைத் தீண்டினால் தீட்டு எனக் கருதி) மூன்றாம் நாள் முதல் நீராட்டி, பதினோராம் நாள் சடங்கு செய்து வீட்டோடு கூட்டிக்கொள்வர். அவ்வாறே ஆண்கள் ஒரு குறிப்பிட்ட வயதினை எட்டியபின்னர் அவர்களை மூத்தோர் கூட்டத்தில் சேர்ப்பதற்காகப் பழங்குடி மக்களிடையே ஏற்புச் சடங்குகள் (Initiation Rites) நிகழ்த்தப்படும்.

ஈமச் சடங்குகள்: ஆதி மனிதர்களிடே முதன் முதல் தோன்றிய சடங்குகள் ஈமச் சடங்குகளே என்



ஏற்புச் சடங்கில் இளைஞர்கள்



ஈமச்சடங்கு

பார் அறிஞர் தர்க்கைம். உடலைவிட்டுப் பிரிந்த பின்னர் உயிர் அல்லது ஆன்மாவுக்கு உணவு தேவையென்று கருதிப் பல்வகை உணவுப் பொருள்களைப் படைத்து வழிபடும் சடங்கு அன்றுமுதல். இன்றுவரை உலகின் பல இன மக்களிடையே காணப்படுகின்றது. தொல்காப்பியத்தில் குறிப்பிடப்பட்டுச் சிலப்பதிகாரத்தில் விரிவாக வருணிக்கப்படும் காட்சி, கால் கோள், நீர்ப்படை, நடுகல் முதயவை, இறப்புக்குப் பின் இயற்றப்படும் பொதுவான சடங்குகளாகும். வீர மரணம் அடைந்தோர்க்கு நினைவுச் சின்னமாக 'நடுகல்' அமைத்தல் தமிழகச் சடங்காகும்.

திருமணச் சடங்குகள்: திருமணச் சடங்குகள் பண்டைய மக்களின் வாழ்க்கை முறையில் ஏற்பட்ட பலவகைப் பழக்க வழக்கங்களை அடியொற்றி எழுந்தவை. பண்டைத்தமிழர் அவற்றைக் 'கரணம்' எனக் குறித்தனர்.

'பொய்யும் வழுவும் தோன்றியபின்னர் ஐயர் யாத்தனர் கரணம் என்ப' (தொல்காப்பியம்-கற்பியல்)

என்பதனால் சமூகப் பெரியவர்களாகிய ஐயர் குறியீட்டு முறையில், சில சடங்குகளை விதித்தனர் எனத் தெரிகின்றது. இக்காலத்தில் திருமணத்தில் மணமக்களின் வீட்டார் வெற்றிலை மாற்றிக்கொண்டு பெரியோர் முன்னிலையில் திருமண உறுதி செய்துகொள்

வர். மூங்கிலால் ஆன காலுக்குச் செம்மண், சுண்ணாம்பு ஆகியவற்றால் நிறமூட்டி மஞ்சள் துணி அணிவித்து வணங்கிப் பந்தர்க்கால் நடுவர். திருமணக் காலத்தில் மாலை மாற்றிக் கொள்ளுதல், காப்பு அணிவித்தல், தாலிகட்டுதல், அம்மி மிதித்து அருந்தி பார்த்தல், முளைப்பாரி வளர்த்தல், தீவலம் செய்தல் முதலிய சடங்குகள் நிகழ்த்தப்படும். மாமன் சடங்கு என்று தாய்மாமனின் சிறப்பைக் குறிக்கும் சடங்கு ஒன்று திருமணத்தில் சிறப்பைப் பெறுகின்றது. பழந் தமிழகத்தில் நிகழ்ந்த உடன் போக்கு, உடன்போக்கு இடையீடு ஆகியவற்றைச் சடங்குகளாக மாற்றி இக்காலத்திலும் சில சாதிகளில் திருமணக்காலத்தில் இத்தகைய போலிப் பூசல்களை விளைவிக்கும் சடங்கினை நிகழ்த்துகின்றனர். 'வாரணம் ஆயிரம்' என்னும் பத்தில் ஆண்டாள் திருமணச் சடங்குகளை விளக்கமாகக் குறிப்பிட்டுள்ளார்.

வேளாண்மைச் சடங்குகள்: பழமையான சடங்குகளில் பல உலகு முழுவதும் பயிர்த்தொழிலுடன் தொடர்பு கொண்டவையாகக் காணப்படுகின்றன. மழை வேண்டிச் செய்யப்படும் சடங்குகள்; காற்று, சூரியன், சந்திரன், விண்மீன்கள், பருவ தேவதைகள் போன்ற இயற்கைச் சக்திகள் பிறவற்றை நோக்கிச் செய்யப்படும் சடங்குகள்; முதல் உழவு செய்வதற்கு முன் இயற்றப்படும் சடங்குகள்; விளைச்சல் பெருக



நிருமணச் சடங்கு

வேண்டும் எனச் செய்யப்படும் சடங்குகள்; உழவுத் தொழிலின் ஒவ்வொரு நிலையிலும் (விதைத்தல், அறுவடை முதலியன) நிகழ்த்தப்படும் சடங்குகள் ஆகியவையும் மிகப் பழமையானவையே. அறுவடை முடிந்த பின்னர்ப் பொங்கலிடுதல், ஆடிப்பாடி மகிழ்தல், விளைச்சலில் ஒரு பகுதியைத் தெய்வங்களுக்குக் காணிக்கையாக வழங்குதல் ஆகியவை இச் சடங்குகளில் அடங்கும்.

போர்க்காலச் சடங்குகள்: தொல்காப்பியப் புறத்திணை இயலிலும், புறப்பொருள் வெண்பா மாலையிலும் போருக்குச் செல்வதற்கு முன்னரும், போர் புரியுங் காலத்தும், போர் முடிந்த பின்னரும், தனி வீரர்களும், தாணைத் தலைவர்களும் மன்னர்களும் நிகழ்த்திய பல்வகைச் சடங்குகள் விரிவாகக் குறிக்கப்பட்டுள்ளன (வாள்நாட்கோள், குடைநாட்கோள், முரசு முழங்குதல், பெருஞ்சோறு வழங்குதல் முதலியன). போரில் உயிர்துறத்தலே மறக்குடியில் பிறந்த ஆண்மக்களுக்குப் பீடுடையதாகும். அவ்வாறு போர்க்களத்தில் உயிர் துறவாமல் நோய் முதலியவற்றால்

உயிர் துறக்கும் ஆண் மக்களின் உடலைத் தருப்பைப் புல்லிற் கிடத்தி வாளால் போழ்ந்து பின்னர் அடக்கம்செய்தல் தமிழக மறக்குடியினரிடை காணப்பட்ட மற்றொரு வகைச் சடங்கு ஆகும் (புறம் 74, புறம் 93).

போருக்குப் புறப்படுங்கால் வெட்சி, கரந்தை முதலிய பூக்களைச் சூடிக்கொள்ளுதல், போரின் இறுதியில் வாகைசூடுதல் முதலியனவும், தத்தம் மன்னர்களின் அடையாளப் பூக்களை வீரர்கள் தம் தலையிலும், தாம் பயன்படுத்திய வேல் முதலிய படைக்கலங்களிலும் சூடுதல் ஆகியனவும் போர் குறித்த சடங்குகளில் அடங்கும்.

சடங்குகளில் ஆட்டம்: கொண்டாட்டம், விளையாட்டு, வெறியாட்டு, போராட்டம் என்னும் சொற்களின் வரலாற்றை ஆராய்வோமானால் பண்டைத் தமிழர்களின் வாழ்வில் 'ஆட்டம்' ஒரு சடங்காக எத்தகைய இடத்தைப் பெற்றிருந்தது என்பது புலப்படும்.

பயிர்த்தொழில் பலர் கூடிச் செய்யவேண்டிய தொழிலாகும். நெடுநாள் காத்திருந்தபின்னர் வித்திய விதை முளைத்துப் பல்கிப் பெருகித் தோன்றிய காட்சி மக்களின் மனத்தில் தோற்றுவித்த மகிழ்ச்சி, அனைவரும் கூடி ஆடுதலாக வெளிப்பட்டது. எனவே. இது 'விளை + ஆட்டு' = விளையாட்டு எனப்பட்டது. அவ்வாறே தாம் கருதிய பொருளைக் கைக் கொண்டு மக்கள் ஆடிய ஆட்டம் - கொண்டு ஆட்டம் 'கொண்டாட்டம்' எனப்பட்டது. பின்னர் ஆடுதல் என்பது கூடிச்செய்தல் எனப் பொருள் கருங்கிய காலைப் 'போராட்டம்' என்னும் சொல் போர் புரிதலாகிய கூட்டுத் தொழிலைக் குறித்தது. உண்மைப் போரைப் போலச் சடங்காகப் போர் ஆட்டம் நிகழ்த்துதலும் உண்டு. வெறியாட்டு, வள்ளிக்கூத்து, குரவை முதலிய பல்வகை ஆட்டங்கள் பலவகைச் சடங்குகளாக மேற்கொள்ளப்பட்டமைக்குத் தமிழ் நூல்களில் சான்றுகள் காணக் கிடக்கின்றன.

பிறவகைச் சடங்குகள்: புத்தாடைகளை உடுத்துங்கால் அவற்றின் நுளிகளில் மஞ்சளும் குங்குமமும் தடவி அணிதல் இன்றும் மக்களிடையே காணப்படுகின்றது. மணமக்களோ, வினைமுற்றி மீள்பவர்களோ வீட்டிற்குள் நுழையும்முன்னர் வாயிலில் நிறுத்தி வைக்கப்பட்டு ஆரத்தி சுற்றியபின்னர் உள்ளே அழைத்து வரப்படுவர். அந்திமாலையில் 'இரும்புசெய் விளக்கின் ஈர்ந்திரிக் கொளீஇ, நெல்லும் மலரும் தூஉய்க் கைதொழுதல்' நெடுநல்வாடையில் குறிக்கப்படுகிறது.

தெய்வங்களை வணங்குங்கால் பூக்களால் அருச் சனை புரிதல், மாலை அணிவித்தல், தூபம் காட்டு தல், தெய்வச்சிலைக்கு ஒப்பனைகள் செய்தல், சூடம் காட்டுதல், தெய்வ சந்நிதிகளில் கோலமிடுதல், மங்கல வாத்தியங்களை முழங்குதல் முதலிய சடங்குகள் நிகழ்த்தப்படும். செய்யத்தகாத பழிச்செயல்களைச் செய்துவிட்டவர்கள் தம் பாவங்களுக்குக் கழுவாயாகச் (Expiation) சிலவகைச் சடங்குகளைச் செய்வதுண்டு. அதுபோல விலக்கப்பட்ட (Taboo) செயல்களைச் செய்துவிட்டவர்களும் தம்மைத் தாமே ஒறுத்துக்கொள்ளுதல் அல்லது சமூகத்தாரால் ஒதுக்கப்படல் முதலியவை பிறவகைச் சடங்கின் பாற்படும்.

பிரேசர் (Frazer) எழுதிய 'பொற்கிளை' (The Golden Bough) என்னும் நூலில் மாந்திரிகம், சடங்குகள் முதலியவை குறித்த நுட்பமான குறிப்புகள் பலவற்றைத் தந்துள்ளார். தென்னக மக்களின் வாழ்க்கை முறைகளை ஆய்வுசெய்து தர்சுட்டன் (Thurston) எழுதியுள்ள தென்னிந்தியச் சாதிகளும் பழங்குடிகளும் (Castes and Tribes of Southern India) என்னும் நூலும் தென்னிந்திய இனக் குழுவியல் குறிப்புகள் (Ethnographic Notes on Southern India) என்னும் நூலும் தென்னகச் சடங்குகள் பற்றிய குறிப்புகளை மிகுதியாகக் கொண்டுள்ளன. மானிடவியலார் பலர் உலகப் பழங்குடி மக்கள் பலருடன் நெருங்கிப் பழகி அவர்களால் இயற்றப்

படும் பலவகை அரிய சடங்குகளைத் தொகுத்து அளித்துள்ளனர். இந்திய மானிடவியல் மதிப்பாய்வு (Anthropological Survey of India) தயாரித்து வரும் 'இந்திய மக்கள்' (People of India) என்னும் நூல் வரிசையிலும் பல்வேறு மக்களின் சடங்குகளைக் காணலாம். நாகரிகம் அடைந்த இன்றைய மக்களிடையிலும் சடங்குகளின் ஆதிக்கம் குறைந்துவிடவில்லை. குறியீட்டு வடிவில் இன்றும் பலவகைச் சடங்குகள் மனிதனின் வாழ்க்கையில் இடம்பெறுகின்றன. சடங்குகளின் தொடக்கமாகவும் அடிப்படையாகவும் அமைந்த பலவகை நம்பிக்கைகள், பழக்க வழக்கங்கள் ஆகியவற்றை ஆராய்தல் மிகவும் சுவையும் பயனுமுடைய ஆராய்ச்சியாக அமையும். கோ.ச.

சமயச் சடங்குகள்: மனிதன் பிறந்தது முதல் இறப்பு வரை பல நிலைகளை அடைகிறான். இந்து மதம் ஒவ்வொரு மனிதனும், நாள்தோறும் காலை, நண்பகல், மாலை ஆகிய மூன்று நேரங்களிலும் பல சடங்குகளைச் செய்ய வழி வகுத்திருக்கிறது. மனிதன் பல பருவங்களில் செய்யவேண்டிய சடங்குகள் சமயத்தின் அடிப்படையில் செய்யப்படுகின்றன. முதலாவதாக, கர்ப்பாதானம் என்பது கணவன் மனைவியுடன் சேரும்பொழுது, நல்ல மகன் பிறக்க வேண்டும் என்று இறைவனை வணங்குவது. இரண்டாவதான பும்சவனம் என்பது கரு உற்பத்தியாகி மூன்றாம் மாதத்தில் அது நன்றாக வளரவேண்டும் என்று மந்திரங்கள் உச்சரித்துச் செய்வது, மூன்றாவது, சீமந்தோந்நயனம்



சமயச் சடங்கு

என்பது மனைவியின் ஏழாம் மாதத்தில் குழந்தையின் உடல் நலத்துடன் தாயின் உடல்நலம் பாதுகாக்கப் பட வேண்டும் எனச் செய்யப்படுவது. நான்காவது, சாதகமும் என்பது குழந்தை பிறந்தவுடன் குழந்தை நீண்ட ஆயுளுடன் வாழ வேண்டுமென்று, தேனும் வெண்ணெயும் குழைத்துக் கொடுப்பதாகும். ஐந்தாவது, நாமகரணம் என்பது குழந்தை பிறந்த பின் 10, 11, 12-ஆம் நாளில் மந்திரங்களை உச்சரித்துக் கொண்டு குழந்தைக்குப் பெயரிடுவதாகும். ஆறாவது தான குழந்தைக்கு ஆறுமாதத்தில் உணவு ஊட்டும் சடங்கில் மந்திரங்களைச் சொல்லி, தேவதைகளுக்கு வணக்கம் செலுத்துதலாகும். ஏழாவது, சூடாகரணம் என்பது முதலாம் ஆண்டில் திருப்பதி, சுவாமிமலை, வைத்தீசுவரன் கோயில், பழனி முதலிய கோயில்களில் ஏதாவதொரு கோவிலுக்குச் சென்று தலை மயிரை நீக்கும் சடங்காகும். அடுத்து ஐந்து வயதில் குழந்தையின் காதில் துளையிடும் சடங்கு நிகழும். அதன்பிறகு, கல்வி அளிக்கத் தொடங்கும் சடங்கு நிகழும்.

உபநயனம் என்பது பூணூல் தரித்தல் சடங்காகும். குருவானவர் சிறுவனுக்குப் பூணூல் தரிக்கச் சொல்லி, காயத்திரி மந்திரம் கற்பித்து ஒரு தண்டமும் கொடுப்பார். இது அந்தணர்களுக்கு 8-ஆம் ஆண்டிலும் சத்திரியர்களுக்கு 11-ஆம் ஆண்டிலும், வைசியர்களுக்கு 12-ஆம் ஆண்டிலும் நிறைவேறும் என்று யாக்குவல்கியர் கூறுகிறார். அடுத்தபடி நிகழும் சமாவர்த்தனம் என்பது கல்வி முடிந்து வீடு திரும்பும் போது செய்யும் சடங்கு. சிறுவன், கல்வி முடிந்ததும் குருவிற்குக் காணிக்கை கொடுத்துவிட்டு அவரிடம் அனுமதி பெற்றுத் தீர்த்தமாடி வீட்டிற்குத் திரும்புவான். மனிதனின் வாழ்க்கையில் திருமணச் சடங்குகள் இறப்புச் சடங்குகள் ஆகிய இரண்டும் முக்கிய இடம் பெறுகின்றன. இந்துக்கள் சமய தீட்சை பெறுவதை உபநயனம் என்பர். பண்டைக்காலத்தில் எகிப்தியரும், அராபியரும் சுன்னத்து என்னும் சடங்கைச் செய்து வந்தனர். இப்பொழுது முகம்மதியர்களும், யூதர்களும் இச்சடங்கைச் செய்கிறார்கள். கிறித்தவர்களுடைய சமய தீட்சை உறுதிப்படுத்தும் சடங்காகும் (Confirmation).

பல இடங்களில் பெண்கள் நல்லமுறையில் கருவுயிர்க்கும் பொருட்டு சமய மாந்திரிகச் சடங்குகள் செய்வர். கிராமத்திலுள்ள தீய தேவதைகள் எல்லாம் கருவுயிர்க்கும் அறையையே சூழ்ந்து நிற்கும் என்று நினைப்பதால் அவைகளிடமிருந்து மீள்வதற்காகப் பலவித சடங்குகள் செய்வர். பெண்ணின் தலையணையினடியில் இரும்புத்துண்டு ஒன்றை வைப்பர். பிரசவ அறையின் புறத்தே பழைய



திவசம் கொடுத்தல்

செருப்பை அல்லது பழைய துடைப்பத்தைத் தொங்கவிடுவர்.

சில இந்தியச் சாதியாரிடையே மணமகளும் மணமகனும் ஒரே இலையில் உண்பதே மணத்தின் தலையாய சடங்காகும். தம்பதிகள் ஏழு அடி எடுத்து வைத்தலாகிய சப்தபதி கமனம் என்பது இந்துமணத்தின் சிறப்பான சடங்காகும். அதனுடன் கன்னிகாதானமும் இந்துக்களுடைய மணத்தில் ஒரு சிறப்பான கொள்கையாகும்.

இறந்தவரின் ஆன்மா துன்பமின்றி அமைதியாக இருக்கவும், இருப்போர் துன்பமின்றி வாழ்வதற்கும் பல சடங்குகள் உள்ளன. அமாவாசை தோறும் இறந்தவர்களுக்குக் கொடுப்பதாகக் கருதி அரிசி, தேங்காய், வாழைக்காய், எள்ளு, பழம் முதலியவைகளை ஓர் ஏழைப்பார்ப்பனருக்குக் கொடுக்கும் நிகழ்ச்சி ஆற்றங்கரையிலோ கடற்கரையிலோ நிகழும். தமிழ்நாட்டில் இதைத் திவசம் கொடுத்தல் என்று கூறுவர். இதனைத் திருவையாற்றில் கொடுத்தல் சிறப்பானது என்று கருதுவோரும் உள்ளனர்.

வயல்களில் நிகழும் ஒவ்வொரு வேலையும் சடங்கினாலும் விழாவினாலும் சிறப்புப் பெறுகிறது.

இரா.கோ.

துணை நூல்கள்:

Pushendra Kumar Sharma, Hindu Religion and Ethics, Asian Publication Services, New Delhi, 1979.

Radhakrishnan, S., Indian Philosophy Vols. I and II, Blackie & Son Publishers PVT Ltd., Madras, 1983.

Thurston, E., Castes and Tribes of South India, (7 Vols), Government Press, Madras, 1909.

சட்பரதர்: இடபதேவருக்கும் சயந்திக்கும் பிறந்த மகன். இவர் பஞ்சசேனி என்ற பெண்ணை மணந்தார். இவர் பல்லாயிரம் ஆண்டுகள் வாழ்ந்தார் என்று பாகவதம் கூறும்.

ஒருகால் இவர் புலகராச்சிரமத்தில் தியானத்தில் ஆழ்ந்திருந்தார். தியானம் நீங்கிக் கண்டகி நதிக் கரையில் ஒருநாள் இவர் மாலை வழிபாடு செய்து கொண்டிருந்தார். அப்போது ஒரு பெண்மான் அங்கு ஒரு சிங்கத்தின் குரல் கேட்டு நடுங்கியது. நிறைகுலியாக இருந்த அம் மான் அச்சத்தால் கருவுயிர்த்ததும் இறந்துவிட்டது. அது கண்ட சட்பரதர் இரக்கம் மிகுந்து, மான்குட்டியை எடுத்து வளர்த்து வந்தார். இவரது உயிர் நீங்கும் வேளையில் தாம் அன்பாக வளர்த்த அம் மானைப்பற்றிய நினைவு அவரை விட்டு நீங்கவில்லை.

எனவே, பரதர் தமது மறுபிறவியில் மானின் உடல் தாங்கி முன்னைய நினைவு மாறாமல் சில நாள் வாழ்ந்து மறைந்தார். தம் அடுத்த பிறப்பில் ஒரு பார்ப்பனனின் மனைவி வயிற்றில் மகனாகப் பிறந்தார். இளமை முதல் ஒரு பித்தனைப்போல் இவர் எங்கும் அலைந்து திரிந்தார். உயிரிருந்தும் உயிரற்ற சடம்போல இவர் உலவி வந்ததால் இவருக்குச் சட்பரதர் என்ற பெயர் ஏற்பட்டது.

இவ்வாறு நினைவிழந்து திரிந்த சட்பரதரை மகப்பேறு வேண்டிய ஒருவன் பிடித்து நரபலி கொடுக்க முயன்றான். அப்போது காளிதேவி தோன்றி அவனைக் கொன்றாள். பின்னர் ஒருநாள் சவ்வீர நாட்டு அரசனின் பல்லக்குச் சமப்போர் இவரைப் பிடித்துத் தம்முடன் பல்லக்குச் சமக்குமாறு செய்தனர். புதிதாகச் சேர்ந்த இவர் மெல்ல நடந்ததால் சினங்கொண்ட இரகுணன் என்ற அரசன் இவரைக் கடிந்து கொண்டான். அப்போது இவர் அவனுக்குத் தக்க விளக்கம் கூறி மெய்யறிவு கொடுத்தினார்.

இரா.பா

சடாயு: இவன் பறவை வேந்தன்; கருடர், கந்தருவர்போல் தெய்விக நிலையினன்; அதிசய ஆற்றலும் அரிய மதிநலனும் வாய்ந்தவன். நீண்ட ஆயுளைப் பெற்றவன்; சூரியனின் சாரதி ஆகிய அருணனுக்கு அரம்பையிடம் பிறந்தவன். இவன் தாயைச் சேதியென்றும் சேதியென்றுங் கூறுவர். சம்பாபதி இவனுக்கு உடன்பிறந்தவன் ஆவான். தசரத மன்னனோடு நெருங்கிய நட்புக் கொண்டவன். சம்பராசுரப் போரில் சடாயு தசரதனுக்குத் துணையாக இருந்தவன். கைகேயி அப்போது சாரதியாய் அமைந்தாள்.

இராம இலக்குவர் தண்டக வனத்தைக் கடந்து தென்பால் நடந்துவரும்போது வானவீதியில் பறந்து வந்த சடாயு பார்க்கிறான். தசரத வேந்தர் தனையர் என்று அறிந்து அவர்கள்பால் அன்பு கொண்டான். கைகேயியால் இராமன் காட்டுக்கு வந்ததையும் வாய்மை காசுக், தசரதன் உயிர் நீத்ததையும் அறிந்துகொள்கிறான். தசரதர் இறந்துபோனார் என்று அறிந்ததும் இவனுள்ளம் துடித்து உயிர் பதைத்து அழுதான். அவனைப் பிரிந்து உயிர் வாழ்வது பிழையெனத் துணிந்தான். எரியில் வீழ்ந்து இறந்துபோக விரைந்தான். 'தந்தையே! நாங்கள் வனவாசம் வந்திருக்கிறோம். எங்களை ஆதரிக்கும் பொருட்டு உயிர் வாழவேண்டும்' என்று இராமன் கேட்டுக்கொள்ள உயிர் தரித்தான்.

சடாயு அவர்களைக் கோதாவரிக் கரையிலுள்ள பஞ்சவடிக்குத் தன் சிறகின் நிழலிலேயே அழைத்துச் செல்கிறான். அருகே மலைச்சாரலில் தங்கியிருந்து, அவர்களை மிக்க கவனமாகப் பாதுகாத்து வந்தான்.

இராவணன் வஞ்சகமாக வந்து சீதையைப் பூட்டிக் விமானத்தில் இலைக்குடிவூடன் தூக்கிச் செல்கின்றான். அதேவேளின் அழகுரல் கேட்டு, கமுகரசனான சடாயு இராவணனை எதிர்க்கிறான். 'எங்கடா போவ தெங்கே நில் நில்' என விமானத்தைத் தன் இறகுகளால் மறைத்துக் கொண்டு வழிமறிக்கிறான். இதமொழிபல கூறி இராவணன் முயற்சியைத் தடுக்க முயன்றான். இராவணன் சிவபெருமானிடமிருந்து பெற்ற மந்திரவானை வீசிச் சடாயுவின் சிறகுகளை அறுத்துத் தள்ளி விடுகிறான்.

சிறகுகள் இழந்த நிலையில் தரையில் வீழ்ந்து மயங்கிக் கிடப்பவனை இராம இலக்குவர்கள் கண்டார்கள். வஞ்சி வனத்தினில் தனியே வைக, மானின் பின் போய்க் குலப்பழி கூட்டிக் கொண்டீர்! என்று சடாயு அவர்களை அன்பால் கடிக்கிறான். இதைத் தசரதனின் வாக்காகக் கொண்டு இராமன் நிதானம்

அடைகிறான். இராவணன் சீதையைக் கொண்டு எங்கே சென்றான்? என்பதைக் கூறுவதற்குள் சடாயு இறந்துவிடுகிறான். ஒரு தந்தைக்கு மைந்தன் செய்யும் கருமங்களை இராமன் உரிமையோடு செய்தான். தன்னுடைய பெரிய தந்தை எனக் கருதி உருகிய இராமபிரான் இத்தரும் வீரனுக்குக் கருமம் செய்துள்ளமையால் வைணவர்கள் சடாயுவை பெரிதும் புகழ்ந்து போற்றுவர். இரா.பா.

சடிகனகள்ளி: தொல்லியல் சிறப்புப்பெற்ற ஊர். இவ்வூர் கருநாடக மாநிலத்தில் பெங்களூர் மாலூர்ச் சாலையில், பெங்களூரிலிருந்து 32 கி.மீ. தொலைவில் அமைந்துள்ளது. இங்கு மிகப்பல பெருங் கற்காலச் சின்னங்கள் கண்டுபிடிக்கப்பட்டுள்ளன. சடிகன கள்ளியில் (Jadi Gana halli) கிடைக்கின்ற பெருங் கற்காலச் (Megalithic) சின்னங்கள் வட்டக் கற்புக்கைகளின் வகையைச் சார்ந்தவை. இந்த கற்புக்கைகளைச் சுற்றி வைக்கப்பட்டிருக்கும் வட்டமான கற்கள் ஒன்று முதல் இரண்டு வரை வட்டங்களாகக் காணப்படுகின்றன. மிகப்பெரிய கல்புக்கையின் விட்டம் 20 அடியும், மிகச் சிறிய கற்புக்கையின் விட்டம் 5 அடியும் உடையதாய்க் காணப்படுகின்றன.

கருநாடக மாநிலத் தொல் பொருள் ஆய்வுத் துறையினர், பேராசிரியர் சேசாத்திரி என்பவர் தலைமையில் 1957-இல் அகழாய்வு மேற்கொண்டனர். கருநாடக மாநிலத்தில் பெருங் கற்கால அகழாய்வில் இவ்வூர் சிறப்பான இடத்தைப் பெறுகின்றது. இத் தகைய பெருங்கற்காலச் சின்னங்கள் இம்மாநிலத்தில் இதற்குமுன் கண்டறியப்படவில்லை. இவற்றில் நான்கு பெருங்கற்காலச் சின்னங்கள் மட்டும் அகழ்ந்தாயப்பட்டன. இவ்வகழாய்வுகளில் சிறப்பு வாய்ந்த தொல் பொருள்கள் கிடைத்தன.

இரண்டு அறைகள் கொண்டதாக இருந்த பெருங் கற்கால ஈமக் குழியின் அடியில் பேழை (Sarcophagus) கண்டெடுக்கப்பட்டது. இப் பேழையைச் சுடுவதற்கு முன் இரண்டு பாகங்களாகச் செய்து பின்னர் இணைத்துச் சுட்டுள்ளனர். பேழையைத் தாங்கி நிற்க 12 கால்கள் (தாங்கி) அடிப்பாகத்தில் செய்யப்பட்டுள்ளன. கால் பாகங்கள் மட்டும் சக்கரத்தில் செய்யப்பட்டுள்ளன. பேழையில் மூன்று துவாரங்கள் செய்யப்பட்டுள்ளன. இப்பேழையைச் சுற்றிப் பலவகையான மட்பாண்டங்களும், இரும்புப் பொருள்களும் வைத்துப் புதைத்துள்ளனர். இதில் எலும்புக் கூடுகள் கிடைக்கவில்லை.

பெரிய கல்புக்கைக் கல்லறையை அகழ்ந்தபோது ஒரு பெரிய பேழை புதைத்திருப்பது தெரிய வந்தது.

வா. க. 8 - 20அ

இந்தப்பேழையைக் குழியில் வைத்து மூடுவதற்கு முன் ஒரு பகுதியில் நெல்லின் உமியை அதன் மேல் போட்டு வைத்துள்ளனர். பேழையை மூடுவதற்குக் களி மண்ணைப் பயன்படுத்தியுள்ளனர். பேழையின் மூன்று பகுதிகளிலும் பலவகையைச் சார்ந்த மட்பாண்டங்கள் வைத்துப் புதைத்துள்ளனர். இரும்பினால் செய்யப்பட்ட கத்தி, குத்துக்கத்தி, ஈட்டி, வளையல்கள் போன்ற பொருள்களும் கிடைத்துள்ளன. இப்பேழையால் செய்யப்பட்டது. இதிலும் எலும்புக்கூடுகள் காணப்படவில்லை.

சடிகனகள்ளியில் பளபளப்பான சிவப்புப் பாணைகள், பளபளப்பான கறுப்புப் பாணைகள், மங்கிய சிவப்பு, கறுப்புப் பாணைகள், பளபளப்பான சிவப்பு கறுப்புப் பாணைகள் போன்றவை கிடைத்தன. இவற்றுள் கிண்ணங்கள், குடுவைகள், கூம்பு போன்ற அமைப்புடைய கிண்ணங்கள் போன்றவை பெரிய அளவில் கிடைத்தன. மட்பாண்டங்களில் கீறல் குறியீடுகளும் காணக்கிடக்கின்றன. பெரும்பாலும் குறியீடுகள் சாடி போன்ற அமைப்புடைய மட்பாண்டங்கள், கிண்ணங்கள் போன்ற வகைகளில் மிகுதியாகக் கிடைத்துள்ளன. சடிகன கள்ளிக் குறியீடுகள் கருநாடக மாவட்டத்தில் மற்ற இடங்களில் கிடைக்கின்ற குறியீடுகளை ஒத்துக் காணப்படுகின்றன.

இங்கு முத்திரையிடப்பட்ட நாணயங்கள் (Punch marked Coin) கிடைத்தன. இவற்றின் காலம் கி.மு. 3, 4-ஆம் நூற்றாண்டைச் சேர்ந்தது என்று கணக்கிட்டுள்ளனர். பழுப்புச் சாயம் பூசப்பட்ட பாணைகளில் (Russet Coated Ware) கடல் அலை போன்ற கோடுகளும், குறுக்கு நெடுக்காகச் செல்லும் கோடுகள் போன்ற வண்ணங்களுமுடைய பாணை ஓடுகளும் கிடைத்துள்ளன. பழுப்புச் சாயம் பூசப்பட்ட பாணை வகை கி.பி. 100-ஆம் ஆண்டைச் சார்ந்தது என்று கருநாடக மாநிலத்தில் நிருணயித்துள்ளனர். மேற்கூறிய வற்றையும், மட்பாண்டங்களின் அமைப்பு முறைகளையும் வைத்து இதன் காலம் கி.பி. 100-க்கும் கி.பி. 300-க்கும் இடைப்பட்டதாக இருக்கவேண்டும் என்று முடிவு செய்துள்ளனர். தி.சு.

துணை நூல்கள் :

Narashimhaiab, B., Neolithic and Megalithic Cultures in Tamil Nadu, Sundeep Prakashan, Delhi, 1980.

Seshadri, M., Report on the Jadigenahalli, Megalithic excavation, Department of Archaeology, Mysore, 1960.

சடைய நாயனார்: இவர் பெரிய புராணம் சிறப்பித்துப் போற்றும் அறுபத்து மூன்று நாயன்மார் களுள் ஒருவர்; சுந்தரமூர்த்தி சுவாமிகளின் தந்தையாராவார். சுந்தரர் தம் திருத்தொண்டத் தொகையின் இறுதியில், தம்மைக் குறிப்பிடும்போது 'என்னவனாம் அரனடியே அடைந்திட்ட சடையன், இசைஞானி காதலன்' என்று (திருத்தொண்டத், 11) தம் பெற்றோரின் பெயர்களைக் குறிப்பிட்டுள்ளார், தமது பெரிய புராணத்திற்குத் திருத்தொண்டத் தொகையினை முதலூலாகச் சேக்கிழார் கொண்டமையால் அதன் இறுதியில் கூறப்பெற்ற சுந்தரரின் பெற்றோராகிய சடையன் இசைஞானி ஆகியோரையும் இருநாயன்மாராகவே கொண்டு புராணம் பாடியுள்ளார். தம் தந்தை சடையனரைக் குறிப்பிடும் போது சுந்தரர் 'என்னவனாம் அரனடியே அடைந்திட்ட சடையன்' என்று இறந்தகாலக் குறிப்பொடு கூறியுள்ளமையால் திருத்தொண்டத் தொகை பாடுங்கால் அவர் தந்தை வீடுபேறெய்தியிருக்கலாம் என்பது புலனாகிறது. சுந்தரரின் வரலாற்றினைக் கூறும் போது சடையனரைப் பற்றியும் சேக்கிழார் குறிப்பிட்டுள்ளார். சடையனார், திருமுனைப்பாடி நாட்டினைச் சேர்ந்த நாவலூரில் மாதொரு பாகனார்க்கு வழிவழி அடிமை செய்யும் வேதியர் குலத்தில் தோன்றியவர். இவர் மனைவி, ஏதமில்லாக் கற்பு வாழ்க்கையில் சிறந்த இசைஞானியாராவார்.

அ.மா.ப.

சடையப்ப வள்ளல்: இவர் கவிச் சக்கரவர்த்தி கம்பரை ஆதரித்த வள்ளல். நன்றி பாராட்டும் வகையில் கம்பர் இவரைத் தம்முடைய காப்பியத்தில் பல பாடல்களில் பாராட்டியுள்ளார். 'கொடை மீளியண்ணல் சடையன் தன் வெண்ணெய்' என்பதால் இவரது ஊர் திருவெண்ணெய் நல்லூர் என்பது தெரிகிறது. இவ்வூர் தென்ஆர்க்காடுமாவட்டத்தில் புகை வண்டி நிலையம் கொண்டு விளங்கும் ஊர் அன்று என்றும், மயிலாடுதுறையை அடுத்த குத்தாலத்துக் கருகில் உள்ள சிற்றூர் என்றும் கூறுவர். தேரமுந்தூர் கம்பரது பிறப்பிடமாதலால் அதனருகில் சிலகி.மீ.தொலைவில் உள்ள இச்சிற்றூர் சடையப்ப வள்ளலின் பிறந்த தலமாதல் பொருத்த முடையதாகும். அங்குக் காளி கோயிலும் உண்டு. கம்பர் காளியை வழிபட்டவர் என்ற கூற்றும் இதனால் மெய்ப்பிக்கப்படுகிறது.

அந்தணர், புலவோர் முதலியோரின் பசிப் பிணி நீக்கும் மருத்துவராகச் சடையப்ப வள்ளல் விளங்கினார். அஞ்சல் என்ற சொல்லும், அடையா நெடுங்கதவும் கொண்ட சிறப்பு இவர்க்கு உண்டு. தக்கயாகப் பரணி 236-ஆம் தாழிசையின் உரையில்

வேளாளரை யடையாதார் பசிப்பார் என்பது' என்று காணப்படுகிறது. அக்காலத்து வேளாளர்கள் பசித்துன்பம் நீக்குவதில் தலைசிறந்து நின்றார்கள் என்றறியலாம். 'கார்நடக்கும் படி நடக்கும் காராளர் தம்முடைய ஏர்நடக்கும் என்னில்' என்று வரும் ஏர் எழுபது பாடலில் 'பார் நடக்கும் படை நடக்கும் பசிநடக்க மாட்டாதே' என்று வருவது இதனை உறுதிப்படுத்தும்.

தம்மை ஆதரித்தவரைப் பாடிப் போற்றுவதை வடமொழியில் 'உபகார சுமிருதி' என்பர். அவ்வகையில் தம்மை 'ஆன் பாலும் நெய்யும் அரம்பை முதல் முக்கனியும் ஊட்டி வளர்த்த' சடையப்பரைக் கம்பர் புகழ்கிறார். கம்பன் காப்பியம் அரங்கேறும் காலத்து நாராயணனைப் பற்றிய நூலில் நரனைப் பல இடங்களில் புகழ்ந்து பாடி இருப்பது தகுமோ என்ற கேள்வி எழ, அப்பொழுது கம்பர் நன்றி பாராட்டவே அவ்வாறு பாடியதாகக் கூறத் தடை எழுப்பியவர் ஆயிரம் பாடல்களுக்கு ஒரு பாட்டாக அமைக்கலாகாதோ எனக் கம்பர் அதுவும் நல்லதே; அவர் ஆயிரத்தில் ஒருவர் என அறிந்தேன் என்று கூறி மகிழ்ந்து, அவ்வாறமைத்தார் என்று செவிவழிச் செய்திகள் கூறுகின்றன.

தஞ்சம் என்றடைந்தாரைத் தாங்கும் தன்மையும், பசிப்பிணி நீக்கும் பண்டும் சடையப்பர்பால் விளங்கிய பாங்கினைக் கம்பர் பாடல்கள் நன்கு விளக்குகின்றன. கம்பர் காலத்திலேயே சடையன் புகழ் எங்கும் பரந்திருந்த தன்மையும் அப்பாடல்களால் தெரிகிறது.

இராமன் முடிசூட்டு விழாவின்போது திருவெண்ணெய்நல்லூருக்குத் தலைவரான சடையப்ப வள்ளலின் முன்னோர்கள் முடியினை எடுத்துத்தர, வசிட்டன் வாங்கிச் சூட்டினான் என்று கூறி இருப்பது வேளாண் மரபையும் அம்மரபில் வந்த சடையப்பரையும் கம்பர் சிறப்பித்ததனைக் காட்டும். சோழ மன்னர்க்கு முடி சூட்டுங்கால் முடி எடுத்துதவும் பெருமை உழவித்துண்ணும் வேளாளர்க்கு இருந்தது என்பதனை இப்பாடல் விளக்குகிறது. குடிப் பெருமையையும் குண நலமும் கொண்ட சடையப்ப வள்ளலின் வள்ளண்மை கம்பரது தீஞ்சுவைக் காவியம் செம்மையாக வெளிவர உதவியது. ஜி.ஆர்.கி.

சடோவா பொகீமியாவில் வட செக்கசுலோவாகியாவில் உள்ள சிற்றூர். இங்கே கி.பி. 1866 சூலை 3-ஆம் தேதியன்று பிரசியப் படைகளுக்கும் ஆசுத்திரியப் (Austrian) படைகளுக்கும் ஒரு போர் நடந்தது. பிரசியத் தலைமையின் கீழ்ச் செருமனியை

ஐக்கியப்படுத்துவதற்கு வழிவகுத்த இரு போர்களுள் ஒன்று ஏழுவாரப் போராகும். அப்போது நடைபெற்ற முக்கியமான இப்போர் சடோவாவில் (Sadowa) நடைபெற்றது. இச்சிறு கிராமம் ஆசுத்திரியாவில் இருந்தது. அண்மையில் கோனிகிராட்சு (இன்று செக்கசுலோவேகியாவில் உள்ளது) என்ற சிறு பட்டணமும் இருந்தது. எனவே கோனிகிராட்சுப் போர் எனவும் இது ஐரோப்பிய வரலாற்றில் குறிப்பிடப்படும். திடீரெனப் போர் தொடுத்துத் தமது எல்லையைக் கடந்து வந்த பிரசியப் படையை எதிர்ப்பதற்கு அவசரமாக ஆசுத்திரியர் ஒரு படையை அனுப்பினர். இதில் ஆசுத்திரியர் பிரசியத் தலைமைத் தளபதியான வான்மால்ட்கே (Von Moltke) என்பாரிடம் தோற்றனர். ஆசுத்திரியர் போதிய அனுபவமில்லாத தளபதியை நியமித்திருந்தனர். பிரசியர் சிறந்த தளபதியையும் புதிய வகைத் துப்பாக்கிகளையும் பெற்றிருந்தனர். பின்வாங்கிச் சென்ற ஆசுத்திரியத் தளபதி பெனிடெக்கு (Benedek) என்பவர் தம் நாட்டின் தலைநகரமான வியன்னாவுக்கு அருகில் தனது அணிகளை நிலைநிறுத்திப் பிரசியர்களை எதிர்க்கத் தயாரானார். ஆயினும் ஆசுத்திரிய அரசு அச்சமுற்று அந்த ஆண்டுச் சூலை 26-இல் அமைதி உடன்பாடு செய்து கொண்டது. இர.ஆ.

சண்டர்லாந்து இங்கிலாந்தின் துறைமுக நகரங்களுள் ஒன்றான சண்டர்லாந்து தயர், வியர் (Tyre and Wear) பெரு நகராட்சிக்குட்பட்ட ஒரு நகரப் பகுதியாகும். சண்டர்லாந்து வியர் ஆறு (river Wear), கடலின் வடபகுதியில் கலக்கும் முகத்துவாரத்தில் அமைந்திருக்கிறது. துறைமுகத்தின் முனையிலிருக்கும் வளைந்த இரு குறுக்குச் சுவர்கள் நதியினுள் கடல் நீர் புகா வண்ணம் தடுத்துக் காக்கின்றன. அரச ஆணையின்படி (Charter) கி. பி. 12-ஆம் நூற்றாண்டின் பிற்பகுதியில் நகரத் தகுதி பெற்று இணைக்கப்பட்ட சண்டர்லாந்து, கி. பி. 1634-இல் நகராட்சி அளவிற்கும், தனிப் பாராளுமன்றத் தொகுதி அளவில் உயர்த்தப்பட்டது.

வரலாற்றின் இடைக்காலத்தில் சண்டர்லாந்துப் பகுதி மக்கள் உப்பு வணிகமும், மீன் வணிகமும் மிகுந்த அளவில் செய்து பொருளீட்டினர். அக்காலத்தில் தர்காம் (Durham) பகுதியிலிருந்த ஒரே துறைமுகம் சண்டர்லாந்து மட்டுமே.

வியர் பள்ளத்தாக்கின் (Wear Valley) நிலக்கரிச் சுரங்கங்கள் பெருகத் தொடங்கிய பிறகு, குறிப்பாக கி.பி. 17-ஆம் நூற்றாண்டிலிருந்து நிலக்கரி வாணிகம் விரிவடைந்தது. அது சண்டர்லாந்து நகரம் பெரு வளர்ச்சியடையவும் காரணமாக அமைந்தது. இங்

கிருந்து கி.பி. 1680 களில் ஆண்டு தோறும் ஏறத்தாழ 1,80,000 கண்டி (Tons) நிலக்கரி வெளிநாடுகளுக்கு ஏற்றுமதி செய்யப்பட்டது. நிலக்கரி ஏற்றுமதியில் முன்னணித் துறைமுகமான சண்டர்லாந்து இசு காண்டிநேவியாவுடன் முக்கியமான வணிக உறவைக் கொண்டிருந்தது. இப்பொழுது நிலக்கரி சண்டர்லாந்தின் அருகில் கடலின் அடியிலிருந்தும் தோண்டி எடுக்கப்படுகிறது. அந்நிலக்கரி பெரும்பாலும் இலண்டனிலுள்ள தொழிற்சாலைகளுக்கு அனுப்பப்படுகிறது.

கண்ணாடிப் பாத்திரங்கள் செய்வது, மரச்சாமான்கள் தயாரிப்பது, மட்பாண்டங்கள் செய்வது ஆகியவற்றில் சண்டர்லாந்து முக்கிய இடம் வகிக்கிறது. சண்டர்லாந்து பிரிட்டனின் மிக முக்கியமான கப்பல் கட்டும் கேந்திரமாக கி.பி. 18-ஆம் நூற்றாண்டின் பிற்பகுதியில் புகழ் பெற்றது. கப்பல் கட்டும் பணியில் முக்கியமான இடத்தைப் பெற்ற காரணத்தினாலேயே இரண்டாம் உலகப் போரின் போது சண்டர்லாந்து செருமானிய விமானங்களின் கடுந்தாக்குதலுக்குட்பட்டுப் பெருஞ் சேதமடைய நேரிட்டது.

சண்டர்லாந்து நகரில் மின்சாரப் பொறியியற் பாடத்தை முக்கியமாகக் கற்பிக்கும் தொழில் நுட்பக் கல்லூரி ஒன்றும், கலை மற்றும் கல்விக்கான (education) கல்லூரிகள் இரண்டும் இருக்கின்றன. அருங்காட்சியகம் (museum) ஒன்றும் கலைப் படைப்புகளைச் சேகரித்துக் காட்சிக்கு வைத்திருக்கும் மண்டபம் (Art gallery) ஒன்றும் சண்டர்லாந்து நகரில் இருக்கின்றன. அழகிய கடற்கரையைக் கொண்ட இப்பகுதியில் உரோகர் (Roker) சீபர்ன் (Seaburn) என்னும் கடலோர உல்லாச உறைவிடங்கள் (Seaside resorts) சிறந்த பொழுது போக்கும் இடங்களாக விளங்குகின்றன. அ.ச.

சண்டா நீர்ப்பிரிவு: சண்டா நீர்ப் பிரிவு கிழக்குச் சாவாத் தீவுகளுக்கும் (Java) சுமத்திராவிற் கும் இடையே ஓடுவதுடன் சாவாக் கடலையும் (பசிபிக்கு) இந்து மகா சமுத்திரத்தின் தென்பகுதியையும் இணைக்கும் இணைப்பாகவும் திகழ்கிறது. சண்டா நீர்ப்பிரிவு (Sunda Strait) 26 கி.மீ. அகலமும், 110 கி.மீ. நீளமும் கொண்ட குறுகிய நீர்ப்பிரிவாகும். இந் நீர்ப்பிரிவினிடையே பல்வேறு எரிமலைக் குன்றுகளும் தீவுகளும் காணப்படுகின்றன. அவற்றுள் மிகவும் பெயர் பெற்ற எரிமலைத்தீவு கிரகதோவா (Krakato) ஆகும். இரண்டாம் உலகப்போர் நடைபெற்றுக் கொண்டிருந்த 1942-ஆம் ஆண்டில் அமெரிக்கப் படைகளும் சப்பானியப் படைகளும் நேருக்கு நேர் மோதிச் சமர் புரிந்த களங்களுள் ஒன்றாகச் சண்டா

நீர்ப்பிரிவு திகழ்ந்தது. சண்டா நீர்ப்பிரிவின் அருகிலிருக்கும் மலாக்கா நீர்ப்பிரிவு வாணிகத்திற்குப் பயன்படுவதிலும், முக்கியமான இடத்தில் அமைந்திருப்பதிலும் இதைவிடச் சிறப்புற்று விளங்குகிறது. ஆயினும் சண்டா நீர்ப்பிரிவு இந்துமகா சமுத்திரத்தினைக் கிழக்கு ஆசியாவுடன் இணைக்கும் ஒரு முக்கியமான நீர்வழிப்பாதையாகச் சிறப்புற்றுத் திகழ்கிறது.

அ.ச.

சண்டிகர்: விடுதலை பெற்ற இந்தியாவில் உருவாக்கப்பட்ட எழில் வாய்ந்த நகரமான சண்டிகர் (Chandigarh), அம்பாலா நகரிலிருந்து வடமேற்குத் திசையில் 40 கி.மீ. தொலைவில் காசர் (Ghagger) ஆற்றின் அருகே அமைந்திருக்கிறது. இந்தியா-பாகிசுத்தான் பிரிவினையின்போது, 1947-ஆம் ஆண்டில், பஞ்சாபு, இரு பகுதிகளாகப் பிரிக்கப்பட்டு மேற்குப் பஞ்சாபு, தலைநகர் இலாகூருடன் பாகிசுத்தானுக்கு அளிக்கப்பட்டுவிட்டது. இந்தியாவின் வசமிருந்த கிழக்குப் பஞ்சாபிற்குத் தலைநகர் இல்லாத காரணத்தால் புதிய தலைநகரம் ஒன்றை உருவாக்க வேண்டிய நிலை ஏற்பட்டது. சண்டிகர் மந்திர் என்று சொல்லப்படும் காளி கோயில் அருகில் உருவாக்கப்பட்ட இந்நகரம், அதன் பெயரால் சண்டிகர் என்று வழங்கப்படுகிறது. முப்புறங்களிலும் இயற்கை அரணால் சூழப்பட்டிருக்கும் இந்த நகரம், இயற்கை எழில் கொஞ்சும் சிவாலிக்கு மலைத் தொடரினைப் பின்னணியாகக் கொண்டு அமைந்திருக்கிறது.

சண்டிகரின் நிருமாணத்திட்டம் முதன்முதலில் அமெரிக்கக் கட்டடக்கலை வல்லுநர் மேத்யூ நவோகியால் (Mathew Novoki) தயாரிக்கப்பட்ட போதிலும், 1950-இல் நிகழ்ந்த விமான விபத்தில் அவர் இறந்த படியால், புகழ்பெற்ற பிரஞ்சுக் கட்டடக் கலை வல்லுநர் இலா கார்பூசியர் (Le Corbusier) என்பவரால் தான் சண்டிகர் நகரம் வடிவமைக்கப்பட்டு நிருமாணிக்கப்பட்டது. இந்து, முசுலீம், சீக்கியர் ஆகிய அனைத்துப் பஞ்சாபியருக்கும் ஒரு மாற்றுத் தலைநகர் அளிக்கும் திட்டத்தின் கீழ்க் கட்டப்பட்ட சண்டிகர் பல்வேறு பண்பாடுகளின் தொகுப்பான நகராக அமைந்தது.

சண்டிகரின் அடிப்படைத் திட்டப் பிரிவு அரங்கம் (Sector) எனப்படும் சுயநிறைவு பெற்ற கட்டடங்களின் கூட்டுத் தொகுப்பாகும். 246 ஏக்கர் பரப்பளவுள்ள ஒவ்வொரு அரங்கிலும், ஒரு சிறு நகரில் இருப்பது போல, கல்வி நிலையங்கள், கடைகள், மருத்துவ மனைகள், வழிபாட்டுத் தலங்கள், திறந்தவெளி மைதானங்கள், பூங்காக்கள், பொழுது போக்குத்



சண்டிகர்

தலங்கள் போன்ற அனைத்து அடிப்படை வசதிகளும் அரங்கின் மையத்தில் ஒருங்கே அமையப் பெற்றிருக்கின்றன. இவை ஒவ்வொரு அரங்கிலும் வசிக்கும் பல்வேறு குடும்பங்களின் அடிப்படை வசதிகளை எளிதில் நிறைவேற்றப் பயன்படுகின்றன. சண்டிகர் நகர் நிருமாண முதல் திட்டத்தில் இதுபோன்று 30 அரங்குகள் கட்டப்பட்டன. இன்னும் மீதி 17 அரங்குகள் கட்டி முடிக்கப்பட வேண்டியதிருக்கின்றன. எந்தவொரு அரங்குக்கும் 13-ஆம் எண் தரப்படவில்லை.

சண்டிகர் கட்டப்படும்பொழுது, பிற்காலத்தில் கிழக்குப் பஞ்சாபு பகுதிகளாகப் பிரிக்கப்படும் என்றோ, சண்டிகரை எப்பகுதிக்கு அளிப்பது என்பதில் மிகப்பெரும் அரசியல் சிக்கல் வரும் என்றோ யாரும் கனவிலும் கருதவில்லை. கிழக்குப் பஞ்சாபின் மேற்குப்பகுதி அரியானா மாநிலத்துடனும், கிழக்குப் பகுதி பஞ்சாபு மாநிலத்துடனும், மலைப்பகுதிகள் இமாச்சலப் பிரதேசத்துடனும் பிற்காலத்தில் இணைக்கப்பட்டன. சண்டிகர் நகரம் பஞ்சாபு, அரியானா ஆகிய இரு மாநிலங்களின் தலைநகராக இயங்குவதால் ஏற்படும் பல்வேறு சிக்கல்களைத் தவிர்ப்பதற்காக இந் நகரம், இதனைச் சூழ்ந்த பகுதிகளும் யூனியன் பிரதேசமாக மாற்றப்பட்டிருக்கின்றன. 114 ச.கி. மீட்டர் பரப்பளவு கொண்ட மிகச் சிறிய யூனியன் பிரதேசமான சண்டிகரின் மக்கள் தொகை (1981-ஆம் ஆண்டுக் கணக்கெடுப்பின்படி)

451, 610 ஆகும். இந்தியப் பிரதமர் திரு.இராஜீவ் காந்திக்கும், அகாலித் தளத்தின் தலைவர் திரு அர்ச்சிங் லோங்கோவாலுக்குமிடையில் 1985-ஆம் ஆண்டு சூலைமாதம் 24-ஆம் நாள் ஏற்பட்ட ஒப்பந்தப்படி சண்டிகரைப் பஞ்சாபு மாநிலத்திற்கு அளிப்பது என்று தீர்மானிக்கப்பட்டது. ஆனால், அதற்கு ஈடாக அரியானாவிற்குத் தரவேண்டிய 70,000 ஏக்கர் நிலத்தை அளிப்பதில் பஞ்சாபு அரசு காட்டும் தயக்கம் சண்டிகர் மாற்றத்தை மிகப் பெரும் அரசியற் சிக்கலாக மாற்றியிருக்கிறது. இதனால் திட்டமிட்டபடி மீதம் கட்டப்படவேண்டிய அரங்குகள் கட்டும் பணி தடைபடுகிறது. சண்டிகர் நகரின் அடிப்படைத் திட்டமான காற்றோட்டமான வேளாண்மைக்குரிய நிலங்கள் நகரைச் சூழ்ந்திருக்கும் அமைப்பும் பாதிக்கப்படுகிறது.

தோட்ட நகரம் (Garden City) எனப்படும் சண்டிகரில் ஏறத்தாழ 2400 ஏக்கர் பரப்பளவுள்ள நிலங்கள் பூங்காக்களாகவும், பசுமையான மரங்கள் அடர்ந்த மைதானங்களாகவும் மாற்றப்பட்டிருக்கின்றன. நகர் முழுவதிலும் பாதையோரங்களில் அமைந்த வண்ணம்லர்ச் செடிகள் ஆண்டு முழுவதும் கண்ணுக்கு விருந்தளிக்கின்றன.

சண்டிகர் இப்பொழுது மிக வேகமாக முன்னேறியவரும் தொழில் நகரமாகும். எச்.எம்.டி.யும் (H.M.T.) பஞ்சாபு இழுவை இயந்திரத் தொழிற்சாலையும் இன்னும் மிகப்பல தொழிற் பிரிவுகளும் திறம்படச் செயற்பட்டு வருகின்றன.

சண்டிகர் நகரில் வாழும் மக்களுக்கு மிகச்சிறந்த கல்வி வசதி அளிப்பதற்குச் சில இடங்களில் பள்ளியிறுதி வரை இலவசக் கல்வி வசதியும், நலிவடைந்த பிரிவினருக்குக் கல்வி பயில உதவித் தொகையும் அளிக்கப்படுகின்றன. 13 கல்லூரிகள், 46 உயர்/மேல்நிலைப் பள்ளிகள், 24 இடைநிலைப் பள்ளிகள், 33 தொடக்கப் பள்ளிகள், 33 குழந்தைப் பூங்காப் பள்ளிகள் ஆகியவை இந்நகரின் கல்வித் தேவையைச் சிறப்பாக நிறைவு செய்கின்றன.

செயற்கை ஏரி. பாறைத் தோட்டம் (Rock garden) கலைக் காப்பகங்கள், பல்கலைக் கழக வளாகம், சட்ட மன்றக் கட்டடம், உயர்நீதிமன்றம், உரோசாத் தோட்டங்கள் ஆகியவை சண்டிகருக்கு வரும் சுற்றுலாப் பயணிகளின் கருத்தைக் கவரும் இடங்களாகும்

அ.ச.

சண்டித்தனம்: நல்லன தியன, சரி தவறு என்றறியும் நுட்பமானது பிறப்பின்போது வருவது

அன்று. தீர ஆய்ந்து, தெளிந்த பின் செயற்படும் வல்லமை பலருக்கு இருப்பதில்லை. உணர்ச்சிகளைச் சரியாக உணரவும், சரியான அளவில் வெளிப்படுத்தவும் பலருக்குத் தெரியாது. முதிர்ச்சி நிலை பெறாததால் பெற்றோரின் அன்பும் நற்பயிற்சியும் பெறாத குழந்தைகள் உணர்ச்சிப் பசியால் வாடுவர். 'புறக்கணிக்கப்பட்டோம்' என்ற உணர்வு பெற்ற பிள்ளைகள் அடிப்படைத் தேவைகள் நிறைவு பெறாததால் துயரமடைவார்கள். இத்தகையோர் எதிர்ப்பதையும் போராடுவதையும் மறியலில் ஈடுபடுவதையும் பெரிதும் விரும்புவர். கீழ்ப்படிதல், நேர்மை, தயவு, தன்னடக்கம், ஒத்துபோதல் போன்றவற்றிற்கு இடமிருக்காது. எல்லாச் செயல்களும் பிறர்கவன ஈர்ப்பிற்கானவையாக இருக்கும்.. இவை தன்மதிப்பைப் பெறுவதற்கான வீண் முயற்சிகளே. அதனை அடையாதபோதே தன்மதிப்பு பாதிக்கப்படுவதைப் பெரிதாகக் கொள்வர். முதிர்ந்தோரிடத்தும் இதனையே காணலாம்.

உணர்ச்சிச் சிதைவு: பெண் பார்க்க வந்து சம்மதித்த பின் திடுமணத் தடை ஏற்படுகிறது. மணமகன் சாலை விபத்தில் செத்த செய்தி வருகிறது. பல மாதங்களுக்குப் பிறகு மற்றொரு இளைஞர் பெண் பார்க்க வருகிறார். இந்தப் பெண்ணிற்கு ஒரு தோழி இருந்தாள். அத் தோழி பின்னர் விரோதியாக மாறிவிடுகிறாள். இரண்டாவதாகப் பெண் பார்க்க வந்தவருக்கும் அப்பழைய தோழிக்கும் ஒரு மணமாகிறது. அதன் பிறகு சினம், பொறாமை, ஏமாற்றம், ஆற்றாமை, தாழ்வு உணர்வு போன்ற எண்ணங்கள் மிகுதியாகத் தோன்றுகின்றன. தன்பழைய தோழியைப் பழி தீர்க்கும் எண்ணமும் தோன்றித் தோன்றி மறைவதுண்டு. ஏமாற்றமானது சினமாக மாறியதற்குக் காரணம் ஒருவருடைய திட்டத்தில் வந்த குறுக்கீடுகளே. இச்சின உணர்விலிருந்து மீளத் தன்னையே தூற்றிக் கொள்வது முண்டு. ஆறுதலளிக்க வருவோரை ஏற்காமல் தன் வாழ்க்கையில் தலையிடுவதாக எண்ணுவதும் உண்டு.

சிரித்தல், அழுதல், முனகுதல், கத்துதல் போன்றவை உணர்ச்சிகளாயினும் அவை மிகத் தீவிரமாக வெளிப்படுத்தப்படும் போதுதான் சிக்கல்களாகி விடுகின்றன. சிலபேர் எடுத்த எடுப்பிலேயே சொற்களாலோ செயலாலோ பிறரைச் சீறித் தாக்குவர். இன்ன காரணத்தினால்தான் சினம் பொங்குகிறது என்பது தெரியாதபோது, கண்ட பொருளின் மீதும் கண்டவர் மீதும் சாடத் தோன்றும். சிற்சில வேளைகளில் பிறரை வம்பிற்கு இழுப்பதைப் போன்ற உணர்வுமிருக்கும். அவ்வாறே செய்வதுமுண்டு. மற்றவர்களின் செய்கைக் குறிப்பீடுகளைக் கூடப் (சாடை-

களை) புரிந்துகொள்ள முடியாது. இந்நிலையில் உரையாடும் ஆற்றலும் தடைப்பட்டுவிடுவது போன்ற உணர்வு உண்டாகும். ஆகவே, தன்னை விளக்க ஏற்ற சொற்கள் வாராததனால் ஏக்கமும் தோன்றும். சுருங்கக் கூறின், இத்தகைய நிலை ஆளுமையின் சிதைவினால் ஏற்படுவதாகும்.

சண்டித்தன வகை: பக்குவமடைந்தோர் உணர்ச்சி வசப்படார். அவ்வாறு உணர்ச்சியால் உந்தப்பட்டாலும், நாகரிகமான முறையில்தான் உணர்வுகளையும் ஆத்திரத்தையும் வெளிப்படுத்துவர். பெருஞ்சீற்றங்கள் இல்லாதவிடத்தும் சண்டித்தனம் இருப்பதுண்டு. போவர் (1969) என்பவர் பின்வரும் அடையாளங்கள் இருப்பின் சண்டித்தனம் உடைய மக்களெனப் பிரிக்கலாம் என எண்ணுகிறார். அவையாவன: 1. நல்ல நுண்ணறிவும் ஆரோக்கியமும் இருந்தும் கூடக் கற்க முடியாமை, 2. தோழர்களுடனும் ஆசிரியர்களுடனும் நட்புறவை ஏற்படுத்த முடியாமை, 3. சாதாரணச் சூழ்நிலையில்கூட அசாதாரண உணர்வுகளை வெளிப்படுத்துதல், 4. பரவலான துயரமும் ஊக்கமின்மையும் எப்போதும் நிலவுதல், 5. அலுவலக அல்லது பள்ளியின் தொடர்பான சிக்கல்களைத் தன்னுடைய உடற்குறை, நோய், அச்சங்களுடன் இணைத்துக் காணுதல்.

பெண்களைவிட ஆண்கள் மிகுந்த சண்டித்தனம் உடையவர்களாக இருக்கிறார்கள். உண்மையில் பத்தாயிரத்தில் 5 சூழ்நடைகள்தாம் மெய்யான தீவிர சண்டித்தனச் சிக்கல்களைப் பெற்றுள்ளனர் (.05%). இவர்களைத் திருத்துவதென்பது எளிதன்று. மற்றவர்களின் சிக்கல்களைத் தீர்க்கலாம்.

காரணிகள்: நரம்பு மண்டலக் கோளாறுகளுக்கு நாளமில் சுரப்பிகளின் குறைபாடுகளைக் கூடக் காரணமாகக் கூறுவதுண்டு. அவ்வாறு பாதிக்கப்படுவோர் மிகச் சிலரே. அவர்களுக்குச் சத்துணவும் மருந்தும் உதவும். சுதந்திரத்தைப் பெரிதும் கட்டுப்படுத்தி மாணவர்களை மனமாற ஏற்காத ஆசிரியர்கள் சண்டித்தனத்திற்கு வித்திடுபவர்களாவார்கள். ஆழ்ந்த அன்பும் ஈர்ப்பும் இல்லாத மேல் வாரியான பெற்றோர், ஆசிரியர் ஆகியோரது கவனம் கூடக் குழந்தைகளைச் சீர்குலைய வைக்கும்.

தொடர்ந்து பிள்ளைகளுக்கும் சூழ்நிலைக்குமான உறவைச் செம்மைப்படுத்திக் கொள்ள முடியாதது தீவிர சண்டித்தனத்திற்கு ஈர்த்துச் செல்லும். இச்சண்டித்தனம் மாணவர்களிடையே அடிக்கடி பழக்க வழக்கங்களை மாற்றிச் சட்ட திட்டங்களைப் பின்பற்றாமற் செய்யும், ஆசிரியர்கள் சண்டித்

தனத்தைத் தூண்டி வளர்க்க முடியும் (காப்மான்-1981). மாணவர்களின் சிக்கல்களை அலட்சியம் செய்து உணராது போவதனாலும், மாணவர்களிடமிருந்து மிக அதிக அளவில் அடைவை அடிக்கடி எதிர்பார்ப்பதனாலும் இந்நிலை ஏற்படும்.

தீர்வு வழிகள்: சூழ்நிலையை மாற்றிப் பிள்ளையையே பொறுப்பாக வைப்பது புது முயற்சி. மனநோயை மறந்து மன ஆரோக்கியத்திற்கான முயற்சிகளில் ஈடுபடச் செய்ய வேண்டும். அதுபோலவே ஆளுமையைச் செம்மைப்படுத்தும் முயற்சியைத் தவிர்த்து, பாதிக்கப்பட்டவரிடம் புது ஆற்றல்களைப் பெருக்க முயல்வதுதான் சிறப்பு. மருத்துகளுடைய நீண்ட ஆலோசனைகளையும் குறைக்க வேண்டியது மிகமிகத் தேவை. சூழ்நிலையை உணர்தல், செய்தியும் செயலும் சேர்ந்து இயங்குதல், தன்னைத் தானே கவனித்துக் கொள்ள வேண்டிய பயிற்சி ஆகியவற்றை வலியுறுத்த வேண்டும். (பண்ட்ரா-1977).

தண்டனை மூலம் சண்டித்தனத்தைக் குறைக்க முடியும். ஆனால், எச்சரிக்கையுடன் இத்தண்டனையை அளிக்க வேண்டும். குற்றத்திற்கேற்ற தண்டனை இருப்பதோடு அது ஏன் அளிக்கப்படுகிறதென்பது தண்டனை பெறுவோர்க்குத் தெரிய வேண்டும். மற்றபடி அத்தண்டனை மாறுபட்ட விளைவைக் கூடத் தரக்கூடும். இளஞ்சிறார் பள்ளியொன்றில் தவறிழைக்கும் போதெல்லாம் ஒரு பையனுக்குப் பல்வேறு வகையான தண்டனைகளை அளித்து வந்ததனால் ஏதாவது தண்டனை வரக்கூடும் என்று முன் கூட்டியே உணரும் போதெல்லாம் அந்தப் பையன் மிக்க அளவில் குறும்பு செய்து வந்தான். இவ்வாறு செய்ய முடிவதை விரும்பவுள் செய்தான். அவனுக்குத் தண்டனை பற்றிய நினைவானது தூண்டுதலாக இருந்து விட்டது.

தீச்செயலை நிறுத்தச் செய்வதைவிட அச்செயலுக்குக் குறுக்கிடும் பாணியில் வேறு நற்செயலைப் புகுத்துவது நல்லது. ஒரு செயலை மாற்றுவதென்பது உண்மையில் புதியதொன்றைக் கற்பதுதான். ஒரு தீய பழக்கத்தை நிறுத்த முயலுவதைவிட அதற்கு மாறாகப் பிறிதொரு நற்செயலைச் செய்ய முயலுவதுதான் நல்ல பயனைத் தருகிறது.

மா.பெ.

துணை நூல்கள்:

Bandura, A., Social Learning Theory, Prentice hall, Englewood Cliff, 1977.

Bower, E.M., Early Identification of Emotionally

Handicapped Children in School, Charles C. Thomas, Springfield, 1969.

Kauffman, J.M. Characteristics of Children's Behaviour Disorders, Charles E. Merrill Publishing Company, Columbus, 1981.

சண்டேசுவர நாயனார்: இவர் பெரிய புராணம் சிறப்பிக்கும் அறுபத்து மூன்று நாயன்மார்களுள் ஒருவர்; சோழநாட்டில் மண்ணியாற்றின் தென்கரையில் உள்ள சேய்ஞலூர் என்னும் ஊரினர். கும்பகோணத்திலிருந்து பேருந்தில் சென்று இவ்வூரினை அடையலாம். இன்று இவ்வூர் சேங்கனூர் என்று வழங்குகிறது. சோழர் முடிபுனைந்து கொள்ளும் ஐந்து ஊர்களுள் இது ஒன்றாகும். இங்குப் பண்டு வேதமோதும் அந்தணர் மிக்கிருந்தனர். அவ்வூர் அந்தணர் மரபில் காசிப கோத்திரத்தைச் சேர்ந்த எச்சத்தன், பவித்திரை ஆகிய பெற்றோர்க்கு மகவாக விசார சருமர் என்பவர் பிறந்தார். இவரே பின்னர் சண்டேசுவர நாயனாரெனச் சிறப்புற்றார். இவர் தம் ஐந்தாம் வயதில் கலைகள் கற்கத் தொடங்கினார்; ஏழாம் வயதில் உபநயனம் நடந்த பின்னர் வேதக்கல்வி பெறத் தொடங்கி அதில் சிறந்த புலமையுற்று, வாழ்வின் முடிந்த பொருள் அம்பலக் கூத்தன் திருவடியே என்று கொண்டு வழிபட்டு வருவாராயினார்.

ஆனிரை மேய்க்கும் இடையரொடு சென்ற போது, கன்றின் பசுவொன்று இடையனை முட்ட முற்பட்டது. அறிந்த இடையன் கோலினால் அதனை நையப் புடைத்தான். அதனைக் கண்ட விசார சருமர் பசுவினிடம் இரக்கங் கொண்டு, இடையன் அதனை மேலும் அடிக்காதபடி தடுத்தார். இறைவழி பாட்டிற்கு வேண்டிய ஆனைந்தினை அளித்தல், திருநீற்றுக்குரிய சாணம் நல்குதல், தேவர்கள் அனைவரும் அதன் உடலின் பலவிடங்களிலும் இடம்பெற்றிருத்தல் முதலியவற்றால் பசுவின் பெருமையினை உணர்ந்து, விசார சருமர் தாமே அப்பசுக்களை மேய்க்கும் கடம் பூண்டார்.

தக்கவாறு ஆனிரைகளை மேய்த்துப் பராமரித்தமையால் அவை பொலிவுமிக்கு விளங்கின; மிகுதியாகப் பாலினைச் சுரந்தளித்தன; தம் மேய்ப்பரை அன்பால் சூழ்ந்திருந்தன. அவரைக் கண்டபோது ஆனிரைகள் அன்புமிக்குக் கறவா முன்னரே பாலைப் பொழிந்தன. விசார சருமர் அவை பொழிந்த பாலைக் கண்டபோது, அதுகொண்டு இறைவனுக்குத் திருமஞ்சன அபிடேகம் செய்ய விரும்பினார். மண்ணியாற்றங்கரையிலிருந்த ஆத்தி மர நிழலில் மணலால் இலிங்கமும் கோயிலும் திருச்சுற்றும் கோபுரமும்



சண்டேசுவர அனுக்கிரகமூர்த்தி-கங்கை கொண்ட சோழபுரம்

அமைத்தார். பசுக்கள் பொழிந்த பாலைக் குடங்களிற் கொண்டும் அருகிருந்த மலர்களைக் கொண்டும், பெருமானுக்கு அன்போடு அபிடேக அருச்சனைகள் செய்தார். வீட்டிற்குச் சென்ற பசுக்கள் அங்கும் குறையாமல் பாலைச் சுரந்தளித்தன.

விசார சருமர் நாடோறும் செய்யும் இவ்வபிடேகத்தை, ஏதிலான் ஒருவன் கண்டு அந்தணர்பாற் சென்று கூறினான். அதுகேட்ட அந்தணர் சினந்து எச்சத்தனை அழைத்து அவனிடம் கூறிக் கடிந்தார். பிழை பொறுக்குமாறு வேண்டிக் கொண்டு சென்ற தந்தை, மகன் செயலை நேரே காண விரும்பிச் சென்று, மறைந்திருந்து அவன் அபிடேகச் செயலில் மூழ்கி இருப்பதைக் கண்ணுற்றார். பாலை வீணாக்குகிறான் என்றே பிறழ் உணர்ந்த தந்தை சினங்கொண்டு கம்பினால் மைந்தனின் முதுகில் அடித்தார். அபிடேக வழிபாட்டில் மூழ்கியிருந்த மைந்தன் அதனை உணராதுபோகவே, அபிடேகத்திற்காக இருந்த பாற் குடங்களைக் காலால் இடறிச் சிதைத்தார். இறைத் தொண்டிற்கு இடையூறு செய்த தந்தைபாற் கோபங்கொண்டு, அருகிருந்த கம்பினை எடுத்து அடிக்க ஒச்சியபோது, அதுவே

மழுவாய் மாறக் கண்டு, அதனால், தம் தந்தையின் இருகால்களையும் எறிந்து துண்டித்தார். தந்தை இறந்தார். மைந்தர் அதனைக் கருதாது இறைவழி பாட்டில் தொடர்ந்து ஈடுபட்டார்.

விசார சருமரின் அன்புமிகு பூசனைக்கு உகந்து இறைவன் விடைமீது உமையொடு காட்சியளித்தார். இறைவன் தம் கரத்தால் விசார சருமரை எடுத்து, 'நம் பொருட்டால் பெற்ற தந்தையின் கால்களைத் தடிந்து இறக்கச் செய்தனை; ஆதலால் இனி நாமே உமக்கு அடுத்த தந்தையானோம்' என்றருள் புரிந்து மார்போடணைத்து உச்சிமோந்தார். சிவபெருமான் திருமலர்க்கை தீண்டப் பெற்றமையால் விசார சருமர் அயன் முதல் அமரர் அனைவரும் துதிசெய்ச் சூழ்ந்த ஓளியுற்று விளங்கினார்.

இறைவன், விசார சருமரைத் தொண்டர் களுக்குத் தலைவனாக்கி, 'அனைத்தும் நாம் உண்ட கலமும் உடுப்பனவும் சூடுவனவும் உனக்காகச் சண்டசனுமாம் பதந்தந்தோம்' என்று கூறித் தம் முடியிலிருந்த கொன்றை மாலையினை எடுத்துச் சூட்டினார். விசார சருமர் அன்றுதொட்டுச் சண்டேச நாயனார் என்று போற்றப்பட்டார். இவர் சிறப்பினைச் சேக்கிழார், 'வந்து மிகை செய் தாதை தாள் மழுவால் துணித்த மறைச் சிறுவர், அந்த வுடம்பு தன்னுடனே அரனார் மகனார் ஆயினார்' என்று குறிப்பிட்டுள்ளார் (பெரிய, சண்டேசுர, 59). சுந்தரமூர்த்தி சுவாமிகள் இவரை 'மெய்ம்மையே திருமேனி வழிபடாநிற்க, வெகுண்டெழுந்த தாதை தாள், மழுவினால் எறிந்த, அம்மையான், அடிச் சண்டிப் பெருமானுக்கு அடியேன்' என்று (தேவா. 7-39-3) போற்ற, நம்பியாண்டார் நம்பி, 'குலமேறிய சேய்ஞலூரில்' எனத் தொடங்கும் பாடலால் (திருத். திருவ. 23) சிறப்பித்துள்ளார்.

இறைவனால் சண்டிசப் பெரும்பதம்பெற்ற சிறப்பினால், ஒவ்வொரு சிவாலயத்திலும் கருவறையின் வடபால், தெற்கு நோக்கி அமைக்கப்பட்ட சிறிய கோயிலொன்றில் சண்டிசருக்குத் திருமேனி அமைக்கப்பட்டு வழிபடப்பட்டு வருகிறது. சிவாலய வழிபாட்டுப் பயன், சண்டிசர் வழிபாட்டொடு நிறைவுறும் என்பது சைவ மரபாகும். அ.மா.ப.

சண்முகத் தம்பிரான் என்பவர் தருமபுர ஆதீன அடியவர்களுள் ஒருவராக இருந்தவர்; தமிழ் இலக்கண இலக்கியப் புலமை மிக்கவர்; சைவ சித்தாந்தத் தேர்ச்சியும் பெற்றவர். இவர் சடையப்பர் மாலை, பெரிய நாயகி மாலை, சந்தான தேசிகர் போற்றிக் கலிவெண்பா, ஞானசம்பந்த தேசிகர்

மாலை, அகப்பொருள் நவமணிக்கோவை முதலிய நூல்களை இயற்றியிருக்கிறார். இரா.ச.

சண்முகநாதன் கவிராயர் கி.பி. 19-ஆம் நூற்றாண்டில் வாழ்ந்த தமிழ்ப் புலவர். இவர் திருநெல்வேலிக்குக் கிழக்கில் உள்ள அணியாபரண கல்லூரணியில் பிறந்தார். இவர் தம் தந்தையாரிடம் தமிழ் இலக்கண இலக்கியங்களைக் கற்றார். தந்தையார் முருகக் கடவுளிடம் மிகவும் ஈடுபாடுடையவராத் விளங்கியமையால் இவரும் அக்கடவுள்மீது அன்புடையவராக இருந்தார். இவர் பானையங்கோட்டை கிறித்தவப் பள்ளி ஒன்றில் தமிழாசிரியராகப் பணிபுரிந்தார். அப்போது உடன் பணியாற்றிய ஆசிரியர்கள் இவரை மதம் மாற்றிக் கிறித்தவ சமயத்தில் சேர்த்தனர். இவர் கிறித்தவரானதோடு நில்லாது தம் மனைவியையும் வற்புறுத்திக் கிறித்தவராக்கினார். இவர் கிறித்தவ சமயத்தில் சேர்ந்த பின் இவரை இயேசுதாசு கவிராயர் என அழைத்தனர்.

இவர் ஆறுமுக நயினார் பிள்ளைத் தமிழ், கோபால சமுத்திரம் வெள்ளை விநாயகர் பதிகம், கரிசூழ்ந்த மலைக்குளத்தூர் அரசடி விநாயகர் பதிகம், சைவமகத்துவ கண்டனம், வாக்கிய இலட்சணம், இந்து மதத் தோற்றம் முதலிய நூல்கள் இயற்றியுள்ளார்.

இவர் முருகக் கடவுளின்பால் அன்புடையவராக இருந்த போது அவர்மீது பாமாலைகள் பல பாடினார் எனவும், கிறித்தவ சமயத்தில் சேர்ந்த பின்னர் அவற்றைக் கிழித்தெறிந்தார் எனவும் கூறுவர். மதம் மாறிய பின் கிறித்தவ சமயத் தொடர்பாகவே நூல்கள் எழுதினார். அவ்வாறு தோற்றம் பெற்ற நூல்களுள் மேற்கூறிய சைவ மகத்துவ கண்டனம், வாக்கிய இலட்சணம், இந்து மதத் தோற்றம் ஆகிய மூன்றும் குறிப்பிடத்தக்கனவாகும். சைவ மகத்துவ கண்டனம் என்பது சைவர்கள் எழுதிய சைவ மகத்துவம் என்னும் நூலிற்குக் கண்டனமாக எழுதப்பட்ட நூலாகும். வாக்கிய இலட்சணம் என்பது இலக்கணம் பற்றிய நூலாகும். வீ.சே.

சண்முகம் செட்டியார் ஆர். கே.: தமிழ்த் தாய் ஈன்று பெருமை கொண்ட தலையாய புதல்வருள் முனைவர் சண்முகஞ் செட்டியாரும் ஒருவர். இவர் பாரதத் தாயின் பண்புமிக்கதொரு செல்வர்; இளமை முதல் முதுமை வரை நற்பணியாற்றி நானிலம் போற்ற வாழ்ந்தவர். இவர் சென்னை அரசாங்கத்திலும், தில்லி அரசாங்கத்திலும், கொச்சி சமசு

தானத்திலும், அண்ணாமலைப் பல்கலைக் கழகத்திலும் அமர்ந்து பெரும்பணியாற்றினார்.



சண்முகம் செட்டியார் ஆர். கே.

இப்பேரறிஞர் கி.பி. 1892-ஆம் ஆண்டு அக்டோபர் திங்கள் 17-ஆம் நாள், கோயம்புத்தூரில் உள்ள கோடைப் பண்புடைய செல்வக் குடும்பத்தில் தோன்றினார். கோயம்புத்தூரில் பள்ளி மாணவராக இருந்தபோதே இவரது நாட்டம் பண்பட்ட அரசியல் வாழ்க்கையில் பதிந்துவிட்டது. இவர் பேசும் ஆற்றலை வளர்த்துப் பேச்சுப் போட்டிகளில் பலரையும் வென்று பரிசுகள் பெற்றார். சென்னைக் கிறித்தவக் கல்லூரியில் 1901-இல் பட்டப் படிப்பைத் தொடருங்கால் இவர் பொதுச் சேவையில் ஆர்வங்கொண்டார். இவர் அன்னிபெசண்ட்டு அம்மையாரின் சீடரானார். பட்டப் படிப்பிற்குப் பின்னர்ச் சட்டக்கல்லூரியில் வழக்கறிஞருக்குரிய தகுதி பெற்றதும் இவருடைய பொது வாழ்வு தொடங்கியது. இந்து நாளிதழின் ஆசிரியராக இருந்த கத்தூரிரங்க ஐயங்கார் ஆலோசனையின் பேரில் 1920-இல் நீலகிரி மாவட்டத் தொகுதியிலிருந்து தேர்தலில் போட்டியிட்டு வெற்றி பெற்றுச் சென்னை சட்டசபை உறுப்பினரானார்.

மிகவும் இளைஞராக இருக்கும்போதே இவரைத் தகவும் தலைமையும் தேடி வந்தன. சட்டசபையில் 28-ஆம் வயதிலேயே இடம்பெறும் வாய்ப்பைப் பெற்ற இவருடைய ஆழ்ந்த கருத்துச் செறிவுமிக்க பேச்சுத்திறன் எல்லோரையும் கவர்ந்தது. அப்போதைய ஆளுநராக இருந்த வெல்லிங்டன் பிரபு ஆர்வமும் துடிப்பும் நிறைந்த இவரைப் பாராட்டினார். மாநில அரசியலில் 1920-23-க்கு இடைப்பட்ட காலத்தில் ஈடுபட்ட இவர் 1923-இல் மத்திய சட்டசபைத் தேர்தலில் வெற்றி பெற்றுச் சுயேச்சை உறுப்பின

ராக அபர்ந்தார். மத்திய சட்டசபையில் 1923 முதல் 1934 வரை அரசாங்கத்தின் எதிர்க்கட்சியாக இருந்து நாட்டின் நலனைப் பாதுகாத்த சுயராச்சியக் கட்சித் தலைவர் மோதிலால் நேருவின் கருத்தை வலுப்படுத்தினார். பெருந்தலைவர் கோகலேயின் நாட்டுநலப் பணியை இவர் பின்பற்றினார். அதனுடன் பன்னாட்டு அளவிலான கருத்தரங்குகளிலும் இவர் கலந்துகொண்டார். ஆசுத்திரேலியாவில் நடைபெற்ற பாராளுமன்றக் கூட்டத்திலும், செனிவாவில் நடைபெற்ற பன்னாட்டுச் சங்க உழைப்பாளர் மாநாட்டிலும் கலந்து கொண்டார். கனடா நாட்டில் ஆட்டோவா நகரில் 1933-இல் நடந்த வணிக ஒப்பந்த மாநாட்டில் இந்தியப் பேராளராக இவர் கலந்து கொண்டார்.

இவருடைய நுண்ணறிவினாலும், தெளிவான சிந்தனையினாலும் பேச்சுத்திறனாலும் சட்டசபையின் உதவித் தலைவராகச் சிறிது காலம் இருந்தார். இவர் 1933-இல் தேர்ந்தெடுக்கப்பட்ட தலைவரானார். அரசியல் எதிரிகளின் சூழ்ச்சியால் இவர் 1934-இல் தேர்தலில் வெற்றிபெறவில்லை.

பின்னர்க் கொச்சி மன்னின் வற்புறுத்தலின் பேரில் 1934-இல் இவர் கொச்சி சமசுதானத்தின் திவானாகப் பணியாற்ற ஒப்புக்கொண்டார். கொச்சி சமசுதான மக்கள் இவரது முயற்சியின் மூலம் சனநாயக முறையிலமைந்த பொறுப்பாட்சியைப் பெற்றனர். இவர் தொடங்கிய சனநாயகத் தொண்டு சர்தார் படேலால் நிறைவுற்றது. இவர் கல்வி முன்னேற்றம், கைத்தொழில் வளர்ச்சி, வணிக வளர்ச்சி முதலியவற்றிற்கும் ஆக்க முறையில் நடவடிக்கைகளை மேற்கொண்டார். அதனால் 'மகாவீர' என்னும் பட்டங்கொடுத்துச் சிறப்பிக்கப்பட்டார்.

திவான் பதவி முடிந்ததும் இவர் 1941-47 வரை பலவிதமான அரசியல் பொறுப்புகள் வகித்தார். இந்தியா 1947-இல் சுதந்திரம் அடைந்ததும் தலைமை அமைச்சர் பொறுப்பேற்ற பண்டித சுவகர்லால் நேரு அனுபவம் வாய்ந்த பொருளியல் வல்லுநரான இவரை முதல் நிதிமந்திரியாக நியமித்தார். மகாத்மா காந்தியும் இதற்குக் காரணமாவார். நிதியமைச்சர் பதவியை 1948-இல் அரசியல் காரணங்களுக்காக விட்டுவிட்டதுடன் இவர் 1949-இல் சட்டசபை உறுப்பினர் பொறுப்பையும் துறந்தார். இவ்வாறாக இவரது அரசியல் வாழ்வு முடிவு பெற்றது.

பொருளாதாரப் புலமை பெற்ற அரசியல்வாதிகளுள் இவர் தலையாயவர். சட்டசபை உறுப்பினராக இருந்தபொழுது பொருளாதாரச் சிக்கல்களும், வரவு-

செலவுத் திட்டங்களும் வரும்பொழுது இவர் தமது பொருளாதாரப் புலமையை வெளிப்படுத்தி எதிர்க்கட்சியினரும் வியக்கும்படி தம்முடைய கருத்துகளை எடுத்தியம்புவார்.

கனடாவில் 1933-இல் இந்தியாவுக்கும், கனடா, பிரிட்டன் முதலிய நாடுகளுக்குமிடையே வாணிக ஒப்பந்தம் நிறைவேறியது. இதில் இந்தியப் பேராளராகச் செயற்பட்ட இவரிடம் எதிர்க்கட்சியினர் சட்டசபையில் 'ஆட்டோவா ஒப்பந்தத்தைக் கிழித்தெறிக, அந்நிய நாட்டு உறவைப் பழித்திடுக, அவரது கையாணை ஒழித்திடுக என ஆரவாரித்தனர். இவர் தம் பொருளாதாரப் புலமையினால் ஆட்டோவா ஒப்பந்தம் அருமையான நன்மை பயப்பது எனத் தெளிவுபடுத்தி நிலைநாட்டினார்.

கொச்சி சமசுதானத்தின் திவானாக இருந்த சமயத்தில் கொச்சித் துறைமுகக் கனவை நனவாக்கினார். கொச்சி சமசுதானத்தின் வருமானத்தைப் பெருமளவில் மிகுதியாக்கக் காரணமாக அமைந்த இத்துறைமுகம் 'அரபிக்கடலின் அரசி', 'தென்னிந்தியாவின் நுழைவாயில்' என்ற பெருமையினைப் பெற்றது. இவர் உழவர்களின் கடன் நிவாரண மசோதாவைச் செயற்படுத்தினார். இருப்புப்பாதை இணைப்பு, சாலைப்போக்குவரத்துத் திட்டங்கள் ஆகியவற்றை இவர் பின்பற்றினார். இவர் வேளாண்மை வளர்ச்சி, நெசவுத் தொழில் வளர்ச்சி, நகர்ப்புற மேம்பாடு ஆகியவற்றிற்கு உறுதுணையான நடவடிக்கைகளை மேற்கொண்டார்.

இந்தியாவின் வாங்கும் குழுவின் (Purchasing Mission) தலைமைப் பொறுப்பேற்றிருந்த சமயம் (1941) அமெரிக்காவிடமிருந்து போர்க்கருவிகளைக் கடனாகவும் தவணைமுறையாகவும் வாங்க இந்தியாவின் கனிவளங்கள், மூலப்பொருள்கள், மனிதசக்தி, தொழில்திறன் ஆகியவற்றை எடுத்தியம்பினார். நியூ யார்க்கில் நடைபெற்ற பன்னாட்டு உழைப்பாளர் சங்கத்தின் கருத்தரங்கில் வேளாண் தொழிலாளர்களின் முக்கியத்துவத்தை உணர்த்தினார். பிரெட்டன் உட்க என்னுமிடத்தில் 1944-இல் நடந்த பன்னாட்டு நிதிநிறுவனத்தின் மகாநாட்டில் இவர் கூறிய கருத்துகள் பொருளியலறிஞர் கெயின்சு பிரபுவைக் கவர்ந்தன. பன்னாட்டு நிதி நிறுவனம், உலக வங்கி ஆகியவற்றின் மூலம் இந்தியா பெற்ற நிதிஉதவிக்குக் காரணம் இவரே. இவ்வாறு இந்தியப் பொருளாதாரம் வளர்ச்சியடைதற்குரிய வழிகாட்டியாக இவர் திகழ்ந்தார்.

சுதந்திர இந்தியாவின் முதல் நிதியமைச்சராக விளங்கிய இவர் உருவாக்கித்தந்த வரவு-செலவுத்

திட்டம் வாணிக உலகிற்குப் புத்துணர்ச்சி தரும் வகையில் அமைந்தது. இவர் நிதித்துறைப் பொறுப்பேற்ற சமயம் இந்தியாவின் சோதனைக்காலமாகும். அகதிகள் மறுவாழ்வு, காசமீர் உடன்பாடு போன்ற பல்வேறுபட்ட செலவுகளுக்குக் கோடிக்கணக்கில் பணத்தேவையாக இருந்தது. அதனுடன் பணவீக்கத்தைக் கட்டுப்படுத்தி உற்பத்தியை மிகுதிப்படுத்துவதும் தேவையாக இருந்தது. இசுடெர்லிங்கு (Sterling) செலுத்துநிலையில் இந்தியாவுக்கும் பிரிட்டனுக்கும் இடையே கொண்டு வரப்பட்ட தீர்வு இவருடைய அரியசாதனையாகும். வாணிகக் காரணங்களுக்காக என்பதால் பிரிட்டன் இந்தியாவிற்குத் தரவேண்டியதைத் தள்ளுபடி செய்ய முடியாதென இங்கிலாந்துத் தலைமை அமைச்சர் வின்சுட்டன் சர்ச்சிலுடன் வாதாடி வெற்றியும் பெற்றார். தொழிற்காப்புக் கொள்கையை ஒழுங்குபடுத்தி இவர் நாட்டின் தொழில் வளர்ச்சிக்குப் பாடுபட்டார். இத்தகைய நாட்டுப் பணிக்காக 1948-இல் அண்ணாமலைப் பல்கலைக் கழகத்தில் 'முனைவர்' (Doctor) பட்டங்கொடுத்துச் சிறப்பிக்கப்பட்டார்.

இவர் ஆற்றிய பணிகள் இவருக்குச் சனநாயகத்தில் இருந்த பற்றினை மட்டுமன்றி இவருடைய தனித்துச் செயற்படும் செயலாக்கத் திறனையும் சிந்தனையையும் எடுத்துக் காட்டுகின்றன. இவர் உண்மையை அஞ்சாது உரைக்கும் உறுதி வாய்ந்தவர். இவர் ஆங்கிலப் பேச்சு வீறும் தெளிவும் உடையது. பன்னாட்டுக் கருத்தரங்கில் இவரது உரை 32 மொழிகளில் மொழி பெயர்க்கப்பட்டது. இசுடெர்லிங்கு சிக்கலும் தாலப் (Dollar) மாற்றமும் யாவரும் புரிந்து கொள்ளும்படி செய்யும் ஆற்றல் இவருடைய தனிப்பட்ட திறமையாக விளங்கியது. சர்ச்சிலைப் போலவே இவரும் தமது பேச்சுகளை ஆழ்ந்து யோசித்துக் குறிப்புகள் எழுதித் தயார்செய்யும் வழக்கமுடையவர்.

நிதியமைச்சர் பதவியையும், சட்டசபை உறுப்பினர் பதவியையும் துறந்த பின்னர் இவர் கல்விப் பணியிலும் தமிழ் மொழி வளர்ச்சியிலும் ஈடுபட்டார். இவர் 1951-இல் அண்ணாமலைப் பல்கலைக் கழகத் துணைவேந்தராகப் பொறுப்பேற்றார். இவருடைய பதவிக் காலத்தில் பல்கலைக் கழக ஆசிரியர்களின் குழந்தைகளுக்கான இலவசக் கல்வித் திட்டத்தைச் செயற்படுத்தினார். வேளாண் துறைக்கு முக்கியத்துவம் கொடுக்கும் வகையில் அக்கல்வியில் புதிய பிரிவுகளைத் தொடங்கினார். இவர் தமிழ்த் துறையில் ஆராய்ச்சிப் பிரிவைக் கொண்டு வந்தார். சென்னை மேல்சபை உறுப்பினராக 1952-இல் தேர்ந்தெடுக்கப்பட்டவுடன் இவர் கோயம்புத்தூரில் நடைபெற்ற சென்னை மாநிலக் கல்விக் கருத்தரங்கில் தலைமை

வகித்தார். அவ்வமயம் மாநிலக் கல்வித்துறையில் இவர் கூறிய ஆலோசனைகள் கல்வியாளர்களால் பெரிதும் வரவேற்கப்பட்டன.

இராசா சர் அண்ணாமலைச் செட்டியாருடன் சேர்ந்து தமிழிசை வளர்ச்சிக்கும், தமிழ்ப்பணி ஆராய்ச்சிக்கும், தமிழிசைக் கட்டட அமைப்பிற்கும் இவர் அடிகோலினார். 'சேமமுற வேண்டுமெனில் தெருவெல்லாம் தமிழ் முழக்கம் செழிக்கச் செய்வீர்' என்ற பாரதியாரின் கூற்றை மெய்ப்பிக்க இவர் 1942-இல் தமிழிசைச் சங்கத்தைச் சென்னையில் தோற்று வித்து அதன் வளர்ச்சியிலும் ஆர்வங்கொண்டார்; தேவாரப் பண் ஆராய்ச்சியிலும் ஈடுபட்டார். 1951-இல் நடந்த சிலப்பதிகாரக் கருத்தரங்கில் கலந்து கொண்டார்.

இவ்வாறாகத் தம் எண்ணம், சொல், செயல் எல்லாவற்றாலும் தமிழையும், தமிழ் நாட்டையும் பாரத தேசத்தையும் முன்னேற்ற அரும்பாடுபட்ட டாக்டர் சண்முகம் செட்டியார் தமிழ் நாட்டின் மாபெருந்தலைவர் ஆவார். இவர் 1953-ஆம் ஆண்டு மே மாதம் ஐந்தாம் நாள் காலமானார். ந.மா.

சண்முகம், தி.க. (1912-1973): கலைநயமும் கருத்து வளமுமிக்க நாடகங்களைப் படைத்து வழங்கித் தமிழ் நாடகக்கலையை வளமுறச் செய்த தி.க. சண்முகம் கி.பி. 1912-ஆம் ஆண்டு ஏப்பிரல் மாதம் 26-ஆம் நாள் திருவனந்தபுரத்தில் பிறந்தார். இவர் தம் தந்தையார் தி.ச. கண்ணசுவாமி; தாயார் சீதையம்மாள். இவர்கள் முன்னோர் குமரிமாவட்டத்தில் வாழ்ந்தவர்கள். தி.க. சண்முகத்தின் தமையனார் தி.க. சங்கரன், தி.க. முத்துசாமி ஆகியோர்; இளையவர் தி.க. பகவதி ஆவார். இவர்கள் யாவரும் டி. கே. எசு. சகோதரர்கள்' (T.K.S. Brothers) என அழைக்கப்பட்டார்கள்.

இவர் 1918-இல் சங்கரதாச சுவாமிகளின் 'மதுரை தத்துவ மீன லோசனி வித்துவ பாலசபா'வில் சேர்ந்து நாடகப் பயிற்சி பெற்றார். பயிற்சியில் தேர்ந்து 'அபிமன்யு சுந்தரி' நாடகத்தில் கதாநாயகன் 'வீர அபிமன்யு' வேடம் பூண்டார். சுவாமிகளின் நாடகங்கள் சிலவற்றில் நடித்தபின்னர், 1922-இல் பாவலரின் 'பாவ மனோகர சபா'வில் சேர்ந்து கொண்டார். 'மனோகரன்' நாடகத்தில் இவர் மனோகரனாக வேடமேற்று வெற்றிபெற்றார். புராண நாடகங்களினின்றும் மாறுபட்ட அனுபவம் மனோகரன் நாடகத்தின் மூலம் இவருக்குக் கிடைத்தது.

இவர் தம் சகோதரர்களுடன் இணைந்து 'மதுரை கிரீ பால சண்முகானந்த சபா' என்னும் பெயரில்



தி. க. சண்முகம்

நாடகக் குழுவினை 1925-இல் மதுரையில் தோற்று வித்தார். தொழில் முறை (Professional) அமைப்பில் நிலைக்குழுவான இதன் மூலம் 56 நாடகங்களைப் படைத்தளித்தார். புராண, இதிகாச, சமுதாய, வரலாற்று நாடகங்கள் இவற்றில் இடம்பெறலாயின. கதரின் வெற்றி, தேசபக்தி, குமாசுதாவின பெண், மனிதன், முள்ளில் ரோசா, ஓளவையார் போன்றவை இவர்தம் குறிப்பிடத்தக்க நாடகங்களாகும்.

இவர் 1950-இல் தம் நாடகக்குழுவின் பெயரை டி. கே. எசு. நாடகசபா' எனப் பெயர்மாற்றம் செய்து 16 நாடகங்களைப் படைத்து வழங்கினார். அவற்றில் சமுதாய நாடகங்கள், வரலாற்று நாடகங்கள், குழந்தைகளுக்கான இரண்டு நாடகங்கள் ஆகியவை இடம்பெறலாயின. இரத்தபாசம், மனைவி, கள்வனின் காதலி, எது வாழ்வு, இராசராச சோழன், சிவகாமியின் சபதம், தேசபக்த சிதம்பரனார், அப்பா வின் ஆசை முதலிய நாடகங்கள் பெரும் வெற்றி கண்டன. தஞ்சையில் 1972-இல் இராசராசசோழன் சிலைத் திறப்புவிழாவில் நடத்தப்பெற்ற 'இராசராச சோழன்' நாடகம் இவர் தம் கடைசி நாடகமாக அமைந்தது.

இவர் தாம் நடித்து வழங்கிய 72 நாடகங்களிலும் முக்கிய வேடங்களை ஏற்றுப் புகழ்பெற்றார். எனினும், பிறருக்குப் பொருத்தமெனத் தோன்றிய வேடங்களைப் பிறர் ஏற்கச் செய்தார். பல்வேறு வகையான வேடங்களை ஏற்றுச்சிறப்புற்றபோதிலும் அவ்வையார் நாடகத்தில் அவ்வையாக வேடமேற்ற தில் பெரும் மகிழ்வு கண்டார். இயல்பான வேடப் பொருத்தமும் நடிப்பும் அவருக்கு 'அவ்வை' என்ற

பட்டப்பெயரைப் பெற்றுத்தந்தன. ஆதலின் 'அவ்வை சண்முகம்' என அழைக்கப்பெற்றார்.

நாடகக் கழகம் ஒன்றை 1950-இல் தோற்றுவித்து அதன் தலைவராகவும் செயற்பட்டார். தமிழ் எழுத்தாளர் சங்கம், தமிழ்நாடு சங்கீத நாடகச் சங்கம், மத்திய சங்கீத நாடகக் கல்லூரி, சங்கரதாசு நினைவு மன்றம், பாரதியார் சங்கம், பாரதிய வித்யாபவன், மாநிலத் தமிழரசுக் கழகம் ஆகியவற்றிலும் பங்கு கொண்டு பணியாற்றினார். தமிழ்நாடு சட்டமன்ற மேலவை உறுப்பினராக 1968-இல் நியமனம் பெற்றார். குடியரசுத் தலைவரின் 'தாமரைத்திரு' (பத்ம சிரீ) என்னும் பட்டத்தை 1971-இல் பெற்றார்.

திரைப்படங்களிலும் இவர் முக்கிய வேடமேற்று நடித்தார். தமிழ்நாட்டின் சிறந்த திரைப்பட நடிகராக 1953-இல் தேர்வுபெற்றார்.

சிறந்த நடிகராகவும், இயக்குநராகவும், குழுத் தலைவராகவும், பயிற்றுவிப்பாளராகவும் விளங்கிய தி.க. சண்முகம் தமிழ் மேடையில் ஒழுக்கம், கட்டுப்பாடு, கலைத்தன்மை யாவற்றையும் ஒருங்கிணைத்துக் காத்தமைக்காகப் பல பட்டங்களைப் பெற்று மகிழ்ந்தார். 'முத்தமிழ்க் கலா வித்துவ இரத்தினம்' என்ற பட்டம் 1941-இலும், 'அவ்வை' என்ற பட்டம் 1944-இலும் வழங்கப்பெற்றன. மேலும் 'நாடகத் தமிழ் வேந்தர்', 'நடிகர் கோ' ஆகியன இவர்தம் நாடகப் பணிக்குக் கிடைத்த பிற சிறப்புப் பெயர்களாகும்.

இவர் நாடகக் கலை வளர்ச்சி குறித்த பல நூல்களும் கட்டுரைகளும் எழுதியுள்ளார். 'எனது நாடக வாழ்க்கை' என்னும் அவர்தம் சுயசரிதை ஒரு கலைஞனின் உணர்வுகளை ஈடுபாட்டோடு வெளிப்படுத்துவதாக உள்ளது. மேலும், நாடகக்கலை, நாடகச்சிந்தனைகள் ஆகிய சிறந்த நூல்களையும் இவர் எழுதியுள்ளார். இவர்தம் 'கலைகண்டமலையா' மிகச்சிறந்த பயண நூலெனலாம்.

தமிழ் நாடகக் கலைக்கெனத் தம்மை ஆக்கிக் கொண்ட இவர், தம் 61-ஆம் வயதில் 1973 பிப்பிரவரி மாதம் 15-ஆம் நாள் இவ்வுலக வாழ்வை நீத்தார். க.இர.

துணை நூல்கள்:

இரவீந்திரன், க., தி.க. சண்முகம் நாடகங்கள், எழினி வெளியீடு, அதங்கோடு, 1987.

சகசுரநாமம், எசு.வி., தமிழ் நாடகக்கலையின் வரலாறு, மதுரைப் பல்கலைக்கழகம், மதுரை, 1975.

சண்முகம் அவ்வை, தி.க., எனது நாடக வாழ்க்கை, வானதி பதிப்பகம், சென்னை, 1986.

சண்முகம்பிள்ளை, திருமயிலை, கி.பி.

19-ஆம் நூற்றாண்டில் வாழ்ந்த தமிழ்ப்புலவர். இவர் கி.பி.1858-இல் சென்னையைச் சேர்ந்த மயிலாப்பூரில் பிறந்தார். இளமை முதற்கொண்டே கல்வியில் ஈடுபாடு கொண்ட இவர் புரகை அட்டாவதானம் சபாபதி முதலியாரிடமும் கோமளபுரம் இராச கோபாலப் பிள்ளையிடமும் தமிழ் இலக்கண இலக்கியங்களைப் பயின்றார். இவர்தம் தமிழ்ப்புலமையை அறிந்து மதுரைத் தமிழ்ச்சங்கம் இவருக்கு மகாவித்துவான் பட்டம் அளித்துச் சிறப்பித்தது. தொண்டை மண்டலம் துளுவ வேளாளர் பள்ளியிலும் பின்னர்த் திருமயிலைச் சாந்தோம் பள்ளியிலும் தமிழாசிரியராகப் பணிபுரிந்தார். தமிழ் இலக்கண இலக்கியங்களை மாணவர்களுக்குத் தனியாகவும் கற்பித்துவந்தார். அவ்வகையில் தமிழ்ப்பெரும் புலவர்கள் மயிலை சீனி கோவிந்தராசனார், கா. நமச்சிவாய முதலியார் போன்றோர் இவரிடம் கற்றவர்களாவர்.

இவர் தமிழ் நூல்களை ஒலைச்சுவடிகளிலிருந்து அச்சேற்றிய பெருமக்களுள் ஒருவர். டாக்டர் உ.வே. சாமிநாதையர் மணிமேகலைக் காப்பியத்தைத் தம் குறிப்புரையுடன் வெளியிடுவதற்கு நான்கு ஆண்டுகளுக்கு முன்பு இவர் அக்காப்பிய மூலத்தைக் கி.பி. 1894-ஆம் ஆண்டில் வெளியிட்டுள்ளார். இவர் திருமயிலை உலா, திருமுல்லைவாயிற் புராணம், சிற்றிலக்கண வினா விடை, கபாலீசுரர் பஞ்சரத்தினம், கற்பகவல்லிமாலை, கந்த புராண வசனம் முதலிய நூல்களை எழுதியுள்ளார். தமிழ்க் காப்பியங்களைக் குறித்து இவர் எழுதிய உரை நடைநூல்கள் மிகச் செம்மையான முறையில் வெளிவந்துள்ளன. திருக்கயிலாய ஞான உலா, பொன்வண்ணத்தந்தாதி, கம்ப ராமாயண அயோத்தியா காண்டம், திருவாரூர் மும்மணிக்கோவை, அருணகிரிநாதரின் கந்தரனுபூதி, சிவ வாக்கியார் பாடல் முதலியவற்றிற்கு இவர் உரையும் எழுதியுள்ளார். இவர் நன்னூல் விருத்தியுரை, தஞ்சை வாணன் கோவையுரை, மச்சபுராணம், வள்ளலார் இயற்றிய மாயாப் பிரலாபம் முதலியவற்றைப் பதிப்பித்துள்ளார். இவர் வித்தியா விநோதினி என்னும் வெளியீட்டை இராமசாமி நாயுடு, வாசுதேவ முதலியார் ஆகியோரோடு வெளியிட்டார். இவர் 1950-ஆம் ஆண்டில் காலமானார். வீ.சே.

சண்முகம் பிள்ளை, வ.சு.: இவர் 20-ஆம்

நூற்றாண்டின் முற்பகுதியில் வாழ்ந்த தமிழ்ப்புலவர் களுள் ஒருவர். இவர் தென்னார்க்காடு மாவட்டத்தின் தலைநகரான கடலூரைச் சேர்ந்த மஞ்சக்குப்பத்

தில் கி.பி. 1880-ஆம் ஆண்டு வ.த. சுப்பிரமணியப் பிள்ளைக்கு மகனாகப் பிறந்தார். சென்னைக் கிறித்தவக் கல்லூரியில் பயின்றார்; இவர் தமிழிலும் வட மொழியிலும் மிகுந்த ஆர்வம் காட்டி இருமொழிகளையும் நன்கு கற்றுத் தேர்ந்தார். இராமநாதபுரம் அரசினர் தமிழ்த் தேர்வில் முதல் மாணவனாகத் தேறித் தங்கப்பதக்கம் பரிசாகப் பெற்றார். இவர் சட்டம் பயின்றார். சட்டம் பயின்ற இவர் 1921 முதல் 1935 வரை பல மாவட்டங்களில் மாவட்ட நீதிபதி (முன்சீபு) யாகப் பணியாற்றியுள்ளார்; தமிழ்ப்பற்றும் சைவப் பற்றும் மிக்கவர். தமிழ் இலக்கண இலக்கியங்களைத் தம் ஓய்வு நேரத்தில் இவர் மாணவர்களுக்குக் கற்பிப்பர். இவர் தந்தையார் வெளியிடும் நூல்களுக்கு உதவியாக இருந்ததுடன் அவர்தம் நூல்களையும் இரண்டாம் பதிப்பாக அச்சிட்டு வெளியிட்டுள்ளார். 'தணிகை நூற்றெட்டு வெண்பா அந்தாதி'யையும் 'திருக்கழுக்குன்ற உலா'வையும் இயற்றியுள்ளார். திருக்கழுக்குன்ற உலா, டாக்டர் உ.வே. சாமிநாத ஐயர் உதவியுடன் வெளியிடப்பட்டது. கண்டியூர்ப் புராணம், திருக்குடவாயிப்புராணம், திருவாடாணைப் புராணம், கோகர்ணத்தல புராணம் முதலிய நூல்களை இவர் உரைநடையில் எழுதி வெளியிட்டுள்ளார். இவர் 3.3. 1941-இல் மறைந்தார். வீ.சே.

சணல் தொழில்: உலகின் சணல் உற்பத்தியில் இந்தியா, பங்களாதேசம், நேபாளம் தாய்லாந்து, பாகிசுத்தான் ஆகிய நாடுகளே முக்கிய பங்கேற்கின்றன. இவற்றுள் இந்தியாவும் பங்களாதேசமும் இணைந்து 56 விழுக்காடு சணல் உற்பத்தி செய்கின்றன. 1971-ஆம் ஆண்டு வரை இந்தியாவும் பாகிசுத்தானும் சணல் உற்பத்தியில் போட்டியிடுவனவாக இருந்து வந்தன. பிரிவினைக்குப் பிறகு பங்களாதேசம் தனி நாடாக இருந்து செயற்பட்டபோது, இந்தியா, பாகிசுத்தான் இவ்விரண்டு நாடுகளின் சணல் உற்பத்தியின் வரலாற்றையே மாற்றி அமைத்து விட்டது. தாய்லாந்து இந்தியாவைப் போல் ஒரு பெரிய சணல் உற்பத்தி செய்யும் நாடாக இல்லாதபோதிலும், அது உற்பத்தி செய்யும் சணலுக்கு ஏற்ற அங்காடியை ஏற்படுத்திக் கொண்டது. நேபாளம் மிகச் சிறிய சணல் உற்பத்தி செய்யும் நாடாக இருந்தாலும் கூட அது உற்பத்தி செய்கிற சணல் பண்டங்களை உள் நாட்டிலேயே பயன்படுத்திக் கொள்ளுகிறது; அதன் தேவைக்கேற்ற அளவை உற்பத்தி செய்கிறது.

இந்தியாவில் சணல் உற்பத்தி: இந்தியாவின் பெருமளவுத் தொழில்களுள் மிகப் பழமையானது சணல் தொழிலாகும். இத்தொழில் கி.பி. 1885-ஆம் ஆண்டு முதன் முதலாக இந்தியாவில் ஏற்பட்டது.

கல்கத்தாவிற்கு அருகிலுள்ள ரிசுரா (Rishra) என்னுமிடத்தில் விசையைப்பயன்படுத்தி (Power driven) கி.பி. 1859-ஆம் ஆண்டு சணல் ஆலை ஒன்றை ஏற்படுத்தினார். அதன் பிறகு சணல் தொழிலின் பெரும்பான்மையான வளர்ச்சி வங்காளத்தில் இருந்தது. நாட்டின் பிரிவினையில் வங்காளதேசத்திற்கு 75 விழுக்காடு சணல் விளை நிலங்களும், இந்தியாவிற்கு 25 விழுக்காடும் கிடைத்தன. அரசு அரும்பாடு பட்டுச் சணல் உற்பத்தியைப் பெருக்க வேண்டிய நிலை ஏற்பட்டது. அதன் விளைவாக 1947-48-ஆம் ஆண்டில் 6.52 இலட்சம் ஏக்கராக இருந்த சணல் விளைநிலங்கள் 1950-51-இல் 1.4 மில்லியன் ஏக்கராக உயர்ந்தன. அதே ஆண்டுகளில் சணல் உற்பத்தி 1.6 மில்லியன் கட்டுகளிலிருந்து 3.3 மில்லியன் கட்டு (Bales) அளவிற்கு உயர்ந்தது. இதன் விளைநிலங்களில் ஏறக்குறைய 4 மில்லியன் உழவர்கள் வேலைசெய்கின்றனர்.

சணல் தொழில் நாட்டிற்கு அந்நியச் செலாவணியைப் பெற்றுக் தருகின்றது. இத் தொழிலில் ஏறக்குறைய உரூ. 300 கோடி மொத்த முதலீடு என்று கணக்கிடப்பட்டுள்ளது. நாட்டிலுள்ள 69 சணல் உற்பத்தி நிறுவனங்களில் 44900 நெசவுத் தறிகள் (looms) உள்ளன. சணல் ஆலைகள் நேரடியாக ஏறக்குறைய 40 இலட்சம் குடும்பங்களுக்கும், 2.5 இலட்சம் தொழிலாளர்களுக்கும் வேலை தருகின்றன.

விடுதலை பெற்ற நாளிலிருந்தே கச்சா சணல் உற்பத்தியை (Raw jute production) மிகுதிப்படுத்துவது முக்கிய குறிக்கோளாக இருந்து வந்துள்ளது என்ற போதிலும், உற்பத்தியில் மிக உறுதியான முன்னேற்றம் காணப்படவில்லை. தரமான விதையையும் உரத்தையும் 1983-84-ஆம் ஆண்டில் பயன்படுத்தியதால் ஒரு ஏக்கர் நிலப்பரப்பில் 1479 கிலோ கிராம் சணல் உற்பத்தி செய்து உச்ச நிலையை அடைந்தது. இந்நிலை தொடர்ந்து செயற்படவில்லை. வேளாண்மைப் பயிர்களில், சணல் உற்பத்தி, பரப்பளவில் பெரிய ஏற்ற இறக்கங்களைக் கொண்டது. இந்நிலையில் சணல் உற்பத்தியை மேற்கு வங்காளத்தை விட்டுப் பிற இடங்களில் பயிர் செய்ய முயற்சி செய்ய வேண்டும் என்று கூறப்படுகிறது. அசாம், பீகார், ஒரிசா மாநில அரசுகள் இதற்கான முயற்சிகள் எடுத்து வருகின்றன. அண்மையில் உத்தரப் பிரதேசமும் ஆந்திரா மாநிலங்களும் இம் முயற்சியில் ஈடுபட்டுள்ளன.

கீழ்க்காணும் அட்டவணை இந்தியாவில் எவ்வளவு பரப்பளவில் சணல் உற்பத்தி செய்யப்படுகிறது என்பது பற்றிக் கூறுகிறது. கச்சா சணல் உற்பத்தியை மிகுத்து அதன்மூலம் சணலுக்கு அங்காடி ஏற்ற

படுத்த இயலும் என்று எண்ணி அதற்கான முயற்சிகள் எடுக்கப்பட்டு வருகின்றன.

அட்டவணை: 1 பரப்பளவு, கச்சா சணல் உற்பத்தி

| ஆண்டு | பரப்பளவு | உற்பத்தி (கிலோ கிராம்) |
|---------|----------|---------------------------|
| 1950—51 | 571 | 1043 |
| 1960—61 | 629 | 1183 |
| 1970—71 | 750 | 1186 |
| 1980—81 | 942 | 1247 |
| 1983—84 | 827 | 1479 |

மூலம்: இந்திய இருப்பு வங்கி — நாணயம், நிதி பற்றிய அறிக்கை.

கச்சா சணல் வேளாண்மையை அடிப்படையாகக் கொண்டுள்ளதால் ஒரே சீரான உற்பத்தி கிடைப்பதில்லை. கடந்த 40 ஆண்டுகளாகச் சணல் உற்பத்தியில் மிகுதியான முன்னேற்றம் காணப்படவில்லை. பல வளர்ச்சித் திட்டங்கள் புகுத்தப்பட்ட போதிலும் சென்ற இரண்டு ஆண்டுகள் தவிரப் பெரும்பாலும் தோல்வியாகவே அமைந்தன. உற்பத்திச் செலவு உற்பத்தியாளர்களுக்குப் பொருளாதார அடிப்படையில் இலாபம் தரக்கூடியதாக இல்லை. அத்துடன் சணல் தொழில் உழைப்பாளர்களையே பெரும்பான்மையாகக் கொண்டதாகையால் மொத்த உற்பத்தியில் 10 விழுக்காடு கூலியாக இருந்தாலும் 90 விழுக்காடு அவர்களின் வருகையைப் பொறுத்து அமைகின்றது. இயந்திர, மனித வளங்களின் உற்பத்தியாற்றல் பெரும்பாலும் மாறுபட்டுக் காணப்படுகிறது.

கச்சா சணல் உற்பத்தி சிறு வேளாண்மைத் தொழிலாகச் செயற்படுவதால், இதன் முன்னேற்றம் எந்த அளவிற்கு விளைபொருளுக்கு விலை கொடுக்கப்படுகின்றதோ அந்த அளவிற்கு விலை வாயி ஊக்கம் பெறுகிறார் என்று கூறுகின்றார்கள். கச்சா சணலின் விலை 1984-85-ஆம் ஆண்டில் ஒரு குவிண்டால் ரூ. 1000 ஆக இருந்தது. இதனை எண்ணி உற்பத்தியாளர்கள் மிகுதியான பரப்பளவில் சணல் உற்பத்தியை மேற்கொண்டதும், 1985-ஆம் ஆண்டின் இயற்கைச் சூழல் சாதகமாக அமைந்ததும், 12 மிலியன் கட்டு (Bale) சணல் உற்பத்திக்கு வழி வகுத்தது. ஆனால் அந்த ஆண்டு எதிர்பாராத வகையில் விலைச் சரிவு ஏற்பட்டுக் கச்சா சணல் தேங்கி விட்டது.

சணல் உற்பத்திப் பொருள்கள்: இந்தியா, 1955-56-ஆம் ஆண்டில் 1.12 மிலியன் கண்டி சணல் உற்பத்தி செய்ததில் முரட்டுச் சாக்கு (Hessian) 36.8 விழுக்காடாக இருந்தது. அக்காலத்தில் கம்பள உற்பத்திக்குப் பயன்படும் அடிப்பாகம் உற்பத்தி செய்யப்படவில்லை. 1956-ஆம் ஆண்டிற்குப் பிறகு முதன்முதலாக உற்பத்தி செய்யப்பட்ட ஏறக்குறைய 104,000 கண்டி (Tons) அளவிற்குக் கம்பளத்திற்கான இவ்வகை உற்பத்தி மேற்கொள்ளப்பட்டது. 25 ஆண்டுகளுக்குப் பிறகு 1981-82-இல் 1.33 மிலியன் கண்டி அளவிற்குச் சணல் பொருள்கள் உற்பத்தி செய்யப்பட்டன. மொத்தச் சணல் பொருள் உற்பத்தியில் மெல்லிய சாக்குக் குறைந்த அளவிலும், கம்பளத்திற்குத் தேவையான அடிப்பாகம் 6.3 விழுக்காடும் உற்பத்தி செய்யப்பட்டன.

இந்தியாவின் சாக்கு உற்பத்தி 15 ஆண்டுகளில் 632,800 கண்டியிலிருந்து 725,300 கண்டியாக உயர்ந்தது. சாக்கு ஒரு மலிவான பொருள். அதன் உற்பத்தி

அட்டவணை: 2 சணல் உற்பத்திப் பொருள்கள்

000' கண்டி

| ஆண்டு | மெல்லிய சாக்கு (Hessian) | கம்பள அடிப்புறம் | சாக்கு (Sacking) | பிற பொருள்கள் | மொத்தம் |
|---------|--------------------------|------------------|------------------|---------------|---------|
| 1955—56 | 409.5 | | 632.9 | 70.2 | 1112.6 |
| 1965—66 | 531.0 | 104.4 | 622.2 | 141.7 | 1399.3 |
| 1975—76 | 321.3 | 157.6 | 700.2 | 120.0 | 1299.1 |
| 1985—86 | 284.3 | | 730.6 | 134.4 | 1149.3 |

குறிப்பு: கம்பள அடிப்புறம் சாக்கு உற்பத்தியோடு இணைந்துள்ளது.

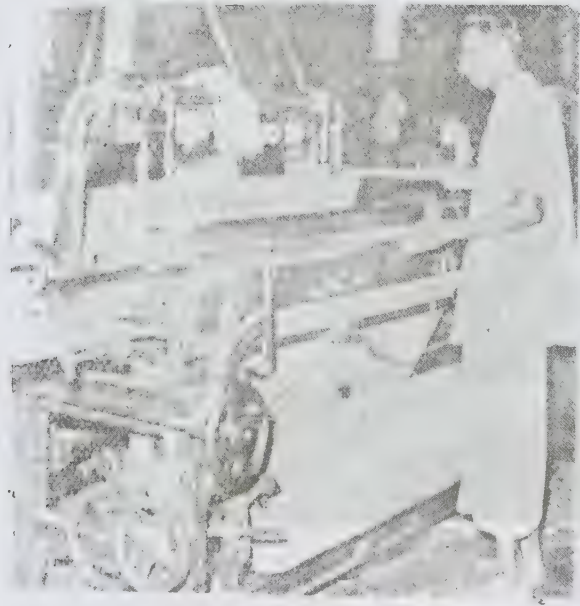
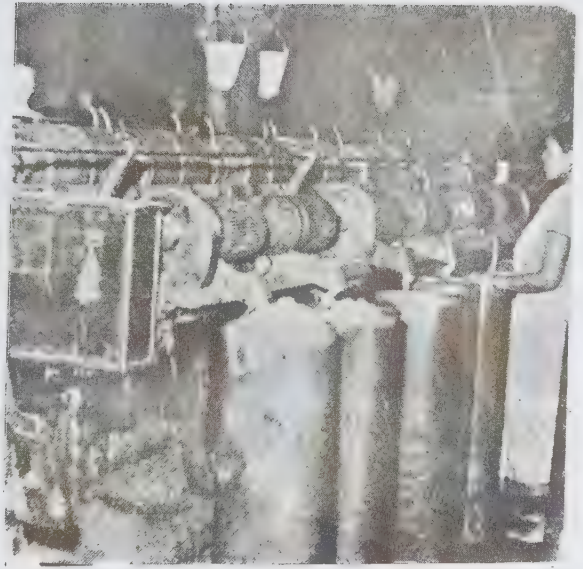
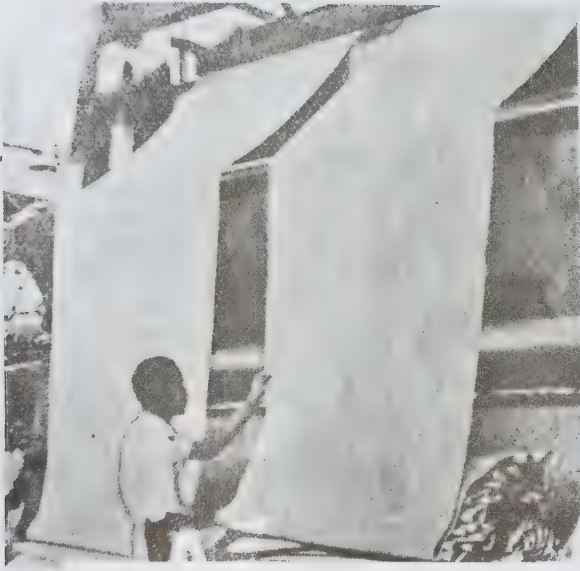

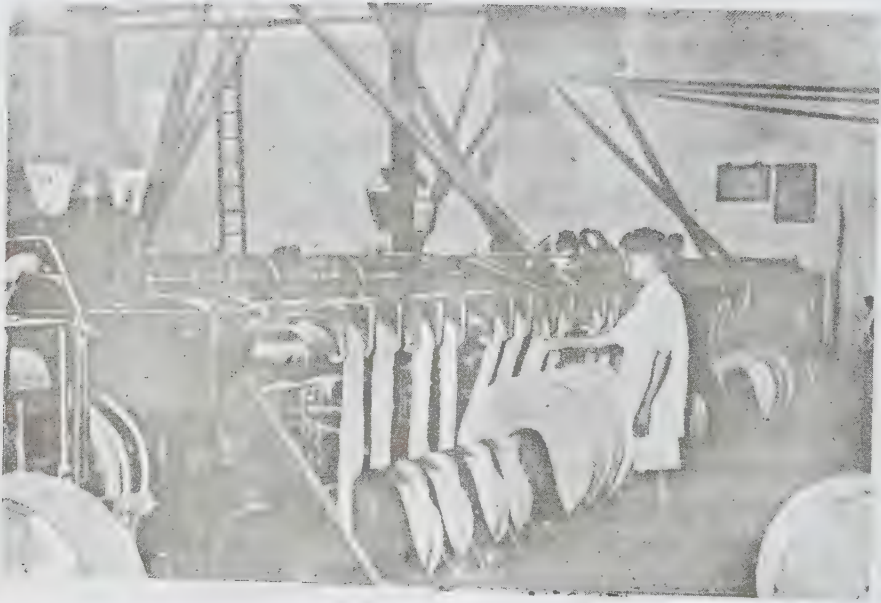

பெரும்பாலும் உள்நாட்டிலேயே வேளாண் விளை பொருள்களைப் பாதுகாக்கப் பயன்படுகிறது. மெல்லிய சாக்கு (Hessian), கம்பள அடிப்புறம் (Carpet backing) போன்றவற்றிற்குப் பங்களாதேசத்தில் கடுமையான போட்டி ஏற்பட்டு, வெளிநாட்டு அங்காடிகளில் அதற்குச் சாதகமான நிலையை ஏற்படுத்தியுள்ளது.

இப்பொழுது செயற்படும் 69 சனல் நெசவாலைகளில் 59 மேற்கு வங்காளத்திலும், 4 ஆந்திராவிலும், 3 உத்தரப் பிரதேசத்திலும், அசாம், மத்திய பிரதேசம், ஒரிசா ஆகிய மாநிலங்களில் ஒவ்வொன்றும் நிறுவப்பட்டுள்ளன. மொத்த நெசவுத் தறிகளில் (Ioomage) 51.7 விழுக்காடு மெல்லிய வகைச் சாக்கு உற்பத்தியிலும், 30 விழுக்காடு சாக்கு உற்பத்தியிலும், 14 விழுக்காடு கம்பள அடிப்புறச் சனல் உற்பத்தியிலும், 4.63 விழுக்காடு பிற வகையான சனல் உற்பத்தியிலும் ஈடுபட்டுள்ளன. சனல் உற்பத்தியில் பயன்படுத்துகின்ற 615,888 மொத்தக் கதிரியக்கிகளில் 537,058 மெல்லிய வகைச் சனல் உற்பத்தியிலும், 78,830 முரட்டுச் சாக்கு உற்பத்தியிலும் உள்ளன.

சனல் பொருள் ஏற்றுமதி: சனல் பொருள்களின் மொத்த உற்பத்தியில் மிகக் குறைவான பகுதியே ஏற்றுமதி செய்யப்படுகின்றது. இதற்குக் காரணம் உள்நாட்டுப் பயன்பாடாகும். 1971-ஆம் ஆண்டில் இந்தியச் சனல் கழகம் (Indian Jute Association) ஒன்றை ஏற்படுத்தி விலை, சனல் வாணிகம், கிடைக்காத காலத்திற்கான சேமிப்பு வைப்புகள், இறக்குமதி, ஏற்றுமதி போன்றவற்றைக் கண்காணிக்கச் செய்

துள்ளனர். இதற்கிடையில் மின்வெட்டு மிகுதியாகிச் சனல் தொழிலைச் சீர்கேடடையச் செய்தது. அத்துடன் வங்காள தேச நாணயமான இடாகா (Taka) மதிப்புக் குறைந்தபோது சனல் பொருள்களுக்குப் பன்னாட்டு அங்காடியில் கடுமையான போட்டி ஏற்பட்டது. இதனைச் சரிக்கட்ட இந்திய அரசு கம்பள அடிப்புறத்தின் மீது விதிக்கப்பட்டு வந்த ஏற்றுமதி வரியை 1975-76-ஆம் ஆண்டில் நீக்கியது. (அட்டவணை-3).

இந்தியாவின் சனல் பொருள் இறக்குமதி நாடுகள் அமெரிக்க நாடுகளும், சோவியத்து ஒன்றியமும். நாட்டில் உற்பத்தியாகின்ற கம்பள அடிப்புறம் தொடர்ந்து அமெரிக்காவிற்கு ஏற்றுமதி செய்யப்படுகின்றது. இந்தியாவின் மெல்லிய சாக்கு உற்பத்தியின் பெரும்பகுதியைச் சோவியத்து ஒன்றியம் இறக்குமதி செய்கிறது. உள்நாட்டில் பயன்படுத்தப்படும் 65 விழுக்காடு சனல் பொருள்களை விட வெளி நாடுகளுக்கு ஏற்றுமதி செய்கின்ற 35 விழுக்காடு பொருள்களே நாட்டிற்கு மிகப்பெரும் வருவாயைத் தேடித் தருகின்றன.

உற்பத்தித் திறனைத் திறம்படப் பயன்படுத்தியதாலும், மின் அளிப்புச் சீரான நிலையில் இருந்ததாலும் சனல் உற்பத்தி பெரும் முன்னேற்றத்தைக் கண்டது. மொத்தச் சனல் உற்பத்தியில் சாக்கு உற்பத்தி மிக அதிகமாக இருந்தது. 3.8 இலட்சம் கண்டியாக 1974-ஆம் ஆண்டு இருந்த இவ்வுற்பத்தி 1980-81-இல் 7.3 இலட்சம் கண்டியாக உயர்ந்தது. அமெரிக்காவில் ஏற்பட்ட தேக்க நிலை காரணமாக இந்தியச் சனல் உற்பத்திக்குத் தேவை குறைந்தது. இதனைச் சரிக்கட்ட 1976-ஆம் ஆண்டு மூன்று சனல் உற்பத்திப்

அட்டவணை: 3. சனல் ஆலைப் பொருள்களின் உற்பத்தி, ஏற்றுமதி நுகர்வு

| ஆண்டு | உற்பத்தி | ஏற்றுமதி | நுகர்வு |
|---------|----------|----------|---------|
| 1950—51 | 890 | 790 | 120 |
| 1960—61 | 1000 | 760 | 280 |
| 1970—71 | 1090 | 640 | 480 |
| 1980—81 | 1392 | 440 | 922 |
| 1983—84 | 1090 | 233 | 947 |
| 1984—85 | 1370 | 265 | 1035 |

மூலம்: இருப்பு வங்கியின் நாணயம், நிதி பற்றிய அறிக்கை (1984-85) அதற்கு முன் வந்த வெளியீடுகள்.

பொருள்களாகிய மெல்லிய சாக்கு, சாக்கு, கம்பள அடிப்புறம் போன்றவற்றின் மீது போடப்பட்ட ஏற்று மதி வரியை முழுவதுமாக அரசு நீக்கி விட்டது. ஏற்றுமதியை மிகுதிப்படுத்த ஈடுபட்டும் பண உதவித் திட்டத்தின் (Cash Compensatory Support Scheme) மூலம் இந்தியச் சணல் கழகம் (Jute Corporation of India) 5 இலட்சம் கட்டு கச்சா சணலைப் பங்களா தேசத்திலிருந்து இறக்குமதி செய்து பற்றாக்குறையைச் சமாளிக்கக் குறுகிய காலத் திட்டத்தை அரசு கையாண்டது. இதனால் சோவியத்து ஒன்றியம், சப்பான், அமெரிக்க நாடுகளுக்கு ஏற்றுமதி செய்யப் பட்ட சணல் பொருள்களின் அளவு மிகுந்து 1984-85-ஆம் ஆண்டில் 2.65 இலட்சம் கண்டியாக ஆயிற்று.

சணல் தொழிற் சிக்கல்கள்: (Problems of the Jute Industry) ஒரு பழம் பெரும் ஏற்றுமதித் தொழிலாகிய சணல், ஏற்ற, இறக்கங்களுக்குட்பட்ட ஒன்றாக விளங்கி வந்துள்ளது. அதற்குச் சில முக்கிய சிக்கல்களையே காரணமாகக் கூறுகின்றனர். அவற்றுள் முக்கியமாகக் கச்சாப் பொருள் (சணல்), உற்பத்தி இயந்திரங்களின் பழமை, சணலுக்குப் போட்டியாகக் காணப்படுகின்ற மாற்றுப் பொருள்கள் (Substitutes), விலை உயர்வு, மின் அளிப்பில் காணப்படுகின்ற இடர்ப்பாடுகள் போன்றவற்றைச் சுட்டிக் கூறலாம்.

(அ) கச்சாப் பொருள் தட்டுப்பாடு: மேலே கூறியபடி 1948-இல் ஏற்பட்ட நாட்டுப் பிரிவினைக்குப் பிறகு பெரும்பான்மையான சணல் உற்பத்தி செய்யும் விளைநிலங்கள் பங்களாதேசத்தைச் சார்ந்து விட்டபடியால், கச்சாப் பொருள் உற்பத்தியில் பெரும் மாற்றம் ஏற்பட்டது. அக்காலத்திற்குப் பிறகு எவ்வளவு முயன்றும் சணல் உற்பத்தியில் மாற்றம் காணப்படவில்லை. ஒவ்வோர் ஆண்டும் உள்நாட்டு உற்பத்தி மாறிக் கொண்டே உள்ளது. இதற்கு மூல காரணம் சரியான மழை இல்லாததே. மேற்குவங்காளத்தில் 1972-73-ஆம் ஆண்டில் பருவ மழை பொய்த்ததால் 1971-72-ஆம் ஆண்டில் 5.7 மிலியன் கண்டியாக இருந்த உற்பத்தி 5 மிலியன் கண்டியாகக் குறைந்தது. தொடர்ந்து 1974-75, 1975-76, 1976-77 ஆண்டுகளிலும் தட்டுப்பாடு காணப்பட்டுச் சணல் தொழிலை மிகவும் பாதித்தது. இது தவிர அரசாங்கமும் கச்சா சணலுக்குக் குறைந்த ஆதார விலை (Minimum Support Price) குறிப்பிடவில்லை. இதனால் செழிப்பான காலங்களில் சணலின் விலை குறைந்து காணப்பட்டது. சணல் உற்பத்தியாளர்கள் பெரும்பாலும் பாதிக்கப்பட்டதால் சணல் விளைநிலங்கள் நெல் உற்பத்திக்கு மாற்றப்பட்டன.

இதனால் சணல் உற்பத்திக்கான நிலப்பரப்பு குறைந்தது.

ஆ) உற்பத்திக் கருவிகள்: சணல் ஆலைகள் மிகவும் பழுதடைந்தனவாகவும், அவை பயன்படுத்தும் இயந்திரங்களும் உற்பத்திக் கருவிகளும் மிகவும் பழமையானவையாகவும் காணப்படுகின்றன. அக் கருவிகளைக் கொண்டு உற்பத்தி செய்வது சிக்கன மற்றதாகவும், உற்பத்திச் செலவு மிகுந்ததாகவும் உள்ளது. இதனைக் கருத்திற் கொண்டு சணல் ஆலைகள் புதுப்பிக்கப்பட வேண்டியுள்ளன. பன்னாட்டு அங்காடியில் போட்டியிடும் நாடாகத்திகழும் பங்களா தேசம் நவீன இயந்திரங்களைக் கொண்டு உற்பத்தியில் முன்னணியில் உள்ளது. இந்தியா அதனோடு போட்டியிட வேண்டுமானால் ஏறக்குறைய ஒரு நூற்றாண்டுக் காலமாக உற்பத்தியில் ஈடுபடுத்தியுள்ள சணல் ஆலைகளிலுள்ள இயந்திரங்களை மாற்றி, மேற்கு ஐரோப்பா, உருசியா, போன்ற நாடுகளில் உருவாக்கப்படும் நவீன சணல் உற்பத்தி இயந்திரங்களையும், கருவிகளையும் பயன்படுத்தி உற்பத்தியை 12 மடங்காக உயர்த்தவேண்டும் எனக் கருத்துத் தெரிவிக்கப்பட்டுள்ளது.

இ) மாற்றுப் பொருள்கள்: நாடு விடுதலையைடைவதற்கு முன்னர், இந்தியா சச்சா சணல் உற்பத்தியிலும், சணல் பொருள் உற்பத்தியிலும் முற்றரிமை பெற்றிருந்தது. இந்த முற்றரிமையைப் பயன்படுத்திக் கொண்டு விரைவில் இலாபம் பெற எண்ணி ஆலை முதலாளிகள், சணற் பொருள்கள் மீது கட்டுக் கடங்காத உயர்ந்த விலையைப் பன்னாட்டு அங்காடியில் குறிப்பிட்டனர். இவ்விதச் செயலுக்கு அரசும் ஆதரவு தரும் விதத்தில் மிக உயர்ந்த ஏற்றுமதி வரியை விதித்தது. விடுதலைபெற்ற பிறகு இந்தியா மிகக் கடுமையான போட்டியைச் சந்திக்க வேண்டிய தாயிற்று. பங்களா தேசம், பிலிப்பைன்சு, சப்பான், பிரேசில் போன்ற நாடுகள் இந்தியச் சணல் பொருள்களுக்குப் புதிய போட்டியை ஏற்படுத்தின. அந்நாடுகள் நவீன உற்பத்தி முறைகளைக் கையாண்டு உற்பத்தியை அதிகரித்துள்ளன. பொருள்களைப் பொதிந்து வைப்பதற்குத் தாள், துணி, 'பாலிதீன்' (Polythene) போன்ற மாற்றுப் பொருள்களில் செய்த பைகள் மிகுதியாகக் கிடைப்பதால் சணல் பைகளுக்கு (சாக்கு) குறைவாகவே போட்டி உள்ளது. இதனைச் சமாளிக்கச் சணல் பொருள் உற்பத்தி பெரும்பாலும் கம்பள அடிப்புறம் செய்வதில் கவனம் செலுத்தினால் அமெரிக்க நாடுகள், சோவியத்து ஒன்றியம் போன்ற நாடுகளிலிருந்து வரக்கூடிய தேவையை நிறைவு செய்யலாம்.

நாட்டின் மொத்த ஏற்றுமதியில் 1960-61-ஆம் ஆண்டில் 20 விழுக்காடு சணல் பொருள்களின் மதிப்பாக இருந்தது. அவற்றின் மதிப்பு 1984-85-ஆம் ஆண்டில் 2.9 விழுக்காடாக இருந்தது. இதற்கு மிக முக்கிய காரணம் பயன்பாட்டில் மாற்றமும், மாற்றுப் பொருள்களுமாகும். இதனைச் சமநிலையில் வைக்க நவீன உற்பத்தி முறைகளைக் கையாண்டு மாற்றுப் பொருள்களின் தலையீட்டை எதிர் கொள்ள முயற்சிகள் எடுக்கப்பட வேண்டும்.

(ஈ) உயர் விலைகள்: இந்தியச் சணல் பொருள்களின் விலைகள் பன்னாட்டு அங்காடியில் உயர்வாக இருப்பதால் போட்டியை அவைகளால் எதிர்த்துச் சமாளிக்க இயலவில்லை. இவ்வகை உயர்விலைக்குக் காரணம் நவீன முறையில் உற்பத்தியின்மை, உற்பத்திக் குறைந்த இயந்திரங்கள், கச்சா சணலின் உயர்விலை, ஏற்றுமதி வரியில் உயர்வு போன்றவை எனக் குறிப்பிடுகின்றார்கள். மேலும், அமெரிக்க நாடுகளில் கம்பள விரிப்புகளுக்குப் பதிலாக வீடுகளில் அலங்காரமான பளிங்கு ஓடுகள், நாகரிகமான 'பாலிதீன்' விரிப்புகள் போன்றவை விரும்பி வாங்கப்படுவதால் சணல் கம்பள அடிப்புறம் அதிகமாக பயன்படுத்தப்படுவதில்லை. மாற்றுப்பொருள்களின் விலைகள் மிக உயர்ந்து காணப்படுவதால் இந்தியச் சணல் பொருள்களுக்குச் சாதக அங்காடி நிலை இருந்து வருகிறது. இவ்வகை மாற்றுப்பொருள்களின் போட்டியை எண்ணி விலையைச் சீர்படுத்தி, ஏற்றுமதியை மிகுதிப்படுத்த நடவடிக்கை எடுக்கப்பட்டு வருகிறது.

(உ) தொடர்ச்சியற்ற மின் அளிப்பு: (Irregular Power Supply) மின் அளிப்பு தொடர்ச்சியாக இல்லாத காரணத்தால் சணல் உற்பத்தியில் அதிகமான பாதிப்பு ஏற்படுகின்றது. மேற்கு வங்காளத்தில் 1973-75 ஆண்டுகளிலும், 1977-80 ஆண்டுகளிலும் மோசமான மின்சக்தி நெருக்கடியினால் உற்பத்தியில் தடையேற்பட்டது. மறுபடியும் 1983-84-இல் மின்சக்தி நெருக்கடி ஏற்பட்டபோது சணல் பெரிதும் பாதிக்கப்பட்டது.

(ஊ) பிறவகைச் சிக்கல்கள்: இந்தியாவிலுள்ள 72 ஆலைகளுள் 23 ஆலைகள் 1986-இல் பல சிக்கல்களினால் மூடப்பட்டன. அவற்றில் பணியிலிருந்த தொழிலாளர்கள் வேலையிலிருந்து நிரந்தரமாகவோ இடைக்காலமாகவோ வேலை நீக்கம் செய்யப்பட்டார்கள். சணல் தொழிலில் வேலை நீக்கம் செய்யப்பட்டவர்களைப் பிற தொழில்களில் ஏற்றுக் கொள்வதற்கு வழி செய்ய வேண்டும் என்று வேண்டப்பட்டுள்ளது. எனினும், மூடப்பட்டுள்ள ஆலைகள் மறுபடியும் திறக்கப்படுவதற்குச் சணல் உற்பத்திப்

பொருள்களுக்கு நல்ல தேவை ஏற்படுத்த வேண்டும் என்றும், அரசு இதனை நாட்டுடைமையாக்க வேண்டும் என்றும் நீண்ட நாளாக வற்புறுத்தப்பட்டு வருகிறது. மேற்கு வங்காள அரசு, சணல் தொழிலுக்கு ஆதரவு கொடுத்து வருவதோடு மத்திய அரசை இத் தொழிலில் காணப்படும் சிக்கல்களைத் தீர்த்து வைக்கும்படியும் கேட்டு வருகிறது.

இத் தொழில் நலிவடைவதற்கு மற்றொரு காரணம் கிடைக்கின்ற இலாபத்தை மறு முதலீடு செய்யாமல் விட்டுவிடுவதாகும். இலாபம் மறுமுதலீடு செய்யப்படுமென்றால் சணல் தொழிலை நவீனமயமாக்குதல், தொழில் விரிவாக்கம், உற்பத்தி அதிகரித்தல் போன்றவை எளிதில் நடைபெற இயலும். இதனை நடைமுறைப்படுத்த இத் தொழிலைக் கவர்ச்சி மிக்க, உற்பத்தி ஆற்றல் மிகுந்த ஒன்றாகச் செய்ய வேண்டும்.

மேம்படுத்த வழி முறைகள்: கச்சா சணல் உற்பத்தியில் காணப்படுகின்ற ஏற்றத்தாழ்வுகளைச் சீர்ப்படுத்துவதற்குச் சில வழிமுறைகள் கூறப்படுகின்றன. மற்ற விளைபொருள்களுக்குப் பதிலாகச் சணல் உற்பத்தி செய்வது விவசாயிக்குப் பொருளாதார அடிப்படையில் உகந்ததன்று. இதனைத் தொடர்ந்து உற்பத்தியில் ஈடுபடுத்துவதற்கு ஊக்கத் தொகை (Cash Incentives) அளிப்பது, விளைநிலங்களின் பரப்பளவை அதிகப்படுத்துவது, குறைந்த ஆதார விலை அளிப்பது போன்றவற்றைக் கடைப்பிடிக்க வேண்டும் என்று குறிப்பிடுகிறார்கள். சணல் உற்பத்தியை மேம்படுத்துவதற்காக மனித, இயந்திர உழைப்பாற்றல் போன்றவற்றை மிகுதிப்படுத்த வேண்டும் என்று சொல்லப்படுகிறது. சணல் உற்பத்தியில் பெரும்பகுதி உழைப்புக்குத் தர வேண்டிய ஊதியமாக அமைந்து விடுவதால் மிகுதியான உற்பத்தியைக் காண வழியில்லை. இதனைச் சரி செய்வதற்கு அரசு 1971-ஆம் ஆண்டில் இந்தியச் சணல் கழகம் ஒன்றை ஏற்படுத்தி விவசாயிக்கு நியாயமான விலை கிடைக்கும்படி செய்துள்ளது.

சணல் பண்டங்களின் உற்பத்தியில் மாற்றம் செய்வதால் அதன் அளிப்பில் முன்னேற்றம் அடையலாம் என்று எண்ணிச் சணலைச் சலவை செய்து, சாயம் ஏற்றிக் கலப்பு உற்பத்தி செய்வதற்கு முதன் முதலாக முயற்சிகள் எடுக்கப்பட்டு வருகின்றன. இவ்வகைப் பொருள்களுக்கு மிகக் குறுகிய அங்காடியே உள்ளது. சராசரி 5 விழுக்காடு இவ்வகை உற்பத்தியும், பிற சாக்கு வகைகள், தொழிலுக்குத் தேவையான வகைச் சாக்குகள் போன்றவையுமாகும். ஆராய்ச்சி, வளர்ச்சித்துறை, புதிய பண்ட மாற்றங்கள் செய்வதற்கு

முயற்சிகள் எடுத்து அதன் மூலம் விலையில் அதிக மாற்றம் இல்லாமல், தரம் நிறைந்த சணல் பொருள்களை அங்காடிக்குக் கொண்டு வேண்டும் என்று கருத்துத் தெரிவிக்கப்பட்டுள்ளது. சுவர்த் தொங்கல்கள், அலங்காரப் பொருள்கள் போன்றவற்றைப் புதிதாகக் கண்டுபிடிப்பதன் மூலம் சணல் பொருள்களுக்கு நல்ல அங்காடிகள் ஏற்படுத்தலாம் என்று திட்டமிடப்பட்டுள்ளது.

பொருள் உற்பத்தியில் மாற்றம் செய்வதோடு சணல் உற்பத்தி ஆலைகளையும் நவீனமயமாக்க முயற்சிகள் எடுத்து, மூடப்பட்டுள்ள ஆலைகளை மறுபடியும் திறக்க வேண்டும் என்பது முக்கியமான மாற்றத்தை ஏற்படுத்தக் கூடும். மெல்லிய சாக்கு வகைக்குக் கடுமையான போட்டி காணப்படுகின்றது. அதனைச் சரி செய்வதற்கு 3 ஆராய்ச்சி நிறுவனங்களும் சீரான விலையில், தரமான பண்டங்களை உற்பத்தி செய்ய முயன்று வருகின்றன. சணல் உற்பத்தியில் 1950-ஆம் ஆண்டிலேயே நவீன மயமாக்குதல் ஏற்பட்டது. புதிய நூற்பு இயந்திரங்கள் புகுத்தப்பட்டதால் 25 விழுக்காடு தொழிலாளர்கள் குறைக்கப்பட்டனர். இயந்திரங்கள் 1984-ஆம் ஆண்டில் அதி விரைவாக மாற்றப்பட்டன. நூல் நூற்பு, நெசவு போன்ற பகுதிகள் தவிரப் பிற பகுதிகளில் ஆள் குறைப்புடன் அவை நவீன மயமாக்கப்பட்டுள்ளன. சணல் தொழிலுக்கு ரூ.300 கோடி நிதி ஒதுக்கீடு செய்யப்பட்டுள்ளது. இந்தியத் தொழில் முன்னேற்ற நிறுவனம் (Industrial Development Corporation of India) இதனைச் சரியாக முறைப்படுத்த இயலும் என்ற எண்ணத்தை வெளியிட்டுள்ளது. நவீனமயமாக்குவதற்குரிய நிதியை இருவகைகளில் பயன்படுத்தலாம்: (1) உரூ. 150 கோடி ஆலைகளின் இயந்திரங்களையும், கருவிகளையும் நவீனமயமாக்குதலுக்கும், (2) அடுத்த பகுதியாகிய உரூ. 150 கோடி உற்பத்தி முறைகளை நவீனமயமாக்குதலுக்கும் என்று குறிப்பிட்டுள்ளது. நவீன மயமாக்கப்பட்டால் பங்களா தேசத்தின் கடுமையான போட்டியை எளிதாக எதிர்நோக்க இயலும்.

சணல் உற்பத்தியாளர்கள் வளர்ச்சிக் கழகம் இப்போது பல முக்கிய நகரங்களில் (இந்தியா) கண்காட்சிகள் அமைத்துச் சணலின் சிறப்பு, பயன்பாடு, எவ்வாறு அலங்காரக் கலைப் பொருளாக அமையக் கூடும் என்பவற்றை விளக்கிவருகிறது. பல அரிய முயற்சிகளின் வாயிலாக இப்போது 120 நாடுகளுக்குச் சணல் பொருள்கள் ஏற்றுமதியாகின்றன. இலத்தீன் அமெரிக்காவும் ஆப்பிரிக்க நாடுகளும் இந்தியச் சணல் பண்டங்களை விரும்பி வாங்குகின்

றன. பன்னாட்டு அமைப்பில் உள்ள சில உலக நிறுவனங்கள் இந்தியாவின் பிற்காலச் சணல் ஏற்றுமதியில் அக்கறை கொண்டு ஆவன செய்து வருகின்றன. சணலுக்கான வெளிநாட்டு அங்காடி விரிவடையவும் சணல் பொருள்களின் உற்பத்தி மேம்படவும் சணல் பொருள் ஏற்றுமதிவளர்ச்சிக் கழகம் ஒன்று அமைக்கப்பட வேண்டும். அத்தகைய நிறுவனம் புதிய அங்காடிகளைக் கண்டு பிடிப்பதற்குப் பயன்படும்.

அரசு விற்பனைக் கழகம்(State Trading Corporation) சணல் பொருள் விற்பனைக்கான முயற்சிகள் எடுத்து, சணல் ஆலைகளின் ஒத்துழைப்புடன் பெரும் முன்னேற்றத்தை உருவாக்கலாம். குறைந்த ஏற்றுமதி விலை, ஒரு குறிப்பிட்ட அளவு அந்நியச் செலாவணியைப் பெற்றுத்தர இயலும். ஏனெனில், பங்களா தேசம் அவ்வப்பொழுது அங்காடித் தன்மைக்கேற்ப ஏற்றுமதி விலையைச் சரி செய்து கொண்டு போட்டியை நிலைப்படுத்திக் கொள்ளுகிறது.

உலகம் முழுவதும் பெரும்பாலான உணவுப் பொருள்கள் இயற்கையாகக் கிடைக்கின்ற சணல் சாக்குகளிலேயே பொதியப்பட்டு விற்பனைக்கு அனுப்பப்படுகின்றன. எனவே, 7ஆம் ஐந்தாண்டுத் திட்டத்தின் இறுதியில் இவ்வகைச் சாக்குகளுக்குத் தேவையானது 11 இலட்சம் கண்டி சணல் எனக் கணக்கிடப்பட்டுள்ளது. இந்நிலையை அறிந்து செயற்படுவது சணல் உற்பத்தியாளர்களையும், சணல் பொருள் உற்பத்தி ஆலைகளையும் பொறுத்தது. தாய்லாந்து நாட்டில் காணப்படுகின்ற சணல் உற்பத்தி இந்தியாவைப்போல் இல்லாவிட்டாலும், அதன் உற்பத்தி, பெரும்பாலும் பன்னாட்டு அங்காடியில் விற்பனை செய்யப்படுகிறது. அந்த நாட்டின் அங்காடி சிறியதாக உள்ளது என்றாலும் அது னுடைய பெரும்பான்மையான உற்பத்தி வெளி அங்காடியே நம்பியுள்ளது. இருந்தபோதிலும் அந்த நாட்டுச் சணல் உற்பத்தியில் ஈடுபட்டுள்ள தொழிலாளர்களுக்குக் கொடுக்கப்படும் ஊதியம் மிகுதியாக உள்ளது. இந்தியா, பங்களா தேசச் சணல் தொழில்களை விடத் தாய்லாந்து சணல் தொழில் மிக முன்னேற்றநிலையில் காணப்படுகின்றது. இதன் காரணம் அத்தொழிலை ஏற்று நடத்துகின்ற உண்மையுள்ள உத்திரவாதம் நிறைந்த நிருவாகம் என்றும், கச்சா சணல், சணல் உற்பத்திப் பொருள்களை வாங்குவதிலும் விற்பதிலும் கொண்டுள்ள நேரடித் தொடர்பு என்றும் கூறப்படுகிறது.

க.சொ.

துணை நூல்கள்:

Datt R. and Sundaram K.P.M., Indian Economy, S.Chand & Co., Private Ltd, New Delhi, 1986.

Mahanti, P.C., Jute: A Battle for Survival-Commerce, Vol. 157, Bombay, 1983.

Misra S.R. and Puri V.K., Indian Economy, Himalaya Publishing House, Delhi, 1986.

சத் காரியவாதம் காரணத்தைப் பற்றிய குறிப்பிட்ட துறையினரின் கொள்கை. அவர்கள் பிரபஞ்சத்தைப் பற்றிக் கொண்ட கொள்கையை அனுசரித்தும் அதை விளக்கும் வண்ணமாகவும் இது இருக்கிறது. தம்முடைய அனுபவத்தையும் திறனாய்வையும் ஒட்டி மேல்நிலை ஆராய்ச்சிகளுக்கு ஏற்ற வகையில் அவர்கள் தம் தம் காரணக் கொள்கையை வகுத்துக் கொண்டனர்.

இல் பொருளிலிருந்து இல்பொருள் தோன்றுகிறது என்ற பௌத்தரின் கொள்கையிலோ, அழிவற்ற சைதனியத்தில் அதனின்றும் வேறுபடாமல் ஏற்படும் தோற்றமே காரியம் என்ற அத்துவிதவாதத்திலோ, உள்பொருளிலிருந்து புதிதானபொருள் தோன்றுகின்றது என்ற நையாயிகளின் மதத்திலோ உலகிற்கு ஆதியும் அழிவுமற்ற பிரதானம் காரணமாகத் தோன்றாது. ஒரு காரணம் பின் கூறப்படுகின்ற தன்மைகள் உடையதாக இருக்க வேண்டும். அப்படியே உலகில் உணரவும் படுகின்றது. உள்பொருள் அழியாது (Sat Kārya Vāda) என்பது, ஒரு விளைவு (அ) காரணத்தின் தன்மைகளைப் பெற்றதாயும் (தாதாத்மியம்), (ஆ) காரணத்துடன் ஒரே நேரத்தில் உள்ளதாயும் உள்ளது. இன்றேல், காரணவியாபாரம் என்ற ஒரு குறிப்பிட்ட செயற்பாடு தேவையற்றதாகிவிடும். மேலும், இல்பொருளான விளைவு உள்பொருளுடன் எப்படித்தொடர்பு படுத்தப்படும்? (இ) எதுவும் எதனின்றும் வருதல் என்பது இல்லை. அவ்வாறாயின் தரையினின்றும் குடம் வரலாமே? குறிப்பிட்ட விளைவு வேண்டின் குறிப்பிட்ட பொருளே காரணமாகக் கொள்ளப்படுகிறதல்லவா? (ஈ) இல்பொருள் காரணமெனில் பிறப்புக்கு முந்தி போன்று அழிவிற்குப் பின்பும் அந்த விளைவே தோன்றலாமே? (உ) விளைவும் அதன் காரணமும் வேறாயின் விளைவு அறியப்படும்போதே காரணமும் நம்மால் அறியப்படலாமே? (ஊ) குடம் செய்யப்படுகிறது என்று சொல்லும்போது இங்குச் செய்யப்படுதல் என்பது குடத்தை அண்டி இருக்கிறது. குடம் என்பது இன்றெனில் எவ்விதம் செய்யப்படுதல் அதனை அண்டி இருக்கக்கூடும்? மண் என்பது தான் உள்ளதாயின் மண் செய்யப்படுகிறது என்றல்லவா சொல்லப்படவேண்டும்.

ஆகவே, விளைவு என்பது காரணத்தில் ஏற்படும்

சில நிலை மாற்றங்களே. விளைவு முன்பே உறைந்து இருக்கிறது. அது குறிப்பிட்ட செயல் மூலம் வெளிப்படுத்தப்படுகிறது. வெளிப்படுத்தப்படுதல் என்பது உண்டாக்கப்படுதலும் அன்று; அழிவு என்பது முற்றிலும் எதுவும் இன்றிக் காணாமற் போதலும் அன்று. என்றும் உள்ள ஒரு பொருளில் ஏற்படும் மாற்றங்களே (பரிணாமம்-transformation). இதனால் உலகு காமம், வெகுளி, மயக்கம் ஆகிய மூன்றால் ஆனதால், இம் மூன்றிற்கும் காரணமான சத்துவம் இராசதம், தாமதம் என்னும் முக்குணங்களைத் தன்னில் உடையதாய் அழிவற்ற பிரதானம் உலகிற்குக் காரணம் என்பதும், காரணம் அழியாது என்பதும், உள்பொருள் அழியாது என்பதும் பெறப்படுகின்றன. அ.இரா.

துணை நூல்கள்:

Hiryanna.M., Outlines of Indian Philosophy, London, 1958.

Ninian Smart., Doctrine and Argument in Indian philosophy, London, 1964.

சத்தாரா மகாராட்டிர மாநிலத்தில் பூனா மாவட்டத்தில் உள்ள ஒரு நகரமாகும். இந்நகரம் கிருட்டிணா நதியும், வெண்ணை நதியும் கூடுமிடத்தில் அமைந்துள்ளது. மேற்குத் தொடர்ச்சி மலையின் முக்கிய பிரிவான சகாய்த்ரி (Sahayadri) மலைத் தொடரும், மகா தேவ மலைத் தொடரும் முறையே தெற்கு வடக்காகவும் கிழக்கு தென்கிழக்காகவும் செல்கின்றன. இது பூனாவிற்குத் தெற்கே 90 கி.மீ. தூரத்திலும், சத்தாரா இருப்புப்பாதை நிலையத்திலிருந்து 16 கி.மீ. தூரத்திலும், பம்பாய் நகரிலிருந்து தென் கிழக்கே 192 கி.மீ. தொலைவிலும் உள்ளது. இது கடல் மட்டத்திலிருந்து 2320 அடி (707 மீ.) உயரத்தில் அமைந்துள்ளது. இங்கு 1961-ஆம் ஆண்டுக் கணக்குப்படி மக்கள் தொகை 44,353 ஆகும். சத்தாரா என்றால் இந்தியில் 'பதினேழு' எனப் பொருள்படும். அதற்கேற்றாற் போல் இங்கு 17 சுவர்களும் 17 கோபுரங்களும், வாயில்களும், இந்நகரின் தெற்கேயுள்ள கோட்டையில் இருந்தனவெனக் கருதப்படுகிறது. யாதவ வம்ச அரசுகி.பி.14-ஆம் நூற்றாண்டில் அழியவே, இந்நகரம் முகம்மதியர் ஆட்சியின் கீழ் வந்தது. பின்பு இது பாமினி அரசுடன் இணைக்கப்பட்டது. பாமினி அரசு கி.பி. 15-ஆம் நூற்றாண்டில் வீழ்ச்சியடையவே, பீசப்பூர் மன்னர்கள் தலை தூக்கினர். எனவே, சத்தாரா மராட்டியரின் கீழ் வந்தது. இது சாகுவின் காலத்தில் மராட்டிய அரசின் தலைநகராகச் சிறிது காலம் விளங்கியது.

சிவாசி, சாம்பாசி ஆகியோருடன் தீராத பகை கொண்ட ஓளரங்கசீபு, சிவாசியின் மரணத்துக்குப்பின் ஏற்பட்ட போரில் சாம்பாசியையும், சாகுவையும் தில்லிக்குக் கொண்டு சென்றார். சாம்பாசி கொல்லப் பட்டாலும், சாகு ஓளரங்கசீபின் அரண்மனையிலேயே வளர்க்கப்பட்டார். இராமச்சந்திர பண்டு என்பவர் விசல் காட்டிலிருந்து சத்தாராவிற்கு கி.பி. 1692-இல் தம் இருப்பிடத்தை மாற்றிக் கொண்டார். மொகலாயர்களுடன் ஏற்பட்ட போரில் இராசாராம் தாக்கப் பட்டார். எனவே, அவரும் தம் இருப்பிடத்தை சத்தாராவிற்கே மாற்றிக் கொண்டார். பிற தளபதிகளும் தங்கள் இருப்பிடத்தினைச் சத்தாராவிற்கே மாற்றிக் கொண்டனர். இந்நிலையில் ஓளரங்கசீபு தாமே படையை நடத்த முன் வந்தார். கோட்டைகள் பல முகலாயர் வசம் சென்றன. மராட்டியப் படைகள் பல இடங்களில் தோற்கடிக்கப்பட்டன. இறுதியாகச் சத்தாராக் கோட்டையை முற்றுகை இட்டனர். பிரயாக்சி பிரபு (Prayagji Prabu) மிகச் சிறந்த பாதுகாப்பு நடவடிக்கையில் ஈடுபட்டார். எனினும், அது மொகலாயர் வசம் சேர்ந்தது. கி.பி. 1705-இல் ஏற்பட்ட உடன் படிக்கைகள் மூலம் சத்தாராவும், பிற பகுதிகளும் திருப்பி அளிக்கப் பட்டன. ஓளரங்கசீபு கி.பி. 1707-இல் இறந்தபோது சாகு மராட்டிய மன்னராக அனுப்பி வைக்கப்பட்டார். சத்தாராவில் பலர் சாகுவையும், சிலர் தாராபாயையும் ஆதரித்தனர். எனினும், வாரிசுப் போட்டியில் சாகுவே வெற்றி பெற்றுச் சத்தாராவில் முடி சூட்டிக் கொண்டார் எனவே, கி.பி. 1712 முதல் சத்தாரா மராட்டியர்களின் தலைநகரமாக விளங்கியது.

மூன்றாம் மராட்டியப் போரின் முடிவில் கி.பி. 1818-இல் ஏற்பட்ட உடன்படிக்கையின்படி சத்தாரா நகரானது மராட்டியர்களின் பெயரளவிலான தலைவர்களாகிய சிவாசியின் வழித் தோன்றல்களுக்கு அளிக்கப்பட்டது. தல்கௌசியின் அவகாசியிலிக் கொள்கையின்படி கி.பி. 1848-இல் நேரடி வாரிசு இல்லாத காரணத்தைக் காண்பித்துச் சத்தாரா ஆங்கில அரசுடன் இணைக்கப்பட்டது. பின் சத்தாரா மாவட்டமாக்கப்பட்டுச் சத்தாரா நகரமே தலை நகராக்கப்பட்டது. பெ.சி.

துணை நூல்கள்:

Rawlinson, H.G., A concise History of the Indian People, Oxford University Press, London, 1968.

Smith, V.A., The Oxford History of India, Oxford clarendon Press, London, 1967.

சத்தி நாதனார்: இவர் சங்க காலப் புலவர்

களுள் ஒருவர். சத்திநாதன் என்னும் பெயரை ஆய்ந்தோர் அதுபற்றிப் பலவாறு கருத்துக் கூறியுள்ளனர். சத்தியமங்கலம் என்னும் பெயர், சுருக்கங் கருதி மக்களால் சத்தி என வழங்கப்படுவதைப்போல, இப்பெயரின் முற்பகுதியில் அமைந்த சத்தி என்பது இப்புலவரின் ஊர்ச் சுருக்கமாக இருக்கலாம் என்று சிலர் கருதுகின்றனர். தலைவர் என்னும் பொருளில், உருத்திரர் பன்னிருவரைக் குறிக்க 'நாதர் பன்னிருவர்' என்னும் தொடர் சங்க இலக்கியத்துக் காணப்படுகிறது (பரி. 8-7). நாதர் என்ற சொல்லின் ஒருமை வடிவம் நாதன் என்பதாகும். அவ்வகையில் சத்தி, ஆற்றல் என்னும் அடிப்படையில் உமையைக் குறிக்கச் சத்திநாதன் என்னும் பெயர் சிவனைக் குறித்தமைகிறது என்று சிலர் கூறுகின்றனர். வேறுசிலர் சத்தி என்பதற்குக் குடை என்னும் பிற்காலப் பொருள் உண்மை கொண்டு குடையின்கீழ் விளங்கும் தலைவன் என்னும் கருத்தில் சத்திநாதன் என்னும் பெயர் அருகதேவனைக் குறிக்கும் என்றும், அப் பெயர் அச்சமயத்தார் கூறும் 'ஆதிநாதன்' என்னும் பெயரினைப் போல அமைந்தது என்றும் கூறுகின்றனர்.

இப்புலவரின் ஒரேபாடல் குறுந்தொகை 119-ஆம் பாடலாக அமைந்துள்ளது. குறிஞ்சித் திணையில் அமைந்த அப்பாடல் அல்லகுறிப்பட்டுத் திரும்பும் தலைவன் தன் நெஞ்சிற்குக் கூறும் பாங்கிலும், இயற்கைப் புணர்ச்சிக்குப் பின், தலைவி நீங்கியவுடன் தலைமகன் கலங்கி உரைக்கும் பாங்கிலும் அமைந்துள்ளது. இளைய தலைவி வீரம் மிக்க பெருந்தலைவனை வருத்தமுறச் செய்தமைக்கு, இளைய பாம்புக் குட்டி வலியதாய் அடங்காது திரியும் பெரிய காட்டு யானையைத் தீண்டி வருத்தும் இயல்பினை இவர் உவமையாகக் கூறியிருப்பது நயமிக்கதாக உள்ளது.

அ.மா.ப.

சத்தி நாயனார் பெரியபுராணத்தால் விளக்கப்பெறும் அறுபத்து மூன்று சைவ நாயன்மார்களுள் ஒருவர். இவர் காவிரியால் வளம் பெறு சோழவள நாட்டில் வரிஞ்சையூர் என்னும் ஊரில் வாழ்மைச் சிறப்புமிக்க வேளாண் மரபில் தோன்றினார். இவ்வூர் இக்காலத்தில் நாகப்பட்டினத்திற்கருகிலுள்ளது. இவர் சிவபெருமான் திருவடிக்கு அன்பு பூண்டு சிவத் தொண்டு புரிந்துவந்தார். சிவனடியாரைத் தம் முன்னர்ப் பழித்துப் பேசுவோர் எவராயினும் அவர்தம் நாவினை இழுத்து அரியும் ஆற்றல் மிக்கவராக விளங்கினார். அந்த ஆற்றலொடு விளங்கியமையால் இவர் பெயர் சத்தியார் என்று வழங்கப்பட்டது. இதனைச் சேக்கிழார், சிவபெருமான் அடியாரை இகழும் உரையுடைய 'நாவை வலித்தரி சத்தியால், சத்தி

யார் எனும் நாமமும் தாங்கினார்' (பெ.பு.சத்தி.3) என்று குறிப்பிட்டுள்ளார். 'வலித்தரி சத்தியால்' என்னும் தொடரிலுள்ள சத்தி என்பது நாயனார் கொண்டிருந்த கத்தியின் பெயர் எனக் கொண்டு அக் கருவி உடைமையால் பெயர்பெற்றார் என்று கூறுவோருமுள்ளார். நாவனை இழுத்துப் பற்றி அரிவதற்கு வாய்ப்பாகக் குறடு போல்வதோர் கருவியினையும் இவர் கொண்டிருந்தார். சிவனடியாரை எவரும் இழித்துரையாது காத்து வரும் சிவத்தொண்டினைப் பல காலம் தொடர்ந்து ஆற்றிய சிறப்பினால் இவர் சிவபெருமான் திருவடியெய்தினார் என்று பெரிய புராணம் குறிப்பிடுகிறது. இவரைக் 'கழற் சத்தி வரிஞ்சையர்கோன்' என்று திருத்தொண்டத் தொகையும், 'கிரிவல்லவர்தம் அடியாரைத்தன் முன்பு கீழ்மை சொன்ன, திருவில்லவரை அந்நாவரிவோன் திருந்தாரை வெல்லும்...சத்தி' என்று திருத்தொண்டர் திருவந்தாதியும் பாராட்டுகின்றன. அ.மா.ப.

சத்திநிபாதம்: சைவ சித்தாந்தத்தில் ஆணவம், கன்மம், மாயை என மலங்கள் மூன்று என்று கூறினாலும், மாயை என்பது காரணமாயையைக் குறிக்கிறது. அதன் காரியங்களை 'மாயேயம்' என்பர். மலங்களின் சக்திகளை அவற்றின் வழியிலே நின்று செயற்படுத்துகின்ற இறைவன் சக்தியாகிய திரோதான சக்தியையும் ஒருமலம் என்று கருதி, மலங்கள் ஐந்து என்று கூறுகின்றனர். உலக இன்பமும் வீட்டின்பமும் என்று ஆன்மாக்கள் அடைகின்ற பயன் இரண்டு. உலக இன்பம் துன்பம் கலந்தது; நிலையாதது. வீட்டின்பம் நிலைத்தது. அதுவே பேரின்பம். மேற்கூறிய ஐந்து வகை மலங்களுள் எல்லாவற்றிற்கும் மூலமாய் உள்ளது ஆணவம். அது அறியாமையைச் செய்வது. அது பொருள்களையும் மறைத்துத் தன்னையும் மறைக்கிறது. ஆகையினால், ஆணவமலத்தின் உண்மை விளங்காமலிருக்கிறபடியால், அதனைப் போக்குவதும் இயலாததாக இருக்கிறது. இறைவனுடைய திரோதான சக்தி கன்மத்தையும் மாயையும் கூட்டி ஆணவத்தின் சக்தியைச் சிறிது சிறிதாகக் குறைக்க, உயிர்களின் அறிவு சிறிது சிறிதாக விளக்கம் பெற்று வரும். அங்ஙனம் விளக்கம் பெற்று வருந்தோறும் 'திரோதானம்' எனப் பெயர் பெற்று, மறைத்தல் தொழிலைச் செய்து வரும் அச் சக்தி, அருட் சக்தியாய் ஆன்மாவினிடத்துச் சிறிது சிறிதாய்ப் பதியும்.

திரோதான சக்தியால் மயங்கிய உயிர்கள், அருட் சக்தியால் மயக்கம் நீங்கிப், பிறவித் துன்பத்தை உணரும். அங்ஙனம் உணர உணரப் பிறவித் துன்பத்தை நீங்குதற்குரிய முயற்சியை மேற்கொள்ளும். அருட்

சக்தி பதிதலே சத்திநிபாதம் (Saktinipata) எனப்படும். நிபாதம் என்னும் சொல்லுக்கு 'வீழ்தல்' என்பது பொருள். மலபரிபாகமும் பல்வேறு வகைப்பட நிகழுமாகலின், அவற்றிற்கேற்பச் சத்திநிபாதமும் பல்வேறு வகைப்பட நிகழும். அவற்றை மந்தம், மந்ததரம், தீவிரம், தீவிரதரம் என நான்கு வகைப் படுத்திக் கூறுவர். ஏனைய பலவற்றையும், மந்தத்தில் மந்தம், மந்தத்தில் மந்ததரம், மந்தத்தில் தீவிரம், மந்தத்தில் தீவிரதரம் என்றாற்போல, ஒவ்வொன்றையும் நந் நான்காக விரித்துக் கூறுவர். மந்தம் முதலிய நால்வகைச் சத்திநிபாதத்தால் முறையே சரியை, கிரியை. யோகம், ஞானம்என்பன நிகழும்.

அவைகளும் சத்திநிபாதம் போலவே சரியையிற் சரியை, சரியையிற் கிரியை, சரியையில் யோகம் சரியையில் ஞானம் என்றாற் போல ஒவ்வொன்றும் நந்நான்கு வகையாய் விரிந்து நிற்கும். இவ்வாறாக ஆன்மாவின் அறிவு விரிந்து விளங்கி உண்மையை உணரும் தன்மையை அடைந்து, முடிவில் இறைவனது எட்டுக் குணங்களும் தன்னிடத்து விளங்கி நிற்கத்தான் சிவமேயாகின்ற பெருமுத்தி நிலையை அடையும். இரா.கோ.

துணை நூல்கள்:

Devasenapathi V.A., Saiva Siddhanta, University of Madras, 1974.

Nallaswami Pillai, J.M., Studies in Saiva Siddhanta, Dharmapura Adinam, 1962.

சத்திமுற்றப் புலவர் பிற்காலத்தே தமிழ் சீத்தில் வாழ்ந்த ஒரு புலவர். இவருடைய காலம், இயற்பெயர் போன்ற செய்திகள் அறியக்கூடவில்லை. இவர், சத்திமுற்றம் என்னும் ஊரினைச் சேர்ந்தவர் என்பது மட்டும் பெயரிலிருந்து தெரிகிறது (காண்க: சத்தி முற்றம்). 'நாராய் நாராய் செங்கால் நாராய்' எனத் தொடங்கும் ஓர் ஆசிரியப்பா இவர் பாடியதாகப் பிற்காலத் தனிப்பாடல் திரட்டு நூல்களில் இடம் பெற்றுள்ளது. வறுமைக்க இப்புலவர் பாண்டிய மன்னனின் கூடல் மாநகரம் சென்றும், வருத்தம் நீங்காத நிலையில் வானிற் பறந்த நாரையினைக் கண்டு, தம் நிலைமையினைத் தம் மனைவியிடம் கூறுமாறு தூது அனுப்பும் பாங்கில் அப்பாடல் அமைந்துள்ளது. பாண்டி மன்னனைக் காணச் சென்ற இப்புலவருக்கு அனுமதி கிடைக்காமையால், இவர் அரண்மனையின் புறத்தே, இரவில் வாடைக் குளிரால் நலிந்து கிடந்தாரென்றும், அப்பேயது நாரையினைத் தூது அனுப்பும் வகையில்

இப்பாடலைப் பாடினாரென்றும் கூறப்படுகிறது. தென்திசைக் குமரியாடி வடதிசைக்கு ஏகும் நாரையினை விளித்துத் தம் வறுமைத் துயரைக் கூறுகின்றார். 'ஆடையின்றி வாடையின் மெலிந்து, கையது கொண்டு மெய்யது பொத்திக் காலது கொண்டு மேலது தழீஇ' என்னும் வரிகளில் வறுமையுற்றும், வாடையால் நலிந்தும் கிடக்கும் தம் ஏழ்மை நிலைமையினைச் சித்திரித்துள்ளார். அதே நிலையில், கணவரின் வரவை எதிர்நோக்கி, அதனை அறிவுறுத்தும் சகுனமாகப், பல்வி ஒலிப்பதனை எதிர் பார்த்திருக்கும் தம் மனைவியின் நிலைமையினை அழகுறக் காட்டியுள்ளார். நாரையின் அலகிற்குப் பிளந்த பனங்கிழங்கினை உவமை கூறியிருப்பது, ஆசிரியரின் புலமைத் திறத்தினை நன்கு காட்டுவதாக உள்ளது.

'நாராய் நாராய் செங்கால் நாராய்
பழம்படு பனையின் கிழங்கு பிளந்தன்ன
பவளக் கூர்வாய்ச் செங்கால் நாராய்' என்னும்

இவர் பாடலின் தொடக்க நிலை, உள்ளதை உள்ளவாறு வருணிக்கும் தன்மை நவீற்சியும், உவமை நலனும் சிறந்து விளங்குகிறது.

இவரது பாடல் பற்றிப் பின்வரும் கருத்து மரபு வழியாகக் கேட்கப்படுகிறது. அதுவருமாறு: நாரையின் அலகிற்கு ஒருவமை காண விரும்பிய பாண்டிய மன்னன் இரவில் நகர்காண வந்தபோது, இவரது பாடலைக் கேட்டு மகிழ்ச்சியுற்றுப் புலவரை வரவழைத்து, வறுமை நீங்கப் பரிசில் நல்கித் தன் அவைக்களப் புலவராக ஆக்கிக் கொண்டான். 'வெறும்புற்கை' எனத் தொடங்கும் ஒரு தனிப் பாடலை இவர் இயற்றித் தம்மைப் புரந்த பாண்டிய மன்னனை அதில் 'குடிதாங்கி' என்று சிறப்பித்ததாகவும், அப்பாடல் இவரற்ற பாடப்படவில்லை என்பதாகவும் கூறப்படுகின்றன. அ.மா.ப.

சத்தி முற்றம் தமிழ்நாட்டிலுள்ள ஓர் ஊர் சத்தியின் திருமுன்பு அல்லது முன்னிடம் என்று இப்பெயர் பொருள்படும். சத்தி எனப்படும் சத்தி வழிபாடு வளர்ச்சியுற்ற நிலையில், இப்பகுதி மக்கள் இதனை ஊர்ப் பெயராக அமைத்திருத்தல் கூடும். இவ்வூர், தஞ்சை மாவட்டத்தில் கும்பகோணத்திற்கு அருகில் உள்ளது. மக்கள் வழக்கில் இப்பெயர் திரிந்து, 'சத்தி முத்தம்' என்று வழங்கப்படுகிறது. திரிந்த பெயரின் பொருள் அடிப்படையில், புராண ஆசிரியர், 'சத்தி சிவனை முத்தமிட்ட தலம்' என்று கொண்டு, இவ்வூர்ப் பெயரை விளக்கியுள்ளார். இடைக் காலச் சோழராட்சிக் காலத்தில் இவ்வூர் இராசராசபுரம் என்று வழங்கப்பட்ட செய்தியினைக் கல்வெட்டுகள்

குறிப்பிடுகின்றன. சத்தி முற்றம், அக்காலத்தில், குலோத்துங்க சோழ வளநாட்டைச் சேர்ந்த திரு நறையூர் நாட்டில் இருந்தது என்றும் கல்வெட்டுகள் கூறுகின்றன. இவ்வூரில் தோன்றிச் சிறப்புற்றிருந்த ஒரு புலவர், இவ்வூர்ப் பெயரால் சத்திமுற்றப் புலவர் என்று அழைக்கப்பெற்றார். அ.மா.ப.

சத்தியநாத ஐயர், இரா. (கி.பி. 1896-1975):

சிறந்த பல்கலைக் கழக வரலாற்றுப் பேராசிரியராகவும், ஆராய்ச்சியாளராகவும் இந்நூற்றாண்டின் நடுப்பகுதியில் விளங்கிய பேராசிரியர் சத்தியநாத அய்யர் கி.பி. 1896,-இல் சீர்காழிப் பகுதியில் ஓர் அந்தணர் குடும்பத்தில் பிறந்தார். இவர் பெற்றோர் இராம அய்யரும் திருமதி நாராயணி அம்மாளும் ஆவர். இளமையில் உயர்நிலைப் பள்ளிப்படிப்பையும் கல்லூரிக் கல்வியையும் திருச்சிராப்பள்ளிப் புனித சோசப்பு கல்லூரியில் முடிந்தார். முதுகலைப்பட்டத் தேர்வில் (B.A.Hons.) 1917-ஆம் ஆண்டுமாகாணத்தில் முதல் வகுப்பில் தேர்ச்சி பெற்று, இரிப்பன் தங்கப் பதக்கம் பெற்றார். அதனால் இவர் சென்னைப் பல்கலைக் கழகத்தில் இந்திய வரலாற்றுத் துறையில் மானிய உதவிபெறும் முதல் ஆராய்ச்சி மாணவராகச் சேர்த்துக் கொள்ளப்பட்டார். ஐந்து ஆண்டுகள் ஆராய்ச்சிப் பயிற்சி பெற்ற பின்னர், இவர் 1922 முதல் 1929 வரை திருச்சிராப்பள்ளிப் புனித சோசப்பு கல்லூரியில் வரலாற்றில் உதவிப் பேராசிரியராகப் பணி செய்தார். பின்னர் 1929-ஆம் ஆண்டு முதல் 1946-ஆம் ஆண்டுவரை அண்ணாமலைப் பல்கலைக் கழகத்தில் வரலாற்றுத்துறை விரிவுரையாளராகவும், 1946 முதல் 1964 வரை பேராசிரியராகவும்



சத்தியநாத, ஐயர் இரா.

வரலாற்றுத் துறைத் தலைவராகவும் ஒப்பரிய பணியாற்றினார். இவர் தம் பணிக்காலத்தில் பல நாடுகளின் வரலாறுகளையும், அரசியற் கோட்பாடுகளையும் எல்லா வகுப்பு மாணவருக்கும் நன்கு பதியும்படி கற்பித்தார். இவர் பல ஆராய்ச்சி மாணவர்களுக்கு வழிகாட்டியாக இருந்து அவர்களை உருவாக்கி, அவர்களுடைய வெற்றியான கல்விப் பணி வாழ்க்கைக்கு உறுதியான அடிப்படை அமைத்தார். இவருக்குப் பெண்கள் இருவரும் ஆண்கள் மூவரும் உள்ளனர்.

இவர் ஆங்கிலத்தில் வெளியிட்ட ஆராச்சிநூல் கள் பின் வருவன:

1. பண்டைய கிரேக்க, உரோமானிய வரலாற்றுச் சுருக்கம்.
2. மதுரை நாயக்கர் வரலாறு. (ஆராய்ச்சி நூல்).
3. தொண்டைமண்டலத்தின் பண்டைய வரலாறு.
4. இந்தியாவின் அரசியல், பண்பாட்டு வரலாறு. (3பாகங்கள்):
5. கி.பி. 17-ஆம் நூற்றாண்டின் தமிழக வரலாறு.

வரலாற்று நூலைக் கற்பிக்கும் ஆசிரியத் துறையிலும், ஆராய்ச்சித் துறையிலும், இவர் இணையிலாப் புகழுடன் விளங்கினார். இவர் நூற்பொருளை மாணாக்கர் எளிதில் உணரும்படி தொகுத்து உரத்த குரலில் சொல்லும் ஆற்றலும் பொறுமையும் பெருமையும் அறிவியல் நோக்கும் உடையராய் விளங்கினார். அறிவும் உயர்புறவியு முடையார், ஒழுக்க நெறி தவறினால் தாம் அதனைப் பற்றிக் கூறவேண்டிய சூழ்நிலையில் அத்தவற்றை அஞ்சாமல் உறுதியாகச் சுட்டிக் காட்டுவார். வாழ்க்கையின் குறிக்கோளை அடையும் முயற்சியில் எவராலும் முழுவெற்றி எய்துதல் இயலாதாயினும், ஒவ்வொருவரும் தத்தம் அறிவாற்றலுக்கேற்ப உண்மையாக உழைக்கும் முயற்சியே அவருடைய வாழ்க்கையின் வளர்ச்சியைக் காட்டும் என்று இவர் அடிக்கடி கூறுவார்.

இந்திய வரலாற்றில் அரசர்கள், ஆட்சியாளர்கள் ஆகியோருடைய பெருமையை இவர் சீர்தூக்கி மதிப்பிடும்போதும், ஒவ்வொருவருடைய பண்பும் நோக்கங்களும் செயல்களும் இந்தியரின் நல்வாழ்வுக்கு எத்துணை உதவி செய்தன என்ற அளவு கோலை வைத்தே மதிப்பீடு செய்தார். மேலும், இவர் வரலாற்றாராய்ச்சியைப் பற்றித் தாம் எழுதிய, 'வரலாறும் வரலாற்றுத் தத்துவமும்' (History and

Meta-History) என்ற கட்டுரையில் 'வரலாற்றாராய்ச்சி என்பது ஒரு நீண்ட, பளுவான பணி ஆகும். மேலும், ஒரு சிறந்த வரலாற்றாசிரியரென்ற புகழை அடைதற்குச் சுருக்கு வழி எதுவும் இல்லை. அறிவாகிய மரத்திலே, வரலாற்றாராய்ச்சி என்ற கனியானது கடைசியாகத் தான் முதிர்ந்து, பழுத்துக் கிடைக்கும்', என்று கூறினார். இதிலிருந்து, வரலாற்றாராய்ச்சியிலீடுபட்டுள்ளோருடைய குறிக்கோள் அயராது உழைத்தலே ஆகுமென்று இவர் கருதியமை நன்கு தெரிய வருகிறது. பண்புடையார் வாழ்க்கையினால் தான் உலகத்துக்குப் பயனுண்டு என்ற குறள் நெறியை இவர் நன்கு உணர்ந்து கடைப்பிடித்தார். பா.கு.

சத்தியநாராயண பண்டித, கவிரத்தின

என்பவர் ஆக்ராவுக்கு அண்மையிலுள்ள 'தந்துபுர்'. என்னும் கிராமத்தைத் தம் இருப்பிடமாகக் கொண்டு வாழ்ந்த சிறந்த இந்தி மொழிக் கவிஞராவார். உயர்ந்த ஆங்கிலக் கல்வியைப் பெற்றிருந்தும் இவர் எளிய இனிய கிராமிய வாழ்வையே தம் வாழ்நாள் முழுவதும் மேற்கொண்டார். வேட்டி, இடுப்பு வரை நீண்ட சட்டை, மேலாடை, தலையில் வட்டமான தொப்பி இவற்றுடன் கூடிய தோற்றத்துடனேயே இவர் என்றும் காணப்பட்டார். வெளித்தோற்றம் போலவே இவர் உள்மனமும் எளிமையும் இனிமையும் கலந்து காணப்பட்டது.

கவிஞரின் இளமைக் காலமும் இல்லறவாழ்வும் துன்பமயமாக அமைந்தன. வாழ்க்கையில் துன்பங்கள் நேரும் பொழுதெல்லாம் மனங்கலங்காது தம் மனவெழுச்சியான் அவற்றை வென்று மகிழ்ந்து இன்பங் கண்டார். இவர் வாழ்வே இவருக்கு ஒரு காவியமாக அமைந்தது. நிலையாக அமைந்துவிட்ட தம் துன்ப வாழ்வில் எதிர்ப்பட்ட சிக்கல்கள் யாவற்றையும் தம் கவிதைகளிலும் காவியங்களிலும் இவர் வெளிப்படுத்தத் தவறியதில்லை.

இந்தி மொழியின் வளமான கிளைமொழிகளில் ஒன்றான 'பிரச' மொழியைத் தம் தாய்மொழியாகக் கொண்ட இக்கவிஞர், தம் மாணவப் பருவ முதற் கொண்டே கவிதை எழுதும் ஆற்றலைப் பெற்றிருந்தார். பின்னர், அம்மொழியில் மிக்க தேர்ச்சியுற்றுச் சிறந்த கவிதைகளையும் காவியங்களையும் படைக்கலானார். அதன் அடிப்படையில் மக்கள் இவரைப் 'பிரச கோகிலம்' என்றும், 'கவிரத்ன' என்றும் அழைத்து மகிழ்ந்தனர்.

இவர் காதற்சுவை மிகுந்த கவிதையினை மிக நாகரிகமாகத் தருவதிலும், இயற்கையைச் சிறப்பாக

வருணிப்பதிலும் வல்லவராகத் திகழ்ந்தார். பவபூதியின் 'உத்திர ராம சரிதம்', மாலதி மாதவம்' ஆகிய இரு வடமொழி நாடகங்களையும், மெக்காலேயின் 'ஓரேசக' என்னும் ஆங்கிலச் சிறுகாப்பியத்தையும் படிப்பார் மூல இலக்கியங்கள் என்று எண்ணும்படி எனிய நடையில் சிறப்பாக இந்தியில் மொழிபெயர்த்துத் தந்துள்ளார்.

கவிஞருடைய படைப்புகளுள் 'பிரேம கவி', 'பிரமர் தூது' ஆகியன சிறப்பிடம் பெறுகின்றன. 'பிரமர் தூது' என்னும் கவிதைப் படைப்பு யசோதை துவாரகையில் அரசுபுரிந்து வந்த கிருட்டிணனுக்குச் செய்திகளைச் சொல்லியனுப்புவதாக அமைந்துள்ளது. அந்நூலின் இறுதிப் பகுதி நாட்டின் அன்றைய நிலை குறித்தும், கவிஞரின் வாழ்வுநிலை குறித்தும் விளக்குகின்றது. இவர்தம் கவிதைகள் 'இருதய தரங்க' என்னும் நூலில் தொகுக்கப்பட்டுள்ளன.

பிரச பூமியையும், பிரசமொழியினையும், பிரசா பதியாகிய கிருட்டிணனையும் தம் வாழ்நாள் முழுதும் உள்ளத்துள் கொண்டு மதித்து வாழ்ந்த இக்கவிஞரின் பெரும்பாலான கவிதைகள் பக்திச் சுவை மிக்கன. கவிஞர் கி.பி.19-ஆம் நூற்றாண்டின் பிற்பகுதியிலும் 20-ஆம் நூற்றாண்டின் முற்பகுதியிலும் வாழ்ந்தவராவார். இரா.செ.

சத்தியமூர்த்தி, சு. (கி.பி. 1887-1943):

இந்தியாவை ஆட்டிப் படைத்த ஆங்கிலேயரைத் தம் நாவன்மையால் கவர்ந்தவரும் நாட்டுப்பற்றையே தம் உயிர்மூச்சாகக் கொண்டு வாழ்ந்தவருமான வீரர் சத்தியமூர்த்தி கி.பி. 1887-ஆம் ஆண்டு ஆகஸ்டு 19-ஆம் நாள் புதுக்கோட்டைக்கு அண்மையிலுள்ள திருமயத்தில் பிறந்தார். இவர் தந்தை சுந்தர சாத்திரி தஞ்சை மாவட்டத்திலுள்ள செம்பனார்கோவிலில் பிறந்தவர். சுந்தர சாத்திரி திருமயத்தில் வழக்குரைஞராகப் பணியாற்றியபோது அங்குள்ள இறைவன் சத்தியமூர்த்தியிடம் பிள்ளை வேண்டுமென்று வேண்டிக்கொண்டார். அவ் வேண்டுகலாற் பிறந்த தம் மகனுக்குச் சத்தியமூர்த்தி எனப் பெயரிட்டார்.

தீரர் சத்தியமூர்த்தி புதுக்கோட்டை அரசர் கல்லூரியிலும், தாம்பரம் கிருத்தவக் கல்லூரியிலும் மேற்படிப்புப் படித்தார். இவர் வழக்குரைஞராகத் தம் வாழ்க்கையைத் தொடங்கினார். இவர் 1918-இல் மகாத்துமா காந்தியைச் சந்தித்தார்; விடுதலை இயக்கத்தில் தீவிர ஈடுபாடு கொண்டார். இவர் கல்லூரியில் படிக்கும்போதே நாடகங்களில் அரசவேடம் போட்டு நடித்தார். இவர் சென்னையில் நகரத் தந்தையாகவும் (மேயராக) இருந்தார்.



சத்தியமூர்த்தி, சு.

தேசிய காங்கிரசின் சார்பாக இவர் சென்னை மேலவைச் சட்டமன்றக் குழு உறுப்பினராக 1923 முதல் 1930 வரை பணியாற்றினார். மத்திய சட்டமன்ற உறுப்பினராகவும் 1935 முதல் 1942 வரை இருந்தார். அப்போது இவரது செயலராகக் காமராசர் இருந்தார். காமராசர் 1940-இல் தமிழகக் காங்கிரசின் தலைவராக இருந்தபோது சத்தியமூர்த்தி செயலராக இருந்தார்.

இவர் சட்டமன்றத்தில் பேசுவதிலும், குறுக்கு வினாக்களைத் தொடுப்பதிலும் வல்லவர். சத்தியமூர்த்தி தேசிய அளவில் பல உயர் பதவிகளை வகித்துள்ளார். இவர் 1930, 1942 ஆகிய ஆண்டுகளில் உண்ணாவிரதம், 'வெள்ளையனே வெளியேறு' ஆகிய போராட்டங்களில் பங்கு பெற்று மூன்று முறை சிறை சென்றுள்ளார்.

முன்னாள் முதலமைச்சர் காமராசர் இவரது நெருங்கிய சீடர்களுள் முக்கியமானவர். சென்னைத் திருவல்லிக்கேணியில் சத்தியமூர்த்தி குடியிருந்தபோது காமராசர் இவரைச் சந்திக்க அங்கு அடிக்கடி செல்வார். காமராசரின் கருத்தாழமும், சிந்தனைத் தெளிவும், செயலாற்றும் திறனும் சத்தியமூர்த்தியைக் கவர்ந்தன. காமராசரின் கருத்துகளைச் சத்தியமூர்த்தி பெரிதும் மதித்தார். காமராசரும் சத்தியமூர்த்தியின் உற்ற தோழராக விளங்கினார். வெள்ளை உள்ளங் கொண்ட சத்தியமூர்த்தி அரசியல் சூழ்ச்சிகள் பற்றி அறியாதவர்.

சத்தியமூர்த்தி இளமையிலிருந்தே நாடகம் இசை ஆகியவற்றை மிகவும் விரும்புவவர்; கல்லூரி நாள் களில் பல மேடை நாடகங்களில் நடித்து அனுபவம்

பெற்றவர். அதனால் இவர் சென்னையில் இருந்த கருணவிலாச சபாவில் ஓர் நாடக நடிகராகவும் சேர்ந்தார். இச்சபை புகழ்பெற்ற நாடகாசிரியர் பம் மல் இராவ்பகதூர் சம்பந்த முதலியாரால் நிறுவப்பட்டது.

சத்தியமூர்த்திக்குச் சமசுகிருத மொழி நன்கு தெரியும். இவர் நாடகங்களில் நடிப்பதோடு புராணம், வரலாற்று நாடகங்கள் ஆகியவற்றிற்கு நடிகர் களைத் தேர்ந்தெடுப்பதிலும், வசனங்கள், பாடல்கள் ஆகியவற்றைச் சொல்லித் தருவதிலும் திறமையானவர். முனிசாமி நாயுடு, கல்யாணராமய்யர், சுந்தர ராவ், கி. கன்னையா, சகோதரி பாலாமணி முதலியவர்கள் புதிய முறை நாடகத் தொழிலுக்கு வழிகாட்டிகளாக இருந்தனர். இவர்களும் சத்தியமூர்த்தியின் ஆலோசனைகளைக் கேட்டு வந்தனர். சத்தியமூர்த்தி நடித்த நாடகங்களுள் பொன்விலங்கு நாடகம் புகழ்பெற்றது.

இசையிலும் மிக்க ஈடுபாடு காட்டினார் தீரர் சத்தியமூர்த்தி. பல இசை நிகழ்ச்சிகளில் இவர் பெண்பாடகிகளுக்குப் பேராதரவு அளித்தார். மேலும் இவர் கடவுள் பக்தியும் தீவிரசமய நம்பிக்கையும் உள்ளவர். அடிக்கடி இவர் 'ஆண்டவனிடம்' நிலையான பக்தி கொண்டிருப்பது ஒருவர் சிறப்பாக வாழ்வதற்கு உதவியாகும்; அதுபோலவே சமயம் என்பது ஒவ்வொருவரும் வழிபடும் தெய்வத்துக்கும் அவர்களுக்கும் உள்ள சொந்தமான ஒன்றாகும்; இதில் யாரும் தலையிட உரிமை இல்லை' எனக் கூறுவார்.

நீலம் என்ற புனை பெயருடைய எசு. நீலமேகம் பிற்காலத்தில் 'சுதேசமித்திரன்' நாளேட்டில் செய்தி ஆசிரியராகப் பணியாற்றினார். இவர் கர்நாடக இசையிலும் சிறந்த ஆராய்ச்சியாளர். சென்னையிலும் வெளியூர்களிலும் சத்தியமூர்த்தி நிகழ்த்திய சொற்பொழிவுகளை 'மித்திரனில்' அழகான தலைப்புகளில் இவர் சிறப்பாக வெளியிட்டார். இவர் சத்தியமூர்த்தியின் குடும்பத்தாருடன் நெருங்கிப் பழகியதால், சத்தியமூர்த்தி தம் மகள் இலட்சுமிக்கு அந்நாளில் எழுதிய கடிதங்களைச் சீராகத் தொகுத்து 'அருமைப் புதல்விக்கு' என்ற நூலாக வெளியிட்டார். சத்தியமூர்த்தி மேடைகள், வானொலி, தேர்தல் சம்பந்தமாக இசைத்தட்டுகளில் நிகழ்த்திய சொற்பொழிவுகள் ஆகியவற்றைத் தொகுத்துச் 'சத்தியமூர்த்தி பேசுகிறார்' என்ற மற்றொரு நூலும் வெளியிட்டார். இவரைப் போல் 'சங்கு'ப் பத்திரிக்கை ஆசிரியரான சுப்பிரமணியனும், நூல்வெளியிட்டாளரான 'சங்கு' கணேசனும் சத்தியமூர்த்தியின் நெருங்கிய நண்பர்கள் ஆவர்.

சத்தியமூர்த்தி நாளும் நாட்டுக்காக உழைத்ததின் விளைவாக நோயுற்றார். இவர் வட இந்தியாவில் சிறையிலிருந்தபோது, உடல் நலக் குறைவு ஏற்பட்டது. உடனே இவர் சென்னைப் பொது மருத்துவமனைக்குக் கொண்டு வரப்பட்டார். ஆனால் 1943-ஆம் ஆண்டு இவர் காலமானார். கே.சே.

சத்தியவான் என்பவன் சாவித்திரியின் கணவன்; சாளுவ தேசத்து மன்னன் தியுமத்தேனன் என்பவனின் மகன். இப்பெயரில் துரியோதனின் சேனாதிபதியாக ஒருவன் இருந்ததாகவும் தெரிகிறது. சத்தியவானுக்குச் சித்திராகவன் என்னும் பெயரும் உண்டு. சத்தியவான் என்பதற்கு மெய்யன், உண்மை பேசுபவன் என்பது பொருள் அழகிலும் வீரத்திலும் பண்பிலும் சிறந்த சத்தியவான் இளவரசனாக இருக்கும்போதே, அவனுடைய பெற்றோர்கள் பகைவரிடம் நாட்டை இழந்ததோடு கண்ணையும் இழந்து காட்டில் வசிக்க நேரிட்டது. அவனும் தன் பெற்றோர்களுடன் காட்டில் வசித்து வந்தான். அப்பொழுது சாவித்திரி சத்தியவாணைக் கண்டு காதல் கொண்டு அவனையே மணாளனாக மனத்தில் வரிந்து கொண்டாள். இதை அறிந்த நாரதர் சாவித்திரியிடம், மணம் புரிந்த ஓராண்டிற்குள் சத்தியவான் இறந்துபடுவான். எனவே நீ வேறொருவனை மணந்து கொள்வாயாக என்று கூறினார். அதற்குச் சாவித்திரி உடன்படாது சத்தியவானையே மணந்து காட்டில் இருந்து கொண்டு சத்தியவானின் ஆயுளுக்காகக் கடுமையான நோன்பினை இயற்றி வந்தாள். சத்தியவான் இறக்கும் நாளும் வந்தது. அன்று அவன் மரம் வெட்டக் காட்டிற்குச் சென்று திரும்பி வந்து, சோர்வினால் சாவித்திரியின் மடியில் துயில் கொண்டான். அச்சமயம் அறிந்து எமன் சத்தியவானின் உயிரைக் கொண்டு சென்றான். தன் கற்பின் திறத்தால் இதனை அறிந்த சாவித்திரி எமனைப் பின் தொடர்ந்து சென்று முறையிட்டாள். சாவித்திரியின் வேண்டுகோளுக்கு மனமிரங்கி அவளுடைய மாமன் மாமிக்குக் கண்ணும், நாடும் தந்து சென்றான். ஆனால், சாவித்திரி யமனின் பின்னால் சென்று மீண்டும் முறையிட, அவளுக்கு நூறு மக்கள் உண்டாக வரம் தந்தான். இவ்வரத்தைப் பெற்ற சாவித்திரி, கற்புமிக்க ஒருத்தி கணவன் இறந்த பின்பு மகப்பேறு அடைய முடியாது என்பதைக் காலனுக்குத் தன் வாக்கு வன்மையால் அறிவுறுத்தினாள். சாவித்திரியின் பதிபக்தியைக் கண்டு வியந்த காலனும் சத்தியவானின் உயிரை மீட்டுத் தந்தான். உயிர் வரப்பெற்ற சத்தியவானும் தன் மனைவியுடன் தன் மாமன் நாடு சென்று மகிழ்வுடன் வாழ்ந்து வந்தான்.

சத்தியாக்கிரகம்: இத் தொடர் சத்தியம், ஆக்கிரகம் என்ற இரு வட மொழிச் சொற்களால் ஆகியது. சத்தியம் என்பது உண்மை அல்லது மெய்ம்மை ஆகும். ஆக்கிரகம் என்பது கடைப்பிடித்தல் அல்லது உறுதியாகக் கைக்கொள்ளுதல் என்னும் பொருளது. எனவே சத்தியாக்கிரகம் என்பதற்கு என்றும் அழியாத உண்மையில் நம்பிக்கை வைத்து, உள்ள உறுதியுடன் நேர்மையைக் கடைப்பிடித்தல் என்பது விரிந்த பொருளாகும். வரலாற்றுக்கு முற்பட்ட காலம் தொடங்கிக் காந்தியடிகள் காலம்வரை (கி.பி. 1869-1948) தோன்றிய அறநூல்களெல்லாம் பொதுவாகத் தனியொருவன் கடைப்பிடிப்பதற்கும் அரசு கடைப்பிடிப்பதற்கும் உரிய அறநெறிகளைப் பாகுபடுத்தியே கூறியுள்ளன. தனிமனிதனுக்கு ஓர் அறமும் அரசுக்குப் பிறிதொரு அறமும் என்றில்லாமல் அறம் ஒன்றே என்றும், அது இடத்துக்கு இடம் மாறாது என்றும் விளக்கியதோடு அன்றி, அதனை நடைமுறைப்படுத்தியும் காட்டிய பெருமை காந்தியடிகளையே சாரும். சத்தியாக்கிரகத்தின் விளக்கம் சுருங்கக்கூறின் காந்தியடிகளின் வாழ்க்கையாகும். அன்பு (Love), இன்னா செய்யாமை (Non-violence) வாய்மை (Truth) இம்மூன்றும் தனிமனித வாழ்க்கையில் கடைப்பிடிக்கப்படுவதுபோலப் பொதுவாழ்விலும் கடைப்பிடிக்கப்படுதல் வேண்டும் என்பது அவர் கொள்கை.

சத்தியாக்கிரகத்தில் காந்தியடிகளுக்கு நம்பிக்கை ஏற்பட்டதற்குக் காரணம் அவர் இளமையில் கேட்டறிந்த அரிச்சந்திரன் கதையேயாகும். தம் சொந்த மாநிலமான குசராத்தில் தோன்றிய சில கவிஞர்களும் இவர் கொள்கைக்குக் காரணமாவர். சாமல் பட்டு (Shamal Bhat) என்ற கவிஞர், 'நன்மை செய்தவர்க்கு நன்மை செய்வது பெருஞ் சிறப்புக்குரிய தன்று, ஆனால் தீமை செய்தவர்க்கும் நன்மை செய்வதே உண்மையான சிறப்பைத் தருவதாகும்; போராண்மையும் ஆகும்' என்னும் பொருள்படப் பாடிய வரிகள் காந்தியடிகளின் உள்ளத்தைப் பெரிதும் கவர்ந்தன. 'இன்னா செய்தார்க்கும் இனிமையே செய்யாக்கால் என்ன பயத்ததோ சால்பு' என்ற வள்ளுவர் வாய்மொழி இங்கு நினைவு கூரத்தகும். அன்பு, வாய்மை முதலிய பண்புகளை இவருக்கு முன்பல சான்றோர்கள் வலியுறுத்தி இருப்பினும் அவற்றைத் தம் தனி வாழ்க்கையிலும், வலிமை பொருந்திய ஆங்கில அரசாங்கத்தை எதிர்த்துப் போராடிய அரசியல் வாழ்க்கையிலும் இவற்றை நெகிழவிடாமல் கடைப்பிடித்த காரணத்தால் சத்தியாக்கிரகம் என்னும் பொருள் பொதிந்த தொடர் உண்மையான விளக்கம் பெறலாயிற்று. வாய்மையையும் இன்னா

செய்யாமையையும் அரசியலில் புகுத்திய முதல் சத்தியாக்கிரகி காந்தியடிகள் ஆவர். 'அறத்திற்கே அன்பு சார்பு என்ப அறியார், மறத்திற்கும் அஃதே துணை' என்ற வள்ளுவர் வாய்மொழி இக் கொள்கையை வலியுறுத்தக் காணலாம்.

காந்தியடிகளைப் பொறுத்தமட்டில் சத்தியாக்கிரகம் என்பது வாழ்க்கையின் வழிகாட்டியாகும்; வாய்மையை நடைமுறைப் படுத்துவதும் ஆகும். ஒரு சத்தியாக்கிரகி தன் வாழ்க்கையில் ஏற்படும் இடர்ப்பாடுகளைப் பொறுமையுடன் ஏற்றுக்கொள்ளுதல் வேண்டும். சிக்கல்களை எதிர்நோக்கும்போது பொறுமை இழந்து கோபத்திற்கு ஆளாகி வன்முறையில் இறங்கக் கூடாது. துன்பங்களை மகிழ்ச்சியுடன் ஏற்றுக் கொள்ளும் மனநிலையை வளர்த்தல் வேண்டும். தீமையை எதிர்த்துப் போரிடும்போது அத்தீமை செய்தவர் மீது காழ்ப்புணர்ச்சி காட்டுதல் கூடாது. இம்முறையில், தான் உயிரிழக்க நேரிடினும் அதனைப் பன்முறையுடன் ஏற்க வேண்டும். ஒப்புரவு செய்தலினால் உயிர்க்கேடு ஏற்படினும் அதனை மகிழ்ச்சியோடு ஏற்றுக் கொள்ள வேண்டும் என்று வள்ளுவரும் கூறுவர். புராண இதிகாசங்களில் வரும் சில கதைகளும் இக்கருத்தினை வலியுறுத்துகின்றன. பிரகலாதன் கதை, அரிச்சந்திரன் கதை, சாக்கிரட்டீசின் வரலாறு, ஏசுநாதரின் வாழ்க்கை முதலியன சத்தியாக்கிரகத்தை நன்கு விளக்குவனவாகும். ஆனால் அவையெல்லாம் சமயச் சார்பு பற்றியன. தனிப்பட்ட நிலையில் மேற்கொள்ளப்பட்டவை. ஆனால் காந்தியடிகள் சத்தியாக்கிரகத்தைச் சமுதாய, அரசியல், பொருளியல் துறைகளிலும் விரிவாகப் பயன்படுத்தியவர். இந்த வேறுபாட்டை உணர்தல் வேண்டும்.

வாய்மையும் இன்னா செய்யாமையும்: வாய்மையும் இன்னா செய்யாமையும் (அகிம்சை) ஒரு சத்தியாக்கிரகி வாழ்க்கையின் அடித்தளமாகும். எனவே இவற்றின் பொருளை நன்கு உணர்ந்து கொள்ள வேண்டும். வாய்மை என்பது விரிந்த பொருளுடையது. உண்மை, வாய்மை, மெய்ம்மை, என்ற சொற்கள் பொருள் நுட்பம் உடையன. நினைப்பு, சொல், செயல் ஆகிய மூன்றையும் இவை முறையே குறிப்பன. ஒருவன் மனத்தால் நினைப்பதும் நினைத்ததை நினைத்தவாறு உரைப்பதும் உரைத்தவாறு செய்வதும் வாழ்க்கையின் முழுக் கூறுகளாகும். இவ்வாறு மன மொழி மெய்களால் ஒருங்கிணைந்த நிலையை அடைவதும் அதனை நடைமுறைப்படுத்துவதும் வாய்மையின் பாற்படும் என்பது காந்தியடிகள் தரும் விரிந்த விளக்கமாகும். எனவேதான், தம் வாழ்க்கை

வரலாற்றைச் சத்திய சோதனை என்ற தலைப்பில் எழுதினார். இன்னா செய்யாமை என்பது பிறரை வருத்தாமை ஆகும். மன மொழி மெய்களால் எந்த உயிர்க்கும் தீங்கு செய்தல் கூடாது. இது எதிர் மறைப் பொருளாகும். உடன்பாட்டு வகையில் எல்லோரிடத்தும் அன்பு காட்டுதல் என்பது இதன் பொருள். பிறர் துன்பம் கண்டு தான் வருந்துதலும் இதனைச் சார்ந்ததே. சுருங்கக் கூறின், ஆன்ம நேய ஒருமைப்பாடு இன்னா செய்யாமை யின் உட்பொருளாகும்.

சத்தியாக்கிரகத்தின் தோற்றம்: காந்தியடிகள் கி.பி. 1893-இல் தென்னாப்பிரிக்கா சென்றிருந்தார்; அங்குச் சிலகாலம் வாழ்ந்தார்; ஓடுக்கப்பட்ட இந்திய மக்களுடன் பழகினார்; அந்நாட்டில் அவர்களுக்கு அன்றைய அரசு செய்த கொடுமைகளை உணர்ந்தார். இன ஒதுக்கல் சட்டம் அங்குத் தலைவிரித்தாடியது. கொடுமைக்குப் பணிவது கோழைத்தனம் என்பது காந்தியடிகளின் கொள்கை. அதை எதிர்க்க வேண்டும் என்று நினைத்தார். ஆனால், வன்முறைக்கு இடந்தர விரும்பவில்லை. அக்கொடிய சட்டத்தை எதிர்த்து அமைதியான முறையில் ஒரு போராட்டம் முண்டது. அதற்குச் சாத்விக எதிர்ப்பு அல்லது வன்மை சாரா எதிர்ப்பு (Passive Resistance) என்பது பெயர். அந்நிலையில் காந்தியடிகள் இத் தத்துவத்திற்கு மிகப் பொருத்தமான மாற்றுப் பெயர் தர விரும்பினார். வன்மை சாரா எதிர்ப்பில் சில குறைகள் இருப்பதாகக் காந்தியடிகள் உணர்ந்தார். வலியவன் ஒருவன் தீங்கிழைக்கும்போது வலிமையற்றவன் அமைதியாக ஏற்பான். ஆனால் அவனே வன்முறைக்குச் சாதகமான சூழ்நிலை தனக்கு உண்டாகும் போது வன்முறையைக் கையாளத் தவற மாட்டான். ஆனால், காந்தியடிகளின் கொள்கையின்படி தன்னிடம் ஆயுத வலிமை இருந்தாலும் திருப்பித் தாக்குதல் கூடாது; அதனால் வரும் துன்பத்தை ஏற்றுக் கொள்ள வேண்டும்; பகைவன் மீது வெறுப்புணர்ச்சி காட்டக் கூடாது. இவையே உண்மையான சத்தியாக்கிரகியின் பண்புகள். அதனால் தான் சத்தியாக்கிரகம் என்ற தொடரைப் பயன்படுத்தினார். நெடிய ஆலோசனைக்குப் பின்னரே இத்தொடரை ஆண்டதாக அவர் கூறுகிறார்; சத்தியாக்கிரகியிடம் அன்பு குடி கொள்ள வேண்டும். வெறுப்பு தலை காட்டக் கூடாது; வன்முறை தோன்றக் கூடாது. உடல்வலிமையை நம்புவன் விலங்குத் தன்மையைப் பெறுகிறான். பகைமையைப் பகைமையால் ஒழிப்பது நீடித்த பயனைத் தாராது. போர் போரையே மீண்டும் உண்டாக்கும். 'யாரொடும் பகை கொள்ளவன் என்ற பின் போர் ஒடுங்கும், புகழ் ஒடுங்

காது' என்ற கம்பர் வாக்கு உன்னுதற்கு உரியது. இதில் காந்தியடிகளுக்கு முழுநம்பிக்கை இருந்தது. ஒரு சத்தியாக்கிரகி அச்சம் தவிர்த்தல் வேண்டும்; ஆண்மை கடைப் பிடித்தல் வேண்டும்; துன்பத்திற்குத் துவளுதல் கூடாது; காழ்ப்புணர்ச்சி விடுதல் வேண்டும். நெஞ்சத்தில் உரமும் நேர்மைத் திறமும் ஆன்ம வலிமையும் சத்தியாக்கிரகத்தின் நாளங்களாகும். ஆன்ம சக்தியால் கலவையும் பிழிந்து கனியாக்க முடியும். இப் பண்புகளே காந்தியடிகளை உலகப் பேரொளி ஆக்கின.

முப்பெரும் கூறுகள்: ஒரு சத்தியாக்கிரகி தீமையை எதிர்த்துப் போரிட்டு வாகை சூடுவதற்கு ஒத்துழையாமை (Non-Cooperation) சட்ட மறுப்பு (Civil disobedience) உண்ணாவிரதம் (Fast) என்னும் மூன்று வழிமுறைகளைப் பின்பற்றலாம்.

ஒத்துழையாமை என்பது கொடுமைக்கு ஒத்துழைப்புச் செய்யாமையாகும். கொடுமை இழைப்பவனுக்கு நேர்முகமாகவோ மறைமுகமாகவோ உதவியாகவும் உடந்தையாகவும் இருத்தல் கூடாது. கொடுமையை எதிர்த்தே ஆக வேண்டும். எவ்வாறு எதிர்ப்பது? கொடுமைக்குக் கொடுமை செய்தும் எதிர்க்கலாம்; கொடுமையாளனுக்கு உதவாமலும் ஒத்துழைப்புத் தாராமலும் எதிர்க்கலாம். அவ்வாறு உதவி மறுப்பதால் அவனைத் திருத்த முடியும். அரசன் கொடியவனாக இருந்தால் குடி மக்கள் அவன் செய்யும் கொடுமையை எதிர்க்க வேண்டும். வரிகொடாமை, அவன் மேற்கொள்ளும் அரசு காரியங்களுக்கு ஒத்துழைப்புத் தாராமை, இன்ன பிறவற்றால் அவனைத் திருத்த முற்படலாம். அதற்காக அவன் மீது வன்முறை கையாளக் கூடாது. அவன் தானாகத் திருந்தும் வரை காத்திருக்க வேண்டுவதில்லை. தொடர்ந்து ஒத்துழையாது நின்றால் அவன் நெறிப்படுவது தவிர அவனுக்கு வேறு வழியில்லாமற் போகும். ஊரில் சமூக விரோதி ஒருவன் இருந்தால் அவனைத் திருத்தியாக வேண்டும்; அவனுக்குப் பயந்து ஒடுங்குவதில் பயனில்லை. வன்முறையில் ஈடுபட்டு அவனைத் துன்புறுத்தலும் தகாது. மாறாக, ஊர் மக்கள் அவனுக்கு எவ்வித ஒத்துழைப்பும் தருதல் கூடாது. அவன் வீட்டில் நடைபெறும் இன்ப துன்ப நிகழ்ச்சிகளில் கலந்து கொள்ளாமல் இருக்கலாம். எதற்கும் எவ்வித உதவியும் அவனிடம் எதிர்பார்த்தல் கூடாது. அவன் தானாக முன்வந்து அளிப்பினும் மறுத்து விடுதல் வேண்டும். காலப் போக்கில் அவன் திருந்தி விடுவான்.

ஒரு சத்தியாக்கிரகி பயன்படுத்தும் சாதனங்களுள் சட்ட மறுப்பும் ஒன்று. மக்கள் நலனைப் பாதிக்க

கும்படியான சட்டம் அரசினால் இயற்றப்பட்டால் அதனை ஏற்றுக் கொள்ள வேண்டும் என்பதில்லை. பாதிக்கப்படுவோர் தம் எதிர்ப்பைத் தெரிவிக்கலாம், கலந்துரையாடல் மூலம் தீர்வு காணப்படாவிட்டால் சட்ட மறுப்புச் செய்யலாம். அதாவது, கொடுமையான சட்டத்திற்குப் பணிந்து போகாமல் அதனை மீறலாம். அதனால் அரசு தண்டனை ஏற்படலாம். சிறைவாசமும் கிட்டலாம். இவற்றையெல்லாம் ஒரு சத்தியாக்கிரகி அனுபவிக்கத் தயங்கக் கூடாது. இதற்கு மன உறுதி தேவை. நல்ல சட்டங்களுக்குப் பணிந்து நடக்க வேண்டும். இது நன்னடத்தையின் பாற்படும். தீய சட்டங்களை எதிர்த்துப் பணிய மறுப்பதும் நன்னெறியே ஆகும். அமைதியான சட்ட மறுப்பினால் சமுதாயத்தில் குழப்பம் ஏற்பட்டு விடாது. வன்முறையில் இறங்கினால்தான் கலகமும் குழப்பமும் ஏற்படும்.

மேலும், நியாயமற்ற செயல்களை எதிர்ப்பதற்கு உண்ணாவிரதம் ஒரு கருவியாகும். இதில் துளிகூட வெறுப்புணர்ச்சி வெளிப்படக் கூடாது. தனி ஒருவன் நன்மை பெறுவதற்காக உண்ணாவிரதம் இருப்பது தகாது. அது தன்னலத்தின் பாற்படும், பொது நலனே உண்ணாவிரதத்தின் குறிக்கோளாக இருத்தல் வேண்டும். வாய்மையையும் நேர்மையையும் ஒழுங்கையும் நிலைநாட்டுவதற்கே இக்கருவியைப் பயன்படுத்த வேண்டும். தூய உள்ளமும் அச்சமின்மையும் உண்ணா விரதியின் இன்றியமையாப் பண்புகளாகும். பண்பற்றவர்கள் இந்நோன்பினை மேற்கொள்ளக் கூடாது. பிறரைத் திருத்துவதற்கே இதனை மேற்கொள்ளல் வேண்டும்.

காந்தியடிகள் நெடிய இந்திய தேசிய விடுதலைப் போராட்டத்தில் பல கட்டங்களில் தூய்மையான உள்ளத்துடன் சத்தியாக்கிரகத்தை மேற்கொண்டார். சம்பரான் சத்தியாக்கிரகம், உப்புச் சத்தியாக்கிரகம் முதலியன குறிப்பிடத் தக்கவை. இவற்றின் மூலம் அவர் ஆன்மசக்தியைப் பெருக்க முடிந்தது. 1941-இல் நடைபெற்ற தனியொருவர் சத்தியாக்கிரகம் வரலாற்றுச் சிறப்பு மிக்கது. 'வெள்ளையனே வெளியேறு' என்ற காந்தியடிகளின் அறைகூவலுக்கு இச் சத்தியாக்கிரகமே வழிகோலியது எனல் மிகையாகாது. தொடக்க காலத்தில் சத்தியாக்கிரகத்தை எள்ளி நகையாடியவர்கள் இதன் இன்றியமையாமையைக் காலப்போக்கில் உணர்ந்தனர். அமெரிக்கா, இத்தாலி முதலிய உலக நாடுகளிலும் சத்தியாக்கிரகத்தத்துவம் அண்மைக் காலத்தில் நடைமுறைப் படுத்தப்பட்டது. இன்றைய இந்தியாவில் சத்தியாக்கிரகத்திற்கு இடமுண்டா? உண்டு என்பதே விடை. எந்த நாட்டிலும் எந்தக் காலத்திலும் இதன் பயன்பாடு குறைந்து

விடாது. அணுயுகமாக இருந்தாலும், ஊழிகள் பல சென்றாலும், கொடுமைகளும் அநீதிகளும் சமுதாயத்தில் இருக்கும்வரை சத்தியாக்கிரகம் செயற்படும். ஆனால், இந்த நுட்பமான போர்க்கருவியை எடுத்தானும் சமாதானப் போர் வீரர்கள் கிடைப்பது அரிதாகலாம். கெடுபிடிப்போரும், பொருளாதார நெருக்கடிகளும், சமுதாய ஏற்றத் தாழ்வுகளும், பூசல்களும், வன்முறைகளும் பெருகிவரும் இன்றைய உலகில் முன்னைவிட அன்பு, வாய்மை, இன்னா செய்யாமை முதலியவற்றைத் தன்னுள் கொண்டுள்ள சத்தியாக்கிரகம் காலத்தின் பெருந்தேவையாகிறது. இரண்டு நூற்றாண்டுகளுக்கு மேல் ஆங்கிலேயர் வல்லாட்சி நடத்தியதால் தாழ்வுற்று, வறுமை மிஞ்சி, பாழ்பட்டுப் போன பாரதத்தைச் சத்தியாக்கிரகம் என்கிற சாந்தம் நிறைந்த போர்க் கருவியைப் பயன்படுத்திக் காந்தியடிகள் விடுதலை பெறச் செய்தார். கத்தியின்றி இரத்தமின்றி நடைபெற்ற இந்திய விடுதலைப் போரின் வரலாறு உலகம் என்றும் கண்டிராத ஒன்றாகும். ஆண்டவர்களும் ஆளப்பட்டவர்களும் அடிமைத்தனை நீங்கியதும் தோழமையுணர்வு குன்றாமல் இணைந்து வாழும் காட்சி சத்தியாக்கிரகத்தின் மாட்சியாகும். நா.பா.

சத்துருக்கள் : ஒரு புதல்வன் கிடைக்க மாட்டானா? என்று ஏங்கித் தவித்த தசரதன் மகப் பேற்றிக்கான வேள்வி செய்து நான்கு புதல்வர்களைப் பெற்றான். அவர்களுள், விராவரும் புவிக் கெல்லாம் வேதமேயனைய இராமன் மூத்தவன். ஒரு நட்சத்திரக்கால இடைவெளியில் இவர்கள் அடுத்தடுத்துப் பிறந்திருக்கின்றனர். புனர்பூச விண்மீனில் இராமன் அவதாரம் செய்ய, பூசத்தில் பரதனும், ஆயிலியத்தில் இலக்குவனும், மகநாளில் சத்துருக்கனும் தோன்றினார். தம்பியர் அண்ணனாம் இராமனிடம் வைத்திருந்த மதிப்பும் அன்பும் பக்தியும் பெரிது.

சத்துருக்களின் திருமாலுடைய சங்கின் அம்சமாகத் தோன்றியவன். திருமால் ஆயுதங்களில், சக்கரம் மோதிக்கொல்லும்; சங்கு ஊதிக் கொல்லும். ஆயின், சங்கு அமிசமான இவனோ ஓசையின்றிக் காணப்படுவான். காப்பியத்தில் இவனைப்பேசாத தம்பி என்று குறிப்பிடுவர். ஆனால், இவன் பேசத் தெரியாதவன் அல்லன். பரதனுக்கு அடங்கிய நிழலாகவே சத்துருக்களின் காணப்படுவான். இவனை நினையுங்காலே பகைவர்கள் ஒழிவார்கள். இராமனின் அடிமைபோல் விளங்கிய பரதனுக்கு அடிமை போலத்திகழ்ந்தவன் சத்துருக்களின் அடியார்க்கு அடியான் என்னும் முறையில் இவன் வைணவர்களால்

பெரிதும் பாராட்டப்படுவான். இராம காதையில் இவன் பேசியவையாக உள்ள இடம் இரண்டு. பரதனோடு தொண்டு செய்ததைத் தவிர இவன் செய்ததாகக் காட்டப்படும் செயல் ஒன்றே ஒன்று மட்டும் உண்டு. அச்செயல் இவன் மதிநுட்பத்திற்குச் சான்றாக விளங்குகிறது.

தன் தாயைக் கொடியவன் என்று பரதன் ஏசினான். ஆயின், இவனோ சிறந்த பரதனின் தாய்தீயள் அல்லள்; அவள் உள்ளம் திரித்த கூனியே கொடியவன் என்று அவள் கூந்தல் பற்றி ஒழக்கத் தொடங்கினான். இது ஒன்றே இவன் செயலாக இராம காதையில் காட்டப்படுகிறது. ஒரு சூழ்ச்சி நிகழ்ந்தால் அதன் அடிப்படையை ஆராய்ந்துணரும் இவனது அறிவுத் திறமைக்கு இது எடுத்துக்காட்டாக உள்ளது. இந்நிலையில் இவன் பாரதத்தில் வரும் சகாதேவனை ஒப்ப அமைகிறான்.

இராமன் காடு சென்றபின் அயோத்தியில் தயரதன் இறக்கக் கேசய நாட்டில் இருந்து வந்த பரதன், தம்பி சத்துருக்களனை நோக்கி 'நாட்டின் இந்நிலைக்குக் காரணம் யாது?' என வினவுகிறான். பேசாத தம்பியும் அப்போது, 'திருநகர் திரு தீர்ந்தனள் ஆம்' என்றான். உண்மையை உணர்ந்து சத்துருக்களின் சில சொற்களால் பலவற்றை உணர்த்திய திறம் அறிந்து மகிழ்த்தக்கது. இறுதியிலே இராமன் வருவதற்குரிய காலம் கடந்தது என்று தீப்பாய முனைந்தான் பரதன். அந்நிலையில், ஆட்சிப்பொறுப்பினை ஏற்றுக்கொள்ளுமாறு பரதன் இவனிடம் கூறுகிறான். அதற்குச் சத்துருக்களின், கூறிய கூற்றாகக் கம்பராமாயணத்தில் 'கானாள நிலமகளைக் கைவிட்டுப் போனானைக் காத்துப்பின்பு போனானும் ஒரு தம்பி; போனவர்கள் வரும்அவதி போயிற்று என்னாஆனாத உயிர்விட என்று அமைவானும் ஒரு தம்பி; அயலே நாணாது யானாம் இவ் அரசாள்வென் என்னே இவ் அரசாட்சி; இனிதே அம்மா;' என்றொரு பாடல் உள்ளது. இப்பாடலில் சத்துருக்களின் தன் முன்னோர் மூவர் இயல்பைக்கூறித் தன் மனநிலையைத் தெளிவுபடுத்திய பாங்கு நன்கு காட்டப்பட்டுள்ளது.

அன்புச் சகோதரராகப் பிறந்து, பின்னர் பங்கு கேட்கும் பங்காளிகளாகப் பிரிவினைப் போராட்டத்தில் ஈடுபடும் இன்றைய சமுதாய நிலைக்குச் சத்துருக்களின் ஒரு மருந்தாகக் காணப்படுகிறான். பேசாதவர்கள் பேசினால் அப்பேச்சு பொருளுடையதாகவும் பயனுடையதாகவும் அமையும் என்பதையும், மௌனம் பல சிக்கல்களுக்குத் தீர்வாகலாம் என்பதையும் விளக்கும் பாத்திரமாக இராமாயணத்தில் சத்துருக்களின் திகழ்கிறான். கி.சே.

சதகங்கள்: சதகம் என்பது வடமொழிச் சொல். இது, சதம் என்ற சொல்லுடன் 'க' என்ற எழுத்துப் பேறு கொண்டு அமைந்ததாகும். இவ்வாறு எழுத்தைப் பெற்றுக் கூட்டியுரைத்தலை வடமொழியாளர் பிரத்தியயம் என்பர். சதகம் என்பது இயல்பாக நூறு செய்யுள்களால் அமைய வேண்டிய சிற்றிலக்கியமாகும். இலக்கண விளக்கம் என்னும் பாட்டியல் நூல், சதகத்தின் செய்யுள் எண்ணிக்கையை, 'விளையும் ஒரு பொருள் மேலொரு நூறு, தழைய வுரைத்தல் சதக மென்ப' என்னும் நூற்பாவால் வரையறை செய்துள்ளது. ஆனால், பிற்காலத்தில் புலவர்கள் சதகத்தின் பாடுபொருளை வரையறை செய்யாமல் பலவாகக் கண்டு பாட முற்பட்டனர். அந்நிலையில் புலவர்களின் அவ்வக்காலத்து உள்ள நிலைக்கேற்பச் செய்யுளின் எண்ணிக்கையைக் கூட்டியும் குறைத்தும் சதகம் பாடியுள்ளனர். சில சதகங்கள் காப்புச் செய்யுள் அல்லாமல் இறுதியில் அமைந்த வாழ்த்துச் செய்யுளுடன் நூறு பாடல்களைக் கொண்டு விளங்குகின்றன. கைலாசநாதர் சதகம் முதலிய சிலவற்றுள் காப்புச் செய்யுளும் வாழ்த்துச் செய்யுளும்ல்லாமல் நூறு செய்யுள்கள் உள்ளன. தண்டலையார் சதகம், குருநாத சதகம், சிவசங்கர சதகம் போன்றவற்றுள் காப்புச் செய்யுளாக இரு செய்யுள்கள் அமைந்துள்ளன.

குருநாத சதகம், கோகுல சதகம், கோவிந்த சதகம், சிவசங்கர சதகம் போன்ற சில சதக நூல்களில் நூற்றிரண்டு செய்யுள்கள் உள்ளன. தண்டலையார் சதகம், அண்ணாமலை சதகம், செயங்கொண்டார் சதகம் முதலிய சிலவற்றில் அவையடக்கமாக ஒவ்வொரு செய்யுள் இடம்பெற்றிருத்தலைக் காணலாம்; அவற்றுள் சிலவற்றின் முற்பகுதியிலும் சிலவற்றின் பிற்பகுதியிலுமாக அது அமைந்துள்ளது. பழமொழியுடன் இணைத்துப் பாடப் பெற்ற தண்டலையார் சதகத்தில் ஒன்பது மிகுதிப்பாடல்கள் உள்ளன. பழமொழிகளின் சிறப்பையுணர்ந்த பிற்காலத்தவர்கள் சில பழமொழிகளையும் இணைத்துத் தாமே பாடித் தண்டலையார் சதகத்தில் இடைச் செருகலாகச் சேர்த்துவிட்டிருக்கலாம் என்பர்.

பொதுவாக, மக்களின் நல்வாழ்விற்குத் தேவையான அறநூற் கருத்துகளையும் நீதிகளையும் ஒழுக்கக் கூறுகளையும் வழங்கி அவர்களை வாழ்வாங்கு வாழச் செய்யும் இயல்பினது சதக இலக்கியம் எனலாம். அதாவது, மக்களின் உணர்வில் பதியுமாறு அறம் பொருள் இன்பம் வீடு பற்றிய செய்திகள் - அகம் புறம் பற்றிய செய்திகள் - சதகம் வாயிலாகக் கூறப்பட்டுள்ளன எனலாம்.

சதக வளர்ச்சி: எண்ணிக்கையடிப்படையில் அக நானூறு, புறநானூறு போன்ற நூல்கள் சங்க காலத்தில் அமைந்தன எனினும், சதகம் என்னும் பெயரில் எந்த நூலும் அக்காலத்தில் தோன்றவில்லை. பக்தியியக்கக் காலத்தில் மணிவாசகரே நூறு பாடலுடன் கூடிய 'திருச்சதகம்' பாடிய பெருமைக்கு உரியவர். அந்த நூலும் இக்காலச் சதகப் பொருளோ அமைப்போ கொண்டதாக அமையவில்லை. இதனும், இறைவன் மாணிக்கவாசகரைப் பத்து வகையாகக் காத்தருளி அடிமை கொண்ட அருள நுபவம் விளக்கம் பெறுகிறது. பத்துப் பத்துப் பாடல்கள் ஒரு பகுதியாக ஒரு யாப்பில் அமைதலையும், அவற்றுள் அந்தாதி யமைப்பு இருத்தலையும் காணலாம்.

சதகம் என்னும் இலக்கிய வகை வடமொழியிலும் அமைந்துள்ளது. பர்த்ரு கரியின் (கி.பி. 6-ஆம் நூற்றாண்டு) சதகங்கள் புகழ்பெற்றவை. அவை தமிழிலும் மொழிபெயர்க்கப்பெற்றன. சிருங்கார சதகம், வைராக்கிய சதகம், நீதி சதகம் ஆகியவை சதக இலக்கியத்தின் பொருட் பன்மையையுணரத் துணைநிற்கின்றன. தமிழில் சதக இலக்கிய மரபு செழிக்க இவை முன்னோடிகளாகலாம்.

மணிவாசகர் பாடிய 'திருச்சதகம்' போன்று பிற அருளாளர்கள் பாட முன் வரவில்லை. ஆனால், தமிழில் முழுவளர்ச்சிபெற்ற சதகமாகக் கருதப்பெறும் 'கார்மண்டல சதகம்' (கி.பி. 11-ஆம் நூற்றாண்டு) மண்டல சதக வகையாக அமைந்து, பிற்காலத்தில் தொண்டை மண்டல சதகம், சோழ மண்டல சதகம், பாண்டிய மண்டல சதகம், கொங்கு மண்டல சதகம் போன்றவை தோன்றக் காரணமாயிற்று. மண்டலத்தின் பல்வேறு சிறப்புகளை மண்டல சதகங்கள் எடுத்து இயம்புதலைக் காண்கையில் இவை ஒரு வகையில் தல புராணங்களின் பணியைப் புரிகின்றனவோ என நினைக்கத் தோன்றும்.

பொதுவாகச் சதகங்களின் குறிக்கோள்கள், பக்தியை வளர்த்தல், நாட்டு நலமும் வளமுங் கூறுதல், தனிப்பட்டோர் நெறி வாழ்வியல் வகுத்தல் ஆகிய வற்றையே மையமிட்டு அமைந்தன எனலாம்.

சதகச் சிறப்புக் கூறுகள்: வரலாறு உரைப்பதிலும், வாழ்வியலறங்களை வகுத்து வழங்குவதிலும், இறைவனைத் துதித்தலிலும் சதக இலக்கியம் ஏனைய இலக்கிய வகைகளினின்றும் மாறுபட்டுத் தனிச் சிறப்பைக்கொண்டது. பாடல்கள், சதக நூல் தலைப் பைத் தம்முள் தாங்கி நின்றல் என்பது குறிப்பிடத் தக்க சிறப்பியல்பாகும். செய்யுள்தோறும் ஒரு மகுட அமைப்பு விளங்குதலைக் காணலாம். ஏதேனும்

ஒரு தெய்வத்தின் பெயரையோ ஒரு மண்டலத்தின் பெயரையோ சதக நூல்கள் பெரும்பாலும் தம் மகுடமாகப் பெற்றுள்ளன. எடுத்துக்காட்டாகக் குமரேச சதகத்தில் 'மயிலேறி விளையாடு குகனேபுல் வயல்நீடு, மலைமேவு குமரேசனே!' என இருத்தலையும், கார்மண்டல சதகத்தில், 'காராளர் மண்டலமே' என்று இருத்தலையும் குறிப்பிடலாம். இத்தகைய பொதுவிதிக்கு உட்படாமலும் ஓரிரு நூல்கள் வழக்கத்தில் உள்ளன. எடுத்துக்காட்டாக, 'வந்தடிமை கொண்ட கயிலை, வாசனே யிராசலிங் கேசனே சிவதைநகர், மாணிக்க மலைநாதனே' என்னும் மகுடம் அமைந்திருந்தும் ஒரு சதகம் திருத்தொண்டர் சதகம் என்னும் பெயர் பெற்று விளங்குதலைக் காணலாம். மகுட அமைப்பில் இறைவனது பெயருடன் தம்மையாதரித்துப் போற்றிய வள்ளல் பெயரையும் இணைத்துப் புலவர்கள் பாடுவது உண்டு. அறப்பளிசுர சதகம், அண்ணாமலை சதகம், திருவேங்கட சதகம் முதலிய சில சதகங்கள் இவ்வாறான போக்கில் அமைந்துள்ளன. எடுத்துக்காட்டாக, அறப்பளிசுர சதகத்தில் ... அருமை மதவேள், அனுதினமும் மனதில்நினை தருசதுர கிரிவளர், அறப்பளிசுர தேவனே!' என்ற மகுடத்தைக் கூறலாம். மேலும் 'அருள்பெறு வசந்தராயர், அண்ணாவினிற்றுதிசெய் உண்ணா முலைக்குரிய அண்ணா மலைத் தேவனே!' என்ற மகுடத்தை அண்ணாமலை சதகத்தில் காணலாம். இந்த அண்ணாமலை சதகத்தை அண்ணாமலையார் சதகம் என்றும், வசந்த ராயச் சதகம் என்றும் குறிப்பிடுவர்.

சதகங்களை வகைப்படுத்தி மண்டல சதகங்கள், அறச் சதகங்கள், வாழ்த்துச் சதகங்கள், கதைச் சதகங்கள், சிருங்கார சதகங்கள், வைராக்கிய சதகங்கள் ஆகிய பகுப்பில் அடக்கலாம்.

மண்டல சதகங்கள் வரலாற்றுக்கு மிகத் துணைபுரியும் பாங்கின. சில சதகங்கள் வாயிலாக நாட்டு எல்லைகளை அறியலாம். மண்டலங்களைப் போற்றிச் சதகம் பாடும் புலவர்கள் தம் நாட்டுப்பற்றால் அம் மண்டலங்களில் தோன்றிய பெரும்புலவர்களையும் அருளாளர்களையும் இயைபுடன் குறித்துச் சென்றுள்ளனர். கொங்கு மண்டலத்தில் நிரம்பையென்னும் ஊரில் தோன்றிய அடியார்க்கு நல்லாரைப் (சிலப்பதிகார உரையாசிரியரை) போற்றி, 'அடியார்க்கு நல்லார் அவதரித்த அருமைப்பொழில் நிரம்பைப் பதியுங் கொங்குமண்டலமே' என்று நூலாசிரியர் கார்மேகக் கவிஞர் பாடிச் செல்கிறார்.

சோழ மண்டல சதகத்தில் திருவிழிமிழலையில் வற்கடக் காலத்தில் அப்பரும் திருஞான சம்பந்தரும்

இறைவனிடம் படிக்காக பெற்று, வாடிய மக்களின் பசி தீர்த்த வரலாற்றினை ஆத்மநாத தேசிகர், 'கன்னிபாகர் வீழியினிற் கனிவா யப்பர் சம்பந்தர்க் கன்ன தானஞ் செயவேண்டி யளித்த படிக்காக' என்று போற்றியுரைப்பதால் அறியலாம். கொங்கு மண்டல சதகத்தில் திருஞான சம்பந்தர் தம் தலப் பயணத்தின்போது திருச்செங்கோடு சென்றதையும், அங்குத் தம் அடியார்களின் குளிர் சுரத்தினைப் போக்கியருளியதையும் காணலாம். இவ்வாறே சேக் கிழார் முதலிய அருளாளர்கள் பலரின் வரலாற்றுக் குறிப்புகளையும் சதக இலக்கியங்களில் காணலாம்.

நாடாண்ட மன்னர்களையும் வள்ளல்களையும் பற்றிய வரலாற்றுக் குறிப்புகளும் சதகங்களால் அறியப்படுகின்றன. எடுத்துக்காட்டாகக் கார்மண்டல சதகத்தில் சோழமன்னர்கள் பலரைப் பற்றிய குறிப்புகள் கிடைக்கின்றன. சோழன் வீரநாராயணன் தில்லையம்பலத்தில் பொன் வேய்ந்தமை பற்றிய குறிப்பும், தன் பெயரால் வீர நாராயணன் ஏரியை யுண்டாக்கியமை பற்றிய குறிப்பும் புலப்படுமாறு, 'மாவீர நாராயணப்பெரு மன்னன்பொன் மன்றழகு, மாவீர மாச்செயப் பொன்னும் வழங்கி மலிதடநீர், மாவீர நாராயணப்பெயர் மன்ன வகுத்தனன்' என்று பாடப்பட்டுள்ளது.

திருக்குறள், நாலடியார், பழமொழிநாலாறு போன்ற அறநூல்கள் அல்லது நீதியிலக்கியங்கள் உணர்த்தும் வாழ்வியற் கருத்துகளைத் தாங்கிச் சில சதகங்கள் தோன்றின. அவை கடின நடையின்றி, எளிய நயமான பாங்கினில் மக்களின் நெஞ்சத்தைக் கவர்ந்தன. இவ்வகையில், அம்பலக்கவிராயர் பாடிய அறப்பீசுர சதகம், படிக்காகப் புலவர் பாடிய தண்டலையார் சதகம், நாராயணபாரதி பாடிய திரு வேங்கட சதகம், குருபாததாசர் பாடிய குமரேச சதகம் போன்றவை கொள்ளத்தக்கவை. உலகியல் கூறும் அறச் சதகங்களில் 'ஆசாரக்கோவை'யின் செல்வாக்கும் அமைந்துள்ளமை கருத்தத்தக்கது. சீல முடைய வாழ்வினால் உடல் நலமும் உள்ளத்து நலமும் பெற வாய்ப்பு உண்டு என்பது குமரேச சதகம் போன்ற அறச் சதகங்களால் வலியுறுத்தப் பெறுகிறது. உலகியலில் அறிவும் உண்மையும் உணர்த்தற் குத் தேவையானவை என்ற கருத்தில் கலை, தொழில் சாத்திரச் செய்திகள் வகுத்துக் கூறப்படுதலையும் சதகங்களில் காணலாம். நீதிகளையும் சீலங்களையும் நேரடியாகக் கூறுவது ஒரு புறமிருக்க, அவற்றை எளிய கதைகளின் வாயிலாக மக்களுக்கு உணர்த்தும் உத்தியையும் சதகங்கள் கையாண்டுள்ளன. பழ மொழிகளுக்கேற்ற நீதிக்கதைகளை நயமாகக் கூறும் செயல் கொண்டார் சதகம் இந்த அடிப்படையில்

அமைந்தது. இதனைப் பாடியவர் கீழைச் சிவப்பட்டி முத்தப்பச் செட்டியார்.

சமயங்களையும் தத்துவங்களையும் மக்கள் உணருமாறு இராமாயணம் பாரதம் ஆகிய இதிகாசங்களில் வரும் சுவையான நிகழ்ச்சிகளையும், பெரிய புராணம் போன்ற பல புராணங்களில் உணர்த்தப் பெறும் அரும்பெற்ற கருத்துகளையும் உள்ளுறுத்திச் சில சதகங்கள் எழுந்துள்ளன. இதிகாசங்கள் பெயரிலும் புராணங்கள் பெயரிலும் சதகங்கள் எழுந்துள்ளன. மக்களிடையே பக்தி நெறி வளர்க்கும் குறிக்கோளுடன் தோன்றிய சதகங்களில் தெய்வங்களின் பல் வேறு இயல்புகளும் பெருமைகளும் பலபடப் பாராட்டப்படுகின்றன. இத்தகைய துதிநூல்களாகக் குருநாத சதகம், அவையாம்பிகை சதகம், அருணாசல சதகம், சிவசங்கர சதகம் முதலியவை அமைந்துள்ளன. தெய்வங்களைத் துதிக்க முற்பட்ட புலவர்கள், காலப் பேரீக்கில் தமக்கு உதவிபுரிந்த புரவலர்களை நன்றிப் பெருக்குடன் நினைவுகூர்ந்து அவர்களின் பெயர்களையும் இணைத்துப் பாட முற்பட்டனர். அவ்வாற்றான் அறப்பீசுர சதகம், அண்ணாமலை சதகம் போன்றவற்றைக் காணலாம். ஆகவே, சதகங்களால் உலகியலில் நன்னெறியும் ஆன்மிகத்தில் செந்நெறியும் வலியுறுத்தப்பெற்றன.

சமயச் சார்புடன் சதகங்களை நோக்குகையில் சைவம் வைணவம் கௌமாரம் சாக்தம் காணாபத்தியம் ஆகிய இந்து மதத் தொடர்பில் சதகங்கள் பல தோன்றியுள்ளன. கிறித்தவ சமயத்திலும் சதகங்கள் தோன்றின. எடுத்துக்காட்டாக, யாழ்ப்பாணம் அருணாசலம் சதாசிவம்பிள்ளை இயற்றிய இயேசு நாதர் திருச்சதகத்தைக் கூறலாம். இசுலாமிய சமயத்திலும் சதகங்கள் தோன்றியுள்ளன; எடுத்துக்காட்டாக அப்துல் ரகுமான் இயற்றிய அரபிச் சதகம், முகமது சுல்தான் இபின் அகமது இயற்றிய சீறாச்சதகம் ஆகியவற்றைக் குறிப்பிடலாம். காந்திய நெறியை மக்கள் உணருமாறு இந்த 20-ஆம் நூற்றாண்டில் கா.மு. சுந்தரமுதலியார் காந்தி சதகம் இயற்றியுள்ளமையும் இயைபுடன் சிந்திக்கத்தக்கது.

சதக நுண்கூறுகள்: மக்களினத்தை மாண்புறச் செய்யும் நோக்கில் சதகங்கள் எழுந்தமையால் அவை தனித்தமிழைப் பின்பற்றும் என்று எதிர்பார்க்க இயலாது. இனிய எளிய தமிழ்ச் சொற்களுடன் வட மொழிச் சொற்களும் பேச்சுவழக்குச் சொற்களும் சதகங்களில் கையாளப்பட்டமை காலத்தின் தேவையாகும். யாப்பமைப்பிலும் சதகங்களிடையே ஒருமைப் பாடு காணப்படுகின்றது. நூல்நுவல் பொருள்களை ஒரே யாப்பில் பாடிச் செல்வதைக் காணலாம். ஆகிரிய விருத்தம், கலி விருத்தம், கட்டளைக் கலித்துறை

என்பன பெரும்பான்மையான சதகங்களின் யாப் பாகும். நூலின் முன் பாயிரம், கடவுள் வணக்கம், அவையடக்கம் என்னும் பகுதிகள் சில வெண்பாக்களால் அமையும். பெரும்பாலும் மண்டல சதகங்கள் கட்டளைக் கவித்துறையாகவும், இறைவாழ்த்து (துதி)ச் சதகங்கள் கலிவிருத்தமாகவும், உலகியல் அறிவுரைகளைக் கூறும் சதகங்கள் ஆசிரிய விருத்தமாகவும் அமைந்துள்ளன. உலகியல் கருத்துகள் விரிவாகவும் விளக்கமாகவும் கூற வேண்டியவையாதலின், அந்நிலையில் ஆசிரிய விருத்தங்கள் அறுசீர், எண்சீர், பன்னிருசீர் எனப் பெருகி அமைகின்றன.

மக்கள், சதகங்களைச் சுவையாகவும் ஈடுபாட்டுடனும் கற்க வேண்டிய நோக்கிலே அணிநலங்கள் ஆங்காங்கும் அமைந்திருத்தலைக் காணலாம். உவமை, உருவகம் முதலிய பல அணிகள் சதகங்களின் நூல் நயத்தை மிகுதிப்படுத்துகின்றன.

புலவர்களின் சீரிய கற்பனையாற்றலையும் சதகங்களில் காணமுடிகிறது. எடுத்துக்காட்டாகக் கார் மண்டல சதகத்தில் திருவேரகத்தின் வளத்தினையும் உமையம்மையின் புதல்வனாகிய திருமுருகன் எழிலார் தோற்றத்தினையும் கற்பனைச் சுவைபடக் கவிஞர் தீட்டியுள்ளார். திருமுருகன் ஒரு பக்கத்தில் பிடியையும் (தேவயானையையும்), மற்றொரு பக்கத்தில் கொடியையும் (வள்ளியையும்) அணைத்துக்கொண்டு காட்சியளிக்கிறான். ஐராவதம் என்ற யானையால் வளர்க்கப்பட்ட தேவயானை (இந்திரன் மகள்) பிடி என உருவகிக்கப்பட்டமையும், வள்ளிக் கிழங்கு அகழ்ந்தெடுக்கப் பெற்ற குழியில் மான் ஈன்ற மகள் வள்ளிக்கொடி என உருவகிக்கப் பட்டமையும் நேர்த்தியான கற்பனையாகும். மேலும், கொடியானது பற்றிப்படர மரம் தேவையாகும்; இந்த வள்ளிக்கொடியும் பற்றிப்படரும் வண்ணம் முருகன் வேங்கைமரமாகி நின்றான். இவ்வாறான குறிப்பு களையுணரும் வகையில் கார்மண்டல சதகப்பாடல் ஒன்று அமைந்துள்ளது. அனைத்துச் செய்யுள் நலங்களையுந் தாங்கி, உலகியலுக்கும் அருளியலுக்கும் வேண்டிய செய்திகளைத் தந்து தமிழிலக்கியப் பரப்பில் மக்களின் வாழ்வியற் கையேடாகச் சதக இலக்கியம் விளங்குகிறது. செ.வை

சதகர்ணி, முதலாம் (கி.மு. 202-192): சாதவாகன (ஆந்திர) வமிசத்தின் புகழ்மிக்க வேந்தரன், முதலாம் சதகர்ணியும் ஒருவன் ஆவான். கோதாவரி ஆற்றங்கரையில் அமைந்துள்ள பைதான் என்னும் நகரத்தைத் தலைமையிடமாகக் கொண்டு ஆண்ட இவ்வேந்தன், பல வேள்விகளைப் புரிந்துள்ளதால், மாபெரும் வெற்றி வீரனாகத் திகழ்ந்தவன் என்பது

புலனாகும். இவன் பல பட்டங்களைப் புனைந்திருந்தான் என்பதனாலும் இவனது பெருமையும் சிறப்பும் உணரப்படுகின்றன. நானாகாட்டுக் கல்வெட்டு இவனது சிறப்புகளைக் கூறுகிறது.

புராணங்களின் அடிப்படையில் நோக்கும்போது முதலாம் சதகர்ணி, கிருட்டிணனின் (கி.மு. 212-202) மகன் என்பதனை அறியலாம். ஆனால், பண்டாரகர் கோபாலாச்சாரி இவனைச் சீமுகனின் (கி.மு. 235-212) மகனாகவே கருதுகிறார். வெற்றி வீரனான இவன் மேற்கு மாளவம், நருமதையாற்றுச் சமவெளியிலுள்ள அனுபா நிலப்பரப்பு, விதர்ப்ப நாடு முதலானவற்றை வென்று தனது அரசிணை விரிவுபடுத்தினான். வட நாட்டின் மீது கிரேக்கர் படையெடுத்து வந்ததனை நல்வாய்ப்பாகக் கொண்டு, இவன் தனது ஆட்சியின் எல்லையை விரிவுபடுத்துவதில் முனைந்தான். தனது வெற்றி விழாவைக் கொண்டாடு முகத்தான் இவன் இரண்டு அகவமேதயாகங்களையும், ஓர் இராசசூய யாகத்தையும் செய்தான். இவைபோன்ற யாகங்களைச் செய்ததனால் இவன் வடநாட்டின் தலைமை சான்ற வேந்தனாகத் தன்னைப் பறைசாற்றிக் கொண்டான்.

வெற்றி வீரனாகத் திகழ்ந்த இம்மாவீரன், 'தட்சிண பதாபதி' 'அபராசித சக்கரா' பிரித்வ்யாக் பிரதம் வீரன்' முதலான சிறப்புமிகு விருதுகளைப் புனைந்து கொண்டான். நாட்டு மக்களுக்கு நல்லாட்சி நல்கிய இவ்வேந்தன், தான் யாகங்கள் புரிந்த போழ்து பிராமணர்களுக்கு 42,700 பசுக்களையும், பத்து யானைகளையும் 1000 குதிரைகளையும், பதினேழு வெள்ளிக்குடங்களையும், தேர் ஒன்றையும் 58,000/- பணங்களையும் தானமாக (தட்சிணை) வழங்கிப் புகழ் பெற்றான். அதனால் இவனது வரையாது வழங்கும் வள்ளல் தன்மை புலனாகிறது. வேள்விகள் பல புரிந்துள்ள இவனது ஆட்சிக் காலம், பிராமண சமயம் சிறப்புடன் விளங்கிய காலம் என அறியலாம்.

முதலாம் சதகர்ணியின் மனைவியான நாயனிகாவின் நானாகாட்டுக் கல்வெட்டு, இவ்வேந்தன் மராத்திய நாட்டு இளவரசியான நாயனிகாவை மணந்து கொண்டதாக அறிவிக்கிறது. கலிங்க நாட்டுக் காரவேலனின் அதிகும்பா கல்வெட்டிலும் சதகர்ணி பற்றிய குறிப்புள்ளது. இவ்வேந்தனது ஆட்சிக் காலத்தில் தான் சாதவாகன அரசின் புகழ் அண்டை நாடுகளில் முதன் முறையாகப் பரவத் தொடங்கியது. முதலாம் சதகர்ணியின் காலத்தில் சாதவாகன அரசு பரந்துபட்டிருந்தது. இதில் மத்திய,

மேலை இந்தியாவைத் தன்னகத்தே கொண்ட பரந்து பட்ட மேலைத் தக்காணம் முழுவதும் அடங்கியிருந்தது. வட கொங்கணம், செளராட்டிரம் ஆகியவற்றிலும் சாதவாகனரின் மேலாண்மை உணரப்பட்டது. இவன் தனது தலைநகரைச் சீகாளுத்திலிருந்து நாசிக்கு என்னுமிடத்திற்கு மாற்றினான். சாதவாகன அரசினை வலிமைமிக்க பேரரசாக மாற்றிய முதல் வேந்தன் முதலாம் சதகர்ணியே என்பது இங்குக் குறிப்பிடத்தக்கது. பத்து ஆண்டுகளே ஆட்சி புரிந்த இவன் இளமைக் காலத்திலேயே இறந்தான்.

சதகர்ணி, இரண்டாம் (கி.மு. 166 - 111)

சக்தி சிர்க்குப் பின் சுங்க மரபின் வேந்தனாக மணிமுடி குடினான். இம்மரபின் ஆறாம் அரசனான இவன், ஏறத்தாழ 56 ஆண்டுகள் ஆட்சி புரிந்தான். இம்மரபினைச் சேர்ந்த அரசர்களுள் நீண்ட காலம் அரசாண்ட பெருமையும் இம்மன்னனையே சாரும். வெற்றி வீரனான இவன் சங்கர்களை வென்றடிப்படுத்தி, மாளவத்தைக் கைப்பற்றிக் கொண்டான். இவன் மத்திய பிரதேசத்தையும் தனது மேலாண்மையின் கீழ்க் கொண்டு வந்திருக்க வேண்டும் என்பதனை அவனுக்குப் பின் அரியணை ஏறிய ஆபிலகனின் நாணயம் ஒன்று மத்திய பிரதேசத்தின் கிழக்குப் பகுதியில் கிடைத்துள்ளதால் ஊகிக்கலாம். இவ்வேந்தனுடையதாகக் கருதப்படும் 29 நாணயங்கள் மேற்கு இந்தியாவில் கிடைத்துள்ளதால், இப்பகுதி இவ்வேந்தனது, ஆட்சிக்குட்பட்டிருந்ததெனத் தெள்ளிதின் அறியலாம். நாணயச் சான்றுகளின் அடிப்படையில் இவனது மேலாண்மை தெலிங்கானாவில் இருந்து மகாராட்டிரம் வரையிலும் பின்னர் அங்கிருந்து மத்திய இந்தியாவரையிலும் பரவியிருந்தது என்பதனை அறியலாம்.

இரண்டாம் சதகர்ணியின் வரலாறு பற்றியும் அவனது சாதனைகள் பற்றியும் அறிந்துகொள்ளச் சாஞ்சியில் உள்ள கல்வெட்டும், அவனால் வெளியிடப்பட்ட நாணயங்களும் பயன்படுகின்றன. இவன் தனது நெடிய ஆட்சிக் காலத்தில் சாதவாகனரின் மேலாதிக்கத்தை விரிவு படுத்துவதில் முனைந்து செயற்பட்டான். கலிங்க நாட்டுக் காரவேலனின் அதிகும்பா கல்வெட்டுகளிலிருந்து, காரவேலன் மேற்கிலிருந்த வேந்தன் ஒருவனுடன் போர் செய்யும் பொருட்டுத் தனது இரண்டாம் ஆட்சியாண்டில் மாபெரும் படையொன்றினை அனுப்பியதாக அறியப்படுகிறது. இதில் குறிக்கப்பட்டுள்ள வேந்தன் இரண்டாம் சதகர்ணியாகத்தான் இருத்தல் வேண்டும். இவ்வாறு தக்காணத்தின் தலைகிறந்த சாதவாகன அரசரைக் காரவேலன் எதிர்த்த போதிலும், தனது

நாட்டிற்கு ஆபத்து வரக்கூடிய அளவிற்கு அவ்வேதிர்ப்பை அவன் தொடரவில்லை.

மேற்கூறப்பட்டனவற்றால் இரண்டாம் சதகர்ணி சாதவாகன மரபின் புகழ் பூத்த வேந்தனாகத் திகழ்ந்தான் என்பது புலனாகும். (கி.மு. 166 - 111) ம.பு.

துணை நூல்:

Prakash, DM., Early History of India, The Indian Press Private Ltd, Allahabad, 1970.

சதம் மொழிகள் ஐரோப்பாவின் பெரும் பகுதியிலும், தென்மேற்கு, தெற்கு ஆசியாவின் பல பகுதிகளிலும் வழக்கிலிருந்த இந்தோ-ஐரோப்பிய மொழிக் குடும்பத்தைச் சேர்ந்தவை. இந்தோ-ஐரோப்பிய மொழிகளில் காணப்படும் நூறு என்ற பொருளைத் தரும் சொல்லின் முதல் ஒலியின் அடிப்படையில் இந்தோ ஐரோப்பிய மொழிகள் கென்றம் (Centern) மொழிகள் எனவும், சதம் (Satem) மொழிகள் எனவும் இரு பெரும் பிரிவுகளாகப் பிரிக்கப்படுகின்றன. சில மொழிகளில் ககர, ஹகர ஒலிகளும் சில மொழிகளில் சகர ஒலியும் காணப்படுகின்றன. இதன் அடிப்படையில் ககர, ஹகர ஒலிகளைக் கொண்டவை கென்றம் மொழிகள் எனவும், சகர ஒலிகளைக் கொண்டவை சதம் மொழிகள் எனவும் இந்தோ-ஐரோப்பிய மொழிகள் இரு பிரிவுகளாகப் பிரிக்கப்படுகின்றன. அல்பேனியன், ஆர்மேனியன், பால்டோ-சிலாவிய மொழிகள், இந்தோ-ஈரானிய மொழிகள் ஆகியவை சதம் மொழிகளாகும்.

அல்பேனியன்: இம்மொழி அல்பேனியாவின் அரசியல் மொழியாகும். சுமார் 2 மில்லியனிலிருந்து 3 மில்லியன் வரை உள்ள மக்கள் இம்மொழியைப் பேசுகின்றனர். அல்பேனியா பண்டைக் காலத்திலிருந்தே பலவேறு படையெடுப்புகளுக்கு இலக்காகி வந்தமையால் இம்மொழியில் மிகப்பல பிற மொழிச் சொற்கள் இடம் பெறும் வாய்ப்பு ஏற்பட்டது. கி.பி. 1891-இல் வெளி வந்த அகராதி ஒன்றில்காணப்படும் 5,140 சொற்களில் 400 சொற்களே அல்பேனியச் சொற்கள், எஞ்சியவை உரோமான்க, சிலாவிக்கு, துருக்கி, கிரீக்கு மொழிச் சொற்களாகும். இவ்வாறு பிறமொழிச் சொற்கள் பெருமளவில் காணப்படுவதாலும், பிற இந்தோ-ஐரோப்பிய மொழிகளிலிருந்து இம்மொழி பெரிதும் வேறுபடுவதாலும், பழைய ஏடுகள் எதுவும் இல்லாததாலும், கி.பி. 19-ஆம் நூற்றாண்டின் இறுதி வரையிலும் இதனை ஓர் இந்தோ-ஐரோப்பிய மொழி என்று உறுதியாகக் கூற முடியாத நிலையே நிலவியது. ஆகசுட்டு சுலேகர் கி.பி. 1850-இல் இது

ஓர் இந்தோ-ஐரோப்பிய மொழியே என்று தக்க சான்றுகளுடன் நிறுவினார்.

இம்மொழியில் கி.பி. 15-ஆம் நூற்றாண்டு முதல் இலக்கியங்கள் உருவாகத் தொடங்கின ஆயினும் இம்மொழிக்கெனத் தனி எழுத்துமுறை எதுவும் இல்லாத நிலையில் பலவேறு குழப்பங்கள் இருந்தன. ஆகவே, 1908-இல் அரசு இம்மொழிக்கெனத் தனியொரு எழுத்துமுறையை உருவாக்கியது. இது தேசிய எழுத்துமுறை எனச் சொல்லப்படுகிறது.

ஆர்மேனியன்: சுமார் 3,500,000 மக்கள் இம் மொழியைப் பேசுகின்றனர். இவர்களுள் பெரும் பகுதியினர் சோவியத்து நாட்டிலும், எஞ்சிய மக்கள் துருக்கி, சிரியா, எகிப்து, இலெபனான், அமெரிக்கா, பிரான்சு, ஈரான் போன்ற இடங்களிலும் வாழ்கின்றனர். இம்மொழியில் கிழக்கு, மேற்கு என இரு கிளை மொழிகள் உள்ளன. மேற்குக் கிளைமொழி துருக்கி, தூரக்கிழக்கு நாடுகள், நடுக்கிழக்கு நாடுகள், ஐரோப்பிய நாடுகள், அமெரிக்கா போன்ற நாடுகளிலும், கிழக்குக் கிளைமொழி சோவியத்து உருசியா, ஈரான், இந்தியா போன்ற நாடுகளிலும் வழங்குகின்றன. இம்மொழியில் கி.பி. 5-ஆம் நூற்றாண்டு முதலே இலக்கியங்கள் உருவாகியுள்ளன.

பால்டோ-சிலாவிய மொழிகள்: இவற்றில் பால்டிக்கு மொழிகளும், சிலாவிய மொழிகளும் அடங்கும். இம்மொழிகளில் பலவேறு பழைய மொழிக் கூறுகள் காணப்படுவதால் இந்தோ-ஐரோப்பிய மொழிகளின் ஆராய்ச்சியில் இவை சிறப்பான இடம் பெற்றுள்ளன. பழைய பிரசியன், சுதிவியன், குரோனியன், செங்காலியன், சைலோனியன், இலெட்டிசு, இலித்துவேனியன் ஆகியவை பால்டிக்கு மொழிகளாகும். இவற்றுள், இலெட்டிசு, இலித்துவேனியன் ஆகிய இரு மொழிகளே இன்று வழக்கிலுள்ளன. சிலாவிய மொழிப் பிரிவில் 11 முக்கிய மொழிகள் உள்ளன. இவற்றைத் தெற்கு மொழிகள், கிழக்கு மொழிகள், மேற்கு மொழிகள் என மூன்று பிரிவுகளாகப் பிரிக்கலாம். பஸ்கேரியன், மாசிடோனியன், செர்போ கிரேசியன், சிலாவானியன் ஆகியவை தெற்கு மொழிகளாகும். இவை யூகோசலாவியா, பஸ்கேரியா போன்ற இடங்களில் சுமார் 25,000,000 மக்களால் பேசப்படுகின்றன. இரசியன், உக்ரேனியன், பைலோரசியன் ஆகியவை கிழக்கு மொழிகளாகும். இவை இரசிய நாட்டில் சுமார் 181,000,000 மக்களால் பேசப்படுகின்றன. செக்கு, சிலாவக்கு, உலுசேசியன், போலிசு ஆகியவை மேற்கு மொழிகள். இவை செக்கசுலோவாக்கியா, போலந்து, செருமனி ஆகிய நாடுகளில் வழக்கிலுள்ளன. சுமார் 90,000,000 மக்கள் இம்மொழிகளைப் பேசுகின்றனர்.

இந்தோ-ஈரானிய மொழிகள்: இந்தோ-ஈரானிய மொழிகளை இந்தோ-ஆரிய மொழிகள், ஈரானிய மொழிகள் என இரு பிரிவுகளாகப் பிரிக்கலாம், இந்தோ-ஆரிய மொழிகள் இந்தியா, பாசிசுத்தான் இலங்கை, நேபாளம், பங்களாதேசு ஆகிய இடங்களிலும், இமயமலைப் பரப்புகளிலும் சுமார் 400,000,000 மக்களால் பேசப்படுகின்றன. சோவியத்துக் குடியரசு நாடுகள், மத்திய கிழக்கு நாடுகள், ஐரோப்பா, வட அமெரிக்கா போன்ற இடங்களில் பேசப்படும் சிப்சி அல்லது உரோமானிக்குக் கிளைமொழிகளும் இந்தோ-ஆரிய மொழிகளிலிருந்து தோன்றியவையே. இந்தோ-ஆரிய மொழிகளை மொழிக் கூறுகளின் அடிப்படையில் பழங்கால இந்தோ-ஆரிய மொழிகள், இடைக்கால இந்தோ-ஆரிய மொழிகள், இக்கால இந்தோ-ஆரிய மொழிகள் என மூன்றாகப் பிரிக்கலாம். பழங்கால இந்தோ-ஆரிய மொழி சமசுகிருதம் எனப் பொதுவாகச் சொல்லப்படும் பலவேறு கிளைமொழிகளைக் கொண்டது. சமசுகிருதமொழி அழியாத சிறப்பு வாய்ந்த வேதங்களையும் உபநிடதங்களையும் சாகுந்தலம், இரகுவம்சம் போன்ற உயரிய காவியங்களையும், பாணினியம் போன்ற சிறந்த இலக்கணங்களையும் தன்னகத்தே கொண்டு உயர் செம்மொழியாக விளங்கி இன்று பேச்சு வழக்கில் மறைந்து போன மொழி. இடைக்கால இந்தோ-ஆரிய மொழிகளில் கல்வெட்டுக் கிளைமொழிகளும் பிராகிருதமும் அபர்ரம்ச மொழியும் அடங்கும். இக்கால இந்தோ-ஆரிய மொழிகள் கி.பி.10-ஆம் நூற்றாண்டில் தோன்றலாயின. இந்தியாவில் சுமார் 322,000,000 மக்கள் இம்மொழிகளைப் பேசுகின்றனர். அசாமி, வங்காளி, ஓரியா, பஞ்சாபி, சிந்தி, குசராத்தி, மராத்தி, கொங்கணி, இந்தி, உருது, இராசசுத்தானி ஆகியவை குறிப்பிடத்தக்க இந்தோ-ஆரிய மொழிகள்.

ஈரானிய மொழிகளையும் பழங்கால ஈரானிய மொழிகள், இடைக்கால ஈரானிய மொழிகள், இக்கால ஈரானிய மொழிகள் என மூன்றாகப் பிரிக்கலாம். பழங்கால ஈரானிய மொழிகளாக அவெசுதன், பழைய பெர்சியன் ஆகிய இரு மொழிகளே தெரிய வருகின்றன. அவெசுதன் வடகிழக்கு ஈரானிலும், பழைய பெர்சியன் தென்மேற்கு ஈரானிலும் வழங்கியிருக்கலாம் எனக் கருதப்படுகிறது. இடைக்கால ஈரானிய மொழிகளில் இடைக்காலக் கல்வெட்டுப் பெர்சியன், பகலவி, இடைக்காலப் பெர்சியன் ஆகிய மூன்று வகை மொழிகள் அடங்கும். தென்மேற்கு ஈரானில் இடைக்காலப் பெர்சியனும், வடகிழக்கிலும் வட மேற்கிலும் பார்த்திய மொழியும் வழங்கின. பழங்கால ஈரானிய மொழிகளிலிருந்து இடைக்கால ஈரானிய மொழிகள் பெருமளவில் வேறுபட்டுள்ளன.

இதுபோன்றே இக்கால ஈரானிய மொழிகளும், இடைக்கால ஈரானிய மொழிகளிலிருந்து வியக்கத் தக்க வகையில் பெரிதும் வேறுபட்டுள்ளன. பெர்சியன், பசுதோ, தத்சிக்கு குர்திக், பலுச்சி ஆகியவை குறிப்பிடத்தக்க இக்கால ஈரானிய மொழிகள். பெர்சியன் ஈரானின் அரசியல் மொழியாக விளங்குகிறது. 15,000,000 மக்கள் இம்மொழியைப் பேசுகின்றனர். பசுதோ ஆப்கானிசுத்தானின் அரசியல் மொழியாகும். இது 10,000,000 மக்களால் பேசப்படுகிறது. தத்சிக்கு மொழி பெர்சிய மொழியுடன் மிக நெருங்கிய தொடர்புடையது. தத்சிக்கிசுதானில் 1,000,000 மக்கள் இதனைப் பேசுகின்றனர். குர்திக் மொழியை ஈரான், ஈராக்கு, துருக்கி, சிரியா ஆகிய நாடுகளில் வாழும் 5,000,000 மக்களும், பலுச்சி மொழியை கிழக்கு ஈரான், பாகிசுத்தான், ஆப்கானிசுத்தான் ஆகிய நாடுகளில் வாழும் 1,000,000 மக்களும் பேசுகின்றனர்.

எம்.சு.

துணை நூல்:

அகத்தியலிங்கம், ச., உலக மொழிகள் - இரண்டாம் பகுதி, அண்ணாமலைநகர், 1969.

சதயம் இருபத்தேழு விண்மீன்களுள் ஒன்று. இவ்விண்மீன் கும்பராசியில் அமைந்திருக்கும். சதய நட்சத்திரத்தில் பிறந்தவர்களுக்கு இராகு தசையே தொடக்க காலத் தசையாக அமையும். சோழ மாமன்னன் முதலாம் இராசராசன் இந்த நட்சத்திரத்தில் தோன்றியவன் என்பது குறிப்பிடத்தக்கது. இராகுக்குரிய நட்சத்திரங்கள் திருவாதிரை, சுவாதி, சதயம் என்ற மூன்றனுள் சதயம் மிகச் சிறப்பானது எனக் கருதுவர்.

சு.சா.

சதர்லாந்து வடக்கு இசுகாட்லாந்து நாட்டில் உள்ள ஒரு மாவட்டம். சதர்லாந்து (Sutherland) 1973-ஆம் ஆண்டு தல ஆட்சி அரசியல் சட்டத்தின்படி, உயர்நிலப் பகுதியின் ஒரு பிரிவாக அமைக்கப்பட்டுள்ளது (Part of the High land region). இங்கு உள்ள முக்கிய பட்டினம் தோர்நாக்கு (Dornoch). சதர்லாந்து மாவட்டத்தின் மக்கள்தொகை 13,142 (1983).

தெ.பா.

சதர்லாந்து நீர்வீழ்ச்சி: நியூசீலந்து நாட்டில் உள்ள சதர்லாந்து நீர்வீழ்ச்சி (Sutherland Falls) 580.7 மீட்டர் உயரமுள்ளது. அந்நாட்டில் உள்ள தென்தீவுக்குத் (South Island) தென்மேற்கில், குவில் (Quill) ஏரிக்கும் ஆர்துர் ஆற்றுக்குமிடையே இது அமைந்துள்ளது. உலக நீர்வீழ்ச்சிகளுள் உயரத்தைப் பொறுத்தவரை இது ஐந்தாம் இடத்தைப் பெற்றுள்ளது.

தெ.பா.

சதாசிவச் செட்டியார், (கயப்பாக்கம்)

கி.பி.19-ஆம் நூற்றாண்டின் பிற்பகுதியிலும் 20-ஆம் நூற்றாண்டின் முற்பகுதியிலும் வாழ்ந்த தமிழ்ப் புலவர்களுள் ஒருவர். இவர் சென்னையைச் சேர்ந்த கயப்பாக்கம் என்னும் ஊரில் இரத்தின செட்டியாருக்கு கி.பி. 1872-இல் மகனாகத் தோன்றினார். பச்சையப் பன் கல்லூரியில் இளங்கலைப் பட்டவகுப்பில் படித்து கி.பி. 1894-ஆம் ஆண்டு முதல் நிலையில் தேர்வு பெற்றார். அதன் காரணமாகச் சென்னையில் சுங்கத்துறையில் பணிபுரிந்தார். பின்னர்த் தமிழிலும் வடமொழியிலும் நாட்டம் கொண்டு அப்பணியிலிருந்து விலகித் தமிழ்ப் புலவர்களிடத்திலும் வடமொழிப் புலமையாளரிடத்திலும் தமிழையும் வடமொழியையும் கற்றுத் தேர்ச்சி பெற்றார். சிறப்பாகச் சைவ சித்தாந்த நூல்களைப் பயின்று அவற்றில் சிறந்த அறிஞரானார். இவர் தக்கோலம் எனப்படும் திருவூறல் சிவத்தலத்தில் உழவாரத் தொண்டிபுரிந்தார். 'சைவ சமய பக்த சனசபை' என்னும் ஓர் அமைப்பை 1904-ஆம் ஆண்டு தோற்றுவித்தார். இவர் கந்தகோட்டத்தில் நால்வரை எழுந்தருளச் செய்து குடமுழுக்குவிழாவும் திருவாவடுதுறை ஆதினத்திற்குச் சொந்தமான திருச்சக்கரப் பள்ளியில் திருப்பணியும் இயற்றினார். இவர் கோயம்புத்தூரிலேயே தங்கிச் சில காலம் பெரிய புராணச் சொற் பொழிவு நிகழ்த்தினார். இவரிடம் சைவ சித்தாந்தக் கல்வி பெற்றுச் சிறப்புற்றவர்கள் பலராவர்.

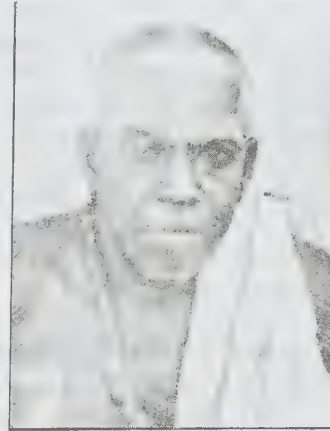

சதாசிவச் செட்டியார்

இவர் 'திராவிட வேதத் திரட்டும் தலமான் மியச் சுருக்கமும்' என்னும் நூலை இயற்றி வெளியிட்டுள்ளார். அகத்தியர் திரட்டிய தேவாரத்திற்கு விரிவுரை எழுதியும், தேவாரத் திருமுறைகளுள் எழு

திருமுறைகளுக்குப் பண்முறையாகச் சீர்பிரித்துக் குறிப்புகள் எழுதியும் வெளியிட்டார். இவர் சிவரகசிய மகா இதிகாசப் பகுதிகளில் சிலவற்றை வடமொழியில் வெளியிட்டார். அதன் முதல் முன்று கூறுகளின் பொருளைத் தமிழிலும் வெளியிட்டார். இவர் திருக்கைலாய ஞான உலாவுக்கும் சேக்கிழார் பிள்ளைத் தமிழுக்கும் குறிப்புரை எழுதியுள்ளார். கோவை சி.கே. சுப்பிரமணிய முதலியாருக்குப் பெரிய புராண விரிவுரை எழுதத் துணை புரிந்தவை இவர்தம் பெரியபுராண விரிவுரைகளேயாகும். இவ்வாறு தமிழுக்கும் சைவத்திற்கும் தொண்டுபுரிந்த இவர் 1929-இல் காலமானார். வீ.சே.



சதாசிவ பண்டாரத்தார், தி.வை.

சதாசிவப்பிள்ளை கி.பி.19-ஆம் நூற்றாண்டில் வாழ்ந்த யாழ்ப்பாணத் தமிழ்ப் புலவர்களுள் ஒருவர். இவர் யாழ்ப்பாணம் மானிப்பாய் என்னும் ஊரில் அருணாசலம் பிள்ளைக்கும் ஆனந்தம் அம்மையாருக்கும் மகனாக கி.பி.1820-ஆம் ஆண்டு தோன்றினார். வேளாளரான இவர் கிறித்தவ சமயத்தைச் சார்ந்தார். இவர் தமிழிலும் ஆங்கிலத்திலும் நன்கு கற்றுத் தேறினார். சிறப்பாகத் தமிழில் ஈடுபாடு கொண்டு படித்துத் தமிழ்ப் புலவராக விளங்கினார். இவர் சாவகச்சேரி, உடுவில், மானிப்பாய் ஆகிய இடங்களில் ஆசிரியர் பணி மேற்கொண்டார். உடுவில் பெண்கள் பள்ளியில் கி.பி.1842இல்-ஆசிரியர் பணியிற் சேர்ந்து, பின்னர் பள்ளியின் தலைமையாசிரியருமானார். உதயதாரகை என்னும் பத்திரிகையின் தலைவராக கி.பி.1857-ஆம் ஆண்டு பொறுப்பேற்றுப் பணிபுரிந்தார். இவர் கி.பி.1881-ஆம் ஆண்டில் யாழ்ப்பாணத்திலுள்ள கல்லூரியில் முதல் நிலைத் தமிழாசிரியராகச் சேர்ந்து பணியாற்றி கி.பி.1891-இல் ஓய்வு பெற்றார். இவர் வானசாத்திரம், நன்னெறிக் கதா சங்கிரகம், நன்னெறிமாலை, வெல்லையந்தாதி, பாவலர் சரித்திர தீபிகை, திருச்சதகம், சாதாரண இதிகாசம் முதலிய நூல்களை இயற்றியுள்ளார். மேலும் இவர் ஞானவெண்பா, குடும்ப தருப்பணம் முதலிய நூல்களைப் பதிப்பித்தும் உள்ளார். இவர் 20.2.1895-இல் காலமானார். வீ.சே.

சதாசிவ பண்டாரத்தார் தி.வை: அறிஞர் தி.வை. சதாசிவபண்டாரத்தார் தஞ்சை மாவட்டம் கும்பகோணம் வட்டத்தைச் சேர்ந்த வரலாற்றுப் புகழ் பெற்ற திருப்புறம்பயம் என்னும் சிற்றூரில் 15.8. 1892-இல் பிறந்தார். இவர் தந்தை, தாய் வைத்தியலிங்கம், மீனாட்சி ஆவர். இவர் தொடக்கக் கல்வி, நடுநிலைக்கல்வி ஆகியவற்றை உள்ளூரிலும் புளியஞ்சேரி என்னும் ஊரிலும் முடித்த பிறகு குடந்தை நகரப் பள்ளியில் சேர்ந்து பள்ளியறிதித் தேர்வில் (Matriculation) சிறப்பாக வெற்றிபெற்றார்.

இவர் தமிழ்க் கல்வியில் நாட்டம் கொண்டு தமிழ் நூல்களைத் தாமே படித்து நல்ல புலமை பெற்றார். உயர்நிலைப் பள்ளியில் பயிலும் போது பின்னத்தூர் நாராயணசாமிஐயர், வலம்புரி சு.பாலசுப்பிரமணிப்பிள்ளை ஆகிய தமிழறிஞர்களின் தொடர்பு இவருக்கு ஏற்பட்டது. பின்னத்தூர் நாராயணசாமிஐயர் தமிழிலக்கியத்திலும் தமிழ்க்கல்வெட்டுத் துறையிலும் மிகுந்த புலமையும் ஈடுபாடும் கொண்டவர். அவரிடம் பெற்ற பயிற்சியினால் பண்டாரத்தார்க்கும் மேற்கண்ட இரண்டிலும் நல்ல புலமையும் ஆராய்ச்சித்திறனும் ஏற்பட்டன. அதன் பயனாக மதுரைத் தமிழ்ச்சங்கம் வெளியிட்டு வந்த செந்தமிழ், கரந்தைத் தமிழ்ச்சங்கத்தார் வெளியிட்ட தமிழ்ப்பொழில் ஆகிய இரண்டு திங்கள்வெளியீடுகளிலும் இவர் இலக்கியம், வரலாறு பற்றிய கட்டுரைகளைத் தொடர்ந்து எழுதி வந்தார். குடந்தை வாணாதுறை உயர்நிலைப்பள்ளியில் 1917-ஆம் ஆண்டில் தலைமைத் தமிழ் ஆசிரியராகப் பொறுப்பேற்று 1942 சூலைத்திங்கள் வரையில் நூற்றுக்கணக்கான மாணவர்களுக்குத் தமிழ் அறிவு புகட்டி வந்தார். இக்காலப் பகுதியில் இவரிடம் தனித்தமிழ் நூல்கள் பல பாடங் கேட்டுச் சிறப்புற்றவர்கள் பலர். அவர்களுள் தி.நா. சுப்பிரமணியன், எசு. கே. கோவிந்தசாமி ஆகியவர்களை இங்கே குறிப்பிடலாம்.

கரந்தைத் தமிழ்ச் சங்கத் தலைவர் தமிழவேள் த.வே. உமா மகேசுவரனார் ஊட்டிய ஊக்கத்தால் பல கட்டுரைகள் தமிழ்ப்பொழில் இதழில் இவரால் எழுதப்பெற்றன. தமிழ் மன்னர் வர்லாற்றில் ஈடு

பாடு கொண்ட இவர் முதற்குலோத்துங்க சோழன், பாண்டியர் வரலாறு என்னும் இரு நூல்களையும் இக் காலப் பகுதியில் வெளியிட்டார். இவை இரண்டும் அறிஞர்கள் பாராட்டைப் பெற்றன.

அண்ணாமலைப் பல்கலைக்கழக நிறுவனர் அரசர் வீரத்திரு அண்ணாமலையார் அழைப்பிற்கிணங்கப் பல்கலைக் கழகத் தமிழாராய்ச்சித் துறையில் 1942-இல் இவர் பணியாற்றத் தொடங்கினார். இப்பணி 1960 வரை நீடித்தது. இக்காலப் பகுதியில் சோழர் வரலாறு (முன்று பாகங்கள்), தமிழிலக்கிய வரலாறு (இருண்ட காலம்), தமிழ் இலக்கிய வரலாறு (13,14, 15 நூற்றாண்டுகள்) ஆகியவற்றை எழுதி வெளியிட்டார். சோழர் வரலாறு தமிழ் எழுத்தாளர்கள் இடையில் நல்ல வரவேற்புப் பெற்றது. பேராசிரியர் கல்கியும் மற்றும் சிலரும் மேற்கண்ட நூலின் பின்னணியில் 'பொன்னியின் செல்வன்' போன்ற வரலாற்றுப் புதினங்களைத் தமிழில் வெளியிட்டனர். இவர்தம் தமிழ்த் தொண்டைப் பாராட்டித் தமிழ் எழுத்தாளர் சங்கம் 7.4.1956-இல் கேடயம் வழங்கிச் சிறப்பித்தது.

மதுரைத் திருவள்ளூர் கழகம் இவருக்கு நடத்திய பாராட்டு விழாவில் செட்டிநாட்டரசர் வீரத்திரு முத்தையவேள் தலைமையேற்றுப் பொன்னாடை போர்த்தினார்கள். பேராசிரியர் கார்மேகக்கோனார் இவருக்கு 'ஆராய்ச்சிப் பேரறிஞர்' என்னும் பட்டத்தை வழங்கி அதற்குரிய பொற் பதக்கத்தையும் அளித்தார் (29.3.1956).

புதிய முறையில் 'செம்பியன்மாதேவித்திருக் கோயில் வரலாறு' இவரால் எழுதப்பெற்றது. அந்த நூல் கோயில் குடமுழுக்கு விழாவில் 13.5.1964-இல் வெளியிடப்பட்டது. அண்ணாமலைப் பல்கலைக் கழகத் துணைவேந்தராக அந்நாள் விளங்கிய டி.எம். நாராயணசாமி பிள்ளை, பதிவாளர் டி.டி. மீனாட்சி, சுந்தரனார், அறநிலைய ஆணையர் சர்க்கரைசேர்வை ஆகியோர் பங்குகொண்ட அவ்விழாவில் இவ்வறிஞர்க்குப் பொன்னாடையும் போர்த்தப்பட்டது.

மேற்கண்ட நூல்கள்தவிரத் தம் ஆசிரியர் திரு. பாலசுப்பிரமணியப்பிள்ளை அவர்களோடு இணைந்து 'சைவசிகாமணிகள் இருவர்' என்ற நூலையும் இவர் பல ஆண்டுகளுக்கு முன் வெளியிட்டார்.

'காவிரிப்பூம்பட்டினம்' என்ற நூல் பூம்புகார் மாதவி மன்றத்தாரால் வெளியிடப்பட்டது. தொடர்ந்து பணியாற்றிய இவர் உடல் நலிவுற்று 2.1.1960-இல் அண்ணாமலைநகரில் இயற்கையெய்தினார்.

அழுத்தமான சீர்திருத்த உணர்வும், ஆழ்ந்த தமிழ்ப் பற்றும் இன உணர்ச்சியும் கொண்ட இவர் தமிழ், தமிழர் முன்னேற்றத்துக்காக உழைத்த இயக்கங்களில் மிகுத்த ஈடுபாடு கொண்டவராக விளங்கினார். தமிழக அரசியல் வரலாற்றில் நுணுக்கமான பல செய்திகளை இவர் அவ்வப்போது கூறுவது உண்டு. தமிழர் தலைவர் பலரின் தொடர்பும் இவருக்கு உண்டு. குறிப்பாகத் தந்தை பெரியார்பால் இவர் கொண்ட ஈடுபாடு மிகவும் பெரிது. நடுவுநிலைமையில் இருந்து உண்மைகாணும் பேரார்வம் இவருக்கு இருந்ததினால் உண்மைச் செய்திகள் பலவற்றை இவர் பேசியும் எழுதியும் வந்தார். இந்நிலை அறிஞர்கள் பலரால் பெரிதும் போற்றப்பட்டது. இவர் மறைவுக்குப் பின்னர், கட்டுரைகள் சிலவற்றைத் தொகுத்து 'இலக்கியமும் கல்வெட்டுகளும்', 'கல்வெட்டுகள் கூறும் உண்மைகள்' ஆகிய இரண்டு தொகுப்பு நூல்கள் வெளியாகி உள்ளன. ச.தி.

சதாசிவமூர்த்தி: இந்து சமயத்தின் அறுவகை வழிபாட்டு மரபுகளுள் ஒன்றான சைவ மெய்ப்பொருளியலின் முழுமையைக் குறிக்கின்ற இறைவடிவே சதாசிவ மூர்த்தியாகும். சைவம் கூறும் இறைவனது மூவடிவுகளான அருவம், உருவம், அருஉருவம் என்பனவற்றில் சதாசிவமூர்த்தி அருஉருவைக் குறிப்பதாகும்.

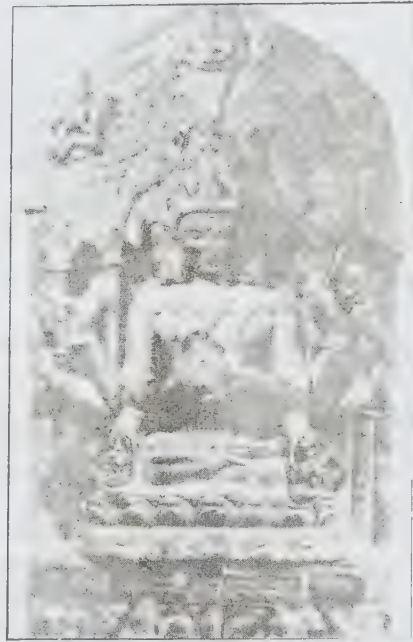

சதாசிவ மூர்த்தி - கி.பி. 12-ஆம் நூற்றாண்டு (கல்கத்தா அருங்காட்சியகம்)

சைவமரபின்படி பரம்பொருளாகிய சிவன் அருவ வடிவின். இந்நிலையில் படைக்கப்பட்ட அனைத்தும் அவற்றின் காரணமாகிய அருவ வடிவச் சிவனிடம் ஒடுங்கியிருக்கும். இந்நிலையில் சிவன் தொடக்கமற்ற வராகவும், எல்லையற்றவராகவும், அனைத்தையும் பரவிநிற்பவராகவும் அழிக்கப்படாதவராகவும், இணையற்றவராகவும், நுண்ணியவராகவும், எவ்வகையிலும் அறியவொண்ணாதவராகவும் கருதப்படுகிறார்.

ஊழிக்காலத்தின் முடிவில் தூய்மையான இருப்பு நிலைகளைப் (சுத்ததத்துவங்கள்) படைப்பதன் பொருட்டுச் சிவனிடமிருந்து பராசக்தி, ஆதிசக்தி, இச்சாசக்தி, ஞானசக்தி, கிரியாசக்தி என வழங்கப்படும் ஐவகை ஆற்றல்கள் தோன்றுகின்றன என்பர். இவை ஒன்றிலிருந்து மற்றொன்று தோன்றி உயிர்களின் வினைநுகர்வுகளுக்குக் காரணமாய் அமைவதாகும். இச்செயற்பாடுகளினால் கிரியாசக்தி நிரூபிக்கலை எனவும், ஞானசக்தி பிரதிட்டகலை எனவும், இச்சாசக்தி வித்தியாகலை எனவும், ஆதிசக்தி சாந்திகலை எனவும், பராசக்தி சாந்தீதகலை எனவும் பெயர் பெறுகின்றன.

இவ்வைந்து சக்திகளிலிருந்து ஐந்து சிவ அல்லது சதாசிவத் தத்துவங்கள் தோன்றுகின்றன. பராசக்தியிலிருந்து சிவசாதாக்கியமும், ஆதிசக்தியிலிருந்து அமூர்த்த (வடிவமற்ற) சாதாக்கியமும், இச்சாசக்தியிலிருந்து மூர்த்த சாதாக்கியமும், ஞானசக்தியிலிருந்து ஈசுவரசாதாக்கியமும், கிரியா சக்தியிலிருந்து கரும சாதாக்கியம் எனப்படும் ஈசானனும் வெளிப்படுகின்றனர். இச்சக்திகள் முழுமையாக இவ்வெளிப்பாடுகளைத் தருவதில்லை. அவற்றின் சிறு சிறு பகுதிகளே இவ்வகையில் வெளிப்படுகின்றன என்பர்.

இவ்வெளிப்பாடுகளில் முதலாவதாகிய சிவசாதாக்கியம் பராசக்தியிலிருந்து தோன்றியதால் தூய்மையானது என்றும், சிவன், சதாசிவன் என்றும் கருதப்படுகின்றது.

பராசக்தியைப் போன்றே ஆதிசக்திக்கும் வடிவமில்லையாதலால், பின்னதிலிருந்து தோன்றும் தத்துவம் அமூர்த்த சாதாக்கியம் எனப்படுகிறது. இது மூலத்தம்பத்திற்கு இணையானதாக ஒளிவீசும் ஒளித் தூண் போன்ற இருப்பினை உடையது என்பர். ஒவ்வொரு பொருளும் தனது தோற்ற அடிப்படையை இதினிலிருந்து பெறுவதாலும், இறுதியில் இதிலேயே முடிவுறுவதாலும் இது இலிங்கம் எனச் சொல்லப்படுகிறது. இது வடிவமற்றது எனினும் வடிவமற்ற பராசக்தியிலிருந்து வந்த வடிவமற்ற ஆதிசக்தியிலிருந்து தோன்றியதால் இதனை அருஉருவம் என்பர். இந்த இலிங்க வடிவின்மையே சதாசிவ மூர்த்தி எனக் குறிப்பிடுகின்றனர் சைவர்.

இலிங்கமாகிய சதாசிவம் எந்த ஒரு குறிப்பிட்ட உருவத்தையும் குறிப்பிடாததால் அருவம் என்றும், தன்னளவில் இலிங்கம் ஒரு வடிவமானதால் உருவம் என்றும், இவ்விரு வடிவ, வடிவமற்ற நிலைகளைத் தன்னுள் கொண்டு விளங்குவதாலேயே இலிங்கம் அருஉருவ மென்றும் சொல்லப்படுகிறது. 'எந்தவொரு அடையாளமுமற்ற இறைவனுக்கு ஒரு அடையாளமாக அமைவதே இலிங்கம்' என வடமொழி இலக்கியங்களும், 'ஒரு பற்றுமற்று அருவாய்த் தானே நிற்கும் தத்துவங் கடந்த பொருளாகிய இறைவனைக் குறிப்பதே இலிங்கம்' எனத் தமிழிலக்கியங்களும் குறிப்பிடுகின்றன. இலிங்கம் சதாசிவமானதால் அதனைச் சதாசிவ இலிங்கம் என்றும் குறிப்பிடுவர்.

சிவசாதாக்கியம் அருவமாகவும், அமூர்த்த சாதாக்கியமாகிய சதாசிவ இலிங்கம் அருஉருவமாகவும் அமைய, ஏனைய மூன்று சாதாக்கிய தத்துவங்களான பிரம்மசாதாக்கியம், ஈசுவரசாதாக்கியம், ஈசான சாதாக்கியம் ஆகியவை அருவமாக அமைபவையாகும். இவ்வைந்தும் ஒருங்கிணைந்த மகேச மூர்த்தியிலிருந்து மேலும் இருபத்தைந்து வடிவங்கள் தோன்றும் எனச் சைவம் கூறுகின்றது.

அருவவடிவ சிவசாதாக்கியம், உருவவடிவுடைய மூர்த்திகள் ஆகிய அனைத்திற்கும் சிறந்ததாகவும், மேலானதாகவும் அருஉருவ சதாசிவ மூர்த்தி விளங்குகின்றது. அது எவராலும் புரிந்து கொள்ள முடியாதது; நுண்ணியது; ஒளிர்வது; எங்கும் பரவிநிற்பது; செயல்களினாலோ, தன்மைகளினாலோ கறைபடுத்தப்படமுடியாதது. இம்மேலான இருப்பிலிருந்தே அதன் விருப்பத்தின் பொருட்டே அனைத்தும் தோன்றி, இருந்து, முடிவுறுகின்றன. படைப்பின் பொழுது உருவங்களாகவும், ஒடுக்கத்தின் பொழுது அருவங்களாகவும் அனைத்தும் இதனுள் அடங்கி வெளிப்படுதலினாலேயே இச்சதாசிவம் அருவுருவம் எனப்படுகிறது. அதுவும் படைப்பு நிகழவேண்டி விந்துவில் இயக்கத்தைத் தூண்டும் அந்நிலையில் தான் சதாசிவம் அருஉருவம் எனப்படுகிறது. இத்தகைய எளிதில் அறியப்பட முடியாத சதாசிவமூர்த்தியை எளிய மக்களால் அறியமுடியாதது என ஆகமங்களும் குறிப்பிடுகின்றன.

உத்தரகாமிக ஆகமம் சதாசிவமூர்த்தியின் நிறம் வெண்மை என்றும், அது தாமரைமலர் இருக்கையின்மீது நிற்கும் நிலையில் இருக்கும் என்றும் குறிப்பிடுகிறது. இருமுகங்கள் கொண்ட இருதலைகளிலும் சடாமுகமும் அணியச்செய்ய வேண்டும் என்றும், அச்சடை பாக்கு நிறத்ததாய் அமைக்கப்பட வேண்டும் என்றும் கூறுகின்றது. சதாசிவமூர்த்தியின் பத்துக் கைகளில், கத்தி, சூலம், கத்வாங்கம், அபயம், பிரசாதம் போன்றவை

வலக் கைகளிலும், பாம்பு, அக்கமாலை, தமரு, நீலோத்பலமலர், பழம் ஆகியவை இடக் கைகளிலும் கொண்டதாக நிறுவப்படலாம் என்று சதாசிவமூர்த்தியின் உருவ இலக்கணத்தினை விவரிக்கின்றது.

சதாசிவ மூர்த்தியை ஒருதலையுடனும், இச்சை, கிரியை, ஞானசக்திகளைக் குறிப்பிடுவதாக மூன்று கண்களுடனும், சடாமகுடத்தில் ஞானத்தைக்குறிக்கும் பிறைச்சந்திரனுடனும், புரிநூல், மணிமேகலை போன்ற அனைத்து அணிகளுடனும், அதன் பக்கத்தில் தேவியை நின்றகோலத்துடனும் அமைக்கலாம் என அவ்வாகமம் மேலும் கூறுகின்றது.

சதாசிவ மூர்த்தியின் இருவடிவச் சிலைகள் எலி பெண்டாக் குகைகளில் காணப்படுகின்றன. ஒன்றில் சதாசிவன் ஐந்து முகங்கள், சடாமகுடங்கள், பத்துக் கைகள் வரதம், அக்கமாலை, பாசம், கட்கம், பரசு, கமண்டலம் ஆகியவற்றைக் கொண்டும், அபயம் போன்றவற்றுடனும், நிற்கும் நிலையிலும் வடிக்கப்பட்டுள்ளது. மற்றொரு சதாசிவமூர்த்தியின் வடிவம் இரண்டு தலைகள், பதினெண்கைகள், அவற்றிற்குரிய கருவிகள் பலவகை அணிகள் ஆகியவற்றுடன் விளங்குகிறது. பி.ஆர்.ந.

சதாசிவராவ் (கி.பி.1730-1761): இந்தியாவில் கி.பி. 18-ஆம் நூற்றாண்டில், மகாராட்டிரத்தில் சத்திரபதியின் ஆதிக்கம் குறைந்து பீசுவாக்களின் (Peshwas) ஆட்சி ஓங்கியது. இப் பீசுவாக்கள் குலத்தில் தோன்றிய சதாசிவராவ் ஒரு சிறந்த வீரர். இவர்தம் தந்தை சிம்மாசி அப்பா, பீசுவா பாலாசி விசுவனாதரின் மகன்; மூன்றாம் பீசுவா பாலாசிரா வின் உடன் பிறந்தவர். பார்வதிபாய் என்ற பெண்ணை இவர் மணம் புரிந்தார். இவர் அரசியல் கணக்குகளைத் தணிக்கை செய்வதில் சிறந்த வல்லுநர்; தமது பணியைப் போற்றத்தக்க வகையில் செய்துவந்தார். ஒரு படைத் தலைவராகவும் நிருவாகத் திறமை வாய்ந்தவராகவும் விளங்கிய இவரது முயற்சியால், மராட்டியருக்கும் நிசாமுக்குமிடையே நடைபெற்ற உதயகிரிப் போரில் (கி.பி. 1760) பின்ன வர் தோல்வி கண்டார். அகமது சா அப்தலி கி.பி. 1761-இல் தில்லியின்மேல் படையெடுத்தபோது, சதாசிவராவின் தலைமையில் சென்ற மராட்டியப் படை தில்லியைக் கைப்பற்றியது. ஆனால், பாணிப்பட்டில் நடந்த (மூன்றாம்) போரில் (கி.பி. 1761) வீரத்துடன் இறுதிவரை போரிட்டுச் சதாசிவராவ் போர்க்களத்திலேயே கொலையுண்டார். தெ.பா.

சதிக்குற்றம் இந்தியத் தண்டனைச் சட்டத்தின் 120-ஆம் பிரிவு சதிக்குற்றம் பற்றிக் கூறுகிறது.

இதன்படி இருவர் அல்லது மேற்பட்டவர்கள், 1) சட்டமுரணான ஒரு செய்கையை, அல்லது 2) சட்டமுரணானவழியில், சட்டமுரணல்லாத ஒரு செய்கையைச் செய்ய அல்லது செய்விக்க உடன்படுவது சதிக்குற்றம் (Conspiracy) ஆகும்.

மெய்ப்பிக்கும் முறை: சதிக்குற்றத்திற்கான உடன் பட்டை நேரடிச் சாட்சியத்தைக் கொண்டுதான் மெய்ப்பிக்கவேண்டும் என்ற தேவையில்லை; சூழ்நிலைச் சான்றுகளைக் கொண்டும் மெய்ப்பிக்கலாம்.

குற்ற உடந்தைக்கும் சதிக்குற்றத்திற்கும் இடையே யுள்ள வேறுபாடு: 1) குற்றச் செயலொன்றைச் செய்வதென்று சதிசெய்தல், குற்ற உடந்தையாகும்; சட்டமுரணான செயல் அல்லது சட்டமுரணான வழிகளைப் பின்பற்றுவது குறித்துச் சதி செய்வது சதிக்குற்றமாகும்; 2) குற்ற உடந்தையில் சதி செய்வதற்கென ஒப்புக்கொள்ளப்பட்ட செயல் தண்டனைக்குரிய குற்றமாக இருத்தல்வேண்டும்; சதிக்குற்றத்தில் செய்வதற்கென ஒப்புக்கொள்ளப்பட்ட செயல் சட்டமுரணான செயலாக இருத்தலே போதுமானது; 3) குற்ற உடந்தையில் சதியின் விளைவாக ஏதாவது ஒரு செயல் செய்யப்பட்டிருத்தல் வேண்டும்; சதிக்குற்றத்தில், சதியின் பயனாக எந்தவித செயலும் செய்யப்பட வேண்டிய தேவையில்லை.

தண்டனை: மரணதண்டனை, ஆயுள்தண்டனை, அல்லது இரண்டாண்டுகளுக்கு மேற்பட்ட ஒரு கால அளவுக்குக் கடுங்காவல் சிறைத் தண்டனை விதித்துத் தண்டிக்கப்படக்கூடிய ஒரு குற்றத்தைச் செய்வதற்கான சதிக்குற்றத்தில் பங்குகொள்கிற எவரும், அக்குற்றங்களை இழைத்தால் எத்தகைய தண்டனையைப் பெறுவாரோ அத்தகைய தண்டனையைப் பெறுவார். இரண்டாண்டுகளுக்குக் குறைவான சிறைத்தண்டனைகளுக்குரிய குற்றங்களைப் புரிவதற்குச் சதி செய்யும் எவரும், ஆறுமாத காலச் சிறைவைப்பு அல்லது தண்டனைத் தொகைஅல்லது இரண்டையும் தண்டனைகளாகப் பெறுவார். பு.வே.

சதுரகராதி: முழுமையான அகரநிரல் முறை கொண்ட முதல் தமிழ் அகராதி சதுரகராதி. இந்நூல் கி.பி. 1732-இல் காண்குண்டைன் சோசப் பெசுகி என்னும் பெயரிய வீரமாமுனிவரால் ஆக்கப்பட்டது. சதுரகராதியின் சிறப்பும் பயனும் கி.பி. 19-ஆம் நூற்றாண்டில் நன்கு உணரப்பட்டது. அந்நூற்றாண்டில் மட்டும் ஒன்பது பதிப்புகள் அச்சில் வெளிவந்துள்ளன. இதுவொன்றே 19-ஆம் நூற்றாண்டில் ஒன்பது பதிப்புகளைக் கண்டுள்ள நூல். முதற் பதிப்பு முழுமையாக கி.பி. 1824-இல் வெளி

வந்தது. பின்னர் இந்நூல் கி.பி. 1827, 1835, 1845, 1848, 1860, 1872, 1875, 1876 ஆகிய ஆண்டுகளில் வெளிவந்ததாகத் தெரிகிறது. பின்னர் இந்நூல் 1928, 1979-ஆகிய ஆண்டுகளில் வெளிவந்தது.

பெயர், பொருள், தொகை, தொடை என்னும் நான்கு பகுதிகளைக் கொண்டமையால் சதுரகராதி என்னும் பெயர் பெற்றது. முதற்பகுதியான பெயரகராதி நிகண்டுகளின் ஒருசொல் பல்பொருள் பெயர்த் தொகுதியாகும். அதில் 12, 187 சொற்கள் இடம் பெறுகின்றன. அகர நிரன்முறை, உயிரெழுத்துகளில் அ, ஆ, இ, ஈ, உ, ஊ, எ, ஏ, ஐ, ஓ, ஔ என இக் காலத்தைப் போன்றே பின்பற்றப்பட்டுள்ளது. மெய்முறையில் ககரத்தையடுத்து ஆய்தம் இடம் பெறுதல் சிந்தனைக்குரியது. பொருளை விளக்கங்களாகத் தருவதும் எடுத்துக் காட்டுகள் கொடுப்பதும் சிலவிடங்களில் காணப்படுகின்றன. 'அகலவுரை -இலக்கணமும் இலக்கியமும் மெடுத்துக் காட்டிப் பொருள் விரித்தல்', 'அண்டசம்-முட்டையிற் பிறப்பன, அவையாவன, அரணை, ஆமை, இப்பி, உடும்பு, ஓணான்', 'அந்தரா என்-அநுலோமத் தந்தைக்கும் பிரதிலோமத் தாய்க்கும் பிறந்த பிள்ளை' போன்றவை விளக்கங்களாக அமைந்தவற்றுட் சில.

நிகண்டுகளின் ஒருபொருள் பல்பெயர்த் தொகுதியே பொருளகராதியாய் அமைந்தது. சதுரகராதியின் பெயர், தொகை, தொடைப் பிரிவுகளில் அமைந்துகிடக்கும் சொற்கள் அவற்றிற்குரிய பொருள், பெயர்த் தன்மைக்கேற்பப் பொருளகராதியில் உள்ளன. 'பா' என்னும் சொல் பெயரகராதியில் 'பா-ஓரெழுத்து, வெண்பா முதலிய பா' என்றும், தொகையகராதியில், 'பா 4 - வெண்பா, ஆசிரியப்பா, கலிப்பா, வஞ்சிப்பா, மருட்பாவொன்று கூட்டியைந்தென்பாருமுள்' என்றும், தொடையகராதியில், 'பா - ஓரெழுத்து, பாவென்னேவல், வெண்பா முதலிய பா' என்றும் பொருள் கூறப்படுகின்றது. அச் சொல் பொருளகராதியில், 'பா-கவி, கவிதை, செய்யுள், தமிழ், தூக்கு, தொடர்பு, பாட்டு, யாப்பு, அன்றியுந் தனிப்பாவாய் வருவது முத்தகம்; பல பாவாற் பொருண் முடியும் பாக்கள் குளகம், இருபத்தாறெழுத்தடி நான்குள பா சந்தப்பாட்டு; அதின் மிகும் பா தாண்டகம்' எனக் கூறப்படுகிறது.

நிகண்டுகளின் பல்பொருள் கூட்டத்து ஒரு பெயர்த் தொகுதியின் அடிப்படையிலேயே சதுரகராதியின் தொகையகராதிப் பிரிவு படைக்கப்பட்டது. தொகைச் சொற்களின் எண்ணிக்கை நிகண்டுகளில் காணப்படுவதிலும் மிகுதியாகும். சதுரகராதியின் தொகையகராதிப் பிரிவு 299 சொற்கட்குப் பொருள் கூறுகிறது.

நிகண்டுகளுள் முதலில் எதுகைத் தொடைக்குத் தனிச் சிறப்பளித்து அதற்கெனத் தொகுதிகளுள் ஒன்றனை வகுத்தது சூடாமணியேயாகும். அது பதினோராம் தொகுதியில் கூறும் சொற்களைப் பதினெட்டு மெய்களின் அடிப்படையில் பகுத்துக் கூறுகிறது. எனினும், ஒரே மெய்யின் எதுகைக்குள் அடங்கும் சொற்களைக் கூறுங்கால் முறையான அகரநிரன் முறையினைப் பின்பற்றவில்லை. சதுரகராதியின் தொடையகராதி எதுகையமையும் சொற்களை அகரநிரல் முறைப்படியமைத்துப் பொருள் தருகிறது. தொடையகராதியின் இறுதியில், நெடிற் கீழெதுகைச் சொற்கட்குப் பின்னர்ச் சிறப்புறத் தொடைப்பதங்களாக 11 சொற்றொகுதிகள் உள்ளன.

சதுரகராதிக்குப் பின்னர்த் தோன்றிய அனைத்து அகராதிகளுக்கும் மூலமாகச் சதுரகராதி அமைந்துள்ளது. அதனைப் பதிப்பித்தோரும், பாயிரம் பாடியோரும் குறிப்பிட்டுக் காட்டியுள்ளனர். சொற்களுக்குப் பொருள்கூறும் எளிய முறை கொண்ட அகராதிகள் தோன்றிய பின்னரும் செய்யுள் நடை கொண்ட நிகண்டுகள் படைக்கப்பட்டன. அவையும் சதுரகராதியை மூலமாகக் கொண்டுள்ளமை அதன் செல்வாக்கைப் புலப்படுத்தும். கு.இ.

சதுரங்கப்பட்டினம்: ஆங்கிலத்தில் சட்ராசு (Sadras) எனப்பட்ட இந்த ஊர், தமிழ் நாட்டில் செங்கற்பட்டு வட்டத்தின் கடற்கரை ஓரத்தில் உள்ளது. இதற்கு 56 கி.மீ. வடக்கில் சென்னை நகரம் உள்ளது. இங்குத் தச்சுக்காரர் (Dutch) கி.பி. 1647-ஆம் ஆண்டில் தமது வாணிகத் தலத்தை நிறுவினர். ஆனால், பிற்காலத்தில் ஏற்பட்ட போர்களின் விளைவாக அவர்கள் இதை இழந்தனர். இப் பகுதி 'மசலின்' துணிக்குப் (Muslin) பெயர் பெற்றது. இப்பொழுது இங்கு நடக்கும் முக்கிய தொழில் மீன்பிடித்தல். தெ.பா.

சந்தரபுரி மகாராட்டிர மாநிலத்தில் சந்தரபுரி மாவட்டத்தின் தலைநகர்; முன்பு 'சாந்த' எனப்பட்டது. சந்தரபுரி (Chandrapur) நகரம் வார்த்தா ஆற்றின் கரையில் அமைந்துள்ளது. சந்தரபுரி என்பது 'நிலவின் ஊர்' எனப் பொருள்படும். இந்நகரம் கோண்டுகளின் தலைநகரமாக கி.பி.12-ஆம் நூற்றாண்டு முதல் கி.பி. 18-ஆம் நூற்றாண்டு முடிய இருந்தது. பின்னர் இதனை நாக்பூரைச் சார்ந்த மராட்டிய பாண்கலேக்கள் கைப்பற்றினர். இந்நகரம் வேளாண்மைப் பொருள்களின் வாணிக மையமாக உள்ளது; இருப்புப் பாதை நிலையமும் உள்ளது. கண்ணாடித் தொழில்கள், நெசவுத் தொழில், தோல்

வேலை போன்றவை இங்கு நடைபெறுகின்றன. நகர மக்கள் தொகை 115,777 (1981).

சந்தரபுரி மாவட்டம் 25,900 ச.கி.மீ. பரப்பளவை உடையது. இம்மாநிலத்தின் மிகப்பெரிய மாவட்டம் இதுவே ஆகும். இம்மாவட்டத்தில் வார்த்தா, வெயின்சங்கை ஆறுகள் நீர்வளத்தைக் கொடுக்கின்றன. இம்மாவட்டத்தில் அரிசி, சோளம், புகையிலை, பருத்தி போன்றவை பெருமளவில் பயிராகின்றன. காடுகளில் மூங்கில்கள் மிகுதி. இம்மாவட்டத்தில் உள்ள ஆலப்பள்ளி(Alapalli)காட்டில் உயர்வகைத் தேக்கு மரங்கள் உள்ளன. தரம் குறைந்த நிலக்கரிச் சுரங்கங்கள் மாசாரி (Majari) குகுசு (Ghugus) வரோரா, பல்கார்சா போன்ற நகரங்களிலும், இரும்புக் கனிமச்சுரங்கம் அலிவாகி என்ற இடத்திலும் உள்ளன. பாந்தக்கு (Bhandak) மார்கந்தி, வெய்ராகர் போன்ற நகரங்கள் சுற்றுலாப் புகழ்பெற்றவை. இம்மாவட்டத்தின் வடக்கில் தடோபா தேசிய பூங்கா உள்ளது. மாவட்டத்தின் மக்கள் தொகை 2, 055,642 (1981). ச.இரா.

சந்தவரதாயி இந்தி மொழி இலக்கிய வரலாற்றில் வீர காவிய காலத்தில் தோன்றிய புகழ்பெற்ற கவிஞராவார். இலாகூரில் 'பாட்' வகுப்பில் தோன்றிய இவர் தில்லியைக் கடைசியில் ஆண்ட மன்னன் பிருதிவிராசனின் நெருங்கிய நண்பராகவும் அரசவைக் கவிஞராகவும் வாழ்ந்தார். இவர் சமசுகிருதம், பிராகிருதம், பாரசி போன்ற மொழிகளில் வல்லுநராகத் திகழ்ந்தார்; மேலும் காவிய சாத்திரம், சோதிட சாத்திரம், மாந்திரிக வித்தை போன்றவற்றிலும் சிறந்து விளங்கினார்.

வீரகாவிய காலத்தின் தலைசிறந்த காவியமாகவும், இந்தி மொழி இலக்கியத்தின் முதல் மகாகாவியமாகவும் கருதப்படும் 'பிருதிவிராசு ராசோ' என்னும் காவியத்தை இந்தி மொழியில் இவர் எழுதினார். இதனைப் பின்பற்றி 'இராசோ' எனப்படும் வேறுபல காவியங்களும் தோன்றின. தம் இரண்டாம் மனைவியான 'கோரி' என்பாளின் வினாக்களுக்கு விடை கூறும் பாங்கில் இவர் அக்காவியத்தை இயற்றியுள்ளார். அக்காவியம் அக்கினிகுலச் சத்திரியர்களின் தோற்றம் முதல் பிருதிவிராசன் போரில் சிறைப்பட்டு மாண்டது வரையிலான செய்திகளை விரிவாகக் கூறுகின்றது. பிருதிவிராசன் புரிந்த பல்வேறு போர்கள் குறித்தும், செய்துகொண்ட பல திருமணங்கள் குறித்தும் இக்காவியம் சிறப்பாக எடுத்தோதுகின்றது. அகவாழ்வு காதற் சுவையுடனும், புறவாழ்வு வீரச் சுவையுடனும் அமைந்து காணப்படுகின்றன.

சந்தவரதாயி கவிஞராக மட்டுமல்லாமல் சிறந்த போர் வீரராகவும் திகழ்ந்தார். மன்னன் பிருதிவிராசனுடன் போர்க்களங்கள் பலவற்றைக் காணும் வாய்ப்பினைப் பெற்ற இக்கவிஞர் தம் காவியத்துள் போர்க்கள வருணனைகளைவீரச் சுவையுடன் அச்சம், வெகுளி, அருவருப்பு ஆகிய சுவைகள் கலந்தும் எடுத்துக்கூறுதல் காவியத்தில் சிறப்பிடம் பெறுகின்றது. இந்தியின் இராசசுத்தானி நடையில் அமைந்துள்ள இப்பிரபந்த காவியமே கவிஞருக்கு 'மகாகவி' என்னும் பட்டத்தைத் தந்தது.

கவிஞர் சந்தவரதாயியும் மன்னன் பிருதிவிராசனும் ஒரே நாளில் பிறந்து, வாழ்நாள் முழுதும் ஒன்றாகவே வாழ்ந்து, இறுதியில் ஒன்றாகவே ஒரேநாளில் இறந்தார்கள் என்பது அறியப்படுகின்றது. மேலும், தாம் தொடங்கிய காவியத்தைத் தாமே முடிக்க முடியாத காரணத்தால் அதனை முடிக்கும் பொறுப்பைத் தம் மகனிடம் ஒப்படைத்தார் என்றும் கூறப்படுகின்றது. இக்கவிஞர் கி.பி.12-ஆம் நூற்றாண்டைச் சார்ந்தவர் என்பர். இரா.செ.

சந்தாசாகிபு தமிழகக்கருநாடகப் பகுதியில் ஆட்சி செய்த முகம்மதியத் தலைவர்களுள் ஒருவர். ஐதராபாத்தின் நிசாம்-உல்-முலுக்கு தம் பேராளராகச் சதத் உல்லாகான் என்பாரைக் கருநாடகத்திற்கு நவாபாக நியமித்திருந்தார். அவருக்கு ஆண் சந்ததியின்மையால் மொகலாயப் பேரரசின் சம்மதத்துடன் தம் உறவினன் தோசுத்து அலி என்பாரைச் சுவிகாரம் செய்து கொண்டார். சதத்-உல்லா கான் கி.பி.1732-இல் இறந்த பிறகு தோசுத்து அலி தலை நகராகிய ஆர்க்காட்டின் நவாபானார். ஆனால் தோசுத்து அலி அரசியற் பொறுப்பைத் தாம் ஏற்றுக் கொள்ளாமல் தம் மகன் சப்தர் அலியிடமும் தம் மருமகன் சந்தாசாகிபு என்பவரிடமும் ஒப்படைத்திருந்தார். சந்தாசாகிபு மராட்டிய அரசாகிய தஞ்சாலுரையும், நாயக்க அரசாகிய திருச்சிராப்பள்ளி, மதுரைப் பகுதிகளையும் கைப்பற்றி ஒரு தனியரசை ஏற்படுத்தும் நோக்கத்துடன் தெற்கே இருந்த அரசுகளின் மீது படையெடுத்துத் தஞ்சாலுரைக் கொள்ளையடித்துப் பின் திருச்சிராப்பள்ளியில் இராணி மீனாட்சியையும் வஞ்சகமாகச் சிறை செய்துவிட்டுத் தாமே திருச்சிராப்பள்ளி-மதுரைச் சீமைகளுக்கு நவாபு என அறிவிப்புச் செய்தார்.

சந்தாசாகிபு தஞ்சாலுர் மராட்டிய அரசரைத் தோற்கடித்து அவருடைய செல்வமனைத்தையும் கொள்ளையடித்தார். தஞ்சை அரசரைக் காப்பாற்றுவதற்காக மராட்டியச் சத்திரபதியும், பீசுவா பாலாசி விசுவநாதரும், இரகூசி பாண்சலே என்பு

வரின் தலைமையில் ஒரு பெரும் படையைக் கருநாடகத்திற்கு அனுப்பி வைத்தனர். இப்போரில் இரகூசி பாண்கலே ஆர்க்காட்டைக் கைப்பற்றினார். பின்னர் மராட்டியர்கள் தெற்கு நோக்கிச் சென்று, தஞ்சாவூர் அரசருடைய உதவியுடன், திருச்சிராப்பள்ளியிலிருந்த சந்தாசாகிபை எதிர்த்தனர். சந்தாசாகிபு தோற்றார். இரகூசி பாண்கலே அவரைச் சதாராவிற்கு அனுப்பி அங்கே சிறையிலடைக்கும்படி உத்தரவிட்டார். பின்னர்த் திருச்சிராப்பள்ளியும் மராட்டிய அரசில் சேர்ந்துவிட்டதாக அறிவித்து முரகிராவ் கோர்ப்படே என்பவரை ஆளுநராக நியமித்துச் சதாராவிற்குச் சென்றார்.

சந்தாசாகிபு கைது செய்யப்பட்டுச் சதாரா சிறையில் அடைக்கப்பட்ட பிறகு, ஆர்க்காட்டு நவாபு சப்தார் அலி சந்தாசாகிப்பின் குடும்பத்தைப் புதுச்சேரியிலிருந்த பிரெஞ்சு ஆளுநர் துமாசு என்பவரிடம் தஞ்சமாக ஒப்படைத்தார். சந்தாசாகிபு சிறையில் இருந்தபோது முதல் கருநாடகப் போர் ஐரோப்பாவில் நடந்த ஆசத்திரிய வாரிசரிமைப் போரின் எதிர் ஓவியாக ஏற்பட்டதாகும். இரண்டாம் கருநாடகப் போரில் தென்னிந்தியாவில் ஆங்கிலேயரும் பிரெஞ்சுக்காரரும் தொடர்பு கொண்டனர். அவ்வாறு தொடர்புகொண்டமைக்குத் தென்னிந்தியச் சிற்றரசர்களுக்குள் நிலவிய அரசியற் கிக்கல்களும் காரணங்களாகும்.

முதலாம் கருநாடகப் போரில், பிரெஞ்சு ஆளுநர் தியூப்ளே தமக்கு விரோதமாக நடந்து கொண்ட அன்வாருதின் என்ற கருநாடக நவாபை நீக்கிவிட்டுத் தம்மிடம் நட்புடன் நடந்து கொள்ளும் ஒருவரைக் கருநாடக நவாப்பாக நிலைநாட்டினால் ஐதராபாதினும் ஆர்க்காட்டினும் தம் செல்வாக்குச் சிறப்புற்று ஒங்குமென்று கருதினார். சதாராவில் மராட்டியர்களுடைய சிறையில் இருந்த சந்தா சாகிபு இந்தச் செயலில் தமக்கு உதவியாக இருக்கக் கூடுமென தியூப்ளே (Depleix) நினைத்துச் சந்தாசாகிப்பின் மகனாகிய இராசாசாகிபு என்பவரின் துணைகொண்டு சந்தாசாகிபைச் சிறை மீட்கத் திட்டம் வகுத்தார். மராட்டிய சத்திரபதியிடம் தியூப்ளே ஏழு இலட்சம் ரூபாய் கொடுத்துச் சந்தாசாகிபைச் சிறையிலிருந்து மீட்டுப் புதுச்சேரிக்கு அழைத்து வந்தார்.

அப்பொழுது தியூப்ளே, சந்தாசாகிபு, முசாபர் சங்கு ஆகிய மூவரும் சேர்ந்து கருநாடக நவாபான அன்வாருதீனை ஆம்பூர் என்னுமிடத்தில் போரில் வென்றனர். அன்வாருதீனும் கி.பி. 1749-இல் போரில் உயிரிழந்தார். சந்தாசாகிபு தம்மைக் கருநாடக நவாபு என்று அறிவித்துக்கொண்டார். முசாபர்சங்கு தம்மைத் தக்காணச் சுபேதாராகக் கூறிக் கொண்

டார். பின்னர், இருவரும் புதுச்சேரிக்குச் சென்று தியூப்ளேக்குப் பல மரியாதைகளை வழங்கிச் சிறப்புச் செய்தனர்.

அன்வாருதினுடைய முதல்மகன் மகபூப்கான் சிறையிலடைக்கப் பெற்றபோதிலும், அவர்தம் இரண்டாம் மகன் முகம்மது அலி, ஆர்க்காட்டிலிருந்து தப்பித்துத் திருச்சிராப்பள்ளியை அடைந்து மீண்டும் ஆர்க்காட்டைத் திரும்பப் பெறுவதற்கு முயற்சிகள் செய்யத் தொடங்கினார். அப்பொழுது தியூப்ளேக்கும் சந்தாசாகிபிற்கும் எதிராக முகம்மது அலிக்கு உதவி செய்ய ஆங்கிலேயர்களுக்குத் தகுந்த சந்தர்ப்பம் வாய்த்தது.

அப்பொழுது சந்தாசாகிபும் தியூப்ளேயும் தொள்ளாயிரம் பிரெஞ்சு வீரர்களடங்கிய படையொன்றை, முகம்மது அலிக்கு எதிராகத் திருச்சிக் கோட்டையை முற்றுகையிடுவதற்கு அனுப்பினார். திருச்சிக் கோட்டையைச் சந்தாசாகிபு பிடித்துவிட்டால் சென்னை யும் கிறிது காலத்தில் பிரெஞ்சுக்காரர்களின் ஆதிக்கத்தில் வரக்கூடிய நிலைமையும் ஏற்படும் எனத் தியூப்ளே எண்ணினார். சந்தாசாகிபும் தியூப்ளேயும், திருச்சிராப்பள்ளியை எவ்விதமாயினும் பிடித்துவிடுவதென்று தங்களுடைய படையினர் அனைத்தையும் திருச்சிக்கு அனுப்பி வைத்தனர். அப்பொழுது ஆர்க்காட்டை ஆங்கிலேயர் தாக்கினர். இராபர்ட்டு கிளைவு ஆர்க்காட்டை முற்றுகையிட்டார். தம்முடைய தலைநகராகிய ஆர்க்காட்டை இராபர்ட்டு கிளைவு பிடித்துக் கொண்டதனால் தம்முடைய படையின் பெரும்பகுதியைத் தம்மகன் ராசா சாகிப் என்பாரின் தலைமையில் ஆர்க்காட்டைத் திருப்பிப் பிடிப்பதற்குச் சந்தாசாகிபு அனுப்ப வேண்டி வந்தது. ஆயினும், ஆர்க்காட்டை மீண்டும் கைப்பற்றுவது முடியாத காரியமாயிற்று.

திருச்சிராப்பள்ளி முற்றுகையின்போது, பிரெஞ்சுக்காரர்களுடைய படைத்தலைவர் இலா என்பவர் இனிப்போரைத் தொடர்ந்து நடத்துவதில் பயனில்லை என்றுணர்ந்து கிளைவிடம் சரணடைந்தார். சந்தாசாகிபு, தஞ்சாவூர் அரசரிடம் சரணடைந்தார். முன்பு திருச்சிராப்பள்ளி அரசியாகிய இராணி மீனாட்சிக்கு உதவி செய்வதாக வாக்களித்துப் பின்னர் அவரைக் கைது செய்த இடத்தில் தஞ்சை அரசருடைய உத்தரவின்படி சந்தாசாகிபு கொலை செய்யப்பட்டார்.

அ.சு.

துணை நூல்கள்:

Anandaranga Pillai, Private Diary of Ananda Ranga Pillai, Translated and edited by J.F. Price and H.H. Dodwell, 12 Vols. Madras, 1904-28.

Dodwell, Henry H., Duplex and Clive, London, 1920.

Malleson, George, B., History of the French in India, London, 1893.

Sen, S.P., The French in India, Calcutta, 1958.

சந்தாத் தீவுகள் மலாய்த் தீபகற்பத்திலிருந்து (Malay Peninsula) கீழ்த்திசையில் நீண்டு மொலுக்கா தீவுகள் வரையில் (Molucca) சங்கிலித் தொடர் போல அமைந்திருக்கின்றன. ஆசியாவின் தலைமையான நிலப்பரப்பிலிருந்து தென்கிழக்குத் திசையில் நியூகினியாவை (New Guinea) நோக்கி இத்தீவுகள் அமைந்திருக்கின்றன. சந்தாத் தீவுகள் (Sundas) பசிபிக்குப் பெருங்கடல், அதனை ஓட்டியுள்ள கடல்கள் ஆகியவற்றிலிருந்து இந்துமாக் கடலைப் பிரிக்கின்றன. சப்பானியர்களை உருவத்தில் ஒத்திருக்கும் சந்தாக் கள் எனப்படும் மலாய் இனத்தின் ஒரு பிரிவினரின் பெயரே இத்தீவுகளுக்கு இடப்பட்டிருக்கிறது.

சந்தாத் தீவுகளைப் பெரிய சந்தாத் தீவுகள் (greater sundas) என்றும், சிறிய சந்தாத் தீவுகள் (lesser sundas) என்றும் பிரிக்கலாம். சுமத்திரா, சாவா, போர்னியோ, செலிபசு, சில சிறிய தீவுகள் ஆகியவை அடங்கிய பகுதி பெரிய சந்தாத் தீவுகள் எனவும், பாலி, உலொம்போக்கு, சும்பவா (Sumbawa), சும்பா, புளோர்சு (Flores), திமோர் (Timor) அலோர் (Alor) ஆகிய தீவுகள் அடங்கிய பகுதிகள் சிறிய சந்தாத் தீவுகள் எனவும் சொல்லப்படுகின்றன. போர்னியோ, கிழக்குச் சுமத்திரா மற்றும் அதையொட்டியுள்ள பகுதிகள் நீங்கலாக இத்தீவுகளின் ஏனைய பகுதிகள் பெரும்பாலும் நீரினுள் மறைந்து கிடக்கும் குன்றுத் தொடராகவே (Submarine ridges) அமைந்திருக்கின்றன. ஆசியாவிற்கும் ஆசுத்திரேலியாவுக்கும் இடையில் இருக்கும் இத்தீவுப் பகுதிகள் நிலையற்ற நிலப்பரப்பும் (geologically unstable) உயிரோட்ட முள்ள எரிமலைப் பிரதேசங்களும் (Volcanically active region) கொண்டனவாக இருக்கின்றன. மேற்குப் பகுதியில் இந்துமாக்கடல் எல்லையாகவும், வடபகுதியில் சீனக்கடல் எல்லையாகவும் கொண்ட சந்தாத் தீவுகள் சாவா, புளோர் மற்றும் சவு (Savu) கடல்களைச் சூழ்ந்து அமைந்திருக்கின்றன.

இந்தோனேசியக் குடியரசின் பெரும்பகுதி இத்தீவுகளில் அடங்கியிருக்கிறது. ஆயினும், இத்தீவுகளிலுள்ள வடக்கு, வடமேற்குப் போர்னியோ, கிழக்குத் தினோர்ப் (Eastern Tinor) பகுதிகள் ஆகியவை இந்தோனேசியாவின் அரசியல் அதிகார வரம்பிற்கு உட்படவில்லை. மலேசியாவின் பண்பாடும், அதன் மொழி

களுமே சந்தாத் தீவுகளில் தலையாய இடத்தை வகிக்கின்றன. அ.ச.

சந்தால்கள்: சந்தால்கள் இந்தியாவின் தொன்மைக்காலம் முதல் வாழ்ந்து வரும் பழங்குடி மக்களாவர். இவர்கள் அசாம், மேற்கு வங்காளம், பீகார், ஓரிசா ஆகிய மாநிலங்களில் வாழ்கின்றனர். இவர்கள் முண்டா மொழிக்குடும்பத்தைச் சேர்ந்த சந்தாலி மொழியைப் பேசுகின்றனர். ஒரு காலத்தில் இடம்விட்டு இடம் பெயர்ந்து வாழ்ந்த இம்மக்கள் இப்போது மிகச்சிறந்த வேளாண்மைக் குடிகளாக உள்ளனர்.

தோற்றமும் வரலாறும்: சந்தால்கள் (Santals) வழங்கிவரும் மரபுக் கதைகள் அவர்களது தோற்றம் பற்றியும் வரலாறு பற்றியும் கூறுகின்றன.

தாசூர்சியு என்னும் படைப்புக் கடவுள் நீர்வாழ் உயிரினங்களைப் படைத்தபின் அன்சு, அன்சு என்னும் இரண்டு பறவைகளைப் படைத்தார். அப்பறவைகளின் முட்டையிலிருந்து ஆரம், ஆயோ என்ற மூதாதையர்கள் தோன்றினர். அவர்கள் வழித் தோன்றிய வர்களே சந்தால்களாவர். இம்மக்கள் பல்வேறு கால கட்டத்தில் தங்கள் வாழ்விடங்களை மாற்றி அரா தத்தி, கசன்பீடா, கேம்பா, சோட்டா நாக்பூர், சவோட்டு, சோனபாடி, குட்டியாரி ஆகிய இடங்களுக்கு இடம்பெயர்ந்து சென்று வாழ்ந்தனர். இவர்களது கதைகளில் வரும் பல இடங்களைக் கண்டு பிடிக்க இயலவில்லை. இருப்பினும் சோட்டா நாக்பூர் பீடபூமியிலும் அதனைச் சுற்றியுள்ள பகுதிகளிலும் இவர்கள் வாழ்ந்து வந்தனர் என்பது தெளிவாகின்றது. கங்கை நதியின் இரு புறங்களிலும் வாழ்ந்த சந்தால்கள் இந்துக்களின் ஆக்கிரமிப்பால் விரட்டப்பட்டுச் சோட்டாநாக்பூர் பீடபூமியின் காடுகளிலும் மலைப்பகுதிகளிலும் குடியேறினர்.

இராசமகால் (Rajmahal) மலைகளின் மேற்பகுதிகளில் வாழ்ந்த முரட்டுத்தனமான பகரியா பழங்குடியினரை ஒழுங்குபடுத்த ஆங்கில ஆட்சியாளர்கள் கி.பி. 1832-இல் 295 மைல் சுற்றளவில் நிலம் கொடுத்தனர். இந்நிலத்தில் வேளாண்மை செய்யப் பகரியாப் பழங்குடியினர் முன்வாராததால் சந்தால்கள் இப்பகுதியில் குடியேறிச் சிறப்பாகப் பயிர்த்தொழில் செய்தனர். ஆனால், இப்பகுதியில் வாணிகம் செய்ய வந்த இந்துக்கள் சந்தால்களின் அறியாமையைப் பயன்படுத்தி உயர்ந்த வட்டியில் கடன் கொடுத்து அவர்களது சொத்துகளையும் நிலங்களையும் கவர்ந்ததுடன் சாந்தால்களைக் கொத்தடிமைகளாகவும் மாற்றினர். அடக்குமுறையால் மனம் நொந்த சந்தால்கள்

சைடோ (Sido), காணு (Khanu) என்னும் இருவர்தலைமையில் கி.பி. 1855-இல் கிளர்ச்சி செய்து இந்துக்களைத் தாக்கினார்கள். கிளர்ச்சியைத் தடுக்க ஆங்கில அரசு அனுப்பிய படையினர் கிளர்ச்சியாளர்களை இரக்கமின்றிக் கொன்றனர். பல கிராமங்கள் தீக்கிரையாயின. அதனால் சந்தால்கள் பெருமளவில் வங்காளத்திலும் அசாமிலும் குடியேறினர். தாமினிக்கோவும் அதைச் சுற்றிய பகுதிகளும் சந்தால் பர்கானாக்கள் என்று பெயரிடப்பட்டுத் தனிநிருவாகத்தின்கீழ் கொண்டுவரப்பட்டன.

கிராம அமைப்பு: சந்தால்களின் கிராமங்கள் ஒழுங்காகவும் தூய்மையாகவும் உள்ளன. ஒரு கிராமத்தில் பெரும்பாலும் ஒரு தெருவே உள்ளது. வீடுகள் சுமார் 15 அடி நீளமும் 10 அடி அகலமும் கொண்டவை. ஒவ்வொரு வீடும் பொதுவாக ஒரு மைய அறையும், இரண்டு பக்கங்களிலும் இரண்டு அறைகளும் கொண்டுள்ளது. வீடுகளுக்கு வெளியில் திண்ணையும் கொட்டிடல்களும் அமைக்கப்பட்டுள்ளன. சுவர்கள் மண்ணால் கட்டப்பட்டுச் சாணமும் வைக்கோற் சாம்பலும் கலந்த கலவையால் பூசப்பட்டுள்ளன. வீட்டுக் கூரைகள் வைக்கோல் அல்லது காட்டுப்புல் கொண்டு வேயப்படுகின்றன. ஒரு கிராமத்தில் இருபது அல்லது முப்பது வீடுகள் உள்ளன. அனைத்துக் கிராமங்களிலும் கிராமத்தின் நடுவில் மஞ்சிசத்தான் எனப்படும் மந்தையும், கிராமத்திற்கு அருகில் சாலமரங்களை மிகுதியாகக் கொண்ட புனிதக்காடும் உள்ளன. இப்புனிதக் காடு செகர்க்தான் என்று சொல்லப்படுகிறது.

திருமணம்: ஒரு பெண்ணைத் தங்கள் பையனுக்குத் தேர்ந்தெடுக்க விரும்பும் பெற்றோர் முதலில் அப்பெண் வாழும் கிராமத்தின் தலைவரைச் சந்தித்துத் தங்கள் விருப்பத்தைத் தெரிவிக்க வேண்டும். அவர் பெண் வீட்டாரைச் சந்தித்துக் கருத்தறிந்து திருமண ஒப்பந்த நாளைக் குறிப்பிடுவார். அந்நாளில் பையனின் குடும்பத்தார் கிராமத் தலைவருடன் பெண் வீட்டுக்குச் சென்று பெண்ணுக்கு ஆடை அணிகளைப் பரிசளித்து அன்றே பரிசத் தொகையையும் திருமண நாளையும் முடிவு செய்வார்கள். இவர்களிடையே காதல் திருமணங்களும் மிகுதியாக நடைபெறுகின்றன. ஓடிவிடும் காதலர்களையும் தேடிப்பிடித்துத் திருமணம் செய்து வைக்கின்றனர். விதவை மணம் இவர்களுக்கு ஏற்படையதே.

மகப்பேறும் பெயர்கூட்டு விழாவும்: மகப்பேறு அனுபவம்மிக்க தாதிப் பெண்ணால் கவனிக்கப்படுகிறது. குழந்தை பிறப்பதால் ஏற்படும் விலக்குத்

(Taboo) தொடர்பான நடைமுறைகள் இடத்திற்கு இடம் வேறுபடுகின்றன. ஒருநாள் முதல் 21 நாள் வரை தாயும் சேயும் தனி அறையில் வாழ்கின்றனர். குழந்தை பிறந்த மூன்று நாள் முதல் ஐந்து நாள் களுக்குள் பெயர் சூட்டப்படுகிறது. மகப்பேற்றைக் கவனித்த தாதிப்பெண்ணைக் கிழக்கு நோக்கி அமரவைத்து அவள் மடியில் குழந்தையை வைத்து அருகில் மஞ்சள் நீர், எண்ணெய் ஆகியவற்றைக் கலந்து வைக்கின்றனர். ஆண் குழந்தைக்குத் தந்தை வழியில் உள்ள தாத்தாவின பெயரையொட்டியும், பெண் குழந்தைக்குப் பாட்டியின் பெயரையொட்டியும் பெயர் சூட்டப்படுகிறது. 'மாரன்புரு' என்னும் தெய்வத்திற்கும் மூதாதையர் ஆவிகளுக்கும் 'பந்தியா' என்னும் அரிசிப் பானத்தைப் படைத்துவிட்டு விழாவில் கலந்துகொண்ட உறவினர்களும் நண்பர்களும் அரிசிப்பானத்துடன் விருந்தும் அருந்துகின்றனர். மூன்று முதல் நான்கு வயதுக்குள் குழந்தைகளுக்குக் குடும்பத்தின் மூத்த பெண்களால் காது குத்தப்படுகிறது.

பச்சைக்குத்துதல், சூடு போடுதல்: திருமணத்திற்கு முன்பு ஆண் மக்களுக்குக் காக்கோ-சாட்டியார் (Caco-Chatiar) என்னும் தூய்மைப்படுத்தும் சடங்கு செய்யப்படுகிறது. இச்சடங்கு நடத்தப்படாதவர் திருமணம் செய்துகொள்ள முடியாது. இச்சடங்கின் போது கிராமத்திலுள்ள எல்லா ஆடவர்கள்மீதும் பெண்கள் மஞ்சளும் எண்ணெயும் கலந்து பூசுகின்றனர். அனைவரும் அரிசிப்பானம் அருந்தி ஆடிப்பாடுகின்றனர். இவ்வாட்டத்தில் சடங்கு நடத்தப்படவுள்ள சிறுவனையும் சேர்த்துக்கொள்வதன் மூலம் அவனது மாசுகள் எல்லாம் அகன்று அவன் மனிதனாக ஏற்றுக்கொள்ளப்படுகிறான். இச்சடங்கு தவிர ஆண் மக்களின் இட முன்கையில் சூடு போட்டுச் 'சிக்கா' என்னும் தழும்புகளை உண்டாக்குகின்றனர். இதற்கு விழா நடத்தப்படுவதில்லை. பெண்கள் கையில் பச்சை குத்திக்கொள்கின்றனர். சிக்கா, பச்சை ஆகியவற்றை இட்டுக் கொள்ளாதவர்கள் நரகத்தில் துன்புறுத்தப்படுவார்களென நம்புகின்றனர்.

பொருளாதாரம்: வேளாண்மை, வேட்டையாடுதல், மீன்பிடித்தல், கால்நடைகள் வளர்த்தல், கூலி வேலைகள் செய்தல் ஆகியவை சந்தால்களின் தொழில்களாகும். காடுகள் குறைந்துவிட்டதாலும் இக்காலத்தில் ஏற்பட்டுள்ள பல மாற்றங்களாலும் வேட்டையாடுதல், மீன்பிடித்தல் போன்றவற்றில் இவர்களின் ஈடுபாடு பெரிதும் குறைந்துள்ளது. நெற்பயிரையே இவர்கள் மிகுதியாகப் பயிரிடுகின்றனர்; சில பகுதிகளில் உருளைக்கிழங்கும் காய்கறிகளும் பயிரிடுகின்றனர்; வேளாண் முறைகளில் இந்து உழவர்களைப் பின்பற்றுகின்றனர்.

மழையின் அளவைப் பொறுத்துச் சூன் முதல் திசம்பர் வரை இவர்களின் வேளாண் பணிகள் நடைபெறுகின்றன. பொதுவாக ஆண்டில் ஒரு முறையே நெல் விளைவிக்கின்றனர். தாழ்வான நிலப்பகுதிகளில் உள்ளோர் இரண்டு முறை பயிரிடுகின்றனர்.

திசம்பர் முதல் மே மாதம் வரையுள்ள வேளாண் பணிகளற்ற காலத்தில் மாதத்திற்கு இரண்டு மூன்று முறை ஆடவர்கள் குழுக்களாகக் கூடி வேட்டைக்குச் செல்கின்றனர். முயல், அணில், எலி, பறவையினங்கள், பன்றி, முள்ளம்பன்றி ஆகியவற்றை வேட்டையாடுகின்றனர். வேட்டையாடிய மிருகங்களின் இறைச்சி பங்குபெற்ற அனைவருக்கும் பகிர்ந்து அளிக்கப்படுகிறது. வேட்டையில் அம்பு, கோடாரி ஆகிய ஆயுதங்கள் பயன்படுத்தப்படுகின்றன. வேட்டைக்குச் செல்லும் காலங்களில் மீன்பிடிக்கவும் செல்கின்றனர். மீன்பிடிப்பதற்குப் பலவகையான வலைகளைப் பயன்படுத்துகின்றனர். வேட்டையாடுவதிலும் மீன்பிடிப்பதிலும் ஆடவர் மட்டுமே ஈடுபடுகின்றனர்.

அனைத்துச் சொத்தும் தந்தையின் மறைவுக்குப் பின் ஆண் மக்களுக்குச் சமமாகப் பிரிக்கப்படுகிறது. ஆண்மக்கள் இல்லையாயின் சகோதரர்களும், அவர்களும் இல்லையாயின் நெருங்கிய ஆண் உறவினர்களும் பகிர்ந்து கொள்கின்றனர்.

அரசியல் அமைப்பு: சந்தால்களின் அரசியலமைப்பு கிராமப் பஞ்சாயத்து ஆகும். கிராமத்தலைவர், துணைத் தலைவர், கிராம மதகுரு, கோடாங்கி (சிறு தேவதை வழிபாடு செய்பவர்), இளைஞர் தலைவர், துணைத் தலைவர், தோட்டி முதலானோர் இதன் பல்வேறு பணிகளில் ஈடுபடுகின்றனர்.

கிராம வழக்குகள் அனைவர் முன்னிலையிலும் மஞ்சிகத்தான் எனப்படும் கிராம மந்தையில் நடத்தப்படுகின்றன. பத்து முதல் இருபது கிராமங்களுக்குப் பொதுவாகப் 'பர்காணை' என்னும் தலைவரின் கீழ் ஓர் இரண்டாம்நிலைப் பஞ்சாயத்து அமைப்பும், பல பர்காணைட்டு வட்டங்களுக்குப் பொதுவாக 'லோபிர்' எனப்படும் ஓர் உயர்நிலைப் பஞ்சாயத்து அமைப்பும் உள்ளன.

சமயமும் விழாக்களும்: சந்தால்கள், மாரன்புற என்னும் தெய்வத்தைத் தலையாய தெய்வமாக வழிபடுகின்றனர். படைப்புத் தெய்வமாகிய தாகூர் சியவையும், விதைப்பு, அறுவடை போன்ற ஒவ்வொரு செயலுக்கும் பெர்காபத்து, தேவிபாரிபத்து, சந்திராபத்து, சூலாபத்து போன்ற தேவதைகளையும், ஓரக்கு பெங்கா, ஆப்கே பெங்கா, சோத்து பெங்கா போன்ற குடும்பத் தேவதைகளையும் மூதாதையர்களையும் வழிபடுகின்றனர்.

ஆடல் பாடல்களில் அதிக நாட்டங்கொண்ட இவர்கள் ஆண்டு முழுவதும் பல பண்டிகைகளைக் கொண்டாடுகின்றனர். மார்ச்சு மாதம் பெளர்ணமி நாளுக்குப் பிறகு பாகிபாரப்பு என்னும் பூத்திரு விழாவை மூன்றுநாள்கள் கொண்டாடுகின்றனர். இவ்விழாவின்போது புனிதக் காட்டிலுள்ள சால மடங்களின் மலர்களை ஊர்வலமாக எடுத்துவந்து மதகுரு, ஒவ்வொரு வீட்டிற்கும் கொடுக்கிறார். விழாவின் முடிவில் ஆடவரும்பெண்டிரும் ஒருவர் மேல் ஒருவர் நீர் தெளித்து மகிழ்கின்றனர்.

விதைப்புக் காலத்தில் 'ஏரோக் சீமா' என்னும் பண்டிகையையும், முதல் விளைச்சலைத் தெய்வங்களுக்குப் படைக்க 'இரி குந்திலி' என்னும் பண்டிகையையும் கொண்டாடுகின்றனர். குளிக்கால அறுவடையின்போது சோரே என்னும் மிகச் சிறப்பான பண்டிகையை முழுநிலா இரவில் கொண்டாடுகின்றனர். இளம்பெண்கள் கைகளில் பசுமையான நெல் தாள்களையும், மண் விளக்குகளையும் ஏந்தி ஊர்வலமாகப் பாடிக்கொண்டு எல்லா வீடுகளின் கொட்டில்களுக்கும் செல்கின்றனர். இளைஞர்கள் ஆடு மாடுகளைச் சுற்றி நின்றுகொண்டு குழல் ஊதிப் பறை முழக்குகின்றனர். பின்னர்ப் பொது இடத்தில் இளம்பெண்கள் கையோடு கைசேர்த்து அரைவட்ட வடிவில் நின்று இசைக்கேற்ப அசைந்தாட இளைஞர்கள் இடைவிடாது பறைமுழக்கிக் குழலாதிப் பாடுகின்றனர். இந்த நடனம் விடியும்வரை இடைவிடாது நடைபெறுகிறது. மறுநாள் கால்நடைகளை அழகுபடுத்தித் தின்பண்டங்கள் படைத்து மகிழ்கின்றனர். இவ்விழா முடிவடைந்த பின்பு ஒருநாள் கழித்து மிகுந்த ஆர்வத்துடன் வேட்டைக்குச் செல்கின்றனர்.

இறப்பும் நம்பிக்கையும்: கிராமத்தில் ஒருவர் இறந்துவிட்டால் கிராமத்தலைவர் உட்பட அனைவரும் அவ்வீட்டுக்குச் சென்று துக்கத்தில் பங்கேற்கின்றனர். சடலம், பாடையில் எடுத்துச் செல்லப்பட்டு எரியூட்டப்படுகிறது. முத்தி, நரகம் ஆகியவற்றில் சந்தால்கள் மிகுந்த நம்பிக்கை கொண்டுள்ளனர். நரகத்திற்குச் செல்பவர்கள் கடுமையான தண்டனைக்குப் பின் விவங்குகளாகப் பிறப்பரெனவும், முக்திக்குச் செல்பவர்கள் மூன்று தலைமுறைகளுக்குப் பின்பு மனிதர்களாகப் பிறப்பரெனவும் நம்புகின்றனர்.

ப.இரா.

சந்தாலி இந்தியாவின் கிழக்குப் பகுதியில் வழங்கும் ஒரு பழங்குடியினர் மொழி. இது முண்டா மொழிக் குடும்பத்தைச் சேர்ந்தது. முண்டா மொழிகளில் வடபிரிவு மொழிகள் முக்கியமானவை. முண்டா மொழிகள் பேசுவோருள் சுமார் 88 விழுக்காடு மக்கள் இம்

மொழிகளைப் பேசுபவர்களே. இவ்வடபிரிவு மொழிகள் அனைத்தும் கேர்வாரி என்ற ஒரே பெயரின் கீழ்க் குறிக்கப்படுகின்றன. இக்கேர்வாரி மொழிகளில் மிக முக்கியமானது சந்தாலி. இம்மொழி பீகாரில் சாந்தால் பர்கனா, கசாரிபாக்கு, மன்பூம், சிங்பூம் மாவட்டங்களிலும், வங்காளத்தில் மிட்நாபூர், பர்த்வான், பங்குரா ஆகிய இடங்களிலும், ஒரிசாவில் மயூர்பன்சிலும் வழங்கப்படுகிறது. சுமார் 2,811,000 மக்கள் இம் மொழியைப் பேசுகின்றனர். இப்பழங்குடி மக்கள் குள்ளமான வடிவமும் கருநிறமும் சுருண்ட முடியும் அகன்ற தட்டையான மூக்கும் உடையவர்கள்.

சந்தாலி என்னும் சொல் சந்தால்களின் மொழி என்று பொருள்படும். சந்தால் என்ற சொல் அயல் நாட்டினர் இப்பழங்குடி மக்களைக் குறிப்பதற்குப் பயன்படுத்திய சொல். வங்காளிகள் இம்மக்களைக் குறிக்கப் பயன்படுத்திய சான்வொதால் அல்லது சான்வொதார் என்ற சொல்லின் திரிந்த வடிவமே சந்தால் என்பது.

சந்தாலி குறிப்பிடத்தக்க வகையில் நிலைபேறு பெற்ற மொழி. இம்மொழியில் கிளைமொழி வேற்றுமை மிகுதியாகக் காணப்படுவதில்லை. கார்மாலி, மாகலேச ஆகிய இரண்டே கிளைமொழிகள் தாம் இம்மொழியின்கண் உள்ளன. இவை நிலைபேற்று மொழியிலிருந்து (Standard Language) மிகுதியும் வேறுபடுவதில்லை. கார்மாலி கிளைமொழி சாந்தால் பர்கனா, மன்பூம், கசாரிபாக்குப் பகுதிகளில் வாழும் கல்கா இனத்தினரால் பேசப்படுகிறது. மாகலேச கிளைமொழி சாந்தால் பர்கனாவின் மத்திய, தெற்குப் பகுதிகளிலும் பீர்பூம், மன்பூமைச் சார்ந்த பகுதிகளிலும் வழக்கிலுள்ளது.

சந்தாலி மொழியில் இம்மொழி வழங்கும் பரப்பு களுக்கு அருகில் வழக்கிலுள்ள ஆரியமொழிகளின் தாக்கம் ஓரளவு காணப்படுகிறது. ஒருசில ஆரிய மொழி ஒட்டுகளும், தொடரியல் கூறுகளும் இம் மொழியில் காணப்படுகின்றன. மிக அதிகமாக வழக்கிலுள்ள சில பின்னருபுகள் ஆரிய மொழிகளிலிருந்து வந்தவையே. இம்மொழிச் சொற்களில் தான் மிகுதியான ஆரியமொழித் தாக்கத்தைக் காணமுடிகிறது. ஆயினும், மொத்தத்தில் சந்தாலி மொழியின் அமைப்பும், பொதுவான பண்புகளும் மாற்றமின்றி உள்ளன என்றே கூறவேண்டும்.

ஆரிய மொழிகளுள் பீகாரி மொழியே சந்தாலி மொழியின்கண் மிகுதியான தாக்கத்தை ஏற்படுத்தியுள்ளது. கிழக்கில் வங்காளி மொழித் தாக்கத்தையும், தெற்கில் ஒரியா மொழியின் தாக்கத்தையும்

இம்மொழியில் காணமுடியும். வடக்கில் சாந்தால் பர்கனாவிலும், மன்பூமிலும் பேசப்படும் மொழியே தூய்மையான சந்தாலி மொழி. மிட்நாபூர், பல்சோர், சிங்பூம் ஆகிய இடங்களிலும், ஒரிசாவை அடுத்த பகுதிகளிலும் வழங்கும் கிளைமொழி மிகவும் கலப்பு மொழியாகவும், ஆரிய மொழிகளின் தாக்கத்திற்கு உட்பட்டும் விளங்குகிறது.

சந்தாலி எழுத்து வடிவம் பெறாத மொழியாகும். ஆயினும் பழமையான நாடோடிக் கதைகள் பல இம்மொழியில் வழங்குகின்றன. மதகுருக்கள் உரோமன் எழுத்து வடிவத்தைப் பயன்படுத்தி இம் மொழிக்கு எழுத்துருவம் அமைத்துள்ளனர். விவிலியம் புதிய ஏற்பாட்டின் இரண்டு மொழிபெயர்ப்புகளும், பழைய ஏற்பாட்டின் ஒரு மொழிபெயர்ப்பும் இம்மொழியில் உள்ளன.

சந்தாலி மொழியில் உயிர் எழுத்து முறை நன்கு வளர்ச்சி பெற்று விளங்குகிறது. எல்லா உயிர் எழுத்துகளிலும் குறில், நெடில் வகைகள் உள்ளன. எல்லா உயிர் எழுத்துகளையும் மூக்கொலிகளாக உச்சரிக்க முடியும். சந்தாலி மொழி மெய்யெழுத்துகளில் ஒலிப்பு (Voiced) மெய்யெழுத்துகள், ஒலிப்பிலா (Voiceless) மெய்யெழுத்துகள், உயிர்ப்பு (Aspirated) மெய்யெழுத்துகள், உயிர்ப்பல் (Unaspirated) மெய்யெழுத்துகள் என நான்கு பகுப்புகள் உள்ளன. இவைதவிர உரசொலிகளும் காணப்படுகின்றன.

சந்தாலி மொழியில் முன்னொட்டுகள், பின்னொட்டுகள், உள்ளொட்டுகள் எனப் பலவகையான ஒட்டுகளும் பலவாகக் காணப்படுகின்றன.

இம்மொழியில் இயற்கைப் பால் பகுப்பு காணப்படுவதில்லை. உயிருள்ளவை, உயிரற்றவை என்ற இரு திணை வேறுபாடுகள் மட்டுமே உள்ளன. இயற்கையான ஆண், பெண் பால் பகுப்பு பெயர்களில் காணப்படுவதில்லை. வெவ்வேறு சொற்களைப் பயன்படுத்தியோ ஆண் அல்லது பெண்ணைக் குறிக்கும் சொல்லை ஒரு பொதுச் சொல்லின் முன்னர் இணைத்தோ ஆண், பெண் வேற்றுமை உணர்த்தப்படுகிறது. எ-டு. ஆண்டியா கூல் (andiya kul) ஆண்புலி; ஆங்கா கூல் (anga kul) பெண்புலி.

சந்தாலி மொழியில் ஒருமை, இருமை, பன்மை என மூன்று எண் பகுப்புகள் உள்ளன. இருமை எண்ணை உணர்த்தும் ஒட்டு கீன் (kin); பன்மை எண்ணை உணர்த்தும் ஒட்டு கோ (ko). இவை சொல்லின் பின் இணைந்து எண் காட்டி நிற்கின்றன. ஆட் கீன் (hārkīn) இரு மனிதர்கள்; ஆட்கோ (hārko) மனிதர்கள்.

பெயரடைகள் பால், எண் வேற்றுமை காட்டுவதில்லை. தன்மை, முன்னிலை படர்க்கைப் பதிலிடு பெயர்கள் இருமை, பன்மைக்குத் தனித்தனியான பதிலிடு பெயர்களைக் கொண்டுள்ளன. தன்மைப் பன்மைப் பதிலிடு பெயர்கள் இருமை, பன்மைக்கென வெவ்வேறு பதிலிடு பெயர்களைக் கொண்டிருப்பதோடு இருமை, பன்மை இரண்டிலும் உள்பாட்டுத் தன்மைப் பன்மைக்கெனவும், விலக்கீட்டுத் தன்மைப் பன்மைக்கெனவும் வெவ்வேறு பதிலிடு பெயர்களைக் கொண்டுள்ளன.

| ஒருமை | உள்பாட்டு இருமை | விலக்கீட்டு இருமை | உள்பாட்டுப் பன்மை | விலக்கீட்டுப் பன்மை |
|-------------|-----------------|-------------------|-----------------------------|------------------------------|
| இன் (in) | அலங் (alan) | அலின் (alin) | அபொ, அபொன் (abo,) (abon) | அல. அலங்ங், (ala) (alāṅṅ) |

சுட்டுப் பதிலிடு பெயர்களே படர்க்கைப் பதிலிடு பெயர்களாகவும் வழங்குகின்றன. தற்சுட்டுப் பதிலிடு பெயர்களும் இம் மொழியில் உள்ளன. சந்தாலி மொழியில் சுட்டுப் பதிலிடு பெயர்களின் மிக வளமான நிலையைக் காணமுடிகிறது. சுட்டுப்பதிலிடு பெயர்களில் ஒருமை, இருமை, பன்மைப் பகுப்பும் இம்மூன்றிலும் அண்மை, மிக அண்மை, சேய்மை என மூன்று பகுப்பும், இந்த அண்மை, மிக அண்மை, சேய்மைப் பகுப்பிலும் உயிர்ப் பொருள், உயிரல் பொருள் பகுப்பும் காணப்படுகின்றன. இவைதவிரப் பக்கத்தில் இருக்கும் பொருளைச் சுட்டும் சுட்டுப் பதிலிடு பெயர்களும் உள்ளன. இவற்றிலும் உயிர், உயிரல் பொருள் பகுப்பு உள்ளது. மேலும் கேட்கக் கூடிய பொருள்களைக் குறிக்கும் சுட்டுப் பதிலிடு பெயர்களும், காணக்கூடிய பொருள்களைக் குறிக்கும் சுட்டுப் பதிலிடு பெயர்களும் காணப்படுகின்றன. இவற்றில் அண்மை, சேய்மைப் பகுப்பும் உள்ளது.

எம்.சு.

சந்தானாசாரியர்கள்: சந்தானாசாரியர்கள் சைவத்தில் சமயாசாரியர்களைப் போலப் போற்றத்தகும பெருமை உடையவர்கள். திருஞானசம்பந்தர், திருநாவுக்கரசர், கந்தரர், மணிவாசகர் என்னும் நான்கு சைவ சமயாசாரியர்கள் பக்தி எழுச்சியின் மூலம் சைவ சமயத்துக்குப் புத்துயிர் ஊட்டியவர்கள். சைவ சமயாசாரியர்கள் நால்வரும் குரு-சீட மரபில் வந்தவர்கள் அல்லர். மெய்கண்டார், அருள்நந்திசிவம், மறைஞானசிவம், உமாபதி சிவம் என்னும் சந்தானாசாரியர்கள் நால்வரும் குரு-சீட மரபில் தொடர்ந்து

தோன்றியவர்கள். சைவ சமயாசாரியர்களுடைய பாடல்களில் இறைவன், உயிர்களைப் பற்றிய கருத்துகள் ஆங்காங்கே வருகின்றன. இவ்வாறு வருகின்ற கருத்துகளை நிரல்படுத்திச் சந்தானாசாரியர்களின் நூல்கள் தருகின்றன. எனவே, சமயாசாரியர்களின் நூல்கள் இலக்கியம் போன்றவை என்றால், சந்தானாசாரியர்களின் நூல்கள் இலக்கணம் போன்றவை என்று கூறலாம். இலக்கியத்துக்குப் பிறகு இலக்கணம் தோன்றுவது போல, சமயாசாரியர்கள் நூல்களுக்குப் பிறகு சந்தானாசாரியர் நூல்கள் தோன்றின.

மெய்கண்டார் (கி.பி. 12 நூ.) சந்தானாசாரியர்களுள் முதல்வர். மெய்கண்டாரின் பெற்றோரான அச்சுதகளப்பாளர் பலவகையான செல்வங்கள் இருந்தும் மக்கட் செல்வம் இன்றி வருந்தித்தம் குலகுருவாகிய சகலாகம பண்டிதரிடம் சென்று, தம் குறையைத் தெரிவித்து வணங்கினார். சகலாகம பண்டிதர், தேவாரத்தில் கயிறு சார்த்திய போது, 'பேயடையா பிரிவெய்தும் பிள்ளையினோடு உள்ள நினைவாயினவே வரம் பெறுவர் ஐயுற வேண்டா' என்னும் திருவெண்காட்டுத் திருஞானசம்பந்தர் பதிகம் வந்தது.

திருஞானசம்பந்தர் தேவாரத்தில் உறுதிக்கொண்டு தம் குலகுரு பணித்தபடி திருவெண்காட்டு முக்குள நீரில் முறைப்படி குளித்து அச்சுதகளப்பாளர் வழிபாடு செய்ய, மெய்கண்டார் தோன்றினார். இவ்வாறு திருவெண்காட்டில் செய்யப்பட்ட வழிபாட்டின் பயனாகத் தோன்றிய மெய்கண்டாரின் இயற்பெயர் திருவெண்காட்டு ஈசர்பெயராகிய சுவேதவனப் பெருமான் என்பது. குழந்தையை நல்லம்மான் திருவெண்ணெய் நல்லூராகிய தமது உறைவிடத்தில் அருமையாக வளர்த்து வந்தார். குழந்தைக்கு மூன்று வயதில் முனிவரால் உபதேசம் பெறும் பேறு பெற்றது. பரஞ்சோதி முனிவர் ஞானத்தை அளித்துத் தம் குருவின் பெயராகிய மெய்கண்டார் என்ற தீக்கைப் பெயரையும் அளித்துச் சென்றார். மெய்கண்டார் தாம் உபதேசம் மூலம் அறிந்த செய்திகளைப் பொல்லாப் பிள்ளையாரிடம் கேட்டுச் சிந்தித்துத் தெளிந்து, தமது குலகுருவாகிய சகலாகமபண்டிதர் என்னும் அருள்நந்தி சிவாச்சாரியார், திருவதிகை மனவாசகங் கடந்தார் முதலிய நாற்பத்தொன்பது

மாணவர்கட்கு உபதேசம் செய்து, சிவஞான போதம் என்ற சாத்திரத்தை அருளிச் செய்து, அதற்கு வார்த்திகம் என்னும் பொழிப்பும் உதாரண வெண்பாக்களும் வகுத்தருளினார். அருள்நந்தி சிவத்துக்குத் தமது நூலாகிய சிவஞானபோதத்தை விரித்து ஒரு நூல் எழுதுமாறு கட்டளையிட்டு, நிட்டை கூடியிருந்து ஐப்பசி மாதம் சுவாதி நன்னாளில் இறைவன் திருவடியில் இரண்டறக் கலந்தருளினார். இவர் இற்றைக்கு எழுநூறு ஆண்டுகட்கு முற்பட்டவர் (கி.பி. 1232-ஐச் சார்ந்தவர்) என்பது கல்வெட்டு முதலிய சான்றுகளால் துலங்குகிறது.

சிவஞானபோதத்துக்கு உரை வரைந்தார் பலர் அவருள் காலத்தால் முற்பட்டவர், பாண்டிப் பெருமாள் என்பார். இந்நூலுக்குச் சிற்றுரையொன்றும், பேருரை (திராவிட மாபாடியம்) ஒன்றும் கண்டவர் திருவாவடுதுறை ஆதீனத்துச் சிவஞான சுவாமிகள். சிவஞான சுவாமிகள் தென் பாண்டி நாட்டில் விக்கிரம சிங்கபுரத்தில் சைவக்குடியில் ஆனந்தக் கூத்தருக்கும் மயிலம்மைக்கும் அருந்தவப் புதல்வராய்த் தோன்றி, இளமையிலே நல்ல புலமை கைவரப் பெற்றுத் திருவாவடுதுறையில் துறவு பூண்டு வேலப்ப தேசிகரிடம் உபதேசம் பெற்றுப் பல சைவ நூல்களை இயற்றியவர். மெய்கண்டார் இரௌரவ ஆகமத்தின் ஒரு பகுதியாகிய பாச மோசனப் படலத்தின் மொழி பெயர்ப்பாகச் சிவஞான போதத்தை அருளினார் எனச் சிலர் கூறினர். ஆனால், இப்போது வெளியிடப்பட்ட இரௌரவ ஆகமப் பகுதியில் இப்பகுதி காணப்படாததால், சிவஞானபோதம் தமிழில் இயற்றப்பட்ட முதல்நூல் என்ற கருத்தே பொதுவாகக் கொள்ளப்படுகிறது.

சைவ சித்தாந்த தத்துவக் கருத்துகள் இறை, உயிர், தளை என்ற தலைப்புகளில் சந்தானாசாரியர்கள் அருளிய நூல்களில் முறைப்படுத்தப்பட்டாலும், தமக்குமுன் உள்ள தேவார, திருவாசகம் முதலிய பக்தி நூல்களில் உள்ள கருத்துகளைத்தொகுத்துத் தருகின்றன. சான்றாக 'ஈறாய் முதல் ஒன்றாய் இரு பெண் ஆண் குண மூன்றாய்' என்று தொடங்கும் திருஞானசம்பந்தரின் திருவீழிமிழலைத் தேவாரமே

'அவையே தானேயாய் இருவினையின்
போக்கு வரவு புரிய ஆணையின்
நீக்கம் இன்றி நிற்கும் அன்றே'

என்னும் சிவஞானபோத இரண்டாம் சூத்திரம் தோன்றக் காரணமாக இருந்தது எனலாம். மெய்கண்டார் சிவஞான போதத்தின் மூலம் சைவ சித்

தாந்த நெறிக்கு ஆற்றிய பணி, அத்வைத நெறிக்கு ஆதி சங்கரரும், விசித்தாத்துவித நெறிக்கு இராமா நுசரும் ஆற்றிய பணிக்கு ஈடானதாகும். சிவஞான போதத்தின் பெருமையைக் குறிக்கும் ஒரு வெண்பாவருமாறு:-

'வேதம் பசு அதன் பால் மெய்யாகமம் நால்வர்
ஓதும் தமிழ் அதனின் உள்ளூறு நெய்-போதமிகு
நெய்யின் உறுசுவையாம் நீள் வெண்ணெய் மெய்கண்டான்
செய்த தமிழ் நூலின் திறம்'.

பிரம்ம சூத்திரத்தைப் போலவே சுருங்கிய வடிவிலமைந்த சிவஞானபோதம் சைவ சித்தாந்த நெறியின் கோட்பாடுகள் அனைத்தையும் முறையாகவும் படிப்படியாகவும் எடுத்துக் கூறியது. அருணந்தி சிவாசாரியர் சிவஞான போதத்தில் கூறப்பட்டுள்ளவற்றை விரிவாக்கிச் சிவஞான சித்தியார் என்னும் நூலை எழுதினார். மேலும் சமயசாத்திரம் ஒன்றை விருத்தப்பாவில் முதன் முதலாக எடுத்துக் கூறிய பெருமை அருணந்தி சிவத்தையே சாரும்.

அருணந்தி சிவாசாரியரைப் பற்றி வரும் மரபுச் செய்தி:-

சகலாகம பண்டிதராகிய அருணந்திசிவம் நீண்ட நாட்களாகத் தம்மை வந்து காணாதிருந்த சீடரைப் பார்ப்பதற்காக மெய்கண்டாரின் ஊருக்குச் சென்றார். அப்போது மெய்கண்டார் ஆணவமலத்தைப் பற்றிக் கூறிக் கொண்டிருந்தார். சகலாகம பண்டிதர் தம் கல்விப் பெருமையால் அவரை நோக்கி, ஆணவத்தை விளக்குமாறு கேட்டார். மெய்கண்டார் சகலாகம பண்டிதரையே சுட்டிக் காட்டினார். இதுவே பின்னவருக்குக் கிடைத்த குருஉபதேசம் ஆயிற்று. குலகுருவாக விளங்கி வந்தவர் தம் சீடருக்கே மாணவரானார். அருணந்தி சிவம் அருளிய சிவஞான சித்தியாரும் இருபா இருபஃதும் அவரது ஆகம அறிவின் பரப்பையும் ஆழத்தையும் எடுத்துக் காட்டுகின்றன.

சிவஞான சித்தியார் பரபக்கம், சுபக்கம் என்னும் இரு பகுதிகளைக் கொண்டது. பரபக்கம் வேற்று சமயக் கருத்துகளை எடுத்துக் கூறி, பிறகு அவற்றை மறுக்கிறது. அவ்வாறு மறுத்துரைக்கப்படும் சமய நெறிகளாவன:- 1. உலகாயதம், 2. சௌத்திராந்திகம், யோகாசாரம், மாத்துமிகம், வைபாடிகம் என வழங்கப்படும் நால்வகைப் பௌத்தம், 3. நிகண்டவாதம், ஆசீவகம் என்னும் இருவகைச் சமணம் (இக்கால ஆய்வாளர் ஆசீவகம் தனிப்பட்ட நெறி என்கின்றனர்). 4. பட்டாசாரியன், பிரபாகரன் என்னும் இருவகை மீமாம்ச நெறிகள், 5. சத்தப்

பிரம்ம வாதம், மாயாவாதம், பாசுகரியாதம் என்னும் மூவகை ஏகான்மவாதம், 6. சாங்கியம், 7. வைணவர்களின் பாஞ்சராத்திரம். இந்தப் பதினான்கு நெறிகளும் புறச் சமயத்தைச் சார்ந்தவை.

சிவஞான சித்தியாரின் முதல் பகுதியில் இவ்வாறு பிரசமயங்களை விளக்கி மறுத்தவர், இரண்டாம் பகுதியில் சைவசித்தாந்த நெறிகளை விளக்கியும், முதற்பகுதியில் எழுப்பிய வினாக்களுக்கு விடையளித்தும், பிற நெறிகளில் இல்லாத கருத்துகளை இட்டு நிரப்பியும் விளக்குகிறார். கடவுள் வாழ்த்தைப் பெற்று, இரண்டும் தனி நூல்களைப் போலிருந்தாலும் இரண்டும் பிரிக்க முடியாத ஒரு முழுமையான நூலினைப் போல் உள்ளன. 'மெய்கண்டான் நூல் சென்னியில் கொண்டு சைவத் திறத்தினைத் தெரிக்க லுற்றாம்' என்று கூறியவாறே சிவஞான போதத்தின் அடிப்படையில் சிவஞான சித்தியார், சிவஞான போதத்துக்குச் செய்யுள் வடிவில் அமைந்த ஓர் உரையாகும். சிவஞான சித்தியாரை வழி நூலாகவே சைவ மரபு ஏற்றுக் கொண்டிருந்தாலும், அதில் ஒரு தனித்தன்மையும், சுயேச்சையான கட்டமைப்பும் உண்டு. அளவையியல் முதலில் கூறத் தொடங்கியிருப்பது அருணந்தி சிவம் 'அளவையின் அடிப்படையில் அமைந்ததொரு தேர்ந்த நெறி சைவ சித்தாந்தம்' என்பதை நிரூபிக்கும் வகையில் அமைந்துள்ளது.

இந்நூலின் பெருமையை உணர்ந்த அறிஞர்கள் இதற்கு உயர்வுப் பன்மை விகுதியாகிய 'ஆர்' என்பதைச் சேர்த்து 'சிவஞான சித்தியார்' என வழங்கினார்கள். தருமபுரமடத்தை நிறுவிய குருஞான சம்பந்தர் 'பார்விரித்த நூலெல்லாம் பார்த்தறியின் சித்தியிலே, ஓர் விருத்தப்பாதி போதும்' என்று இதன் பெருமையைக் கூறினார். இதே கருத்தைத் தாயுமானவர், 'பாதிவிருத்தத்தால் இந்தப் பார்விருத்தமாக உண்மை, சாதித்தார் பொன்னடியைத் தான் பணிவதெந்நாளோ' என்று கூறி வியந்தார். தமிழ் மொழியின் பெருமையையும் சிறப்பையும் புலப்படுத்தும் ஆறு நூல்களுள் சிவஞான சித்தியார் ஒன்று ஆகும். இந்நூல் சிறந்தது என்பது, 'சிவனுக்கு மிஞ்சிய தெய்வமும் இல்லை, சித்தியாருக்கு மிஞ்சிய சாத்திரமும் இல்லை' என்ற பழமொழியால் உணரத் தகும். சிவஞான சித்தியில் மொழி அமைதி, சொல் அமைப்பு, உவமைநலம் ஆகியன மிக்கு விளங்குகின்றன.

சிவஞானசித்தியார் சுபக்கத்திற்குப் பின்வரும் உரைகள் கிடைக்கின்றன. 1. ஞானப்பிரகாசர் உரை, 2. வெள்ளியம்பலத் தம்பிரான் உரை, 3. நிரம்ப

அழகிய தேசிகர் உரை, 4. மறைஞான தேசிகர் உரை, 5. சிவாக்கிரயோகிகள் உரை, 6. சிவஞான சுவாமிகள் உரை, 7. சுப்பிரமணியதேசிகர் உரை. (இது சிவஞான சுவாமிகள் உரைக்கு விளக்கமாக அமைந்துள்ளது). இக்காலத்தில் உள்ள உரைகள்:- முத்தையாபிள்ளை உரை, திருவிளங்கம் உரை, சிவகுருநாத பிள்ளை உரை, டாக்டர் தேவசேனாபதி எழுதிய சைவ சித்தாந்தம் (ஆங்கிலநூல், உரைத் தொகுப்பு 1960) ஆகியவை.

அருணந்தி சிவாசாரியர் இயற்றிய மற்றொரு சாத்திர நூல் இருபா இருபஃது. இதில் 20 செய்யுள்கள் உள்ளன. ஒற்றைப்படை எண்ணுள்ளவை வெண்பா யாப்பிலும், இரட்டைப்படை எண்ணுள்ளவை ஆசிரியப்பாலிலும், அந்தாதித் தொடையில் அமைந்துள்ளன. இந்நூலில் தம் குருவாகிய மெய்கண்டதேவரைச் சிவபெருமானாகவே கொண்டு சிவனுடைய பெருமைகளையும் செயல்களையும் அவர்மீது ஏற்றிப் பாடியிருக்கிறார்.

ஆணவமலம், மாயாமலம், கன்மமலம் ஆகிய வற்றை இருபா இருபஃது விளக்குகிறது. ஆணவத்தின் எட்டுக் குணங்களும், மாயையின் ஏழு தன்மைகளும் கன்மத்தின் ஆறு இயல்புகளும் எடுத்து விளக்கப்பட்டுள்ளன. தேவாரத்தில் காணப்படும் சில தொடர்கள் இந்நூலில் மிக அழகாக விளக்கப்பட்டுள்ளன. பின்வரும் சில வினாக்களும் இந்நூலில் எழுப்பப்படுகின்றன. இறைவன் உயிருடன் பிரிவற இருக்கும்போது ஆணவம் எவ்வாறு உயிரைப் பற்றியது? உயிர் இறைவனைப் பற்றியிருந்தபோது ஆணவம் அங்கு இல்லை என்பது ஆகுமா? குரு உபதேசத்தின் போது இறைவன் எங்கே இருக்கிறான்? எவ்வாறு இருக்கிறான்? உயிரின் வேறாகவா, ஒன்றாகவா? சுருங்கக் கூறின், இருபா இருபஃது சைவ சித்தாந்தத்தின் அடிப்படைகளாகிய பதி, பசு, பாசம் என்பவற்றையும் அவற்றின் இயல்பையும் தொடர்பையும் இவை போன்றவற்றையும் எடுத்து விளக்குகிறது. திருவாவடுதுறை மடத்தைச் சார்ந்த நமச்சிவாயத் தம்பிரானும், சீகாழித் தத்துவராயரும் இந்நூலுக்கு உரை எழுதியிருக்கிறார்கள். தருமபுர ஆதினம் இந்நூலை உரைநடை வடிவில் வெளியிட்டிருக்கிறது.

சந்தான குரவர்களில் மூன்றாமவர் மறைஞான சம்பந்தர். அவர் நூல் ஏதும் செய்யவில்லை என்பது மரபுச் செய்தி. சித்தாந்த சாத்திரங்கள் பதினான்கினுள் எட்டு நூல்களை இயற்றிய உமாபதி சிவத்துக்கு ஆசிரியராகிய மறைஞான சம்பந்தர் மருதூரில் பிறந்தார்; அவர் அந்தணர்; சாம வேதத்தினர்; பராசர கோத்திரத்தைச் சார்ந்தவர்; மறைகளில்

வல்ல இவர் மறைஞான சம்பந்தர் என அழைக்கப் பட்டார். திருப்பெண்ணாகடத்தில் இவர் அருணந்தி சிவத்திடமிருந்து உபதேசம் பெற்றார். குருவிடம் உபதேசம் பெற்ற பிறகு இவர் சிதம்பரம் சென்று நடராசரை வழிபட்டுக் கொண்டு திருக்களாஞ்சேரி என்னுமிடத்தில் தங்கியிருந்து, பிறகு அங்கேயே மறைந்தார். இம் மறைஞான சம்பந்தரிடம் உபதேசம் பெற்றவர் உமாபதியார்.

உமாபதி சிவனார் சந்தானாசாரியர்களுள் நான் காமவரும் கடைசியானவரும் ஆவர். இவர் சிதம்பரத்தில் தில்லை நடராசருக்குப் பூசை செய்யும் உரிமை பெற்ற தில்லை வாழ் அந்தணர்களுள் ஒருவராகத் தோன்றினார். வடமொழி வேதாகமங்கள், தமிழ்த் திருமுறைகள் ஆகிய இருமொழி இலக்கியங்களிலும் இவர் கற்றுத் துறை போகியவர்.

ஒரு நாள் உமாபதி வழக்கம் போலக் கோவில் பூசையை முடித்துவிட்டு வீடு திரும்பிக் கொண்டிருந்தார். அக்காலத்தில் அக்கோயில் பூசை புரிவோருக்கு அரசன் அளித்திருந்த அதிகாரத்தின்படி பல்லக்கின்மீது குடை, கொடி, சாமரம், தீவட்டி போன்றவைகளை ஏந்திப் பலர் உடன்வரச் சென்று கொண்டிருந்தார். அப்போது 'பட்ட கடடையில் பகற் குருடு ஏகுது பாரீர்' என்றொரு குரல் கேட்டது. தாம் பல்லக்கில் ஏறிச் செல்வதையும் முன்னால் தீப்பந்தம் ஏந்திச் செல்வதையும் குறித்தே இவ்வாறு கூறப்பட்டது என்பதை இவர் உணர்ந்தார். உண்மையான குருவைத் தேடிக் கொண்டிருந்த உமாபதி, பல்லக்கிலிருந்து குதித்து அக்குரலுக்குரியவரைத் தேடிச் சென்றார். அவ்வாறு கூறியவர் மறைஞான சம்பந்தர் ஆவர். அவர் உமாபதியின் பக்குவத்தைச் சோதிக்க எண்ணி நெசவாளர்கள் வாழ்ந்த தெருவில் புகுந்து பாவுக்கு வார்க்கும் கஞ்சியைத் தம் கையில் ஏந்திக் குடித்தார். உமாபதி சிறிதும் தயங்காமல், அவருடைய முழங்கை வழியே ஒழுகிய கஞ்சியைத் தம் கையால் வாங்கிப் பருகினார். மறைஞான சம்பந்தர் இவரைத் தம் சீடராக ஏற்றுக் கொண்டு உபதேசம் வழங்கினார். அதன் பிறகு, தில்லை மூவாயிரவர் இவரைச் சமூகத்தினின்றும், ஊரினின்றும் விலக்கி வைத்தனர். இவர் ஊருக்கு வெளியே இருந்த கொற்றவன்குடி என்னும் கிராமத்தில் ஒரு மடத்தை அமைத்துக் கொண்டு அங்கேயே வாழ்ந்து வரலானார். அதனால் அவ்வூர் கொற்றங்குடி எனப் பெயர் பெற்றது.

உமாபதியின் பெருமையை உலகறியச் செய்யத் தில்லை நடராசர் விரும்பினார். அவரது ஒரு திருவிழாவின் போது விழாவிற் கு முன்னதாக ஏற்றுப் படும் கொடி ஏறாமல் நின்றுது. அனைவரும் கலங்

கினர். அப்போது 'உமாபதி வந்தால் கொடியேறும்' என்றோர் ஒலி கேட்டது. அனைவரும் சென்று உமாபதியைத் தக்க மரியாதையுடன் அழைத்து வந்தனர். அப்போது இவர் பாடிய நூல் 'கொடிக்கவி' என்பதாகும். பின்னர்க் கொடியும் ஏறியது; விழாவும் நடந்தது.

ஒரு முறை தில்லை நடராசர் உமாபதி சிவத்திற்கு ஒரு சீட்டு எழுதினார்:

'அடியார்க் கெளியன்சிற் றம்பலவன் கொற்றங் குடியார்க் கெழுதியகைத்தீட்டு - படியின் மிசை பெத்தான் சாம்பானுக்குப் பேதமறத்தீக்கை செய்து

முத்தி கொடுக்க முறை'.

பெத்தான் சாம்பான் உமாபதியின் திருமடத்துக்கு விறகு கொடுத்து வந்தவன். உமாபதி அவனை அழைத்து நிருவான தீக்கை செய்ய, அவன் உடனே முத்தி பெற்றான். உமாபதி அவனைக் கொன்று விட்டதாக அரசனிடம் முறையிடப்பட்டது. அரசன் வந்து இந்த அற்புதத்தை மீண்டும் செய்து காட்டு மாறு கட்டளையிட்டான். முத்திக்குத் தகுதியானவர் யாரும் அக் கட்டத்தில் இல்லாமையால் அவர் அங்கு அபிடேக நீர் பாய்ந்து அதனால் வளர்ந்திருந்த ஒரு முள்ளிச் செடிக்கு உபதேசம் செய்ய அது மறைந்தது.

சித்தாந்த சாத்திரம் பதினான்கனுள் எட்டு உமாபதி இயற்றியவை. அவை: 1. சிவப்பிரகாசம் 2. திருவருட்பயன், 3. வினாவெண்பா, 4. போற்றிப் பஹொடை 5. கொடிக்கவி, 6. நெஞ்சுவிடு தூது, 7. உண்மை நெறி விளக்கம், 8. சங்கற்ப நிராகரணம். இவ்வெட்டும் சித்தாந்த அட்டகம் எனப்படும். மெய்கண்டாரின் சிவஞானபோதம் முதல் நூலாகவும் அருணந்தியின் சிவஞானசித்தியார் வழி நூலாகவும் கொண்ட உமாபதி, சார்பு நூலாகத் தமது சிவப்பிரகாசத்தை அமைத்தார். சிவப் பிரகாசக் கருத்துகளை விரித்தும் அணி செய்தும் சுருக்கியும் விளக்கியும் அமைந்துள்ளவை பிறநூல்கள்.

உமாபதியார் சந்தான குரவர்களுள் இறுதியானவர். சமய குரவர்கள் வேதத்திலுள்ள ஞானபாதத்தை எடுத்துக் கூற, சந்தான குரவர்கள் ஆகமங்களிலுள்ள ஞானபாதத்தைச் சித்தாந்த சாத்திரங்களில் எடுத்துரைத்தார்கள். வேதங்களும் ஆகமங்களும் மனிதனால் இயற்றப்படாமல், இறைவனால் வெளிப்படுத்தப்பட்டவை என்று சைவ சித்தாந்தம் கூறுகிறது. சிவபெருமான் ஆகமங்களின் உண்மையை (சிவஞானத்தை) நந்தி தேவருக்கு அருளினான். அவர்

சத்தியஞான தரிசிக்குக் கூறினார். அவர் பரஞ்சோதி முனிவருக்கு அந்த ஞானத்தை வழங்கினார். இவர்கள் நால்வரும் 'அகச் சந்தானம்' எனவும், 'தேவ பரம்பரை' எனவும் வழங்கப்படுவர். சித்தாந்த மரபு இவ்வாறு தொடங்குகிறது. மெய்கண்டார், அருணந்தி, மறைஞான சம்பந்தர், உமாபதி சிவம் ஆகிய நால்வரும், 'புறச்சந்தானம்' எனவும் 'பூத பரம்பரை' எனவும் சொல்லப்படுகின்றனர்.

உமாபதியாரின் மாணவர் அருள் நமச்சிவாயர். அவருடைய மாணவர் சித்தர் சிவப்பிரகாசர். அவரைக் குருவாகக் கொண்டவர் திருவாவடுதுறை ஆதீனத்தை நிறுவிய நமச்சிவாய மூர்த்திகள். உமாபதி சிவத்தின் ஆசிரியராகிய மறைஞான சம்பந்தரின் மற்றொரு மாணவர் மச்சச் செட்டியார். அவர் வழியில் வந்த மாணவர் தருமபுர ஆதீனத்தை நிறுவிய குருஞான சம்பந்தர். திருவாவடுதுறை, தருமபுரம் என்னும் இவ்வாதீனங்கள் வழியில் வருபவர்கள் 'அபிடேக பரம்பரையினர்' எனப்பட்டனர். எனவே 'தேவ பரம்பரைக்கும்' 'பூதபரம்பரைக்கும்' இணைப்பாக மெய்கண்டாரும், 'பூதபரம்பரைக்கும் அபிடேக பரம்பரைக்கும்' இணைப்பாக உமாபதி சிவமும் விளங்குதலைக் காணலாம். ச.க.

சந்தியக்கரம் என்பதற்கு உரையாசிரியன்மார் கூட்டெழுத்து எனப் பொருள் கூறுவர். இலக்கணக் கொத்து நூலாசிரியர் இணை எழுத்து எனக் கூற வேண்டுமென்பார். சந்தியக்கரம் என்னும் எழுத்திலக்கணக் குறியீடு வடமொழிக்குரியது. நன்னூல் எழுத்தியல் எழுபதாம் சூத்திரத்திற்குக் கருத்துரை கூறுமிடத்துச் சிவஞான முனிவர் 'வடநூலார் சந்தியக்கரம் என்பவற்றுள் ஐ, ஓ எனும் நெட்டெழுத்துக்களின் வடிவு புலப்படுதல் நுதலிற்று' எனக் கூறுகின்றார். அவர் கருத்தினை ஏற்று ஒரு சாரார் அச்சூத்திரம் சந்தியக்கரம் பற்றி விதி கூறுவதாகக் கொள்வா ராயினர். (நன்னூலின்) முன்னைய உரையாசிரியர் யாவரும் அச்சூத்திரம் எழுத்துப்போலி கூறுவதாக விளக்கங் கூறியுள்ளனர். 'என்பெயர் முறை பிறப்பு' (நன். ஏழு-2) என்னும் சூத்திரத்தான் பவணந்தி முனிவர் கருத்தும் போலி எழுத்து என்பதே யாகும். சந்தியக்கரம் என்னும் சொற் பொருளையும் அதுபற்றிக் கூறும் வடமொழி இலக்கணச் சூழலையும் ஊன்றி நோக்கின், சொற்கள் உயிரீறும் உயிர் முதலுமாக வந்து புணரும் புணர்ச்சிக்கண் அவ்வுயிர்களை இணைக்கும் இணைப்பு எழுத்து என்பதே அதன் பொருளாதலைக் காணலாம் (சந்தி-புணர்ச்சி, அக்கரம்- எழுத்து). வடநூலார் உயிரெழுத்துகளாகக் கூறும் பதினாறனுள் 'ஏ ஐ ஓ ஔ' என்னும் நான்

கணைச் சந்தியக்கரம் எனக்கொள்வர். நிலைமொழியீறும் வருமொழி முதலும் ஒத்த உயிராக நின்று புணருமிடத்து ஈறும் முதலும் கெட்டு அவற்றிற்கு இனமானதொரு நெட்டெழுத்துத் தோன்றி அவற்றை இணைக்கும் (பத+ அம்புயம்= பதாம்புயம்). நிலை மொழியீறும் வருமொழி முதலும் வேறு வேறு உயிராக நிற்குமிடத்து அவ் விரண்டனது கூறுகளும் அமைந்த பிறிது ஓர் உயிரெழுத்துத் தோன்றி அவற்றை இணைக்கும். நர+இந்திரன்=நரேந்திரன் எனவும், பாத+உதகம்=பாதோ தகம் எனவும், லோக+ஏகநாயகன்=லோகைகநாயகன் எனவும், கலச+ஓதனம்= கலசேதனம் எனவும் வரும். இவற்றுள் அகர இகரத்திற்குப் பொதுவாக ஏகாரமும் அகர உகரத்திற்குப் பொதுவாக ஓகாரமும் அகர ஏகாரத்திற்குப் பொதுவாக ஐகாரமும் அகர ஓகாரத்திற்குப் பொதுவாக ஊகாரமும் வந்து அவற்றைச் சந்தி பெறச் (புணர்ச்சி கொள்ள) செய்தலின் அங்ஙனம் சந்து செய்தற்குரிய அக்கரம் சந்தியக்கரம் எனப்பட்டமை அறியலாம். வட மொழி இலக்கண ஆசிரியர் கருத்தினைப் பிறழ் ஊர்ந்த உரையாளர், சந்தியக்கரம் என்பதற்கு இரண்டெழுத்துகள் தம் முள் கலந்து ஒரெழுத்தாக நிற்பது எனக் கருதி, அகர இகரமும் அகர உகரமும் தம்முள் கூடி ஏ ஐ ஓ ஔ என்னும் நான்கு எழுத்துகளாக வந்தன எனக் கொண்டனர். அதனை நரமடங்கல் போல என உவமை கூறி விளக்கினாரும் உண்டு.

அவர் கருத்தைப் பின்பற்றிய தமிழ்நூல் உரையாசிரியன்மார், தொல்காப்பியம் மொழிமரபின்கண் சொல்லிடத்து மாற்றொலியனாக வரும் எழுத்தியல்புகளைக் கூறும், 'அகர இகரம் ஐகாரமாகும்', 'அகர உகரம் ஊகாரமாகும்', 'அகரத்திம்பர் யகரப் புள்ளி யி ஐயென் நெடுஞ்சினை மெய்பெறத் தோன்றும்' என்னும் சூத்திரங்களைப் போலி எழுத்துக் கூறுவதாக எண்ணிக் கூறிச் சென்றனர். சிவஞான முனிவர் அவரினும் ஒருபடி மேற்சென்று அவை சந்தியக்கரம் கூறுவதாகவே விளக்கஞ் செய்துள்ளார்.

பவணந்தி முனிவர் ஐகாரத்திற்குப் போலியாக அகரமும் இகரமும் சேர்ந்தும், அகரமும் யகர மெய்யும் சேர்ந்தும் வரும்; ஊகாரத்திற்குப் போலியாக அகர உகரமும், அகரமும் வகர மெய்யும் சேர்ந்தும் வரும் என்னும் கருத்துப்பட 'அம்முன் இகரம் யகரம் என்றிவை, எய்தின் ஐ ஒத்திசைக்கும் அவ்வோடு, உவ்வும் வவ்வும் ஊ ஓரன்ன' எனச் சூத்திரம் செய்து கூறினார். சிவஞான முனிவர் அச்சூத்திரம் சந்தியக்கரம் கூறுவதாகக் கொண்டு அகரமும் யகர மெய்யும் இகரமும் (அய்இ) சேர்ந்து ஐகார எழுத்தாகும் என்றும், அகரமும் வகர மெய்யும் உகரமும் சேர்ந்து

(அவ்உ) ஓளகார எழுத்தாகும் என்றும் வலிந்துரை கூறியுள்ளார்.

எழுத்தாக்கம் பற்றிய பழந்தமிழ் இலக்கண நூல்கள் மறைந்தமையான் உரையாளர் வட மொழியைப் பின்பற்றிச் சந்தியக்கரம் என ஒரு கொள்கையை உருவாக்கிச் சென்றனர். மொழியியலார் வேறொரு கோணத்தில் அக்கொள்கையை ஏற்றுள்ளனர்.

இன்றைய தமிழ் மொழியியலார் ஐகார ஓளகாரங்களைச் சந்தியக்கரமாகக் கொள்வர். உயிர் முக்கோணம் எனப்படும் அ இ உ என்னும் மூன்றனுள் அ இ இரண்டின் சேர்க்கையே ஐ என்பதும், அ உ இரண்டின் சேர்க்கையே ஓள என்பதும் அவர் கருத்து. அ இ உ மூன்றும் அல்லாத ஏனைய உயிர் எழுத்துகள் எல்லாம் அம்மூன்று ஒலியினது கூறுகளான அமைந்தவையேயாகும். இகர அகரக் கூறுகளே எகரமாகவும் உகர அகரக் கூறுகளே ஓகரமாகவும் அமையுமாகலின் அவையும் அவர் கருத்துப்படி கூட்டெழுத்துகளே எனலாம்.

உயிர் முக்கோணமாக உள்ள அ இ உ என்னும் ஓசைகளின் கூறுகள் தம்முள் அகத்தே இணைந்து பின்னர் ஒரெழுத்தாக வெளிப்படுதலின் அவை கூட்டிசை என்பதற்கு ஒக்குமேயன்றிக் கூட்டெழுத்து என்பதற்கு ஒவ்வாமையான் பழந்தமிழ் இலக்கண நூலார்க்கு அவற்றைச் சந்தியக்கரம் எனக் கூறுதல் உடன்பாடில்லை எனத் தெரிகின்றது. ச.பா.

சந்தியா தாண்டவம் சிவன் மாலை வேளையில் ஆடிய தாண்டவமாகும். இது கௌரி தாண்டவம், இலக்குமி தாண்டவம், இரட்சா தாண்டவம், புயங்கலலிதம், புசங்கதிராசம் என்னும் பெயர்களாலும் கூறப்படுகின்றது. இது கௌரியம்மையின் பொருட்டு, ஆடப்பட்டதால் கௌரி தாண்டவம் என்றும், உயிர்களைக் காக்கும் பொருட்டு ஆடப்பட்டதால் 'இரட்சா தாண்டவம்' என்றும் பெயர் பெற்றது.

வாசுகி, கார்க்கோடகன் என்னும் பாம்பு அரசர்கள் தவங்கிடந்து வேண்டிக்கொண்டமையால் அவர்களுக்கு மனம் இரங்கிச் சிவபெருமான் அப்பாம்புகளைத் தம்முடைய உடம்பிலும் கையிலும் ஏந்திக் கொண்டு ஆடினார் என்று புராணம் கூறுகிறது. இத் தாண்டவத்தில் பாம்பு முக்கிய இடம் பெறுகிறது. சிவபெருமான் பாம்பைத் தமது அரையில் சுற்றிக் கொண்டும், இரண்டு கைகளில் பிடித்துத் தலைக்கு மேல் வைத்துக் கொண்டும் தாண்டவம் செய்வது போலச் சிற்பங்கள் காணப்படுகின்றன.



சந்தியா தாண்டவச் சிற்பம் -கைலாசநாதர் கோயில், காஞ்சிபுரம்

இத்தாண்டவம் உயிர்கள் செய்த நல்வினைக்கு ஏற்ப இன்பத்தைக் கொடுத்துக் காப்பது எனவும், உயிர்கள் செய்த தீவினைக்கு ஏற்பத் துன்பத்தைக் கொடுத்துக் காப்பது எனவும் இருவகைப்படும். எனவே, இன்பந்தந்து காத்தல் 'புயங்கலலிதம்' எனவும், துன்பந் தந்து காத்தல் 'புயங்கத்திராசம்' என்றும் கூறப்படுகின்றது. புயங்கம் என்றால் பாம்பு. ஆன்மாவைக் குறிக்கிற பாம்பை ஏந்தி அதை மகிழ்ச்சியுறச் செய்யும் தாண்டவம் 'புயங்கலலிதம்' எனப்படும். பாம்பை ஏந்தி அதை அச்சுறுத்தி ஆடும் தாண்டவத்திற்குப் 'புயங்கத்திராசம்' என்பது பெயர். இத்தாண்டவத்தில் ஆன்மாவாகிய பாம்பு முக்கிய இடம் பெறுகிறது.

சந்தியா தாண்டவ நிலையில் சிவபெருமானுக்கு 8 அல்லது 10 கரங்கள் இருக்கும். கரங்களில் உடுக்கை, அபயம், திரிகுலம், பாசம், வீசிய கரநிலை ஆகியவை காட்டப் பெற்றிருக்கும். இத்தாண்டவத்தில் தீச்சுடர் இடம்பெறுவதில்லை. காலின் கீழே சிலவற்றில் முயல்களும் காட்டப்பெறுவதில்லை. முயல்களைப் பாம்பின் உருவமாகக் கையில் ஏந்தியிருப்பதால் அவ்வுருவத்தைக் காலின் கீழே அமைப்பது இல்லை.

சந்தியா தாண்டவம் பல்லவர், பாண்டியர் சோழர் காலச் சிற்பங்களில் முக்கிய இடம் பெற்றிருக்கிறது. காஞ்சிக் கைலாசநாதர் கோயிலில் கருவறையின் மேற்குச்சுவரில் இறைவனின் சந்தியா

தாண்டவச் சிற்பம் ஒன்று உள்ளது. இடக் கால் உயரே தூக்கி முடியைத் தொடும் அளவுக்கு உயர்ந்திருக்கிறது. உடுக்கை, திரிசூலம், பரசு, பாசம், நாகம் ஆகியவற்றை இறைவன் கைகளில் ஏந்தியிருக்கிறார். பத்ம பீடத்தின் மீது இறைவன் ஆடுகிறார். அவருக்குக் கீழே சிவகணங்கள் இசைக் கருவிகளை இசைக்கின்றன. வலப்புறம் தேவி சாய்ந்து ஒரு காலை மடக்கி இறைவனின் இந்நடனத்தைக் கண்டு மகிழ்ந்துகொண்டிருக்கிறார். அருகே தோழி ஒருத்தியின் தோளின் மீது முருகன் அமர்ந்திருக்கிறார். இறைவி மகிழ இறைவன் ஆடிய நடனம் இது. மாலை வேளையில் இந்நடனத்தை ஆடியதால் இச் சிற்பம் கருவறையின் மேற்குச் சுவரில் அமைக்கப்பட்டுள்ளது. இந்தியக்கலை வரலாற்றில் இது ஒப்பற்ற சிற்பமாகும்.

இராச சிம்ம பல்லவ மன்னனால் கட்டப்பட்ட பணைமலைக் கோயிலிலும் இது போன்ற நடனம் ஓவியமாகத் தீட்டப்பட்டுள்ளது. திருப்பரங்குன்றம் குடைவரைக் கோயிலிலும் இறைவி மகிழ இறைவன் நடனமாடும் சிற்பம் உள்ளது. பாண்டியர் காலக் கலைக்கு இது எடுத்துக்காட்டாக அமைகிறது.

முதலாம் இராசராச சோழனால் எடுக்கப்பட்ட தஞ்சைப் பெரிய கோயிலிலும் கருவறையைச் சுற்றியுள்ள பாதையில் மேற்குச் சுவரில் இறைவன் 'சந்தியா தாண்டவம்' ஆடும் சிற்பம் உள்ளது. சிதம்பரம் வட்டம் காட்டுமன்னார்குடி என்ற ஊர் அருகே

கடம்பூர் இளங்கோயில் என்னும் கோயில் உள்ளது. இக்கோயில் கருவறையில் தேவ கோட்டங்களிலுள்ள சிற்பங்களின் பெயர்கள் கல்வெட்டாகப் பொறிக்கப்பட்டுள்ளன. அப்பெயர்களில் 'சந்தியா நிருத்த தேவர்' என்ற பெயர் காணப்படுவது ஒரு சிறப்பு ஆகும்.

கி.ஸ்ரீ.

சந்திரகிரி ஆந்திரப் பிரதேசத்தில் சித்தூர் மாவட்டத்தில் உள்ளதொரு நகரம். சென்னையிலிருந்து வடமேற்காக 130 கி.மீ. தொலைவில் அமைந்துள்ளது. விசயநகரப் பேரரசின் ஆரவீடு மரபு அரசர்கள் காலத்தில் இந்நகரம் புகழ்பெற்று விளங்கியது. தலைக்கோட்டைப் போரில் (கி.பி. 1565) முசுலீம் படைகள் விசயநகரத்தைக் கைப்பற்றியபின் விசயநகர அரசர் பெனுகொண்டாவிற்கு ஓடிச்சென்றார். பின்னர் கி.பி. 1585-இல் தலைநகரம் சந்திரகிரிக்கு மாற்றப்பட்டது. இங்குள்ள கோட்டை கி.பி. 1000-ஆம் ஆண்டைச் சார்ந்தது. இது பின்னர்த் திருத்தி அமைக்கப்பட்டது.

இந்நகரத்தைக் கோல்கொண்டாச்சுல்தான் கி.பி. 1646-இல் கைப்பற்றினார். கோல்கொண்டாச் சுல்தானிடமிருந்து கி.பி.1687-இல் இது மொகலாயர் வசம் வந்தது. ஆங்கிலேயர்கள், கி.பி. 1639-ஆம் ஆண்டு சென்னையில் ஒரு கோட்டையும், தொழிற் பேட்டையும் கட்டிக்கொள்ள இப்பகுதியின் அரசர் அனுமதியளித்தார். சந்திரகிரியில் உள்ள அரண்மனை



சந்திரகிரி அரண்மனை

3 அடுக்குகளை உடையது; மிகப் பெரியது. இது கி.பி. 17-ஆம் நூற்றாண்டைச் சார்ந்த அரண்மனையாகும். இவ்வரண்மனையின் மேற்பகுதியின் மூலைவிளிம்புகளில் சிறு கோபுரங்கள் உள்ளன. அரண்மனையின் முகப்பு வளைவு அமைப்புகள் (Arches) கொண்டு அழகுற அமைந்துள்ளது. அரண்மனை உச்சியின் நடுப்பகுதியில் கூம்பு வடிவக் கோபுரம் உள்ளது.

சு.இரா.

சந்திரகுப்த மௌரியர் இந்திய வரலாற்றில் காணப்படும் முதல் பேரரசர் ஆவார். மௌரியப் பேரரசினை உருவாக்கி, அதனை வலிமைப்படுத்திய பெருமை சந்திரகுப்த மௌரியரைச் சாரும். நந்த வமிசத்தின் கடைசி மன்னனான தனந்தனை வென்று, மகதத்தைக் கைப்பற்றி மௌரியப் பேரரசினைத் தோற்றுவித்த இப்பேரரசர், இந்திய வரலாற்றில் முதன்முறையாகச் சிறந்ததோர் ஆட்சிமுறையை உருவாக்கினார்.

சந்திரகுப்த மௌரியரின் வரலாறு பற்றியும், ஆட்சிமுறை பற்றியும் அறிந்துகொள்ளச் சாணக்கியரின் அர்த்தசாத்திரம், மெகசுதனிசு இயற்றிய இண்டிகா, விசாகத்தரின் முத்ராராட்சசம், இலங்கை நாட்டுப் புத்தசமய நூல்களான தீபவம்சம், மகாவம்சம், புராணங்கள், சமண சமய இலக்கியங்கள், கிரேக்க எழுத்தாளரின் நூல்கள், மௌரியர் காலக் கல்வெட்டுகள் ஆகியன பயன்படுகின்றன.

சந்திரகுப்தரின் பிறப்புக் குறித்து அறிஞர்களிடையே ஒருமித்த கருத்து உருவாகவில்லை. புத்த சமய நூல்கள் இவரைப் பிப்பிலி வனத்தைச் சேர்ந்த 'மோரியா' என்னும் சத்திரிய குலத்தினர் எனக் குறிப்பிடுகின்றன. முத்ராராட்சசமும் புராணங்களும் இவரைச் சூத்திர குலத்தினன் என்று செப்டுகின்றன. அரச குடியினருக்கு, மயில்களைப் பழக்கும் பணியில் துணை புரிந்த கிராமத்தலைவர் ஒருவர் மகளின் மகனாகப் பிறந்தமையின் 'மயூரா' (மயில்) என்னும் பெயர் 'மௌரியா' என மருவியதாகச் சமண சமய நூல்கள் குறிப்பிடுகின்றன. எப்படியிருப்பினும் இவர் நந்த அரசரின் படையில் உயர் பதவி வகித்துக் கருத்து வேறுபாட்டின் காரணமாகப் பதவியிலிருந்து விலகினார் எனக் கருதப்படுகிறது. இவர் தட்சசீலத்தில் அலெக்சாந்தரைச் சந்தித்தாரென்பது கூறப்படுகிறது.

சந்திரகுப்தர் கி.மு. 322-இல் பஞ்சாபைத் தாக்கிக் கிரேக்கர்களை அங்கிருந்து வெளியேற்றிப் பஞ்சாபைக் கைப்பற்றினார். பஞ்சாபில் தம்மை வலுப்படுத்திக் கொண்டபின் கி.மு. 321-இல்

சாணக்கியரின் உதவியால் தனந்தரை வென்று நந்தரின் கொடுங்கோன்மையை முடிவுறச் செய்தார். அலெக்சாந்தரின் தளபதிகளுள் ஒருவனான செல்யூகசு நிகேடார், சிரியாவின் வேந்தனாக ஆண்டான். இவன் அலெக்சாந்தரால் வெல்லப்பட்ட இந்தியப் பகுதிகளை மீண்டும் வெல்லும்பொருட்டுப் படையெடுத்து வந்தான். சந்திரகுப்தரோ செல்யூகசின் படைகளைக் தோற்கடித்து வடமேற்கு எல்லைப் புறப் பகுதியில் உள்ள காபூல், காந்தகார், கீரட்டு, பலுசிசுத்தானம் ஆகிய பகுதிகளைக் கைப்பற்றிக் கொண்டார். இரு வீரர்களிடையேயும் சமாதான உடன்பாடு ஏற்பட்டது. செல்யூகசின் மகளைச் சந்திரகுப்தர் மணந்தார்; சந்திரகுப்தர் செல்யூகசுக்குச் சில விலையுயர்ந்த பொருள்களையும் ஐந்தூறு யானைகளையும் வழங்கினார். நட்புறவின் சின்னமாகச் செல்யூகசு, மெகசுதனிசு என்னும் கிரேக்கத் தூதுவரை மௌரிய அவைக்கு அனுப்பினான். சந்திரகுப்தர் குசராத்து, மாளவப் பகுதிகளை வெற்றி கொண்டு அரசப் பேராளராகப் புதியகுப்தர் என்பாரை அமர்த்தினார் என்பதனை உருத்திரதாமனின் சனாகத்துப் பாறைக் கல்வெட்டால் அறியலாம். அசோகரின் கல்வெட்டுகள், சமண சமய மரபுச் செய்திகள், தமிழ் வரலாற்றுச் சான்றுகள் ஆகியன வற்றை ஆய்ந்து பார்க்குங்கால் சந்திரகுப்த மௌரியர் தென்னிந்தியா மீதும் படையெடுத்து வந்தார் எனக் கருத இடமுண்டு.

சங்கத்தமிழ்ப் புலவரான மாமூலனார் மூன்று பாடல்களில் (அகம். 251, 281, 375) மௌரியரைக் குறிப்பிடுகின்றார். மௌரியர் கோசருடன் சேர்ந்து கொண்டு மோகூர் நாட்டுப் பழையன்மீது தாக்குதல் நடத்தினர். இத்தாக்குதலில் பழையன் அவர்களைத் தோற்கடித்துத் துரத்தினான். அதன்பின்னர் கோசருக்குத் துணையாக மகதத்திலிருந்து புதியபடை ஒன்று அனுப்பப்பட்டது. அப்படை, வரும்போது அப்படையில் இடம் பெற்ற தேர்களும், சரக்கு வண்டிகளும் வருவதற்குத் தடையாக நின்ற பாறைகளைத் தகர்த்து வழியைச் செம்மைப்படுத்திக்கொண்டே வந்தது. அப்புதுப்படை வடுகரையும் தனக்குத் துணையாகக் கொண்டு வந்தது. இதனையறிந்த சோழவேந்தன் இளஞ்சேட்சென்னி தனது நாட்டைக் காத்தற்பொருட்டுக் கோசரை முறியடித்துப் பின்னர்க் கொங்கணம் சென்று பாழியரணை அழித்து, மோரியரை ஒரேயடியாகத் தமிழகத்தினின்றும் துரத்தியடித்தான். சந்திரகுப்தரின் மகனான பிந்துசாரரின் ஆட்சிக்காலம் போரில்லா அமைதிக்காலம் என்பதையும், அசோகர் கலிங்கத்தை மட்டுமே வென்றார் என்பதையும் கருத்திற்கொண்டு பார்க்குங்கால் சந்திரகுப்தன் தமிழகத்தின்மீது படையெடுத்து வந்

தான் எனக் கொள்வதில் தவறில்லை. சந்திரகுப்தர் இந்தியா முழுவதையும் வென்றார் எனப் புளுடார்க்கு, சசுடின் (Justin) போன்ற கிரேக்க எழுத்தாளர்கள் குறிப்பிட்டுள்ளதையும் கருத்திற்கொண்டு பார்க்கும் போது சந்திரகுப்தன் இந்தியாவின் பெரும்பகுதியை ஆண்டான் என்பது புலனாகும்.

இருபத்து நான்கு ஆண்டுகள் ஆட்சிபுரிந்த சந்திரகுப்தரின் பேரரசு கிழக்கே வங்காளத்திலிருந்து மேற்கே இந்துகுசு மலை வரையிலும், வடமேற்கே காபூல், கீரட்டு, காந்தகார், பலுசிசுத்தானம், பஞ்சாபு, உத்தரப் பிரதேசம், பீகார், வங்காளம், குசராத்து, மாளவம், கத்தியவார் வரையிலும் தெற்கே மைசூர் வரையிலும் பரந்து விரிந்து கிடந்தது எனலாம். கவிங்கமும் தமிழகமும் இவரது ஆட்சியில் அடங்கவில்லை.

சமண மரபின்படி சந்திரகுப்தன் தம் இறுதிக் காலத்தில் அரசு பதவியைத் துறந்து சமணப் பெரியாரான பத்திரபாகுவைத் தம் குருவாகக் கொண்டு மற்றச் சமண முனிவர்களுடன் மைசூரில் உள்ள சிரவணபெலகொளாவில் வடக்கிருந்து (சல்லேகணை மேற்கொண்டு) உயிர் நீத்தார் என்னுஞ் செய்தி அறியப்படுகிறது. இச்செய்தி மைசூர் வரலாற்றாலும், இலக்கியச் சான்றுகளாலும், மைசூர்ப் பகுதிகளில் காணப்படும் கி.பி. 7-ஆம் நூற்றாண்டிற்குப் பிற்பட்ட கல்வெட்டுகளாலும் சந்திரகிரி, சந்திரகுப்தரின் புகதி (நினைவுக்கோயில்) ஆகியன மைசூரில் உள்ள மையாலும் உறுதி பெறுகிறது.

இந்தியாவின் முதல் வரலாற்றுப் புகழ்மிக்க பேரரசராகத் திகழ்ந்த சந்திரகுப்தர் மாபெரும் வெற்றிவீரராக மட்டுமன்றி மாபெரும் ஆட்சியாளராகவும் திகழ்கிறார். இவர் வரலாற்றில் சிறப்புப் பெற்ற மௌரியர் ஆட்சி முறையைக் கொணர்ந்தார்.

இந்திய வரலாற்றில் முதன்முறையாக இந்தியாவின் பெரும் பகுதியிலும், இந்தியாவிற்கு அப்பாலும் ஒரு பெரும் பேரரசினை நிறுவிய பெருமை சந்திரகுப்த மௌரியரையே சாரும். இரண்டாயிரம் ஆண்டுகளுக்கு முன்னரே அறிவியல் முறையில் அசைக்கமுடியாத உரிமை கொண்ட எல்லைகளை உருவாக்கிய முதல் இந்தியப் பேரரசரும் இவரேயாவார். இவருக்குப் பின்னால் வந்த மொகலாயர்களும், ஆங்கிலேயர்களும் கூட எல்லைப் புறத்தினைப் பாதுகாக்கும் பணியில் தோல்வியே கண்டனர் என்று வரலாற்று மேதை வின்சென்ட்டு சமித்து (Vincent Smith) குறிப்பிட்டிருப்பது சந்திரகுப்தரின் தனிப்பெருமையை உணர்த்துவதாகும்.

ம.இ.

சந்திரகுப்தர் முதலாம்: குப்தவமிசுத்தின் ஆட்சியை உண்மையில் நிறுவியவர் இவரேயாவார். இவர் 'மகாராசாதிராசா' என்று கல்வெட்டுகளில் குறிக்கப்பட்டுள்ளார். இதனால் இவர் பேரரசராகத் திகழ்ந்தார் என்பது புலனாகும். தம் தந்தையான சிரீ கடோற்குச குப்தருக்குப்பின் கி.பி. 320-இல் அரியணையேறிய இவர், குப்த அரசின் எல்லைகளை விரிவுபடுத்துவதில் பேரார்வம் காட்டினார்.

குப்த மரபின் தொடக்க கால வரலாறு தெளிவாக இல்லாதபோதிலும், சந்திரகுப்தர் இம்மரபின் மூன்றாம் மன்னராகத் திகழ்கிறார் என்பது தெளிவு. இவர் கி.பி. 320-இல் அரியணை ஏறினார் என்னும் உண்மையினை முதன்முதல் அறிவித்த பெருமை முனைவர் பிளீட்டு (Dr. Fleet) அவர்களையே சாரும். இவ்வேந்தனது இளமை வாழ்க்கை, அரியணையேறிய நிகழ்ச்சி முதலானவற்றை அறிந்து கொள்ளக் 'கௌமதி மகோத்சவம்' என்னும் நாடக நூலும் மெரவுலி இருப்புத் தூண் பட்டயமும் உதவுகின்றன. சில நூல்களில் 'சந்திரசேனா' என்று குறிக்கப்பெறும் மன்னர் இவராகவே இருத்தல் வேண்டுமென்று சிலர் கருதுகின்றனர். புராணங்களின் அடிப்படையில், இவ்வேந்தனது ஆட்சிப் பகுதி சுகேதா (அவத்து), பிரயாகை (அல்காபாது), மகதம் (தெற்குப் பீகார்) ஆகிய பகுதிகளைத் தன்னகத்தே கொண்டிருந்ததாகத் தெரிகிறது. இருப்பினும் வரலாற்றறிஞர் ஆர்.சி. மசும்தார், சந்திரகுப்தரின் பேரரசு ஏறத்தாழ பீகார் முழுமையினையும், உத்தரப்பிரதேசத்தின் சில பகுதிகளையும் வங்காளத்தையும் அவத்தையும் உள்ளடக்கியதாக இருந்தது என்று கருதுகிறார்.

சந்திரகுப்தர் வைசாலியைச் சேர்ந்த இலிச்சாவி அரசு குடும்பத்தின் இளவரசியான குமாரதேவியை மணந்தார். இத்திருமண உறவின் விளைவாக இவர்தம் பேரரசினை விரிவுபடுத்தவும், தம் புகழையும் பெருமையையும் உயர்த்திக்கொள்ளவும் முடிந்தது. ஆர்.சி. மசும்தார் கருதுவது போன்று, இத்திருமணத்தால் குப்தர்களின் மகதச் சிற்றரசும் வடபீகாரின் இலிச்சாவி அரசும் இணைந்தன. இவர் இலிச்சாவி அரசின் துணையுடன் கோட்டர் வமிசுத்தினரிடமிருந்து பாடலிபுத்திரத்தைக் கைப்பற்றினார்; இருப்பினும் அங்குள்ள மக்களின் எதிர்ப்பின் விளைவாக அதனைக் கைவிட்டு, அயோத்தியில் தங்கினார். அறிஞர் சிலர் பாடலிபுத்திரம் முன்பே குப்தர்களின் தலைநகராகத் திகழ்ந்தது எனக் கருதுகின்றனர். மாபெரும் வீரராகத் திகழ்ந்த இவர், சித்தியர்களை மகதத்தினின்றும் விரட்டியடித்து, மகதத்தை அந்நிய ஆட்சியினின்றும் விடுவித்தார். குறுகிய காலத்தில்

தம் அரசினை விரிவுபடுத்திய சந்திரகுப்தர், பல பொற்காசுகளை வெளியிட்டார். அவற்றின் ஒருபுறம் தம் உருவத்தையும் அரசி குமாரதேவியின் உருவத்தையும் பொறித்ததோடு, இலிச்சாவி மரபையும் குறித்துள்ளார். அதனால் இவர் தம் அரசிக்கும், அரசின் மரபிற்கும் எத்துணைச் சிறப்புத் தந்துள்ளார் என்பது புலனாகும். சுருங்கக்கூறின், இலிச்சாவி வம்சத்துக் குமாரதேவியை மணந்தபின்பே இவர் வலிமை பெற்று மகாராசாதிராசர் (பேரரசர்) என்னும் பட்டத்தைப் பெற்றார் எனக் கூறலாம்.

இந்திய வரலாற்றில் குப்த ஆண்டைத் (சகாப்தம்) தொடங்கி வைத்த பெருமையும் சந்திரகுப்தரையே சாரும். குப்த ஆண்டு. 26-2-320-இல் தொடங்கப்பெற்றது அது சந்திரகுப்தர் அரியணையேறிய நாளின் நினைவாகவோ, முடி புனைந்து கொண்டநாளின் நினைவாகவோ தொடங்கப்பட்டது எனலாம். ஆனால், ஆர்.சி. மசும்தார் குப்த ஆண்டு சந்திரகுப்தரின் மகனான சமுத்திரகுப்தரால் தோற்றுவிக்கப் பட்டதாகக் கருதுகிறார்.

பவிச்சயோத்திர புராணம், சமுத்திரகுப்தர் தம் தந்தையான சந்திரகுப்தரைக் கொன்றுவிட்டு அரியணை ஏறியதாகக் குறிப்பிடுகிறது. இதனை உறுதிப்படுத்த வேறு சான்றுகள் இல்லை. சந்திரகுப்தர் தம் வாழ்நாளிலேயே சமுத்திரகுப்தரைத் தம் வாரிசாக நியமித்து, அவரை அரியணையேற்றினார் என்பது தான் உண்மை.

சந்திரகுப்தர், இரண்டாம்: இவர் குப்த மன்னர்களுள் தலைசிறந்த மன்னராகக் கருதப்படுகிறார். தம் தந்தையான சமுத்திர குப்தருக்குப் (கி.பி. 330-380)பின் அரியணையேறிய இவர் குப்தர் காலத்தைப் பொற்காலமாகச் சொல்லத்தக்க அளவிற்குக் குப்தர்களின் பெருமையை உயர்த்தினார். கலை, கல்வி ஆகியன இவரது ஆட்சிக் காலத்தில் நன்கு வளர்ச்சியுற்றன. விக்கிரமதித்தன் என்னும் சிறப்புப் பெயர் பூண்ட இவர், தம் பேரரசினை நன்கு நடத்தியதுடன் விரிவுப் படுத்தினார்.

இம்மன்னர் கி.பி. 380-இல் அரியணை ஏறினார் என்பதனை வடமதுரைக் கல்வெட்டு உறுதி செய்கிறது. வடமதுரைத் தூண் கல்வெட்டு, உதயகிரிக் குகைக் கல்வெட்டு, மெரவுலி இரும்புத்துண்டியம், இவர் நாணயங்கள், சீனப்பயணி பாகியானின் குறிப்புகள் ஆகியன இம்மன்னரைப் பற்றி அறிந்து கொள்ளப் பயன்படுகின்றன. சந்திரகுப்தரின் ஆட்சிக்காலம் வளம் மிகக் கண்ட அமைதிக்காலமாகும்.

இவரது போர்க்கள வல்லமையும், திருமண உறவுகளினால் ஏற்பட்ட வலிமையும் இவரது மேலாண்மை மேம்பட உறுதுணை புரிந்தன. நாக இளவரசியான குபேர நாகா என்பவனை மணந்து கொண்ட இவர், தம் மகள் பிரபாவதி குப்தாவை வாகாடக மன்னனான இரண்டாம் உருத்திரசேனனுக்கு மணமுடித்துக் கொடுத்து, வாகாடகர்களுடன் நட்புறவு கொண்டார். கதம்ப நாட்டு வேந்தனான காகுத்தவர்மனின் மகளைத் தம் மகன் குமாரகுப்தனுக்கு மணம் செய்வித்தார். இத்தகைய திருமண உறவுகளால் சந்திரகுப்தர் தம் நிலையை வலுப்படுத்திக் கொண்டார். 'குப்தர்களின் அயல் நாட்டுக் கொள்கையில், திருமண உறவு முதன்மையான இடத்தைப் பெறுகிறது' என்று அறிஞர் இராய்சவுத்திரி கூறியுள்ளமை மிகப் பொருத்தமே.

வெற்றிகள்: தம் தந்தையைப் போன்று இவர்திக்குவிசயம் மேற்கொள்வதில் நாட்டம் கொண்டார். இவர் இந்தியாவின் வடமேற்குப் பகுதியில் அமைந்திருந்த குசான, அவந்தி நாடுகளையும், தென் பகுதியில் நிலவிய சில குடியரசுகளையும் வென்றடிப்படுத்தினார். வங்கத்தில் தோன்றிய புரட்சியை இரும்புக்கரம் கொண்டு அடக்கினார். அடுத்து மகா சத்திரபதிகளெனப்படும், சாகர்களின் மேற்குச் சத்திரப்பர்கள் மீது இவர் படையெடுத்தார். உச்சயினியை ஆண்ட 23-ஆம் சத்திரபதியான உருத்திரசின்னா என்பவனைத் தோற்கடித்துக் குசராத்து, மாளவம், செளராட்டிரம், கத்தியவார் ஆகிய பகுதிகளைத் தம் அரசுடன் இணைத்துக் கொண்டார். இவ்வெற்றியின் நினைவாகச் 'சாகாரி' எனும் விருதுப் பெயரையும் பூண்டார். இதனால் மாளவம் குப்தராட்சியின் இரண்டாம் கோநகராயிற்று. உச்சயினியைக் கைப்பற்றியபின் 'விக்கிரமதித்தர்' என்னும் சிறப்புப் பெயரையும் பூண்டார். வளமிக்க மேலைச் சத்திரப்பர்களின் மேற்கு நாடுகளைத்தம் ஆட்சியுடன் சேர்த்துக் கொண்டதால், மேலைக் கடற்கரையிலுள்ள துறைமுகங்கள் பல இவரது கட்டுப்பாட்டுள் வந்தன. அதனால், அயல்நாட்டு வாணிகம் பெருகியது. குப்தநாடு செல்வம் கொழித்தது. குச்சரத்தையும் மாளவத்தையும் இணைத்துக் கொண்டதால், அவ்வாட்சியின் செல்வச் செழிப்பும் வலிமையும் மேலும் வளர்ந்தன. இவரது ஆட்சிக் காலத்தில் குப்தப் பேரரசு இமயம் முதல் நருமதை வரையிலும், வங்காளம் முதல் குசராத்து வரையிலும் பரந்து விரிந்திருந்தது. சமுத்திர குப்தனின் காலத்தில் தொடங்கப்பட்ட 'திக்குவிசயம்' விக்கிரமதித்தரின் காலத்தில் முடிக்கப்பட்டதாகக் கருதலாம்.

இவரது அவையை 'நவரத்தினங்கள்' எனப்படும் ஒன்பது புலவர்கள் அலங்கரித்தனர். அவர்களுள் 'கவியரசு காளிதாசர்' புகழ் மிக்கவர். விக்கிரமாதித்தன் தங்க, வெள்ளி, செப்பு நாணயங்களைப் புதிய முறையில் வெளியிட்டார். இவர்தம் நாணயங்கள் சிலவற்றில், ஒரு பக்கம் அரசர் இடக் கரத்தில் வாளேந்தி நிற்கிறார்; அருகில் குறுமனிதன் ஒருவன் இவருக்குக் குடை பிடித்து நிற்கிறான். மற்றொரு நாணயத்தில் அரசர் சேணம் பூட்டிய சூதியரையில் மேல் இருக்கிறார்; வேறு சிலவற்றில் சிங்கத்தைக் கொல்லும் பாணியில் அரசர் சித்திரிக்கப்பட்டுள்ளார். இவையும் இவரது வெற்றியைப் பறைசாற்றுவன வாகவே கொள்ளலாம். வளமான இவரது ஆட்சிக் காலத்தில்தான், சீனப்பயணி பாகியானும் இந்தியா விற்கு வருகை புரிந்தார்; விக்கிரமாதித்தரின் ஆட்சிச் சிறப்புப்பற்றியும், அரசவைப்பற்றியும் பாகியான் குறிப்பிட்டுள்ளார். விக்கிரமாதித்தர் ஆட்சிக் காலத்தில் இலக்கியம், கலை, அறிவியற் கலை ஆகியன சிறந்திருந்தன. எனவேதான் வினசென்ட்டு சுமித்தும் 'சிழ்நாடுகளின் ஆட்சி முறையில் விக்கிரமாதித்தரின் காலத்தைக் காட்டிலும் வேறு எந்தக் காலத்திலும் இந்தியா நல்லாட்சி பெற்றிருக்கவில்லை' என்று இவரது ஆட்சியின் வளமையைப் புகழ்ந்து பேசுகிறார்.

சந்திரகுப்தர் வைணவ சமயத்தைப் பின்பற்றிய போதிலும் சமயப் பொறையுடன் திகழ்ந்தார். 'பரம பாகவதா' என்னும் சிறப்புப் பெயர் பூண்ட இவர், பாகவத சமயம் வளரப் பாடுபட்டார். பாகியானும் மைய நாட்டில் (கங்கைச் சமவெளிப் பிரதேசம்) பிராமணீய சமயம் தழைத்திருந்ததாகக் குறிப்பிடுகிறார். இரண்டாம் சந்திரகுப்தரின் வளமான, அமைதியான ஆட்சிக்குப் பாகியானின் குறிப்புகளே சான்று. இந்திய வரலாற்றில் பொற்காலம் கண்ட சந்திரகுப்தர் புகழ் பூத்த பேரரசர் என்பதில் கருத்து வேறுபாடு இல்லை. ம.இ.

சந்திர சேகர கவிராச பண்டிதர் கி.பி.

19-ஆம் நூற்றாண்டில் வாழ்ந்த தமிழ்ப் புலவர்களுள் ஒருவர். இவர் சந்திர சேகரக் கவிராயர் எனவும் வழங்கப் பெற்றார்; சோழ நாட்டில் உள்ள தில்லையம்பூரைச் சேர்ந்தவர். திருத்தணிகை விசாகப் பெருமானையரிடமும் சரவணப்பெருமானையரிடமும் கல்வி கற்ற இவர் நன்கு புலமை பெற்று விளங்கினார். எனவே, இவருக்கு ஆசிரியர் தொழிலில் ஈடுபட வாய்ப்பேற்பட்டுச் சித்தூர் உயர்நிலைப் பள்ளி, கும்பகோணம் கல்லூரி ஆகிய இடங்களில் இவர் தமிழாசிரியராகப் பணிபுரிந்தார். இவர் ஆசிரியர்

தொழில் மட்டுமல்லாது நூல் இயற்றும் பணியிலும் பதிப்புப் பணியிலும் ஈடுபட்டார். இவர் திருமயிலைக் கபாலீசர் பதிகம், வரசித்தி விநாயகர் பதிகம், சித்தாந்த விளக்கம், துலக்காணத்தம்மன் பதிகம், வருடாதி நூல், திருவாவடுதுறைத் தலைவர் சுப்பிரமணிய தேசிகர் மீது பாடப் பட்ட மும்மணிக் கோவை முதலிய நூல்களை இயற்றியுள்ளார்.

திருமயிலைக் கபாலீசர் பதிகம் என்பது மயிலாப் பூரில் கோயில் கொண்டருளும் கபாலீசுரப் பெருமானைப் புகழ்ந்துள்ள நூலாகும். அந்நூலின் இறுதியில் நான்கு கட்டளைக்கலித்துறைச் செய்யுட்கள் இடம் பெற்றுள்ளன. வரசித்தி விநாயகர் பதிகம் என்பது கிரீம்பேட்டை சுப்பிரமணிய சாமி மலையடிவாரத்தில் எழுந்தருளியுள்ள வரசித்தி விநாயகர் மேல் பாடப்பட்ட பரிசு நூலாகும். அந்நூலின் விருத்தங்கள் யாவும் வரசித்தி கணநாதனே என முடிவன வாக உள்ளன.

இவர் பதிப்புத் துறையில் நாட்டம் கொண்டு தமிழ் ஒலைச் சுவடிகள் பலவற்றை அச்சேற்றி வெளியிட்ட முதன்மையானவர்களுள் ஒருவர். இவர்தம் நெருக்கமான நண்பராக விளங்கியவர் பொன்னுசாமித் தேவர் என்பவராவார். அவர் விருப்பத்தினாலும் ஊக்கத்தினாலும் இவர் தனிப்பாடல்களைத் திரட்டிப் பதிப்பித்தார். அவர்மீது பல தனிப்பாடல்களும் இயற்றியுள்ளார். பாலபோத இலக்கணம், நன்னூல் காண்டிகையுரை, ஐந்திலக்கண வினாவிடை முதலிய நூல்கள் இவர்தம் ஆசிரியர்கள் இயற்றியவை. அந்நூல்களையெல்லாம் ஆராய்ந்து திருத்தமான பதிப்புகளாக வெளியிட்டார். தண்டியலங்கார மூலம், அதற்குச் சுப்பிரமணியதேசிகர் உரை ஆகிய ஷற்றை ஆய்ந்து கி.பி. 1858-இல் பதிப்பித்து வெளியிட்டார். மேலும் இவர் ஏட்டுச் சுவடியிலிருந்த பழைய நூல்களான நன்னூல் விருத்தியுரை, வெண்பாப் பாட்டியல் உரை, யாப்பருங்கலக் காரிகை, பழமொழித்திரட்டு, செய்யுட் கோவை, வச்சணந்தி மாலை, அரபத்த நாவலர் இயற்றிய பரத நூல் முதலியவற்றையும் பதிப்பித்து வெளியிட்டார். வீ.சே.

சந்திரசேகர மூர்த்தி சந்திரனைத் தம்

தலையில் அணிந்து கொண்டிருப்பவர். தக்கன் தான் பெற்ற அசுவினி முதலிய 27 பெண்களையும் சந்திரனுக்கு மணம் முடித்துத் தந்தான். சந்திரன் தன் மனைவியருள் கார்த்திகை, உரோகிணி ஆகிய இருவரிடம் மட்டும் மிக்க அன்பு செலுத்தி ஏனையோரைப் புறக்கணித்து வந்தான். இதனை அறிந்த தக்கன் சினந்து சந்திரன் நாளுக்கு ஒரு கலையாய்க் குறைந்து அழியச் சாபம் கொடுத்தான். அச்சாபத்

தால் தன் கலைகள் ஒவ்வொன்றாய்க் குறைந்து வருதலை அறிந்த சந்திரன் எஞ்சிய ஒரு கலையோடு சிவபெருமானைச் சரணடைந்து தன்னைக் காப்பாற்றுமாறு வேண்டினான். இறைவன் தம்மைச் சரணடைந்த சந்திரனைத் தம் திருமுடி மீது தரித்து அவனைக் காத்துத் தக்கன் சாப்படி இழந்துவரும் கலைகள் தம் வரத்தால் வளர்ந்துவர அருள் புரிந்தார். சரண் அடைந்த சந்திரனைச் சிவபெருமான் தம் முடிமீது தரித்துக் கொண்ட காரணத்தால் சந்திரசேகர மூர்த்தி என வழங்கப் பெற்றார் எனப் புராண வரலாறு கூறுகிறது.

சந்திரசேகர மூர்த்தியின் உருவ வடிவைப் பற்றிச் சுப்பிரபேத ஆகமம், சில்பரத்தினம் ஆகிய ஆகம நூல்கள் கூறுகின்றன. சந்திரசேகர மூர்த்தி சிற்ப வடிவாக அல்லது உலோகத் திருமேனியாக இருக்கும்பொழுது 1. கேவல சந்திரசேகர மூர்த்தி, 2. உமா சகித மூர்த்தி, 3. ஆலிங்கன சந்திரசேகர மூர்த்தி என மூன்று வகையாகப் பிரிக்கப்படுவர்.

கேவல சந்திரசேகர மூர்த்தி: சிவபெருமான் நான்கு கரங்களுடன் மேலிரு கரங்களில் மான், மழு ஏந்தியும் கீழிரு கரங்களில் அபயம், வரதம் ஆகிய முத்திரைகளைக் கொண்டும் நின்ற கோலத்தில் இருப்பார். இவர் தனித்து இருக்கும் கோலமே 'கேவல சந்திரசேகர மூர்த்தி' எனப்படும். கேவலம் என்பது தனித்திருத்தல் எனப் பொருள்படும். இத்திருமேனியில் இறைவன் தம் முடியில் சந்திரனை அணிந்து கொண்டிருப்பது தெளிவாகத்தெரியும்.

உமா சகித மூர்த்தி: சிவபெருமான் இறைவியுடன் சேர்ந்து காணப்படும் கோலம் 'உமா சகித மூர்த்தி' எனப்படும்.

ஆலிங்கன சந்திரசேகர மூர்த்தி: சிவபெருமான் தம் கரங்களால் இறைவியின் தோளை அல்லது இடையை அணைத்துக் கொண்டிருக்கும் வகையில் சில திருமேனிகளைக் காணலாம். இறைவன் இறைவியின் உருவங்கள் ஒரே பீடத்தில் அமைக்கப்பட்டிருக்கும். இத்திருமேனிக்கு ஆலிங்கன சந்திரசேகர மூர்த்தி என்பது பெயர். மேலும் இத்தகைய திருமேனிகளைப் பிரதோசமூர்த்தி எனவும் கூறுவர். சில ஆலயங்களில் பிரதோச காலத்தில் இத்திருமேனியை வீதியுலாவாக எடுத்து வருவர். கி.ஸ்ரீ.

சந்திரமதி அயோத்தி மன்னன் அரிச்சந்திரனின் மனைவி. இவள், கன்னோசியை ஆட்சி செய்த 'மதிதயன்' மகள்; கற்புக்கரசி. அழகில் திருமகளை நிகர்த்தவள். அந்தணப் பெருமக்களால் சந்திரமதியின்

அழகையும், பண்பையும்றிந்த அரிச்சந்திரன் அவளை மனத்தால் விரும்பினான். இவளுக்காக ஏற்பாடு செய்யப்பட்ட 'சயம்வரத்தில்' அரிச்சந்திரனையே தன் கணவனாக்கிக் கொண்டான். இவளது மங்கல நாண் மாற்றார் காணமுடியாதது; கணவன் கண்களுக்கு மட்டுமே புலப்படத்தக்கது. அரிச்சந்திரன் தோன்றிய குலம் சூரியகுலம். அக்குலத்தவர் வாய்மை பிறழாதவர். பொய் கூறமாட்டார். தன் குலநெறிப்படி அரிச்சந்திரன் பொய்கூறாமலிருந்தான். அவனது இந்தச் செயல் பற்றி விசுவாமித்திர முனிவருக்கும், வசிட்ட முனிவருக்குமிடையே தோன்றிய போட்டியில் அரிச்சந்திரனும் சந்திரமதியும் பல இன்னல்களுக்கு ஆளாயினர்.

இவர்களுக்கு உலோகிதாசன் என்னும் பிள்ளை பிறந்தான். அரிச்சந்திரனைப் பொய்யனாக்க விசுவாமித்திர முனிவர் பலவாறு முயன்றார். அதன் விளைவாக அரிச்சந்திரன் தன் நாட்டை இழந்து, கடனைத் தீர்க்கக் காசி மாநகர் சென்று, தன் துணைவியான சந்திரமதியையும், மகன் உலோகிதாசனையும் ஏலத்தில் விற்கிறான். பின், தானே 'வீரபாகு' என்பவனுக்கு ஏலத்தில் அடிமையாகிறான். மன்னர் மன்னனாக விளங்கிய அரிச்சந்திரன் காசி நகர்ச் சுடுகாட்டைக் காக்கும் காவலாளியாய் அடிமைத் தொழில் புரிகிறான்.

கணவனுடைய சொல்லுக்குக் கட்டுப்பட்டுச் சந்திரமதி தன் பிள்ளை உலோகிதாசனுடன் ஏலத்தில் வாங்கியவருடன் செல்கிறாள். அங்கு அவள் அடிமை வேலை செய்து வாழ்கிறாள். இந்நிலையில், காட்டிற்கு விறகு சேகரிக்கச் சென்ற மகன் 'பாம்பு கடித்து இறந்தான்' என்ற செய்தியைக் கேட்டு அழுது புலம்பினாள் சந்திரமதி. அவனைக் காணப் புறப்பட்ட போது, அவள் தலைவன் தங்களுக்குரிய பணிவிடைகளை நிறைவேற்றிய பிறகே காட்டிற்குச் செல்லலாமென்று கூற, நள்ளிரவில் அவ்வாறே சென்று தனயனின் சடலத்தைத் தேடிக் கண்டு, அவனுக்குரிய இறுதிச் சடங்கை நிறைவேற்ற மயானம் செல்கிறாள் சந்திரமதி.

தன் தனயன் சடலத்தைத் தோளில் தாங்கிச் சென்ற அம்மாதரசி, அவ்வுடலுக்குத் தானே தீழுட்ட முயன்றபோது மயானக் காவலனான அரிச்சந்திரன் வாய்க்கரிசியும், எரிப்பதற்குப் பணமும் கேட்கிறான். அவன் தன் கணவனே என்று அறியாதவளாய்ச் சந்திரமதி தன் இல்லாமைமையும் இயலாமைமையும் கூறி வேண்டுகிறாள். அரிச்சந்திரனோ வந்திருப்பவள் தன் மனைவி சந்திரமதி என்றும், இறந்துபோனவன் தன் மகன் உலோகிதாசன் என்றும் அறிந்தும்

தனது கடமையிலிருந்து வழுவாமலிருந்தான். வேறு வழியின்றி வாய்க்கரிசியும், பணமும் தேடிவருவதற்காக உடனே செல்கிறான் சந்திரமதி. இந்நிலையில் காசி மன்னன் மகனை இவள் கொலை செய்தாள் என்று குற்றம் சாட்டப்பட்டு, இவளுக்கு மரணதண்டனையும் விதிக்கப்படுகிறது. இத்தண்டனையையும் நிறைவேற்ற வேண்டியவனும் இவள் கணவனான அரிச்சந்திரனே. தன் மனைவியைத் தானே தன் கையால் வெட்டும் பணியைத் தெரிந்தே செய்யும் பொழுதும் வாய்மையின் பொருட்டுத் தன் தலைவனின் சொற்களுக்குக் கட்டுப்பட்டுக் கடமையை நிறைவேற்ற முன்வருகிறான். இத்துன்பங்களையெல்லாம் இவள் சிறிதும் அஞ்சாமல் ஏற்றுக்கொள்கிறாள். இறுதியில் இறைவன் தோன்றி அரிச்சந்திரன் சந்திரமதியின் பெருமையை உலகுக்கு உணர்த்துகிறார். விசுவாமித்திரன் தனது தோல்வியை ஏற்றுக்கொண்டு உலோகிதாசன் உயிர் பெற்றெழு அருளப் பல காலம் கணவனுடனும் மகனுடனும் வாழ்ந்தாள் சந்திரமதி. ந.சீ.

சந்திரன் வானவெளியில் இயங்கும் கோள்களுள் ஒன்று. நிலா, மதி என்று பலவாறு இது கூறப்படுகிறது. உலக இலக்கியங்கள் யாவும் சந்திரனின் அழகைப் புகழ்கின்றன. சந்திரன் வளர்வது, தேய்வது பற்றிப் பல்வேறு கதைகள் உலகெங்கிலும் கூறப்படுகின்றன. பண்டைக்காலத்தில் வாழ்ந்த மக்கள் சந்திரனைத் தெய்வமாகக் கருதினர். உரோமானியர்கள் இதனைத் 'தயானா' (Diana) என்னும் பெண் தெய்வமாகக் கருதினர். இத்தெய்வத்தை வேட்டைத் தொழிலின் தெய்வமாகவும் விலங்குகளின் பாதுகாவலராகவும் கருதினர். வளைவான நிலவினை இத்தெய்வம் வில்லாக ஏந்தியிருந்தது. கிரேக்கர்கள் நிலவுத் தெய்வத்தைச் சிலினி (Selene) எனக் கூறினர். எகிப்தியர்கள் கோன்சு (Khonsu) என அழைத்தனர். பாபிலோனியர்கள் சின் (Sin) என்றும் நன்னார் (Nannar) என்றும் குறிப்பிட்டனர். இன்றளவும் பல ஆதிக்குடிகள் சந்திரனை வழிபடுகின்றனர். தென் அமெரிக்காவில் சந்திரனைப் பற்றி ஒரு கதை கூறப்படுகிறது. ஐத்தாகா (Hythaca) என்னும் பெண்ணாகிச் சந்திரன் இவ்வுலகில் தோன்றிச் சூரியனை மணந்தாள். சூரியன் போசிகா (Bochica) எனக் கூறப்பட்டான். ஐத்தாகா நிலவுலகில் அழிவை ஏற்படுத்தியதைத் தடுத்தமையால் அவள் கணவன் போசிகா இவ்வுலகிலிருந்து அவளை விரட்டியடித்தான். அதனால் ஐத்தாகா சந்திரனாகி வானத்தில் அலைந்து திரிந்தாள். அதனால் ஏற்பட்ட அவமானத்தால் தன் முகத்தை மாதந்தோறும் ஒருமுறை மூடிக்கொள்கிறாள் என்று இக்கதை கூறுகிறது. சுண்டெலி கொறித்துவிடுவதால் சந்திரன் தேய்ந்துவிடுவதாகச் சூய்ப் (Siouy) பகுதியில்

வசிக்கும் சிவப்பிந்தியர் கருதுகின்றனர். வானத்தில் இருக்கும் அரக்கர்கள் சந்திரனை விழுங்கிவிடுவதாகவும் பலநாட்டு மக்கள் நம்புகின்றனர்.

இந்தியாவில் சந்திரனை இந்துக்கள், பௌத்தர்கள், சமணர்கள் ஆகியோர் தெய்வமாகக் கருதி வழிபட்டு வருகின்றனர். நவக்கிரகங்களுள் ஒன்றாகச் சந்திரன் விளங்குகிறான். சந்திரன் திருமாலின் மார்பிலிருந்து தோன்றியவனென்றும், பாற்கடலில் அமுதம் கடைந்தபொழுது அதனின்றி தோன்றியவன் என்றும், அத்திரிக்கும் அனுசூயைக்கும் பிறந்தவன் என்றும் புராணங்கள் பலவாறு கூறும். சந்திரனின் ஆசிரியர் பிரகசுபதி, பிரகசுபதியின் மனைவியான தாரைக்கும் சந்திரனுக்கும் பிறந்தவன் புதன். புதன்வழித் தோன்றிய மரபே சந்திரவம்சம் எனக் கூறப்படுகிறது. சந்திரன், தக்கனின் இருபத்தேழு பெண்களை மணந்தான். அவர்களுள் உரோகணியிடம் சந்திரன் அதிகம் அன்பு காட்டினான். அதனால் தக்கனால் சபிக்கப்பெற்றுத் தன் கலைகள் பதினாறையும் இழக்கும் தறுவாயில் சிவனை அடைந்து, சிவனது தலையில் ஒற்றைக்கலையுடன் இடம் பெற்றான். எனவே, இழந்த கலைகள் அனைத்தையும் சிவபெருமானால் மீண்டும் பெற்று வளரத் தொடங்கினான். இவ்வாறு சந்திரனின் கலைகள் தேய்வதும் வளருவதுமாக ஆயின. இதனைத் தேய்ப்பிறை, வளர்ப்பிறை என்பர்.

தக்கன் யாகத்தின்பொழுது சந்திரன், வீரபத்திரரால் தேய்வுற்றான். ஒருமுறை விநாயகரின் உருவ அமைப்பைக் கண்டு சந்திரன் எள்ளி நகையாடினான். அதனால், வெகுண்ட விநாயகர் சந்திரன் தனது ஒளியை இழக்கவும் சண்டாளத்துவம் பெறவும் சாபமிட்டார். மீண்டும் சந்திரன் வேண்டுகல்கிணங்க ஆண்டுக்கொரு முறை மட்டுமே அந்தச் சாபம் வருமாறு மாறுதல் செய்தார். அன்று சந்திரனை எவரும் தொழ மாட்டார். அந்தநாளே ஆவணி வளர்ப்பிறைச் சதுர்த்தியாகும். அதனை விநாயக சதுர்த்தி எனவும் கூறுவர். சந்திரனின் பதினாறு கலைகளும் அமுத கலைகளாகும். இவ்வமுதத்தைத் தேவர்கள் பதினைந்து நாட்கள் அருந்துவர். அவற்றுள் ஒரு கலையில் உள்ளதைத் தென்புலத்தார் அருந்துவர். அதுவே தேய்ப்பிறைக் காலமாகும். சந்திரன் பயிர்களுக்குத் தலைவனாவான். திருப்பாற்கடலைக் கடையும்பொழுது சந்திரன் தூணாக இருந்தான். அசுரர்கள் திருப்பாற்கடல் அமுதத்தை அருந்தத் தேவ வடிவம் கொண்டு வந்த பொழுது திருமாலிடம் அவர்களைச் சூரியனும் சந்திரனும் காட்டிக்கொடுத்ததனால் அந்த அசுரர்கள் இராகு, கேது என இரு பாம்புகளாய் வடிவம்பெற்று இவ்விரு

வரையும் அடிக்கடி விழுங்கி உமிழ்வதாக ஒரு கதை உண்டு. அந்த நாள்களே சூரிய, சந்திர கிரகணங்கள் எனக் கூறப்படுகின்றன. சந்திரன் வெள்ளை உருவம் பெற்றவன். அன்னத்தை வாகனமாகப் பெற்ற இவன் இரு கைகளிலும் வட்ட வடிவமான நிலவுத் தட்டுகள் இருக்கும். சமணர்கள் வழிபடும் சந்திரன் பத்துப் பெண் குதிரைகள் இழுத்துச் செல்லும் தேரின்மீது இருப்பான். இவன் தன் கையில் அமிர்தம் உள்ள பாணையை வைத்திருப்பான். நட்சத்திரங்களின் தலைவனாகவும் வடமேற்குத் திசையின் தலைவனாகவும் இவன் சுவேதாம்பர சமணர்களால் கருதப்படுகிறான்.

முற்காலத்தில் தத்துவ அறிஞர்கள் சந்திரனை மனிதனின் பிறப்பு, வளர்ப்பு, இறப்பு ஆகியவற்றுடன் ஒப்பிட்டனர். கிரகண காலத்தில் உலகில் பஞ்சம், போர் ஆகியவை ஏற்படும் என்றும் அவர்கள் கருதினர். சந்திரனில் உள்ள நிழலைப் பற்றியும் பல்வேறு கதைகள் உள்ளன. சந்திரனை உற்று நோக்குவதால் மூளைக் கோளாறு ஏற்படும் என்றும், கையில் வெள்ளிக் காசின்றிப் பிறைச் சந்திரனைப் பார்க்கக் கூடாது என்றும், அமாவாசை அன்று கையிலுள்ள பணத்தை எண்ணினால் சந்திரன் வளர்வதுபோலச் செல்வமும் பெருகும் என்றும் பல நம்பிக்கைகள் சந்திரனைப் பற்றி இன்றளவும் மக்களிடம் உள்ளன.

சந்திரனின் (நிலவின்) அழகை வருணிக்காத நூல்கள் உலகில் இல்லை. ஆங்கில நாடகாசிரியரான வில்லியம் சேக்ஸ்பியரும், கவிஞர் செல்லியும் (Shelly) நிலவைப் பற்றித் தங்களின் புதினங்களிலும் கவிதைகளிலும் அழகாகக் கூறுகின்றனர். நிலவின் அழகு தமிழிலக்கியங்களிலும் கூறப்பட்டுள்ளது. சு.இரா.

சந்திராலோகம்: இந்நூலை இயற்றியவர் சய தேவர். இவர் தந்தை பெயர் மகாதேவன்; தாய் பெயர் சுமித்திரை; கௌண்டிண்யகோத்திரத்தினர். பீயூவருடர் என்பது சயதேவரின் மற்றொரு பெயர். இவர் விதர்ப்ப நாட்டில் வாழ்ந்தவர்; நியாய சாத்திரத்தில் புலமை பெற்றவர். இவர் அலங்கார சாத்திரத்தில் இலக்கணம் எழுதியதால் ஆலங்காரிகள் என்று புலவர்களிடையே புகழ்பெறலானார். இவரையற்றிய வேறு நூல் 'பிரசன்ன ராகவம்'.

சந்திராலோகம் என்னும் அலங்கார நூல் அளவில்மிகச் சிறியது. இதில் ஏறத்தாழ 350 சுலோகங்கள் உள்ளன. நூலாசிரியர் இவற்றை 10 மயூகங்களாகப் பிரித்துள்ளார். இச்சிறிய நூலில் அனைத்து அணிகளும், எடுத்துக்காட்டுகளும் எளிமையான நடையில்

அமைந்துள்ளன. இதனால், இந்நூலைப் படிப்பவர்களுக்கு அணிகளை அறிவதில் தெளிவு ஏற்படுகிறது. பாமகர், தண்டி போன்றவர்களின் பாடல்களைத் தம் நூலுள் மேற்கோள் சுலோகங்களாக எடுத்தாண்டுள்ளார். மம்மடரின் 'காவியப் பிரகாச'த்தைப் பின்பற்றியே தம் நூலைப் பத்து மயூகங்களாகப் பிரித்துள்ளார். பரத முனிவரின் நாட்டிய சாத்திரம் தொடங்கிப் பல புலவர்களின் நூல்களை நன்கு ஆராய்ந்து, அதன் சாரமாக இந்நூலை இவரையற்றியுள்ளார். இந்த நூல் புலவர்களிடையே புகழ் பெறுதற்கு மற்றுமொரு காரணம் 'அப்பைய தீட்சிதர்' இயற்றிய குவலயானந்தமே. அவர் சந்திராலோகத்தின் அலங்காரப் பிரகரணத்தை ஆதாரமாகக் கொண்டு 'குவலயானந்தம்' என்னும் தனிநூலையே இயற்றியுள்ளார்.

சந்திராலோகத்திற்கு ஏழு பழைய உரைகள் உள்ளன. அவை, பிரத்யோத்தம பட்டாசாரியா இயற்றிய சாரதாகமம்; பாலபட்டரியற்றிய 'இரமா'; காசுபட்டரியற்றிய இராசாகமம்; விருபாகஹர் எழுதிய சாரத சர்வரி; மற்றும் சந்திராலோக தீபிகா; கூடார்த்த தீபிகா முதலியன. பிற்காலத்தில் சங்கரராம சாத்திரி எழுதிய ஆங்கில மொழிபெயர்ப்பு உரை ஆகியவற்றுடன் சந்திராலோகம் வெளியாகியுள்ளது நந்தி கேசுவர சர்மா, கௌர்நாதசர்மா, குருபிரசாத சாத்திரி ஆகியோர் இயற்றிய இந்தி உரைகளும் வெளிவந்துள்ளன. ந.சீ.

சந்துமேனன்: இவர் கி.பி. 19-ஆம் நூற்றாண்டின் பிற்பகுதியில் வாழ்ந்த ஒரு மலையாள எழுத்தாளர். சிறந்த சமுதாயப் புதின எழுத்தாளராக விளங்கிய இவர் கி.பி.1846-ஆம் ஆண்டில், அன்றுவடமலையாளம் என வழங்கப்பெற்ற கேரளப் பகுதியில் குறும்பற நாடு தாலுகாவில் பிறந்தார். உயர்நிலைக் கல்வி பெற்ற இவர், தொடக்க நாளில் அரசாங்கப் பணிபுரிந்து வந்தார். இறுதிக் காலத்தில் துணை நீதிபதியாகவும் பணிபுரிந்துள்ளார்.

இவர், மலையாள மொழியில் புதினங்கள் எழுதிப் புகழ் பெற்றவராக விளங்கினார். இந்துலேகா என்னும் இவர்தம் புதினம் கி.பி. 1899-ஆம் ஆண்டில் வெளிவந்தது. இது புதினங்களுக்குரிய இலக்கணம் நிரம்பப் பெற்றதாகும். மலையாள மொழியில் அமைந்த இந்தச் சமுதாயப் புதினம், அக்கர்லச் சமுதாய நிலையினை உள்ளது உள்ளவாறே சித்திரித்துக் காட்டியது. சந்துமேனன் ஆங்கில இலக்கியப் புலமையும், அறிவியல் மனப்போக்கும் உடையவராக இருந்தமையால், பொருளாதாரம், குடும்ப உறவு

முதலிய துறைகளில் அவர் காலத்திய சமுதாயம் அடைந்திருந்த நலிவும் சிதைவும் அவர் உள்ளத்தில் பிரதிபலிக்க, அதன் விளைவாகத் தோன்றிய உணர்ச்சிகளின் தொகுப்பாக இந்தப் புதினத்தை அமைத்துள்ளார். 'குஞ்சன் நம்பியாருக்குப் பிறகு, உடனிகழ் சமூக நிலையின் குறைபாடுகளைச் சந்து மேனனைப் போலத் தைரியமாக அம்பலப்படுத்திய வர்களை விரல்விட்டு எண்ணிவிடலாம்' என்று இலக்கியத் திறனாய்வாளர்கள் குறிப்பிட்டுள்ளனர். இந்தப் புதினத்தைப் படித்த பழமை விரும்பிகள் சந்து மேனன்மேல் மிக்க ஆத்திரமடைந்தனர். கேரள நாட்டில் சமூக சீர்திருத்தத்தினைத் தூண்டியது இந்தப் புதினமேயாகும் என்பது திறனாய்வாளர்களின் மதிப்பீடாகும். சில எழுத்தாளர்கள் இந்தப் புதினத்தை அடியொற்றி எழுத முற்பட்டுத் தோல்வியுற்றனர். அவர்களின் முயற்சி விரசமும் ஆபாசமும் கலந்த படைப்புகளையே உருவாக்கியது.

சந்துமேனனின் மற்றொரு புதினம் 'சாரதா' என்பதாகும். இதன் இரண்டாம் பாகத்தை எழுதுவதற்கு முன்னரே இவர் இறந்தார். அதனால், முதல் பாகத்தோடே விளங்கும் சாரதா, முற்றுப்பெறாத தாயினும், சிறந்த கலைச் சிற்பமாக விளங்குகிறது. இப்புதினம் நீதித்துறைத் தொடர்பான நீதிமன்றங்களைச் சார்ந்து வாழும் வழக்கறிஞர், வாதிப் பிரதிவாதிகள், தரகர்கள், குடும்பத் தலைவர் போன்ற பல்வகைப்பட்ட மக்கள் வாழ்க்கையின் இயல்புகளைச் சுவைபடக் கூறுகிறது.

'சந்துமேனனின் புதினங்கள் வெளிவந்தபின்னர்ச் சிறிது காலத்திற்கு, அவற்றின் அமைப்பில், அவற்றோடு ஒப்பிடக்கூடிய வேறொரு புதினம் தோன்றவில்லை' என்று கூறுமளவு சிறப்புற்று விளங்கிய இவர் கி.பி.1899-ஆம் ஆண்டில் காலமானார்.

அ.மா.ப.

சந்திரகிரி மத்திய பிரதேச மாநிலத்தில் உள்ள தோர் ஊர். இங்குத் தொன்மையான சிவன் கோயிலொன்றும் மடாலயமும் உள்ளன. இங்குக் கண்டு பிடிக்கப்பட்ட கல்வெட்டு இக்கோயிலும் மடாலயமும் சேதி (Chedi) அரசர்களால் கட்டப்பட்டவை எனக் கூறுகிறது. இம்மடாலயம் கி.பி. 972-இல் கட்டிமுடிக்கப்பட்டது. இங்குள்ள சிவன் கோயில், மடாலயத்தை விடக் காலத்தால் முற்பட்டது. அது கி.பி. 947-இல் கட்டப்பட்டதாக ஆர்.டி. பானர்சி (R.D. Banarji) என்பார் கூறுகிறார்.

அக்கோயில் ஓர் உயர்ந்த மேடைமீது கட்டப்பட்டுள்ளது. கருவறை வட்ட வடிவமுடையது.



சந்திரகிரி கோயில்

கோயில் இடைக்கழி மண்டபத்தையும் கொண்டுள்ளது. வரிவடிவச் சிகரத்தையுடைய இக்கோயில் மண்டபத்தின் கூரை, கூம்பு வடிவமுடையது. இக்கோயிலின் மாடக் குழியில் நடராசரின் சிற்பம் அழகுற அமைக்கப்பட்டுள்ளது. க.இரா.

சந்தேலர்கள்: இவர்கள் இராசபுத்திர மரபினர் ஆவர். இவர்கள் பண்டல்கண்டு என்னும் பகுதியில் ஆட்சி செய்தனர். அது நருமதை நதிக்கும் யமுனை நதிக்கும் இடைப்பட்ட பகுதியாகும். இவர்களது தலைநகரம் கலிஞ்சர் என்பதாகும்.

சந்தேலர் (Chandellas) குல முதல் மன்னர் தங்கா என்பவர். அவர் சந்தேலர் மரபினரின் ஆட்சியை ஏற்படுத்திப் புகழ்பெற்ற அரசராக விளங்கினார். அவருக்குப்பின் அவர் மகன் கண்டா என்பவரும் கண்டாவின் மகன் வித்தியாதரர் என்பவரும் அரசராயினர். வித்தியாதரா கசினிமாமுதை எதிர்த்துத் தோற்றார். கசினி மாமுது மீண்டும் கி.பி. 1019-இலும் கி.பி. 1022-இலும், கலிஞ்சர்மீது படை எடுத்தார். அவரால் பெரும் பொருள்களைக் கவர்ந்து செல்ல முடியவில்லை யாயினும் வித்தியாதரரிடமிருந்து பெரும் பொருள்களைப் பெற்றுக் கொண்டு நட்புறவையும் ஏற்படுத்திக் கொண்டார். அதன்பின் வித்தியாதரர், திரிபுரி என்னும் இடத்தில் ஆட்சி புரிந்த பரமார போசன், காலகூரி சந்திரன் என்ற அரசர்களையும் தோற்கடித்தார். வித்தியாதரரின் மகன் விசயபாலனும் காலகூரி கங்கேய தேவன் என்ற அரசனை வென்றான். விசய பாலன் மகன் தேவேந்திரவர்மன் கி.பி.1050-இல் ஆட்சிக்கு வந்தான். ஏறக்குறைய கி.பி. 1073-இல் அவன் இளைய சகோதரன் கீர்த்திவர்மன் ஆட்சிக்கு வந்தான். அவனைக்

காலசூரி கர்ணதேவன் என்ற அரசர் போரில் தோற்கடித்தார். பிறகு கீர்த்திவர்மனுடைய சிற்றரசர் கோபாலன் கர்ண தேவனைத் தோற்கடித்தார். கீர்த்திவர்மன் கி.பி. 1090-இல் கலிஞ்சார்மீது படையெடுத்த பஞ்சாபின் படையைத் தோற்கடித்தார்.

சந்தேலர்கள் மரபில் மிகவும் புகழ்பெற்ற அரசர் கீர்த்திவர்மனேயாவர். பிரபோத சந்திரோதயம் என்னும் நாடகம் இந்த மன்னர் சபையில் நடிக்கப் பெற்றது. இந்நாடகம் இம் மன்னரைப் பற்றியதாகும். மேலும், கீர்த்திசாகர் என்னும் ஏரியும் இவரை நினைவூட்டுவதாக அமைந்திருக்கிறது. இவரது காலத்துத் தங்க நாணயங்கள் பல கண்டுபிடிக்கப்பட்டுள்ளன.

இந்த மரபின் கடைசி மன்னரான பரமார்த்தி என்பவர். பிருதிவிராசனாலும் கி.பி. 1203-இல்குதுப்புதின் ஐபக்கு என்னும் அடிமை மரபுச் சல்தானாலும் தோற்கடிக்கப்பட்டார். பிறகு இம்மரபினர் பண்டல் கண்டு நாடுகளுக்குச் சென்றுவிட்டனர். பிற்காலத்தில் அக்பரால் தோற்கடிக்கப்பட்ட இராணி துர்க்காவதி சந்தேலர்கள் மரபைச் சேர்ந்தவரேயாவர். இந்த மரபினரே இராசபுத்திரர்களுள் மிகப் பழைய மரபினெரென்பது கூறப்படுகிறது. அக்பர் காலத்தில் இம்

மரபு அழிந்தது. இவர்கள் கசுராகோவில் ஏற்படுத்திய உலகப் புகழ்பெற்ற கோயில்கள் இந்தியாவின் சிற்பத்திறனுக்கு எடுத்துக்காட்டாக விளங்குகின்றன.

அ.சு.

துணை நூல்கள்:

Majumdar, R.C., (General Edition) The Struggle for Empire, History and Culture of the India People. Vol.V., Bharatiya Vidya Bhavan, Bombay, 1966.

Ray, H.C., Dynastic History of Northern India, Vol. II., Calcutta, 1936.

Rose, N.S., History of the Chandellas of Jejakabhukti, Calcutta, 1956.

சந்தோலி தொல்லியல் சிறப்புப் பெற்ற ஊர். சந்தோலி (Chandole) மகாராட்டிர மாநிலத்தில் பூனா மாவட்டத்தில் கோது (Ghod) ஆற்றங்கரையில் அமைந்துள்ளது. இவ்வூர் சின்ன சந்தோலி என்றும், பெரிய சந்தோலி என்றும் இருபகுதிகளையுடையது. இவ்வூரில் தக்காணக் கல்லூரித் தொல்லியல் துறையினர் அகழாய்வுகளை மேற்கொண்டனர். சந்தோலி



சந்தோலி ஈமத்தாழிகள்

யில் இடைப் பழங்கற்காலக் கருவிகளும், புதிய கற்காலக் கருவிகளும் பெருமளவில் கிடைக்கின்றன. சோர்வே பண்பாட்டுக் (Jorwe culture) கல்செப்புக் காலக் கூறுகளும் அகழாய்வுகளால் வெளிப்பட்டன.

சந்தோலி அகழாய்வில் ஊரிருக்கைப் பகுதியில் தொன்மையான வீட்டின் சமையலறைப்பகுதி எச் சங்கள் வெளிப்பட்டன. அகழாய்வில் 24 கல்செப்புக் கால ஈமக்குழிகள் கண்டுபிடிக்கப்பட்டன. இங்கு வாழ்ந்த மக்கள் பெரும்பாலும் தாழிகளில் வைத்தே இறந்தவர்களைப் புதைத்துள்ளனர். இத் தாழிகள் அவர்கள் பயன்படுத்திய பொருள்கள் உள்வைக்கப் பட்டுப் புதைக்கப்பட்டன. கிடைத்த 24 ஈமத்தாழிகளுள் 23 தாழிகளில் குழந்தைகளின் எலும்புகள் காணப்பட்டன. ஒன்றில் வயது வந்த எலும்புக்கூடு காணப்பட்டது. இத்தாழிகள் கைகளால் செய்யப் பட்டு விளிம்பில் கைவிரல்கள் பதித்துள்ளமை தாழிகளில் காணப்படுகிறது. வீட்டுப்பகுதியின் அடியிலேயே இவை பெரும்பாலும், புதைக்கப்பட்டன. இங்குச் சோர்வே மட்கலன் மாளவ மட்கலன், சிவப்பு மட்கலன், கறுப்பு-சிவப்பு மட்கலன் (Black and red ware), பழுப்பு நிற மட்கலன் போன்றவை கிடைத்துள்ளன. அவற்றுடன் மணிகள், சுடுமண் பொம்மைகள், விளக்குகள் போன்றவையும் கிடைத்துள்ளன. இங்கு வசித்த மக்கள் வீடுகளைக் களிமண் சுவர் அமைத்து மூங்கில் களைப் பயன்படுத்திக் கட்டினர். க.இரா.

சந்நியாசம்: பகவத் கீதையில் சந்நியாசம் என்பதற்கு மனிதன் செய்கின்ற வினைகளுக்குப் பலன் களைப் பற்றி வ்ரும்பாமலிருத்தல் என்று பொருள் கூறப்பட்டுள்ளது. சண்ணன் அர்ச்சுனனிடம் அவனுக்கு விதிக்கப்பட்ட கருமத்தைப் பலன் கருதாமல் செய்ய வேண்டுமென்றும், கருமத்தைச் செய்வதில் விருப்போ வெறுப்போ கொள்ளக் கூடாது என்றும் கூறினார். மனிதன் தனக்கென்று எதுவும் செய்யாமல், இறை வனுக்கே என்னும் எண்ணத்தில் செயற்படல் வேண்டும். தான் என்னும் எண்ணத்தில் செய்தால் அதன் பலன் செய்தவனைச் சாரும். அதன் காரணமாகப் பிறவி அமையும். சந்நியாச நிலையினை இல்லறத்தில் இருந்து கொண்டே அடையலாம். பிரமசாரி, இல்லறத்தான், வானப்பிரத்தன், சந்நியாசி என்று நான்கு நிலைகள் கூறப்பட்டுள்ளன. சந்நியாச நிலையானது; மிகவும் உயர்ந்த நிலையாகக் கருதப்படுகிறது. சந்நியாசிக்கு விவேகமும், வைராக்கியமும் தேவை என்று விவேகானந்தர் கூறுகிறார். விவேகம் என்பது நிலையானது, நிலையற்றது என்று பொருள்களைப் பிரித்து உணரும் தன்மை. வைராக்கியம் என்பது நிலையான பொருளாகிய இறைவனிடம் மாற்றமுடியாத நம்பிக்கை வைப்பது.

உலகிலுள்ள மக்களனைவரும் முனிவர், தேவர், தென்புலத்தார் என்ற மூன்று பேருக்கும் கடனாளிகள். வேதங்கள் பாராயணம் செய்வதால் முனிவர்களின் கடனையும், வேள்வி செய்வதால் தேவர்களுடைய கடனையும், மக்களைப் பெறுதலால் தென்புத்தார் கடனையும் தீர்க்கலாம் என்று வேதத்தில் கூறப்பட்டிருக்கிறது. ஒருவன் பிரமசரியத்திலிருந்து முறையாகச் சந்நியாசத்தையடைய வேண்டும். இது கிரம சந்நியாசம் எனப்படும். விவேகானந்தர் போன்ற வைராக்கியமுடையவர் பிரமசரியத்திலிருந்தே சந்நியாசத்தை மேற்கொண்டனர். சந்நியாசிகள் இன்ப துன்ப உணர்வுகளைச் சமமாகக் கருதுவார்கள்; காவியுடை உடுத்திருப்பார்கள்; எந்தக் காரியத்தைச் செய்தாலும் இறைவன் எண்ணத்துடன் செய்வார்கள்; உலகத்திலே இருந்தாலும், உலகப் பொருள்களில் நாட்டமில்லாதிருப்பார்கள். இராமகிருட்டிணர் படகு தண்ணீரின் மேல் இருக்கலாம், ஆனால் தண்ணீர் படகினுள் செல்லக்கூடாது என்று எடுத்துக் காட்டு கூறுவார்.

சந்நியாச ஆசிரமத்தில் ஏகதண்டம், திரிதண்டம் எனவும், தாடி வளர்த்தல், மழித்தல் எனவும் செயல் முறைகள் காணப்படுகின்றன. சந்நியாசிகள், குடசகன், பசுதகன், கம்சன், பரமகம்சன் என்று நால்வகைப் படுவர். குடசகன் வைராக்கியமுடையவன். ஆனால், உறவினர்களிடம் பிச்சை எடுத்து உண்பான். பசுதகன் உலகப் பற்றில்லாதவன். உறவினரிடம் பிச்சை கேட்காமல், மற்ற ஏழு வீடுகளில் பிச்சையெடுத்துண்பான். கம்சன் என்பவன் மலைகளிலும் நதிக்கரை மரத்தடி ஆகியவற்றிலும் வசிப்பவன். விரதம் அடிக்கடி இருப்பான். கிராமத்தில் ஒருநாளும், நகரத்தில் ஐந்து நாட்களும் இருப்பான். பரமகம்சன் என்பவன் இந்திரியங்களையடக்கிப் பிரமஞானத்திலே தியானத்தில் அமர்ந்திருப்பான். பிச்சை ஐந்து வகைப்படும். மாதுகரம் என்றால் சிறிது சிறிதாகச் சேர்த்து வைப்பது. பிராக்குப் பிரணிதம் என்றால் முன்னரே திட்டம் செய்யப்பட்டது. அயாசிதம் என்றால் தன்னால் வேண்டப்படாதது. தற்காலிகம் என்றால் முன்பே நேர்ந்தது. உபமன்னம் என்றால் கேட்காமலே கிடைப்பது. இவர்கள் பல இடங்களுக்குச் செல்வார்கள். காசி முதல் கன்னியாகுமரி வரை செல்வார்கள். இவர்களுக்கென்று நிலையான இடம் கிடையாது. ஆடி முதல் நான்கு மாதங்கள் ஒரே இடத்தில் தங்க வேண்டும் என்று பெரியோர் கூறுவர். இப்படித் தங்குவதைச் சாதுர்மாசியம் என்பர். இத்தகைய விரதமிருப்பவர்கள் கடவுளைத் தவிர வேறு யாரையும் வணங்க மாட்டார்கள். அவர்கள் இறந்தால் பூமியில் புதைத்து விடுவார்கள். அவர்களின் ஈமச் சடங்குகளைச் சீடர்கள் செய்வார்கள்.

சந்நியாச யோகம் என்ற அத்தியாயத்தில் கண்ணன் பின்வருமாறு கூறுகிறார். கருமயோக மின்றித் துறவு கடினம். எனவே, கருமயோகம் செய்பவன் விரைவில் பிரமத்தையடைகின்றான். தனது ஆத்மாவே அனைத்து உயிர்களுக்கும் உள்ள ஆத்மா என அறிந்தவன் எந்தக் கருமம் செய்யினும் அவைகளால் கட்டுண்பதில்லை. அவன் அந்தணனிடமும், மாமிசமுண்டு வாழும் புலையனிடமும், யானையிடமும் நாயினிடமும் சமநோக்குடையவனாயிருப்பான். தாமரையிலையில் தண்ணீர் போல் அவனிடம் வினைப் பயன்கள் ஒட்டுவதில்லை. புறப்பற்றுுகளைத் துறந்து, புருவ நடுவே பார்வையை நிறுத்தி, பிராண, அபாண மூச்சுக்காற்றை நெறிப்படுத்தி, புலன் புத்திகளை வென்று, ஆசை, வெகுளி அச்சம் தவிர்த்து, உயிர்களுக்கெல்லாம் நன்மை செய்வதில் இன்புற்று, பிரம சொரூபத்தை எப்பொழுதும் மனத்தில் வைத்திருக்கும் முனிவன் சீவன் முத்தனாவான்.

சந்நியாசம் என்றால் நன்றாக விட்டுவிடல் என்று பொருள். மாயையையும், கருமபந்தங்களையும் விட்டுடொழித்துச் சந்நியாசம் பேணுவது என்பது சிறந்த தவ வாழ்க்கையாகும். இரா.கோ.

துணைநூல்கள் :

Radhakrishnan S., Indian Philosophy, Vol I, Blackie & Son Publishers PVT. Ltd, Madras, 1983.

Suda, J.P., Religions in India, A Study of Their Essential Unity, Sterling Publishers PVT Ltd, 1978.

சப்தபங்கிநியாயம்: சமணர்களின் சிறப்பான தத்துவம் அநேகாந்த வாதம் எனப்படும். இந்த உலகிலுள்ள பொருள்கள், அந்தப் பொருள்களிலுள்ள குணவியல்புகளாலானவை. ஒவ்வொரு பொருளும் அதனிடத்துள்ள குணவியல்புகள் மட்டுமன்றி, அதனிடத்திலாத தன்மைகளாலும் ஆயது. எடுத்துக்காட்டாக, ஒரு மனிதனை அவனுடைய குணங்களும், அவனிடமில்லாத குணங்களும் சேர்ந்தே உருவாக்குகின்றன. அவன் சிவந்த நிறமுடையவன் என்றால், கருநிறம், நீலநிறம், வெண்ணிறம் அவனிடம் இல்லை என்ற கருத்தும் சேர்ந்துதான் அவன் சிவந்த நிறமுடையவன் என்று கூறப்படுகிறது. ஒரு பொருளைப் பற்றிய ஒரு கருத்து ஒரு கோணத்திலிருந்து நோக்கும் போது சரியாகத் தோன்றும். மற்றொரு கோணத்திலிருந்து நோக்கும்பொழுது அதற்கு எதிரான கருத்து சரியாகத் தோன்றும். இதனைக் கருத்திற் கொண்டே எதைச் சொல்லினும் அங்ஙனமிருக்கலாம் என்னும் பொருள்படும் சியாத வாதத்தைச் சமணர்கைக் கொள்வர். எப்பொருளைப் பற்றியும் எந்த ஒரு

முடிவும் முடிந்த முடிவாகாது. அது யானையின் ஒவ்வோர் உறுப்பையும் தடவிப் பார்த்த குருடர் ஒவ்வொருவரும் கொண்ட தப்பான முடிவு போன்றதாகும். முடிவுகள் பல ஆகலாம். ஒவ்வொன்றும் ஒவ்வொரு நிலையிலிருந்து நோக்கச் சரியானதாகும். இங்ஙனம் பல முடிவுகளை அநேகாந்தவாதம் என்று கூறுவர். பல முடிவுகளையும் சப்தபங்கி எனப்படும் ஏழுபகுதிகளுள் அடக்குவர் சமணர். சிவஞான முனிவர் கூறுகின்ற எடுத்துக்காட்டு பின்வருமாறு: உடம்பு எடுத்தற்கு முன் சீவன் உண்டோ இல்லையோ என்று கேட்டதற்கு, உண்டாம், இல்லையாம், உண்டும் இல்லையுமாம், சொல்லொணாததாம், உண்டுமாம் சொல்லொணாததுமாம், இல்லையுமாம் சொல்லொணாததுமாம், உண்டு மில்லையுமாம் சொல்லொணாததுமாம் என்று ஏழு வகையாகக் கூறுவர். உண்டு, இல்லை என்று முரண்பாடான இரு இயல்புகள் எவ்வாறு வரலாம் என்ற கேள்வி எழும். அதற்கு எடுத்துக்காட்டாக, ஒருபொன் ஆபரணத்தைச் சூறிப்பிட்டு, அது உளது என்றால், பொன்னாய் உள்ளது என்று பொருள். அது இல்லை என்றால் அது வெள்ளியாய் இல்லை என்று பொருள். மனித அறிவு, பகுதி அறிவேயொழிய முற்றறிவு ஆகாது. கேவலஞானி ஒருவனே முழுமையான அறிவு பெற வல்லவன். மேலும் இவ்வநேகாந்த வாதம், மற்றத் தத்துவஞானிகளின் முடிவுகளிலும் உண்மை உண்டு என்பதைச் சமணர் ஏற்கும் பரந்த மனப்பான்மையுடையவர் என்பதைக் காட்டும். ஆனால், மற்றத் தத்துவஞானிகள், அவர்கள் கொள்கையே முடிந்த முடிவு என்று கூறுவதையும் சமணர்கள் ஒத்துக் கொள்ள மாட்டார்கள். இரா.கோ.

துணைநூல் :

Radhakrishnan, S., Indian Philosophy Vol. I Blackie & Son Publishers PVT Ltd., 1983.

சப்தபதி: இந்துத் திருமணத்தில் மணமகனும் மணமகளும் ஒன்றாக இணைந்து புனிதத் தீயைச் சுற்றி ஏழுமுடி எடுத்து வைத்து வலம் வரும் ஒரு சடங்கு சப்தபதி (Saptapadi) சடங்காகும். இச்சடங்கு நிறைவேற்றப்படும்போதே இந்துத் திருமணமொன்று நிறைவுற்றதாகக் கொள்ளப்படும். இது 1955-ஆம் ஆண்டு இந்துத் திருமணச் சட்டத்தின் 7-ஆம் பிரிவில் விளக்கப்பட்டுள்ளது. பூ.வே.

சப்தமாதர்கள் இந்தியாவின் பல பகுதிகளிலும் வணங்கப்படும் பெண் தெய்வங்கள் எழுவர் மாதர் என வழங்கப்படுவர். பிராமி, வைணவி, இந்திராணி, சாமுண்டி, மகேசுவரி, கௌமாரி, வராகி ஆகிய எழுவரே சப்தமாதர்கள் எனக் குறிக்கப்படுவர். இவர்

கள் முறையே பிரமன், திருமால், இந்திரன், எமன், சிவன், முருகன், பலராமன் ஆகியோர் தம் சக்திகள் (மனைவிகள்) ஆவர். இவர்களது வழிபாடு தாய் வழி பாட்டின் ஓர் உறுப்பாகவே கருதப்படுகிறது. தமிழகத்தில் தாய் வழிபாடு ஏறத்தாழ 2,500 ஆண்டு களுக்கு முன்பே நிலவியிருந்தது என்பதனை ஆதிச்ச நல்லூர் அகழாய்வில் கிடைத்த தாய் உருவத்தால் அறியலாம். சப்தமாதர் உருவங்கள் தமிழகத்தின் பல இடங்களில் காணப்படுகின்றன. அரப்பாப் (Harappa) பண்பாட்டுக் காலத்தைச் சார்ந்த முத்திரைத் தகடு ஒன்றில் தாய் தெய்வ உருவமும், அத்துடன் ஏழு துணைப் பெண் தெய்வ உருவங்களும் வடிக்கப்பட்டிருப்பதாக அறிஞர் கருதுகின்றனர். இந்தத் துணைப் பெண் தெய்வங்கள் ஏழும் தாய்மார் எழுவரையும் குறிப்பதாகக் கருதப்படுகிறது. இருக்கு வேதத்திலும் சப்தமாதர் பற்றிய குறிப்பு உள்ளது. இருப்பினும் இவர்களது பெயர் குறிப்பிடப்படவில்லை. இந்தியா முழுவதிலும் பரவலாகக் காணப்படும் சப்தமாதர் வழிபாடு முதன்முதலாகச் சாளுக்கியரது ஆட்சிக் காலத்தில் (கி.பி. 6-ஆம் நூற்றாண்டில்) முக்கியத் துவம் பெற்றது. முற்காலச் சாளுக்கியர்கள் தங்களைச் சப்தமாதர்கள் (சத்யோக மாத்ரு) வளர்த்ததாகக் கூறிக்கொள்கின்றனர். மேலும் அய்கொளே, எல்லோரா முதலான இடங்களில் சாளுக்கியர்கள் சப்தமாதர் சிற்பங்களைச் செய்துள்ளனர். சாளுக்கியரின் செப்புப் பட்டயங்களிலும் சப்தமாதருக்கு வணக்கம் சொல்லப்பட்டுள்ளது.

தமிழ்நாட்டில் பல்லவர், முத்தரையர், முற்காலப் பாண்டியர், சோழர், பிற்காலப் பாண்டியர், விசய நகர வேந்தர் ஆகியோரது ஆட்சிக் காலத்தில் இவ் வழிபாடு இருந்தது என்பதனைச் சிற்பச் சான்றுகளாலும் கல்வெட்டுச் சான்றுகளாலும் அறியலாம். காஞ்சிக் கைலாசநாதர் கோயிலில் பழமையான சப்தமாதர் சிற்பங்கள் காணப்படுகின்றன. முத்தரையர்களின் கி.பி. 8-ஆம் நூற்றாண்டுக் குடைவரைக் கோயில்களில் சப்தமாதர் சிற்பங்கள் காணப்படுகின்றன. திருச்சி மாவட்டம், ஆலம்பாக்கத்தில் (லால்குடி வட்டம்) சோழர் காலத்தில் சப்தமாதருக்கெனத் தனிக் கோயில் கட்டப்பட்டது. செங்கற்பட்டு மாவட்டம் வேளச்சேரியில் சப்தமாதர் கோயில் இருந்தது என்பதனைக் கல்வெட்டுச் செய்தியால் அறியலாம். செங்கற்பட்டு மாவட்டம் குன்றத்தூரில் கிடைத்துள்ள சப்தமாதர் தொகுதியே தமிழகத்தில் மிகப் பழமைவாய்ந்ததாகும் இதுகாறும், சப்தமாதரின் செப்புப் படிமங்கள் தமிழகத்தில் கிடைக்கவில்லை. ஆனால், வட இந்தியாவில் இமத்தூர் என்ற இடத்தில் பிராமணி, கௌமாரி, வைணவி ஆகிய மூவரது செப்புத் திருமேனிகள் கண்டுபிடிக்கப்பட்டுள்ளன. வட இந்தியாவில் சப்தமாதருக்குத் தனிக் கோயில்கள் அமைக்கப்பட்டு, அவைகளுக்குக் கொடைகள் அளிக்கப்பட்டமை குறித்துக் கல்வெட்டுச் சான்றுகள் கிடைத்துள்ளன.

உருவ அமைப்பு: பொதுவாகச் சப்தமாதர் உருவங்கள் பத்மாசனத்தில் அமர்ந்த நிலையில் நான்கு கைக



சப்தமாதர்கள்

ருடன் காணப்படுகின்றன. இவர்கள் ஒரே கல்லில் வரிசையாக அமர்ந்திருப்பதுபோல் வடிக்கப்பெறுவர். தமிழகத்தில் காணப்படும் சப்தமாதர் சிற்பங்களுடன் சிவனும் விநாயகரும் காணப்படுவர். சிவன் வீணா தரராகவோ வீரபத்திரராகவோ சப்தமாதர்களின் வலப்புறத்திலும், விநாயகர் இடப்புறத்திலும் இடம் பெறுவர். மாதர் எழுவரும் இடக்காலை மடக்கி ஆசனத்தின்மீது வைத்து வலக்காலைக் கீழே தொங்க விட்ட நிலையில் அமர்ந்திருப்பர். இவர்களின் மேலிரு கைகள் தம் ஆண் கடவுளரின் படைக்கலன்களைத் தாங்கியும், சீழிரு கைகள் அபயத்திலும் வரதத்திலும் இருக்கும். இவர்கள் வாகனங்களும் கொடிகளும் கொண்டிருப்பர். பொதுவாக, அமர்ந்த நிலையில் காணப்படும் இவர்கள் சில இடங்களில் நின்ற நிலையிலும் காணப்படுகின்றனர்; சில இடங்களில் இரண்டு கைகளோடும் காணப்படுவர்; தாய்மார்தம் உருவ அமைப்புகளிலும் சில மாற்றங்கள் காணப்படுகின்றன. சிலவற்றில் எழுவரும் ஒரே தன்மையான முகத்தோடும், சிலவற்றில் தத்தமக்குரிய முகத்தோடும் காணப்படுவர். முகம் ஒரே தன்மையாக இருப்பின் அவர்களின் வாகனங்களைக் கொண்டும், படைக்கலன்களைக் கொண்டுமே அவர்களை யார் யார் என அடையாளம் காணமுடியும். சில இடங்களில் எழுவரும் மும்முன்று தலைகளுடன் காணப்படுகின்றனர். தமிழ்நாட்டில் சில இடங்களில் சப்தமாதர் ஒரே கற்பலகையில் செதுக்கப்படாமல் தனித்தனி உருவங்களாகவும் செதுக்கப்பட்டுள்ளனர். முற்காலத்திய (கி.பி. 7-ஆம் நூற்றாண்டு) சப்தமாதர் சிற்பங்களில் சிலர் தங்கள் வாகனங்களின்மீதே அமர்ந்துள்ள வரிசையில் இடமாற்றம் காணப்படுகிறது. இம்மாற்றத்திற்குச் சில காரணங்கள் சொல்லப்படுகின்றன. எதிரிகள் முறியடிக்கப்பட வேண்டுமெனில், பிராமி நடுவில் அமைக்கப்படுதல் வேண்டும் என்றும், ஊரில் மக்கள்தொகை பெருகவேண்டுமெனில் சாமுண்டி நடுவில் வைக்கப்படல் வேண்டும் என்றும் கூறுகின்றனர்.

சப்தமாதர்களுடன் சிவபெருமான் நாட்டியமாடுவது போலவும் சிற்பங்களில் காட்டப்படுவதுண்டு. திருப்பரங்குன்றத்தில் ஆனந்த தாண்டவமாடுகின்ற சிவபெருமானின் இடப்புறத்தில் சப்தமாதர்கள் நாட்டியமாடும் காட்சி தீட்டப்பட்டுள்ளது. இதனைப் போன்று மேலைச் சாளுக்கியரின் கலைப் பணியில் அய்கொளேவிலும் (கி.பி. 6-ஆம் நூற்றாண்டு), கூர்ச்சரப் பிரதிகாரர் கலைப் பணியில் இராசசுத்தானத்தில் ஆபானேரியிலும் (கி.பி. 9-ஆம் நூற்றாண்டு) காணப்படுகின்றன. கூர்ச்சரப் பிரதிகாரர் கலைப்பணியில் கணேசரும் சிவபெருமானும் சப்தமாதருடன் நடனமாடும் காட்சி அழகாக உள்ளது. வடநாட்டில்

உள்ள தாய்மார் எழுவரின் மடியில் குழந்தை காணப்படுகிறது. ஆனால், தமிழகத்தில் உள்ள தாய்மார் எழுவர் சிற்பங்களில் குழந்தைகள் காணப்படவில்லை. எனவே, இவர்கள் தமிழகத்தில் சப்த கன்னியராக வழிபடப்பட்டிருக்கலாம் என எண்ணத் தோன்றுகிறது.

சப்தமாதரின் தோற்றங் குறித்துக் கதை யொன்று கூறப்படுகிறது. சிவபெருமான் தேவர்களைத் துன்புறுத்திய அந்தகாசுரனை அழிக்க முற்படுகிறார். திருமாலும் பிற கடவுளரும் சிவபெருமானுக்கு உதவிபுரிகின்றனர். சிவன் அசுரன்மீது அம்புமாரி பொழிகிறார். அசுரனது உடலிலிருந்து இரத்தம் கொட்டி மண்ணில் விழ விழப் பல அந்தகாசுரர்கள் தோன்றியவண்ணம் இருக்கின்றனர். அசுரனது இரத்தம் மண்ணில் விழுவதைத் தடுக்கும் பொருட்டுச் சிவபெருமான் யோகேசுவரி என்னும் சக்தியைப்படைக்கிறார். இந்திரன், திருமால் முதலானவர்களும் தங்களது சக்தியை அனுப்பிச் சிவனுக்கு உதவிபுரிகின்றனர். இவர்கள் கடவுளரின் மனைவியர் (சக்திகள்) ஆவர். மேற்கூறப்பட்ட கதை புராணங்களில் கூறப்பட்டுள்ளது. வராக புராணத்தில் மட்டும் தாய்மார் எண்மர் என்னும் குறிப்புக் காணப்படுகிறது. இதனை 'அட்டமாத்ரிகா' என்பர்.

மேற்கூறியவற்றான் 'தாய்மார் எழுவர் வழிபாடு' இந்தியா முழுமையிலும் செல்வாக்குப் பெற்றிருந்தமை புலனாகும். ம.இ.

சப்தரிசி தஞ்சையை அரசாண்ட மாராட்டிய மன்னன் இரண்டாம் சகசியின் (கி.பி. 1684-1710) அரசவைப்புலவர். இவர் திருச்சி மாவட்டத்தைச் சார்ந்த இலால்குடி என்னும் ஊரினராக இருக்கலாம் எனத் தெரிகிறது. இவர் தமிழ்மொழியிலும் வடமொழியிலும் சிறந்த புலமை மிக்கவர். இவ்விரு மொழிகளிலும் யாப்பிலக்கணப்படி, பாக்களைப் புணையும் ஆற்றலுள்ளவர் என்பது இவரியற்றியுள்ள 'மோகினி விலாசக் குறவஞ்சி' என்னும் இசை. நாட்டிய நாடக நூல் வாயிலாக அறிய முடிகிறது. தஞ்சைச்சரசுவதி மகால் நூல் நிலையத்தில் இக்குறவஞ்சியின் மூலச் சுவடி பாதுகாத்து வைக்கப்பட்டுள்ளது. இந்த இசை நாட்டிய நாடகம் தஞ்சை அரண்மனையில் நடிக்கப்பெற்றுள்ளது. இந்த நாடகத்தின் பாட்டுடைத் தலைவன் மன்னன் இரண்டாம் சகசியே. இவர் இந்த நாடகத்தைத் தமிழ் - வடமொழிகலந்த மணிப்பிரவாள நடையில் இயற்றியுள்ளார். தமிழிலக்கியத்திலிருந்த குறவஞ்சி இலக்கியம், வடமொழியில் பெயர்க்கப்பட்டுள்ளது. இதுவரை வடமொழி இலக்கியத்தில் 'குறவஞ்சி' என்னும் பிரபந்தம் இயற்றப்பெறவில்லை என்பது ஆய்வாளர்களின் கருத்து.

திருக்குற்றாலக் குறவஞ்சி தோன்றுவதற்கு முன்பே தஞ்சையில் தோன்றிய குறவஞ்சி நாடகங்களில் 'மோகினிவிலாசக் குறவஞ்சியுமொன்று. வடமொழி யாப்பிலக்கணமும், தமிழ் யாப்பிலக்கணமும் தனித்தனியானவையே. ஆயினும், சில பாடல்கள் ஓசையில் மட்டும் ஒன்றுபடும். ஆனால், இந்த நூலில் தமிழ் யாப்பிலக்கணத்தில் காணப்பெறும் அறுசீர்விருத்தம், எண்சீர்விருத்தம், அகவல், வெண்பா, மட்டுவிருத்தம் போன்ற தமிழ்ப் பாவகைகளைத் தமிழிலக்கணப்படி வடமொழிச் சொற்களைக் கொண்டு பாடியுள்ளார். தமிழ் மொழியிலுள்ள ஏனைய குறவஞ்சிகளில் காணப்படும் முறைப்படியே இந்த நூல் இயற்றப்பெற்றுள்ளது. குறத்தி சிங்கி குறி கூறும்பொழுதும், அவள் கணவன் சிங்கன் தோன்றுகின்றபொழுதும் சிறுமாற்றம் காணப்படுகிறது. வடமொழி நாடக இலக்கணத்தின்படி பெண்களின் உரையாடல்கள் 'பிராகிருத மொழியிலேயே' அமைக்கப்பட்டிருக்கும். இது இம்மன்னனின் காலத்திய ஏனைய நாடகங்களிலும் காணப்படுகின்றது. ஆயினும், இந்த மோகினிவிலாசக் குறவஞ்சி நாடகத்தில், குறத்தி சிங்கியின் உரையாடல்கள் வடமொழியிலேயே இயற்றப்பட்டுள்ளன. இந்த நாடகம் முழுதுமே கற்பனை வளமிக்கக் கவிதைகளும், நாட்டிய நாடகத்திற்குரிய பாவங்கள் நிறைந்த தருக்களும், இசைப்பாடல்களும் கொண்டு அமைந்துள்ளது. பாட்டுடைத் தலைவனான சக்சி மன்னனின் ஆட்சிக்காலத்தில் நிகழ்ந்த வரலாற்றுச் செய்திகளையும் இந்நூலிற் காணலாம். இந்த மூலச் சுவடி காகிதச் சுவடியாகும். இதில் காணப்பெறும் தமிழ்ப் பாடல்கள் தமிழ் எழுத்தில் எழுதப்படாமல் 'தேவநாகரி' எழுத்தில் எழுதப்பட்டுள்ளன. இந்த நூல் சரசுவதி மகால் நூலகத்தின் வெளியீடாக வெளிவந்துள்ளது. ந.சீ.

சப்பான்: சப்பான் என்னும் பெயர் எழுஞாயிற்று நாடு (Land of the rising sun) என்னும் பொருளுடைய 'நிப்பான்' என்னும் சொல்லிலிருந்து தோன்றியதாகும். இது கோன்சு (Honschu), கொகைடோ (Hokkaido), கிசு (Kyushu), சிகோகு (Shikoku) என்னும் நான்கு பெருந்தீவுகளுடன் ஏறத்தாழ 3000 சிறு தீவுகளைக்கொண்ட ஒரு நாடாகும். அத்தீவுகள் 2080 கி.மீ. பரப்பளவுடையன; பெரும்பாலும் எரிமலைப் பாறைகளால் ஆனவை. எண்ணற்ற மலைத் தொடர்களுடனும் இன்றும் சீறி எழக்கூடிய நிலையிலுள்ள 50 எரிமலைகளுடனும் அங்கு ஏறக்குறைய 200 எரிமலைகள் உள்ளன. இங்குள்ள பியூசியாமா எரிமலை மிக உயரமான ஒன்றாகும். எரிமலைக் குமுறல்களால் சப்பான் அடிக்கடி துயரத்திற்குள்ளாவது இயல்பு. இங்கு விளைநிலங்கள் குறைவு. சப்பானின் வடபகுதி குளுமை நிறைந்தது; தென்பகுதி ஈரப்பசை

யுடைய காற்று மிக்குடையது. இங்கு வேகமாகப் பாயக்கூடிய ஆறுகள் உள்ளன. எண்ணற்ற நீழ்வீழ்ச்சிகள், நீரோடைகள், பாலங்கள் ஆகியன இங்குக் காணப்படுகின்றன. மிகப்பல இயற்கைத் துறைமுகங்கள் இங்கு உண்டு.

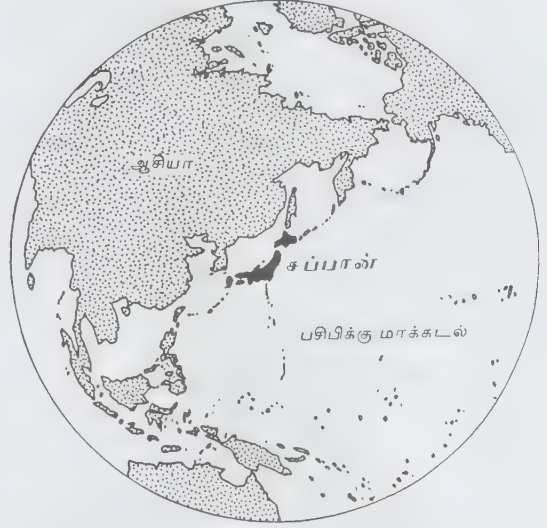

சப்பான் அமைவிடம்

நில அமைப்பும் தட்பவெப்ப நிலையும்: ஆசியாக்கண்டத்தின் கிழக்கே உள்ள சப்பான், சப்பானியக் கடலால் ஆசியாவின் பெரு நிலப்பரப்பினின்று பிரிக்கப்பட்டுள்ளது. இக்கடலே இந்நாட்டின் மேற்கு எல்லை. பசிபிக்கு மாக்கடலும், பார்மோசாத் (Far-mosa) தீவும் சக்காலின் (Sakkalin) தீவும் முறையே, சப்பானின் கிழக்கு, தெற்கு, வடக்கு எல்லைகளாகும்.

தட்பவெப்ப நிலைக்கேற்பச் சப்பாணை வடக்குச் சப்பான், மத்திய சப்பான், தெற்குச் சப்பான் என முப்பகுதிகளாகப் பிரிக்கலாம். வடக்குச் சப்பானில் ஆண்டில் நான்கு அல்லது ஐந்து மாதங்கள் வெப்பநிலை மிகமிகக் குறைவாக இருக்கும். மத்திய சப்பானில் ஆண்டின் சராசரி வெப்பநிலை 68° பா. வுக்கு மேல்தான் இருக்கும். தெற்குச் சப்பானில் மிகுதியான வெப்பம் எப்பொழுதும் உண்டு. வெப்பநிலை 68° பா. வுக்கு மேல்தான் இருக்கும். நாடு முழுவதும் நடு வெப்ப நிலை மண்டலத்திலிருப்பதால் அதற்கேற்ப வேளாண்மையும் தாவரமும் இங்கு அமைந்துள்ளன. ஊசி இலைக்காடுகள் வடக்கே உள்ள குளிர்ப் பகுதிகளில் உள்ளன. தெற்கே உள்ள வெப்பமண்டலக் காடுகளில் மூங்கில்கள் மிகுதி. நடுப்பகுதியில் மித

வெப்ப மண்டலக் காடுகள் இருப்பதால் அங்குக்கருப் பூரம் விளைகிறது.

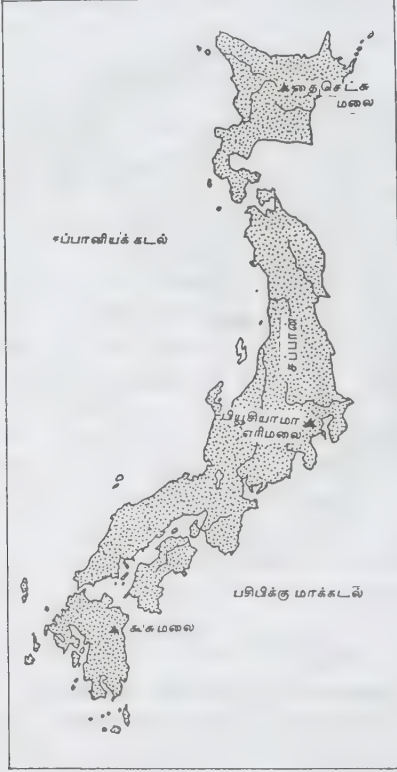

சப்பான் மலைகள்

வேளாண்மை: மக்கள்தொகையில், 1983-ஆம் ஆண்டுக் கணக்குப்படி 6,462,000 பேர்கள் வேளாண்மையில் ஈடுபட்டிருந்தனர். அவர்களில் 794,000 பேர்கள் அப்போதைய உழைப்பாளிகளாகவும், உதவித் தொழில் செய்பவர்களாகவும் இருந்தனர். நாட்டின் மொத்தத் தொழிலாளர்களில், 1962-இல் 24.7 விழுக்காட்டினர் வேளாண்மையில் ஈடுபட்டிருந்தனர். 1970-இல் 5,769,000 ஏக்கர்கள் (Hectares) (ஒரு ஏக்கர்-2.471 ஏக்கர்) வேளாண்மைக்காக ஒதுக்கப்பட்டிருந்தன. ஆனால், 1983-இல் அதன் அளவு 5,411,000 ஆகக் குறைந்துள்ளது. சப்பான், மலைப் பாங்கான நாடானபடியால், நாட்டின் பரப்பில் 14.8 விழுக்காடுதான் வேளாண்மைக்காக ஒதுக்கப்பட்டிருந்தது. இப்பொழுது இந்த அளவுக்குக் கூடுதலாகவே பயிர் செய்யப்படுகிறது. எனினும், வேளாண்மையில்லாத வேறுபல தொழில்களுக்காக, மேலும் மேலும் மிகுதியான நிலங்கள் ஒதுக்கப்பட்டுள்ளன.

நெல் பயிரிடல் 1982-இல் 2,257,000 ஏக்கர்களில் நடைபெற்றது. அந்த ஆண்டிலேயே 258,000 ஏக்கர்களில் தேயிலை, புகையிலை, எண்ணெய் விதைகள் நாணற்புல் முதலியன பயிரிடப்பட்டன.

தோக்கியோவைத் தலைநகராகக் கொண்டுள்ள சப்பானில் யோக்கொகாமா, ஓசாகா, நகோயா, கியோட்டோ ஆகிய முக்கிய நகரங்கள் உள்ளன. எட்டில் ஒரு பங்கு நிலப்பரப்பே விளைநிலமாக உள்ளது. நெல் பயிரிடல் முக்கிய வேளாண்மைத் தொழிலாகும். தானியங்கள், பருத்தி, தேயிலை, முசுக்கட்டை ஆகியனவும் பயிரிடப்படுகின்றன. மல்பெரி மரங்கள் முக்கியமானவை. மீன்பிடித்தல், பட்டுப்பூச்சி வளர்த்தல், பட்டுநெசவு, செயற்கைப் பட்டு தயாரித்தல் காகிதமும் பொம்மைகளும் செய்தல், மண்பாண்டத் தொழில் ஆகியன அங்குள்ள தொழில்கள். உழைப்பின் மேன்மையை உணர்ந்துள்ள சப்பானியர் மோட்டார் வாகனங்கள் தயாரித்தல், கப்பல் கட்டுதல், கடிகாரம் செய்தல், கண்ணாடிப் பொருள்கள் செய்தல், மருந்து உற்பத்தி, இரப்பர் பொருள்கள் தயாரித்தல், இரும்புத் தொழில் போன்ற தொழில்களில் ஈடுபட்டுத் தம் தேவையை நிறைவு செய்து கொள்வதுடன் தம் முடைய ஏற்றுமதிகள் மூலம் பொருளாதாரத்தையும் வளப்படுத்திக் கொண்டுள்ளனர். பட்டு மூலப் பொருள்கள், பொம்மைகள், கம்பளிப் பொருள்கள், மிதிவண்டிகள், இரப்பர் பொருள்கள், உந்துவண்டிகள், அறிவியல் சாதனங்கள் ஆகியன உற்பத்தி செய்யப்பட்டு ஏற்றுமதியாகின்றன.

நாட்டின் ஏற்றுமதி, இறக்குமதிப் பொருள்கள்:

ஏற்றுமதி: இயந்திரங்கள், மின்சாரக் கருவிகள், கப்பல் உடைகள், மீனுணவு, எஃகுப் பொருள்கள், இரும்பு, பட்டுத் துணிகள், மர இழைப்பட்டு, பருத்தி முதலியன.

இறக்குமதி: தாதுப்பொருள்கள், நிலக்கரி, இரும்புத்தாது, கம்பளம், பருத்தி, பாறை எண்ணெய், கச்சா எண்ணெய், மொச்சை, சோயா, சர்க்கரை, அரிசி, கோதுமை முதலியன.

பட்டு வளர்த்தல் மூலம் சப்பான் மிகுந்த செல்வம் பெற்றுள்ளது. பட்டிழை நூற்பது இந்நாட்டின் முக்கிய தொழில். கச்சாப்பட்டு, மிகுதியாக இங்கிருந்து ஏற்றுமதி செய்யப்படுகிறது. பெரிய அளவில் கச்சாப் பொருள் கிடைப்பதாலும் திறமையான தொழிலாளர்கள் இருப்பதாலும் பட்டாலை இங்கு வளர்ந்துள்ளது, பயிரிடும் நிலங்களில் பாதி அளவிலும், உள்நாட்டு வடிநிலப் பகுதிகளிலும்



சப்பான் ஆட்சிப் பிரிவுகள்

ஓரளவு மேட்டு நிலங்களிலும், குறிப்பாக ஆன்குவின் மத்திய பகுதியிலும் முகக்கட்டை வளர்க்கப்படுகிறது. கச்சாச் சணல் (Hemp), ஆளி (Flax) ஆகியனவும் இந் நாட்டில் மிகுதியாக விளைகின்றன.

சப்பானில் மேய்ச்சல் நிலக்குறைவு காரணமாகவும், புல்வெளிகள் வளமற்று இருப்பதாலும் கால்நடை வளர்ப்புக் குறைவாக இருக்கிறது. பொருள் களை எடுத்துச் செல்லக்கூடிய மாடுகளையும் குதிரைகளையுமே ஓரளவு காணமுடிகிறது. மக்கட்பெருக்கமும் கால்நடைக் குறைவுக்கு ஒரு காரணமாகும். அதுபோலவே, இந்நாட்டில் தாது வளமும் குறைவு. புகை நிலக்கரி கிடைக்கிறது. களிமண், தகரம், பாறை எண்ணெய், இயற்கை வாயு, இரும்பு, செம்பு, தங்கம், வெள்ளி, சுண்ண வெளிமப் பாறைவகை



சப்பானியர் தேயிலைத் தோட்ட

(Dolomite), களிமம் (Feldspar), பாரியம் (Barite), சுண்ணாம்புக்கல், கந்தகம், கந்தகக் கல் (Pyrite), நிமிளை (Bismuth) உள்ளியம் (Arsenic), துத்தநாகம், ஈயம் முதலிய தாதுப்பொருள்கள் கிடைத்தபோதிலும் மக்களுக்குத் தேவைப்படும் வேறு பல்வகையான தாதுப் பொருள்கள் கிடைக்கவில்லை. கிடைக்கக் கூடியவையும் குறைந்த அளவுடையனவே. சுரங்க வேலை வளர்ச்சி அடையவில்லை. இதற்கு உரிய முக்கிய காரணங்கள், மிகுதியான உற்பத்திச் செலவும் போக்குவரத்து வசதிக் குறைவுமேயாகும். மேலும் சுரங்கங்கள், தொழிற்சாலை மையங்களுக்கு அண்மையில் இல்லை. கூலி உயர்வும் இத்தொழில் வளர்ச்சிக்கு இடையூறாக உள்ளது. ஆயிரக்கணக்கான நீர்மின் நிலையங்களும், பெருவாரியான வெப்ப மின் நிலையங்களும் மின்சக்தியை உற்பத்தி செய்வதால், நாட்டில் மின்வசதி பெறாத வீடுகளே பெரும்பாலும் இல்லை என்றே கூறலாம். வசதியற்ற மூலை முடுக்குப் பகுதிகளிலும் மின்சாரம் கிடைக்கும்படி ஏற்பாடுகள் செய்யப்பட்டுள்ளன.



சப்பானியர் கல்விக்கூடம்

தொழிற்சாலைகள் மிகுந்துள்ள உலக நாடுகளில் சப்பானும் ஒன்று. கரும்பொன்மம் (Titanium) உலோகத் தொழிற்சாலை குறிப்பிடத்தக்க வளர்ச்சி பெற்றுள்ளது. அலுமினியம், செம்பு ஆகிய உலோகத் தொழிற்சாலைகளும், பாறை எண்ணெயைத் தூய்மையாக்கும் தொழில் நிலையங்களும் மிகச் சிறப்பாக நடைபெறுகின்றன. மர இழைப்பட்டுத் (Rayon) துணிகளும், பட்டு, பருத்தி, கம்பளம் ஆகியனவும் பெருமளவுக்கு உற்பத்தி ஆகின்றன.



துணி ஆலை நாட்டில் மிகச் சிறப்பாக விளங்குகிறது. சப்பானின் இரும்புத் தொழிற் சாலைகளும் நிலக் கரித் தொழிற்சாலையும் பெயர் பெற்றவை.

நாட்டின் சிறப்புமிக்க தொழிற்சாலைப் பகுதிகள் நான்கு. அவையாவன: வடக்குக் கியூசு, நாகொயா (Nagoya), தோக்கியோ-யோக்கொ காமா (Yokohama), ஓசாக்கா (Osaka)-கோபே-(Kobe)-கியோட்டோ (Kyoto) ஆகியன. அயல் நாடுகளிலிருந்து இறக்குமதியாகும் மூலப் பொருள்களைக் கொண்டு சப்பானியர் இரசாயனப் பொருள்களை உற்பத்தி செய்கின்றனர். இத்தகைய பொருள்களுள் முக்கியமாக, பாசிகம் (Chlorine), சோடாக்காரம் (Caustic Soda), சோப்பு, இரசாயன உரங்கள், சுண்ணகக் கரியகை (Calcium Carbide) கந்தக அமிலம் முதலியவை குறிப்பிடத்தக்கவை.

சப்பானில் குறுகிய காலத்தில் போக்குவரத்து வசதிகள் வியத்தகு வளர்ச்சியைப் பெற்றுள்ளன. நிலம், நீர், விண் வழிகளில் அவை இயங்குகின்றன. தோக்கியோ (Tokyo) உலகின் முக்கிய ஆகாய விமான மையங்களுள் ஒன்று. உலகின் பல நாடுகளுடன் சப்பான், நேரடி விமானப் போக்குவரத்து பெற்றிருக்கிறது. உள்நாட்டில் 1,46,675 கி.மீ. நீளத்திற்குப் பெருஞ்சாலைகள் உள்ளன. இருப்புப் பாதைகள் 8000 கி.மீ. க்கு மேல் இருக்கின்றன. கப்பல் போக்குவரத்திலும் சப்பானியர் மிக முன்னேறியுள்ளனர். நாட்டின் முக்கிய நகரங்களுள் தலைநகர் தோக்கியோவும், பூக்குவோக்கா (Fukuoka) இரோசிமா (Hiroshima), நாகொயா, கிமாட்டோ, ஓசாக்கா (Osaka) ஆகியவையும் சிறப்புப் பெற்றவை. துறைமுகப் பட்டினங்களுள் யோக்கொகாமாவும் கோப்பு நகரமும் குறிப்பிடத்தக்கன.



பியூசி மலையும் சப்பானியர் கோயிலும்

1983 இல், 4,405,000 விசை இயந்திரங்களும், இழுக்கும் இயந்திரங்களும், 3,67 மிலியன் விசைத் தெளிப்பான்களும் வேளாண்மைக்குப் பயன்படுத்தப் பெற்றன. அரிசி விளைச்சல், 1979-இல் 12 மிலியன் கண்டிகளாகவும் (Tonnes) 1980-இல் 9.6 மிலியன் கண்டிகளாகவும், 1981-இல் 10,259,900 கண்டிகளாகவும், 1982-இல் 10.27 மிலியன் கண்டிகளாகவுமிருந்தது. மற்ற முக்கிய விளை பொருள்களின் 1982-ஆம் ஆண்டு அளவு பின்வருவன: பார்லி-390,000 கண்டிகள்; கோதுமை-742,000 கண்டிகள்; சோயா அவரை-226,000 கண்டிகள்; சர்க்கரை வள்ளிக்கிழங்கு 1,384,000 கண்டிகள். நாட்டின் தேவையில் 28.8 விழுக்காடு தான் கரும்பு பயிரிடப்பட்டது.

சப்பானின் இறக்குமதி விவரங்கள் (1982) பின்வருவன: இறக்குமதி செய்யப்பட்ட பொருள்கள் 2,169,000 கண்டிகளாகும். அவற்றுள், 26 விழுக்காடு ஆசுத்திரேலியாவிலிருந்தும், 22.8 விழுக்காடு தென்னாப்பிரிக்காவிலிருந்தும் 17.1 விழுக்காடு தாய்லாந்திலிருந்தும், 14 விழுக்காடு கியூபாவிலிருந்தும், 12.5 விழுக்காடு பிலிப்பைன் தீவுகளிலிருந்தும், 6 விழுக்காடு பார்மோசாவிலிருந்தும் பெறப்பட்டுள்ளன.

பரப்பு மக்கள்தொகையும்: 337,765 ச.கி.மீ. பரப்புள்ள சப்பானியத் தீவுக் கூட்டத்தில், 1984-ஆம் ஆண்டுக் கணக்கெடுப்புப்படி 120.02-மிலியன் மக்கள் உள்ளனர். 1983-ஆம் ஆண்டில், ஆடவர் எண்ணிக்கை 58,790,000, பெண்டிர் 60,693,000. அயல்நாட்டவர் 817,129. இவர்களுள் கொரியர் 674,581; சீனர்கள் 63,164; அமெரிக்கர்கள் 26,434; பிலிப்பீனியர் 7516; ஆங்கிலேயர் 6087; வியட்நாமியர் 3472; மேற்குச் செருமானியர் 3037; இந்தியர் 2368; தாய் மக்கள் 2233; பிரெஞ்சியர் 2148; கண்டியர் 1963; நாடு எதுவும் இல்லாதவர்கள் 1962 என்னும் எண்ணிக்கையினராவர்.

சீனர்களின் வழித்தோன்றல்கள் என்று கருதப்படும் சப்பானியர் குள்ளமான தடித்த உருவ அமைப்புக்கொண்டவர்கள். இவர்கள் மஞ்சள் இனத்தோர் எனக்கருதப்பட்டாலும் மனவியல், உடற்கூறு ஆகியவற்றில் மங்கோலியரிடமிருந்து மாறுபட்டவர்கள். இவர்கள் பெளத்தம், கன்பூசியசின் கோட்பாடுகள், சின்டோ மதம் ஆகியவற்றைப் பின்பற்றுகின்றனர். சமயப்பற்று, புனிதத் தன்மை, நாட்டுப்பற்று, ஒழுக்க நெறி, கல்வியறிவு, உழைப்பின் மேம்பாடு ஆகியவற்றுக்கு இவர்கள் மதிப்பளிக்கின்றனர். மனவலிமை, நேர்மை, கட்டுப்பாடு, சலியா உழைப்பு, நாட்டின் பொருளாதார மேம்பாடு, உய்த்துணர்ந்து உயர முற்படல், புதிய பொருள்களை உருவாக்க வேண்டு

மென்ற நாட்டம் போன்றவை சப்பானியர்களின் போற்றத்தக்க பண்புகளாகும்.

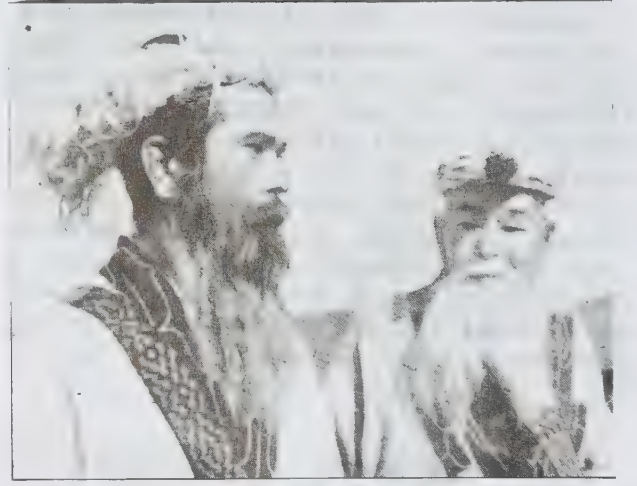

அய்னு-சப்பானியப் பழங்குடிகள்

வரலாறு: சப்பானின் பண்டைக்கால வரலாறு மிகத் தெளிவாக அறியப்படவில்லை. புதைபொருள் ஆராய்ச்சிகள் மூலம் அங்குத் தென்கடற் பகுதிகளிலிருந்தும் கிழக்காசியாவிலிருந்தும் மக்கள் சென்று குடியேறியதாக நம்பப்படுகிறது. சப்பானிய ஆதிக் குடிகளைத் துரத்திவிட்டு, அங்குச் சென்ற ஓர் இனத்தவர் அய்னு (Ainu) எனப்படுவர். அய்னுக்களை விரட்டியவர்கள் அவர்களுக்குப் பின் வந்த ஒரு கூட்டத்தினராவர். இவர்கள், கொரியா, நடு ஆசியா, தெற்கு நாடுகள் முதலியவற்றிலிருந்து அங்குச் சென்றவர்கள். இவர்களுக்குப்பின் அங்குச் சென்றவர்களுள் சிறப்பாகக் குறிப்பிடத்தக்கவர் யாமாட்டோ (Yamato) இனத்தினராவர். இவர்கள் தமது வலிமை காரணமாக மக்களை நிலையாக வாழும்படி செய்தனர். இவ்வினத் தலைவர்களே, இக்காலச் சப்பானிய மன்னர் குலத்தின் முதாதையர் என்பது ஆராய்ச்சியாளர்களின் கருத்தாகும். சப்பானியப் புராணங்களிலிருந்து ஓரளவு அந்நாட்டு வரலாறு அறியப்படுகிறது. ஆனால், அவை கூறும் சில செய்திகளை வரலாற்றறிஞர்கள் ஏற்றுக்கொள்ளவில்லை. கி.மு.8-ஆம் நூற்றாண்டில் தொகுக்கப் பெற்ற புராணங்களின்படி ஞாயிற்றின் பெயரான சிம்முதென்னோ (Jimmu Tenno) என்ற வீரன் சப்பானின் முதல் பேரரசனாக யாமாட்டோவில் (Yamato) முடிசூட்டிக் கொண்டானென அறியக் கிடக்கிறது. இவனே இக்காலத்திய சப்பானிய அரசர்களின் முன்னோன் என்பர். இக்கருத்தை ஏற்றுக்கொள்ளாதவர்களும் உளர்,



ஈரோ இட்டோ

பேரரசி சிங்கோ (Jingo) என்பவள் ஏறத்தாழ கி.பி. 200-இல் கொரியாவை வென்றபின், சப்பான், கொரியாவைச் சுற்றியுள்ள நாடுகளுடன் நெருங்கிய தொடர்பு கொண்டது. ஓசின் (Ojin) என்ற பெயருடைய ஒரு பேரரசன், தன் மகனுக்குக் கல்வி கற்பிக்க ஒரு சீன அறிஞரை வரவழைத்தானெனவும் அது கி.மு. 284-இல் நடைபெற்றிருக்கக் கூடும் எனவும் தெரிகிறது. கொரியா நாட்டின் தொடர்பின் காரணமாகச் சப்பானியர், கப்பல் கட்டுதல், தோல் பதனீடுதல், உலோகத் தொழில் முதலியவற்றை அறிந்தனர். சிறிது சிறிதாக நாட்டில் வானவியல், மருத்துவம், கலை, இலக்கியம் ஆகியன வளர்ச்சியுற்றன. பல இன மக்களைக் கொண்ட இந்நாட்டில் அரசியலிலும் ஒரே பேரரசு வலிமைபெற்றது.

சீனாவிலிருந்து சப்பானுக்கு வந்த மக்கள் மூலம், கி.பி. 538- இல் இங்குப் பௌத்த மதம் பரவியது. சப்பானியப் பண்பாடு ஏற்படக் காரணமாக இருந்த சோட்டோக்கு (Shotoku) இளவரசர் (கி.பி. 593-621) நாட்டின் ஆட்சிமுறையையும், சட்டக் கட்டுப்பாடுகளையும் முதன்முதலாகச் சீர்திருத்தி அமைத்தார். பிறகு வந்த அரசர்களுள் சிறப்பாகக் குறிப்பிடத் தக்கவர் கோட்டோக்கு (Kotoku) என்பாராவார். நாட்டின் பொருளாதாரம், பண்பாடு, சமயம், நிருவாகம், அரசியல் முதலிய பல்வேறு துறைகளையும் சீர்திருத்தி அமைத்த பெருமை இவருக்கு உண்டு. தைக்குவா (Taikwa) என்ற சிறப்புப் பெயர் இம் மன்னரின் ஆட்சி ஆண்டுக்கு வழங்கப்பட்டது. இப் பழக்கத்தைப் பின்வந்த அரசர்களும் பின்பற்றி ஒவ்வொருவரும் ஒரு ஆட்சி ஆண்டைத் தக்க பெயருடன் குறிப்பிடத் தொடங்கினர்.

குறிப்பிட்ட எந்த நகரமும் கி.பி. 8-ஆம் நூற்றாண்டின் தொடக்கம் வரை சப்பானின் தலைநகராகப்படவில்லை. செம்மியோ (Gemmyo) என்ற பேரரசி, கி.பி. 710-இல் நாரா (Nara) என்னுமிடத்தைத் தலைநகராக்கினார். சீனத் தலைநகரின் அமைப்புமுறையைப் பின்பற்றிச் சப்பானியத் தலைநகரும் அமைக்கப்பெற்றது. பிறகு கி.பி. 784-ஆம் ஆண்டில் கியோட்டோ (Kyoto) புதிய தலைநகராகியது. சீனப் பண்புகளையே கி.பி. 9-ஆம் நூற்றாண்டின் முடிவுவரை பின்பற்றி வந்த சப்பானியர், அதற்குப் பிறகு தமக்கென ஒரு தனிப் பண்பாட்டை வளர்க்கத் தொடங்கினர்.

மன்னர்களும் அவர்களைச் சேர்ந்த அதிகாரிகளும் அரசியலில் நன்கு கவனம் செலுத்தாமல் பெரும்போக வாழ்க்கையில் ஈடுபடத் தொடங்கியதால், உண்மையான ஆட்சி அதிகாரம் அவர்களிடமிருந்து விலகியது. முதலில், கி.பி.784 முதல் 1192 வரை, செல்வச் சீமான்களாகிய 'இதிவாரா' குடும்பத்தினர் ஆட்சிப் பொறுப்பை ஏற்று நடத்தி வரலாயினர். இக்காலம், சப்பானிய வரலாற்றில் ஐயன்காலம் (Heian Period) எனப்படுகிறது. இதைத் தொடர்ந்து படையினர்களின் அதிகாரங்கள் பெருக்கமுற்று அவர்களின் செல்வாக்கு ஓங்கத் தொடங்கியது. இவ்வாறு அரசியல் செல்வாக்குப் பெற்ற இனத்தவருள் தைராக்கள் (Tairas) மினமோட்டோக்கள் (Mina Motos) என்ற இரு பிரிவினரும் குறிப்பிடத் தக்கவர்கள். தைராக்களைத் தோற்கடித்துவிட்டு மினமோட்டோக்களின் தலைவனான யோரிட்டோமோ (Yoritomo) கி.பி. 1192-இல் சோகன் (Shogun) என்ற பட்டப் பெயர் பூண்டு, மன்னரின் சார்பாக ஆட்சி செய்யத் தொடங்கினான். இக்காலம் முதல் சோகன் ஆட்சி (Shogunate) சப்பானில் தொடங்கியதால் அடுத்த 600 ஆண்டுகளுக்குப் படைத்தலைவர் ஆட்சியே நீடித்தது. அரசு பதவியின் தெய்விக உரிமைக்கோட்பாட்டில் அவர்களுக்கு மிகுந்த நம்பிக்கை இருந்தது. சோகன் களுக்குத் 'தெய்மியோக்கள்' என்ற படைமாளியப் பிரபுக்களும் 'சாமுராய்கள்' என்ற படைவீரர்களும் துணை நின்றனர். யோரிட்டோமோவின் மரணத்திற்குப் பின், கி.பி.1199-இல் சோகன் (Shogun) குடும்பத்தினர் செல்வாக்குப் பெற்றனர்.

மங்கோலியர்களால் சப்பானுக்குப் பெருந்தொல்லைகள் ஏற்பட்டன. மங்கோலியத் தலைவன் குப்ளேகான் (Kubleikhan) சீனப் பேரரசுப் பதவியைக் கைப்பற்றியதும் சப்பான்மீது கி.பி. 1274-இலும் 1281-இலும் படையெடுத்தான். ஆனால், முடிவில் தோல்வியுற்றான். இதற்கிடையில் சப்பானில் சோகன் மரபினரின் பெரும்போக வாழ்க்கையை எதிர்த்து உள்

நாட்டுப் புரட்சி ஏற்பட்டது. அதன் விளைவாக அம் மரபு நீக்கப்பெற்றுச் சிறிதுகாலம், பேரரசரே ஆட்சிப் பொறுப்பை நேரடியாக ஏற்றுக்கொண்டார். மீண்டும் பேரரசரின் இறைமைக் குறைவால் ஆசிக்காகா (Ashikaga) என்னும் மரபினர், கி.பி. 1338-இல் அவரை நீக்கிவிட்டு அரசு குடும்பத்தைச் சேர்ந்த வேறொருவரைப் பேரரசராக்கிவிட்டு, உண்மை அதிகாரங்கள் யாவற்றையும் தமக்கு உரியதாக்கிக்கொண்டனர். ஆசிக்காகா அல்லது முரோமாச்சி(Muromachi) ஆட்சிக்காலம் கி.பி.1528-வரை நீடித்தது.

மேற்கு நாட்டினர் முதன் முதலாக கி.பி. 1543-இல் வாணிகத்தின் பொருட்டுச் சப்பானுக்கு வந்தனர். முதலில் இங்குப் போந்தவர்கள் போர்ச்சுகீசியர். அவர்கள் மேனாட்டுப் போர்க்கருவிகளின் பயன்களைச் சப்பானியருக்குக் கற்பித்தனர். சிறித்தவ சமயப் பாதிரிகள் கி.பி. 1549-இல் இந்நாட்டிற்கு வந்து தமது சமயத்தைப் பரப்பத் தொடங்கினர். முதலில் இங்கு வந்த மதபோதகர் புனித பிரான்சிசு சேவியர் (Saint Francis Xavier) ஆவர். இவரைத் தொடர்ந்து இசுபானியர் சப்பானில் நுழைந்தனர். இவற்றின் விளைவாகச் சப்பானிய சமூகத்திலும் அரசியலிலும் சமயத்திலும் இரானுவத்திலும் பண்பாட்டிலும் பல மாறுதல்கள் ஏற்படலாயின.

ஆசிக்காகா குலத்தை முடிவுறச் செய்தவர் நோபு நாகா (Nobunaga) என்னும் படைத்தலைவராவார், இவருடைய ஆதரவு போர்ச்சுகீசியருக்குக் கிடைத்தது. பிறகு அதிகாரம் பெற்ற ஈடயோசி (Hideyoshi) என்ற படைத்தலைவர், கி.பி.1582-இல் நாட்டில் ஏற்பட்ட கலகங்களை அடக்கி, அரசர் சார்பில் ஆட்சி நடத்தினார். இவருக்கு இருந்த ஒரு பேராசை, இந்தியாவையும் சீனாவையும் சப்பானுடன் இணைத்து விடவேண்டுமென்பதுதான். கொரியா மீது, கி.பி. 1592-இல் இவர் படையெடுத்தார். அதற்கு மேல் அவரால் தம் பேராசையை நிறைவேற்றிக் கொள்ள எதுவும் செய்ய முடியவில்லை. இசுபெயின் நாட்டு வணிகர்கள் இவர் காலத்தில் சப்பானுக்கு வந்தனர்.

ஈடயோசியின் மரணத்திற்குப் பிறகு தோகுகாவா (Tokugava)மரபினனாகிய ஈயேயாசு (Iyeyasu) அரசியல் அதிகாரங்களைக் கைப்பற்றினார். இவ்வாறு தோன்றிய தோகுகாவா சோகநேட்டுக் காலம் கி.பி. 1867 வரை நீடித்தது. இக்காலத்தில் இங்கிலாந்திலிருந்தும் ஆலந்து (Halland) நாட்டிலிருந்தும் வணிகர்கள் சப்பானுக்கு வந்தனர். அயல் நாட்டவர் மிகுதியாக வருவதையும் கிறித்தவப் பாதிரிமார்களால் கிறித்தவ சமயம் பரப்பப்படுவதையும் விரும்பாத சப்பானிய சோக நேட்டு அரசு, சில புதிய ஆணைகளை விடுத்தது. அதன்படி அயல்நாட்டு

வணிகர்கள் நாட்டைவிட்டு அகல வேண்டுமென்றும், சப்பானியர் கிறித்தவ சமயத்தைக் கைவிட வேண்டுமென்றும் அறிவிக்கப்பட்டது. ஆயினும், நாட்டின் அறிவியல் வளர்ச்சிக்கு உதவியாக இருந்த சில தச்சுக் காரர்கள் (Dutch) மட்டும் தங்குவதற்கு அனுமதிக்கப்பெற்றனர்.

கிறித்தவ சமயத்தினர் துன்புறுத்தப்பட்டனர். சிமாபாரா (Shimabara) என்ற இடத்தில் கி.பி. 1637-இல் பல கிறித்தவர்கள் கொலையுண்டனர். பொதுவாகச் சோகன்கள் (படைத் தலைவர்கள்) ஆட்சி சில நன்மைகளைச் செய்தபோதிலும், சப்பான், மற்ற நாடுகளுடன் தொடர்பின்றி இருந்தது. நாட்டின் அறிஞர்கள் பலர் அத்தகைய நிலையை வெறுத்தனர்.

அயல் நாடுகள் சில கி.பி. 19-ஆம் நூற்றாண்டில் சப்பானுடன் வாணிக உறவுகொள்ள முன் வந்தன. அமெரிக்காவிலிருந்து காமடோர் பெர்ரி (Commodore Perry) என்பவர், கி.பி. 1853-இல் சப்பானுக்கு வந்து ஓர் அமைதி உடன்படிக்கை செய்து கொள்வதில் வெற்றி கண்டார். அதைத் தொடர்ந்து பிரான்சு, நெதர்லாந்து, பிரிட்டன், உருசியா முதலிய நாடுகளும் சப்பானுடன் அமைதி உடன்படிக்கைகளும் வாணிக உடன்படிக்கைகளும் செய்து கொண்டன. இத்தகைய நிலைமைகளை விரும்பாத உள் நாட்டுப் பழமைப் பற்றாளர்கள் கலகங்களைத் தொடங்கினர். நாட்டில் குழப்பம் மிகுந்தது. பலர் கொலையுண்டனர். தோகுகாவா சோகன்களின் வலிமையும் புகழும் குறையலாயின. இவர்களுக்கு வலிமையான எதிர்ப்பு ஏற்பட்டது. இவர்கள் படைகளை மன்னர் சார்பாகப் புரட்சி செய்தவர்கள் தோற்கடித்தனர். அரசர் மெய்சீ (Meiji) நாட்டை ஆளும் முழுப் பொறுப்பையும் கி.பி. 1867-இல் ஏற்றுக் கொண்டார். இம்முன்னிலை மீட்சி (Restoration) மெய்சீ முன்னிலை மீட்சி (Meiji Restoration) எனச் சிறப்பிக்கப்பட்டது. மெய்சீ என்ற சொல்லுக்கு ஒளிபொருந்திய என்பது பொருள். ஆகவே, சப்பானில் புதிய ஒளி பொருந்திய மன்னராட்சி மீண்டும் தொடங்கியது. அது முதல் சப்பானின் புதிய கால வரலாறு தொடங்குகிறது.

புதிய அரசர் மெய்சீ, எடோ (Edo) என்னுமிடத்தில் (பின்னர், இது தோக்கியோ (Tokyo) என்னும் பெயர் பெற்றது) ஒரு நடுவண் அரசை அமைத்துப் பல முன்னேற்றமான சீர்திருத்தங்களை நிறைவேற்றினார். பழைய படைமுறையை மாற்றியதுடன் அதன் மூலம் ஆதிக்கம் செலுத்தி வந்த மரபினையும் ஒழித்தார். புதிய முறையில் ஒரு காலாட்படையும் கப்பற்படையும் அமைக்கப்பெற்றன. சமூக முன்னேற்றத்திற்கு அடிப்படையாகப் புதிய

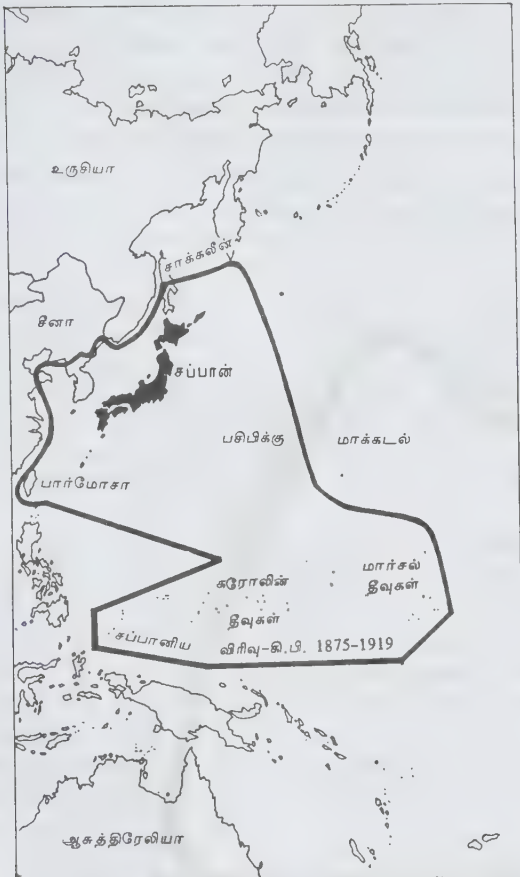

சப்பானிய விரிவு-கி.பி. 1875-1919

கல்வித் திட்டத்தை அமைத்ததுடன் அதைக் கட்டாய மாக்கவும் செய்தார். புதிய முறையில் வங்கிகள், போக்குவரத்துச் சாதனங்கள், தொழிற்சாலைகள் முதலியன தோற்றுவிக்கப்பெற்றன. கப்பல்கட்டும் தொழில் வளர்ச்சியுற்றது. புதிய கப்பல்கள் உருவாக் கப்பட்டன. அவற்றின் மூலம் அயல்நாடுகளுடன் வாணிகம் பெருக்கமுற்றது. அரசியலிலும் முக்கிய மாறுதல்கள் தோன்றின. புதிய அரசியலமைப்பு,

கி.பி. 1889-இல் அறிவிக்கப்பெற்றது. அதன்படி அரசியலமைப்புக்கு உட்பட்ட மன்னராட்சி செயல் முறைக்கு வந்தது. முதல் புதிய சட்டப் பேரவை (பாராளுமன்றம்) கி.பி. 1890-இல் கூடியது. அரசியல் கட்சிகளும் தொழிற்சங்கங்களும் ஊக்குவிக்கப்பெற்றன. மக்களாட்சியின் சின்னங்கள் தோற்றுவிக்கப் பட்டதால் குடியாட்சி வளரத் தொடங்கியது. அயல் வரை வெறுக்கும் பழைய கொள்கையை அரசியலார் கைவிட்டனர். உள்நாட்டில் வேளாண்மை, அஞ்சல் போக்குவரத்து, இருப்புப்பாதைகள், படைஅமைப்பு முறை, கல்வி, சட்டம், மருத்துவம் முதலிய பல்வேறு துறைகளையும் புதிய முறையில் வளர்ச்சியுறச் செய்ய மேனாட்டினர் சப்பானுக்கு வரவழைக்கப்பெற்றனர். அதனால், ஐரோப்பியப் பண்பாடு சப்பானில் வேரூன் றியது. இத்தகைய மாறுதல்கள், மெய்சீப்புரட்சி என்ற பெயரால் குறிப்பிடப்படுகின்றன. அதன் விளைவாகச் சப்பான் வளமுற்றது; வலிமை அடைந் தது. சப்பானியருக்கு இழிவைத் தந்த பழைய உடன் படிக்கைகள் அழிக்கப்பெற்றன.

அக்கால உலகில் பேரரசுக் கோட்பாடு வலிமையடைந்து வந்ததால், சப்பானிய அரசும் அதில் ஊக் கம் காட்டியது. அண்மை நாடான கொரியாவைச் சப்பான் கைப்பற்ற முயன்றது. அதனால் சீனாவுடன் இந்நாடு போரிட வேண்டியதாயிற்று.

சீனா கி.பி.1894 முதல் 1895 வரை நடந்த சீன-சப்பானியப் போரில் தோல்வியுற்றதால், சப்பானின் பேரரசு ஆதிக்க வேட்கை வளர்ந்தது. அடுத்தபடியாகச் சப்பான் மஞ்சூரியாவைக் கைப்பற்ற முயன்ற போது, உருசியாவுடன் போர் நடத்த வேண்டிய தாயிற்று. சப்பானுக்கும் உருசியாவுக்குமிடையே 1904-05-இல் போர் நடைபெற்றது. அதில் சப்பான் வெற்றி பெற்றது. இவ்வெற்றி உலகையே வியக்க வைத்தது. முதன்முதலாக வரலாற்றில் ஒரு ஆசிய நாடு, புதிய முறையில் முன்னேற்றமடைந்திருந்த ஒரு பெரும் ஐரோப்பிய நாட்டைத் தோற்கடித்தது. இப்போர்களின் விளைவாக மஞ்சூரியா, கொரியா, தெற்குச் சாக்கலீன் (Sakhalin), பார்மோசா ஆகியன சப்பானுடன் இணைக்கப் பெற்றன. இந்த ஆசிய நாட்டின் புதிய வளர்ச்சியைக் கண்டுவியந்த, மேற்கு நாடுகளுள் சில, குறிப்பாக அமெரிக்கா, இங்கிலாந்து, உருசியா ஆகிய நாடுகள் சப்பானுடன் அமைதி உடன் படிக்கை செய்துகொள்ள முன்வந்தன. மெய்சீ, கி.பி.1912-இல் இறந்ததும் அவர் மகன் தாய்சோ (Taisho) பேரரசராகப் பதவி ஏற்றார்.

முதலாம் உலகப் போரின் (1914-18) தொடக்கத்தில் சப்பான் நடுநிலை வகிக்க விரும்பியது.

ஆனால் பிறகு நேசநாடுகளுடன்(Allies) இணைந்து, கிழக்கு ஆசியாவில் அமைதியை நிலைநாட்ட முற்பட்டது. அதன்விளைவாகச் சப்பானுக்கும் செருமெனிக்கும் போர் நிகழ்ந்தது. அதிலும் சப்பானுக்கே வெற்றி ஏற்பட்டது. கிழக்கு ஆசியாவில் ஆதிக்கம் பெற்றுவந்த சப்பான், சீனாவைப் பொறுத்தவரை தனது 21 தேவைகளை நிறைவேற்றி வைக்க வேண்டுமென்று வற்புறுத்தியது. அவற்றுள் சில நிறைவேறின. முதலாம் உலகப்போரை முடிவுறச் செய்த வர்சே (Versailles) உடன்படிக்கைப்படி, முன்பு செருமனியின் ஆதிக்கத்திலிருந்த பசிபிக்கு மாக்கடல் தீவுகள் சில சப்பானுக்கு வழங்கப் பெற்றன. இவ்வாறு ஓர் உலக வல்லரசாக வளர்ந்த சப்பானுக்குச் சர்வ தேச சங்கத்திலும் இடம் கிடைத்தது.

சப்பானின் ஆதிக்க வளர்ச்சி உலக நாடுகளிடையே ஓர் அச்சத்தை எழுப்பியது. அதன் விளைவாக,

மேற்கு வல்லரசுகளும் சப்பானின் நிலைமையைக் கூர்ந்து நோக்கலாயின அமெரிக்காவில் வாசிங்டன் (Washington) நகரில் கூட்டப்பெற்ற ஒரு மாநாட்டில் (1923) சப்பான், தன் கடற்படையைக் குறைத்துக் கொள்ள இணங்கியது. மேலும் சீனாவுக்குரிய சான் டங்கு (Shantung) பகுதியிலிருந்து நீங்கிக்கொள்ளவும் உடன்பட்டது. உலக அமைதியை எண்ணி, ஒன்பது வல்லரசு நாடுகள் ஒப்பந்தத்தில் சப்பான் கையொப்ப மிட்டதால், அந்நாட்டின் பேரரசு வேட்கைக்கு ஒரு கட்டுப்பாடு ஏற்பட்டது.

தாய்சோ மன்னர். 1926-இல் இறந்தவுடன், அவர் மகன் ஈரோஇட்டோ (Hirohito) பேரரசராக முடிசூட்டிக் கொண்டார். புதிய ஆட்சியில் மீண்டும் படையினரின் செல்வாக்கும் ஆதிக்கமும் பெருகின. சப்பானின் பேரரசு வேட்கைக்குக் கட்டுப்பாடு விதிக் கப்படுவதைத் தமக்கு ஒரு பெரும் இழிவாக அந்



நாட்டு அரசியலார் கருதினர். சர்வதேச விதிகளை அவர்கள் விரும்பவில்லை. புதிய சட்டங்களின் மூலம், தலைநகர் தோக்கியோ மாற்றி அமைக்கப்பெற்றது; உள்ளாட்சி மாறுதலடைந்தது. கப்பற்படையைச் செப்பனிடுவதற்கான ஏற்பாடுகள் நடைபெற்றன. அனைத்துலக அரசியல் கட்டுப்பாடுகளை மீறி, 1931-இல் சீனாவிடமிருந்து, மஞ்சூரியாவைச் சப்பான் கைப்பற்றிக் கொண்டது; அதைக் கண்டித்த சர்வதேச சங்கத்திலிருந்து விலகிக் கொண்டது. நாட்டில் படையினரின் வலிமை மிகுந்தது. சீனாவின் பல பகுதிகளை இவர்கள் தம்வசப்படுத்திக் கொண்டனர். சப்பானில் ஏற்பட்ட புதிய இராணுவ ஆதிக்கத்திற்கு எதிர்ப்பும் வளரலாயிற்று. இதனால் உள்நாட்டுக் குழப்பம் மிகுந்தது. பொருளாதாரத் துறையில் பல சிக்கல்கள் ஏற்பட்டன. அடிக்கடி அமைச்சரவைகள் மாறின.

சப்பானின் இந்த பேரரசுப் பேராசையை அமெரிக்காவும் உருசியாவும் விரும்பாததால் அந்நாட்டுடன் தமது தொடர்புகளைக் குறைத்துக் கொள்ள முற்பட்டன. பின்னர் சப்பான் முக்கிய ஐரோப்பிய நாடுகளுடன் உடன் படிக்கைகள் செய்து கொண்டு தனது வலிமையைக் காப்பாற்றிக் கொண்டது. இந்நாடு 1938-இல் வெளியிட்ட புதுத்திட்டத்தின்படி (New Order) மஞ்சூரியா, சீனா ஆகிய நாடுகளோடு ஒன்றாக இணைந்து, தன் ஆதிக்கத்தை ஐரோப்பிய நாடுகள் ஏற்றுக்கொள்ள வேண்டுமென்று அறிவித்தது. சீனா, ஐரோப்பாவுடன் தனித்தமுறையில் தொடர்பு கொள்வதைச் சப்பான் எதிர்த்தது.

இந்நிலையில் இரண்டாம் உலகப் போர் மூண்டது. ஆங்கிலேயர் சீனாவிலிருந்து வெளியேற வேண்டுமென்று சப்பான் அறிக்கை வெளியிட்டது. பிரான்சும், ஆலந்தும் (Holland) 1940-இல் போரில் தோல்வி அடைந்தவுடன் அந்நாடுகளின் ஆதிக்கத்திலிருந்த இந்தோசீனாவையும் கிழக்கிந்தியப் பகுதிகளையும் (East Indies) சப்பான் தன்னுடன் இணைத்துக் கொண்டது. அதே ஆண்டில் இராணுவத் தளபதி தோசோ (Tojo) சப்பானியத் தலைமை அமைச்சரானார்.

அடுத்த ஆண்டில், சப்பான் அமெரிக்காவுக்குரிய பேர்ள் (Pearl) துறைமுகத்தைத் தாக்கியும் இங்கிலாந்தின் போர்க் கப்பல்களை அழித்தும் பல இடர்ப்பாடுகளை நேசநாடுகளுக்குத் தந்தது. இரண்டாம் உலகப் போரில் செருமனி ஐரோப்பாவில் ஆதிக்கம் செலுத்துவதற்காக நடவடிக்கைகளை மேற்கொண்டிருக்கையில், சப்பான் கிழக்கில் தனது பேரரசைப் பெருக்கி வலிமையுடன் விளங்க முற்பட்டது. தெற்குப் பசிபிக்குக் கடலில் அதன் ஆதிக்கம் மேலோங்கியது. நியூகினி, அந்தமான், சாலமன், நியூபிரிட்டன், நியூ

அயர்லாந்து, அட்மிரால்ட்டி (Admiralty) தீவுகள், சிங்கப்பூர், மலாயா, சீயம் முதலிய பல நாடுகளைச் சப்பான் கைப்பற்றிக் கொண்டது.

சப்பானின் அளவு மீறிய இராணுவச் செயல்கள், அமெரிக்காவைப் புதுவலிமையுடன் போரில் இறங்கிச் சிறிது சிறிதாக வெற்றிகள் அடையச் செய்தன. அமெரிக்கர்களின் எதிர்ப்பினால் சப்பான் துயருற்றது. படிப்படியாக அதற்குத் தோல்விகள் ஏற்படலாயின. தான் வலுக்கட்டாயமாகக் கைப்பற்றிய பல தீவுகளை இழந்தது. போரில் சப்பானியக் கப்பல்களும் ஆகாயவிமானங்களும் அழிவுற்றன. இந்நாட்டின் நிலை மிக இழிவுற்று வந்தது.

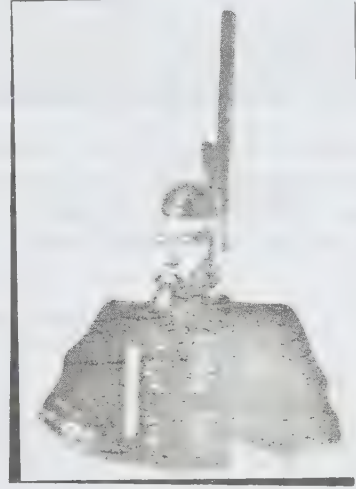

பேரரசர் முட்சிகிதோ

போர் வெறிகொண்ட சப்பானைக் கைப்பற்றுவது தவிர வேறு வழியில்லை என்று உணர்ந்த அமெரிக்க, ஆங்கிலப் படைகள், 1945-இல் அந்நாட்டை வலிமையுடன் தாக்கியதால் சப்பானிய நகரங்கள் சிலவும், சில தொழிற்சாலைகளும் நாசப்படுத்தப்பட்டன. அந்த ஆண்டு ஆகஸ்டு 6-ஆம் நாள் இரோசிமா (Hiroshima) என்னுமிடத்திலும் 9-ஆம் நாள் நாகசாகி (Nagashaki) என்னுமிடத்திலும் அமெரிக்கா, தான் புதிதாகக் கண்டுபிடித்திருந்த அணுக்கருகளை வீசியது. அந்த மாதம் 15-ஆம் நாள் சப்பான் நிபந்தனையின்றி அடிபணிந்தது. உருசியா மஞ்சூரியாவைக் கைப்பற்றிக் கொண்டது. சப்பானின் அறுபது கப்பல்களை வெற்றிபெற்ற நாடுகள் அழித்தன. 1945 செப்டம்பர் 2-ஆம் நாள், ஏற்பட்ட பாட்சுடாம் உடன்படிக்கையின்படி (Potsdam Agreement) சப்பான் தான் கீழ்ப்படிந்ததை உறுதிப்படுத்திக் கையொப்பமிட்டது. வெற்றி கண்ட நேச நாடுகள், சப்பானைத் தமது கட்டுப்பாட்டின்கீழ்



இரண்டாம் உலகப் போரில் சரண் அடையுமாறு கொணர்ந்தன. அந்நாடுகளின் பெருந்தளபதியான மக்கார்தரிடம் (Douglas Mac Arthur) சப்பானின் ஆட்சிப் பொறுப்பு ஒப்படைக்கப்பட்டது.

சப்பானில் 1947-ஆம் ஆண்டு முதல் ஒரு புதிய அரசியலமைப்பு ஏற்பட்டது. இது மக்களாட்சிக்கு வழிவகுக்கும் ஒரு குடியரசு அமைப்பு. இது ஓரளவு அமெரிக்க அரசியலமைப்பை ஒத்திருந்தது. மக்களாட்சிக்கு இடையூறாக இருக்கக்கூடிய பண்புகள் இதில் கிடையாது. சப்பானியப் பேரரசர், அரசியலமைப்புச் சட்டத்திற்குக் கட்டுப்பட்டு நாட்டின் ஒற்றுமையின் ஓர் அடையாளமாக இருக்கும்படி செய்யப்பட்டது. அவருக்கு முன்பு இருந்த தனி அதி காரங்கள் யாவும் விலக்கப்பெற்றன. இரு அவைகளைக் கொண்ட சமயச் சார்பற்ற நாடாகச் சப்பான் செயற்படத் தொடங்கியது. பழைய பிரபுக்கள் அவை நீக்கப்பெற்றது. புதிய பாராளுமன்ற அமைப்பில் பேராளர் அவை (House of Representatives) ஆலோசகர் அவை (House of Councillors) என இரண்டு அவைகள் உருவாயின. இவற்றில் பேராளர் அவைக்கே முதன்மை நிலை வழங்கப்பெற்றது. இவ் அவை 467 உறுப்பினர்களைக் கொண்டது. இது நான்கு ஆண்டுகளுக்கு ஒரு முறை மக்களால் தேர்ந்தெடுக்கப்படும். வயது வந்த இருபாலார்க்கும் வாக்குரிமை வழங்கப்பட்டது. ஆறு ஆண்டுகளுக்கு ஒரு முறை மாற்றி அமைக்கப்படும் ஆலோசகர் அவையில் 250 உறுப்பினர்கள் உளர். இவர்களுள் பாதி அளவினர் மூன்று ஆண்டுகளுக்கு ஒருமுறை தேர்ந்தெடுக்கப்படுவர். இன்றியமையாத சில நியமன உறுப்பினர்களும் இதில் இடம் பெறுவர்.

இப்புதிய அரசியலமைப்பின் கீழ்ச் சப்பான், புத்துணர்ச்சியுடன் பொலிவுடைய நாடாகத்தன் தாயகத்தை மாற்றும் நோக்குடன் அயராது அல்லும் பகலும் உழைத்துத் தன் அறிவாற்றல், தொழில் திறமை, நாட்டுப்பற்று போன்றவற்றால் இன்று உலகில் அறிவியல் மேம்பாடு, பொருளாதார வளர்ச்சி ஆகியவற்றில் முன்னணியில் நிற்கின்றது.

உலகின் மற்ற நாடுகளுடன் சப்பான் பல அமைதி உடன் படிக்கைகளைச் செய்து கொண்டது. சப்பான் மீதிருந்த நேசநாடுகளின் கட்டுப்பாடுகள், 1952-ஆம் ஆண்டில் விலக்கிக்கொள்ளப்பெற்றன. நேச நாட்டுப் படைகளும் சப்பானிலிருந்து வெளியேறின.

சப்பானில் கல்வி: சப்பான் நாட்டுக் கல்வியின் குறிக்கோள் 'அடிப்படைக் கல்விச் சட்டத்தில், (Fundamental Law of Education, 1947) குறிக்கப்பட்டுள்ளது. உறுதியான மனமும் உடலும் பெற்றவர்களாகவும் உண்மையையும் நேர்மையையும் மதிப்பவர்களாகவும், தனியாள் மதிப்புகளுக்கு மரியாதை செய்பவர்களாகவும், உழைப்பை மதிப்பவர்களாகவும், பொறுப்புணர்வு மிக்கவர்களாகவும், அமைதியான சமுதாயத்தையும், நாட்டையும் கட்டிக் காப்பதற்குரிய உணர்வுகளைப் பெற்றவர்களாகவும் உள்ள குடிமக்களை உருவாக்குதலும், அத்தகு தனி மனித ஆளுமையை வளர்த்தலும் சப்பான் நாட்டுக் கல்வியின் குறிக்கோள்களாகக் குறிக்கப்பட்டுள்ளன.

சப்பான் நாட்டுப் பள்ளிகள் ஒரு குறிப்பிட்ட தொழிலுக்கான திறன்களை (Vocational skills) மட்டுமே மிகவும் வலியுறுத்தாமல், மாணவர்களிடம் அடிப்படையான திறன்களை (Basic abilities) வளர்ப்பதில் மிகுந்த கவனம் செலுத்துகின்றன; வீரவாக மாறிவரும் அறிவியல் மற்றும் தொழில்நுட்ப அடிப்படையிலமைந்த சமுதாயத்தில் மாணவர்கள் எளிதாகத் தங்களைத் தகவமைத்துக் கொள்ள வேண்டும் என்ற நோக்கில், மாணவர்களிடம் பரந்த திறன்கள் வலியுறுத்தப்படுகின்றன. ஒரு குறிப்பிட்ட தொழில் திறன்களில் மட்டும் மாணவர்களுக்குப் பயிற்சி அளித்தால், மாறிவரும் சமுதாயத்தில் அவை பயனற்றுப் போய்விடும் எனக் கருதப்படுகிறது.

மழலையர் பள்ளிகள்: சப்பான் நாட்டில் பெரும் பாலான குழந்தைகள், மழலையர் பள்ளிகளில் (Kindergarten) அல்லது குழந்தைப் பள்ளிகளில் (Nursery Schools) சேர்ந்து பயிலுகின்றனர். மழலையர் பள்ளிகளில் 3-வயதிலிருந்து 5 வயதுக்குள்ளான குழந்தைகள் பயிலுகின்றனர். இது கல்வி அமைச்சகத்தின் (Ministry of Education) பொறுப்பில் உள்ளது. ஆனால் 'குழந்தைப் பள்ளிகள்' சமுதாய நலப்பள்ளி

களாகவே கருதப்படுகின்றன. அதனால், அப்பள்ளிகள் நல்வாழ்வு மற்றும் சமூக நல அமைச்சகத்தின் (Ministry of Health and Social Welfare) கீழ் இயங்குகின்றன. இதிலும் குழந்தைகள் 5 வயது வரையில் சேர்ந்து பயிலுகின்றனர். பொதுவாகக் குழந்தைப் பள்ளிகளிலும், மழலையர் பள்ளிகளிலும் கற்பித்தல், விளையாட்டு ஆகியன ஏறத்தாழ ஒரே தன்மையாக அமைந்துள்ளன.



புதிய சப்பானியப் பள்ளி

தொடக்கக் கல்வி: சப்பான் நாட்டுக் குழந்தைகள் ஆறு வயதில் தொடக்கப் பள்ளிகளில் போய்ச் சேருகின்றனர். இக்கல்வி, பள்ளி வயது வந்த குழந்தைகள் அனைவருக்கும் கட்டாயமாக்கப்பட்டுள்ளது. தொடக்கக் கல்வி (Elementary education) ஆறு ஆண்டுகள் வழங்கப்படுகிறது. பொதுவாக அனைத்துப் பள்ளி வயதுக் குழந்தைகளும் தொடக்கப் பள்ளிகளில் சேர்ந்துவிடுகின்றனர். ஏறத்தாழ 97 விழுக்காடு குழந்தைகள் அரசுப் பொதுப் பள்ளிகளில் (Public Schools) சேர்ந்துள்ளனர். தொடக்கப் பள்ளிகளில் உடல் வளர்ச்சிக்கும், அறிவு வளர்ச்சிக்கும் உகந்த கல்வி தரப்படுகிறது. ஆண்டுக்கு 850 பாட வேளைகள் (Periods) முதல் வகுப்புகளிலும், 1015 பாட வேளைகள் அதற்கு மேலுள்ள வகுப்புகளிலும் நடத்தப்படுகின்றன. தொடக்கப் பள்ளிகளில் ஆறாம் வகுப்பு வரை ஒரு வகுப்பிலிருந்து மேல் வகுப்பிற்கு மாணவர்கள் அனுப்பப்படுவது தேர்வின் அடிப்படையில் அன்று; இயல்பாகவே (Automatic) கல்வி ஆண்டு முடிந்தவுடன் மேல் வகுப்புக்கு மாணவர்கள் அனுப்பப்படுகின்றனர்.

இடைநிலைக் கல்வி: இடைநிலைக் கல்வி (Secondary education) நடுநிலைப் பள்ளிகள் (Lower second-

dary schools), மேநிலைப் பள்ளிகள் (Higher secondary schools) ஆகியவற்றில் கற்பிக்கப்படுகின்றன. நடுநிலைப் பள்ளிக் கல்வியின் கால அளவு மூன்று ஆண்டுகள். இக்கல்வி கட்டாயமாக (Compulsory) அனைத்துக் குழந்தைகளுக்கும் வழங்கப்படுகிறது. தொடக்கப் பள்ளி முடிந்தவுடன் மாணவர்கள் நடுநிலைப் பள்ளிகளில் சேர்த்துக்கொள்ளப்படுகின்றனர். நடுநிலைப் பள்ளியிலும் மாணவர் சேர்க்கை தேர்வின் அடிப்படையில் அமையவில்லை. நடுநிலைப் பள்ளிகளில் 97 விழுக்காடு மாணவர்கள் அரசுப் பள்ளிகளில் பயிலுகின்றனர். 3 விழுக்காடு மாணவர் மட்டுமே தனியார் பள்ளிகளில் சேர்ந்து பயிலுகின்றனர்,

நடுநிலைப் பள்ளிகளில், தொடக்கப் பள்ளிகளில் கற்பித்த பாடங்களோடு, முன்தொழிற் கல்விப் பாடங்களும் (Pre-vocational education subjects) சேர்த்துக் கற்பிக்கப்படுகின்றன. நடுநிலைப் பள்ளிகளில் அயல்நாட்டு மொழியொன்றை விருப்பப் பாடமாகக் (Elective subject) கற்கின்றனர். பொதுவாக, ஆங்கில மொழியே எல்லா நடுநிலைப் பள்ளிகளிலும் அயல்நாட்டு மொழியாகக் கற்பிக்கப்படுகிறது. நடுநிலைப் பள்ளிகளில் மொத்தப் பாட வேளைகளின் எண்ணிக்கை 1050 ஆகும்.

நடுநிலைக் கல்வியினை முடித்தவர்கள் மேநிலைப் பள்ளிகளில் சேருகின்றனர். மேநிலைப் பள்ளிகளில் மாணவர் சேர்க்கை நுழைவுத் தேர்வின் அடிப்படையில் அமைகிறது. நடுநிலைக் கல்வி பயின்றவர்களுள் ஏறத்தாழ 94 விழுக்காட்டினர் மேநிலைப் பள்ளிகளில் சேருகின்றனர். இவர்களுள் 28 விழுக்காட்டினர் தனியார் பள்ளிகளில் சேருகின்றனர்.

மேநிலைப் பள்ளிக் கல்வியின் கால அளவு மூன்று ஆண்டுகள். மேநிலைப் பள்ளிகளில் நடத்தப்படும் பொதுக் கல்விப் பாடங்களில் (General education course) ஏறத்தாழ 70 விழுக்காடு மாணவர்கள் சேருகின்றனர். பொதுக் கல்விப் படிப்புகளைத் தவிர தொழிற்சாலைக் கல்வி (Industrial education), வேளாண்மைக் கல்வி (Agricultural education) ஆகியனவும் கற்பிக்கப்படுகின்றன. இந்தப் பாடங்கள் அஞ்சல்வழிக் கல்வி (Correspondence courses), பகுதி நேரப் படிப்பு (Pre-time courses) ஆகியவற்றின் மூலமாக நான்காண்டுகள் வழங்கப்படுகின்றன. இடைநிலைப் பள்ளிகளில் 1980-இல் ஏறத்தாழ 4.5 மிலியன் மாணவர்கள் சேர்ந்திருந்தனர்.

உயர் கல்வி: மேநிலைக் கல்வியினை வெற்றியுடன் முடித்த மாணவர்களுக்கு உயர் கல்வி (Higher education) வழங்கப்படுகிறது. உயர் கல்வி, பல்கலைக் கழகம் (University), இளநிலைக் கல்லூரி (Junior

college) ஆகிய இருநிலைகளில் வழங்கப்படுகிறது. மேனிலைக் கல்வி பயின்ற மாணவர்கள் நுழைவுத் தேர்வு (Entrance Examination) எழுதிய பின்னரே பல்கலைக் கழகத்திலோ இளநிலைக் கல்லூரியிலோ சேர முடியும். தெ.பா. & மா.கா.

துணை நூல்கள்:

Allen, G.C., Short Economic History of Modern Japan, London, 1946.

Burks, A.W., Japan, Profile of an Industrial power, Boulder, 1981.

Sansoon, G.B., A History of Japan, 3 vols., London, 1958-1964.

Sansoon, G.B., The Western World and Japan, New York, 1950.

சப்பிர், எட்வர்டு முன்னோடி மானிடவியலாளரான ஒருவர்; இனக்குழு மொழியியல் பிரிவைத் தோற்றுவித்தவர்; அமெரிக்க இந்தியர்களின் மொழியை மிகவும் விரிவாக ஆராய்ந்தவர். எட்வர்டு சப்பிர் (Edward Sapir) போலந்தில் கி.பி. 1884-ஆம் ஆண்டு, சனவரி 26-ஆம் நாள் பிறந்தார்.

இவர் ஐந்தாம் வயதில் அமெரிக்கா சென்று கல்வி பயின்றார். கொலம்பியாப் பல்கலைக் கழகத்தில் இளங்கலைப் பட்டம் பயின்று கொண்டிருந்த போது பிரான்சு போவாசு (Franz Boas) அவர்களின் சிந்தனைத் தாக்கத்திற்கு உட்பட்டார். அவரது ஆலோசனையின் பேரில் மொழியியல்சார் மானிடவியல் துறையில் ஆர்வம் கொண்டு பல ஆய்வுகளை மேற்கொண்டார். அமெரிக்காவின் மேற்குப் பகுதி இந்திய மொழிகளுள் யானா (Yana), பையூட்டு (Paiute), பிற இந்திய மொழிகள் முதலானவற்றை ஆறு ஆண்டுக் காலம் ஆய்வு செய்தார்.

சப்பிர் 1910 முதல் 1925 வரை ஒட்டாவாவி லுள்ள கனடிய தேசிய அருங்காட்சியகத்தின் தலைமைப் பொறுப்பேற்று இனக்குழு ஒப்பாய்வியலில் பல ஆய்வுகளை மேற்கொண்டார். அந்த ஆய்வுகளுள் குறிப்பிடத்தக்கது அமெரிக்க இந்தியர்களிடையே பண்பாட்டு மாற்றம் பற்றிய ஆய்வாகும் (1916). அங்கிருந்த இந்தியர்களின் மொழிகளை ஆராய்வதிலும் இவர் மிகுந்த ஈடுபாடு கொண்டிருந்தார். பின் 1925-இல் சிக்காகோப் பல்கலைக் கழகத்தில் சேர்ந்து பணியாற்றினார். அமெரிக்கா, கனடா, மெக்சிகோவின் சில பகுதிகள் ஆகிய நிலப் பகுதியில் வழங்கி வரும்



எட்வர்டு சப்பிர்

மொழிகளை ஆறு பெரிய பிரிவுகளாகப் பகுக்கலாம் என இவர் 1929-இல் மதிப்பிட்டார். ஏல் (Yale) பல்கலைக்கழகம் வழங்கிய பேராசிரியர் பொறுப்பை ஏற்று அப்பல்கலைக் கழகத்தில் மானிடவியல் துறையைத் தொடங்கி இறப்பதற்கு இரண்டாண்டுகள் முன்வரை அங்கேயே பணியாற்றினார்.

சப்பிர், பண்பாட்டிற்கும் மொழிக்குமிடையே உள்ள தொடர்புகளைப் பற்றி மிகவும் ஆழ்ந்து ஆராய்ந்தார். உலகத்தைப் பற்றி ஒருவனது எண்ணங்களும் அவன் புரிந்துகொள்ளும் திறனும் மொழி வழியே அமைகின்றன என்கிறார் சப்பிர். மொழியின் அமைப்பு, அவற்றின் செயல்பற்றி விளக்கமாக ஆராய்ந்ததால் ஒவ்வொருவரின் அறிதிறன் (Cognition) கோலங்கள் மாறுபடுவதை அறிந்து, அதன் மூலம் நடத்தைமுறைகளில் மனிதர்களிடையே உள்ள வேறுபாட்டிற்கு விளக்கம் கூறுவார். அது தொடர்பாக எண்ணற்ற கட்டுரைகளை வெளியிட்டுள்ளார். இவை தவிரச் சப்பிர் சிறந்த கவிஞரும் கட்டுரை யாளரும் இசையமைப்பாளருமாவார். இவரது எழுதும் பாணி அனைவரையும் கவர்ந்தது.

சப்பிர் எழுதிய நூல்களுள் குறிப்பிடத்தக்கவை மொழி (Language, 1921) என்னும் நூலாகும். இவர் நியூஏவன் (New Haven) என்னுமிடத்தில் 1939-ஆம் ஆண்டு பிப்பிரவரி 4-ஆம் நாள் காலமானார். சே.ப.

சப்போக்கு, இங்கிலாந்தின் கிழக்குக் கடற்கரைப் பகுதியில் அமைந்துள்ளதொரு வட்ட ஆட்சிப் பகுதி (County). சப்போக்கின் (Suffolk) வடக்கில் நார்போக்கும் (Norfolk) மேற்கில் கேம்பிரிட்சு சயரும்

தெற்கில் எசக்கம் கிழக்கில் வடகடலும் எல்லைகளாக உள்ளன. இது 3,800 ச.கி.மீ. பரப்பளவுடையது. சப்போடெக்குப் பகுதியில் இசுட்டூர் (Stour), ஆர் வெல் (Orwell), வேவ்னி (Waveney), தெபன் (Deben), ஆல்டே (Alde) போன்ற ஆறுகள் பாய்கின்றன. இப் சிவிச்சு நகரம் இப்பகுதியின் மைய நகரமாக விளங்குகிறது.

சப்போடெக்கு முதன்முதலில் ஐசினி அரசின் (Kingdom of Icen) ஆட்சிக்கு உட்பட்டிருந்தது. பின்னர் உரோமானியர்கள் இப்பகுதியைத் தாக்கினர். இப்பகுதியிலுள்ள மில்டன் ஆல் (Mildenhall) என்னும் சிற்றூருக்கு அருகில் 1946-இல் உரோமானிய வெள்ளிப் பொருள்கள் நிலத்தடியிலிருந்து எடுக்கப்பட்டன. இங்கு ஆங்கிலோ - சாக்சானியர்களின் குடியிருப்பு எச்சங்களை இன்றளவும் காணலாம். ஆங்கிலேயர்களின் முக்கிய பகுதியாகச் சப்போடெக்கு கி.பி. 5-ஆம் நூற்றாண்டில் விளங்கியது. வால்டன் (Walton), வால்ட்சோகன் (Walsoken) நகரங்களில் இடைக்காலத்தைச் சார்ந்த திருச்சபைகள் உள்ளன. நார்மனியர் வெற்றிக்குப் பின் சப்போடெக்குத் தனிப்பகுதியாகப் பிரிந்தது. பல நூற்றாண்டுகள் சப்போடெக்கு இங்கிலாந்தின் தலைசிறந்த வட்டாட்சிப் பகுதியாக விளங்கியது. இங்கு ஆடைவகைத் தொழிற்கூடங்கள் உள்ளன. கூலப் பயிர்களும், பால் பண்ணைகளும், கால்நடை வளர்ப்பும், மீன் பிடித்தலும் சப்போடெக்கின் முக்கிய தொழில்களாகும். மக்கள்தொகை 5,96,354. (1981)

சப்போடெக்கு² வர்சினியாவின் தென்கிழக்கில் உள்ளதொரு நகரம். இந்நகரம் நான்சிமாண்டு நதிக்கரையில் அமைந்துள்ளது. பட்டாணி, சோயாபீன்சு போன்றவை இங்குப் பயிராகின்றன. இந்நகரம் பட்டாணி உற்பத்தியில் முதலிடம் பெற்று விளங்குகிறது. சப்போடெக்கு நகரம் கி.பி. 1740-இல் நிறுவப்பட்டு கி.பி. 1910-ஆம் ஆண்டு நகரமாக மாறியது. தேயிலை, இறைச்சியினைப் பெட்டிகளில் அடைத்தல், செங்கல் அறுத்தல், மர வேலை, உரத் தொழில்கள் போன்றவை இங்கு நடைபெறுகின்றன. சு.இரா.

சப்போடெக்கு இந்தியர்: மெக்சிகோவில் பெருமளவு வாழும் தொன்மை இனத்தவராவர். இவர்கள் மெக்சிகோ நாட்டின் மரபு, பண்பாடு, மொழி முதலான அனைத்திலும் தனியிடம் பெற்றுள்ளனர். சப்போடெக்கு (Zapotec) இனத்தவர்கள் ஒன்பது வகையான கிளைமொழிகளைப் பேசுகின்றனர். அவை பெரும்பாலும் பிரெஞ்சு, இசுபானிய (Spanish) மொழி, இத்தாலி ஆகிய மொழிகளின் சாயலைப் பெற்றவை. இவர்களின் எண்ணிக்கை

சற்றேறக்குறைய இரண்டரை இலட்சமாகும். இவர்களுள் 30,000க்கும் மேற்பட்டோர் நகரங்களிலும் ஏனையோர் கிராமப் பகுதிகளிலும் வாழ்கின்றனர்.



சப்போடெக்குப் பெண்கள்

சப்போடெக்குகள் கி.மு. 1000 ஆண்டு முதல் கி.மு.500 ஆண்டு வரை மாண்டி அல்பான் (Monte Alban) என்னும் நகரத்தை அமைத்து வாழ்ந்தார்கள். இந்நகரம் அமெரிக்காவில் அமைக்கப்பட்ட முதல் நகரம் என நம்பப்படுகிறது. இவர்கள் இவர்களுக்கென்ற எழுத்துமுறை, ஆண்டுக்குறியீட்டு முறை, வானியல் கணக்குகள் முதலானவற்றை ஏற்படுத்தி வாழ்ந்தனர். அதனால் இவர்கள் நாகரிகம் சப்போடெக்கு நாகரிகம் என்றே வரலாற்றில் சிறப்பிடம் பெற்றது.

சப்போடெக்குகள் வேளாண் தொழிலை நம்பியுள்ளனர். வாணிகம் செய்தலும் கைவினைப் பொருள்கள் செய்தலும், இவர்களது பொருளாதாரத்தை மேலும் மேம்படுத்துகின்றன. இசுத்துமசு (Isthmus) நகரச் சப்போடெக்குகள் பெருமளவு

மீன்பிடிக்கின்றனர். இவர்களிடையே உள்ளதொழிற் பகுப்பு மிகவும் விரிவானதாகும். மலைப் பகுதிகளில் வாழும் மக்களிடையே ஆண்களின் பங்கு இன்றியமையாதது. இவர்கள் பயிர்த் தொழில், வாணிகம், பொது நிருவாகம் அனைத்திலும் முதன்மையான பங்கு பெற்றுள்ளனர். பெண்கள் நெசவு செய்தல், வீட்டு வேலைகள் செய்தல் அறுவடைக் காலங்களில் உதவி புரிதல் முதலானவற்றில் ஈடுபடுகின்றனர்.

பள்ளத்தாக்குப் பகுதிகளில் வாழும் சப்போடெக்குகளின் தொழிற்பகுப்பு மாறுபட்டது. ஆண்கள் கம்பளி ஆடைகள் நெய்தல் கூடை முடைதல் முதலானவற்றைச் செய்கின்றனர். ஆண், பெண் இருபாலரும் மட்பாண்டங்கள் செய்கின்றனர். கால்நடைகள், கோழிகள் ஆகியவற்றை ஆண்கள் கொண்டு இறைச்சி பெறுகின்றனர் பெண்கள் பன்றிகளை மட்டுமே கொல்கின்றனர். இசுத்துமசுச் சப்போடெக்குகள் இருபாலாரும் முறைப்படுத்தப்பட்ட தொழிற்பகுப்பைக் கொண்டுள்ளனர்.

குறிப்பிடத் தகுந்த அளவில் 20-ஆம் நூற்றாண்டின் தொடக்கத்திலிருந்தே சப்போடெக்குகள் கூலி வேலை வேண்டிக் கிராமங்களிலிருந்து இடம் பெயர்ந்தனர். புகையிலை, கரும்பு, காப்பி ஆகிய தோட்டங்களிலும் நகரங்களிலும் கூலிகளாகவும், சிலர் மாதச் சம்பள ஊழியர்களாகவும் வாழ்க்கையை மேற்கொண்டனர். அதனால் மேலைநாட்டு மக்களின் பண்பாடு இவர்களிடையே பரவியது. ஆயினும், இவர்களது மரபுப் பண்பாடு பெருமளவு சிதையாமல் இன்னும் உள்ளது. இவர்களின் தொன்மவியல் (Mythology) மனித வாழ்வின் தோற்றத்தைப் பற்றியும் அதன் நோக்கங்கள் பற்றியும் விவரிக்கிறது. அவற்றின்படி சப்போடெக்குகள் பாறைகள், குகைகள், மரங்கள் முதலானவற்றிலிருந்து தோன்றியவர்கள் எனக் கூறுவர். இன்றளவும் இவர்களிடையே நிலவி வரும் வானியல் பற்றிய நம்பிக்கைப்படி பல கடவுள்கள் இந்த உலகத்தை ஆதிக்கம் செய்து வருகின்றனர் என்றும், இந்தக் கடவுள்கள் இரு குழுவாக உள்ளனர் என்றும் கூறுவர். இயற்கை நிகழ்ச்சிகளைக் காத்து நிற்கும் கடவுள்கள் வேளாண் செயல்களைக் கண்காணிக்கின்றனர் என்றும், சமுதாயச் செயல்களைச் சார்ந்த நிகழ்ச்சிகளைக் கண்காணிக்கும் கடவுள்கள் நிருவாகத்தையும் நிதியையும் காக்கின்றனர் என்றும் நம்புகின்றனர்.

மித்லா (Mitla) நகரச் சப்போடெக்குகள் கடவுள், மதகுருக்கள், இறந்தவர்களின் ஆவிகள், கன்னிப் பெண் தெய்வம் முதலானவற்றைத் தொகுப்பாகக்

கொண்ட கடவுள்களைக் கொண்டுள்ளனர். ஒவ்வொரு கடவுளும் தனித்தனிப் பங்கினைப் பெற்றுள்ளனர். மதகுருக்கள் தவறு செய்பவர்களைத் தண்டிப்பதையும் உதவி வேண்டுவர்களுக்கு உதவி செய்வதையும் முதன்மையானதாகக் கொண்டுள்ளனர். இவர்கள் சமயச்சடங்குகளில் பலவகையான படையல் பொருள்கள் இடம் பெறுகின்றன. அவற்றுள் மெழுகுவத்திகள், சாம்பிராணி, நறுமணப் பொருள்கள், பூக்கள், உணவு, ஆமைகள், கோழி, கோழி இரத்தம், பணம், பலவகையான மதுபானம், சுருட்டு வகைகள், மக்காச்சோளம், காய்கறிகள் முதலானவை குறிப்பிடத்தக்கவற்றுள் சில. கடவுள்களைப் பற்றிப் பல பாடல்கள் பாடி இறை வணக்கம் செலுத்தும் முறையைக் கொண்டுள்ளனர். மின்னல் பயிர்களைத் தாக்கும் இயல்புடையது என்று நம்புவதால் படைத்த உணவினை நிலத்தில் புதைக்கின்றனர். இப்படையலை ஏற்றுக் கொள்வதால் மின்னலின் தாக்கம் குறைந்துவிடும் என்று நம்புகின்றனர். இன்றைய சமயச் சடங்குகள் கத்தோலிக்கச் சமயக் கூறுகளையும் ஏற்றுக் கொண்டுள்ளன.

இவர்கள் குழந்தைகளை மிகவும் மதித்துப் போற்றுகின்றனர். மூலிகைகள் உண்ணுதல், இறை வழிபாடு செய்தல், வாக்குறுதிகளைக் காப்பாற்றுதல் முதலானவற்றின் மூலம் நிறைந்த கருவளம் பெறலாம் என நம்புகின்றனர். கருவுற்றபோது பலவகையான உணவு விலக்குகளைக் கடைப்பிடிக்கின்றனர்.

மணத்துணையை அவரவர் நகரத்திற்குள் தேடிக்கொள்கின்றனர். பெரும்பாலும் ஒருதுணை மண முறை (Monogamy) காணப்படும் தென்பகுதிச் சப்போடெக்குகளுள் சிலர் பலமனைவி மண முறையைக் (Polygyny) கொண்டுள்ளனர். திருமணத்திற்குப் பின் மனைவி கணவன் வீட்டில் வாழ வேண்டும்.

தீங்கு செய்யும் பொருள்கள், ஆசை, சமயக் கட்டுப்பாடுகளை மீறுதல், கோபம், பொறாமை, குளிர்ச்சியையும் மிகுந்த வெப்பத்தையும் கொடுக்கும் பொருள்களை உண்ணுதல் முதலானவற்றின் மூலம் உடல் நலக் கேடும் இறப்பும் உண்டாகின்றன என நம்புகின்றனர். நோய் வருவதற்கு முன்னரே காக்கும் மருந்துகள் பற்றி மிகவும் நம்பிக்கை கொண்டுள்ளனர். ஒருவகை பசுமைமாறாத நறுமண இலைச் செடியைப் (Rosemary) பசுக்கொம்புத் துண்டுடன் சேர்த்து ஒரு கிண்ணத்தில் வைத்து எட்டு இரவுகளுக்குத் தொடர்ந்து எரித்தால் பல நோய்களிலிருந்து பாதுகாத்துக் கொள்ளலாம் என நம்புகின்றனர். பெரும்பாலான நோய்கள் கோபத்தின் மூலம் வருகின்றன என்பதால் இவர்கள் எப்

போதுமே அனைவரிடமும் அன்புடனும் நல்லிணக்கத் துடனும் வாழ்கின்றனர்.

சப்போடெக்கு நாகரிகத்தில் ஆட்சி முறை மிகவும் விரிவாகவும் செம்மையாகவும் நடைபெற்றது. சப்போடெக்குகள் இரண்டாயிரம் ஆண்டு களுக்கும் மேலாகப் பெரும்படைகளை நிருவகித்துப் போர்கள் நிகழாமல் அரசு நடத்தினர். கடந்த 400 ஆண்டுகளாக வெளியாரின் குடியேற்றத்திற்கு உட்பட்டு அவர்களின் கீழ் இவர்கள் வாழ வேண்டிய தாயிற்று. முதலில் இசுபானியரும் பின்னர் மெக் சிகோவினரும் இவர்களைத் தம் குடியேற்ற அரசின் கீழ்க் கொண்டு வந்தனர். மெக் சிகோவினர் ஆட்சியின் போது இவர்கள் மிகவும் கொடுமைக்குள்ளாயினர். பின்னர் அவர்களோடு ஒன்றித் தேசிய நீரோட்டத்தில் கலந்தனர். மெக் சிகோவின் சிறந்த குடியரசுத் தலைவரான பெனிடோ சுவாரெசு (Benito Juarez) ஒரு சப்போடெக்கு ஆவார். சீ.ப.

சபக்திசின் இந்தியா மீது படையெடுத்து ஆட்சி நடத்தியவர்களுள் ஒருவர். இவர் யாமினி மரபினர். கசினி என்னும் கிழக்கு ஆப்கானிசுதானிய நாட்டை நிறுவியவர். பாக்தாது கலிபாவின் பேரரசு குன்றிய பிறகு, அவரிடம் துருக்கிய வீரர்களும் பிரபுக்களும் உரிமை பெற்றுப் பல சிறு அரசுகளை அமைத்துக் கொண்டனர். அவர்களுள் ஒரு கூட்டத்தினரே செல்குக்குத் துருக்கியர் ஆவர். அச்சமயத்தில் கசினி என்னும் கிழக்கு ஆப்கானிசுதான் நாட்டை அலப்திசின் என்னும் அடிமை மரபு அரசர் ஆண்டு வந்தார். அவருக்குப் பின் அவரது அடிமையான சபக்திசின் (Sabakdijin) அந்த நாட்டு அரசரானார்.

சபக்திசின் இந்தியாமீது பதினைந்து முறைகள் படையெடுத்ததாகப் பெரிசுட்டா (Ferishta) என்ற வரலாற்றறிஞர் கூறுகிறார். சபக்திசின் கி.பி. 986-இல் பஞ்சாபை ஆண்டு வந்த செயபாலன் என்னும் இராசபுத்திர அரசரைத் தோற்கடித்துப் பெசாவருக்கு அருகில் ஒரு நிலப்பகுதியைக் கைப்பற்றிக் கொண்டார். மீண்டும் கி.பி. 988-இல் சபக்திசின் படையெடுத்து வந்து செயபாலனைத் தோற்கடித்தார்.

முடிவில் கி.பி. 991-இல் செயபாலன் தில்லி, காசுமீரம், கன்னோசி முதலிய நாடுகளின் அரசர்களுடன் சேர்ந்து சபக்திசினைக் குர்ரம் பள்ளத்தாக்கில் எதிர்த்துப் போரிட்டார். இப்போரிலும் செயபாலன் தோற்றார். பெசாவரும் சிந்து நதிக்கு மேற்கில் உள்ள பகுதியும் சபக்திசின் ஆதிக்கத்திற்கு உட்பட்டன.

சபக்திசின் கி.பி. 997-இல் காலமானார். அவர் தன்னுடைய அரசை மிகத் திறமையாக ஆண்டார் என வரலாற்றறிஞர்கள் கருதுகின்றனர். அவருக்கு நான்கு மக்கள் இருந்தனர். சபக்திசின் இறந்தபின் அவர்தம் மூத்த மகன் கசினி மாமுது கி.பி. 998-இல் அரசு பதவி ஏற்றுக் கசினியை ஆளத் தொடங்கினார். அ.சு.

துணை நூல்கள் :

Majumdar, R.C. (ed.) The History and Culture of the Indian People, The Struggle for Empire, Bharatiya Vidya Bhavan, Bombay, 1966.

சபரி என்பவள் தவமுதுமகள்; சுவரர் என்னும் ஒருவகை வேடுவர் மரபில் வந்தவள்; ஆதலால், சவரி என்றும் அழைக்கப்படுவாள். சபரி என வட மொழியாளர் வழங்கி வருவர். சீவ தயை உள்ளவள். உலக பந்தங்கள் யாவற்றையுந் துறந்து உயர்பரணையே சிந்தித்திருப்பவள்.

பம்பை ஏரியின் மேற்குக் கரையில் மதங்கர் வசித்துவந்த பகுதி சபரி ஆசிரமம் எனக் கூறப்பட்டது. (இப்போதுள்ள அம்பி) (Humpi). இந்த மதங்க முனிவருடைய உபதேசங்களைக் கேட்டு உள்ளம் தெளிந்தவள் சபரி.

இராமன் காட்டிற்கு வந்துள்ளதை ஞானக்கண்ணால் அறிந்து கொண்ட இவள் சுவை நிறைந்த பல இனியகனிகளைத் தொகுத்து வைத்து இராம நாமத்தை ஓதி நாளும் எதிர்பார்த்துக் கொண்டிருந்தாள். இராமன் கவந்த வனத்தைக் கடந்து தென்திசை நோக்கி வருங்கால் இவளுடைய ஆசிரமத்தை அடைந்தான். அவனும் தன் தம்பியுடன் சபரி அளித்த அன்பின் விருந்தை ஏற்றுக்கொண்டான்.

சீதையைப் பறிகொடுத்த இராமன் அடுத்து மேற்கொள்ளவேண்டிய வழிவகைகளைப் பற்றிச் சபரி இராமனிடம் கூறி நெறிப்படுத்துகின்றாள். பிறவித்துன்பங்கள் நீங்கிப் பேரின்ப வீட்டை அடைதற்கு ஒரு தத்துவ ஞானி, தன்பால் வந்தடைந்த ஓர் உத்தமப் பக்குவம் உடையானுக்கு உறுதி நெறிகளை எடுத்துரைப்பது போலச் சபரி இராமனுக்கு விளக்கினாள் என்று கவிஞர் குறிப்பிடுவர். கேள்வியால் உயர்ந்த ஞானிகளின் தெளிந்த அறிவின் சுவையாய் உள்ளவன், காட்டு வேட்டுவச்சியின் பேச்சைக் கவனமாகக் கேட்கிறான்.

இராமன் யாரிடம் நட்புக் கொண்டால் சீதையை மீட்க முடியும் என்பதையும் ஆழ்ந்து சிந்தித்து, நெறிப்

படுத்துகிறாள். வாலியைப் பற்றியும் அவன் வலிமையைப் பற்றியும் அறிந்தவள். அவன் இராவுணனுடன் நட்புக் கொண்டவள்; சுக்கிரீவன் மனைவியை அபகரித்தவன் என்பதைக் கருத்தில் கொண்டவள். ஆகவே, சுக்கிரீவனைத் துணையாகக் கொள்ளுமாறு இராமனிடம் வேண்டிக்கொள்கிறாள். இரா.பா.

சபல்பூர் பல்கலைக் கழகம் மத்திய பிரதேசத்திலுள்ள சபல்பூரில் (Jabalpur) 1957-ஆம் ஆண்டு தோற்றுவிக்கப்பட்டது. இப்பல்கலைக் கழகம் நிறுவவதற்கு டாக்டர் இராதாகிருட்டிணன் குழு பரிந்துரைத்தது. இப்பகுதியில் பெரும் எண்ணிக்கையிலான மாணவர்கள் உயர்கல்வி பெற அனைத்துத் துறைகளையும் கொண்டு விரைவாகத் தொடங்க வேண்டும் என்ற இக்குழுவின் பரிந்துரையை மத்திய பிரதேச அரசும் உடன் ஏற்றுக் கொண்டது.

சபல்பூர் பல்கலைக் கழகத்தில் (University of Jabalpur) கலை, ஆயுர்வேதம், வணிகவியல், கல்வியியல், பொறியியல், மனையியல், சட்டவியல், மருத்துவவியல், அறிவியல், சமுதாய அறிவியல் ஆகிய புலங்கள் உள்ளன. இந்த ஒவ்வொரு புலத்தின் கீழும் தொடர்புற்ற பல துறைகள் உள்ளன. இங்குப் புகு முகப் படிப்பு கிடையாது. இளம்பட்டப்படிப்பு, முதுகலைப் படிப்பு, ஆராய்ச்சி முதலானவற்றைச் செய்ய வசதியுள்ளன.

மத்திய பிரதேசத்தின் கல்வி வளர்ச்சியில் முதன்மைப் பங்குபெற்றுள்ள இப்பல்கலைக் கழகத்தில் 5 உறுப்புக் (Constituent) கல்லூரிகளும், 25 இணைப்புரிமை (Affiliated) பெற்ற கல்லூரிகளும் உள்ளன. இவ்வனைத்துக் கல்லூரிகளிலும் முழுநேரக் (Full-time) கல்வி வழங்கப்படுகிறது. இளம் பொறியியல் (B.E.) பட்டப்படிப்பிற்கு மட்டும் பகுதிநேரக் (Part-time) கல்வி பெற வாய்ப்புள்ளது.

இந்திய மொழிகளுள் சிலவற்றையும், அயல்நாட்டு மொழிகளுள் அரேபியன், ஆங்கிலம், பிரெஞ்சு செருமன், பெர்சியன், உருசியன் முதலான மொழிகளையும் இப்பல்கலைக் கழகம் மாணவர்களுக்கு எளிய முறையில் கற்பித்துப் பட்டயத் (Diploma) தகுதி கொடுக்கிறது. அயல்நாட்டு மொழிகளில் சான்றிதழ்ப் படிப்பையும் இப்பல்கலைக் கழகம் வழங்குகிறது. சிறப்புப் பட்டங்களையும் இங்குப் பெற வசதியுண்டு. இங்கு, முதுமுனைவர் பட்டங்களையும் ஆய்வு செய்து பெறலாம். சீ.ப.

சபாபதி நாவலர் கி.பி. 19-ஆம் நூற்றாண்டில் வாழ்ந்த யாழ்ப்பாணத் தமிழ்ப் புலவர்களுள்

ஒருவர். இவர் யாழ்ப்பாணத்தில் உள்ள வடகோவை என்னும் ஊரில் சுயம்புநாதம் பிள்ளைக்கும், தெய்வயானை அம்மையாருக்கும் கி.பி. 1846-இல் மகனாகப் பிறந்தார். சைவ வேளாளர் மரபில் தோன்றிய இவர் நீர்வேலி சிவசங்கர பண்டிதர் என்பவரிடத்தில் தமிழ், ஆங்கிலம், வடமொழி ஆகியவற்றைக் கற்றுத் தேர்ச்சி பெற்றார். கல்வியிற் சிறப்புற்று விளங்கிய இவரை ஆறுமுக நாவலர், தாம் சிதம்பரத்தில் தொடங்கிய சைவப் பிரகாச வித்தியா சாலையில் தலைமையாகிரியராகப் பொறுப்பேற்குமாறு வேண்டிக் கொண்டார். அவ்வாறே சிதம்பரத்திற்குச் சென்று தலைமையாகிரியராகச் சில ஆண்டுகள் பணியாற்றினார்.

பின்னர்த் திருவாவடுதுறை ஆதீனத் தலைவர் சுப்பிரமணிய தேசிகர் பெருமைகளைக் கேள்வியுற்று அவரிடம் சென்றார். அங்கு 12 ஆண்டுகள் தங்கியிருந்து அறிவு நூல்களைக் கற்றுப் புலமையாளரானார். இவர் சொல்வன்மை மிக்கவராகவும் விளங்கினார். இதனால், இவர் சொற்பொழிவுகள் நிகழ்த்துவதில் வல்லவராகத் திகழ்ந்தார். இதனையறிந்த சுப்பிரமணிய தேசிகர் இவரையழைத்துச் சொற்பொழிவொன்று நிகழ்த்துமாறு வேண்டிக் கொண்டார். இவரும் அதற்கிசைந்து அவர் முன்னிலையில் சொற்பொழிவு நிகழ்த்தினார். அதனைக் கேட்டு உள்ளம் மகிழ்ந்த சுப்பிரமணிய தேசிகர் இவருக்கு 'நாவலர்' பட்டம் அளித்துச் சிறப்பித்தார்.

இவர் சைவ சமய வளர்ச்சியினை முன்னிட்டும் தமிழ்மொழி வளர்ச்சியினை முன்னிட்டும் பல இடங்களுக்கும் சென்று சொற்பொழிவுகள் நிகழ்த்தியுள்ளார். சிறப்பாகச் சைவ சமய வளர்ச்சிக்காகப் பெரிதும் பாடுபட்டார். அதனை நன்குணர்ந்த மதுரை ஆதீனத் தலைவர், திருவாவடுதுறை சுப்பிரமணிய தேசிகர், இராமநாதபுரம் சேதுபதி மன்னர், அம்பலவாண தேசிகர் முதலியோர் இவரைப் பாராட்டியுள்ளனர்.

இவர் 168 செய்யுட்களைக் கொண்ட 'ஏசுமத நிராகரணம்' என்னும் நூலினை இயற்றிக் கிறித்தவ மதக் கொள்கைகளை மறுத்தார். மேலும் இவர் திருவிடைமருதூர்ப் பதிற்றுப் பத்தத்தாதி, திருச்சிறம்பல யமகவந்தாதி, நல்லைச் சுப்பிரமணியக் கடவுள் பதிகம், திராவிடப் பிரகாசிகை முதலிய நூல்களை இயற்றியுள்ளார். சிதம்பர சபாநாத புராணம் என்னும் நூல் இவர் எழுதியதாகும். அது 893 செய்யுட்களைக் கொண்டது; கி.பி. 1885-இல் வெளியிடப்பட்டது. அப்பய்ய தீட்சிதர் என்பவர் வடமொழியில் இயற்றிய சிவகர்ணாமிர்தம், பாரத

தாற்பரிய சங்கிரகம், இராமாயண தாற்பரிய சங்கிரகம் ஆகிய நூல்களையும் தமிழில் மொழி பெயர்த்து வெளியிட்டுள்ளார். இவர் சென்னையில் அச்சகம் ஒன்று அமைத்து அதன் மூலம் 'ஞானாயிர்தம்' என்னும் இதழினை வெளியிட்டார். அவ்விதழ் மக்களிடத்தில் பெருஞ் செல்வாக்குப் பெற்றது. இவ்வாறு இடையறாது சமயத்திற்கும் தமிழுக்கும் சிறந்த தொண்டாற்றிய இவர் 1903-இல் காலமானார்.

வீ.சே.

சபாபதி முதலியார், புரசை: இவர், கி.பி.19-ஆம் நூற்றாண்டில் வாழ்ந்த தமிழ்ப் புலவர் களுள் ஒருவர். இவர் சென்னையில் உள்ள புரசைப் பாக்கத்தைச் சேர்ந்த இரிசப்ப முதலியாருக்கும் முனியாத்தையம்மாளுக்கும் மகனாகப் பிறந்தார். காஞ்சி புரத்தைச் சேர்ந்த பெரும்புலவர் சபாபதி முதலியார், சென்னைக் கல்விச் சங்கத்தில் தலைமைப் புலவராக இருந்த தாண்டவராய முதலியார், இயற்றிழாசிரியர் விசாகப் பெருமானையர், மழவை மகாலிங்கையர், கொட்டையூர்ச் சிவக்கொழுந்து தேசிகர், புதுவையிலிருந்த நயனப்ப முதலியார் ஆகியோரிடம் தமிழ் இலக்கண இலக்கியங்களை நன்கு கற்றார். இவர் அச்சுத ஆசிரியரிடத்தில் அட்டாவ தானப் பயிற்சியை மேற்கொண்டு அதிலும் சிறந்து விளங்கினார்.

இவர் பல நூல்களும், உரைநூல்களும், தனிப் பாடல்கள் பலவும் இயற்றியுள்ளார். இவர் எழுதிய நூல்கள் பின்வருமாறு: திருப்போரூர்க் கலம்பகம், திருப்போரூர்ப் புராணம், திருப்போரூர் யமகவந்தாதி, திருப்போரூர் வெண்பாமாலை, திருப்போரூர் நான் மணிமாலை, திருப்போரூர்த் திரிபந்தாதி, திருப்போரூர்ப் பதிற்றுப் பத்தந்தாதி, திருப்போரூர்ச் சிதம்பர சாமிகள் பதிற்றுப் பத்தந்தாதி, திருப்போரூர்ச் சிதம்பர சாமிகள் வரலாறு, திருப்போரூர்ச் சதகம், திருப்போரூர் இருசொல் யமகமாலை, திருப்போரூர்ப் புராண உரைநடை, திருப்போரூர்க் குறவஞ்சி, திருத்தணிகை இரட்டைச்சொல் யமகமாலை, புரசை இரட்டைச் சொல் யமகமாலை, புரசை வெண்பாமாலை, புரசைப் பதிற்றுப்பத்தந்தாதி, பழநி வெண்பாமாலை, அருணை வெண்பாமாலை, மயிலை வெண்பாமாலை, காஞ்சி வெண்பாமாலை, காஞ்சிக் குமரக்கோட்டக் கலம்பகம், சென்னைக் கந்தசாமி வெண்பாமாலை, சென்னைக் கந்தசாமி புராணம், திருவொற்றியூர் வடிவுடையம்மை பதிற்றுப் பத்தந்தாதி, வடிவுடையம்மை தோத்திரச் சந்த மாலை முதலியன. மேலும் இவர் கந்தரநுபூதி விருத்தி உரை, மீனாட்சியம்மை பிள்ளைத் தமிழ் உரை, திருத்தணிகையாற்றுப்படை உரை முதலிய உரை நூல்களும் எழுதியுள்ளார். வீ.சே.

சபாரத்தின முதலியார், குல: இவர் கி.பி.19-ஆம் நூற்றாண்டின் பிற்பகுதியிலும் 20-ஆம் நூற்றாண்டின் முற்பகுதியிலும் வாழ்ந்த தமிழ்ப் புலவர். இவர் ஈழநாட்டில் யாழ்ப்பாணத்தைச் சேர்ந்த கொக்குவில் என்னும் ஊரில் சபாபதிப் பிள்ளைக்கும் ஆச்சிமுத்தம்மையாருக்கும் கி.பி.1858-இல் மகனாகத் தோன்றினார். இவர் முதலில் சுயம்புநாதப் பிள்ளை என்பவரிடம் தமிழ்க் கல்வி கற்றார். ஆங்கிலக் கல்வியை மத்தியக் கல்லூரியில் கற்று அதிலும் சிறந்து விளங்கினார். ஆறுமுக நாவலரிடம் சமய நூல்களையெல்லாம் கற்றுச் சமயத்தில் ஈடுபாடு கொண்டு மக்களுக்குச் சமயத் தொண்டு புரிந்தார்.

அரசாங்கப் பணியில் கி.பி.1878-ஆம் ஆண்டு எழுத்தராகப் பணியேற்ற இவர் கொழும்பு, முல்லைத் தீவு, காலி, கண்டி முதலிய இடங்களில் பணியாற்றினார். இவர் அமைதி நடுவராக (Justice of Peace) 1917-இல் பதவியேற்றுச் சிறப்பாகப் பணிபுரிந்தார். அப்பதவியில் இருக்கும்போது 1919-இல் இராசவாசல் முதலியார் என்னும் பட்டத்தினை அரசினர் அளித்தனர். இவர் 1921-இல் பணியிலிருந்து ஓய்வுபெற்றார்.

இவர்தம் 19-ஆம் அகவையிலேயே யாழ்ப்பாணத்தில் வெளியான உதயபானு என்னும் இதழில் நீர்ச் சுரவாதத்தை மறுத்துப் பல கட்டுரைகள் எழுதி வெளியிட்டார். அரசுப் பணியில் இருந்தபோதும் இந்து சாதனம் என்னும் இதழில் சமயக் கட்டுரைகள் பலவும் எழுதியுள்ளார். இவர் ஆங்கிலத்திலும் தமிழிலும் நூல்கள் இயற்றியுள்ளார். திருஞான சம்பந்தரின் வாழ்க்கை வரலாறு, 'இந்து மதத்தின் அடிப்படைக் கூறுகள்' போன்றவை ஆங்கிலத்தில் எழுதிய நூல்களாகும். திருக்குறளை ஆங்கிலத்தில் மொழிபெயர்த்துள்ளார். இவர் தமிழில் மறுபிறப்புண்மை, சீவான்ம போதம், பிரபஞ்ச விசாரம், ஈச்சுர நிச்சயம், சரவண மாலை, பண்டைத் தமிழர்களின் சமயக் கொள்கை, கொக்குவில் சித்தி விநாயகர் இரட்டைமணிமாலை, கொக்குவில் சிவசுப்பிரமணியர் மும்மணிக் கோவை முதலிய நூல்கள் எழுதியுள்ளார். இவர் 1922-ஆம் ஆண்டு காலமானார். வீ.சே.

சபிண்ட உறவுமுறை: தலைமுறையைக் கணக்கிட வேண்டியவர் உள்ளடங்கலாக மேல் நோக்கிக் கணக்கிடுகையில், தாய்வழியில் மூன்று தலைமுறை வரையிலும் தந்தைவழியில் ஐந்து தலைமுறை வரையிலும் குருதித்தொடர்பு உடையவர்கள் சபிண்ட உறவுமுறையினர் (Sapinda Relationship) எனப்படுவர். இந்துத் திருமணச்சட்டத்தின் கீழ், சபிண்ட உறவு நிலையில் உள்ள ஓர் ஆணும் பெண்ணும் திருமணம் செய்துகொள்ளுதல் என்பது

இயலாது. ஆனால், ஒரு குறிப்பிட்ட சமூக வழக்கம் அவ்வாறு சபிண்ட உறவுநிலையில் உள்ளவர்கள் திருமணம் செய்து கொள்வதை அனுமதித்திருக்கும் போது திருமணம் செய்துகொள்ளலாம்.

சபிண்ட உறவுமுறைக் கணக்கீடு: மணமகன், மணமகளுக்கிடையேயுள்ள சபிண்ட உறவுமுறையை இது இணைக்கப்பட்டுள்ள விளக்க வரைபடங்கள் மூலம் எளிதில் அறிந்து கொள்ளலாம்.

விளக்க வரைபடம் 1-இல் 'அ' என்பது மணமகனையும், 'த' என்பது 'அ'-இன் தந்தையையும்; 'த1', 'த2', 'த3', 'த4', ஆகியவைகள் 'அ'-இன் தந்தையின் தந்தைவழி மூதாதையரையும்; 'ததா' என்பது 'அ'-இன் தந்தையின் தாயையும்; 'ததாதா', 'ததாதத', 'ததாததத' என்பவை 'அ'-இன் தாயின் தந்தைவழி மூதாதையரையும்; 'ம', 'மம', 'மமம1', 'மமமம' என்பவை முறையே 'த3'இன் மகன், பேரன், கொள்ளுப் பேரன், கொள்ளுக் கொள்ளுப்பேரனையும்; 'ஆ' என்பது 'ததாதத'-இன் மற்றொரு மகனையும்; 'பெ1' முதல் 'பெ11' வரையிலானவைகள் பெண்வழி உறவினர்களையும் குறிக்கும்.

(1) 'த3' - 'அ', 'பெ1' ஆகியோருக்குப் பொது மூதாதை; அவர், 'அ'-வுக்குத் தந்தையின் தந்தையின் தந்தையின் தந்தையும் 'பெ1'-வுக்குத் தாயின் தந்தையுமாவார். 'த3' - 'அ'-இன் தந்தை வழியில் 'அ' இடமிருந்து ஐந்தாம் தலைமுறையையும் 'பெ1' -இடமிருந்து 'பெ1' -இன் தாய்வழியில் மூன்றாம் தலைமுறையையும் சார்ந்திருப்பதால், ஈண்டு 'அ'-வும் 'பெ1'-உம் சபிண்ட உறவுடையவராவர்.

(2) 'த3' - 'அ', 'பெ4' ஆகியோருக்குப் பொது மூதாதை; அவர், 'அ'-வுக்குத் தந்தையின் தந்தையின் தந்தையின் தந்தையும் 'பெ4'-வுக்குத் தாயின் தந்தையின் தந்தையுமாவார்; 'த3' 'அ'-இடமிருந்து 'அ'-இன் தந்தைவழியில் ஐந்தாம் தலைமுறையையும் 'பெ4' -இடமிருந்து 'பெ4'-இன் தாய்வழியில் நான்காம் தலைமுறையையும் சார்ந்தவராயிருப்பதால், ஈண்டு 'அ'-வும் 'பெ4'-வும் சபிண்ட உறவுடையவர் ஆவதில்லை. ஆனால், 'அ'-வும் 'பெ3'-உம் சபிண்ட உறவுடையவர்கள் ஆவர்.

(3) மேற்கண்ட விளக்க வரைபடத்தில் 'த3' - 'அ' -இடமிருந்து அவரது தந்தைவழியில் ஐந்தாம் தலைமுறையையும், 'பெ5' - இடமிருந்து அவரது தந்தை வழியில் நான்காம் தலைமுறையும்; 'பெ6' -இடமிருந்து அவரது தந்தைவழியில் ஐந்தாம் தலைமுறையையும் சார்ந்திருப்பதால், ஈண்டு 'அ' - 'பெ5' மற்றும் 'பெ6' ஆகியோருக்குச் சபிண்ட உறவு

உடையவராகிறார். ஆனால், 'அ' 'பெ7'-க்குச் சபிண்ட உறவு உடையவர் ஆவதில்லை; ஏனெனில், 'த3' 'பெ7'-இடமிருந்து அவரது தந்தைவழியில் ஆறாம் தலைமுறையைச் சார்ந்தவராயிருப்பதால்.

(4) 'த4' - அ-இடமிருந்து அ-இன் தந்தை வழியில் ஆறாம் தலைமுறையைச் சார்ந்திருப்பதால், ஈண்டு 'அ'-வுக்கும் 'த4'-இன் பெண் இறங்குவழி உறவினருக்குமிடையே எந்தவித சபிண்ட உறவுமுறையும் கிடையாது.

(5) 'ததாததத' - அ-இடமிருந்து-ஆறாம் தலைமுறையைச் சார்ந்திருப்பதால், ஈண்டு, 'அ'-வுக்கும் 'ததாததத' பெண் இறங்குவழி உறவினருக்குமிடையேயுள்ள உறவுநிலை முந்தைய எடுத்துக்காட்டில் உள்ளவாறே அமையும்.

(6) 'அ', 'பெ9' ஆகியோரது பொது மூதாதையான 'ததாதத', முறையே 'அ'-இன் தந்தையின் தாயின் தந்தையின் தந்தையும் 'பெ9'-இன் தாயின் தந்தையுமாவார். 'ததாதத' 'அ'-இடமிருந்து 'அ'-இன் தந்தைவழியில் ஐந்தாம் தலைமுறையையும், 'பெ9' -இடமிருந்து அவரது தாய்வழியில் மூன்றாம் தலைமுறையையும் சார்ந்தவராயிருப்பதால், ஈண்டு, 'அ' -வும் 'பெ9'-உம் ஒருவருக்கொருவர் சபிண்ட உறவு உடையவர் ஆவர்.

(7) 'அ', 'பெ11' ஆகியோருக்குப் பொது மூதாதையான 'ததாதத', முறையே 'அ'-இன் தந்தையின் தாயின் தந்தையின் தந்தையும் 'பெ11'-இன் தந்தையின் தாயின் தந்தையின் தந்தையுமாவார். 'ததாதத' - 'அ', 'பெ11' - ஆகியோர் தத்தம் தந்தை வழியில் அவரவரிடமிருந்து ஐந்தாம் தலைமுறையைச் சார்ந்திருப்பதால், ஈண்டு 'அ' -வும் 'பெ11'-உம் ஒருவருக்கொருவர் சபிண்ட உறவு உடையவர்கள் ஆகிறார்கள்.

விளக்கவரை படம் இரண்டின் விளக்கம்: இதன் கண், 'அ' என்பது மணமகனையும்; 'த2' என்பது தந்தையின் தந்தையின் தந்தையையும், 'ம', 'மமம' 'மமம1', 'மமமம' என்பவை முறையே, 'த2'-இன் மகன், பேரன், கொள்ளுப்பேரன், கொள்ளுக் கொள்ளுப்பேரனையும்; 'பெ1' முதல் 'பெ8' வரையிலானவைகள் பெண்வழி உறவினர்களையும் குறிக்கும்.

(1) 'அ', மற்றும் 'பெ1' முதல் 'பெ8' வரையிலுள்ளவர்களது பொது மூதாதையான 'த2', 'அ'-இடமிருந்து 'அ'-இன் தந்தைவழியில் நான்காம் தலைமுறையையும்; 'பெ2'-இடமிருந்து, 'பெ2'-இன் தாய்வழியில் நான்காம் தலைமுறையையும், 'பெ3'

இடமிருந்து, 'பெ3'-இன் தாய்வழியில் நான்காம் தலைமுறையையும் சார்ந்தவராயிருப்பதால், ஈண்டு 'அ'-வும் 'பெ2' உம் சபிண்ட உறவு உடையவர்களாகவும், 'அ'-வும் 'பெ3'-உம் சபிண்ட உறவு அற்றவர்களாகவும் உள்ளனர்.

(2) 'அ'-வும் 'பெ4'-உம் ஒருவருக்கொருவர் சபிண்ட உறவு உடையவர்கள் ஆவர். ஏனெனில், பொதுமுதாதையான 'த2' 'அ'-இடமிருந்து 'அ'-இன் தந்தைவழியில் நான்காம் தலைமுறையையும், 'பெ4'-இடமிருந்து 'பெ4'-இன் தந்தைவழியில் மூன்றாம் தலைமுறையையும் சார்ந்தவராயிருப்பதால், ஆனால், 'அ'-வும் 'பெ5'-உம் ஒருவருக்கொருவர் சபிண்ட உறவு உடையவர்கள் ஆகார். ஏனெனில், பொதுமுதாதையான 'த3', 'பெ5'-இடமிருந்து 'பெ5'-இன் தாய்வழியில் நான்காம் தலைமுறையைச் சார்ந்தவராயிருப்பதால்.

(3) 'அ'-வும் 'பெ6'-உம் ஒருவருக்கொருவர் சபிண்ட உறவு உடையவர்கள் ஆவர். ஏனெனில், பொதுமுதாதையான 'த2'- 'அ', 'பெ6' ஆகியோரிடமிருந்து அவரவர்தம் தந்தைவழியில் நான்காம் தலைமுறையைச் சார்ந்தவராயிருப்பதால்.

(4) 'அ'-வும் 'பெ7'-உம் ஒருவருக்கொருவர் சபிண்ட உறவு உடையவர்கள் ஆவர். ஏனெனில், பொதுமுதாதையான 'த2', 'அ'-இடமிருந்து 'அ'-இன் தந்தைவழியில் நான்காம் தலைமுறையையும், 'பெ7'-இடமிருந்து 'பெ7'-இன் தந்தைவழியில் ஐந்தாம் தலைமுறையையும் சார்ந்தவராயிருப்பதால்.

(5) பொது முதாதையான 'த2', 'அ'-இடமிருந்து 'அ'-இன் தந்தைவழியில் நான்காம் தலைமுறையைச் சார்ந்தவராயிருந்த போதிலும் 'அ'-வும் 'பெ8'-உம் ஒருவருக்கொருவர் சபிண்ட உறவு உடையவர்கள் ஆகார். ஏனெனில் 'த2' 'பெ8'-இடமிருந்து 'பெ8'-இன் தந்தை வழியில் ஆறாம் தலைமுறையைச் சார்ந்திருப்பதே காரணமாகும்.

விளக்க வரைபடம் மூன்றுக்கான விளக்கம்: இதன் கண், 'அ', என்பது மணமகனையும்; 'தா' என்பது அவன் தாயையும்; 'தாத' என்பது அவன் தாயின் தந்தையையும்; 'தாதா' என்பது அவன் தாயின் தாயையும்; 'தாதத' என்பது அவன் தாயின் தந்தையின் தந்தையையும்; 'தாதாத' என்பது அவன் தாயின் தாயின் தந்தையையும்; 'தாதாத' என்பது அவன் தாயின் தந்தையின் சகோதரனையும்; 'தாதத' என்பது அவன் தாயின் தந்தையின் உடன்பிறந்தானையும்; 'தாத' என்பது அவன் தாயின் சகோதரனையும்; 'தாத' என்பது அவன் தாயின் உடன்பிறந்தானையும்;

தானையும்; 'தாதாத' என்பது அவன் தாயின் தாயின் சகோதரனையும்; 'தாதாத' என்பது அவன் தாயின் தாயின் உடன்பிறந்தானையும்; 'தாதாத' என்பது அவன் தாயின் சகோதரனின் மகனையும்; 'தாதாதாத' என்பது அவன் தாயின் சகோதரனின் மகனின் மகனையும்; 'தாதாதாத' என்பது அவன் தாயின் உடன்பிறந்தானின் மகனையும்; 'பெ1' முதல் 'பெ11' வரையிலானவை பெண்வழி உறவினர்களையும் குறிக்கும்.

(1) 'தாத' - 'அ', 'பெ1', 'பெ2'-ஆகியோருக்குப் பொது முதாதை. 'பெ1'- அ-இன் தாயின் சகோதரனின் மகள். 'தாத' 'அ'-இடமிருந்து 'அ'-இன் தாய்வழியில் மூன்றாம் தலைமுறையையும், 'பெ1'-இடமிருந்து 'பெ1'-இன் தந்தைவழியில் மூன்றாம் தலைமுறையையும் சார்ந்தவராயிருப்பதால், ஈண்டு 'அ'-வும் 'பெ1'-உம் ஒருவருக்கொருவர் சபிண்ட உறவு உடையவராவர். ஆனால், 'அ', 'பெ2' ஆகியோரது உறவு நிலையானது வேறுபட்டதாகும். பொதுமுதாதையான 'தாத' 'அ'-இடமிருந்து 'அ'-இன் தாய்வழியில் மூன்றாம் தலைமுறையினையும்; 'பெ3' இடமிருந்து 'பெ3'-இன் தந்தைவழியில் நான்காம் தலைமுறையையும்; 'பெ4'-இடமிருந்து 'பெ4'-இன் தந்தைவழியில் ஐந்தாம் தலைமுறையையும் சார்ந்தவராவார். ஆகையால், 'அ' 'பெ3' மற்றும் 'பெ4' ஆகியோருக்குச் சபிண்ட உறவு உடையவர் ஆகார்.

2) 'தாத' - 'அ', 'பெ3' 'பெ4' ஆகியோருக்குப் பொது முதாதை. 'பெ3', 'அ'-இன் தாயின் சகோதரனின் மகனின் மகள்; 'பெ4' - 'அ'-இன் தாயின் சகோதரனின் மகனின் மகள்; 'பெ4'- 'அ'-இன் தாயின் சகோதரனின் மகனின் மகனின் மகள்; 'தாத' - 'அ'-இடமிருந்து 'அ'-இன் தாய்வழியில் மூன்றாம் தலைமுறையையும்; 'பெ3'-இடமிருந்து 'பெ3'-இன் தந்தைவழியில் நான்காம் தலைமுறையையும்; 'பெ4'-இடமிருந்து 'பெ4'-இன் தந்தைவழியில் ஐந்தாம் தலைமுறையையும் சார்ந்தவராவார். ஈண்டு, 'பெ3'-மற்றும் 'பெ4' உடன் சபிண்ட உறவு உடையவர் ஆவார்.

3) 'தாத' - 'அ', 'பெ5' ஆகியோருக்குப் பொது முதாதை. 'பெ5' - 'அ'-இன் தாயின் உடன்பிறந்தானின் மகனின் மகள். 'தாத' - 'அ' - இடமிருந்து 'அ'-இன் தாய்வழியில் மூன்றாம் தலைமுறையையும்; 'பெ5'-இடமிருந்து 'பெ5'-இன் தந்தை வழியில் நான்காம் தலைமுறையையும் சார்ந்தவர். ஈண்டு 'அ'-வும் 'பெ5'-உம் ஒருவருக்கொருவர் சபிண்ட உறவு உடையவர்கள் ஆவர்.

விளக்க வரைபடம் - 1

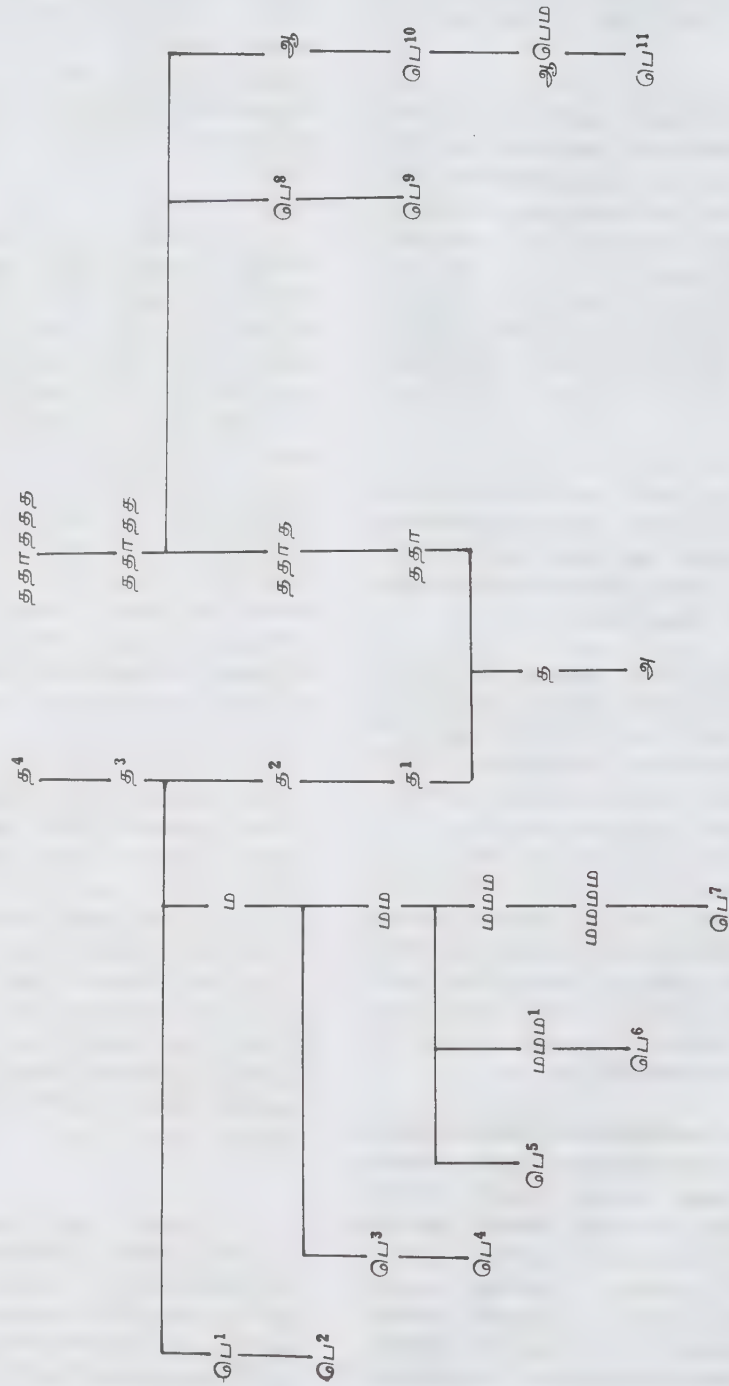

விளக்க வரைபடம்-2

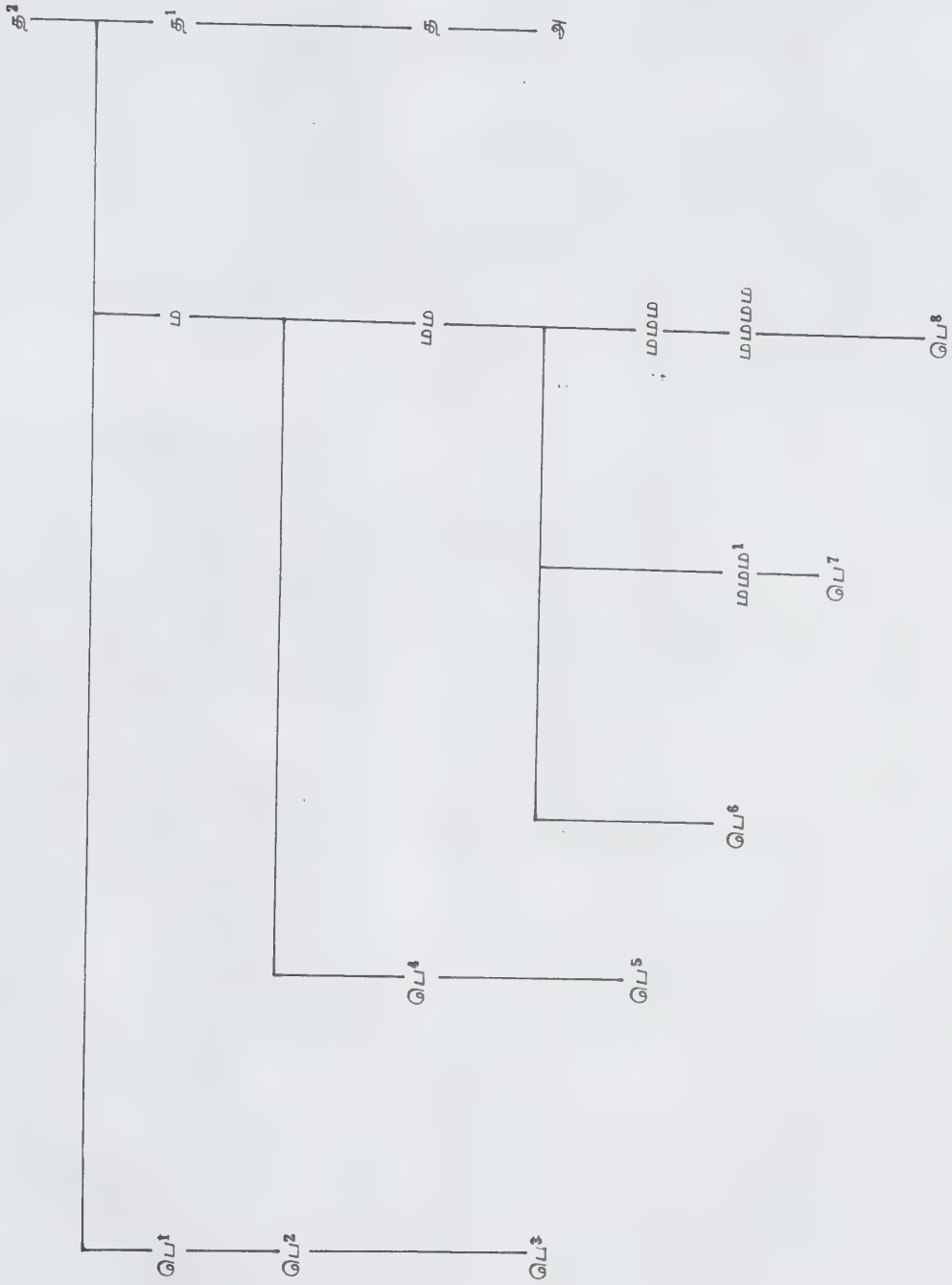

4) 'தாத்' - 'அ', 'பெ6', 'பெ7' ஆகியோருக்குப் பொது மூதாதை 'பெ6'-'அ'-இன் தாயின் உடன் பிறந்தாளின் மகள். பொதுமூதாதையான 'தாத்'- 'அ', 'பெ6' ஆகியோரிடமிருந்து அவரவர்தம் தாய் வழியில் மூன்றாம் தலைமுறையைச் சார்ந்தவராவார். ஆகையால், ஈண்டு 'அ'-வும் 'பெ6'-உம் ஒரு வருக்கொருவர் சபிண்ட உறவு உடையவர் ஆவர். ஆனால், 'அ', 'பெ7' ஆகியோருக்கிடையேயான உறவு வேறுபட்டது. பொதுமூதாதையான 'தாத்'- 'அ'-இடமிருந்து 'அ'-இன் தாய்வழியில் மூன்றாம் தலை முறையையும், 'பெ7'-இடமிருந்து 'பெ7'-இன் தாய்வழியில் நான்காம் தலைமுறையையும் சார்ந்தவராயிருந்தபோதிலும், 'அ'-வும் 'பெ7'-உம் ஒரு வருக்கொருவர் சபிண்ட உறவு உடையவர்கள் அல்லர்.

5) 'தாதத' - 'அ' -இடமிருந்து 'அ' -இன் தாய் வழியில் நான்காம் தலைமுறையைச் சார்ந்தவராவார். ஆகையால், 'அ' -வுக்கும் 'தாதத'-பெண் இறங்குவழி உறவினர்களுக்குமிடையே சபிண்ட உறவு கிடையாது. விளக்க வரைபடத்தில், 'பெ8' 'அ' -இன் தாயின் தந்தையின் சகோதரனின் மகள்; 'பெ9'-'அ' -இன் தாயின் தந்தையின் உடன்பிறந்தாளின் மகள்; இவர்கள் பொது மூதாதையான 'தாதத'-இடமிருந்து மூன்றாம் தலைமுறையைச் சார்ந்தவராயிருந்த போதிலும் 'அ' -வுக்குச் சபிண்ட உறவு உடையவர்கள் ஆகார்.

6) மேற்கட்டியவாறே, 'தாதாத' 'அ' -இடமிருந்து 'அ' -இன் தாய் வழியில் நான்காம் தலைமுறையைச் சார்ந்தவராயிருப்பதால், ஈண்டு 'அ' -வுக்கும் 'தாதாத' பெண் இறங்குவழி உறவினர்கட்குமிடையே சபிண்ட உறவு கிடையாது. விளக்க வரைபடத்தில் 'பெ18'-'அ' - இன் தாயின் தந்தையின் சகோதரனின் மகள்; 'பெ11'-'அ' -இன் தாயின் தாயின் உடன் பிறந்தாளின் மகள்; இவர்கள் அனைவரும் 'தாதாத' பொது மூதாதையிடமிருந்து மூன்றாம் தலைமுறையைச் சார்ந்தவர்களாயிருந்தபோதிலும் 'அ' -வுக்குச் சபிண்ட உறவு உடையவர்களே ஆவர். பு.வே.

துணை நூல்:

Desai (Sunderlal T.), Mulla Principles of Hindu Law, N.M. Tripathi Private Limited, Bombay, 1982.

சபைன்: இது அமெரிக்காவில் ஓடும் ஓர் ஆறு. இது தெக்சாசு (Texas) மாநிலத்தில், தல்லாசு (Dallas) நகரின் வடகிழக்கில் உற்பத்தியாகி, அம்மாநிலத்தின் தென்கிழக்கிலும் தெற்கிலும் ஓடிச் சபைன் ஏரியை

உருவாக்குகிறது. பிறகு இது சபைன் கணவாய் வழியாக மெக்சிகோ வளைகுடாவில் கலக்கிறது. சபைன் ஆற்றின் (Sabine) நீளம் 925 கி.மீ. இதனால் அமைக்கப்படும் சபைன் ஏரியின் நீளம் 27.4 கி.மீ. அகலம் 11.3 கி.மீ.

சபைன்²: இது ஒரு மாவட்டம். இது தெக்சாசு மாநிலத்தின் கிழக்கில் சபைன் ஆற்றினால் சூழப்பட்டுள்ளது. இதன் பரப்பு 1,181 ச.கி.மீ. இம்மாவட்டம் கி.பி.1836-இல் அமைக்கப்பெற்றது. காடுகள் மிகுந்த இப்பகுதியில் மரம் வெட்டும் தொழிலும் மர வேலைகளும் மிகுதியாக நடைபெறுகின்றன. பருத்தி, தானியங்கள், சர்க்கரைவள்ளிக் கிழங்கு, பழங்கள் முதலியன பயிராகின்றன. பால்பண்ணை, ஆடு, மாடு வளர்த்தல், கோழிப் பண்ணை முதலிய தொழில்கள் வளர்ச்சியடைந்துள்ளன. வேட்டையாடுதலும் மீன்பிடித்தலும் சிறப்பாக நடைபெறுகின்றன. தெ.பா.

சபைன்³ பழங்குடியினர் இத்தாலியின் தொன்மையான இனத்தைச் சார்ந்தவர்களாவர். உரோமானியர்களின் மூதாதையர்களுள் இவர்களும் ஒருவர் எனக் கருதப்படுகின்றனர். இவர்கள் உரோம் நகரின் வடகிழக்குப் பகுதியில் வாழ்ந்தனர். சபைன்களை (Sabines) பற்றிக் கூறப்படும் புராணக் கதை உரோமானியர் வரலாற்றிலும் இத்தாலிய மக்களின் வரலாற்றிலும் சிறப்புப் பெற்றுள்ளது. இக்கதையின்படி உரோமுலசு (Romulus), உரோம் நகரை நிறுவியபோது அங்குப் பெண்கள் யாரும் இல்லையாதலால் சுற்றியுள்ள நகரங்களிலிருந்து வேற்று இனப் பெண்களை உரோமானியர்கள் திருமணம் செய்து கொள்ள அனுமதிக்குமாறு அண்டை நகர மக்களை உரோமுலசு வேண்டிக் கொண்டான். ஆனால், அண்டை நகர மக்கள் உரோமுலசின் வேண்டுகோளுக்கு இசைவு தெரிவிக்கவில்லை. அதனால், உரோமுலசு ஒரு பெரிய திருவிழாவிற்கு ஏற்பாடு செய்து அந்த விழாவில் கலந்துகொள்ளுமாறு அண்டை நகர மக்களுக்கு அழைப்பு விடுத்தான். விழாவில் கலந்து கொண்ட சபைன் குடியினரின் இளம் பெண்களை உரோமானியர்கள் வலியக் கடத்திச் சென்று விட்டனர். அதனால் ஆத்திரமடைந்த சபைன் இனத்தவர் உரோமானியருடன் போரிட்டனர். டோரின் கொடுமைகளைக் கண்ணுற்ற சபைன் பெண்கள் சண்டையை நிறுத்தி ஒரே இனத்தாராகச் சேர்ந்து வாழலாம் என வேண்டிக் கொண்டனர். இவ்வாறு சபைன் மக்கள் உரோமானியரோடு கலந்து வாழத் தொடங்கினர்.

சபைன்கள், ஆசுகன் (Oscan) மொழியைப் பேசி இருக்கலாம் எனத் தெரிகிறது. ஆனால், இதைப்பற்றி

எவ்வித கல்வெட்டுகளும் செய்திகளும் கிடைக்கப் பெறவில்லை. ஆனால், பிற்காலத்திய இலத்தீன் எழுத்தாளர்கள் ஆசுகன் மொழியின் தனித்தனிச் சொற்களைப் பற்றிப் பெருமளவு கூறியுள்ளனர். இவர்களின் வழிவந்தவர்களே சாம்னைட்டு (Samnite) பழங்குடிகள் என்ற ஒரு வழக்கும் உண்டு. சீ.ப.

சமடர் அமெரிக்காவில் தென் கரோலினா மாநிலத்தில் உள்ள ஒரு நகரம்; வரலாற்றுச் சிறப்புப் பெற்றது. சமடர் (Sumter) நகரம் கி.பி.1785-ஆம் ஆண்டில் நிறுவப்பெற்றது. பல தொழிலகம் இங்கே வளர்ச்சியடைந்துள்ளன. சிறப்பாக, ஆடை வகைகள், மரச் சாமான்கள், மருத்துவப்பொருள்கள், மின்சார சாதனப் பொருள்கள், எஃகு, இரும்புச் சாமான்கள், வண்ணவேலைப் பொருள்கள் மாடுகளுக்கான தீவனங்கள் முதலியன உற்பத்தியாகின்றன. பொருள்களை அனுப்புவதற்கான கடல் மையமாகவும் சிறப்பான ஒரு வணிக நகரமாகவும் இது வளர்ந்துள்ளது. இதன் மக்கட்டொகை, 1978-இல் 24,300.

அமெரிக்காவில் கி.பி. 1861 முதல் 1865 வரை நடைபெற்ற சிறப்பு வாய்ந்த உள்நாட்டுப் போரில் தென் கரோலினா முக்கியப்பங்கு கொண்டிருந்தது. அங்குள்ள சார்லசுட்டன் (Charleston) துறை முகத்தை அடுத்துள்ள சமடர் கோட்டை தாக்கப் பட்டதால் போர் மூண்டது. இந்நிகழ்ச்சி கி.பி.1861, ஏப்பிரல் 12-ஆம் நாள் ஏற்பட்டது. சமடர் கோட்டையில் துப்பாக்கிகள் வெடித்ததே உள்நாட்டுப் போரின் தொடக்கமாகக் குறிப்பிடப் பட்டுள்ளது.

சமடர் என்றபெயரையுடைய இடங்கள், அமெரிக்காவில் அலபாமா, பிளாரிடா (Florida), சார்ஜியா (Georgia) ஆகிய மாநிலங்களிலும் உள்ளன. தெ.பா.

சம்பந்த சரணாலயர்¹: இவர் திருஞானசம்பந்தர் காலத்தில் வாழ்ந்து, அவரோடு உடன் சென்று அவருக்குத் தொண்டு புரிந்த அடியார்களுள் ஒருவர். அதனால், இவரது காலம் கி.பி. 7-ஆம் நூற்றாண்டாகும். திருஞானசம்பந்தர் திருத்தலப் பயணம் மேற்கொண்டு, பதிகம் பாடி இறைவனைப் பரவிச் செல்லு கையில் திருத்தெளிச்சேரியின் நீங்கிப் போதிமங்கை என்னும் ஊரினை அடைந்தார். அங்குள்ள புத்தர்கள் புத்த நந்தியின் தலைமையில் கூடி, சின்னங்கள் ஊதி வரும் ஞானசம்பந்தர் பல்லக்கின் முன் போந்து 'தம் மொடு வாதஞ் செய்து வென்ற பின்னரே, சின்னங்கள் பிடித்து வருதல் வேண்டும்' என்று கூறித் தடுத்தனர். அதனை அடியவர்கள் ஞான சம்பந்தரிடம் கூறப் புத்தர்கள் பொய்க் கொள்கையை உள்ளவாறு

காட்டுவோம்' என்று உரைத்தார். அந்த வாக்கின் வலியுணர்ந்த தொண்டர் ஒருவர் ஞானசம்பந்தர் வாக்கினால் ஆணையிட்டு, 'புத்த நந்தியின் தலை இடி வீழ்ந்து உருள்வதாக' என்று கடுமையாக மொழிந்தார். அந்த அளவில் இடிவீழப் புத்த நந்தி, தலை துமிந்து வீழ்ந்து இறந்தான். ஞானசம்பந்தர் வாக்கின் வலிகொண்டு இவ்வாறு உரைத்தவரே சம்பந்த சரணாலயர் எனப்படுவார். இவர், ஞானசம்பந்தருக்கு நல்லம்மான் ஆவர் என்று ஆய்வாளர் கூறுகின்றனர். இவர், ஞானசம்பந்தர் செல்லுமிடமெல்லாம் உடன் சென்று, அவர் பாடும் பதிகங்களை உடன் எழுதிப் பேணிப் பாதுகாத்துச் சென்றார் என்றும், அவ்வாறெழுதப் பெற்ற பாடற் சுவடிகள் அனைத்தும் ஞானசம்பந்தருடன் கொண்டு செல்லப் பெற்றன என்றும் கூறுகின்றனர். இவரைச் சேக்கிழார் 'அருமுறை சொல் திருப்பதிகம் எழுதும் அன்பர்' என்னும் தொடரால் குறிப்பிட்டுள்ளார். அ.மா.ப.

சம்பந்த சரணாலயர்²: இவர் கி.பி. 17-ஆம் நூற்றாண்டில் வாழ்ந்த தமிழ்ப்புலவர். இவர் தருமபுர ஆதீனத்திலிருந்த ஞானசம்பந்த தேசிகர் என்பவரிடத்தில் கல்வி கற்றார். தம் ஆசிரியரிடம் உண்மையான அன்பு பூண்டு அவருடைய திருவடிகளையே பற்றுக்கோடாகக் கொண்டு ஓழுகினமையால், சம்பந்த சரணாலயர் எனப் பெயர் பெற்றார். திருமலை நாயக்கர் காலத்தில் தருமை ஆதீனத்தின் 6-ஆம் பட்டத்தில் விளங்கிய ஞான சம்பந்த தேசிகர் காலம் கி.பி. 17-ஆம் நூற்றாண்டாகும். எனவே, அவர் காலத்தில் வாழ்ந்த இவரையும் கி.பி.17-ஆம் நூற்றாண்டினராகக் கொள்வதே தக்கது. இவர்தம் இயற்பெயரும் பிறந்த ஊரும் அறிய இயலவில்லை. சைவ சமயத்தைச் சேர்ந்த இவர் வேளாளர் மரபினைச் சேர்ந்தவர். தருமபுர மடத்தின் வித்துவானாக விளங்கிய வெள்ளியம்பலவாணத் தம்பிரான் சீடர்களுள் இவரும் ஒருவர் என மரபுவழிச் செய்தி கூறுகிறது. இவர் கல்வியில் சிறந்து நுட்பமான அறிவினைப் பெற்றிருந்தார். கருநிறமுள்ள இவரை மைசூர் அரசர் ஒருமுறை காண நேர்ந்தபொழுது 'அண்டங்காக்கை' போலுள்ளார் என இகழ்ந்து கூறினார். அதற்கு அவ் வரசனைப் பார்த்து நீர்தாம் அவ்வாறுள்ளீர் என மறுமொழி உரைத்தார். அதனால், சினங்கொண்ட அரசனிடம், உலக பாரத்தை தாங்கியுயிர்களைக் காப்பது நீர்தாமே எனக் கூறிச் சினத்தைத் தணிவித்தார். இதனைக் கேட்டு மகிழ்ச்சியுற்ற அரசர் இவர்தம் நுட்பமான அறிவையும் ஆற்றலையும் உணர்ந்து பாராட்டினார்.

மேலும் அரசர் கந்தபுராணத்தை எளிமையாக் கித்தருமாறு வேண்ட இவர் கந்தபுராணச் சுருக்கம்

என்னும் நூலினைப் பாடினார். அந்நூல் ஒன்பான் சுவைகளும் அமைந்து 1048 செய்யுட்களைக் கொண்டுள்ளது. அது உற்பத்தி காண்டம், அசுரகாண்டம் மகேந்திர காண்டம் யுத்தகாண்டம், தேவகாண்டம், தட்சகாண்டம் ஆகிய ஆறு காண்டங்களைக் கொண்டமைந்துள்ளது. அனைவராலும் போற்றப்படும் அந்நூல் ஐப்பசி மாதம் கந்தசட்டியின்பொழுது சைவர்கள் படிக்கத்தக்க சிறந்த நூலாகத் திகழ்கிறது. இவர் அந்நூலைப் பாடியமைக்காகப் பலவகைப் பரிசுகளும் மைசூர் அரசரால் அளிக்கப்பெற்றுப் பாராட்டப்பட்டார். அப்பரிசுகளையெல்லாம் தம் ஆசிரியருக்கும் அடியாருக்கும் உரிமையாக்கினார். இதன்மூலம் இவர் அடியார்மீதும் ஆசிரியர்மீதும் கொண்டுள்ள ஈடுபாடு புலனாகும். இவர் தம் ஞானாசிரியர் திருஞான சம்பந்தர் மீது 'சிகாரத்ன மாலை' என்றும் துதி நூலொன்றையும் பாடியுள்ளார். அந்நூல் தம் ஆசிரியரின் வல்லமையைப் புகழ்ந்து கூறுவதாக உள்ளது. வீ.சே.

சம்பந்த முதலியார், பம்மல். கி.பி. 1873-1964): தமிழ் நாடக மேடை கொண்டிருந்த தாழ் நிலையைப் போக்க வேறுபட்ட முறையில் நாடகங்களை எழுதி வழங்கிய சம்பந்த முதலியார் கி.பி. 1873-ஆம் ஆண்டு, பிப்பிரவரி முதல் நாள் சென்னையில் பிறந்தார். இவர்தம் தந்தையார் விசயரங்கம்; தாயார் மாணிக்கவேலு அம்மையார் ஆவர்.

இவர் சென்னைப் பச்சையப்பன் கல்லூரியில் பட்டப்படிப்பு முடித்தபின்னர்ச் சென்னைச் சட்டக் கல்லூரியில் சட்டம் பயின்று தேர்ந்தார். இவர் சில ஆண்டுகள் சிறுவழக்கு நீதிமன்ற நீதிபதியாகப் பணியாற்றினார்; மாவட்ட நீதிபதிப் பதவியையும் தொடர்ந்து வகித்தார்.

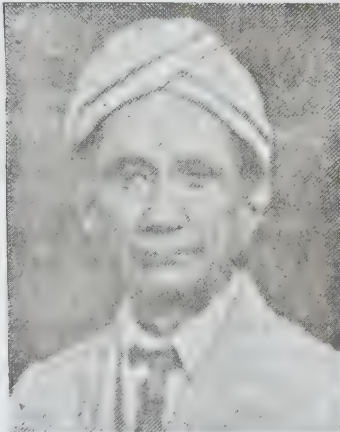

பம்மல் சம்பந்த முதலியார்

இவர் 'சுகுணவிலாச சபா' என்னும் பயின்முறை (Amateur) நாடகக்குழுவை, கி.பி. 1891-இல் தோற்று வித்தார். இவர் 'புட்பவல்லி' என்னும் நாடகத்தை முதல் நாடகமாக எழுதி நடித்தார்; தொடர்ந்து பல நாடகங்களை எழுதினார். மனோகரா, கள்வர் தலைவன், இரத்தினாவளி, சபாபதி, சாரங்கதரன், காதலர்கண்கள் போன்றவை குறிப்பிடத்தக்கன வாகும். மேனாட்டு நாடக மரபைத் தமிழ் நாடக உலகில் அறிமுகம் செய்யவேண்டிப் பல பிறமொழி நாடகங்களைத் தமிழில் தழுவி ஆக்கினார். அமலா தித்தன், மகபதி, வாணிபுரத்து வணிகன், விரும்பிய விதமே, சிங்களநாதன், சாகுந்தலம், மாளவி காக்கலிமித்திரம் போன்றன குறிப்பிடத்தக்க தழுவு நாடகங்களாகும். 'சபாபதி' நாடகம் நான்கு பாகங்களைக்கொண்டு மிகச் சிறந்த நகைச்சுவை நாடகமாகத் திகழ்கிறது.

இவர்தம் பல நாடகங்களையும் தொழில்முறை நாடகக் குழுக்களும் நடத்தின. 'மனோகரன்' நாடகம் பல நாடகக் குழுக்களாலும் நடத்தப்பெற்றுப் பெரு வெற்றிகண்டது.

இவர் பல உயர் அதிகாரிகளையும் வழக்கறிஞர்களையும் தமது குழுவில் நடிக்கச்செய்தார். நடிகர்களின் மேல் மக்கள் கொண்டிருந்த தவறான எண்ணம் நீங்கி மக்களோடு நெருக்கம் உண்டாக இத்திட்டம் உதவி புரிந்தது. உயர்நிலை மக்கள் பலரும் நாடகங்களில் பங்கேற்று நடிக்கவும் இது வழி வகுத்தது.

சம்பந்த முதலியார் தம் நாடகமேடை அனுபவங்களையெல்லாம் 'நாடகமேடை நினைவுகள்' என்ற பெயரில் ஆறு பகுதிகளாக எழுதியுள்ளார். மேலும் இவர் நாடகத்தமிழ், நடிப்புக்கலையில் தேர்ச்சி பெறுவது எப்படி? என்பன போன்ற நல்ல பயனுள்ள நாடக நூல்களையும் எழுதியுள்ளார்.

இவருக்கு 1916-இல் 'இராவ் பகதூர்' பட்டமும் 1959-இல் 'பத்மபூசன்' பட்டமும் வழங்கப்பட்டன. இவர்தம் நாடகப் பணிக்காக 1957-இல் சென்னை மாநகராட்சி மன்றம் இவரைப் பாராட்டிச் சிறப்பித்தது. தமிழ் எழுத்தாளர் சங்கத்தின் கேடயமும் இவருக்கு வழங்கப்பட்டது. இவருக்கு 1944-இல் நடைபெற்ற நாடகக்கலை மாநாட்டில் 'நாடகப் பேராசிரியர்' என்ற பட்டம் அளிக்கப்பட்டது.

பயின்முறை நாடகக்குழுவுக்கு வித்திட்ட சம்பந்த முதலியார் தொடர்ந்து தமிழ்நாட்டில் பல பயின்முறைக் குழுக்களின் தோற்றத்திற்கும் காரணமானார். இம்முறையில் இவர் ஈட்டிய வெற்றி தமிழ்

நாடகக்கலையை வளர்ப்பதில் பலருக்கு ஆர்வமுட்டுவதாய் அமைந்தது.

தமிழ் நாடகக்கலைக்காக அயராது உழைத்த இவர் 1964, செப்டம்பர் 24-ஆம் நாள் தம்முடைய 92-ஆம் வயதில் இயற்கையெய்தினார். க. இர.

துணை நூல்கள்:

இரவீந்திரன், க., சண்முகம், தி.க. நாடகங்கள், எழினி வெளியீடு, அதங்கோடு, 1987.

கிருட்டிணமூர்த்தி, கு. சா., தமிழ் நாடக வரலாறு, வானதி பதிப்பகம், சென்னை, 1979.

சம்பந்தமுதலியார்: ப., நான்கண்ட நாடகக் கலைஞர்கள், சென்னை சங்கீத நாடக சங்கம், சென்னை, 1964.

சம்பந்த முனிவர் கி.பி. 16-ஆம் நூற்றாண்டில் வாழ்ந்த தமிழ்ப் புலவர். இவர் பாண்டி நாட்டின் தென்பகுதியிலுள்ள அளகாபுரி என்னும் ஊரின். சைவ வணிகரான இவர், நிரம்ப அழகிய தேசிகரிடம் தமிழ் இலக்கண இலக்கியங்களை நன்கு பயின்றார். பின்னர்த் துறவியாகித் தம் ஆசிரியருக்கு ஆசிரியராக விளங்கிய ஞானப்பிரகாச தேசிகரின் உறைவிடமான திருவாரூருக்குச் சென்று, பல காலம் தங்கியிருந்தார். இவர் திருவாரூர்ப் புராணம் என்னும் நூலினை இயற்றியுள்ளார். அந்நூல் 2929 செய்யுட்களையும் 108 சருக்கங்களையும் கொண்டுள்ளது. அந்நூல் வடமொழியிலுள்ள மூலநூலைப் பின்பற்றி எழுதப்பட்டதாகும்.

சம்பந்த முனிவர்²: இவர் சம்பந்த மாமுனிவர், பழுதை-கட்டி சம்பந்த பண்டாரம் முதலிய வேறு பெயர்களாலும் வழங்கப்படுவார். இவர் சிற்றம்பல நாடிகள் என்பவரின் மாணவராவார். இவர்தம் மாணவர்களுள் குறிப்பிடத்தக்கவர் சம்பந்த சரணாலயர், காவை அம்பல நாத்த தம்பிரான் முதலியோராவர். இவர் சிற்றம்பல நாடிவெண்பா, சிற்றம்பல நாடி தாலாட்டு, சிவானந்தமாலை முதலிய நூல்களை இயற்றியுள்ளார். சிற்றம்பல நாடிவெண்பா என்னும் நூல் 66 வெண்பாக்களில் சித்தாந்த சாத்திரக் கருத்துகளைக் கூறுவது. அது சிற்றம்பல நாடிமாலை எனவும் வழங்கப்பெறும். சிற்றம்பலநாடி தாலாட்டு என்பது 63 கண்ணிகளைக் கொண்டுள்ள சிறு பிரபந்த நூலாகும். சிவானந்த மாலை என்பது 414 வெண்பாக்களைக் கொண்டு சைவ சித்தாந்த உண்மைகளைக் கூறும் நூல். வீ. சே.

சம்பரான்: இது பீகாரிலுள்ள ஒரு மாவட்டம். இதன் வடக்கே நேப்பாளம் உள்ளது; மேற்கே

காண்டக்கு என்னும் ஆறு ஓடுகிறது. பெட்டையா (Pettiah), மோதிகரி (Motihari), இரையால் (Rayaul) ஆகிய முக்கிய நகரங்கள் இங்கு உள்ளன. இம்மாவட்டம் வரலாற்றுச் சிறப்புமிக்கது. அசோகப் பேரரசின் புகழ்மிக்க கற்றூண் ஒன்று பெட்டையா அருகில் அமைந்துள்ளது. காந்தியடிகள் விடுதலைப் போராட்டத்தின் ஒரு பகுதியாகச் சம்பரானில் சத்தியாக்கிரகம் நடத்தினார். இது 'சம்பரான் சத்தியாக்கிரகம்' (Champaran Satyagraha) என்று பெருமையாகக் குறிப்பிடப்படுகிறது. பா.இரா.

சம்பல் ஆறு வட இந்தியாவில் பாயும் யமுனை ஆற்றின் துணை ஆறு. விந்திய மலைத் தொடரில் மத்திய பிரதேசத்தில் இந்தூர் மாவட்டத்தில் உள்ள மகோவ் (Mhow) என்ற இடத்திற்குத் தெற்கே இது உற்பத்தியாகிறது. சம்பல் ஆறு வடக்கு, தென் கிழக்கு இராசசுத்தான் மாநிலத்தில் பாய்கிறது. பூந்தி, கோடா, மாவட்டங்களுக்கு இந்த ஆறு எல்லையாகவும் அமைந்துள்ளது. இராசசுத்தானில் பாய்ந்தபின் வடகிழக்காகச் சென்று மத்திய பிரதேச மாநில எல்லையிலும் ஓடி, உத்தரப்பிரதேசத்தின் வழியாகச் சென்று, யமுனை ஆற்றுடன் கலக்கிறது. ஏறக்குறைய 900 கி.மீ. இது ஓடுகிறது. இவ்வாற்றின் கிளை ஆறுகளாகப் பானாசு, காலிசிந்து, சிப்ரா, பார்பதி போன்ற ஆறுகள் உள்ளன. சம்பல் பள்ளத்தாக்கு செழிப்புமிக்க தாழ்நிலங்களைக் கொண்டது. சு.இரா.

சம்பல்பூர் பல்கலைக் கழகம்: மேற்கு ஓரிசாவில் பர்லா (Burla) நகரில் 1967-ஆம் ஆண்டில் சம்பல்பூர் பல்கலைக் கழகம் (Sambalpur University) தொடங்கப்பட்டது. இப் பல்கலைக் கழகம் கற்பித்தல், ஆராய்ச்சி, இணைப்புரிமை (Affiliation) ஆகிய பணிகளைச் செய்கிறது.

இப்பல்கலைக் கழகம் பின்தங்கிய ஓரிசா மாநிலத்தில் உயர்கல்வியை மேம்படுத்தும் நோக்கத்துடன் நிறுவப்பட்டது. சம்பல்பூர் பல்கலைக்கழகத்தில் 25 க்கும் மேற்பட்ட இணைப்புரிமைக் கல்லூரிகள் இயங்குகின்றன. மேலும் இரண்டு உறுப்புக் (Constituent) கல்லூரிகளும் உள்ளன. இவ்விரு கல்லூரிகளுள் ஒன்று இலகபத்ராய் சட்டக் கல்லூரியாகும் (Lajpatrai Law College). மற்றொன்று பல்கலைக் கழகப் பொறியியற் கல்லூரியாகும் (University College of Engineering).

சம்பல்பூர் பல்கலைக் கழகத்தில் கலை, வணிகவியல், கல்வியியல், பொறியியல், சட்டவியல், மருத்துவவியல், அறிவியல் ஆகிய புலங்கள் உள்ளன. இப்புலங்களில் மானிடவியல், சமுதாயவியல், வேதி

யியல், பொருளியல், வரலாறு, ஆங்கிலம், மணையியல், இந்தியப் பண்பாடு, நூலகவியல், கணிதவியல், இயற்பியல், ஓரியா, புள்ளியியல், அரசியல், கல்வியியல், ஒமியோபதி, ஆயுர்வேதம் ஆகிய துறைகளில் பட்டப்படிப்புகள் உள்ளன. ஒருசில துறைகள் தவிரப் பெரும்பாலான துறைகளில் இளம்பட்டப்படிப்பு, முதுநிலைப் பட்டப்படிப்பு, ஆராய்ச்சி முதலான அனைத்திற்கும் வழியுண்டு. ஒருசில கல்லூரிகளில் இடைநிலைப்படிப்பும் (Intermediate) உண்டு.

சம்பல்பூர் பல்கலைக் கழக ஆளுகைக்குட்பட்ட பகுதியிலுள்ள மாணவர்கள் தனிப்பட்ட முறையில் பயின்று பட்டம் பெறவும் வசதியுண்டு. சீனம், பிரெஞ்சு, செருமன், உருசியன், திபேத்து முதலான மொழிகளிலும் இசையிலும் பட்டயப் படிப்புகள் (Diploma) இங்கு நடத்தப்படுகின்றன. சீ.ப.

சம்பா இமாச்சலப் பிரதேச மாநிலத்தில் உள்ளதொரு நகரம். சம்பா, மாவட்டமாகவும் உள்ளது. சம்பா நகரம் இராவி நதிக்கரையில் இரண்டு மலைகளின் சரிவில் உள்ளது. மலைச் சரிவு இரண்டு அடுக்குகளையுடையது. முதல் அடுக்கில் பல அரசு அலுவலகங்களும் பூரிசிங்கு (Bhurisingh) அருங்காட்சியகமும் உள்ளன, மேலடுக்கில் குடியிருப்புகள் உள்ளன. இந்நகரத்தில் நெசவுத் தொழில், மருந்து செய்யும் தொழில், வாணிகம் போன்றவை நடைபெறுகின்றன. சம்பாப் (Chamba) பகுதியில் கி.பி. 10-ஆம் நூற்றாண்டைச் சார்ந்த கோயில்கள் உள்ளன. நகரத்தின் மக்கள் தொகை 13,761 (1981).

சம்பா மாவட்டம் 8,195 ச.கி.மீ. பரப்பளவுடையது. இம்மாவட்டம் இமாச்சலப் பிரதேசத்தின் வடமேற்கு மூலையில் அமைந்துள்ளது. இதன் வடக்கிலும் தெற்கிலும் சம்மு, காசுமீரப் பகுதிகளும் இமய மலைகளும் உள்ளன. இம்மாவட்டம் வேளாண்மையைப் பெரிதும் சார்ந்துள்ளது. காடுகள் இங்கு மிகுதி. சம்பா கி.பி. 6-ஆம் நூற்றாண்டில் ஒரு சிற்றரசாக விளங்கியது. பின்னர் காசுமீரம், மொகலாயர், சீக்கியர் ஆகியோரின் ஆட்சிக்கு உட்பட்டிருந்த இப்பகுதி ஆங்கிலேயரின் ஆட்சியின் கீழ், கி.பி. 1846-இல் கொண்டுவரப்பட்டது. இது இமாச்சலப் பிரதேச மாநிலத்துடன் 1948-இல் இணைக்கப்பட்டது. மாவட்டத்தின் மக்கள் தொகை 3,11,147 (1981). சு.இரா.

சம்பாபதி சடாயுவின் தமையன். இவர்கள் இருவரும் அருணனின் புதல்வர்கள். தம்பி சடாயுபால் பேரன்பு கொண்டவன். இவனுக்கு, சுபாரசுவன் என்றொரு மகனுண்டு.

தம்பியுடன் கூடித் தம், தந்தையைக் காணச் செல்லுகையில் சூரியனின் வெப்பம் பொறுக்காமல் சடாயு வருந்தினான். அவனைக் காக்கச் சம்பாபதி அவனுக்குமேல் பறந்து சிறகை விரித்ததால் இறகு தீய்ந்து மகேந்திரமலைச் சாரலில் வீழ்ந்தான். அந்த இடம் சம்பாபதி வனம் என்றழைக்கப்படும். அது காவிரிப்பூம்பட்டினத்தருகில் உள்ளது (மணிமேகலை).

அந்த வனத்திற்கருகில் உலோக சாரங்கர் என்பவரின் தவக் குடில் இருந்தது. அவர் இனிய அறிவுரைகளைக் கூறித் தேற்றியருளினார். 'எங்கும் விரைந்து பறந்து செல்வதில் சிறந்த ஆற்றலுடையேம் என்னும் செருக்கால் எல்லைமீறிப் போயுள்ளாய். அதனால், இந்த அல்லல் வந்துற்றது. உள்ளச் செருக்கு உயிரைக் கருக்கும் என்றார். சீதையைத் தேடிவரும் இராம தூதர் உன்னெதிரில் வந்து இராம நாமத்தை உச்சரித்தால் சிறகு வளரும் என்று சொன்னார். அவ்வகையில் சீதையைத் தேடியலைந்த வானரர்கள் முடிவில் மகேந்திரமலைச் சாரலில் சம்பாபதியைக் காண்கிறார்கள். சடாயு இறந்த செய்தியை அனுமன் மூலம் கேள்விப்பட்டு வருந்துகிறான். தருமமே உருவெடுத்தாற் போன்ற இராமனிடம் உறவு கொண்டாடிச் சடாயு மனப்பூர்வமாக உயிர்விட்டான் என்பதைச் சிறந்த பேறாக நினைக்கிறான். எல்லோரும் இராமநாமத்தை உச்சரிக்குமாறு வேண்டுகிறான். 'எல்லீரும் மன் இராம நாமமே; சொல்லீர் சொல்ல எனக்கோர் சோர்விலா, நன்வீரப் பயன் நண்ணும்' என்கிறான். சம்பாபதியின் கரிந்த சிறகுகள் வளரத் தொடங்கின.

சீதையைத் தேடிவந்த வானரர்களிடம் தனக்குத் தெரிந்தவற்றைச் சம்பாபதி கூறுகிறான். இலங்கைக்குச் செல்லவேண்டிய வகைகளையும் வழி விவரங்களையும் தெளிவாகக் கூறுகிறான். இவனுடைய போதனையின்படியே அனுமான் இலங்கைக்குப் போக நேர்ந்தான். இராமாயண காவியத்தில் இவனைப் பற்றிய செய்தி கூறும் பகுதி சம்பாதிப்பலம் என அமைந்துள்ளது. இரா.பா.

சம்பாபதி மணிமேகலைக் காப்பியத்தால் அறியப்படும் ஒரு தெய்வம். இது சம்பு எனப்படும் நாவல் மரத்தடியில் தவஞ்செய்தமையால், இது சம்பாபதி எனப் பெயர்பெற்றது. அக்காரணத்தால், சம்பு என்ற பெயராலும் இத்தெய்வம் அழைக்கப்பெற்றது. இது சம்புத்தீவு என்னும் தீவின் காவல் தெய்வமாகும்.

இத்தெய்வத்தினைப் பற்றிச் சீத்தலைச் சாத்தனார் தம் மணிமேகலைக் காப்பியத்தின் புலவிடங்

களிற் குறிப்பிட்டுள்ளார். இப் பெண் தெய்வம் சூரியனைப் போலும் செவ்வொளி மிக்கது; விரிந்த சடைமுடியினைக் கொண்டது. மேருமலையில் தோன்றித் தென்திசை வந்து நாவலந்தீவின் காவல் தெய்வமாக அமைந்தது. இது நாவல் மரத்தடியில் நிலைகொண்டது. மேலுமிது பூமிக்குத் துயர் செய்யும் அரக்கர்களுக்குப் பகையான நோன்புடையது.

புகார் நகரம் காவிரிப்பூம்பட்டினம் எனப் பெயர் பெறு முன்னர் சம்பாபதி எனப் பெயர் பெற்றிருந்தது. சம்பாபதி என்னும் தெய்வப் பெண் தங்கியமையால் அந்நகரம் சம்பாபதி எனப்பட்டது. நேர் கிழக்காகச் சென்ற காவிரி, சம்பாபதியின் அருகே சென்று கடலொடு கலந்தது.

காவிரிப்பூம்பட்டினத்தில் சம்பாபதிக்குக் கோயில் அமைக்கப்பட்டிருந்தது. அதனைச் சாத்தனார், 'முதியோள் கோட்டம்' எனப் பலவிடங்களில் குறிப்பிட்டுள்ளார். அக்கோயில் காவிரிப்பூம்பட்டினத்தில் விளங்கியதாகக் கூறப்படும் உலக அறவியில் இருந்த தென்றும் அது, கந்திற்பாவை அமைந்த இடத்திற்கு மேற்குப் பகுதியில் இருந்ததென்றும் கூறப்பட்டுள்ளது. பெருந்துயருற்றோர், சம்பாபதியிடம் முறையிட்டு வேண்டிக்கொள்வது அக்கால மரபெனத் தெரிகிறது.

தன் மகனை இழந்த கோதமை அவனுயிரை மீட்டுத் தருமாறு வேண்டியபோது, அச்செயல் எத்தெய்வத்தாலும் இயலாது என்று கூறி, அவளைத் தேற்றுவீக்கும் வகையில் அவளுக்குச் சக்கரவாளக் காட்சியை வருவித்துக் காட்டிய செய்தி மணிமேகலையில் கூறப்பட்டது.

இத்தெய்வத்தினை, அருந்தவமுதியோள், கன்னி, குச்சரக் குடிகைக்குமரி, சம்பு, சம்புத் தீவக் காவல் தெய்வம், சம்புத் தீவத் தெய்வம், தொன் மூதாட்டி, பொன்னிற் பொலிந்த நிறத்தாள், முந்தை முதல்வி, முதுமூதாட்டி என அமைந்த காரணப் பெயர்களால் சாத்தனார் குறிப்பிட்டுள்ளார். குச்சரக்குடிகை என்பது கூர்ச்சர நாட்டுப் பாணியிலமைந்த கோயில் எனப் பொருள்படும்.

காவிரிப்பூம்பட்டினத்தில் அமைந்திருந்த சம்பாபதி கோயில் சாயாவனத்திலுள்ள கோயிலின் தென்புறத்திலுள்ளது. இதனைச் சம்பாபதி அம்மன் கோயில் என்று வழங்குகின்றனர். இக்காலத்தில் இது, பிடாரி கோயில் எனவும் கூறப்படுகிறது. இக்கோயிலின் வாயில் வடக்கு நோக்கி அமைந்துள்ளது.

சம்பாபதி² இது வங்காள நாட்டின் பழைய தலை நகர்ப் பெயராகும். இப்பெயரையே தமிழர் வடக்கிலிருந்து தென்னாடு போந்து காவிரி கடலொடு கலக்குமிடத்தில் குடியமர்ந்தபோது அவ்விடத்திற்கு இட்டு வழங்கினர் என்று கூறும் கருத்தும் உள்ளது. அ.மா.ப

சம்புகாவியம்: கவிகளின் கற்பனையில் உதித்தது காவியம். இந்தக் காவியங்கள் திருசிய காவியம் என்றும் சிரவிய காவியம் என்றும் (கண்களால் காணப்படுவது - காதுகளால் கேட்கப்படுவது) இரண்டு வகைப்படும். சிரவியத்தில் மகாகாவியம், கண்டகாவியம், கீதிகாவியம் என்று காவியங்களை மூன்று பிரிவுகளாகப் பிரித்துள்ளனர். அவற்றிலும் மூன்று உட்பிரிவுகளுண்டு. காவியங்கள் பத்திய காவியம் (செய்யுள் நடை), கத்திய காவியம் (உரைநடை), கத்திய-பத்திய காவியம் (செய்யுளும் - உரைநடையும் கலந்தவை) எனப் பிரிக்கப்பட்டுள்ளன. மேலே காணும் மூன்றுவகைக் காவியங்களுள் செய்யுளும் உரைநடையும் விரவியுள்ள காவியமே 'சம்புகாவியம்' என்று பெயர்பெறும். இது சிற்றிலக்கிய வகையில் பகுக்கப்பட்டுள்ளது.

சம்பு காவியங்களில் செய்யுளும் உரைநடையும் இடையிடையே ஒத்த அளவினவாகவே அமைக்கப்படும். வசன நடைப் பகுதிகளில் பழமொழிகளுடன், அடுக்குச் சொற்களால் அந்தந்த நூலின் கதையைச் சொல்லும் பகுதியும் அமைக்கப்பட்டிருக்கும். செய்யுள் பகுதியை நோக்கும்போது பல்வகை அணிகளும், பல்வகை யாப்புகளில் அமைக்கப்பட்டுள்ள செய்யுள்களும் அமைக்கப்பட்டிருக்கும். அவை உள்ளத்தைக் கவருதற்காக இயற்றப்படுகின்றன. மேலும், சம்புகாவியங்களில் 'வசனமும் - பாடலும் கலத்தல்' என்ற வேறுபாட்டைத் தவிரப் பிறவகையில் இலக்கியத்திற்காக அமைக்கப்பட்ட இலக்கண மரபுகளே கையாளப்படுகின்றன.

இன்று காணப்படும் காவிய வடிவில், பழமையான வடமொழி இலக்கிய வரலாற்றில் சம்பு காவியம் காணப்படவில்லை. ஆயினும், உபநிடதங்களிலும், சாதகக் கதைகள் கொண்ட பௌத்த சமய உபதேச நூல்களிலும், பாகவதம் போன்ற புராண நூல்களிலும், இதிகாசங்களிலும், செய்யுளும் - உரைநடைப் பகுதியும் விரவிய முறையில் சில இடங்களில் காணப்படுகின்றன. ஆனால், கல்வெட்டுகளில், கலப்புநடை பண்டைக் காலத்திலிருந்தே இடம் பெற்றுவந்துள்ளது. மகாசத்திரபன் உருத்திரதாமன் காலத்தில் கி.பி.150-இல் 'சுதர்சன ஏரி'யைப் புதுப் பித்ததைக் குறித்துச் சம்புகாவிய நடையில் ஒரு கல்

வெட்டு காணப்படுகிறது. சமுத்திரகுப்தனுடைய காலத்தில் அரிசேனனால் இயற்றப்பட்ட பிரசக்தி ஒன்று சம்புகாவிய நடையில் கல்வெட்டில் காணப்படுகிறது. இவ்விரண்டு கல்வெட்டுகளுமே பிற்காலத்திய சம்புகாவியத்தின் இலக்கணங்களையுடையனவாகக் காணப்படுகின்றன. 'பஞ்சதந்திரம்' என்ற சிறந்த கதை நூலும் சம்புகாவிய நடையிலேயே அமைந்துள்ளது. மகாகவி தண்டி. கி.பி. 6-ஆம் நூற்றாண்டில் செய்த 'காவியாதரிசம்' என்னும் காவிய இலக்கண நூலில் சம்புகாவியத்தின் இலக்கணம் கூறப்படுகிறது. அதனால், இக் காலத்திற்கு முன்பே சம்புகாவியம் புகழுடன் விளங்கியுள்ளது என்பது தெளிவாகிறது. இராட்டிர கூடர் மரபில் வந்த மூன்றாம் இந்திரன் ஆட்சிபுரிந்த கி.பி. 10-ஆம் நூற்றாண்டின் தொடக்கத்தில் திரிவிக்கிரமபட்டர் இயற்றிய தமயந்தி கதை எனப்படும் 'நளசம்பு' என்னும் காவியமே நமக்கு இன்று கிடைத்துள்ள முதல் சம்புகாவியமாகும். இக்கவிஞர் 'மதாலசா சம்பு' என்று மற்றுமோர் நூலும் இயற்றியுள்ளார். சைன சமயத்தவரான சோமதேவசூரி என்பவர் இயற்றிய 'யசசுதிலக சம்பு' (கி.பி. 951) அவந்தி தேசத்தரசனாகிய யசேதரனுடைய வரலாற்றையும் சைனமதக் கோட்பாட்டையும் கூறுகிறது. இதைப்போலவே 'அரிச்சந்திர சூரி' யாலியற்றப்பட்ட 'சீவந்தர சம்பு' தமிழ்க் காப்பியமான 'சீவக சிந்தாமணி'யின் கதை போன்றதாகும். இதனைத் தொடர்ந்து சோட்டலனின் (கி.பி. 1026-1050) உதய சுந்தரி கதை, போசனுடைய (கி.பி. 1018-1013) இராமாயண சம்பு, அபினவ காளிதாசனுடைய மாணாக்கன் கவிஞ்சரனுடைய இராசசேகர சரிதம், கி.பி. 15-ஆம் நூற்றாண்டில் வாழ்ந்த அனந்தபட்டர் இயற்றிய 'பாரத சம்பு' ஆகியவை எழுந்தன. சேடகிருட்டிணன், நீலகண்ட தீட்சிதர், வேங்கடாத்திரி, திருமலாம்பா, சிரீநிவாசகவி, பகவந்தராயமகி, நல்லாகவியென்னும் பூமிநாதகவி, வேங்கடேசகவி போன்ற பல புலவர்கள் பலவகைத் தலைப்புகளில் சம்புகாவியங்கள் இயற்றிப் புகழ்பெற்றனர்.

வரலாற்றுத் தொடர்புடைய சம்புகாவியங்கள் பிற்காலத்தில் இயற்றப்பெற்றன. இவற்றுள் விசய நகர மன்னன் அச்சுதப்ப நாயக்கனின் (கி.பி. 1529-1542) மனைவியான திருமலாம்பா இயற்றிய 'வரதாம்பிகா பரிணய சம்பு'; தஞ்சை மராட்டிய மன்னர்களான இரண்டாம் சகசி மன்னர் (கி.பி. 1684-1711) மீது இயற்றிய 'தர்ம விசய சம்பு'; முதலாம் சரபோசி (கி.பி. 1711-1729) மன்னரின் முடிசூட்டு விழாப்பற்றிய செய்திகளைக் கூறும் 'போசல வம்சாவளி சம்பு' சீனிவாசராலியற்றப்பட்ட 'ஆனந்த ரங்க விசய' சம்பு (கி.பி. 1752) முதலிய நூல்கள்

குறிப்பிடத்தக்கன. பிற்கால வடமொழி இலக்கிய உலகில் பல சம்பு நூல்கள் உருவாயின. ந.சீ.

சம்புத்தீவு: சம்பு என்பதற்கு அருகன், ஆதித்தன், எலுமிச்சை, ஒரு தீவு, ஒரு நதி, ஒரு புல், கடவுள், சிவன், சீர்பந்த பாசாணம், தட்டை, துருவன் மனைவி, நரி, நாவல் மரம், பிதா, பிரமன், புத்தன், விட்டுணு எனப் பல பொருள்கள் உண்டு.

சம்புத்தீவு, 'சத்தத் தீவுகளில்' ஒன்று என்றும், 'நான்கு பெருந் தீவினுள்' ஒன்று என்றும் கூறப்படுகிறது. இது 'நாவலந் தீவு' எனவும் வழங்கப்படும். நாவல் மரம் சிறந்துள்ளமையால் இத்தீவு நாவலந் தீவு எனப்பட்டது. 'நாவலோங்கிய மாபெருந் தீவு' (மணி. காதை. 2, வரி-1). இந்நாவலந்தீவு மேரு மலையின் பக்கத்தே இருந்தது என்றும், இம்மேரு மலை எண்பதாயிரம் யோசனை உயரமும் அதற்குத் தக்க பருமனும் உடையது என்றும், இம்மலையைச் சுற்றி ஏழு மலைகளும், இம்மலைகள் ஒவ்வொன்றினையும் சூழ்ந்து, இம்மலைகளின் உயரமளவுள்ள ஆழமும் அகலமும் உடைய ஏழு கடல்கள் இருந்தன என்றும், இவை எல்லாவற்றையும் புறம் சூழ்ந்து கிடக்கும் பெரும்புறக்கடல் ஒன்று இருந்தது என்றும் அப்பெரும்புறக்கடலில் உள்ள நான்கு பெரிய தீவுகளுள் இச்சம்புத் தீவு ஒன்று என்றும், மேலும் இத்தீவு ஒவ்வொன்றையும் சுற்றி ஐந்நூறு, ஐந்நூறு சிறுசிறு தீவுகளாக இரண்டாயிரம் சிறுதீவுகள் இருந்தன என்றும் கூறுவர் (மணி. காதை-6, உ.வே.சா. அரும்.) இச்சம்புத் தீவின் அதி தேவதை சம்பாபதி தெய்வம். பாரத நாடு முற்காலத்தில் சம்புத்தீவு என வழங்கப்பெற்றது. செ.க.

சம்புவராயர்: சோழர்களின் சிற்றரசர்களாகவும், சாமந்தர்களாகவும், படைத் தலைவர்களாகவும் கி.பி. 11, 12-ஆம் நூற்றாண்டுகளில் வாழ்ந்த தலைவர்கள் சம்புவராயர் எனப் பெறுவர். இவர்கள் பல்லவ மரபைச் சேர்ந்தவர்கள். தென்னார்க்காடு, வடஆர்க்காடு மாவட்டப் பகுதிகளில் இவர்கள் அதிகாரம் செலுத்தினர். ஒரு சில சம்புவராயர்களின் பெயர்கள் வருமாறு:

- 1) இராசேந்திர சோழ சம்புவராயன்: இவனுடைய மற்றொரு பெயர் நாலாயிரவன் அம்மையப்பன். முதலாம் குலோத்துங்கனுக்கும் விக்கிரம சோழனுக்கும் அடங்கியிருந்த சிற்றரசன்.
- 2) இராச நாராயண சம்புவராயன்: கலவை என்ற ஊர் இவன் பெயரால் இராசநாராயன்

யண் சதுர்வேதிமங்கலம் என்று அழைக்கப் பட்டது.

- 3) விக்கிரமசோழ சம்புவராயன்: இவனுடைய மற்றொரு பெயர் கண்ணுடையான். இவனுக்குத் தலைவன் இரண்டாம் குலோத்துங்கன்.
- 4) வீரசோழன் அத்திமல்லன், அம்மையப்பன் கண்ணுடையபெருமாள், சோழப்பிள்ளை அழகியசியன் முதலியோர் மூன்றாம் குலோத்துங்கனுக்கு அடங்கியிருந்த சிற்றரசர்கள் ஆவர்.

சம்புவராயரின் அதிகார வளர்ச்சி சோழப் பேரரசின் மத்திய ஆட்சி வலிமை குன்றி வந்ததைக் காட்டுகிறது. சோழப் பேரரசின் சிதைவுக்கும் வீழ்ச்சிக்கும் பின் சம்புவராயரும் மறைந்துவிட்டனர். தமிழ்ப் பற்றுக் கொண்ட சம்புவராயர்கள் பலரைப் பற்றிக் கல்வெட்டுகள் கிடைத்துள்ளன. தெ.பா.

சம்பை: தென்னார்க்காடு மாவட்டத்தில் திருக்கோவலூரிலிருந்து திருவண்ணாமலைக்குச் செல்லும் சாலையில் பெண்ணையாற்றின் வடகரையினை யொட்டி இவ்வூர் அமைந்துள்ளது. 'வாணகோபாடி' என்ற நாட்டுப்பிரிவில் இவ்வூர் இருந்ததாகக் கல்வெட்டுகள் குறிப்பிடுகின்றன. இவ்வூரின் பண்டைய பெயர் வாளையூர் என்பதாகும். சோழர் காலத்தில் கி.பி. 11-ஆம் நூற்றாண்டில் இவ்வூருக்கு நித்த விநோதபுரம், இராசேந்திரபுரம், வீரராசேந்திரபுரம் என்ற பெயர்கள் சூட்டப்பெற்றிருந்தன. முதற் குலோத்துங்க சோழன் காலத்திலிருந்து இவ்வூருக்குச் சண்பை என்ற பெயர் வழங்கி வந்துள்ளது. இப்பெயரே இப்போது இவ்வூருக்கு நிலைத்த பெயராகச் 'சம்பை' என மருவி வழங்குகிறது.

இவ்வூரில் இராட்டிரகூட மன்னனான கன்னர தேவன் கல்வெட்டுள்ளது. முதற்பராந்தக சோழன் காலந்தொட்டு எழுபத்தெட்டு கல்வெட்டுகள் பொறிக்கப் பெற்ற சோழர் காலத்தில் எடுப்பிக்கப் பெற்ற சிவன்கோயில் ஒன்றும் உள்ளது. கல்வெட்டில் இக்கோயில் 'திருத்தான்தோன்றி மகாதேவர்

கோயில்' என்று குறிப்பிடப்படுகிறது. இக்கோயிலைத் தவிர வரலாற்றுச் சிறப்பு வாய்ந்த வேறு கோயில்களும் பழமையான பல உதிரிச் சிற்பங்களும் நிறைந்த ஊராக இவ்வூர் விளங்குகிறது. சோழர்கள் காலத்தில் இவ்வூர் வணிகர்கள் வாழ்ந்த நகரமாக விளங்கியது என்பதை இவ்வூர்க் கல்வெட்டுகள் மூலம் அறிய முடிகிறது.

இவ்வூர்ப் பகுதியில் அமைந்துள்ள சிறிய குன்று ஒன்றில் தமிழ்நாடு அரசு தொல்பொருள் ஆய்வுத்துறையின் கல்வெட்டுப் பயிற்சி நிறுவன மாணவர் ஒருவர் 1981-இல் சங்க காலத் தமிழ்ப்பிராமி கல்வெட்டு ஒன்றினைக் கண்டறிந்தமையால் சம்பை சங்ககால வரலாற்றோடு சேரும் பெருமையை எய்தியது. இக்குன்றில் 'தாசிமடம்' எனப்படும் இயற்கையான குகைத்தளம் ஒன்றின் உட்புறம் இக்கல்வெட்டு, பாறையில் பொறிக்கப் பெற்றிருந்தது. தமிழகத்தினை ஆண்ட மன்னர் குலங்களாக அசோகன் கல்வெட்டுக் குறிக்கும் வரிசையில் சேர, சோழ, பாண்டியரையடுத்து குறிப்பிடப் பெறும் 'சத்யபுத்ரா' என்ற மன்னர் குலம் பற்றி இக் கல்வெட்டே தெளிவுறக் கூறுகிறது.

இயற்கையான குகைத்தளம் ஒன்றினை முனிவர்கள் (சமண முனிவர்கள்) உறைவதற்கு ஏற்ற வகையில் அமைந்த பாழியாக (பள்ளியாக) சத்தியபுரத்தின் அதியன் நெடுமான் அஞ்சி இக்குன்றில் உருவாக்கிக் கொடுத்தான் என்ற செய்தியினை இக்கல்வெட்டு உணர்த்துகிறது. இச்செய்தி கல்வெட்டின் பின்வரும் வரியால் விளங்குகிறது.

'சத்யபுதோ அதியந் நெடுமான் அஞ்சி ஈத்தபாளி'. இக்கல்வெட்டின் எழுத்தமைதியைக் கொண்டு இதன் காலத்தினை கி.பி. முதல் நூற்றாண்டு என்று கணித்துள்ளனர். தமிழ் மொழிக்கேற்ற வகையில் அமைந்த தமிழ்ப் பிராமி எழுத்துகளில் இக்கல்வெட்டு உள்ளது. 'சத்யபுதோ', 'பாளி' என்ற பிராகிருதச் சொற்கள் இக் கல்வெட்டில் விரவி எழுதப் பெற்றுள்ளன. இக்கல்வெட்டில் குறிப்பிடப்பெறும் அதியன் நெடுமானஞ்சி ஔவையார் பாடிய அதியனா

சம்பைக் கல்வெட்டு

கவே இருக்க வேண்டும் என்று இதன் காலத்தினைக் கொண்டு கூறலாம்.

அதியமான் நெடுமானஞ்சியின் இக்கல்வெட்டு, திருக்கோவலூரைத் தலைநகராகக் கொண்டு ஆண்ட மலையமான் ஆட்சிப்பகுதியில் அமைந்த கோவலூருக்கு அண்மையில் அமைந்த சம்பையிலேயே கண்டறியப்பட்டுள்ளது. இவ்வூரை அதியமான் கடந்து வந்தே திருக்கோவலூரை முற்றுகையிட்டு மலையமான் திருமுடிக்காரியை வென்றிருக்க வேண்டும். அம்மறச் செயலுக்குப் பிறகு அறச்செயல் ஒன்றினையும் முனிவர்களுக்காக அக்காலத்தில் செய்துள்ளான். அதியமான் என்று சங்கவிவக்கியம் கூறாத செய்தியை இச்சம்பைக் கல்வெட்டுத் தெரிவிக்கிறது.

சம்பையில் இக்கல்வெட்டு அமைந்துள்ள குன்றுப் பகுதி முழுமையும் சங்ககால மக்கள் வாழ்விடமாக விளங்கியமைக்குச் சான்றாக அப்பகுதியில் சங்க காலத்தினைச் சார்ந்த மிகப்பல கறுப்பு சிவப்பு வண்ண மட்கலன்களின் உடைந்த துண்டுப் பகுதிகள் கிடைப்பது குறிப்பிடத்தக்கது. இவற்றுள் சிலவோடுகள் தமிழ்ப் பிராமி எழுத்துகள் பொறிக்கப் பெற்ற நிலையில் கிடைத்துள்ளன. வெ.வே.

சம்போலியன் சீன் பிராங்காய்சு: எகிப்தின் பண்டைய எழுத்து முறையைப் படித்தறிந்த அறிஞர். இவர் பிரான்சில் கி.பி. 1790-ஆம் ஆண்டு திசம்பர் 23-ஆம் நாள் பிறந்தார். சம்போலியன் (Champollion Jean Francois) கிரனோபிள் (Grenoble) என்ற இடத்திலும் பின்னர் பாரிசிலும் தம் கல்வியை முடித்தார். பல்வேறு அறிஞர்களின் மூலமும், தனிப்பட்ட முறையிலும் தம் அறிவை வளர்த்துக் கொண்ட இவர், தம் 18-ஆம் வயதில் கிரனோபிளில் வரலாற்றுத்துறைப் பேராசிரியராக நியமிக்கப்பட்டார். பின்னர் பாரிசிற்குத் திரும்பிய இவர் எகிப்திய தொல்லெழுத்துகளைப் படித்தறியும் முயற்சியில் ஈடுபட்டார். உரெசெட்டா கல்வெட்டைப் படித்தறிவதில் இவர் வெற்றி பெற்றார். இத்தாலி நாட்டிற்கு கி.பி. 1824-இல் சென்று தூரினில் (Turin) கண்டுபிடிக்கப்பட்ட எகிப்தியப் பொருள்களை இவர் ஆய்ந்தார். பாரிசிலுள்ள உலூவர் அருங்காட்சியகத்திற்காகச் சில அரும்பொருள்களை அங்குச் சேகரித்தார். எகிப்தியத் தொன்மைப் பொருள் பாதுகாப்புப் புனரமைப்பு அலுவலராக, தூரினில் சம்போலியன் நியமிக்கப்பட்டார். எகிப்தில் கி.பி. 1828 முதல் 1829 முடிய பணியாற்றிய இவர் பிரான்சில் எகிப்தியத்தொல்லெழுத்தியல் கட்டிலின் முதல் தலைவராக ஆனார்.

சம்போலியன் எழுதிய பல எழுத்தாவணங்களைப்

பிரெஞ்சு அரசு விலைக்கு வாங்கிப் பாதுகாத்து வருகிறது. எகிப்து பற்றிய ஆய்வை இவர் 4 தொகுதிகளில் வெளியிட்டார். இவர் பாரிசு நகரத்தில் கி.பி. 1832-ஆம் ஆண்டு மார்ச்சு 4-ஆம் நாள் காலமானார். சு.இரா.

சம்மு பல்கலைக் கழகம்: இந்தியாவின் வட பகுதி எல்லைப்புற மாநிலத்தில் சம்மு நகரில் 1969-ஆம் ஆண்டு இப்பல்கலைக் கழகம் நிறுவப்பட்டது. இதற்குமுன் இப்பல்கலைக் கழகம் சம்மு, காசமீர்ப் பல்கலைக் கழகம் எனப் பெயரிடப்பட்டிருந்தது. இது 1948-இல் தொடங்கப்பெற்றது. நிருவாக வசதிக் காகவும் கல்வியை மேலும் பல பகுதிகளுக்கு விரிவு படுத்தவும் எண்ணி 1969-இல் சம்மு பல்கலைக் கழகம் என்றும், காசமீர்ப் பல்கலைக் கழகம் என்றும் தனித்தனிப்பல்கலைக் கழகங்களாகப் பிரிக்கப்பட்டன. இப்போது சம்மு பல்கலைக் கழகத்தின் ஆளுகை (Jurisdiction) சம்மு, காசமீர் மாநிலத்தில் சம்முப் பிரிவை மட்டும் கொண்டுள்ளது.

சம்முப் பல்கலைக் கழகம் கற்பித்தல், ஆராய்ச்சி, இணைப்புரிமை (Affiliation) முதலான பணிகளைக் கொண்டுள்ளது. இங்குக் கலை, ஆயுர்வேதம், மருத்துவம், வணிகவியல், கல்வியியல், சட்டம், இசை, கவிஞ் கலைகள், அறிவியல், சமுதாய அறிவியல், கிழக்கத்திய மொழிகள் முதலான புலங்கள் உள்ளன. இவற்றின் கீழ்ப் பல துறைகள் செயற்படுகின்றன.

இப்பல்கலைக் கழகத்தில் 5 உறுப்புக் கல்லூரிகள் (Constituent Colleges) உள்ளன. அவற்றுள் சம்மு அரசினர் ஆயுர்வேதக் கல்லூரி, சம்மு அரசினர் கல்வியியல் கல்லூரி, சம்முவின கல்வி மற்றும் ஆய்வுக்கான மாதிரி நிறுவனம் (Jammu Model Institute of Education and Research) முதலியன குறிப்பிடத்தக்கவை. இணைப்புரிமை பெற்ற 10 கல்லூரிகளும் இப்பல்கலைக் கழகத்தின் ஆளுகைக்குள் உள்ளன.

மாணவர்கள் பட்டப்படிப்பையும், மேற்பட்டப் படிப்பையும், ஆராய்ச்சிப் படிப்பையும் மேற்கொள்ள வசதியுண்டு. முதுமுனைவர் பட்டங்கள் பெற முழு நேரமாகவும் பகுதி நேரமாகவும் ஆராய்ச்சி செய்வதற்குச் சம்மு பல்கலைக் கழகம் வசதி செய்துள்ளது. இளம் பட்டப்படிப்பு, பட்ட மேற்படிப்பு ஆகிய இரண்டையும் மாணவர்கள் கல்லூரிகளில் சேர்ந்தோ, வெளியிலிருந்து தனிப்பட்ட முறையிலோ (Private study) படித்துப் பட்டம் பெறலாம். இவைதவிர இப்பல்கலைக் கழகம் அஞ்சல்வழிக் கல்வி மையம் ஒன்றையும் நிறுவியுள்ளது. இதன்மூலம் இளநிலைப் பட்டங்களைப் பெறலாம். இந்தியை உருது மொழி

மூலமும், உருது மொழியை இந்தி மூலமும் கற்பிக்கும் சான்றிதழ்ப் படிப்பும் இங்கு உள்ளது.

மருத்துவத்தில் பல உட்பிரிவுகளில் பட்டயப் (Diploma) படிப்பினைச்சம்மு பல்கலைக் கழகம் வழங்குகிறது. இசை, கவின்கலைகள் முதலானவற்றை அறிமுக நிலையில் கற்பிக்கின்றனர். கீழ்த்திசை மொழிகளும், ஐரோப்பிய மொழிகளும் இங்குக் கற்பிக்கப்படுகின்றன. தோக்ரி (Dogri) மொழி ஆய்வுமையம், வயதுவந்தோர் கல்வி மையம், கணிப்பொறி மையம் முதலானவை அண்மையில் தொடங்கப் பட்டவையாகும். சீ.ப.

சமயுக்கை: இராசபுத்திர குலத்தைச் சேர்ந்த இவள் கன்னோசி நாட்டை ஆண்ட செயச்சந்திரனின் மகள். தந்தையின் பகைவனான பிருதிவிராசன்(அசுமீர் நாட்டு இளவரசன்) என்பவனை இவள் காதலித்தாள். இக்காதலைப் புறக்கணித்து, செயச்சந்திரன் சமயுக்கையை வேறு யாருக்காவது திருமணம் செய்விக்க விரும்பி, அக்காலத்தில் அவர்கள் வழக்கப்படி 'சுயம்வரம்' நடத்தினான். அழைப்பு அனுப்பப்படாத பிருதிவிராசன், தான் விரும்பிய சமயுக்கையைக் கடத்திச் சென்று மணம் புரிந்து கொண்டான். இந்நிகழ்ச்சி கி.பி. 1175-ஆம் ஆண்டில் நடந்தது. பிருதிவிராசன் மூன்றாம் பிருதிவிராசன் என்ற பட்டத்துடன் கி.பி. 1177 முதல் 1192 வரை ஆட்சி புரிந்தான். இராணி சமயுக்கையின் வரலாற்றைச் சந்தவரதாயி (கி.பி. 1148-1192) என்னும் பிரதிவிராசனின் அவைக்களப் புலவர் இந்தி மொழியில் சுவைபட எழுதியுள்ளார். தெ.பா.

சம்னர், வில்லியம் கிரகாம் (1840-1910)

அமெரிக்க ஐக்கிய நாடுகளில் சமூகவியல் என்ற அறிவியலைத் தோற்றுவித்தவர்களுள் ஒருவராவார். இவர் ஏல் (Yale) பல்கலைக் கழகத்தில் கி.பி. 1863-ஆம் ஆண்டு அரசியற் பொருளாதாரப் பட்டம் பெற்ற தோடு மட்டுமன்றிப் பிரெஞ்சு (French), எபிரேயம் (Hebrew) ஆகிய மொழிகளையும், பழங்கால மொழிகள், அவற்றின் வரலாறுகள், ஆங்கில இறையியல் போன்றவற்றையும் பயின்றார். ஏல் பல்கலைக் கழகத்தில் கி.பி. 1866-ஆம் ஆண்டு ஆசிரியராகப் (Tutor) பணியாற்றிய இவர், பின்பு கிறித்தவமத குருமாராக நியமிக்கப்பட்டு நியூயார்க்கிலும் (New York), நியூ செர்சியில் (New Jersey) உள்ள மோரிசு டவுனிலும் (Morristown) பணியாற்றினார். இவர் மீண்டும் ஏல் பல்கலைக்கழகத்தில் அரசியல் மற்றும் சமூக அறிவியல் பேராசிரியராக கி.பி. 1872-ஆம் ஆண்டு நியமிக்கப்பட்டார். அங்கு 38 ஆண்டுகள் ஆசிரியராகவும் ஆய்வாளராகவும் பணியாற்றி நற்புகழை

அடைந்தார். பொருளாதார அறிஞராக இருந்த வில்லியம் கிரகாம் சம்னர் (William Graham Sumner) கி.பி. 1850-ஆம் ஆண்டில் சமூகவியலைக் கற்று அமெரிக்கச் சமூக வரலாற்றில் முழு இடத்தைப் பெற்றுப் புகழடைந்தார்.



வில்லியம் கிரகாம் சம்னர்

இவர் சமூக நடத்தையில் வழக்கங்களின் (Customs) செல்வாக்கினைப் பற்றிய ஆய்வில் அதிக ஆர்வம் கொண்டிருந்தார். மரபு (Tradition) சமூக அமைப்பில் மிக முக்கியமான இயல்புகளைத் தீர்மானிக்கும் தன்மை வாய்ந்தது என இவர் நம்பினார். எர்பெர்ட்டு இசுபென்சரின் (Herbert Spencer) சமூகவியல் பற்றிய ஆய்வு நூல் இவர் அரசியற் பொருளாதாரத்திலிருந்து சமூகவியலுக்கு வருவதற்கு மூல காரணமாக அமைந்தது. நெறிகள் ஓர் இயற்கையான உந்து விசையாகும். அரசுகள் எந்த வழியிலும் தலையிடுதலோ ஒழுங்குபடுத்துதலோ கூடாது என இவர் கூறினார். 'நாட்டுப்புற நெறிகள்' (Folkways) என்ற நூல் இவரது முக்கியமான படைப்பாகும். இந்நூலில் வழக்காறுகள், நடத்தை முறைகள், ஒழுக்கலாறுகள், வாழ்க்கை நியதிகள் முதலியன நன்கு ஆராயப்பட்டுள்ளன.

மேலும், இவர் எழுதிய 'சமூக அறிவியல்' (The Science of Society) என்ற நூல் மிகவும் புகழ் வாய்ந்ததாகும். நான்கு தொகுதிகளைக் கொண்ட இந்நூல் கி.பி. 1899-ஆம் ஆண்டு தொடங்கப்பட்டு 1927-ஆம் ஆண்டு கெல்லர் (Albert G. Keller) என்ற

அறிஞரின் உதவியுடன் வெளிவந்தது. இப்புக் கழக சமூகவியல் அறிஞர் 1910-இல் மறைந்தார். பூ.த.

சமசுகிருதம், இந்தியாவின் முதுமொழிகளுள் ஒன்று. சமசுகாரம் என்ற வடமொழி சொல்லிற்குப் 'பண்படுத்துதல்' என்பது பொருள். அதனால், பாணினி போன்ற சிறந்த இலக்கண ஆசிரியர்களால் நன்கு பண்படுத்தப்பட்ட மொழி சமசுகிருதம் என்று சொல்லப்படுகிறது. இது, இந்திய நாட்டின் பண்பாடு சமயம் ஆகிய இரண்டுமும் தொடர்புடைய மொழியாகும். மக்களிடையே இம்மொழி பேச்சு வழக்கில் இல்லாமல் இருப்பினும், இதன் பல்வேறு நூல்களை ஆராய்ந்து வரும் புலவர் கூட்டங்களிடையே இது பேசப்பட்டு வருகின்றது. மேலும், இம் மொழியில் இன்றும் பலர் புதிய செய்யுள்களையும் நாடகங்களையும் வேறு நூல்களையும் ஆக்கி வருகின்றனர்.

மொழியியல் வல்லுநர்களும், இலக்கண ஆசிரியர்களும் இந்தியாவில் வழங்கும் மொழிகளை நான்கு பெரிய மொழிக் குடும்பங்களாக வகுத்துள்ளனர். அவை இந்திய-ஐரோப்பியம் (Indo-European), திராவிடம் (Dravidian), ஆசுதிரியம் (Austrian), திபேத்திய-சீனம் (Tibetan) என்பனவாம். சமசுகிருத மொழி இந்திய-ஐரோப்பிய மொழிக் குடும்பத்தைச் சார்ந்தது என்று ஏற்றுக் கொள்ளப்பட்டுள்ளது. இலக்கிய வளர்ச்சிக்கு நிலைக்களன், பண்பாட்டு மலர்ச்சிக்கு வாயில் என்ற இரண்டு சிறப்புகளைப் பெற்றிருக்கும் இந்திய மொழிகளுள் பெரும்பாலானவை சமசுகிருதத்திலிருந்து பிரிந்து வளர்ந்தன. இந்திய மொழிகள் அனைத்திலுமே சமசுகிருதப் பதங்களின் கலப்பு காணப்படுகிறது. தென்னாட்டில் வழங்கிவரும் திராவிடக் குடும்பத்தைச் சார்ந்த மொழிகளைத் தவிர, வட இந்தியாவில் நன்கு வளர்ச்சிபெற்ற மொழிகளுக்கெல்லாம் சமசுகிருதம்தான் வேர்மொழி என்று சொல்லப்படுகின்றது. தென் மொழிகளும், சமசுகிருதத்துடனும், அதிலிருந்து வந்த பாவி, பிராகிருத மொழிகளுடனும் பண்டைக்காலந் தொடர்க் கூடவே வளர்ந்து வந்துள்ளதாலும், இலக்கண இலக்கியங்களில் இம்மொழிகளுக்கிடையே கொடுக்கல் வாங்கல்கள் இருந்து வந்துள்ளதாலும், எல்லா இந்திய மொழிகளின் இலக்கணத்தையும், வரலாற்றையும் ஆராய்வதற்குச் சமசுகிருத மொழி ஆராய்ச்சி இன்றியமையாததாகும்.

ஒப்புமொழியியல் (Comparative philology) தோற்றம்: சர் வில்லியம் சோன்சு என்ற செருமானிய அறிஞர் கி.பி. 1786-இல் கல்கத்தாவில் உள்ள

அரசு ஆசிரியக் கழகத்துக்கு (Royal Asiatic Society) வருகை தந்து சமசுகிருத மொழியை நன்கு படித்து அம்மொழிக்கும் ஐரோப்பிய மொழிகளுக்கு முள்ள தொடர்பைக் கண்டு பிடித்ததனாலேயே மொழிகளின் ஆராய்ச்சியில் ஒப்பு மொழியியல் (Comparative Philology) என்ற புதுத் துறை தோன்றியது. அதுமுதல் இந்தியநாட்டிலேயே வழங்கி வந்த இம்மொழியினை மேல்நாட்டு அறிஞர்கள் கற்று, மொழியியல் துறையின் வளர்ச்சிக்குத் துணை செய்துள்ளனர். வில்லியம் சோன்சிற்குப் பிறகு அவரைப் பின்தொடர்ந்து கோல்புரூக்பாபு, கிரிம், மாக்கமுல்லர், புருக்மன், விட்னி முதலிய மொழிப்புலவர்கள் இம்மொழியாராய்ச்சித் துறையில் மேலும் ஈடுபட்டு இந்திய-ஐரோப்பிய மொழிகளுக்குள்ள (ஈரடி இலக்கணங்களையும் வகுத்து) பொது இயல்புகளையும் ஆய்ந்து இம்மொழிக் குடும்பத்தில் உலக மொழிகள் இன்னின்னவென்றும் எடுத்துரைத்தனர்.

மக்கள் பரவப்பரவ மொழிகளில் சிறு சிறு வேற்றுமைகள் வளர்ந்து மொழிபேதங்கள் உண்டாகின்றன. அவை நாளடைவில் கிளைமொழிகளாகிப் (Dialects) பின்னர்த் தனித்தனி மொழிகளாக இலக்கிய இலக்கணங்களுடன் வளர்ந்துவிடுகின்றன. இப்படியே மூல இந்திய-ஐரோப்பியம் பல கிளைகளாகப் பிரிந்தது. இப்படிப் பிரிந்த கிளை மொழிகளுள் ஒன்றே சமசுகிருதம். இது இந்திய ஐரோப்பியத்தின் கிழக்கு எல்லையில் உள்ள முக்கியப் பிரிவென்று மொழியியல் வல்லுநர்கள் கருதுகின்றனர்.

சமசுகிருதத்தின் தனிப்பட்ட குடும்பமும் வரலாறும்:

வேதமொழி: சமசுகிருதத்தின் ஒரு பகுதி 'யான இம்மொழி ஆங்காங்கு கிழக்கு, மேற்கு, தெற்கு, வடக்குத் திசைகளில் மக்களுடைய பேச்சு வழக்கில் பல வேற்றுமைகளைக் (Dialectical Differences) கொண்டிருந்தது. பல்வேறுபட்ட மக்கள் பேசிய இந்த மொழியை அறிஞர் இலக்கணத்தால் சீர்திருத்தி, இலக்கியத்தில் ஒரே மாதிரியாகக் கையாண்டனர். இது காப்பியச் சமசுகிருதம் (Classical Sanskrit) ஆகும். இப்பேச்சு வழக்குகளோடு நாற்றிசைப் பேச்சு மொழிகளிலிருந்தும் வளர்ந்து பாவி, அர்த்தமாகதி, செளரசேனி, மகாராட்டிரீ, கொடும் சமசுகிருதமான பைசாசி முதலியன பிராகிருதங்களாக (பிராகிருத மொழிகளாக) மாறின. இவற்றுள் பாவி மொழியைப் பெளத்தர்கள் கையாண்டனர். அர்த்தமாகதியைச் சைனர்களும், செளரசேனியைச் சமசுகிருத நாடகங்களிலுள்ள கீழ்நிலை நாடகமாந்தரும் கையாண்டனர். மகாராட்டிரம் காப்பியங்களில் கையாளப்பட்டது. மக்களுக்

கிடையே வழங்கும் கதை இலக்கியத்திற்குப் பைசாச மொழி பயன்படுத்தப்பட்டது. மேற்சொன்ன இலக்கண வரையறைக்குட்பட்ட காப்பியச் சமசுகிருதத்திற்கும் மக்களிடையே வழங்கும் பேச்சு மொழிக்கும் நடுவில், சிற்சில இலக்கணக் கட்டுப்பாடுகளிலிருந்து வழுவினதும், அரைகுறை இலக்கணமும் கொச்சைப் பேச்சில் சில அம்சங்களைக் கொண்டது மான் மொழி ஒன்று, பொது இலக்கியங்களில் கையாளப்பட்டு வந்தது. இதனைச் சில ஆராய்ச்சியாளர்கள் காதா (Gatha) சமசுகிருதம் (கதைகளுக்குதவும் மொழி) என்றும், இதிகாச புராணங்களில் காணப்படுவதால் இதிகாச சமசுகிருதம் (Epic Sanskrit) என்றும், பௌத்த நூல்களில் காணப்படுவதால் கலப்பு சமசுகிருதம் (Hybrid Sanskrit) என்றும் கூறுவர். பலதரப்பட்ட இலக்கணப் பிழைகள் கொண்ட நடுத்தரமான இந்த சமசுகிருதமே நெடுங்காலம் நடைமுறையில் மக்களால் பேசப்பட்ட மொழியாக இருந்துவந்ததென்று தெரிகிறது.

சமசுகிருதம் பேச்சில் இருந்த மொழி என்பதற்குப் பாணினி இலக்கணத்தில் பேச்சுக்கென்று தரப்படும் இலக்கணச் சூத்திரங்களும், பதஞ்சலி மகாபாடியத்தில் தேர் ஓட்டுபவனும் இதைப் பேசுவதாகச் சொல்லி மேற்கோள் கொடுத்திருப்பதும், நாடகங்களும் சான்றாகும். பாணினி தம் இலக்கணத்தில் இதனைப் 'பாஷா' என்று குறிப்பிடுவது, இது பேச்சு வழக்கில் இருந்ததை வற்புறுத்தும். ஆனால், பாணினியின் இலக்கணத்தில் மிகுதியாகக் கட்டுண்ட பிறகு, இது ஓரளவு பேச்சு வழக்கிலிருந்து கொஞ்சம் கொஞ்சமாக விலகி இலக்கியத்திற்கும், புலவர்களின் சொற்பொழிவுக்கும் கையாளப்பட்டதாக மாறியது என்று கூறலாம். இலக்கணத்தின் மூலம் இம் மொழி சரியாகப் பயன்படுத்தப்பட்ட காரணத்தினால் இதற்குச் சமசுகிருதம் பரிசுத்தம் செய்யப்பட்ட அல்லது பண்படுத்தப்பட்ட மொழி-என்ற பெயர் ஏற்பட்டது. கொச்சை மொழியாகிய, பேசப்படும் பிராகிருத மொழிகளில் இலக்கியங்கள் வளர்ந்த பொழுதும் சமசுகிருதத்தின் ஆட்சி குன்றவில்லை. பிராகிருத இலக்கியமும், இலக்கணமும் சமசுகிருத மொழியையே தழுவி நின்றன. பண்பாட்டிலும் உயர்துறைகளிலும் சமசுகிருதமே ஆளப்பட்டு வந்தது. கல்வெட்டுகளிலும் இதைக் கையாண்டனர். முதலில் இந்த மொழியை வேண்டாம் என்று ஒதுக்கிய பௌத்தர்களும், சைனர்களும் பின்னர் இம்மொழியையே ஏற்றுக்கொண்டனர். மேலும் மதம், பண்பாடு, சமயம் ஆகிய இவற்றின் மூலம் மத்திய ஆசியா, சீனம், தென்கிழக்கு ஆசியா முழுவதும் சமசுகிருதம் பரவியது.

வேதகாலச் சமசுகிருதமும் பிற்காலச் சமசுகிருதமும்: வேதகாலத்தில் வழங்கிவந்த சமசுகிருதத்திற்கும் பிற்காலத்துச் சமசுகிருதத்திற்கும் (Classical Sanskrit) இடையிலான வேறுபாடுகளை மொழியைப் பார்த்த வுடனேயே அறியமுடியும். வேதமொழியில் வழங்கிய பல சொற்கள் பின்னால் வழக்கில் இல்லாமல் போயின. வேதமொழிகளில் விகுதிகளும், விகுதிகளாலாக்கப்பட்ட சொல் உருவங்களும் எத்தனை வகைகள் இருந்தனவோ அவ்வளவு பிற்காலத்தில் இல்லாமல் சிற்சில உருவங்களே இலக்கணத்தில் வைத்துக்கொள்ளப்பட்டன. எடுத்துக்காட்டாகச் 'செய்துவிட்டு' என்பதற்கு வேதமொழியில் 'கிருத்வா', 'கிருத்வி', 'கிருத்வாய' என்ற மூன்று உருவங்கள் வரும். ஆனால் பிற்காலச் சமசுகிருதத்தில் இம்மூன்றில் 'கிருத்வா' என்ற ஒரு உருவமே வைத்துக்கொள்ளப்பட்டது. 'போக' என்பதற்கு, பின் சமசுகிருதத்தில் 'கந்தம்' என்று மட்டும் வரும். வேதமொழியில் 4ஆம் வேற்றுமை விகுதியை வைத்து 'கந்துவே' என்றும், அவ்வாறே ஐந்து, ஆறு, ஏழாம் வேற்றுமை விகுதிகள் சேர்ந்த உருவங்களும் வரும். வேத சமசுகிருதச் சொல்விற்கு முன் சேரும் விகுதியான 'உபசருக்கம்' அப்பொருளில் தனித்துவரும். பின் சமசுகிருதத்தில் அது தனித்துவாராமல் சொல்லுடன் சேர்ந்துதான் வரும். வேதமொழியில் சொற்களுக்கு மூன்று சுரங்கள் (Accent) காணப்படும். அவை ஏற்றம் (உதாத்தம்), இறக்கம் (அனுதாத்தம்), இரண்டிற்கும் பொதுவான சுவரம் (இசுவரிதம்) எனப்படும். இந்த சுவரத்தால் பொருளும் வேறுபடும். இந்த சுவரம் பின் சமசுகிருதத்தில் முற்றிலும் மறைந்து போயிற்று. வேதமொழிகளில் மிகப் பழையநிலை இருக்குவேதப் பாக்களிலும், ஓரளவு அதர்வ வேதப் பாக்களிலும் காணப்படுகின்றன. இருக்குவேத சமசுகிருதத்தைவிட பிற்பட்டது யசூர் வேத சமசுகிருதம். பாக்களாக வரும் சமசுகிருதப் பகுதிகள் பழமை வாய்ந்தவை. பாக்களின் கருத்தையும் வினியோகத்தையும் விளக்கும் உரைநடைப் பகுதியில் அமைந்த பகுதி பிராம்மண பகுதியாகும். அவற்றையடுத்துக் காணப்படும் பரதத்துவத்தை விளக்கும் வேதாந்தங்களான (வேதத்தின் கடைசிப் பகுதியில் உள்ளவை) உபநிடதங்களின் (ஆசிரியருக்கு அருகில் அமர்ந்து பரதத்துவத்தை அறிந்துகொள்ளுதல்) மொழி பிற்பட்டது. எனினும் இவற்றில் பழைய இருக்குவேத சமசுகிருதச் சின்னங்கள் இருப்பதும், அவை பிற்காலக் காப்பியச் சமசுகிருதத்தையும், முற்பட்ட இலக்கண நடைகளையும் தழுவிருப்பதும் நன்கு புலனாகும். செய்யுள் நடையில் இருக்குவேத சமசுகிருதம் இருப்பதனால் யாப்பிலக்கணத்தில் சில வேறுபாடுகள் காணப்படும். உரைநடையிலிருக்கும் பிராம்மணப் பகுதியில் இவ்

வேறுபாட்டிற்குக் காரணமில்லாததனால், பிராம் மண மொழி மிகப் பழமையான இலக்கண உறுப்புகளை விடாமல் பாதுகாத்து வருகிறது.

சமசுகிருத மொழியை முதன் முதலில் மேனாட்டு ஆராய்ச்சியாளர்கள் படித்ததிலிருந்து 'நவீனமொழி இலக்கணத்துறை' ஏற்பட்டதாகச் சொல்லப்பட்டது. மூலமொழி, மற்றும் உறவு மொழிகள் ஆகியவற்றின் இலக்கணங்களை ஆராய்ச் சமசுகிருத இலக்கணமும், இம்மொழி பாதுகாத்து வரும் ஒலிகள், சொல்லுருவங்கள், இலக்கண மரபுகள் ஆகியவையும் மிகவும் உதவியாக இருந்தன. இவ்வாறு குறிக்கத்தக்க அமிசங்கள் சுரம் (Accent), ஒருமை பன்மை தவிர், இருமைச் (துவி வசனம் Dual) சொற்களுக்கு உதவும் விசுதிகள், உயிர்மெய் எழுத்துகளுக்கு ஏற்படும் வேறுபாடுகளை விளக்கும் விதிகள் ஆகும்.

சமசுகிருத மொழியில் உள்ள ஒலிகள்: சமசுகிரு

தத்தில் மொத்தம் 50 ஒலிகள் இருக்கின்றன. அவற்றுள் 13 உயிர் எழுத்துகள்.

| | | | | | |
|-----|------|-----|-----|------|------|
| அ | ஆ | இ | ஈ | உ | ஊ |
| (a) | (ā) | (i) | (ī) | (u) | (ū) |
| ரு | ரூ | லு | ஏ | ஐ | ஔ |
| (r) | (r̄) | (l) | (ē) | (ai) | (o) |
| | | | | | (au) |

திராவிட மொழிகளில் உள்ளதுபோல் எ, ஓ என்ற குறில் உயிர் இல்லை. ஆனால், சாமவேத மரபுகளில் சிற்சில இடங்களில் குறில் 'எகார' 'ஓகார'-ங்கள் ஒலிப்பதாகப் பதஞ்சலி தம்முடைய 'மகாபாடிய'

மெய்யெழுத்துக்கள்:

| பிறப்பிடம் | ஒலிப்பின்மையுடையன (Voiceless) | | ஒலிப்புடையன (Voiced) | | மூக்கின் சம்பந்தம் பெற்றது (Nasal) |
|---------------------------------------|-------------------------------------|---------------------------------|-------------------------------------|---------------------------------|---------------------------------------|
| | காற்றுக் கொள்ளாதது (Unaspirated) | காற்றுக் கொள்வது (Aspirated) | காற்றுக் கொள்ளாதது (Unaspirated) | காற்றுக் கொள்வது (Aspirated) | |
| தொண்டையிலிருந்து எழுவன (Gutturals) | (Ka) (க) | Kha | Ga | Gha | (ṅa) (ங) |
| தாலு அல்லது அண்ணம் (Palatals) | Ca (ச) | Cha | Ja (ஜ) | Jha | na (ஞ) |
| தலை (Cerebrals) | (ṭa) (ட) | (ṭha) | ḍa | ḍha | (ṇa) (ண) |
| பல் (Dentals) | (ta) (த) | tha | da | dha | (na) ந (ன) |
| இதழ் (Laterals) | (pa) (ப) | pha | ba | bha | ma (ம) |

நூலில் கூறுகின்றார். மெய்யெழுத்துகள் 33-இவற்றில் கவனிக்க வேண்டியது ஒவ்வொரு வகையிலும் வல்லினம், மெல்லினம், காற்றுக் கொள்வது (Aspirated), காற்றுக்கொள்ளாதது (Unaspirated) மூக்கின் சம்பந்தம் (Nasal) என ஐந்து ஒலிகள் இருப்பதாகும். இம்மெய்யெழுத்துகளை உரோமன் எழுத்துகளில் பக்கம் 411-இல் கண்டவாறு குறிக்கலாம்.

முன்பக்கத்திலுள்ள ஐந்து வரிசை (வருக்கம்) களைத் ('க' வருக்கம், 'ச' வருக்கம், 'ட' வருக்கம், 'த' வருக்கம், 'ப' வருக்கம்) தவிர, நான்கு உயிர்மெய்கள் (Semi Vowels அந்தஸ்தங்கள்)

| | | | |
|----|----|----|----|
| ya | va | ra | la |
| ய | வ | ர | ல, |

மூன்று சகாரங்கள் (Sibilants or fricatives-ஊசுமாக்கள்)

| | | |
|-----|----|----|
| S'a | Sa | Sa |
| | ஷ | ஸ, |

ஒரு மூச்சு மெய் - 'ha' (உற),

ஒரு முழு மூக்கு ஒலி (அனுசுவரம்) - 'm' (ம்),

உயிர்மெய்களுக்குப் பின்னும் முன்னும் வரும் மூச்சு விடும் ஒலி (விசர்க்கம்),

ah (விசர்க்கம்) h (k) (சுவரமூலீயம்),
h (p) (உபத்மாளீயம்).

மேற்கூறிய ஒலிகளைத்தான் ஆதாரமாகக் கொண்டுள்ளது சமசுகிருத மொழி. சிவபெருமான் ஆனந்த நீடனத்தின் முடிவில் தன் கையிலுள்ள 'உடுக்கை'யைப் பதினான்கு தடவை அசைக்க, அதிலிருந்து ஏற்பட்ட பதினான்கு சூத்திரங்களிலடங்கிய ஒலிகளே சமசுகிருத மொழிக்கு ஆதாரமான ஒலிகள் என்று கூறப்படுகிறது. இப்பதினான்கு சூத்திரங்களும் 'சிவசூத்திரம்' 'மாகேச்சுவர' சூத்திரம் என்று சொல்லப்படுகின்றன. இப்பொழுது சமசுகிருத மொழியில் பின்பற்றப்படுகிற இலக்கண நூலை எழுதிய 'பாணினி' இச்சூத்திரங்களை ஆதாரமாகக் கொண்டு தான் தம்முடைய மிகச்சிறந்த, புகழ்பெற்ற மேற்கூறிய அட்டாத்தியாயீ (எட்டு அத்தியாயங்களுடன் கூடியது) என்று பெயருடைய சூத்திர வடிவத்தில் உள்ள இலக்கண நூலை எழுதினார். அச்சூத்திரங்கள் உரோமன் எழுத்தில் கீழே கொடுக்கப்பட்டுள்ளன.

சிவசூத்திரங்கள்:

1. a i u (n)

2. r ḷ (k)

3. e o (n)

4. aiau (c)

5. h (a) Y (a) V (a) r (a) (t)

6. l (a) (ṇ)

7. n (a) m (a)ṅ (a)ṇ (a) n (a) (m)

8. gh (a) bh (a) (n)

9. gh (a) dh (a) ḍh (a) (ṣ)

10. g (a) b (a) g (a) d (a) d (a) (s')

11. kh (a) ph (a) ch (a) ṭh (a) ṭh (a) c (a)
ṭ (a) t (a) (v)

12. K (a) P (a) (y)

13. S' (a) ṣ (a) S (a) (r).

14. h (a) (l).

மேற்கூறிய 14 சூத்திரங்களில் ஒவ்வொரு சூத்திரத்தின் கடைசி மெய் எழுத்தையும், அடைப்புக் குறியிலுள்ள உச்சரிப்பதின் பொருட்டுக் கொடுக்கப்பட்டுள்ள 'அ' (a)வையும் தவிர மற்ற எழுத்துகள் இப்பொழுது சமசுகிருதத்தில் வழக்கத்தில் வரும் எழுத்துகளாகும். இச்சூத்திரங்களில் 'ha' (ஹ) (5-ஆம் 14-ஆம் சூத்திரம்) என்ற ஓர் எழுத்துத்தான் இரு தடவை கூறப்பட்டுள்ளது. இலக்கண ஆசிரியர்கள் அதற்கு வேறு காரணங்கள் கூறியுள்ளனர். முதல் இரண்டு சூத்திரங்களில் காணப்படும் '5' உயிர் எழுத்துகள் 'குறில்' 'நெடில்' இரண்டையும் குறிக்கும். வேதமொழியில் தமிழ் 'ள' விற்கொப்பான தலையொலியான லகாரமும் (ḷ a, ḷ) அதே மூச்சுடன் ளகாரமும் (lh) என்ற ஒலியும் வருகின்றன. மேற்கூறிய ஒவ்வொரு எழுத்திற்கும் ஒரே ஒலிதான். அவ்வொலி சொல்லில் தான் வரும் இடத்தைப் பொறுத்துத் தன் தன்மையை மாற்றி உச்சரிக்கப்படுவதில்லை.

மேற்கூறிய ஒலிகளுள் தலை - ஒலிகள் என்று கூறப்படும் 'ட' வருக்கம் சமசுகிருதத்திற்குத் திராவிடத்திலிருந்து வந்திருக்கலாம் என்று சில மொழியியல் ஆராய்ச்சியாளர்கள் கூறுவர். ஆனால், திராவிடத்தைச் சேர்ந்த 'சுவர' மொழிகளில் இவை இல்லாததினாலும் சில இந்தோ-ஆரியன் சொற்கள் என்று தீர்மானமாகத் தெரிகின்ற சொற்களின் ஒலிகள் தமக்குள்ளே ஏற்படும் மாறுபாடுகளால் இம்மாற்றம் ஏற்படுவது தெரிவதாலும், இந்தச் சிக்கல் தீர்ந்ததாகச் சொல்ல முடியாது. சமசுகிருத மொழியைத் தவிர இந்திய-ஐரோப்பியக் குடும்பத்தைச் சேர்ந்த

வேறு மொழிகளில் 'தலை' - ஒலிகள் காணப்படாத தனால் மூல மொழியின் (இந்தோ - ஐரோப்பியம்) தலை - ஒலிகள் இருந்திருக்க முடியாதென்றும், ஆனால், இந்திய - ஐரோப்பியன் !+t (பல்-ஒலி சமசுகிருத மொழியில் t+ (தலை-ஒலி) யாக மாறு கிறது என்று ஆராய்ச்சியாளர்கள் கண்டுபிடித்துள்ளனர். இதைத்தான் போர்ட்டுநாடோவின் விதி (Fortunatov's Law) என்றும் குறிப்பிடுவர்.

!+t = t !+th = th !+d = d !+dh = dh
!+n = n !+s = s

சமசுகிருத மொழியைப் பற்றிப் பேசுங்கால் இதை ஆதியிலிருந்து ஆராய்ந்து இதற்கு நுட்பமான இலக்கண விதிகளை வகுத்தவரையும், இதன் இலக்கண நூல்களையும் பற்றிச் சொல்லவேண்டும். சமசுகிருதத்திலுள்ள சமய சம்பந்தமான முதல் நூலான வேதத்தை எழுதாமல் நெடுங் காலம் மனப்பாடமாகவே வைத்து, அதன் இலக்கணங்கள் கெடாமல் இருக்க வேண்டி, அதற்கென வேத மொழியை ஆராய்ந்து அதன் அமிசங்களை நன்குணர வேண்டிய அவசியம் ஏற்பட்டது. ஆகவே, ஒவ்வோ ரொலியின் தன்மையும் 'பிராதிசாக்யம்' 'சிட்சை' என்ற நூல்களில் ஆராயப்பட்டது. மொழி இலக்கணமான 'வியாகரண சாத்திரம்' 6 வேதாங்கங்களுள் ஒன்றாக வளர்க்கப்பட்டது. மேற்சொன்ன சிட்சை, பிராதிசாக்கியம், வியாகரணம் போல் 'நிருத்தம்' என்ற துறையிலும் இலக்கணம் ஒருவாறு ஆராயப் பட்டது. மொழி ஆராய்ச்சியில் வேதகாலத்து இருடிகள் மிகவும் ஊக்கத்தைக் காட்டிப் பல நுண்ணிய விதிகளைக் கவனித்துக் கூறினர். சுமார் 70 இலக்கண ஆசிரியர்கள் இருந்தனர் என்றால் மொழி ஆராய்ச்சியில் இருந்த ஈடுபாட்டை ஊகித்துக் கொள்ளலாம். தமக்குமுன் பல இலக்கண ஆசிரியர்கள் இருந்தனர் என்பதனைக் கி.மு. 700-இல் 'நிருத்தம்' எழுதிய யாசுக முனிவரே குறிப்பிடுகிறார். 'பாரத்துவாசர்', 'சாகல்யர்', 'ஆபிசலி', 'சாகடாயனர்' முதலிய இலக்கண ஆசிரியர்களை கி.மு. 500-இல் இருந்த பாணினியும் தம் சூத்திரங்களில் கூறுகிறார். பாணினிக்கு முன்பு 'இந்திரன்' பெயரில் விளங்கியதும் தொல்காப்பியனார் அறிந்திருந்ததாகச் சொல்லப் படுவதுமான 'ஐந்திரம்' என்ற இலக்கண நூல் இருந்தது. பின்னர் பாணினியைக் காத்தியாயனர், பதஞ்சலி, பர்த்துருகரி முதலியோர் பின்பற்றிச் சமசுகிருத இலக்கியத்தை ஒழுங்குபட வளர்த்தனர். பாணினியின் இலக்கண நூல் கடினம் என்று பழைய ஐந்திரத்தைத் தொடர்ந்து கௌமாரம், சந்திரம், சாசுகிருதச்சனர், ஆபிசலி சாகடாயனர், சைனேந்திரர்,

சாரசுவதம் முதலிய இலக்கண மரபுகளும் தோன்றின.

சமசுகிருத மொழி வேதநடையிலிருந்து மாறிக் காப்பிய சமசுகிருதமாக வளர்ந்தபொழுது சில வேறுபாடுகள் தோன்றின. சொற்களுக்கு முன் சேர்க்கக் கூடிய 'உபசருக்கம்' தன் விருப்பப் படியே தனிமையில் வந்து கொண்டிருந்தது சொல்லுடன் சேர்ந்து வரத் தொடங்கியது. இது மொழியைத் தாராளமாகக் கையாளக்கூடிய எளிமையைக் குறைக்கத் தொடங்கியது. பண்டைய சமசுகிருதத்தில் வினைச் சொற்களைப் பற்பல பொருள்படும் உருவங்களில் தாராளமாக ஆண்டு வந்தனர். பிற்காலச் சமசுகிருதத்தில் வினைச் சொல்லிலிருந்து வந்த எச்சங்களை (Participles) மிகுதியாகக் கையாண்டனர். முன்பு செய்வினை (Active Voice) வாக்கியங்கள் அதிகமாக இருந்தன. பின்னர் இது மாறிச் செய்ப்பாட்டு வினைத் தொடர்கள் (Passive Voices) அதிகமாயின. சமாயம் என்ற சொற்றொடர்கள் பண்டைக் காலந் தொடரே இருந்தாலும் வேதத்தில் அவை அவ்வளவாகக் காணப்படவில்லை. நடுவேயுள்ள விசுதிகளை விட்டுச் சொற்களைச் சங்கிலிகளாகக் கோத்து நீண்ட பெரிய தொடர் மொழியாக ஆள்வது உபநிடத காலத்திலிருந்தே வந்துவிட்டது.

சமசுகிருத எழுத்துகள்: வேதம் மனப்பாடமாகக் குரு சீடர் முறையில் தொன்றுதொட்டுப் பாது காக்கப்பட்டு வந்தது. இந்தியாவில் அமைந்த பழைமையான எழுத்து 'கரோட்டி' என்பது. இது வடமேற்கு எல்லைப்புறத்தில் மட்டும் சிலகாலம் இருந்து வந்தது. பின்னர் 'பிராமி' என்ற எழுத்து இந்தியா முழுவதும் பரவியது. ஆராய்ச்சியாளர்கள் இவ் வெழுத்து கி.மு. 800-இல் செமடிக்கு மக்களிடமிருந்து வணிகர்கள் மூலம் இந்திய நாட்டிற்கு வந்திருக்கலாம் என்று கூறுகின்றார்கள். அரப்பா எழுத்திலிருந்து வந்திருக்கக் கூடும் என்றும் சில அறிஞர்கள் கருதுகிறார்கள். கரோட்டி வலமிடமாக எழுதப்படுவது; பிராமி இடம் வலமாக எழுதப்படுவது. சமசுகிருத மொழிக்குள்ள ஒலிகளுக்குத் தகுந்தாற் போல் கி.மு. 500-லேயே பிராமி மொழி சில மாறுபாடுகளுடன் சீர்திருத்தியமைக்கப்பட்டது. இந்நாள் கிடைக்கும் முதல் பிராமி எழுத்துகள் அசோகரின் கல்வெட்டுகளில் காணப்படுகின்றன. இந்தப் பிராமி எழுத்தே இந்தியா முழுவதும் பரவியது. இப்போது சமசுகிருதம், இந்தி முதலியன எழுதப்படும் தேவநாகரி எழுத்துக்கு மட்டுமல்லாமல், மற்ற எல்லா இந்திய மொழிகளுக்கும் ஆங்காங்குச் சில மாறுதல்களுடன் எடுத்துக் கொள்ளப்பட்டது. சமசுகிருத மொழியை எழுதுவதற்கு இக்காலத்தில் கையாளப்படும் தேவ

நாகரி எழுத்து தோன்றுவதற்கு முன்பு தமிழ் நாட்டைத் தவிர மற்ற இடங்களில் அந்தந்த மொழிகளை எழுதுவதற்குக் கையாண்ட எழுத்துகளே பயன்படுத்தப்பட்டன. தமிழ்நாட்டில் மட்டும் தமிழ் எழுத்துகளைப்போல் காணப்படும் 'கிரந்தம்' என்ற எழுத்து சமசுகிருதத்தை எழுதுவதற்குப் பயன்படுத்தப்பட்டது. சமசுகிருத மொழியில் காணப்படும் எல்லா ஒலிகளும் தமிழ் மொழியில் இல்லாததனாலும், தமிழ் எழுத்துகளைக் கொண்டே சமசுகிருத மொழியை எழுதமுடியாத காரணத்தினாலும் முக்கியமான தமிழ் எழுத்துகளை அதற்குரிய ஒலியுடன் வைத்துக்கொண்டு, சில புதிய வட்டமான எழுத்துகளைக் கொண்டு 'கிரந்தம்' என்ற புதிய எழுத்து உருவாகியது. பனை ஓலைகளில் எழுத்தாணியைக் கொண்டு கிரந்த எழுத்தினால் இலகுவாகச் சமசுகிருத மொழி எழுதப்பட்டு வந்தது. இக்கிரந்த எழுத்து தமிழ் நாட்டில் மட்டுமே வழக்கத்தில் இருந்தது. தேவநாகரி எழுத்து வழக்கத்தில் வரத் தொடங்கியவுடன், கிரந்த எழுத்துகள் மறையத் தொடங்கின. இப்பொழுது சமசுகிருத மொழியை எழுதுவதற்கு 'தேவநாகரி' எழுத்துதான் கையாளப்பட்டு வருகிறது. மேல் நாட்டார் தேவநாகரி எழுத்தினை நன்கு அறிந்துகொள்ளாததனால் ஆங்கில உரோமன் எழுத்தையே உச்சரிப்புக்கேற்றபடி சில குறிகளுடன் (Diacritical marks) சமசுகிருத மொழியை எழுதுவதற்குப் பயன்படுத்துகின்றனர்.

சமசுகிருத மொழியிலும், பிற இந்திய மொழிகளிலும், பண்டைக்கால இலக்கியங்கள் முதலில் பூவரசமர இலைப்பட்டை, பனை ஓலை ஆகியவற்றிலும் பின்பு காகிதத்திலும் எழுதிவைக்கப்பட்டன. இக்காரணத்தினால் பல சிறந்த இலக்கியங்கள் மடிந்துபோயின. நூல் நிலையங்களில் இப்பொழுது காணப்படும் பல்லாயிரக்கணக்கான சமசுகிருதச் சுவடிகள் அனைத்தும் முன்னிருந்து நசித்துப் போன இலக்கியத்தின் ஒரு பகுதியே. மனப்பாடத்தையே முக்கியமாகக் கருதி இந்தச் சமசுகிருத இலக்கியத்தில் மனப்பாடத்திற்கு மிகவும் எளிதாக அந்தந்தத் துறைகளில் சுருக்கமான சொற்களால், அதாவது சுட்டிக்காட்டும் ஒருசொல், இரு சொற்களால் ஆன சூத்திரங்கள் செய்து அவற்றின் மூலம் இலக்கியத்தைக் காத்துவந்தனர். பாணினி தன் இலக்கணம் முழுவதையும் 3700 சூத்திரங்களில் அடக்கினார். அதுபோலவே நிகண்டு, விஞ்ஞானம் முதலிய துறைகளிலும் மனப்பாடத்திற்கு உதவும்படி நூல்கள் சூத்திர வடிவத்திலும், செய்யுள் நடையிலும் எழுதப்பட்டன.

சமசுகிருத இலக்கியம் காலத்தால் பழமையை

யும், அளவில் பெரும் பரப்பையும் கொண்டது. ஏறக்குறைய 4000 ஆண்டுகளாகத் தொடர்ந்து வளர்ந்து வருகிறது. இருக்குவேதப் பாக்கள் கி.மு. 2500-இல் தோன்றின என்பது ஆராய்ச்சியாளர்கள் கருத்து. உலக இலக்கியங்களுள் அழகிய கவிதையோடும், சீரிய கருத்துடனும் இன்று நமக்கு கிடைத்துள்ளவற்றில் இருக்குவேதமே மிகவும் பழமை வாய்ந்ததாகும். இருக்கு வேதம் சந்தத்தில் அமைந்துள்ளது. வேதங்கள் அமைக்கப்பட்டுள்ள செய்யுள் வடிவம் (பாக்கள்) 'சந்தம்' என்று சொல்லப்படுகிறது. (Vedic Metre). இருக்குவேத சந்தங்களில் முக்கியமானவை ஏழு. அட்சரக் கணக்கினாலும், சிற்சில அட்சரங்களில் குறில், நெடில் நெறியாலும் இச்சந்தங்கள் அமைந்திருக்கின்றன. இருக்கு வேதப் பாக்களின் பெரும் பகுதிகளே சாம வேதத்தில் இசையுடன் இசைத்துப் பாடப்பட்டுச் சாமவேதமாகச் சொல்லப்படுகின்றன. இசையில் இப்பாக்களின் சொல்லமைப்பு என்னவென்று புலனாகாதபடி பலவகைகளில் மாறுதல்களை அடைந்துள்ளது. இப்படிப்பட்ட பழைய வேதச் செய்யுள்களின் இசை வடிவத்திலமைந்துள்ள சாம வேதத்தை விலக்கி, மூன்று வேதத் தொகைகளாக (சம்கிதை)ச் சேர்க்கப்பட்டன. அவை இருக்கு, யசுர், அதர்வம் என்பவை.

யசுர் என்பதில் ஒரு கிளை வேள்வி நடத்துவதுடன் நெருங்கிய தொடர்பு கொண்டுள்ளதால் இதில் முதன் முதலாக உரைநடைச் சமசுகிருதம் கையாளப்பட்டது. இந்த உரைநடைச் சமசுகிருதம் பொருள் விளக்கத்திற்கும் அதற்குத் துணையான கதைகளைச் சொல்லுவதற்கும் பயனாகிறது. இப்படிப்பட்ட பழைய உரைநடைச்சமசுகிருத நூல்களே வேதத்தின் இரண்டாம் பாகமான பிராம்மணங்களாகும். இந்தப் பிராம்மணங்களின் இறுதிப் பாகத்தை 'ஆரணியகம்' என்று கொண்டு காட்டில் ஒதிவந்தனர். இதன் முடிவில்தான் பரம் பொருளை விளக்கும் உபநிடதம் காணப்படும். இதுதான் வேதாந்தம் அல்லது 'மறைமுடி' என்று சொல்லப்படும்.

நான்கு வேதத்திற்கும் தனித்தனியே பிராம்மணங்கள், ஆரணியங்கள், உபநிடதங்கள் காணப்படுகின்றன. இருக்குவேதப் பாக்களிலேயே சமசுகிருதச் சொற்களுக்கும், மொழிக்கும் ஆழ்ந்த கருத்துகளையும் உருவற்ற எண்ணங்களையும் விளக்கும் ஆற்றல் நன்கு அமைந்திருந்தது தெளிவாகிறது. இவ்வாற்றல் உபநிடதங்களில் மேலும் சிறந்து விளங்குகிறது.

இந்தப் பரந்த வேத இலக்கியத்தைப் பாதுகாக்கவும், வேள்வி, சடங்கு, ஒழுக்கம் இவற்றிற்குப் பயன்படும் முறையில் இவற்றின் கொள்கைகளைச் சுருக்கி நினைவில் வைத்துக்கொள்ளவும், பரம்பொருளைக்

குறித்துத் தத்துவ ஆராய்ச்சிகளைப் பலதுறைகளாக விளக்கவும் சூத்திரங்கள் என்ற உரைநடையில் சிறுசிறு சொற்களால் ஆன நூல்கள் இயற்றப்பட்டன. வியாகரணம் (Grammar), நிருத்தம் (Etymology), சோதிடம் (Astronomy and Astrology) சந்தம் (Vedic Metre), சிட்சை (The Science of Proper Articulation and Pronunciation of Letters), கற்பம் (Rituals) என்ற 6 வேதாங்கங்கள் இயற்றப்பட்டன. அவை பெரும்பாலும் சூத்திர வடிவங்களிலேயே அமைக்கப்பட்டன.

இம்மொழியைக் கையாண்ட மக்கள் தமக்குத் தெரிந்த வரலாற்றையும், பெரும் நிகழ்ச்சிகளையும் தம்மை ஆண்ட அரசர்களின் தலைமுறைகளையும் தெய்வம், அரசர் ஆகியோர்களின் சரித்திரங்களையும், அதிசயச் செயல்களையும் பொதுமக்கள் பேசும் நடையில் அமைத்து அவ்வப்போது பரப்பி வந்தனர். இப்பழங்கதைகளைச் சந்தத்தில் அமைத்தும் அவற்றை வீணையுடன் பாடியும் பாக்களிடையே உரைநடைகளில் விளக்கியும் வந்தனர். இப்படி வந்த இதிகாசம், புராணம், ஆக்கியானம், உபாக்கியானம் என்ற இலக்கியங்களைப் பாதுகாப்பதற்கான தனி மரபினரும் இருந்தனர். இவர்கள் சூதர், மாகதர் என்று அழைக்கப்பட்டனர். இவ்வழி வந்தனவே மகாபாரதம், இராமாயணம் ஆகிய இதிகாசங்களும், நளதமயந்தி, சாவித்திரி சத்தியவான், சிபி முதலிய உபாக்கியானங்களும் அக்னி, வாயு, பாகவதம் போன்ற 18 புராணங்களும், 18 உப புராணங்களும் ஆகும். இக்கதைகளிலிருந்தும், இதிகாசங்களிலிருந்தும் வளர்ந்தனவே சமசுகிருதக் காப்பியங்கள்.

மேலே கூறிய சூத்திரங்களை நன்கு விளங்கும் படி செய்வதற்காக எழுந்த 'பாடியம்' என்ற உரைகள் இதற்குப்பிறகு வளர்ந்த இலக்கியங்கள்.

அக்காலத்திலேயே அரசர்கள் செய்யும் அலுவல்களைப் பதிவு செய்யவும், அவர்கள் விடுக்கும் செய்திகளுக்கு விளம்பரமாகவும் கல்வெட்டு இலக்கியம் எழுந்தது என்பது அசோகரின் கல்வெட்டுகளிலிருந்து தெரிகிறது.

மேற்சொன்ன சரித்திரங்களையும், மத சம்பந்தமான கதைகளையும் போல் மக்களைப் பற்றிய கதைகளும், பொதுமக்கள் வாழ்க்கையையும் நடத்தை, ஆட்சி முதலியவற்றையும் விளக்கும் நீதிக் கதைகளும், செய்யுள் உரை இரண்டும் கலந்த நடையில் வளர்ந்தன. இந்த வழிவந்தனவே பஞ்ச தந்திரக் கதைகள். உலகு முழுவதும் பரவிய இக்கதை இலக்கியத்திற்குத் தாயகம் இந்தியாவேயாகும்.

தெய்வங்கள், அரசர், சமூகத்திலுள்ள பெருமக்கள் இவர்களுடைய வாழ்க்கையையும் செயல்களையும் இதிகாச புராணங்களில் உள்ளவற்றை விட அதிகமாகக் கவிப்பண்புகளுடன் கவிஞர்கள் பாடத் தொடங்கினர். இதிலிருந்து மகாகாப்பிய இலக்கியங்கள் வளர்ந்தன.

வேள்விகள் செய்வதற்காக ஓமம் செய்யும் குண்டம் முதலியவற்றைக் கட்டுவதற்கும், சரியான பருவம், நாள், நட்சத்திரம் தெரிந்து கொள்வதற்குமான அறிவியல் துறைகளான கணக்கு, சிற்பம், வானவியல் முதலியன வளர்க்கப்பட்டன. உலகமனைத்தும் பரவியுள்ள எண்கள் இந்தியாவிலிருந்தே அரபு நாட்டு வழியாகப்பரவிற்று. எண்களுக்குள் இசுத்தானம் அதன் வழியாக ஒன்று, பத்து, நூறு, ஆயிரம், தசம-பின்னம் (Decimal) என்ற கணக்கு நுட்பங்கள் இந்தியாவிலிருந்தே பரவியவையாகும்.

மத ஒழுக்கத்திலும், தெய்வ வழிபாட்டிலும் ஈடுபடுவதற்காக உடல்நிலை, நோயின்மை, நீண்ட வாழ்க்கை முதலிய சரீர சாதனங்களைப் பெற ஆயுர்வேதம் என்ற மருத்துவமும், பண்டைச் சமசுகிருதத்தில் வளர்க்கப்பட்டு இன்றும் வழக்கில் இருந்து வருகிறது. கிரேக்க மொழியிலுள்ள பல மருத்துவ நூல்கள் சமசுகிருத மொழியிலிருந்து எடுத்து எழுதினவைகளே என்று ஆராய்ச்சியாளர்கள் காண்பித்துள்ளனர். இப்படியே இராணுவ ஆராய்ச்சித் துறைகளிலும் நூல்கள் எழுந்தன. கௌடில்யரின் அருத்த சாத்திரம் பண்டைய அரசியல் நூல்களுள் மிகச் சிறந்ததாகும். அறம், பொருள், இன்பம், வீடு என்ற நான்கு துறைகளிலும், சூத்திரம், உரை, செய்யுள் விளக்க நூல்கள் வளர்ந்தன. இக்கால அறிவியல் கலைச் சொற்களுக்குத் தக்க இந்தியச் சொற்களைத் தருவதற்கான நூல்கள் சமசுகிருதத்தில் உள்ளன.

நற்கலைகள், வீட்டுக்கலைகள், சிறுதொழில்கள் இவற்றைப் பொழுதுபோக்கிற்கும் இன்பத்திற்கும் உதவுவதாகப் பற்பல திறன்களைத் தொகுத்து 64 கலைகளாக வழங்கி அவற்றிற்கு வேண்டிய நூல்களையும் சமசுகிருதம் வளர்த்தது. எடுத்துக்காட்டாக அழகுக் கலைகளான இசையும் ஓவியமும், வீட்டுக்கலைகளான 'பாகசாத்திரம்' வாழ்க்கைக்கு அடிப்படையான 'மணையடி சாத்திரம்' என்ற 'வாசத்து சாத்திரம்' ஆகியவற்றைக் கூறலாம்.

பரம்பொருளை ஆராயப் புகுந்த நூல்கள் வெவ்வேறு வழிகளை வகுத்தன. மேலும் வாதத்திற்கும் ஆராய்ச்சிக்கும் துணையாகச் சொல், வாக்கியம், பொருள் இவற்றின் ஆராய்ச்சி, பொருள்கள் புலனா

கும் வழி, அறிவேற்படும் வகை, அறிவுக்கருவி, அறிவியல் அளவு இவற்றையெல்லாம் கலந்து 'அளவை இயல்' என்ற துறையும் வெகுவாக வளர்ந்தது.

வேதத் துறையில் அடைந்த மன ஒழுக்கத்தையும், இசை நாட்டியங்களில் காணும் அழகையும், சமசுகிருத மொழியின் முழு வன்மையையும் சிறப்பாகக் கூறும் துறை காப்பியத் துறையாகும். இதில் காளிதாசன், பாரவி, முதலிய கவிகள் இயற்றிய பெருங்காப்பியங்கள் தண்டி, பாணன் போன்ற கவிகள் இயற்றிய உரைநடை நூல்கள், போசன், அனந்தபட்டன் போன்றவர்களின் 'சம்பு காப்பியங்கள், காளிதாசன், அமருகன், சயதேவன், பர்த்துருகரி போன்றவர்களின் சிறுகாப்பியங்கள், காளிதாசன், பவபூதி, சூத்திரகன், விசாகத்தன் இவர்களின் நாடகக் காவியங்கள் போன்றவை இம்மொழியிலுள்ள இலக்கியச் சிறப்பிற்குச் சிறந்த எடுத்துக்காட்டுகள். சமசுகிருத ஒலிகளில் காணப்படும் வல்லினம், மெல்லினம், மூச்சொலி வகைகள் பலவிதமாக இருப்பதால் கவிகள் கையாண்டு கையாண்டு இம்மொழியிலுள்ள ஒலி ஒசைகளைக் கொண்டே பொருள் தொனிக்கும்படி செய்யுள் திறனையும் இசைபோல் அமையும் இனிமையையும் இம்மொழிக்கு வழங்கியுள்ளனர். மொழியின் கூட்டினாலும், சொற்களின் வன்மையாலும் சிலேடை செய்யும் ஆற்றலாலும் பரந்த பொருள்களைச் சுருக்கிச் சீரிய எண்ணங்களை நன்கு பதியும்படி சில சொற்களில் சொல்வது இந்த மொழியின் சிறப்புகளில் ஒன்றாகும். இதை நீதிநூல்களிலும், நன்மொழிகளிலும் (சுபாஷிதம்) காணலாம். சிலேடை வசதியால் ஒரே காவியத்தில் இரண்டு மூன்று கதைகளைச் சேர்த்துச் சித்திர காவியங்களையும், பற்பல வகை அணிக் காவியங்களையும் பிற்காலக் கவிகள் தமக்கு இம்மொழி முழுவதும் வசியமாக இருப்பதைக் காட்ட எழுதினர். காப்பியங்களின் மூலமாக இலக்கணம் முதலிய சாத்திரங்களை விளக்கக் கூடிய காப்பியங்கள் சமசுகிருதத்தில் இருந்தன.

சமசுகிருத மொழிக்கு உயிர்ச் சத்தாயிருப்பது மூல வினைச் சொற்களான 'தாதுக்கள்' (Roots) ஆகும். இவை சுமார் 2000 இருப்பதால் தக்க விகுதிகளைச் சேர்த்துச் சொல்லாக்கும் வசதி சமசுகிருதத்திற்கு அளவில்லாமல் ஏற்படுகிறது. இவ்வசதியால் நவீனமாயினவும், பிற நாட்டினவுமான கருத்துகளையும் பொருள்களையும் பொருத்தமான சொற்களால் சொல்லக்கூடிய திறமை இம்மொழிக்கு இருக்கிறது.

கவிதையில் பாத்திரங்களிலும் வருணனைகளிலும் இயற்கையை இணைத்து மனித உள்ளத்தையும், இயற்கையையும் ஒன்றுபடுத்துவது சமசுகிருத காப்பி

யங்களுக்கும் நாடகங்களுக்குமுள்ள சிறப்புகளில் முக்கியமாகச் சொல்லவேண்டியதாகும். இவற்றைக் காளிதாசனின் சாகுந்தலம், மேகதூதம் போன்ற காவியங்களில் காணலாம். 'கிரேக்க நாடகங்களுக்கும் எலிசபெத்திய நாடகங்களுக்கும் நடுவேயுள்ள நூற்றாண்டுகளில் உலக இலக்கியத்தில் சிறப்புற்ற நாடகக்கலை ஒன்று இருந்து வந்ததா என்றால் அதற்கு விடையாக, இந்தியாவில் இருந்துவந்த சமசுகிருத நாடகம் ஒன்றே என்று கீத்து (A.B. Keith) போன்ற மேனாட்டு ஆராய்ச்சியாளர்கள் சொல்லுகின்றனர்.

சமசுகிருத இலக்கிய வளர்ச்சியைக் கீழ்க்கண்டவாறு சுருக்கமாகக் காட்டலாம்.

சமசுகிருத இலக்கியத்தை வேதகால இலக்கியம், பிற்கால இலக்கியம் என்று இரு பிரிவாகப் பிரிக்கலாம். இவ்விரு பிரிவுகளுக்கும் இடைப்பட்டது இதி காச, புராணங்களின் காலங்கள் ஆகும். பிற்கால இலக்கியத்தை சிரவியம் (Audible), திருசியம் (Visible) என்ற இரு பெரும் பிரிவுகளுக்குட்படுத்தலாம். சிரவியம் செய்யுள் (பத்தியம்), உரைநடை (கத்தியம்), சம்பு என்ற மூன்று வகையாகும். செய்யுள், மகாகாவியம், கண்ட காவியம் (Lyrics) எனப் பிரியும். இரகுவம்சம், குமாரசம்பவம், நைடிதம், மாகம் போன்றவை மகா காவியங்கள். சிறு காப்பியங்கள் (கண்ட காவியம்) ஒரு செய்யுள் முதல் பல செய்யுள் கொண்ட காப்பியங்கள். சிருங்காரம், பக்தி, நீதி, வைராக்யம் முதலியவைகளை விவரிக்கும். காளிதாசனின் மேகதூதம், அமருகனின் அமருசதகம் போன்றவை சிருங்கார கண்டகாவியத்திற்கும், பல விதமான தோத்திரங்கள் பக்தி கண்ட காவியத்திற்கும், பர்த்துருகரியின் நீதி, வைராக்ய சதகங்கள் போன்றவை மூன்றாம் வகைக் கண்ட காவியத்திற்கும் எடுத்துக்காட்டாகும். இக்கண்ட காவியங்களில் ஒரு செய்யுளை மட்டும் கொண்டு பொருளை விளக்கக் கூடியதை 'முத்தகம்' என்றும், இரண்டு செய்யுள் மூலம் விளக்குவதை 'உயுக்குமகம்' என்றும், மூன்று செய்யுள்கள் மூலம் கூறுவதை 'குளகம்' என்றும் நான்கு செய்யுள்கள் அல்லது அதற்கு மேற்பட்ட செய்யுள்கள் மூலம் விளக்குவதைச் 'சங்காதம்' என்றும் சொல்லப்படும். உரைநடைக் காவியம் 'சுதா' 'ஆத்யாயிகா' என்று இரு பிரிவாகத் தொடக்க காலத்தில் இருந்தது. கி.பி. 8-ஆம் நூற்றாண்டிற்குப் பிறகு இப்பிரிவுகள் ஏற்கப்படவில்லை. பாணபட்டன் எழுதிய 'அர்ச்சரிதம்' என்பது ஆக்யாயிகா உரைநடைக்கும் 'காதம்பரி' என்பது கதை உரைநடைக்கும் எடுத்துக்காட்டாகும். அனந்தபட்டனின் பாரத சம்பு, போசனின் 'இராமாயணச்சம்பு' முதலியவை சம்பு காவியங்களாகும். திருசிய காவியங்

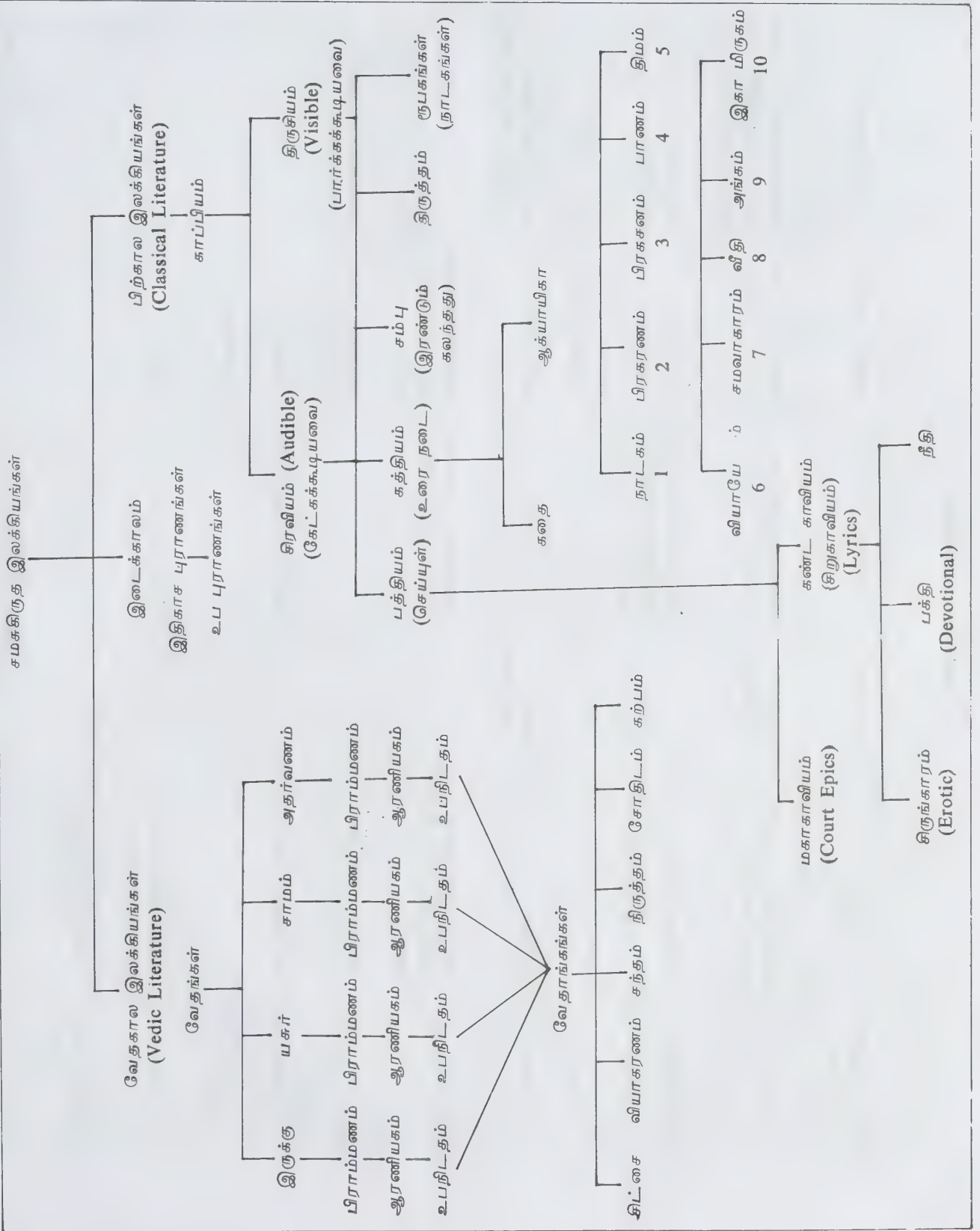

| சமசுகிருத உருவகங்கள் | | | | | | | | | |
|----------------------|------------------|---|---------------------|---|-----------------------------------|---|--|--|--|
| எண் | ரூபகத்தின் பெயர் | கதை | அங்கங்கள் | நாயகன் | முக்கிய ரஸம் | உதாசரணம் | | | |
| 1. | நாடகம் | புகழ்பெற்ற அரசர்களின் சரித்திரம் | 5 முதல் 8 அங்கங்கள் | திரோதாதத்தன் ஒரு அரசன் | சிருங்காரம் வீரம் அல்லது கருணை | காளிதாசனின் சாகுந்தலம், பவபூதியின் உத்திர ராமசரிதம் | | | |
| 2. | பிரகரணம் | கற்பனைக் கதை | 10 | அந்தணன், வியாபாரி, அரசனைத் தவிர வேறு ஒருவன் | சிருங்காரம் | பவபூதியின் மாலதி மாதவம் | | | |
| 3. | பாணம் | கற்பனை | 1 | மூர்க்கன் | சிருங்காரம்/வீரம் | | | | |
| 4. | பிரகசனம் | கற்பனை | 1 முதல் 4 அங்கங்கள் | | ஆசிரயசம் | மகேந்திரவர்மன் மத்தவிலாசப்பிரகசனம் | | | |
| 5. | திமம் | பற்பல அதிசயங்கள், பூதங்களைப் பற்றிய கதை | 4 | தேவர்கள் அரசர்கள் போன்றவர்கள் | சிருங்காரம் நீங்கலாக ஏதாவது ஒன்று | | | | |
| 6. | வியாயோகம் | பிரசித்தமான கதை | 1 | | ஆசிரயம் சிருங்காரம் | பாசனின் மத்யம வியாயோகம் | | | |
| 7. | சமவாகாரம் | பிரசித்தமான கதை | 3 | தேவர்கள், அசுரர்கள் | வீரசம் | | | | |
| 8. | வீதி | | 1 | | சிருங்காரம் | | | | |
| 9. | அங்கம் | பிரசித்தமான கதை அல்லது கற்பனை | | சாதாரண மனிதன் | கருணை | | | | |
| 10. | இகாயிருகம் | எல்லாம் கலந்தவை | 4 | 'திரோதத்தன் | | | | | |

களின் கீழ் நாடகம், (நாட்யம்), நிருத்தம் போன்றவை கூறப்படுகின்றன. நாடகங்களை ரூபங்கங்கள் என்று அழைப்பர். கதாநாயகன், கதை, அங்கங்கள், இரசம் இவற்றைப் பொறுத்து உருவகங்கள், நாடகம், பிரகசனம், பிரகரணம், பாணம், திமம், வியாயோகம், ஸமவாகாரம், வீதி, அங்க, இகாமிருகம் என்று 10 வகைகளாகப் பிரிக்கப்படும். பொதுவாக எல்லா உருவகங்களும் 'நாடகம்' என்று சொல்லப்படுகின்றன. இப்பத்து ரூபகங்களின் அமைப்பு அடுத்ததுள்ள அட்டவணையில் கொடுக்கப்பட்டுள்ளது. இதுவே 'நாட்டியம்' என்றும் சொல்லப்படுகிறது. 'நிருத்தம்' என்பது மற்றொரு 'திருசிய காவ்யமாகும். இது பாவத்தை (அபினயம்) முக்கியமாகக் கொண்ட நடனங்களாகும். இதில் 'நிருத்தம்' என்ற மற்றொரு பிரிவும் சிலரால் கூறப்படுகிறது. நிருத்தம் வெறும் கூத்துகளைக் குறிக்கும். எஸ்.ஜெ.

சமண சமயம்: இந்தியாவில் தோன்றிய தலைசிறந்த சமயங்களுள் சமண சமயமும் ஒன்று. வட இந்தியாவில் கி.மு. 6-ஆம் நூற்றாண்டில் தோன்றிய இச்சமயம், கொல்லாமை, தூய்மை ஆகியவற்றின் அடிப்படையில், எவ்வித வேறுபாடுமின்றி எவரும் இறைவனை அடைய முடியுமென்ற தத்துவத்தை உயிர்நாடியாகக் கொண்டிருந்தது. சமணர், ஐம்புலன்களையும், கருமங்களையும் வென்றவர் என்னும் பொருளில் 'சினர்' (ஐனர்) என்றழைக்கப்பட்டனர். சமணர் என்றால் துறவிகள் எனப் பொருள்படும். சமண சமயம் சைன மதம், நிகண்ட மதம், ஆருகத மதம், சியாத்வாத மதம், அநேகாந்த வாத மதம் முதலான பெயர்களாலும் குறிக்கப்படுகிறது. சமணர் அருகர் எனவும், நிக்கந்தர் பிண்டியர் எனவும் அழைக்கப்பட்டனர். பேராசிரியர் சேக்கோபியின் கருத்துப்படி மகாவீரர் இச்சமயத்தைத் தோற்று வித்தவராகக் கருதப்படுகிறார். இருபத்து நான்காம் தீர்த்தங்கரான வர்த்தமான மகாவீரரின் காலத்தில் தான் (கி.மு. 539-467) சமண சமயம் ஒழுங்கான முறையில் உருவாக்கப்பட்டதால் திட்டவாத்தமான கொள்கைகள் வரையறுக்கப்பட்டன. இவருக்கு முன் ஆதிநாதர் (இடப தேவர்) முதல் பார்க்வநாதர் முடிய 23 தீர்த்தங்கரர்கள் சமணக் கொள்கைகளைப் போதித்து வந்துள்ளனர்.

பண்டைய இந்தியாவில் செல்வாக்குடன் திகழ்ந்த பிராமணிய சமயத்தின் (வேதகாலச் சமயம்) கோட்பாடுகளை எதிர்த்துச் சத்திரியர்களால் தோற்று விக்கப்பட்ட சமயங்களே சமண, புத்த சமயங்கள் ஆகும். சமணர்களில் திகம்பரர் (திசையை ஆடையாகக் கொண்டவர்; பிறந்த மேனியாக உள்ளவர்), சுவேதாம்பரர் (வெள்ளுடை தரித்தோர்) என்னும்

பிரிவும், புவியியல் அடிப்படையில் வடநாட்டுச் சமணர்கள் தென்னாட்டுச் சமணர்கள் என்னும் பிரிவும் இருந்தன. திகம்பரர்கள் புத்த சமயத்தினைப் போன்று பெண்கள் நிருவாணம் அடையமுடியாது என்னும் கருத்துடையவர்; சுவேதாம்பரர்கள் எல்லோரும் நிருவாணம் அடையமுடியும் என்னும் கருத்துடையவர். இவ்விரு பிரிவினரையன்றி இசுதாசைவாசி என்னும் பிரிவும் இதில் இருந்தது. இவர்கள் சமண ஆகம நூல்களையே தமது கோயில்களில் வைத்து வணங்குவர்; மற்ற இரு பிரிவினரைப் போன்று உருவ வழிபாட்டை மேற்கொள்ளமாட்டார்கள்.

சமண இலக்கியங்கள்: கேமச்சந்திரரின் யோக சூத்திரம், கல்ப சூத்திரம், சத்ருஞ்சயா மகாத்மியம், பகவதி முதலான நூல்கள் சமண சமயத்தின் கொள்கைகளைக் கூறுகின்றன. 10 பிராகிரிணங்களும், 6 சேத்த சூத்திரங்களும், 4 மூல சூத்திரங்களும் சைனரின் கோட்பாடுகளை விவரிக்கின்றன. சுவேதாம்பரர்களது கருத்துப்படி சைன சமயக் கொள்கைகள் கி.மு. 4-ஆம் நூற்றாண்டின் இறுதியில் பாடலிபுத்திர ஆலோசனைக் குழுக் கூட்டத்தில் முறைப்படுத்தப்பட்டன. ஆனால், 800 ஆண்டுகட்குப் பின்னரே (கி.பி. 454) இன்றைய நிலையை எய்தின. இதில் 12 அங்கங்கள் (பிரிவுகள்) உண்டு. இதன் கடைசி அங்கம் 14 பூர்வாங்கங்களாகவும், 5 பிரகரணங்களாகவும் பகுக்கப்பட்டுள்ளது. பிற்காலச் சமண இலக்கியங்களுள், கி.பி. 1652-இல் வினயவிசயால் தொகுக்கப்பட்ட உலோக பிரகசா என்னும் சமணக் களஞ்சியம் மிகவும் குறிப்பிடத்தக்கதொன்று. ஆனால், சுவேதாம்பரர்களோ கி.பி. 789-இல் அனைத்துச் சமண இலக்கியங்களும் அழிக்கப்பட்டன என்றும், நேப்பாளத்திலும் சிரவணபெல்கோலாவிலும் மட்டும் சில நூல்கள் பாதுகாக்கப்பட்டன என்றும் கூறுகின்றனர். முதலில் இவை அர்த்தமாகதி என்னும் கலப்புமொழியில் எழுதப்பட்டு, பின்னர் அபபத்ரம்சா அல்லது சமணப் பிராகிருத மொழியில் எழுதப்பட்டது; ஏறத்தாழ கி.பி. 9-ஆம் நூற்றாண்டிற்குப் பின்னர், சமண இலக்கியங்கள் கன்னட மொழியிலும் இயற்றப்பட்டன என்பது இவர்கள் கருத்தாகும்.

சமண சமயத் தீர்த்தங்கரர்களுள் 23, 24-ஆம் தீர்த்தங்கரர்களான பார்க்வநாதரும் மகாவீரரும் வரலாற்றடிப்படையில் முக்கிய இடம் பெறுகின்றனர். பார்க்வநாதர் தம் சீடர்களுக்கு 'எவ்வுயிர்க்கும் இன்னா செய்யாதே, உண்மையே பேசு, திருடாதே முதலான தூய கொள்கைகளைப் போதித்தார். இந்நனைப் பின்பற்றி வர்த்தமான மகாவீரரும் மக்களுக்குச் சமண சமயக் கொள்கைகளைப் போதித்தார். இவரது போதனைகள் சிலவற்றைக் கீழே காணலாம்.

கடவுள் உண்டு' என்னும் கொள்கையை மகாவீரர் மறுத்தார். கருமம், மறுபிறவி ஆகியவற்றில் இவருக்கு நம்பிக்கை உண்டு. ஒவ்வொருவரும் நற்கதி அடைய வேண்டுமெனில் நன்னம்பிக்கை, நல்லறிவு, நற்செயல் என்னும் மும்மணிகளைக் கடைப்பிடிக்க வேண்டும்; யாகங்கள் செய்வதும் மந்திரங்கள் ஓதுவதும் பயனற்ற செயல்; பிற உயிர்க்குத் தீங்கு செய்யாமை (அகிம்சை), பொய்யாமை, திருடாமை, துறவு, அவா வறுததல் முதலான தூய கோட்பாடுகளை அணை வரும் பின்பற்ற வேண்டுமென்று இவர் போதித்தார். சமண முனிவர்கள் பின்பற்ற வேண்டிய ஐந்து சமீதிகளையும் இவர் எடுத்துரைத்தார். அவை முறையே ஈரியை, மொழி, உணவு, இருக்கை, செலவு ஆகியன வாகும். அருகனையும் தீர்த்தங்கரர்களையும் முனிவர்கள் எப்போதும் துதித்துக் கொண்டிருத்தல் வேண்டுமென்றும், நன்மை தீமை, இன்பம் துன்பம், உயர்வு தாழ்வு ஆகியன இன்றி எல்லாவற்றையும் சமமாக நோக்கவேண்டுமென்றும் இவர் போதித்தார். நாவடக்கம், உணர்ச்சியடக்கம், உணவடக்கம் ஆகியவை முனிவர்க்கு வலியுறுத்தப்பட்டன. இல்லறத்தில் இருக்கும் சமணர்களுக்கும் தனியான அறிவுரைகள் கூறப்பட்டன. அவற்றுள் கொல்லாமை, பொய்யாமை, பிறன் மனை நயவாமை, திருடாமை, கள்ளுண்ணாமை, ஊனுண்ணாமை, பொருள் வரை தல் ஆகியவை முக்கியமானவையாகும்.

சமண சமயத்தை உலகிற்களித்த வர்த்தமான மகாவீரர், சத்திரியகுலத்தில் பிறந்து, அரச வாழ்க்கையைத் துறந்து, 30-ஆம் வயதில் துறவியாகி, 12 ஆண்டுகளுக்குப்பின் 'மெய்யுணர்வு' பெற்றார். கி.மு. 618-இல் பிறந்த இவர் இரிசுபாலிகர்: என்னுமிடத்தில் உலக இச்சைகளிலிருந்து விடுபட்டு, நிருவாண நிலையை அடைந்து, கி.பி. 467-இல் பாவா (இராசக்கிருகம் அருகில்) என்னுமிடத்தில் பரி நிருவாணம் (இறப்பு) அடைந்தார். இவரது இறப்பிற்குப் பின் சதாரமன், சம்பு, சம்புதவிசயன், பத்திரபாகு ஆகியோர் சமண சமயத்தின் தலைமைக் குருவாக அமர்ந்து சமண சமயத்தைப் பரப்பினர். சமண சமயம் தென்னாட்டில் பரவுவதற்குக் காரணமாக இருந்தவர் பத்திரபாகு முனிவராவார். ஏறத்தாழ கி.மு. 301 அளவில் பத்திரபாகுவும், சந்திரகுப்த மௌரியரும் பிற சமணத் துறவிகளுடன் தென்னகம் புறப்பட்டு, ஏறத்தாழ கி.மு. 297-இல் மைசூரிலுள்ள சிரவணபெல்கோலாவை அடைந்து, அங்குக் குடியேறித் தென்னகம் முழுவதும் சமணத்தைப் பரப்பினர். தமிழகத்தில் அருப்புக்கோட்டைக்கு அருகிலுள்ள குறண்டி திருக்காட்டாம்பள்ளி பெரிய சமண மையமாகத் திகழ்ந்தது. தமிழகத்தில் காணப்படும் 160 க்கு மேற்பட்ட சமணக் கல்வெட்டுகள்,

சமணம் தமிழகத்தில் பரவியதை நன்கு உணர்த்துகின்றன.

சமணம் பரவுதல்: சமண சமயம், அரச ஆதரவு பெற்றதால், மிக விரைவில் யாங்கணும் பரவியது. அசாதசத்துரு, புத்தசமயப் பிரியரான அசோகர், மேற்கு மகத நாட்டின் அரசனான சம்பரதி, கதம்ப மன்னர்கள், பாண்டிய வேந்தர்கள் முதலான அரசர்கள் காலத்தில் சமணம் செல்வாக்குப் பெற்றது. கல்வி கேள்விகளிலும், வாதம் புரிவதிலும் தேர்ச்சி பெற்று விளங்கிய சமண முனிவர்கள் தியாக உள்ளத்துடன் பொதுத் தொண்டு புரிந்தனர். ஒழுக்கத்தாலும் தவத்தாலும் கல்வியாலும் மருத்துவத்தாலும் மேம்பட்டு விளங்கிய இவர்கள், சாதி சமய வேறுபாடின்றி அனைவரும் சமமெனக் கருதினர். எனவே, தமிழகத்தில் வேகமாகப் பரவிய சமணம், ஏறத்தாழ 1300 ஆண்டுகள் தமிழகத்தில் சிறப்புடன் திகழ்ந்தது.

சமணரின் தமிழ்த் தொண்டு: சமணர்கள் தமிழ் இலக்கிய, இலக்கண வளர்ச்சிக்குப் பாராட்டத்தக்க அளவில் தொண்டாற்றியுள்ளனர். நீலகேசி, சீவக சிந்தாமணி, பெருங்கதை, சூளாமணி, வளையாபதி, உதயணகுமார காவியம், யசோதர காவியம் முதலான இலக்கியங்களும், யாப்பருங்கலம், நன்னூல், நேமிநாதம், அவிநயம், இந்திரகாவியம் முதலான இலக்கண நூல்களும், சூடாமணி நிகண்டு திவாகரம், பிங்கலந்தை முதலான நிகண்டுகளும், திருக்கலம்பகம், ஆதிநாதர் உலா, தர்ம தேவி அந்தாதி முதலான பிரபந்தங்களும், நாலடியார், பழமொழி, ஏலாதி, திரிகடுகம், நான்மணிக்கடிகை அறநெறிச்சாரம், சிறுபஞ்சமூலம் முதலான நீதி நூல்களும், கணக்கதிகாரம், பெருக்கல் வாய்ப்பாடு, கெட்டி எண்கவடி முதலான கணித நூல்களும், பெருங்குருகு, பெருநாரை, சயந்தம் முதலான இசை நூல்களும், சினேந்திரமாலை, உள்ளமுடையான் முதலான சோதிட நூல்களும் சமணர்களால் இயற்றப்பட்டனவாகும். சங்க இலக்கியத்திலும் சமண சமயக் கோட்பாடுகளின் தாக்கம் உள்ளது என்பதும் இங்குக் குறிப்பிடத்தக்கது. சங்கப் புலவர் சிலர் சமணராகவும் இருந்தனர்.

புத்தமும் சமணமும் தமக்குள் பல ஒத்த கருத்துகளைத் தம்மகத்தே கொண்டிருந்தன; சில கோட்பாடுகளில் வேறுபடவும் செய்தன. புத்த சங்கத்தினரைப் போல் சமண சங்கத்தினர் தமது சமயத்தை வெளிநாடுகளிலும் பரப்ப வேண்டும் என்று முனைப்புடன் செயற்படவில்லை. எனவே சமணம் இந்தியாவிலும் இலங்கையிலும் மட்டுமே பரவியது. சமணத்தின் செல்வாக்கு முக்கியமாக

குசராத்து, மதுரா, இராசபுதனம், மைசூர், கொங்கு நாடு, பாண்டியநாடு, தொண்டைநாடு ஆகிய இடங்களில் மட்டுமே இருந்தது. இந்தியாவைப் பொறுத்த மட்டில் பௌத்தர்களைக் காட்டிலும் சமணர்களே மிகுதியாக உள்ளனர். இந்தியாவில் 1960-இல் 1,600,000 சமணர்கள் வாழ்ந்தனர். குசராத்தின் பெருவணிகர்களும் பணக்காரர்களும் மகாராட்டிரத்தின் பெரும்பணக்காரர்களும் சமணர்களே.

கலைத்தொண்டு: சமணர்கள் இந்தியாவின் பல பகுதிகளில் பலகோயில்களையும் உருவங்களையும் தூபிகளையும் எழுப்பினர். கட்டடக் கலையும், சிற்பக்கலையும் இவர்கள் காலத்தில் நன்கு வளர்ச்சியுற்றன. உதயகிரி, கந்தகிரி, எல்லோரா, இரான்பூர் சுனகாத்து, உசுமானாபாது, கிர்னார், இராசத்தானத்திலுள்ள அபுமலை முதலான இடங்களிலுள்ள சமண குகைக் கோயில்களும் தூபங்களும் சிறந்த கலைப் படைப்புகளாகும். செளராட்டிரத்தில் பளிதனாவுக்கு அருகில் அமைக்கப்பட்டுள்ள சத்ருஞ்சயா சமணக்கோயில் உலகின் மிக்க புகழ்பெற்ற பெருங்கோயில்களுள் ஒன்று. சிரவணபெல்கோலாவில் உள்ள கோமதேசுவரர் சிலையும், கொங்கு நாட்டு விசயமங்கலம் கோயிலும் புகழ்மிக்கவை.

வீழ்ச்சி: சமணம் கடுமையான துறவு வாழ்க்கையைப் பணித்ததுடன், இன்னா செய்யாமை (அகிம்சை)க் கொள்கையை நன்கு பின்பற்ற வற்புறுத்தியதாலும் இது பலரால் பின்பற்ற இயலாமல் போயிற்று. அடுத்து உண்ணாநோன்பிருந்து, உடலைத் துன்புறுத்திச் சல்லேகனை (வடக்கிருந்து இறத்தல்) மேற்கொண்டு வீடுபேறடைதல் என்பதும் பலருக்கு இயலாத காரியம். இவ்வறத்தானுக்கு முதலிடம் தந்துள்ள இந்து சமயத்தைக் காட்டிலும், துறவறத்தானுக்கு முதலிடம் தந்துள்ள சமணம் மக்களைத் தன்பால் ஈர்க்க இயலவில்லை. காரணம் உலக இன்பத்தை அனுபவித்துக்கொண்டே, உடலை வருத்தாமல் வீடுபேறு அடையமுடியுமென்று இந்துமதம் போதித்தது. மேற்கூறப்பட்ட காரணங்களால் சமணம் செல்வாக்கிழந்தது.

சமண சமயத்தினர் இந்தியாவின் பல நகரங்களில் பள்ளி, கல்லூரிகள் நிறுவி இன்றும் கல்விப் பணி புரிந்து வருகின்றனர். ம.இ.

சமணர் மலை தமிழ்நாட்டில் மதுரைக்கு மேற்கே ஏறத்தாழ எட்டு கி.மீ. தொலைவில் அமைந்துள்ளது. சமணர்கள் வாழ்ந்துவந்த, இப்பாறைக்குன்றுகள், அம்மணமலை (அம்மணர்மலை) என்றும் கூறப்படுகின்றன. சமணர் மலைச் சமணப்பள்ளி

யில் கி.மு. 2-ஆம் நூற்றாண்டு முதல் ஏறத்தாழ கி.பி.10-ஆம் நூற்றாண்டு முடிய சமணப் பெரியார்கள் வாழ்ந்து வந்தனர் என்பதனைக் கல்வெட்டுச் சான்றுகளால் அறியலாம். இங்குப் பல சமணர் சிலைகளும், பிராமி, வட்டெழுத்துக் கல்வெட்டுகளும், சமணர் படுக்கைகளும் காணப்படுகின்றன. கிழக்கு மேற்காக அமைந்துள்ள இம்மலைத் தொடர் ஏறத்தாழ மூன்று கி.மீ. தொலைவு நீண்டுள்ளது. இக்குன்றுகளின் தென்மேற்கு விளிம்பில் கீழ்க்குயில் குடியும் (கீழ்க்குடி), வடமேற்கு ஓரத்தில் வட பழஞ்சியின் பகுதியான ஆலம்பட்டி என்னும் முத்துப்பட்டியும் அமைந்துள்ளன. முத்துப்பட்டியின் மேற்கு மூலைக் குன்றுகளில் குகைத்தளமும் படுக்கைகளும் கொண்ட பஞ்சவர் படுக்கை என்னும் பகுதி உள்ளது. சமணர் மலையின் மேற்குச் சரிவில் தென்மேற்கு முனையில் கீழ்க்குயில் குடியின் அருகில் செட்டிப்பொடவு, பேச்சிப்பள்ளம் என்னும் இரு குகைத் தளங்கள் உள்ளன. பேச்சிப்பள்ளம் சிறிது உயர்ந்த பகுதியில் அமைந்துள்ளது. செட்டிப்பொடவுக் குகைத்தளத்திற்குச் சிறிது தொலைவில் தான் கொங்கர் புளியங்குளம் என்னும் சமணமையம் அமைந்துள்ளது. தமிழகத்தில் காணப்படும்



சமணர் மலை

புகழ்மிக்க சமணப் பள்ளிகளைக் கொண்டது சமணர் மலையாகும்.

செட்டிப்பொடவு: சமணர் மலையின் ஒரு பகுதி செட்டிப்பொடவு எனப்படும். இதில் ஒரு குகையும், அதன் வாயிலின் சரிவான இடப்பாகத்தில் பாதையின் மீது அமர்ந்த நிலையில், பெரிய சமணத் திருவுருவம் ஒன்றும் உள்ளன. இத்திருவுருவத்தின் பீடத்தில் ஏறத்தாழ கி.பி.10-ஆம் நூற்றாண்டினதாகக் கருதப்படும் வட்டெழுத்துக் கல்வெட்டுகள் பொறிக்கப்பட்டுள்ளன. குகையின் உட்புறம் உள்ள மாடங்களில், ஐந்து தொகுதிச் சிற்பங்களும் மூன்று வட்டெழுத்துக் கல்வெட்டுகளும் செதுக்கப்பட்டுள்ளன. முதலாம் சிற்பத்தில் வீரப்பெண் ஒருத்தி கைகளில் போராயுதங்களுடன் சிங்கத்தின் மீது சவாரி செய்யும் நிலையில் காட்டப்பட்டுள்ளாள். அடுத்து யானை மீது சவாரி செய்யும் வீரனின் திருவுருவம் வடிக் கப்பட்டுள்ளது. இப்பெண் தெய்வம் அம்பிகை எனப்படுகிறது. இதனையடுத்துப் பீடத்தின்மீது அமர்ந்த நிலையில் சமணத் துறவியர் மூவரின் திருவுருவங்கள் உள்ளன. அவற்றின்மீது முக்குடை காட்டப்பட்டுள்ளது. கடைசியாக, கையில் தாமரை மொட்டைக் கையிலேந்திப் பீடத்தில் அமர்ந்த நிலையில், சமணப் பெண் தெய்வமான பத்மாவதி வடிக் கப்பட்டுள்ளாள். இங்குப் பல சமணப் படுக்கைகள் சிதைந்த நிலையில் உள்ளன.

பேச்சிப்பள்ளம்: பேச்சிப்பள்ளத்தில் உள்ள குன்றுகளின் மேற் பகுதியில் வரிசையாகச் சமணச் சிற்பங்கள் செதுக்கப்பட்டுள்ளன. இவற்றுள் ஐந்து சிற்பங்கள் சமண தீர்த்தங்கரர் பார்க்வநாதரைக் குறிக்கின்றன. இச் சிற்பங்களின் கீழே ஆறு வட்டெழுத்துக் கல்வெட்டுகள் உள்ளன. இச்சிற்பங்களை நோக்கியுள்ள மற்றொரு பாறையில் மற்றுமொரு வட்டெழுத்துக் கல்வெட்டுள்ளது. இப்பகுதியிலிருந்து மேலே சென்றால் சமணக் கோயில் ஒன்றைக் காணலாம். இக்கோயில் அழிந்துபட்டதால், இதன் தளம் மட்டுமே இன்று எஞ்சியுள்ளது. இத்தளத்தின் வரிசையிலும் வட்டெழுத்துக் கல்வெட்டு ஒன்றுள்ளது. இன்னும் மேலே சென்று குன்றின் உச்சியை அடைந்தால், அங்குள்ள சமதரையில் தமிழ், கன்னடம் ஆகிய இருமொழிகளால் எழுதப்பட்ட கல்வெட்டுள்ளது.

பஞ்சவர் படுக்கை: இங்குச் சமணர் படுக்கைகள் உள்ளன. கிறித்துவின் காலத்திற்கு முற்பட்டதான இரு தமிழ்க் கல்வெட்டுகள் பிராமி எழுத்தில் வெட்டப்பட்டுள்ளன. படுக்கைகளின் அருகே பீடத்தின் மீது பொருத்தப்பட்டு அமர்ந்த நிலையில் சமணர் திருவுருவம் ஒன்று வடிக் கப்பட்டுள்ளது. மேலே தொங்கும் பாறையில் உள்ள இரண்டு மாடங்களில் இரு சமணர் திருவுருவங்கள் உள்ளன.

சமணர் மலையில், ஆசிரியர் அவர் மாணாக்கர் என்று வழி வழியாகச் சமணப் பெரியார்கள் வாழ்ந்து, சமயப்பணி ஆற்றி வந்தனர். வெண்பு நாட்டுக் குறண்டியைச் சேர்ந்த குணசேனதேவர் என்னும் பெரியார் இப்பள்ளியின் தலைவராகத் திகழ்ந்துள்ளார். இவர் எட்டு நாட்களுக்கு ஒருமுறை உணவருந்தும் நோன்புடையவர் (அட்டோபவாசி). இவர் மாணாக்கர்களுள் குணசேனதேவர், மாக நந்திப் பெரியார் ஆகிய இருவரும் குறிப்பிடத் தக்கவர் ஆவர். சமணர்மலையில் காணப்படும் கல்வெட்டுகளைக் கொண்டு, ஏறத்தாழ மூன்று தலைமுறையைச் சேர்ந்த பதினொரு சமணப் பெரியார்கள் இங்கு வாழ்ந்து வந்ததாக அறியக் கிடக்கிறது. அந்தலையான் களகுடிதன், அந்தலையான் மலைதன், அரையன்காவிதி கனகவீரப் பெரியடிகள், மகாநந்திப் பெரியார், அரிமண்டலம் படாரர், அபி நந்தனப் படாரர், மகாசேனப் பெரியடிகள், தெய்வ பலதேவன் குணவதி, புனாட்டு நால்கூர் சடையப்பன் கனகநந்தி ஆகிய பெரியார்கள், இங்குள்ள சமண தீர்த்தங்கரர், இயக்கர், இயக்கி ஆகியோர் படிமங்களை நிறுவிியுள்ளனர். சங்க காலத்திலும் முற்காலப் பாண்டியர், இடைக்காலப் பாண்டியர் காலங்களிலும் சமண சமயம் பிற பகுதிகளைக் காட்டிலும், பாண்டிய நாட்டில் செல்வாக்கு பெற்றுத் திகழ்ந்தது என்பது சமணர்மலை சமணப்பள்ளியால் தெளிவாகிறது. இப்பள்ளி, குறண்டி, கொங்கர் புளியங்குளம், கழுமலை முதலான சமணப்பள்ளிகளுடன் தொடர்பு கொண்டும் விளங்கியது. அச்சணந்திப் பெரியார் போன்ற பல அறவோர்கள் இங்கு அறம் வளர்த்துள்ளனர். ம.இ.

சமத்துவப் பொருளியல்: தனிமனிதனுடைய சொத்துடைமை, சுதந்திரம் போன்றவற்றிற்குச் சிறப்புக் கொடுக்காமல், சமூக நலனுக்கும், சமூகச் சமநிலைக்கும், சமூகச் சொத்துடைமைக்கும் சிறப்பு அளிப்பதே சமத்துவப் பொருளியலின் (Socialistic Economics) நோக்கம் எனலாம். இந் நோக்கத்தை அடைவதற்கான வழிமுறைகள் மிதமானவையாகவோ தீவிரமானவையாகவோ இருக்கலாம். வழிமுறைகளும் அணுகுமுறைகளும் மாறுபடுவதற்கொப்பச்சமத்துவப் பொருளியலும் மாறுபடுகிறது. சமத்துவப் பொருளியல் நீண்ட வரலாற்றுப் பின்னணியுடையது. இங்கிலாந்தின் தொழிற்புரட்சியின் போது ஏற்பட்ட தொழிலாளர் வறுமை மற்றும் அதிக நேர வேலை போன்ற அம்சங்கள் சமத்துவப் பொருளியலுக்கு வித்திட்டன எனலாம்; பிரெஞ்சுப் புரட்சி சமத்துவச் சிந்தனைக்கு புதிய உத்வேகம் அளித்தது என்றால் மிகையன்று.

சமத்துவப் பொருளியல் மார்க்சியப் பொருளியலை அடிப்படையாகக் கொண்டிருந்தாலும், மார்க்சியம் தோன்றுவதற்கு முன்பே சமத்துவப் பொருளியல் கருத்துகள் பல்வேறு கால கட்டங்களில் உருவாயின. கற்பனை வாதச் சமத்துவம் (Utopian Socialism), அறிவியல் சார் சமத்துவம் (Scientific Socialism), அறவியல்சார் சமத்துவம் (Ethical Socialism), பேபியன் சமத்துவம் (Fabian Ethical Socialism) எனப் பல்வேறு வகையான சமத்துவச் சிந்தனைகள் காலப்போக்கில் உலகின் பல்வேறு பகுதிகளில் எழுந்தன. சுபீகல் (H.W. Spiegel) சொன்னது போல், 'இவ்வுலகில் எத்துணைச் சமத்துவச் சிந்தனையாளர்கள் இருக்கின்றனரோ அத்துணை வகையான சமத்துவச் சிந்தனைகள் இருக்கும்'.

கற்பனைவாதச் சமத்துவம்: கி.பி. 18-ஆம் நூற்றாண்டுக்கு முன்பு புனித தாமசு அக்குவினசு (St. Thomas Aquinas), புனித தாமசு மூர் (St. Thomas Moore), போன்ற பொருளியல் அறிஞர்கள் பிலேட்டோவின் வழியில் கற்பனைவாதச் சமத்துவப் பொருளியல் சிந்தனைகளைத் தோற்றுவித்தனர். பின்னர் ஆடம் சமித்து (Adam Smith) காலத்தில் வாழ்ந்த பிரான்சு நாட்டறிஞர் மேபிலி (Mably) என்பவர், மனிதன் இயற்கையிலேயே ஏற்றத் தாழ்வின்றிச் சமநிலையில் உள்ளவன். தனியார் சொத்துடைமைதான், அந்த இயற்கையான சமநிலையைத் தகர்த்து, ஏற்றத் தாழ்வுகளை உருவாக்குகின்றது என்ற கருத்தை வெளியிட்டார். பிரெஞ்சுப் புரட்சியின் போது, புனித சைமன் (Saint-Simon), முதலிய அறிஞர்கள் தனியார் சொத்துடைமையை ஒழித்து, சொத்துகளை அரசுக்குச் சொந்தமாக்கினால்தான் சமத்துவ நிலையை அடைய இயலும் என்றும், 'திறமைக்கேற்ற கூலியில் ஆரம்பித்து, தேவைக்கேற்ற கூலி வரை எட்டுதல்' என்ற கோட்பாட்டை ஈட்டிட வேண்டியது அவசியம் என்றும் வலியுறுத்தினர். புனித சைமனைப் பொறுத்த மட்டில், சமூகம் ஒரு மிகப் பெரிய தொழிற்கூடம்; அதில் சுரண்டல் இல்லை; கண்டிப்போ பலவந்தமோ இல்லை; பலருக்கும் பயனளிக்கவல்ல அமைதியான தொழிற்கூடம் போன்றதே சமத்துவச் சமூகம் ஆகும். சமூகத்தின் அங்கத்தினர்கள் அவரவர் உற்பத்தித் திறனுக்கேற்ப ஊதியம் பெற்றுப் பற்றாக்குறையற்ற சமத்துவ வாழ்வு அடைவர். இதே போன்று போரியரும் கற்பனைவாதச் சமத்துவ உலகில், சமூகத்தில் அந்நியோன்யம் நிலவும் என்றும், வேலை என்பது ஒரு சுமையாக இராது; சுகமாக இருக்கும் என்றும் கூறுகின்றார். இவ்வகையான கற்பனைவாதச் சமத்துவக்கருத்தை 19-ஆம் நூற்றாண்டின் இறுதியில்,

புருதோன் (P.J. Proudhon கி.பி.1809-1865) என்ற சிந்தனையாளர், சொத்துடைமை ஒரு திருட்டு என்றும், எனவே சொத்துகள் பகிர்ந்தளிக்கப்படல் வேண்டும் என்றும், தனிமனிதன் சுதந்திரமும் சமத்துவமும் அரசினால் பாதுகாக்கப்பட வேண்டும் என்றும் கருத்துரைத்தார். ஆனால் புருதோனின் கற்பனைவாதச் சமத்துவ உலகில், உற்பத்திக் காரணிகளின் உடைமையும், உற்பத்திப் பொருள்களின் பகிர்வுமும் அனைவர்க்கும் பயனளிக்கவல்ல கற்பனைவாதச் சமத்துவத்தை அடையுமாதலால், அரசின் அவசியமே இராது, மேலும் பொதுவுடைமைக் கோட்பாடுகளுக்கு மாறாக, சொத்துடைமை சுரண்டலுக்கு இடந்தராத நிலையில் இருக்குமேயானால், சொத்துடைமையை ஒழிக்க வேண்டிய அவசியமில்லை என்று புருதோன் கருத்துத் தெரிவித்தார்.

இரிக்கார்டோவின் சமத்துவம்: இங்கிலாந்தில் தொன்மைப் பொருளியல் சிந்தனைகளைத் திறனாய்வு செய்ய முனைந்த இரிக்கார்டோவின் சமத்துவச் சிந்தனையாளர்களே (Ricardian Socialists) மார்க்சியச் சிந்தனைகளுக்கு வித்திட்டவர்கள் எனலாம். இயற்கை உரிமை (Natural Right) என்ற கோட்பாட்டின் அடிப்படையில், நிலவுடைமை கடவுளால் இயற்கையாகக் கொடுக்கப்பட்டது, அது அனைவர்க்கும் பொதுவானது; சமமாகப் பங்கிடல் வேண்டும்; தம்மால் வேளாண்மை செய்ய இயலாத அளவுக்கு நிலம் வைத்திருக்க யாருக்கும் உரிமை இல்லை என்று இரிக்கார்டியன் சமத்துவப் பொருளியலார் வலியுறுத்தினர். இரிக்கார்டோவின் மறைவுக்குப் பின், வில்லியம் தாம்சன், கி.பி. 1824-இல் 'செல்வப் பங்கீட்டைப் புற்றிய ஓர் ஆய்வு' (William Thompson - An Inquiry into the Principles of Distribution of Wealth, 1824) என்ற புரட்சிகரமான நூலை வெளியிட்டார். இதில், தொழிலாளியே அவன் உற்பத்தி செய்யும் மொத்தப் பொருளுக்கும் உரிமையானவன்; சீரற்ற பரிமாற்றத் தொடர்பினால் (Unequal Exchange) அவனுடைய உற்பத்தி அவனிடமிருந்து பறிக்கப்படுகின்றது; அதனால் அவனுடைய உற்பத்தி ஆர்வம் பாதிக்கப்படுவதுடன் பெந்தம் (Bentham) கோட்பாடாகிய 'பெரும்பான்மையோருடைய ஒட்டு மொத்த மகிழ்ச்சியும் பாதிக்கப்படுகின்றது' என்று வில்லியம் தாம்சன் குறிப்பிடுகின்றார். இந்தக் கால கட்டத்திலேயே தோன்றிய தாமசு ஆட்சுகின் (Thomas Hodgskin), சான் கிரே (John Gray), பிரே (J.F. Bray) போன்றோர் உழைப்போடு தொடர்புடைய சொத்துடைமையே இயற்கையான உரிமை என்றும், மற்றவர் உழைப்பைச் சுரண்டும் சொத்துடைமைசெயற்கையான உரிமை என்றும் வரையறுத்

தனர். இந்தச் செயற்கை பூர்வ உரிமையே சமூகத்தின் பல்வேறு ஏற்றத் தாழ்வுகளுக்கும் காரணமாகின்றது என்பது இவர்களின் தெளிவு.

பேபியன் சமத்துவப் பொருளியல்: கி.பி. 19-ஆம் நூற்றாண்டின் இறுதியில், முதலாளித்துவப் பொருளாதார முறையின் குறைபாடுகளை வலியுறுத்திப் பொருளாதார முறையில் அரசு தலையிட வேண்டியதன் அவசியத்தைப் பேபியன் சமத்துவவாதிகள் (Fabian Socialists) வலியுறுத்தினர். இந்தக் கால கட்டத்தில், சிட்விக் (Sidgwick) செவன்சு (Jevons), மார்சல் (Marshall), பிகு (Pigou) போன்ற பொருளியல் வல்லுநர்களும், முதலாளித்துவப் பொருளாதாரத்தின் குறைபாடுகளைக் குறிப்பிட்டு அரசின் தலையீட்டை ஆதரித்து எழுதினர். பேபியசின் சமத்துவவாதிகள் பெர்னார்டுசா (Bernard Shaw), சிட்னிவெபு (Sydney Webb), கிரகாம் வாலசு (Graham Wallace), சிட்னி ஆலிவர் (Sydney Oliver) ஆகியோர் குறிப்பிடத் தக்கவர்கள். இவர்கள் தனியுடைமையால் சமூகத்தில் விளையும் தீங்குகளைப் படம் பிடித்துக்காட்டிக் கட்டுரைகளை வெளியிட்டனர். ஆனால் பொருளாதாரத்தில் தனியார் சொத்துடைமையை ஒழித்து, அடிப்படையாகப் பெருத்த மாற்றத்தைக் கொண்டு வருதல் வேண்டும் என்ற தெளிவான கொள்கை எதுவும் பேபியன்களுக்கு இல்லை எனலாம்.

குழுமுறையாளர் சமநிலை: பேபியன்களுக்குப் பின் பிரெஞ்சு குழுமுறைச் சமநிலையாளரின் (Syndicalists) கருத்துகளின் அடிப்படையில், கோலீ (G.D.H. Cole) போன்றோர் தொழிற்கூட்டுச் சமத்துவம் (Guild Socialism) எனப்படும் தத்துவத்தைத் தோற்றுவித்தனர். அதன்படி, சமத்துவ அமைப்பு அதிகார வர்க்கத்தின் (Bureaucracy) கட்டுக்குள் சிக்கிவிடும் அச்சம் இருப்பதால், ஆலைத் தொழிலாளர்களின் உரிமைகளைப் பாதுகாக்கின்ற ஆலைக் குடியாட்சியை (Industrial Democracy) முதற்கண் நிறுவிடல் வேண்டும் என்று அறிவுறுத்தப்பட்டது. அரசியல் மற்றும் பொருளாதார வகையில் அரசின் கட்டுப்பாட்டைத் தவிர்ந்து, தொழிலாளர்கள் முதலான பல்வேறு சமூக நிறுவனங்களும் தனித்துவ உரிமையுடன் இயங்கிடும் பன்மைச் (Pluralist) சமத்துவத்தை உருவாக்கிட வழிவகுக்க வேண்டும் என்று அவர்கள் வலியுறுத்தினர். தொழிற்சங்கங்கள் சமத்துவ அமைப்பை உருவாக்குவதில் பெரும்பங்கு வகிக்கும் என்பது இவர்கள் நம்பிக்கை.

மார்க்சியச் சமத்துவம்: வரலாற்றைப் பொருள் அடிப்படையில் விளக்கி (Materialistic interpreta-

tion of History) பொருள் உற்பத்தி முறையின் அடிப்படையிலேயே மற்ற அனைத்துச் சமூகப் பொருளாதார அமைப்புகளும் அமைகின்றன என்று காரல் மார்க்சு (Karl Marx) வரையறுக்கின்றார். வரலாற்று அடிப்படையில் அடிமை முறை (Serfdom) நில உடைமை முறை (Feudalism) நவீன முதலாளித்துவ முறை (Modern Capitalism) என மூன்று உற்பத்தி அமைப்பு முறைகளைச் சொல்லலாம். இதில் நவீன முதலாளித்துவ முறையில், தொழிலாளர்களுக்கு அவர்கள் உயிர்வாழ்வதற்கு வேண்டிய (Subsistence) பங்கை மட்டும் கூலியாகக் கொடுத்து விட்டு, மீதம் உள்ள உற்பத்திப் பங்கை முதலாளிகள் சுரண்டிக் கொள்கின்றனர். இதனை மிகை மதிப்பு (Surplus value) என்று மார்க்சு குறிப்பிடுகின்றார். இவருடைய மூலதனம் (Das Kapital) எனப்படும் நூலில், இந்த மிகை மதிப்பு உருவாகும் முறை, முதலீடாக இது உருத்திரும்பாங்கு, சொத்துக்களற்ற தொழிலாளர்களை (Proletariate) முதலாளிகள் சுரண்டும் வழிவகைகள் ஆகியவற்றைப் படம் பிடித்துக் காட்டுகின்றார். மார்க்சுக்கு முந்தைய சமத்துவச் சிந்தனையாளர்கள் சுரண்டுதலைச் சமூக ரீதியாக விளக்கினர்; ஆனால் மார்க்சு அதனை சமூகப் பொருளாதாரக் கோட்பாடு அடிப்படையில் விளக்கினார்.

உழைப்புக்கும் உழைப்புச் சக்திக்கும் வேறுபாடு உண்டென்றும், கூலியாகக் கொடுக்கப்படுவது குறைந்த பட்ச உழைப்புச் சக்தியின் மதிப்பேயன்றி, மொத்த உழைப்பின் மதிப்பல்ல என்றும் தெளிவுபடுத்தினார் மார்க்சு. இவை இரண்டுக்கும் உள்ள வேறுபாட்டை (மிகை மதிப்பை) முதலாளிகள் தொடர்ந்து சுரண்டும்போது, தொழிலாளர்கள் வகுப்பு உணர்வு பெற்று, ஒன்று திரண்டு முதலாளிக் கட்டுகெதிராகப் புரட்சி செய்வார்கள். முதலாளித்துவ முறை தூக்கி எறியப்படும்; சுரண்டல்காரர்கள் தூக்கி எறியப்படுவார்கள்; சமத்துவப் பொருளாதாரம் உருவாகும். அச் சமத்துவ உலகில், உற்பத்திச் சாதனங்களனைத்தும், உழைப்பாளர்களால் உருவாக்கப்படும் சமத்துவ அரசின் கைகளில் இருக்கும். இவ்வாறாக அமையவிருக்கும் சமத்துவ அரசின் நடைமுறைத் திட்டங்களைப் பற்றியும், செயற்பாடுகளையும் கோட்டிட்டுக் காட்டினாரேயொழிய விரிவாக விளக்கவில்லை என்று கூறலாம்.

மார்க்சியத்துக்குப் பின்: மார்க்சியப் பொருளியலை நடைமுறைப்படுத்திய இலெனின் (V.I. Lenin), உருசியச் சமூகப் பொருளாதார நிலைக்கேற்பப் பல புதிய சமத்துவக் கருத்துகளைத் தெளிவுபடுத்தினார். அரசுகார் சமத்துவப் பொருளாதாரத்தின் திட்டமிடு

தலும், திட்டங்களை நிறைவேற்றத்தலும், தேசிய உணர்வை ஊட்டி முதலாளித்துவ நாடுகளுடன் இராணுவம், தொழில்வளர்ச்சி போன்ற பல்வேறு துறைகளிலும் போட்டி போட்டு முன்னேறுதலும் ஆகிய பல்வகை அம்சங்களை இலெனின் சமத்துவப் பொருளியல் கொண்டிருந்தது எனலாம். தொழிலாளர்களின் வாழ்க்கைத் தரம் மிகுதியாக உயர்வதற்கும், ஏற்றத்தாழ்வுகள் மறைவதற்கும் அரசு பல சமூகப் பாதுகாப்பு மற்றும் திட்டங்களை மேற்கொள்ள வேண்டும் என்பதும் இலெனினியத்தின் கருத்து. ஆனால் உற்பத்திச் சாதனங்களைத்தும் அரசுடைமையானதால், முதலீட்டைப் பெருக்கிட அரசே தொழிலாளர்களிடமிருந்து மிகை மதிப்பை ஈட்டுகின்ற அவசியம் நேருகின்றது என்பதை மறுத்தல் இயலாது.

சமத்துவப் பொருளியலையும் அரசுசார் திட்டமிடுதலையும் முழுமையாகக் கடைப்பிடிக்காத தனியுடைமை மற்றும் முதலாளித்துவ நாடுகளிலும் சமத்துவக் கொள்கையை ஓட்டிய பல சமூக நல நடவடிக்கைகளில் அரசுகள் ஈடுபட்டுள்ளன எனலாம். நல அரசுக் (Welfare State) கோட்பாட்டின் கீழ் அநேகமாக அரசின் பொருளாதாரப் பங்கு நாளுக்கு நாள் அதிகரித்து வருகின்றது. சமத்துவ அரசுக்கும், தனியுடைமை அரசுக்கும் இறுதி நோக்காகிய சமூக நலம், ஏற்றத்தாழ்வு குறைந்த சமத்துவ சமூகம் ஆகியவற்றில் அதிக வேறுபாடு இல்லை எனலாம். இந்தியா போன்ற கலப்புப் பொருளாதார நாட்டில் குடியாட்சி முறையில் உரிமைகளோடு கூடிய சமத்துவத்தைத் (Democratic Socialism) தோற்றுவிக்க முயற்சிகள் எடுக்கப்படுகின்றன. மிகவும் விரைவாகத் தனிமனித சுதந்திரம் மற்றும் உரிமைகளை முடக்கி ஏற்றத் தாழ்வற்ற சமத்துவத்தைத் தோற்றுவிக்கப் பொதுவுடைமைக் (Communism) கோட்பாடும் அதனை ஏற்றுள்ள நாடுகளும் முயல்கின்றன.

ஆகவே பல்வேறு வகைப்பட்ட சமத்துவப் பொருளியற் கோட்பாடுகள் வழிமுறைகளிலும், நடைமுறைப்படுத்துதலிலும், அணுகுமுறைகளிலும் வேறுபட்டாலும், இலக்கைப் பொறுத்த மட்டில் பெரும் ஒற்றுமையுடன் விளங்குகின்றன எனலாம்.

சி. த.

துணை நூல்கள்:

Abram Bergson, Socialist Economics in H.S. Ellis (ed.) Survey of Contemporary Economics, Vol-I, Homewood Ill, 1954.

Benjamin, E., Lippincoth - On Economic Theory of Socialism, Minnesota, 1952.

Cole, G.D.H., A History of Socialist Thought, Macmillan, London, 1953-60.

Emile Burns, A Handbook of Marxism, London, 1935.

Henry Dickinson, Economics of Socialism, Oxford, 1939.

Henry William Spiegel, The Growth of Economic Thought, Prentice Hall, 1971.

Maurice Dobb, -On Economic Theory and Socialism, London, 1955.

சமத்துவம் என்ற கொள்கை மனிதர் யாவரும் சமமான உரிமைகளை உடையவர்களென்ற உடன் பழட்டு வகையான பொருளையும் மனிதர்களுக்கிடையே தனிச்சலுகைகள் இல்லை என்ற எதிர்மறையான நிலையையும் காட்டுகிறது. பண்டைக் கால கிரேக்க, உரோமானிய, ஐரோப்பிய சமுதாயங்களில் பிரபுக்கள் அல்லது உயர்குடியாளர் வகுப்பு ஒன்று இருந்தது. பிரபுக்கள் சாதாரண வகுப்பாரை விடச் சில தனிப்பட்ட உரிமைகளைப் பெற்றிருந்தனர். இவ்வாறு உரிமைகளைப் பொறுத்தவரையில் பிரபுக்களுக்கும், சாதாரண மக்களுக்குமிடையே சமத்துவமின்மை இருந்த காரணத்தால், சாதாரண மக்கள் பிரபுக்கள் அடைந்திருந்த சலுகைகளை அல்லது தனிப்பட்ட உரிமைகளை நீக்குதற்காகக் கிளர்ச்சிகள் செய்தனர். இவ்வாறு சமத்துவமற்ற நிலையே சமத்துவத்தைப் பற்றி (Equality) எண்ணும் படி செய்தது. மேலும், மக்கள் பகுத்தறிவு படைத்தவர்களாதலால் எல்லோரும் சமமானவரே என்ற கருத்து ஒழுக்க இயல் வகையாகவும் நிலைபெறலாயிற்று. ஒவ்வொரு ஆன்மாவும் ஒரு பொதுச் சமூகத்தில் உறுப்பினராகத்தக்க தகுதியையும் ஆற்றலையும் பெற்றிருக்கின்ற நிலையே சமத்துவம் என்ற கருத்துக்கு ஓர் ஆதாரமாக அல்லது அடிப்படையாக அமைந்துள்ளது. மனிதனின் இவ்வாற்றலே மனிதனை ஒரு தட்டுமுட்டுச் சாமானிடமிருந்தும், உயரிய விலங்கினின்றும் பிரிக்கிறது.

குடிமை இயல் சமத்துவம்: பிரெஞ்சுப் புரட்சி நடைபெற்ற காலத்தில் பிரான்சு நாட்டின் தேசிய சட்டமன்றம் கி.பி. 1789-இல் வெளியிட்ட மனித உரிமைகள் அறிக்கை (Declaration of the Rights of Man), 'மனிதர்கள் தங்களுடைய உரிமைகளைப் பொறுத்தவரையில் சுதந்திரமாகவும் சமத்துவமாகவும் பிறந்து, தொடர்ந்து அவ்வாறே இருந்து வருகின்றனர்' என்று கூறிற்று. மனிதர்கள் ஒருவரோடொருவர் கொள்ளும் தொடர்பைப் பொறுத்த

வரையில் ஒரே நிலையில் அவர்கள் இருப்பவர்களைச் சமத்துவமுடையவர்களென்று கருதுவது சமத்துவமுடையவர்களென்று கருதப்படுவது. குடிமைச் சமத்துவமுடையவர்களென்று கருதப்படுவது. குடிமைச் சமத்துவமுடைய (Civil Equality) அரசில் எல்லாக் குடிமக்கள் மீதும் சட்டப்படியாக விதிக் கப்படுகின்ற அரசாங்கக் கட்டுப்பாடு ஒரே வகையாகவும் அளவாகவும் இருக்கும். இதுவே 'சட்டத்தின் முன் யாவரும் சமம்' என்ற குறிக்கோளின் பொருளும் ஆகும். இந்திய அரசியலமைப்புச் சட்டத்திலும், மற்ற நாடுகளின் எழுதப்பட்ட அரசியலமைப்புச் சட்டங்களிலும், அவ்வநாட்டு மக்களெல்லாம் அவ்வநாட்டுச் சட்டங்களின் முன்னர்ச் சமம் என்று கூறப்பட்டுள்ளது. எந்த ஓர் இந்தியக் குடிமகனும் தனது சமயநெறி, இனம், சாதி, பால், பிறந்த ஊர் ஆகியவற்றின் அடிப்படையில் கடைகள், பொது உணவகங்கள், பொதுக் கேளிக்கை இடங்கள் ஆகியவற்றை அணுகுதலினின்றும் தடுக்கப்படுதல் கூடாதென்றும், அரசாங்க நிதியிலிருந்து கண்காணிக்கப்படும் கிணறுகள், குளங்கள், குளிப்பிடங்கள், சாலைகள் முதலிய பொது இடங்களைப் பயன்படுத்துதலினின்றும் தடுக்கப்படுதல் கூடாதென்றும், தீண்டாமை என்பது எவ்வடிவத்திலும் கூடாது என்றும் இந்திய அரசியலமைப்புச் சட்டம் கூறுகிறது.

அரசியல் சமத்துவம்: ஓர் அரசின் குடிமக்களெல்லாருக்கும் தங்களுடைய அரசாங்கத்தில் சமமான பங்கு இருத்தல் வேண்டுமென்று கூறும் கருத்தே அரசியல் சமத்துவம் (Political Equality) ஆகும். இவ்வரசியல் சமத்துவக் கருத்தே குடியாட்சி அரசாங்க அமைப்புக்கு ஆதாரமாகும். இப்பொருளில் அரசியல் சமத்துவம் செயற்படுதல் வேண்டாமாயின், நாட்டின் வயதுவந்த எல்லா குடிமக்களுக்கும் தேர்தல்களில் வாக்களிக்கும் உரிமையும், வேட்பாளராகப் போட்டியிடும் உரிமையும், அரசாங்கப் பதவிகளைப் பெறுதற்குச் சமமான உரிமையும் இருத்தல் வேண்டும்.

பொருளாதாரச் சமத்துவம்: பொருளாதாரச் சமத்துவம் (Economic Equality) என்பதற்கு, மக்களுக்கிடையே காணப்படும் பொருளாதார வேறுபாடுகளை அகற்றி, ஒவ்வொருவருக்கும் உலகத்திலுள்ள பொருள்கள் எல்லாவற்றிலும் சமமான பங்கை அளித்தல் என்று சொல்லுக்குரிய பொருளில் விளக்கம் கொடுத்தல் பொருந்தாது. பொருளாதாரச் சமத்துவம் என்பதற்கு யாவருக்கும் போதிய வாய்ப்புகளை அளித்தல் என்பதே உரிய பொருளாகும். போதிய வாய்ப்புகளாவன: வேலை செய்யும் உரிமை, போதிய ஊதியம் பெறும் உரிமை, நடைமுறைக்கேற்ற வேலை நேரமும் ஓய்வும் பெறும் உரிமை, தொழிலில் தொழிலாளருக்குத் தன்னாட்சி

உரிமை முதலியவை. இவ்வாய்ப்புகளெல்லாம் யாவருக்கும் உரியவை. சமத்துவமென்னும் விதிமிகவும் பயனுள்ள ஒன்று என்றும், அது நடைமுறையில் முற்றிலும் செயற்படுத்தப்பட இயலாத ஒன்று என்று என்றும் வரலாறு நன்கு எடுத்துக்காட்டுகிறது என்று தத்துவ ஆசிரியர் தாவீது கியூம் கூறுகிறார். பண்டைய கிரேக்கர்கள் முரண்பாடில்லாத, குடிமக்கள் யாவரும் பங்குகொள்கிற வாழ்க்கையே நகரரசில் இருத்தல் வேண்டுமென்று எண்ணினர். எதுவும் அளவு கடந்து இருத்தலாகாது, சமத்துவ நிலையே நண்பர்களைத் தோற்றுவிக்க வல்லது என்ற கருத்தை ஊரிப்பிடிசு தம் நூலில் கூறுகிறார். சிந்தனையாளர் அரிசுட்டாட்டில் தம் கருத்திலே மிகச் சிறந்த அரசு என்பது குடியாட்சியாக இல்லாவிடினும், குடியாட்சியின் அடிப்படையான சமத்துவத்தையுடையது என்றும், அத்தகைய அரசு, 'மிகச் சிறந்த வாழ்வை அடையும் நோக்கத்தை உடைய சமநிலையிலுள்ளோர் நிறைந்த சமூகம் ஆகும்' என்றும் கூறுகிறார். இன்ப-துன்ப நடுநிலைச் சிந்தனையாளர்களுடைய (Stoics) கருத்தின்படி எல்லா மனிதரும் - அடிமைகள், அயலவர், கிரேக்கரல்லாத நாகரிகமற்றவரும் கூட - சமத்துவமுடையவர் ஆவர். ஆகையால் இவர்களுடைய சமத்துவக் கருத்து அறிவு, பண்பு, சொத்து முதலியவற்றிலுள்ள வேறுபாடுகளைப் புறக்கணிக்கிறது. இதே கருத்தை உரோமானியச் சிந்தனையாளராகிய சிசரோ விளக்கி, யாவருக்கும் பொருந்துவதான இயற்கையின் சட்டம் என்பது எல்லா மனிதர்களும் சமமானவர்கள் என்ற கருத்தை உணர்த்துகிறது என்று கூறினார். அவர்கள் படிப்பிலோ உடைமையிலோ சமத்துவமுடையவர்களல்லர்; ஆனால், அறிவென்னும் ஆற்றலைப் பெற்றுள்ளவர்கள் என்ற வகையில் யாவரும் சமமானவர்களே; சரியானது எது, தவறானது எது என்று பிரித்தறியும் ஆற்றல் யாவருக்கும் சமமாக இருக்கிறது. பேரரசர் சசுட்டினியன் (Justinian) தொகுத்த சட்டத் தொகுப்பிலுள்ள இயற்கைச் சட்டத்தின்படி, எல்லா மனிதரும் சுதந்திரமாகவும் சமத்துவமாகவும் பிறந்துள்ளனராகையால், அடிமைநிலை என்பது இயற்கைச் சட்டத்தின்படி ஏற்றுக்கொள்ளத் தக்கதன்று.

பா.சூ.

துணை நூல்கள்:

Laski, H.J., A Grammar of Politics, Allen & Unwin, 1952.

Ritchie, D.G., Natural Rights, Allen & Unwin, 1924.

சமநிலைக் கோட்பாடு என்பது உற்பத்திச் சாதனங்களும் பங்கீட்டுச் சாதனங்களும் அரசாங்க

உடைமைகளாகவும், அரசாங்கக் கட்டுப்பாட்டில் இருக்குமாறு செய்தலும் ஆகும். இக்காலத்தில் சமநிலைக் கோட்பாடு(Socialism) என்பது ஒரு கொள்கையாக மட்டுமல்லாமல், ஓர் இயக்கமாகவும் கருதப்படுகிறது. மோரிசன் என்பார், பெரிய தொழில்களும் நிலங்களும் அரசாங்கத்தின் உடைமைகளாக ஆக்கப்பட்டு, அவையெல்லாம் ஒரு தேசியப் பொருளாதாரத் திட்டத்துக்கு ஒப்ப எல்லோருடைய நலனுக்காகவும் பயன்படுத்தப்படுதல் வேண்டும் என்பதே சமநிலைக் கோட்பாட்டின் பொருளாகுமென்று கூறுகிறார். பொருளாதார நோக்கத்துக்காக அரசும் சமூகமும் இவ்வாறு கூட்டுடைமைத் தத்துவத்தின் அடிப்படையில் அமைக்கப்படுதல் வேண்டுமென்று சமநிலைக் கோட்பாடு கூறுதலால், இது ஒரு பொருளாதார அரசியற் கொள்கை ஆகும்.

கோட்பாட்டின் தோற்றம்: இக்காலத்தில் சமநிலைக் கோட்பாடு, தனியார் முதலாளித்துவத்தின் (Individualistic Capitalism) தீங்குகளுக்கு எதிராகத் தோன்றிய ஒரு கொள்கையும் இயக்கமும் ஆகும். ஐரோப்பாவில் கி.பி. 18, 19-ஆம் நூற்றாண்டுகளில் வாழ்க்கையில் பொருளாதார, சமூக, நாகரிகத் துறைகளில் ஏற்பட்ட பெரும் மாறுதல்களின் விளைவாகச் சமநிலைக் கோட்பாடு தோன்றிற்று. நெசவுத் தொழிலில் நூற்கவும், நெசவு செய்யவும் புதிய இயந்திரங்கள் கண்டுபிடிக்கப்பட்டு ஆலைத் தொழில் முறை தோன்றிற்று. முதலீடு செய்யுமளவுக்கு வசதி உடையவர்கள் ஆலைகளை நிறுவி, கூலிக்குத் தொழிலாளர்களை அமர்த்திப் பொருள்களை விரைவில் பெருமளவில் உற்பத்தி செய்தனர். எனவே, வாணிகத்திலும் அவர்களே முன்னணியிலிருந்தனர். அவர்களே தேர்தல்களில் போட்டியிட்டுத் தேர்ந்தெடுக்கப்பட்டு அமைச்சர்களாகப் பொறுப்பேற்குமளவுக்கு உயர்ந்தனர். அவர்கள் ஆட்சிப் பொறுப்பில் இங்கிலாந்தில் கி.பி. 1760-முதல் கி.பி. 1830 வரை இருந்த போது, தங்களைப் போன்ற முதல் வசதி படைத்த தனியாருடைய தொழில்வளமும், வாணிக வளர்ச்சியும் பாதுகாப்பாக இருக்கத்தக்கவாறு சட்டங்கள் இயற்றவும் நிறைவேற்றவும் விரும்பினர். அரசாங்கம் பொருளாதாரத் துறையில் தலையிடுதலோ சட்டம் செய்தலோ கூடாது என்று தனியார் உரிமைக் கோட்பாடு (Laissez-faire) கூறிய கருத்து அக்காலத்தில் கடைப்பிடிக்கப்பட்டபடியால், தொழிற்சாலைகளில் முதலாளிகள் கொடுத்த சிறு ஊதியங்களிலேயே பிழைப்பை நடத்தவேண்டிய அவலநிலையில் பெருமளவில் தொழிலாளர் இருந்தனர். இவர்கள் மூலதன வசதி அற்றவர்; எனவே, இவர்கள் வயிற்றுப் பிழைப்புக்காக ஆலை முதலாளிகளையே

சார்ந்திருக்க வேண்டியதாயிற்று. வரம்பில்லாத, நீண்ட கால வேலை, இடர்ப்பாடான சூழ்நிலைகளில் பணி, சுகாதாரக் குறைவான சூழ்நிலைகள், குறைந்த ஊதியம், தூய்மையற்ற இல்லறவாழ்வு முதலிய பெருங்கேடுகள் வரம்பில்லாத தனியார் உரிமைக் கொள்கையின் விரும்பத்தகாத பெருங் கேடுகளாகும். இத்தனியார் உடைமைக்கொள்கை, முதலாளிகளே ஆட்சியை நடத்துதற்கும், அவர்களே சமூக அமைப்பையும் பொருளாதாரத்தையும் கட்டுப்படுத்துதற்கும் வழிசெய்கிறபடியால், இத் தீங்குகளை அகற்றுதற்குப் பொருள் மூல வளங்களெல்லாம், தனியார் உடைமையினின்றும் எடுக்கப்பட்டு அரசாங்க உடைமையாக ஆக்கப்படுதலும், உற்பத்தி செய்யப்படுதலும் வேண்டும். முதலாளித்துவ உற்பத்தி முறையினாலும் தனியார் உடைமை முறையினாலும் பொருளாதாரத்தில் மக்களுக்கிடையே பெரும் ஏற்றத்தாழ்வுகளும், தொழிலாளருக்கு வேலை கிடைக்காத பாதுகாப்பின்மையும், தொழிலாளர் ஒரு கூலி அடிமையாகத் தாழ்த்தப்படும் நிலையும், உற்பத்தியின் நோக்கம் மக்களுக்குப் பயன்படுவது என்று இல்லாமல், உற்பத்தியாளருக்கு ஊதியம் என்ற நிலையும், உற்பத்தியில் தொழிலாளரும் முதலாளிகளும் பங்காளிகளாக இல்லாமல் பகைவர்களாக இருக்கும் நிலையும் தோன்றுகின்றன. எனவே, தனியார் மூலதனத்துக்கு மாறாக, அரசின் உடைமையும் அரசின் கட்டுப்பாடும் கொண்டுவரப்படுதலும், திட்டமிட்ட உற்பத்தி முறை கையாளப்படுதலும் வேண்டுமென்ற சமநிலைக் கொள்கை கொண்டுவரப்பட்டது. இங்கிலாந்தில் தொழிற்புரட்சியை அடுத்து, முதலாளிகள் வகுப்பும் தொழிலாளர் வகுப்பும் தோன்றின. அப்பொழுது மனிதனைப் பற்றியும் சமூகத்தைப் பற்றியும், உலகியல் வாழ்வுக் கருத்துகளும் பகுத்தறிவுக் கருத்துகளும் பரவின. பிரெஞ்சுப் புரட்சியாளரின் குடியாட்சி அரசாங்கக் கருத்துகளும் வரவேற்கப்பட்டன. இச் சூழ்நிலையில் சமநிலைக் கோட்பாடு தோன்றிற்று.

சமநிலைக் கோட்பாடு தனியார் உடைமையை ஒழித்தற்கும், எல்லாப் பொருள்களும் அரசாங்க உடைமைகளாக ஆக்கப்பட்டுப் பொருள் உற்பத்தி செய்யப்படுதற்கும், பொருளாதாரத் திட்டத்தின் படி உற்பத்தியும் பங்கீடும் மேற்கொள்ளப்படுதற்கும் வழிசெய்கிறது.

மக்கள் யாவரும் சமத்துவமும் பகுத்தறிவுமுடையவர்களாகையால், மனித சமூகத்தின் வளர்ச்சியில், சமநிலைக் கோட்பாடுகள் நாளாவட்டத்தில் ஏற்றுக் கொள்ளப்பட்டு, அவற்றின் வாயிலாக உற்பத்தியும் பங்கீடும் செய்யப்படுமென்றும், பொருளாதார ஏற்

றத்தாழ்வுகளும் வறுமையும் நோயும் அறியாமையும் பூசலும் ஒழிக்கப்பட்டு விடுமென்றும், பொருளாதார, சமூக, கலைப் பொருள்களை உற்பத்தி செய்த விலும் பங்கீடு செய்தவிலும் யாவருக்கும் சமவாய்ப்பும், அடிப்படைத் தேவைகள் நிறைவு செய்யப்படுதலும் கிடைக்குமென்றும், இதன் விளைவாக அமைதியும் ஒற்றுமையும் நிலவுமென்றும், மக்கள் மகிழ்ச்சியாக வாழ்வார்களென்றும் சமநிலைக்கோட்பாட்டாளர்கள் உறுதியாக நம்புகின்றனர்.

சமநிலைக்கோட்பாட்டின் வரலாறு: பண்டைக் காலத்தில் மக்கள் நிறைவற்ற தன்மையிலும் வறுமையிலும் சமத்துவமின்மையிலும் சமூகப் பூசலிலும் வாழ்ந்து, அமைதியையும் இன்பத்தையும் முழுமையான வாழ்வையும், ஆன்ம வளர்ச்சியையும் நாடியிருந்த சூழ்நிலைகளில், சமநிலைக் கோட்பாடு அவர்களுக்கு ஒரு வழிகாட்டியாக அமைந்தது. அமைதி, இன்பம், முழுமை முதலியவற்றில் அவர்களுக்கு இருந்த தூண்டலுணர்வையே பண்டைக் காலச் சிந்தனையாளர்கள் கூறியுள்ள பொற்காலம், இறைவனின் அரசு, கற்பனை நாடு (Utopia) பொதுவுடைமை முதலிய கருத்துகள் காட்டுகின்றன. இக்காலச் சமநிலைக் கொள்கைக்கு முன்னோடிகளாக இருந்தவர்கள் கி.மு. 5-ஆம் நூற்றாண்டினரான பிளேட்டோ, கி.பி. 16-ஆம் நூற்றாண்டினரான சர் தாமசு மூர், கி.பி. 17-ஆம் நூற்றாண்டில் இங்கிலாந்திலிருந்த சமப்படுத்துவோர், கி.பி. 18-ஆம் நூற்றாண்டில் வாழ்ந்த பிரெஞ்சுச் சிந்தனையாளரான உருசோ, பேபியூ (Babeuf) முதலியோராவர். பிரெஞ்சுப் புரட்சிக் காலத்தில் வாழ்ந்த பேபியூ சமநிலைக்கோட்பாட்டை ஏற்றுக்கொண்டுள்ள வல்லுநர் புரட்சி செய்து, வன்முறையில் ஆட்சியைக் கைப்பற்றி, வல்லுநருடைய எதேச்சதிகாரத்தை நிறுவுதல் வேண்டுமென்று ஒருவழியை வகுத்து, அதை இரகசியமாக மற்ற நாடுகளிலுள்ள புரட்சிக் குழுக்களுக்கு விடுத்தார். இவ்வகையில்தான் கி.பி. 19-ஆம் நூற்றாண்டில் செருமனியில் காரல் மார்க்சும், பிரடரிக் எங்கல்சும் வல்லுநர் குழாத்தின் வன்முறைப் புரட்சி என்ற கோட்பாட்டை ஏற்றனர். இதனையே 1900-ஆம் ஆண்டுக்குப்பின் உருசியாவில் இலெனின் ஏற்றார்.

தீவிரமான சமநிலைப் போக்கை விடுத்து மிதமான சமநிலைக் கோட்பாட்டைக் கூறிய சிந்தனையாளர்கள் புனித சைமன் (Saint Simon), சார்லசு போரியர் (Charles Fourier) முதலிய பிரெஞ்சுக்காரர்களும், இராபர்ட்டு ஓவன் என்னும் ஆங்கிலேயரும் ஆவர். போரியர், 1500 முதல் 1600 வரை ஆட்கள் வேளாண்மைத் தொகுதிகளாக அமைக்கப்படுதல் வேண்டுமென்றும், நிலவுடைமையானது கூட்டுறவு

முறையிலமைந்தும், சமமாக இல்லாமலும் இருத்தல் வேண்டுமென்றும், மொத்த விளைச்சலில் 12-இல் 5 பங்கு தொழிலாளருக்கும், 12-இல் 4 பங்கு முதலாளிக்கும், 12-இல் 3 பங்கு கூடுதல் திறமையுள்ளோருக்கும் பங்கீடு செய்யப்படுதல் வேண்டுமென்றும் கூறினார். ஆங்கிலச் சமநிலையாளரான இராபர்ட்டு ஓவன் தம் நெசவுத் தொழிற் சாலையிலுள்ள தொழிலாளர்களுக்கும் அவர்களுடைய குடும்பங்களுக்கும் ஓர் எடுத்துக்காட்டான சமுதாய அமைப்பை ஏற்படுத்தினார். அவர் கூட்டுறவு இயக்கத்தை விரிவாக நிறுவினார். புனித சைமன் என்ற பிரெஞ்சுச் சமநிலைக் கோட்பாட்டாளர் தொழிற்புரட்சியினால் எதிர்காலத்தில் ஏற்படக்கூடிய விளைவுகளையெல்லாம் நன்கு உணர்ந்து, அறிவியலாளர்களாலும் தொழிலதிபர்களாலும் கல்வியியல் வல்லுநராலும் இயக்கப்படக்கூடிய ஒரு பன்னாட்டுச் சமுதாயத்தின் அமைப்பு எவ்வாறு இருக்குமென்று கூறினார். மனித இனம் முழுவதும் ஒன்றாக இணைதல் என்ற நோக்கத்தை நாடியே வரலாறு உருவாகிறது என்றும், மனிதர்களுடைய பண்பாட்டுச் செயல்முறைகளும், சமூக முறைகளும் பொருளாதார நிலைகளோடு நெருங்கிய தொடர்பு உடையவை என்றும் கூறினார். அவர் தொழில் வளர்ச்சியின் எதிர்கால விளைவுகளைச் சரிவரக் கூறியதில், காரல் மார்க்சின் முன்னோடியாக விளங்குகிறார்.

இக்காலச் சமநிலைக் கோட்பாட்டின் வகைகள்: சமநிலைக் கோட்பாட்டை நடைமுறைக்குக் கொண்டு வரும் வகைகளைப் பொறுத்துச் சமநிலைக் கோட்பாட்டாளர்களை அமைதியான அல்லது படிப்படியான சமநிலைக் கோட்பாட்டாளர் (Evolutionary School of Socialism) என்றும், புரட்சி வகையான சமநிலைக் கோட்பாட்டாளர் (Revolutionary School of Socialism) என்றும் பாகுபாடு செய்துள்ளனர். காரல் மார்க்சு வகுத்துள்ள பொதுவுடைமைக் கோட்பாடும் (Communism), தொழிற்சங்கக் கோட்பாடும் (Syndicalism) புரட்சிவகை சார்ந்த சமநிலைக் கோட்பாடுகளாகும். கூட்டுடைமைத் தத்துவ ஆசிரியர்களும் (Collectivists) கழகமுறைச் சமநிலையாளரும் (Guild Socialism) படிப்படியான சமநிலைக் கோட்பாட்டாளர் ஆவர். காரல் மார்க்சின் பொதுவுடைமைக் கோட்பாட்டின்படி பொருளுற்பத்தி, பங்கீடு ஆகிய செயல்களே மனித சமூக, அரசியல், ஆன்மிக வாழ்வையும் வரலாற்றையும் உருவாக்குகின்றன. தனியார் உடைமை முறை இருப்பதன் காரணமாக முதலாளி வகுப்பு தொழிலாளர் வகுப்புக்கு மாறான ஒன்றாகவே செயற்படுகின்றது. இத்தகைய பகைமை உணர்வுக்குக் காரணம், தொழிலாளரின் தொழிலின் காரணமாகத் தோன்றுகின்ற பொருளின் கூடுதல்

மதிப்பை (அதாவது பொருளின் மொத்த விலைக்கும், அதிலிருந்து தொழிலாளிக்குக் கொடுக்கப்படும் கூலிக்கு மிடையேயுள்ள வேறுபாட்டை) தொழிலாளிக்குக் கொடுக்காமல், உற்பத்தியைக் கட்டுப்படுத்துகின்ற முதலாளியே எடுத்துக்கொள்ளுதலேயாம். இதனால் ஒரு சமூகப் புரட்சி தவிர்க்க இயலாததாகி, தொழிலாளர் வன்முறையால் முதலாளி வகுப்பை ஒழித்து, தொழிலாளிகளின் சருவாதிகாரத்தை நிறுவுவர். உலகச் சமூகங்களெல்லாம் இவ்வாறு வகுப்பு வேறுபாடற்ற சமூகங்களாக மாறும் நிலையில் அரசு என்ற அமைப்புக்குத் தேவை இல்லாமல் அது மறைந்துவிடும். அதன் பின்னர், புதிய சமூகத்தில் ஒவ்வொருவருக்கும் அவரவருடைய தொழில் திறமைக்குத் தக்கவாறு வேலையும், அவரவருடைய தேவைக்குத் தக்கவாறு உற்பத்தி செய்யப்பட்ட பொருளும் பிரித்துக் கொடுக்கப்படும்.

தொழிற்சங்கக் கோட்பாட்டை வரைந்த சோரல் (Sorel) பெலவுட்டியர் (Pelloutier), முதலியோர் தொழிலாளர் சங்கமே புதிய சமூகத்தின் அடிப்படை ஆகுமென்றும், அதுவே புதியதொரு சமூகத்தை அமைப்பதற்குரிய ஒரு கருவி ஆகுமென்றும் கருதுகின்றனர். சமூகம் முதலாளிகளென்றும் தொழிலாளிகளென்றும் இரு வகுப்புகளாகப் பிரிக்கப்பட்டுள்ளது. அவ்விரு வகுப்புகளின் நோக்கமும் ஒன்று மற்றதன் நோக்கத்துக்கு மாறுபட்டதாகும்; தனியார் மூலதனமே எல்லாச் சமூகத் தீங்குகளுக்கும் அடிப்படைக் காரணங்களாகும். ஆகையால், தனியார் மூலதனத்துக்குப் பதிலாகக் கூட்டு மூலதனம் நிறுவப்படுதல் வேண்டும். தொழிலாளர் சங்கங்கள் வேலைப் புறக்கணிப்பு (Boycott), சிறிய அளவு பணியை நீண்ட காலம் செய்தல், இயந்திரங்களை உடைத்தல் (Sabotage), வேலை நிறுத்தங்கள் செய்தல் முதலியவற்றின் வாயிலாகத் தனியார் முதலாளித்துவ முறையை ஒழித்தல் வேண்டும். தொழிலாளர்களே உற்பத்திச் சாதனங்களைக் கட்டுப்படுத்துவர். அதனால் அரசு மறைந்துவிடும்.

கூட்டுடைமைச் சமநிலைக் கோட்பாட்டாளர், பாராளுமன்ற, குடியாட்சி முறைகளின் வாயிலாகச் சமநிலைக் கோட்பாடு நடைமுறைக்குக் கொண்டு வரப்படுதல் வேண்டுமென்று கூறுகின்றனர். இவ்வகையில் பிரிட்டனிலுள்ள பேபியன் கழகத்தாரும் படிப்படியான சமநிலைக் கோட்பாட்டாளர் ஆவர். ஆப்சன் (Hobson) முதலிய ஆங்கிலச் சிந்தனையாளர் கூறும் கழகமுறைச் சமநிலைக்கோட்பாடும் (Guild Socialism) புரட்சிவகை சாராத படிப்படியான சமநிலைக் கோட்பாடு ஆகும். தொழிற்சமூகத்தில் எல்லாவகைத் தொழிலாளரும் உறுப்பினர்

ராக இருப்பர். (தொழிற் சங்கத்தில் உடற்பணி செய்யும் தொழிலாளர் மட்டுமே உறுப்பினராக இருப்பர்.) தொழிற்கழகமே தொழிலைக் கட்டுப்படுத்தி, வேலைச் சூழ்நிலைகளைச் சீராக்குவதற்கு ஆவன செய்யும். உற்பத்தியாளர் கழகம் ஒவ்வொரு தொழிலுக்கும் அமைக்கப்பட்டு, அது நுகர்வோர் குழுக்களோடு இணைந்து வேலை செய்யும். இக் கோட்பாடு எவ்வளவில் நடைமுறைக்கு உகந்தது என்பதைப் பற்றிக் கருத்து வேறுபாடுகள் உள்ளன. தொழிலாளருக்குத் தொழிற்சாலையைக் கண்காணிப்பதில் பங்கு இருத்தல் வேண்டுமென்ற ஒரே சிறப்பையே இவ்வகைச் சமநிலைக் கொள்கை எடுத்துக்காட்டுகிறது.

சமநிலைக் கோட்பாடு பற்றி மில்: தாராள அரசியற் சிந்தனையாளரான சான் இசுரூவர்ட்டு மில், தொன்மைப் பொருளியலாளரான தாவிது இரிக்கார்டோ கூறிய பொருளாதாரக் கொள்கைகளைப் பின்பற்றினார்; எனினும், அவர்கள் உற்பத்திச் சூழ்நிலைகளைப் பங்கீட்டுச் சூழ்நிலைகளினின்றும் தெளிவாகப் பிரித்தறியாமல் குழப்பி விட்டனர் என்று கூறுகிறார். பொருள்களைப் பிரித்தளிக்கும் சூழ்நிலைகள் பல பொருளாதார, சமூக நிறுவனங்களின் வளர்ச்சியினால் தோன்றுகின்றன. இப் பொருளாதார, சமூக நிறுவனங்களெல்லாம் அரசாங்கக் கொள்கையில் அடங்குவனவாகையால், அவற்றையெல்லாம் அரசாங்கச் சட்டங்களின் வாயிலாகக் கட்டுப்படுத்துதல் இயலும். இவ்வாறு உற்பத்தி செய்யப்பட்ட பொருள்களை நல்ல முறையில் பகிர்ந்தளிப்பதற்காக அரசாங்கம் பொருளாதார, சமூக நிறுவனங்களைக் கட்டுப்படுத்துதல் வேண்டுமென்ற கருத்தை அவர், தாம் கருதும் சமநிலைக் கோட்பாடாகக் கருதினார். இவ்வாறு அவர் முதலாளித்துவ உற்பத்திமுறையைச் (Capitalistic System of Production), சமநிலையான பகிர்வு முறையோடு (Socialistic System of Distribution) இணைத்துக் கூறும் சமநிலைக் கோட்பாடு நடைமுறையில் செயற்படுதல் எளிதன்று. அவர் கூறும் சமூக நிறுவனங்களுக்கும் மாற்ற இயலாத புறச் சூழ்நிலைகளுக்குமுள்ள வேறுபாடு, பொருளுற்பத்திக்கும் பங்கீட்டு முறைக்குமுள்ள வேறுபாட்டை ஒத்ததன்று. அவர் இயற்கைப் பொருளாதார விதிகளையும் தன்னைத் தானே ஒழுங்குபடுத்திக் கொள்ளுகிற போட்டி மிக்க பொருளாதார முறையையும் ஏற்றுக்கொள்ளாமல், முதலாளித்துவ சமூகத்தில் தொழிலாளர் உற்பத்தி செய்யும் பொருளை அவருக்கு வழங்காமலிருக்கிற முறையற்ற போக்கை வெறுத்து, தனியார்தம் முயற்சியாலேயே இத் தீங்கு அகற்றப்படுதல் வேண்டுமென்று கூறுகிறார்.

கிரீன் கூறும் தாராள இயல்புடைய சமநிலைக் கோட்பாடு: டி.எச்.கிரீன் என்னும் ஆங்கிலச் சிந்தனையாளர் அரசின் இன்றியமையாமையை வலியுறுத்தும் உயர்தர அரசுக் கோட்பாட்டை (The Idealistic Theory of the State) ஏற்றுக்கொண்டாராயினும், அவர் அக்கோட்பாட்டில் அரசின் அதிகாரத்தைத் தாராள இயல்புடையதாக ஆக்குகிறார். தனியார் தொழில் முயற்சியின் சமூக இயல்பான விளைவுகள் முழு நன்மை பயக்கின்றன என்று கூற இயலாது. ஆகையால், தனியார் தொழில் முறையிலுள்ள கேடுகளை நீக்குதற்கும், அவற்றை மனித இயல்புடையதாக ஆக்குதற்கும் அரசாங்கத்தின் சட்டம் இயற்றும் அதிகாரமும் நிருவாக அதிகாரமும் கையாளப்படுதல் வேண்டும். சமநிலைக் கோட்பாடு என்பது பகுத்தறிவுக்கேற்ப மாற்றி அமைக்கப்பட்ட தனியார் சுதந்திரக் கொள்கையே ஆகும். மனிதரின் பண்புகளை ஒடுக்குதல் சமநிலைக் கோட்பாடு அன்று; அவர் கருடைய பண்புகளை வளர்த்துச் செயற்படுத்துதல் தான் சமநிலைக் கோட்பாடு. தேவையான அளவு பாதுகாப்பு இல்லாமல் சுதந்திரம் இருத்தல் இயலாது என்றும், சமூகப் பாதுகாப்பும் நிலையான இயல்பும் இருத்தல் வேண்டுமென்றும், அவை சுதந்திரத்தைப் போலவே அரசாங்கத்தின் செயல்களால் காப்பாற்றப்படுதல் வேண்டுமென்றும் கிரீன் உறுதியாகக் கூறுகிறார். இவருடைய கருத்தைப் போலவே இங்கிலாந்துத் தொழிற்கட்சியின் கொள்கையும் அமைந்துள்ளது. ஒரு திட்டமிட்ட சமூகமே ஒரு போட்டிமிக்க சமூகத்தைவிட மிகவும் கூடுதலான சுதந்திரம் உடையது என்றும், 'திட்டமிட்ட சமூகமே அதிலுள்ள ஒவ்வொரு தொழிலாளிக்கும், தன் திறமையை வெளிப்படுத்துதற்கும், தனது பணி செய்வதற்குரிய விதிகளை ஏற்படுத்துவதில் பங்கு கொள்ளுதற்கும் வாய்ப்பு அளிக்கிறது' என்றும் தொழிற்கட்சி 1942-இல் கூறிற்று.

இலெனின் கூறிய பொதுவுடைமைக் கருத்து: இலெனின், மார்க்சு கூறிய தத்துவத்தை மாற்றி அமைத்தார். அவர் மாற்றி அமைத்த மார்க்சின் தத்துவமே பொதுவுடைமை (Communism) ஆகும். அவர் எழுதிய 'அரசும் புரட்சியும்' என்ற நூலில், பொதுவுடைமைச் சமூகம் இரு நிலைகளில் வளர்ச்சியடையுமென்று கூறுகிறார். முதல் நிலையில் உற்பத்திக் காரணிகளைச் சமூகம் முழுவதும் கைப்பற்றியதும், தொழிலாளர் சுரண்டப்படுதல் நின்றுவிடும். இந்நிலையில் ஓரளவு சமத்துவம் நிலவும். இதில் ஒவ்வொருவரும் தத்தம் தொழிலினால் எவ்வளவு பொருளைத் தோற்றுவித்தாரோ, அவ்வளவு பொருளையும் அவர் பெறுவர். இந்நிலையில் சமூக வகுப்புகள் மறைகின்றன. எவரையும் எவரும் ஒடுக்கத்

தேவையில்லை. அரசு மறைந்து விடுகிறது. உற்பத்தியைப் பெருமளவில் விரிவு செய்தலின் விளைவாக முதலாளித்துவ முறை ஒழிக்கப்படும். வகுப்பு வேறுபாடற்ற சமூகம் தோன்றுகிற இரண்டாம் நிலையில் முழு நீதியும் சமத்துவமும் ஏற்படும். ஒவ்வொருவருடைய திறமைக்குத்தக்க உழைப்பை அவரிடம் இருந்து சமூகம் பெற்று, ஒவ்வொருவருடைய தேவைக்குத்தக்க பொருளை அது அவருக்கு வழங்கும்.

இசுட்டாலின் கடைபிடித்த 'ஒரு நாட்டில் சமநிலை' என்ற கோட்பாடு: இலெனின் வகுத்த பொதுவுடைமைக் கட்சிக்கோட்பாட்டை ஓர் அரசியல் அமைப்பில் செயற்படுத்தும் முயற்சியில் இசுட்டாலின் (Stalin) ஈடுபட்டு. உருசிய நாட்டில் சமநிலை (Socialism in one Country) என்ற கோட்பாட்டைக் கடைப்பிடித்தார். மார்க்சு கூறிய சமநிலைக் கோட்பாடு, தொழிலியல்பான பொருளாதார முறையை முதலாளித்துவ சமூகத்தினின்றும் சமநிலைச் சமூகத்துக்கு மாற்றுதல் எவ்வாறு என்று கூறிற்று; இலெனின் வகுத்த பொதுவுடைமைக் கோட்பாடு, மார்க்சியக் கொள்கையை வேளாண்மைத் தொழிலிலீடுபட்ட தொழில் வளர்ச்சியில் பின்தங்கிய ஒரு சமூகத்தில் கையாளப்படத்தக்கதாக ஆக்கிற்று. இவ்வகையில் காணும்போது இசுட்டாலின் கூறிய 'உருசியாவில் மட்டும் சமநிலைக் கோட்பாடு' என்பது, மார்க்சு எல்லாத் தொழில் வளமிக்க சமூகங்களுக்கும் வகுத்த சமநிலைக் கோட்பாட்டினின்றும், தொழில் வளம் இல்லாத, வேளாண்மைப் பொருளாதாரமுடைய சமூகத்துக்கு இலெனின் வகுத்த பொதுவுடைமைக் கோட்பாட்டினின்றும் விலகிச் சென்றது. பொதுவுடைமைக் கொள்கையை உருசியாவில் செயற்படுத்தும் முயற்சியில் 1928-ஆம் ஆண்டிலிருந்து பல ஐந்தாண்டுப் பொருளாதாரத் திட்டங்களை இசுட்டாலின் நிறைவேற்றி அவற்றைத் தொழில்வளமும், படைவலிவும் உடைய நாடாக ஆக்கினார். வேளாண்மைத் தொழிலையுடைய எல்லா நாடுகளிலும் பொதுவுடைமைக் கொள்கையைக் கொண்டுவரும் முயற்சி கைவிடப்பட்டது. உருசியாவில் சமநிலைக்கோட்பாடு எப்போதும் நிலைபெறுதல் வேண்டுமானால் மேற்கு ஐரோப்பிய நாடுகளில் சமநிலைப்புரட்சிகள் ஏற்படுதல் வேண்டுமென்று இசுட்டாலின் 1917-இல் கூறியிருந்தார். பெருமளவு உற்பத்தியும், தொழிலாளர் சமூகமும் இருந்தால் தான் சமநிலைக் கோட்பாட்டைச் செயற்படுத்துதலியலும் என்று மார்க்சியர்கள் கூறினர். அக்காலத்தில் உருசியா தொழிலில் பின் தங்கிய நிலையிலிருந்தது. ஆயினும், உருசியாவில் பரந்த நிலப் பரப்பும் இயற்கை வளங்களும் தொழிலாளர்களும் இருக்கின்ற காரணத்தால், வரம்பற்ற அதிகாரங்களையுடைய ஓர் அரசாங்கத்தை நிறுவி, அதன் வாயிலாகச் சம

நிலைக் கோட்பாட்டைச் செயற்படுத்துதலிலும் என்று இசுட்டாலின் நம்பினார். அவ்வாறே இலெனின் இறந்ததும் அவர் தம் எதேச்சாதிகார ஆட்சியை நிறுவினார். அதன்படி தொழில்கள் தேசிய உடைமைகளாக ஆக்கப்பட்டன; வேளாண் துறையில் கூட்டுப் பண்ணை முறை மேற்கொள்ளப்பட்டது.

சமநிலை இயக்கங்கள்: முதல் உலகப்போர் நடைபெற்ற காலத்தில் உருசியாவில் இலெனின் தலைமையில் வெற்றியாகச் சமநிலைக் கட்சி புரட்சி நடத்தி அரசாங்கத்தை நிறுவியதைக் கண்டு, செருமனி, ஆசுத்திரியா, பஸ்கேரியா முதலிய நாடுகளில் சமநிலையாளர்கள் நடத்திய கிளர்ச்சிகள் வெற்றி அளிக்கவில்லை. பிரிட்டனிலும் செருமனியிலும் நார்வேயிலும் பாராளுமன்றக் குடியாட்சி முறையில் சமநிலைக் கோட்பாடுகளைச் செயற்படுத்தச் சில முயற்சிகள் செய்யப்பட்டன. இரண்டாம் உலகப்போருக்குப் பின்னர் சமநிலையாளர்கள் சோவியத்து உருசியாவின் உதவியுடன் போலந்து, அங்கேரி, செக்கோசுலோவாகியா முதலிய நாடுகளில் அந்நாட்டின் சார்பான பொதுவுடைமை அரசாங்கங்களை நிறுவினர். ஊகோசுலோவியா மட்டும் சோவியத்து உருசியாவின் கட்டுப்பாட்டினின்றும் தனித்து நின்று தனக்கென ஒரு சமநிலைக் கோட்பாட்டை வகுத்துச் செயற்படுத்திற்று. வடகொரியா, சீனா, வியட்நாம் ஆகிய நாடுகளிலும் சமநிலைக் கட்சியினர் பொதுவுடைமை அரசாங்கங்களை நிறுவினர். சப்பானில் 1947-48-இல் சமநிலைக் கட்சி ஆட்சியிலிருந்தது. பர்மாவில் சமநிலைக் கொள்கைகளையுடைய அரசாங்கம் 1948-இல் ஆட்சிக்கு வந்தது. ஆனால், 1962-இல் இராணுவத் தளபதி நீவின் என்பவர் நடத்திய திடீர்ப்புரட்சியால் அவ்வரசாங்கம் நீக்கப்பட்டது. இந்தோனேசியாவிலும் சமநிலைக் கொள்கைகளைப் பின்பற்றிய அரசாங்கம் இராணுவப் புரட்சியால் நீக்கப்பட்டது. கம்போடியாவிலும் இதேபோன்று பொதுவுடைமை அரசாங்கம் 1970-இல் நீக்கப்பட்டது. சிங்கப்பூரில் சமநிலைக் கட்சி ஆட்சி செய்கிறது. இந்தியாவில் அது சுதந்திரமடைந்த ஆண்டிலிருந்து ஆட்சிலிருந்த தேசிய காங்கிரசுக்கட்சி சமநிலையான கூட்டுறவு அரசை அமைதியான குடியாட்சி முறைகளின் வாயிலாகக் கொண்டுவருவதற்கு முயன்றது. அதனுடைய தலைமை அமைச்சர் சவகர்லால்நேரு அதன் பொருட்டுப் பல ஐந்தாண்டுப் பொருளாதாரத் திட்டங்களை நிறைவேற்றினார். இலங்கையில் சமநிலைப் பொதுவுடைமைக் கிளர்ச்சிகள் ஒடுக்கப்பட்டன.

இசுரேல் நாடு உருவான 1948-ஆம் ஆண்டிலிருந்து இசுரேலிய சமநிலைக் கட்சியாருடைய அரசாங்கம் சமநிலைக் கொள்கைகளைச் செயற்படுத்த முயன்றது.

சமநிலைக் கருத்துகளை ஏற்ற மக்கள் தம் முயற்சியாலேயே குழுக்களை (Communes or Kibbutzism) அமைத்தனர். ஏறக்குறைய 230 மக்கள் குழுக்கள் இயங்குகின்றன. சிரியாவில் சமநிலைக் கட்சி அரசாங்கத்தை அமைத்துப் பெரும்பாலும் எல்லாத் தொழில்களையும் அரசாங்க உடைமையாக ஆக்கிற்று. சோர்டானிலும் இராக்கிலும் சமநிலைக் கிளர்ச்சிகள் ஒடுக்கப்பட்டன. தெற்கு ஏமன் குடியரசும் சமநிலைக் குடியாட்சி நாடாக ஆயிற்று. ஆப்பிரிக்காவில் எகிப்தில் 1952-இலிருந்து ஆட்சிபுரிந்த நாசரின் திட்டப்படி எகிப்து ஒரு குடியாட்சிச் சமநிலை நாடாக ஆயிற்று. சூடானில் ஆட்சிசெய்த இராணுவமும், இலிபியாத் தலைவரும் சமநிலை அரசாங்கங்களை அமைத்தனர்.

ஆப்பிரிக்காக்கண்டத்தில் புதிய சுதந்திரக் குடியரசு நாடுகளாகிய தியூனீசியா (Tunisia), அல்ஜீரியா (Algeria), மொராக்கோ முதலியவை சமநிலைக் கோட்பாடுகளை ஏற்றுத் திட்டமிட்ட பொருளாதாரக் கொள்கைகளைச் செயற்படுத்துகின்றன. கானா (Gana) சமநிலைக் கோட்பாட்டையும், ஆப்பிரிக்க நாடுகளின் விடுதலை உரிமையையும் ஆதரிக்கிறது. கினி, மாலி, செனிகல், காங்கோ, கெனியா, சாம்பியா, தான்சானியா (Tanzania) முதலிய ஆப்பிரிக்க நாடுகள் சமநிலைப் பொருளாதாரக் கருத்துகளைச் செயற்படுத்துகின்றன.

இலத்தீன்-அமெரிக்காவில் மெக்சிகோவிலும் பொலிவியாவிலும் சமநிலைக் கட்சிகள் வாணிகத்தையும் பெருந் தொழில்களையும் தேசிய உடைமைகளாக ஆக்கியுள்ளன. குவாடமாலாவிலும், கியூபாவிலும் பொதுவுடைமைக் கட்சி அரசாங்கங்கள் ஆளுகின்றன. ஆங்கில-கயானா (British Guyana) ஒரு சமநிலைக் கூட்டுறவுக் குடியரசு ஆகும். பெருவிலும் சிலியிலும் வாணிகமும், தொழிலும் தேசிய உடைமைகளாக ஆக்கப்பட்டுள்ளன. சமைக்காவிலும் (Jamaica) சமநிலைக் குடியாட்சிக்கட்சிகள் ஆளுகின்றன. ஐக்கிய அமெரிக்க நாட்டில் கி.பி.1876-இல் ஒரு சமநிலைத் தொழில்கட்சியும் கி.பி.1896-இல் ஒரு சமநிலைக் கட்சியும் தோன்றின. இவை குடியரசுத்தலைவருக்கு நடந்த தேர்தல்களிலும் தம் வேட்பாளர்களை நிறுத்தின. இரண்டும் 1901-இல் சமநிலைக் கட்சி என்ற பெயரில் இணைந்தன. குடியரசுத் தலைவர் பிராங்கினின் உருசுவெல்ட்டு தம் புதிய பொருளாதாரத் திட்டத்தில் இச்சமநிலைக் கட்சியாரின் நோக்கங்களை இணைத்து நிறைவேற்றினார். அந்நாளிலிருந்து ஐக்கிய அமெரிக்க நாட்டில் சமநிலைக்கட்சியின் செல்வாக்குக் குறைந்துள்ளது. கனடா நாட்டில் 1905-இல் ஒரு சமநிலைக் கட்சியும், 1911-இல் ஒரு சமநிலைக் குடியாட்சிக்கட்சியும் தோன்றின.

கூட்டுறவு அரசுக் கூட்டமைவு (Co-operative Commonwealth Federation) என்பது 1933-இல் தோன்றிச் சமநிலைக் கொள்கை வேலைத் திட்டத்தைச் செயற்படுத்திற்று. இதுவே புதிய குடியாட்சிக் கட்சியாக மாற்றி அமைக்கப்பட்டது.

சமநிலையாளர் பழைய தாராளக் கோட்பாட்டில் கூட்டிக் காட்டிய தவறுகளின் காரணமாக அக்கோட்பாட்டில் கி.பி. 19-ஆம் நூற்றாண்டின் பிற்பகுதியில் பல மாறுதல்கள் செய்யப்பட்டன. தனியார் பாதுகாப்புக்காகவும், பொதுநலன் வளர்ச்சிக்காகவும் அரசாங்கத் தலையீடு இருத்தல் உகந்ததே என்று தாராளக் கோட்பாட்டாளர் அம்மாறுதல்களை ஒப்புக்கொண்டனர். பெரும்பாலோரின் பெருமளவு நன்மை என்ற பயன்வழிக்கொள்கை கடைப்பிடிக்கப்பட்டு அதன் விளைவாகக் குழந்தைத் தொழில் தடைச் சட்டங்கள், குறைந்த அளவு ஊதியச் சட்டங்கள், சுகாதாரச் சட்டங்கள், பெருந் தொழிற்கூட்டமைப்புத் தடுப்புச் சட்டங்கள் (Anti Trust Laws) போன்ற சமூக நலத் திட்டங்கள் கொண்டுவரப்பட்டன.

பெருந்தொழில்களைத் தேசிய உடைமையாக்கு தவினால் தோன்றும் விரும்பத்தகாத விளைவுகளைக் கண்ட தாராளக் குடியாட்சிக் கொள்கையாளர், மேற்கு ஐரோப்பிய நாடுகளில் எல்லாத் தொழில்களையும் தேசிய உடைமை ஆக்குதலை விடுத்து, சில பெரிய தொழில்களை முற்றிலும் தேசிய உடைமையாக ஆக்கியும், சிலவற்றை அரசுடைமையிலும் தனியார் உடைமையிலும் இருக்குமாறு செய்தும், சிறு தொழில்களைத் தனியார் கட்டுப்பாட்டில் வைத்தும் கலவைப் பொருளாதார முறையைக் (Mixed Economy) கையாளுகின்றனர். பா.சு.

துணை நூல்கள்:

Coker, F.W., Recent Political Thought, Appleton, 1934.

Joad, C.E.M., Introduction to Modern Political Theory, Oxford, 1924.

Macdonald, J.R., Socialism: Critical and Constructive, Cassell, 1928.

சமநோக்கு வளைகோட்டுப் பகுத்தாய்வு: மனிதத் தேவைகளைப் பொருள்களும் சேவைகளும் நிறைவு செய்கின்றன. தேவைகளை நிறைவு செய்வதற்கான ஆற்றல், பயன்பாடு (Utility) எனப்படுகிறது. பொருளியலில் பயன்பாடு என்னும் சொல் அடிப்படைச் சொல். பயன்பாட்டைஓர் அடிப்

படையாக வைத்தே பொருளியலில் பல கோட்பாடுகளும்விதிகளும் உருவாக்கப்பட்டுள்ளன. எனினும், பொருளியலில் பயன்பாடு என்ற சொல் சரியான படி வரையறை செய்யப்படவில்லை.

ஒரு பொருளின் பயன்பாடு அப்பொருளை நுகர்வோரது மனநிலையையொட்டி அமைகிறது. எனவே, பயன்பாடு ஆளுக்கு ஆள் மாறுபடுவதும், ஒரே ஆளுக்குக்கூடச் சூழ்நிலைக்கேற்ப வேறுபடுவதும் இயல்பு. அன்றியும் பயன்பாட்டை மிகத் துல்லியமாக அளவிடுதல் இயலாது. ஆனால், பேராசிரியர் மார்சல் (Prof. Marshall) பணத்தைத் துணையாகக் கொண்டு பயன்பாட்டை அளக்க இயலுமெனக் கருதினார். இக் கருத்தின் அடிப்படையிலேயே அவர் நுகர்வோரது தேவை குறித்து ஆய்வு செய்தார். இது மார்சலின் பயன்பாட்டுப் பகுத்தாய்வு (Utility Analysis) என வழங்கப்படுகிறது.

ஒரு பொருளின் விலை அதன் பயன்பாட்டுக்குச் சமம் என்பது மார்சலின் கருத்து. ஆனால், விலையும் பயன்பாடும் எப்போதும் சமமாக இருக்கவேண்டுமென்ற கட்டாயமில்லை. மேலும், பயன்பாட்டைக் கணக்கிடும் அளவுகோலாகப் பணத்தைக் கருதவேண்டுமாயின் பணத்தின் மதிப்பு மாறா திருக்கவேண்டும். நடைமுறையில் பணத்தின் மதிப்பு அவ்வப்போது மாறி வருவதைக் காணலாம். எனவே, பயன்பாட்டை அளவிடுவதற்குப் பணம் சரியான அளவுகோல் ஆகாது. இவை காரணமாக, மார்சலின் பயன்பாட்டுப் பகுத்தாய்வு வலுவிழந்து போகவே, பொருளியலறிஞர்கள் சமநோக்கு வளைகோட்டுப் பகுத்தாய்வை (Indifference Curve Analysis) உருவாக்கினர்.

சமநோக்கு வளைகோட்டுப் பகுத்தாய்வு இரண்டு பொருள்களின் பல்வேறு தொகுப்புகளின் (Combination) பயன்பாட்டை ஒப்பிட்டறிவதற்கும், அவற்றில்எந்தத் தொகுப்பு கூடுதல் பயன்பாட்டை அளிக்கும் என்பதனைத் தெரிந்துகொள்வதற்கும் உதவுகிறது. பொருள்களின் விலை, நுகர்வோர்தம் வருவாய் ஆகியவற்றின் அடிப்படையில் எந்த அளவில் பொருள்களை வாங்கினால் அவர்கள் பெறக்கூடிய பயன்பாடு உச்சநிலை பெறும் என்பதனையும் அது விளக்குகிறது.

முதன் முதலாக எட்சுவொர்த்து (Edgeworth) 'கணித உளவியல்' (Mathematical Psychics) என்னும் தமது நூலில் 'பதிலிப் பொருள்கள்-இணைப் பொருள்கள்' ஆகியவை பற்றி எழுதுகையில் சமநோக்கு வளைகோட்டைப் பயன்படுத்தினார். இந்நூல்

கி.பி. 1881-ஆம் ஆண்டு வெளிவந்தது. இக்கருத்துக்கு கி.பி. 1892-இல் இர்விங்கு பிசர் (Irving Fisher) வடிவளிக்க முயன்றார். இத்தாலி நாட்டுப் பொருளியலறிஞர் பரீட்டோ (Pareto) பயன்பாட்டை அளவிட இயலாது எனவும், ஒப்பிட்டுப் பார்ப்பதுவே சாத்தியம் எனவும் கி.பி. 1906-இல் எடுத்துரைத்து, தமது மதிப்புக் கோட்பாட்டினை (Theory of Value) உருவாக்குவதற்குச் சமநோக்கு வளைகோட்டினைக் கையாண்டார். உருசியப்பொருளியலறிஞர் இசுலட்சுகி (Slutsky) சமநோக்கு வளைகோட்டுப் பகுத்தாய்வுக்கு 1915-ஆம் ஆண்டு மேலும் உரம் சேர்த்தார். இக்க (J.R.Hicks), ஆலன் (R.G.D.Allen) ஆகியோர் 1934-இல் 'மதிப்புக் கோட்பாடு பற்றிய மறுசிந்தனை' என்ற கட்டுரையில் சமநோக்கு வளைகோட்டுப் பகுத்தாய்வுக்கு அறிவியல் அடிப்படையில் விளக்கம் தந்தனர். இக்க எழுதிய 'மதிப்பும் முதலும், (Value and Capital) என்னும் நூலில் சமநோக்கு வளைகோடு மிக விரிவாக ஆய்வு செய்யப்பட்டது. இந்நூல் வெளிவந்ததிலிருந்து (1939) இப்பகுத்தாய்வு எல்லோராலும் ஏற்றுக்கொள்ளப் பெற்றிருப்பதோடன்றி, நுகர்வோரின் செயற்பாட்டைச் (Consumer's Behaviour) சித்திரிக்கும் சீரிய முயற்சியாகவும் கருதப்படுகிறது. பதிலீட்டுப் பகுத்தாய்வு (Substitution Analysis) எனவும் இது வழங்கிவருகிறது.

மனிதன் தனது அன்றாட வாழ்க்கையில் பொருள்களைத் தனித்தனியாக வாங்க விரும்பி, அவற்றின் இறுதிநிலைப் பயன்பாட்டை (Marginal Utility) எண்ணிப் பார்ப்பதில்லை. மாறாக, ஒன்றுக்கு மேற்பட்ட பொருள்களையே பல தொகுப்பில் அவன் வாங்க விரும்புகிறான். ஆனால், அங்காடியில் கிடைக்கும் பொருள்களின் அனைத்துத் தொகுப்புகளையும் அவனால் வாங்கிட முடியாது. ஏனெனில், அவனது வருவாய் அதற்குப் போதுமானதாக இல்லாமலிருக்கலாம். எனினும், அவற்றில் எந்தத் தொகுப்பின்மீது அவன் கூடுதல் நாட்டம் (Preference) உள்ளவனாக இருக்கிறான், எதனைக் குறைவாக விரும்புகிறான் என்பதனை அவன் தெரிவிக்கக்கூடும். பொருள்களின் மீது அவனுக்குள்ள கூடுதல் நாட்ட அளவின் (Scale of Preference) அடிப்படையிலேயே அவன் இதனைத் தெரிவிக்கிறான்.

கூடுதல் நாட்ட அளவை ஓர் எடுத்துக்காட்டின் மூலம் விளக்கலாம். வரைபடம் (Diagram) மூலம் விளக்குவதற்கு எளிதாக இருக்கிற காரணத்தினால் அப்பம், தேநீர் ஆகிய இரண்டு பொருள்கள் மட்டிலுமே ஒரு படை வீட்டிலுள்ள வீரர் ஒவ்வொருவருக்கும் ஒருவார நுகர்வுக்கு வழங்கப் படுகின்றன என வைத்துக்கொள்க. 10 அப்பங்களும்

50 கோப்பைத் தேநீரும் பெறும் ஒரு வீரனிடம் எத்தனை கோப்பைத் தேநீர் அளித்தால், அவன் ஒரு அலகு அப்பம் தரக்கூடும் எனக் கேட்கப்பட்டால், அவன் 5 கோப்பைத் தேநீர் எனப் பதிலளிக்கிறான். 3 கோப்பைத் தேநீருக்கு அவன் அப்பத்தைப் பரிமாற்றம் செய்துகொள்ள ஆயத்தமாயில்லை. 4 கோப்பைத் தேநீர் எனில், அவனால் கொள்ளவும் முடியவில்லை; தள்ளவும் இயலவில்லை. அவனைப் பொறுத்தமட்டில் 10 அலகு அப்பம், 50 கோப்பைத் தேநீர் என்னும் தொகுப்பும், 9 அலகு அப்பம், 54 கோப்பைத் தேநீர் என்னும் தொகுப்பும் சம அளவுப் பயன்பாட்டைத் தரக்கூடியவையாக உள்ளன. இவ்விரு தொகுப்புகளையும் பொறுத்தமட்டில், அவன் சமநோக்கு உடையவனாக இருக்கிறான். இவ்விரு தொகுப்புகளையும் அவன் சமம் எனக் கருதுவதனால், ஒன்றைக் காட்டிலும் மற்றொன்றின் மீது கூடுதல் நாட்டம் கொள்வதில்லை. இவை மட்டுமன்றி, இவ்விரு பொருள்களின் வேறு தொகுப்புகளிலிருந்தும் கூட அவன் சம அளவுப் பயன்பாட்டைப் பெறக்கூடும். இத்தகைய தொகுப்புகள் கீழ்க்காணும் பட்டியலில் தரப்படுகின்றன.

| அப்பம் | கோப்பை-தேநீர் |
|--------|---------------|
| 13 | 44 |
| 12 | 45 |
| 11 | 47 |
| 10 | 50 |
| 9 | 54 |
| 8 | 60 |
| 7 | 70 |

அப்பம், தேநீர் ஆகிய இரண்டு பொருள்களிடையே படைவீரனது கூடுதல் நாட்ட அளவை இப்பட்டியல் உணர்த்துகின்றது. அவனது கூடுதல் நாட்ட அளவு ஏன் இவ்வாறு அமைந்துள்ளது என்ற ஆய்வில் ஈடுபடத் தேவையில்லை. அவற்றை ஆதாரக் கூறுகளாக (Data) மட்டும் எடுத்துக் கொண்டு, சமநோக்கு வளைகோட்டுப் பகுத்தாய்வை ஆராயலாம். அடியில் தரப்பட்டுள்ள வரைபடம் X அச்ச தேநீரையும் Y அச்ச அப்பத்தையும் அளவிடுகின்றது. மேலே உள்ள பட்டியலில் காணும் தொகுப்புகள் ஒவ்வொன்றையும் ஒரு புள்ளியாக இதில் குறிப்பிடலாம்.

வரைபடம் 1-இல் புள்ளி A 7 அலகு அப்பம், 70 கோப்பைத் தேநீர்த் தொகுப்பையும், புள்ளி B

வரைபடம் 1.

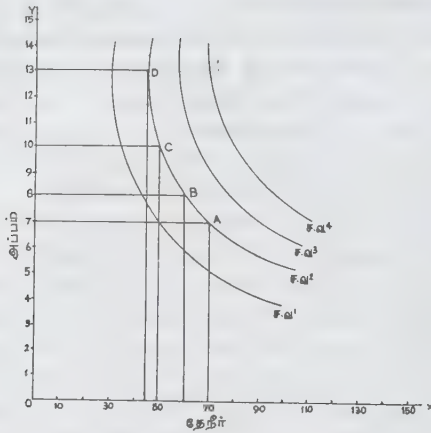

8 அலகு அப்பம், 60 கோப்பைத் தேநீர்த் தொகுப்பையும், புள்ளி C10 அலகு அப்பம், 50 கோப்பைத் தேநீர்த் தொகுப்பையும், புள்ளி D13 அலகு அப்பம், 44 கோப்பைத் தேநீர்த் தொகுப்பையும் குறிக்கின்றன. இந் நான்கு தொகுப்புகளும் குறிப்பிட்ட படைவீரனுக்குச் சம அளவுப் பயன்பாட்டையே அளித்திடுவதனால், அவனது கூடுதல் நாட்ட அளவைப் பொறுத்த மட்டில் சமநிலையையே காட்டுகின்றன.

தனது கூடுதல் நாட்ட அளவைப் பற்றிய முழுத் தகவல்களையும் அவன் அளிக்கக் கூடுமானால், பொருள்களும் முழுவதும் பகுபடக் கூடியவையாக இருக்குமானால், A, B, C, D ஆகிய புள்ளிகளையும், அவற்றின் சம அளவுப் பயன்பாட்டை உணர்த்தும் வேறு புள்ளிகளையும் இணைத்து, ஒரு கோடு வரைய முடியும். இக்கோடு அப்பம், தேநீர் ஆகியவற்றின் சம அளவுப் பயன்பாட்டைத் தரும் பல தொகுப்புகளை உணர்த்துகிறது. இக்கோட்டிலுள்ள எல்லாத் தொகுப்புகளுமே சம அளவுப் பயன்பாட்டைத் தருவதனால், இவற்றில் ஒரு தொகுப்பிற்குப்பதில் பிறிதொரு தொகுப்பை அவன் கூடுதலாக விரும்பமுடியாது. இக்கோடு உணர்த்தும் அனைத்துத் தொகுப்புகள் மீதும் அவன் சமநோக்கு உடையவனாகவே இருப்பான். எனவே, இக்கோடு சமநோக்கு வளைகோடு எனக் குறிக்கப்படுகிறது. மேற்கண்ட வரைபடத்தில் இரண்டாம் சமநோக்கு வளைகோடு இந்நிலையை உணர்த்துகிறது. இச்சமநோக்குவளைகோடு உணர்த்துகிற பயன்பாட்டின் அளவைவிட உயர்ந்த, மற்றும் குறைந்த அளவுப் பயன்பாட்டைக் காட்டுகிற வேறு தொகுப்புகளைக் குறிப்பிடும் சமநோக்கு வளைகோடுகளையும் வரையலாம். எடுத்துக்காட்டாக, மேலே தரப்பட்டுள்ள வரைபடத்தில் காண்ப்பெறும் மூன்றாம், நான்காம் சமநோக்கு வளை

கோடுகளிலுள்ள எல்லாப் புள்ளிகளும் இரண்டாம் வளைகோட்டிலுள்ள புள்ளிகள் குறிப்பிடும் பயன்பாட்டை விடக் கூடுதல் பயன்பாட்டைக் குறிக்கின்றன. மூன்றாம் சமநோக்கு வளைகோட்டில் உணர்த்தப்பெறும் பல்வேறு தொகுப்புகள் எல்லாம் ஒரே அளவுப் பயன்பாட்டையே அளிக்கின்றன. ஆனால், அதிலுள்ள புள்ளிகளுள் ஒவ்வொன்றும் இரண்டாம் சமநோக்கு வளைகோட்டுப் புள்ளிகள் ஒவ்வொன்றையும்விட மிஞ்சிய பயன்பாட்டைக் குறிப்பிடுகின்றது. அதுபோலவே, நான்காம் சமநோக்கு வளைகோடு உணர்த்தக்கூடிய தொகுப்புகள் பலவற்றுள், எந்த ஒரு தொகுப்பின் மீதும் நுகர்வோருக்குக் கூடுதல் விரும்பம் இருக்க இயலாது. அனைத்துத் தொகுப்புகள் மீதும் அவன் சமநோக்கு உடையவனாகவே விளங்குகிறான். ஆனால், மூன்றாம் சமநோக்கு வளைகோட்டில் உள்ள தொகுப்புகளைவிட நான்காம் சமநோக்கு வளைகோட்டிலுள்ள தொகுப்புகள் மீது அவன் கூடுதல் நாட்டம் உடையவனாக இருக்கிறான். இவ்வாறு ஒப்பிடுகையில், முதலாம் சமநோக்கு வளைகோடு இரண்டு, மூன்று, நான்காம் சமநோக்கு வளைகோடுகளைவிடக் குறைந்த அளவுப் பயன்பாட்டை உணர்த்துவதை அறியலாம்.

மேலே தரப்பட்டுள்ள வரைபடத்தில் நான்கு சமநோக்கு வளைகோடுகள் உருவாக்கப்பட்டுள்ளன. மேலும் அதிக எண்ணிக்கையில் சமநோக்கு வளைகோடுகளை உருவாக்க முடியுமானால் அவை நுகர்வோனது கூடுதல் நாட்ட அளவைப் பரந்த அளவில் உணர்த்தக்கூடும். நுகர்வோனது கூடுதல் நாட்ட அளவைப் பரந்த அளவில் காட்டும் சமநோக்கு வளைகோடுகள் 'சமநோக்குப் படம்' (Indifference Map) எனக் குறிப்பிடப்படுகின்றன. இப் படம் இரண்டு பொருள்களைப் பொறுத்தவரை நுகர்வோனது கூடுதல் நாட்ட அளவின் பதிவேடாக விளங்கும்.

சமநோக்கு வளைகோடுகளை நுகர்வோன் ஒருவனது கூடுதல் நாட்ட அளவைக் காட்டும் நிழற்படம் எனக் குறிப்பிடலாம். இவை தள வேறுபாடு எல்லைக்கோடுகள் (Contour Lines) போன்றவை எனவும் சொல்லப்படுகின்றன. தள வேறுபாடு எல்லைக்கோடு நிலப்படத்தில் கடல் மட்டத்திற்கு மேலே சம உயரத்திலுள்ள எல்லா இடங்களையும் குறிப்பிடுகிறது. சமநோக்கு வளைகோடோவெனில், இணையான உயரத்திற்குப் பதில் இணையான பயன்பாட்டைக் காட்டுகிறது. நிலப்படத்தில் தரப்பட்டுள்ள தள வேறுபாடு எல்லைக்கோட்டைப் பின்பற்றியவாறு செல்லும் ஒருவன் உயர்ந்த தளத்திற்கு ஏறிவிடுவதுமில்லை; தாழ்வான தளத்திற்கு இறங்கி விடுவதுமில்லை. அதுபோன்று, ஒரு சமநோக்கு வளை

கோட்டில் ஒரு நுகர்வு நிலையிலிருந்து பிறிதோர் நுகர்வு நிலைக்கு இடம் பெயரும் ஒருவன் தான் நுகரக்கூடிய இரண்டு பொருள்களின் அளவும் மாறிய போதிலுங்கூடக் கூடுதல் பயன்பாட்டையோ குறைந்த பயன்பாட்டையோ பெறுவதில்லை.

சமநோக்கு வளைகோட்டின் இயல்புகள்: 1) சமநாக்கு வளைகோடுகள் எப்போதும் இடமிருந்து வலமாகக் கீழ்நோக்கிச் சாய்பவை. ஒரு பொருளைக் கூடுதல் அளவில் வாங்கவேண்டுமானால், வாங்கப் பெறும் பிறிதொரு பொருளின் அளவு உரிய வாறு குறைக்கப்பட வேண்டும். இந்த உண்மையைப் புலப்படுத்தும் வகையிலேயே சமநோக்கு வளைகோடுகள் கீழ்நோக்கிச் சாய்பவையாக உள்ளன. அவை கீழ்நோக்கிச் சாய்பவையாக இருக்க இயலாதெனின், மேல் நோக்கிச் சாய்பவையாகவோ கிடைக்கோடுகளாகவோ இருத்தல் கூடும். அது கிடைக்கோடாக இருக்குமேயானால், 10 அலகு அப்பம், மற்றும் 54 அல்லது 60 அல்லது 70 கோப்பைத் தேநீர் கொண்ட தொகுப்புகள் எல்லாமே சம அளவுப் பயன்பாட்டையே அளிக்கின்றன என உணர்த்தக்கூடும். இந்த நிலை உண்மைக்குப் புறம் பானது.

இதுபோலவே, ஒரு சமநோக்கு வளைகோடு வலப்புறமாக மேல்நோக்கிச் செல்லக்கூடும் என்பதுவும் பொருந்தாது. அவ்வாறு மேல்நோக்கிச் செல்ல இயலுமெனில், இரண்டு பொருள்களையும் அதிக அளவில் கொண்ட தொகுப்பும், குறைந்த அளவில் கொண்ட தொகுப்பும் சம அளவுப் பயன்பாட்டைத் தருகின்றன என ஆகும். இதுவும் நடைமுறைக்குப் பொருந்தாது. ஆகவே, சமநோக்கு வளைகோடுகள் எப்பொழுதும் கீழ்நோக்கிச் சரியும் தன்மை உடைய வையாகவே இருக்க முடியும்.

2) சமநோக்கு வளைகோடுகள் தோற்றுவாய் நோக்கிக் குவியும் இயல்பினை உடையவை. சமநோக்கு வளைகோட்டின் ஒரு முக்கியசிறப்பியல்பு இது. ஒரு பொருள் பிறிதொரு பொருளைப் பொறுத்த மட்டில் எவ்வளவு இறுதிநிலைப் பயன்பாட்டை உடையது என்பதனை ஒரு சமநோக்கு வளைகோட்டின் அமைப்பிலிருந்தே அறிந்து கொள்ளலாம். மேலே தரப்பட்டுள்ள வரைபடத்தில் படைவீரன் இரண்டாம் சமநோக்கு வளைகோட்டில் இருப்பவனாகவும், அவனுக்குக் கிடைப்பது 7 அலகு அப்பம் 70 கோப்பைத் தேநீர் எனவும் வைத்துக் கொள்க. இதற்குப் பதிலாக அவன் 8 அலகு அப்பமும் 60 கோப்பைத் தேநீரும் பெறுவானாகில், அவனுக்குக் கிடைக்கும் பயன்பாட்டில் எவ்வித வேறுபாடும் இராது. எனவே, தேநீரைப்

பொறுத்தவரை எட்டாம் அலகு அப்பம் இறுதி நிலை அலகாக (Marginal Unit) அமைகிறபோது. ஒரு அலகு அப்பத்தின் இறுதிநிலைப்பயன்பாடு (Marginal Utility) 10 கோப்பைத் தேநீருக்குச் சமம் ஆகிறது. இந்நிலையில் அப்படை வீரன் 10 கோப்பைத் தேநீருக்குப் பதில் எட்டாம் அலகு (இறுதி நிலை) அப்பத்தைப் பெறுவதற்கு இசைகிறான்.

ஒரு சமநோக்கு வளைகோட்டின் ஒரு குறிப்பிட்ட புள்ளியில் உள்ள சாய்வு, அப்புள்ளியில் ஒரு பொருளின் இறுதிநிலைப் பயன்பாட்டைக் குறிக்கும் என்பதை இதன்மூலம் அறியலாம். ஆகவே, ஒரு சமநோக்கு வளைகோட்டைப் பொறுத்தமட்டில், அதன் அமைப்பு மிக்க சிறப்புடையது. ஒரு சமநோக்குவளைகோட்டின் பல்வேறு புள்ளிகளின் இறுதி நிலைப் பயன்பாடு, அவ்வளைகோட்டின் சாய்வில் காணப்படும் மாறுதல்களை அடிப்படையாகக் கொண்டது. ஒரு சமநோக்கு வளைகோட்டின் தோற்றுவாய் நோக்கிக் குவியும் இயல்பிலிருந்து இறுதிநிலைப் பயன்பாடு குறித்த மேலும் சில உண்மைகளையும் பெறலாம். குறிப்பிட்ட படைவீரன் தனது பயன்பாட்டில் மாறுதல் ஏதும் இல்லாதநிலையில், அப்பத்தின் இருப்பைப் பெருக்கிக் கொள்வதற்காகக் கூடுதல் அலகு அப்பத்தைப் பெறுகிறான் எனில், அவனிடம் அப்பத்தின் இருப்பு அதிகரிக்கும்போது, ஓர் அலகு அப்பத்திற்குப் பதில் அவன் தரும் தேநீரின் அளவை மேலும் மேலும் குறைத்துக்கொண்டே போகிறான். எடுத்துக்காட்டாக, தரப்பட்டுள்ள வரைபடத்தில் இரண்டாம் சமநோக்கு வளைகோட்டில் பயன்பாட்டின் அளவு மாறாதவாறு, எட்டாம் அலகு அப்பத்தைப் பெறும்பொருட்டுப் படைவீரன் 10 கோப்பைத் தேநீரை விட்டுக் கொடுக்கிறான். ஒன்பதாம் அலகு அப்பத்தைப் பெறுவதற்காக 6 கோப்பைத் தேநீரையே தருகிறான். பத்தாம் அலகு அப்பத்துக்காக 4 கோப்பைத் தேநீரை மட்டுமே அளிக்கிறான். ஆகவே, ஒரு சமநோக்கு வளைகோட்டின் தோற்றுவாய் நோக்கிக் குவியும் தன்மை, பிறிதோர் பொருளுடன் பரிமாற்றம் செய்யப்படும்போது, ஒரு பொருளின் இறுதிநிலைப் பயன்பாடு வாங்கப் பெறும் பொருளின் இருப்பு அதிகரிக்கும்போது படிப்படியாகக் குறையும் என்பதை உணர்த்துகின்றது.

3) இரண்டு சமநோக்கு வளைகோடுகள் எந்நிலையிலும் ஒன்றையொன்று வெட்டிக்கொள்வதில்லை; வரைபடம் 2 இதனை விளக்குகிறது.

வரைபடம் 2-இல் புள்ளி A இரண்டாம் சமநோக்கு வளைகோட்டில் இருப்பதனால், முதலாம் சமநோக்கு வளைகோட்டில் உள்ள புள்ளி B யைவிட

வரைபடம் 2.

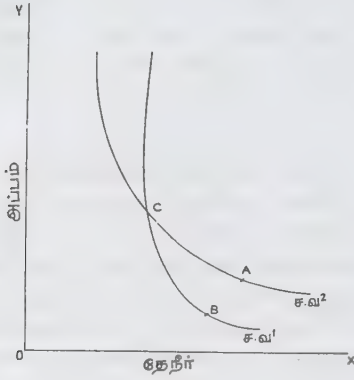

உயர்மட்டப் பயன்பாட்டைக் குறிக்கிறது. ஆனால், புள்ளி C இரண்டு வளைகோடுகளிலும் அமைந்துள்ளது. இதன்படி A மற்றும் B என்னும் இரு பயன்பாட்டு அளவுகளும் முற்றிலும் வேறுபட்டவையாக இருந்தபோதிலும், புள்ளி Cயில் சமம் எனக் கருதும் படி ஆகின்றன. இது ஒரு முரண்பட்ட நிலை. இது விருந்து இரு சமநோக்கு வளைகோடுகள் ஒன்றையொன்று வெட்டிக்கொள்வதில்லை என்பது தெளிவாகிறது.

நுகர்வோன் சமநிலை: வருவாய், அங்காடி விலை ஆகியவற்றின் அடிப்படையில் ஒரு குறிப்பிட்ட அளவு பொருள்கள் நுகரப்படும்போது பயன்பாடு உச்சநிலையை அடைகிறது. இதனை நுகர்வோன் சமநிலை (Consumer's Equilibrium) எனக் குறிப்பிடுவர். இது பின்வரும் எடுகோள்களைப் பொறுத்தே அமையும்.

- 1) நுகர்வோனிடம் சமநோக்குப்படம் உள்ளது.
- 2) நுகர்வோனது கூடுதல் நாட்ட அளவு மாறாதது.
- 3) தனது வருவாய் முழுவதையும் அவன் செலவு செய்கிறான்.
- 4) பொருள்களின் விலைகள் மாறுவதில்லை.
- 5) பொருள்கள் ஒரே தன்மை உடையவையாகவும், நன்றாகப் பகுபடக் கூடியவையாகவும் உள்ளன.
- 6) உச்சநிலைப் பயன்பாட்டைப் பெறும்பொருட்டு நுகர்வோன் பகுத்தறிவுடன் செயற்படுகிறான்.

கீழ்க்காணும் வரைபடம் நுகர்வோன் சமநிலையைக் குறிப்பிடுகிறது.

நுகர்வோன் தனது வருவாய் முழுவதையும் அப்பத்தின் மீது செலவிடுவானாகில், அவன் மிகக் கூடுதலாக OA அளவு வாங்கலாம். அதுபோன்று

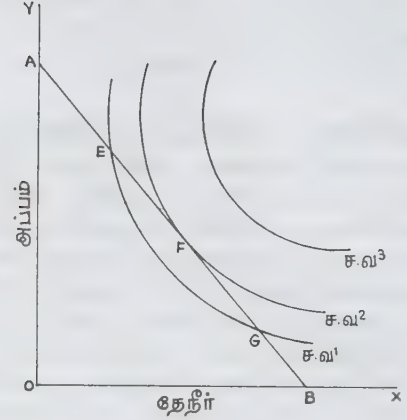

தேநீர் மீது செலவிட்டால் OB அளவு வாங்கலாம். இரு பொருள்களையும் வாங்க விரும்பினால், ஒரு பொருளின் அளவைக் குறைத்தால்தான் பிறிதொரு பொருளில் ஓர் அளவு வாங்க இயலும். இந்த நிலையை வரைபடத்தில் AB என்ற கோடு குறிக்கின்றது. இக்கோடு இப் பொருள்களின் விலை மற்றும் நுகர்வோனின் வருவாய் ஆகியவற்றின் அடிப்படையில் அமைந்துள்ளது. இது விலைக்கோடு (Price Line) அல்லது வரவு செலவுத் திட்டக் கோடு (Budget Line) எனப்படுகிறது. நுகர்வோனது சமநோக்குப் படத்தைப் பயன்படுத்தி இக்கோட்டின் உதவியுடன் எந்த நிலையில் அவன் சமநிலை அடைகிறான் என்பதனை அறியலாம். AB கோட்டில் உள்ள E, F, G புள்ளிகள் குறிக்கும் தொகுப்புகளுள் எதனை வேண்டுமாயினும் வாங்குவதற்கு நுகர்வோனது வருவாய் போதியதாகும். இக்கோட்டிலுள்ள புள்ளிக்குப் புறம்பான பிற கோடுகளின் எந்தப் புள்ளியிலும் நுகர்வோன் தன் வருவாய் முழுவதையும் செலவிட்டாலும், உச்சப் பயன்பாட்டை அடைய இயலாது. அவனது சமநோக்குப் படத்திலுள்ள வளைகோடு விலைக்கோட்டைத் தொட்டு நிற்கும் ஒரே புள்ளியில்தான் அவன் உச்சநிலைப் பயன்பாட்டைப் பெற இயலும். வரைபடத்தில் புள்ளி F இதனை உணர்த்துகிறது. இப்புள்ளி இரண்டாம் சமநோக்கு வளைகோட்டில் உள்ளது. ஏனைய இரு சமநோக்கு வளைகோடுகளும் விலைக்கோட்டின் தொடு கோடுகளாக இல்லை. முதலாம் சமநோக்கு வளைகோடு விலைக்கோட்டை வெட்டிச் செல்கிறது. மூன்றாம் சமநோக்கு வளைகோடு விலைக் கோட்டிலிருந்து விலகிச் செல்கிறது.

நுகர்வோன் தனது வருவாய் முழுவதையும் AB விலைக்கோட்டின் எந்தப் புள்ளியின் மீதும் செலவிடலாம் என்பதனால் E, G ஆகிய இரு புள்ளிகளிலிருந்

தும் அவன் ஏன் உச்சநிலைப் பயன்பாட்டைப் பெறக் கூடாது என்ற கேள்வி எழலாம். இவ்விரண்டு புள்ளிகளும் விலைக்கோட்டில் இருந்தாலும் அவை முதலாம் சமநோக்கு வளைகோட்டில் இடம் பெற்றுள்ளன. இரு சமநோக்கு வளைகோடுகளில் எது மேலே அமைந்துள்ளதோ அதில்தான் கூடுதல் பயன்பாடு கிடைக்குமாதலால் E, G இடம்பெற்றுள்ள முதல் சமநோக்கு வளைகோட்டில் உச்சப் பயன்பாட்டைப் பெற இயலாது. மேலும், F புள்ளியில் விலைக்கோட்டின் சாய்வும் இரண்டாம் சமநோக்கு வளைகோட்டின் சாய்வும் ஒரே பான்மையில் இருப்பதனால் பொருள்களின் விலை வீதமும் ஒன்றுக்கொன்று இணைந்ததாக அமைந்துள்ளது. எனவே, F புள்ளியில்தான் நுகர்வோன் உச்சநிலைப் பயன்பாட்டை அடைகிறான்.

வருவாய் விளைவு: நுகர்வோனது வருவாயில் ஏற்படும் மாறுதலின் காரணமாக அவனது மொத்தப் பயன்பாட்டில் உண்டாகும் மாறுதல், வருவாய் விளைவு (Income Effect) எனப்படுகிறது. விலைகள் மாறாதபோது வருவாய் கூடினால் மொத்தப் பயன்பாடு அதிகரிக்கிறது; வருவாய் குறைந்தால் பயன்பாடு குறைகிறது. வேறு வகையில் சொல்வதாயின், விலைகள் மாறாத நிலையில் வருவாய் கூடுகின்ற போதெல்லாம் நுகர்வோன் மேலும் மேலும் உயர்ந்த சமநோக்கு வளைகோட்டிற்கு இடம் பெயருகிறான். வரைபடம் 3 இதனை விளக்குகிறது.

வரைபடம் 3

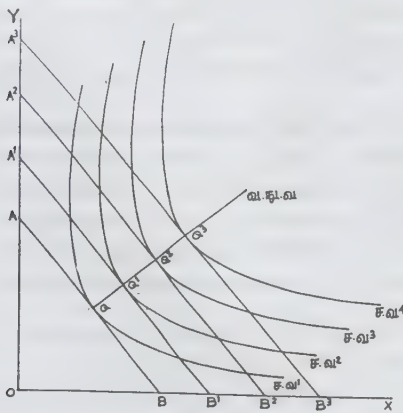

வரைபடம் 3-இல் ச.வ¹, ச.வ², ச.வ³, ச.வ⁴ என்னும் நான்கு சமநோக்கு வளைகோடுகள் இடம் பெற்றுள்ளன. AB விலைக்கோட்டில் Q என்னும்

புள்ளியில் நுகர்வோனது சமநிலை அமைகிறது. அதுபோன்று A¹ B¹, A² B², A³ B³ ஆகிய கோடுகளில் முறையே Q¹, Q², Q³ என்னும் புள்ளிகளிலும் சமநிலை கிடைக்கிறது. இப் புள்ளிகளை இணைப்பதனால் கிடைக்கும் கோடு, வருவாய் நுகர்வுக்கோடு (Income Consumption Curve) எனக் குறிக்கப்படுகிறது. இக்கோட்டின் அமைப்பு இது தொட்டுச் செல்லும் சமநோக்கு வளைகோடுகளின் அமைப்பைச் சாரும். வருவாயில் ஏற்படும் மாறுதல்களால் நுகர்வில் உண்டாகும் மாறுதல்களை இது உணர்த்துகிறது.

பொதுவாக, வருவாய் அதிகரிக்கும்போது வாங்கப்பெறும் இரு பொருள்களின் அளவும் கூடுதல் இயல்பு. இதனை உணர்த்தும் வகையிலேயே வருவாய் நுகர்வுக்கோடு வரைபடத்தில் காட்டப்பட்டிருப்பது போன்று மேல்நோக்கிச் செல்கிறது. ஆனால், சில தாழ்ந்த பொருள்களை (Inferior Goods) நுகருவோர் தமது வருவாய் பெருகும்போது அப் பொருள்களின் அளவைக் குறைத்து உயர்ந்த பொருள்களை (Superior Goods) வாங்க முற்படுகின்றனர். எடுத்துக் காட்டாக, சோளம், கருப்புக்கட்டி போன்ற பொருள்களை வாங்குவோர், தம் வருவாய் அதிகரிப்பதனால் அவற்றையே கூடுதலாக வாங்குவதற்குப் பதில், அப் பொருள்களின் அளவைக் குறைத்துக்கொண்டு அரிசி, சர்க்கரை போன்ற உயர்வகைப் பொருள்களை வாங்குகின்றனர். எனவே, வருவாய் பெருகும்போது தாழ்ந்த பொருள்களின் தேவை குறையக்கூடும். இது எதிர்மறை வருவாய் விளைவு (Negative Income Effect) எனக் குறிப்பிடப்படுகிறது. இத்தகைய நிலை தோன்றும்போது பொருள் X தாழ்ந்த வகையைச் சேர்ந்தது எனக் கொண்டால், வருவாய் நுகர்வுக்கோடு இடப்புறம் வளைந்து Y அச்சை நோக்கிச் செல்லும்; பொருள் Y தாழ்ந்த வகையைச் சேர்ந்த தெனில், வருவாய் நுகர்வுக்கோடு X அச்சை நோக்கி வளையும்.

விலை விளைவு: வருவாயில் மாறுதல் ஏற்படாத நிலையில் விலையில் ஏற்படும் மாறுதல் காரணமாகப் பயன்பாட்டில் உண்டாகும் மாறுதல், விலை விளைவு (Price Effect) எனப்படுகிறது. விலை விளைவு இரு எடுகோள்களைச் சார்ந்தது. முதல் எடுகோள்க்கிணங்க, இரு பொருள்களுள் ஒன்றின் விலை மட்டும் குறைவதாகக் கொள்க. இரண்டாம் எடுகோளின்படி மற்றொரு பொருளின் விலை மாறாதிருப்பதாகக் கொள்க.

விலை விளைவை விளக்குவதற்கு வரைபடம் 4 உதவுகிறது.

வரைபடம் 4

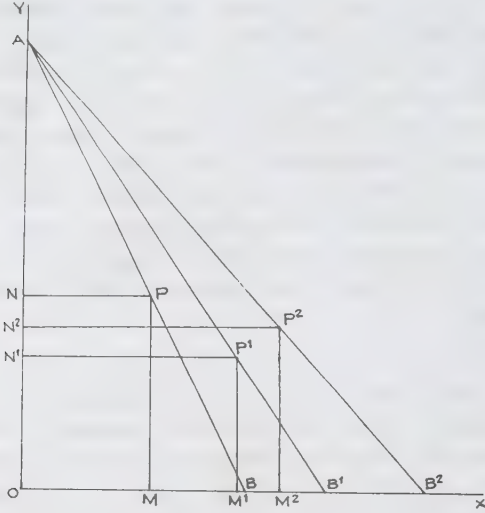

வரைபடம் 4-இல் கண்டுள்ளவாறு, நுகர்வோன் P என்னும் புள்ளியில் சமநிலை அடைகிறான் எனில், அவன் X பொருளில் OM அளவும் Y பொருளில் ON அளவும் பெறுகிறான். இப்போது X பொருளின் விலை மட்டும் குறைந்தால் X பொருளில் OM அளவுக்குப் பதில் அவன் OM^1 அளவு வாங்குகிறான். நுகர்வோன் சமநிலை, இந்நிலையில் P^1 ஆக மாறுகிறது. X பொருளின் விலை மேலும் குறையுமே யானால் X பொருளில் OM^2 அளவு வாங்க இயலுகிறது. இந்நிலையில் நுகர்வோன் சமநிலை P^2 ஆக விளங்குகிறது. X பொருளின் விலையில் ஏற்படும் ஒவ்வொரு மாறுதலும் X, Y ஆகிய பொருள்களின் விலை வீதத்தில் மாறுதல்களைத் தோற்றுவிப்பதன் வழியாக விலைக்கோட்டின் சாய்வில் மாறுதலை உண்டாக்குகிறது. இவ்வரைபடத்தில் P, P^1 , P^2 ஆகிய புள்ளிகளை இணைத்து வரையப்பட்டுள்ள கோடு விலை நுகர்வுக் கோடு ஆகிறது. இது விலை விளைவை உணர்த்துகிறது.

பதிலீட்டு விளைவு: வாங்கப்படும் இரண்டு பொருள்களின் விலைகளும் மாறுகின்றபோது, நுகர்வோன் அவ்விரு பொருள்களின் அளவுகளையும் மாற்றிக்கொள்கிறான். இதனால், அவனது மொத்தப் பயன்பாடு எவ்வகையிலும் 'பாதிக்கப்படாமலிருப்பதனால் இது பதிலீட்டு விளைவு (Substitution Effect) எனப்படுகிறது.

இதனை வரைபடம் 5-இன் மூலம் விளக்கலாம்.

வரைபடம் 5-இல் AB விலைக்கோடாக அமைந்துள்ளது. நுகர்வோன் Q என்னும் புள்ளியில் சம

வரைபடம் 5

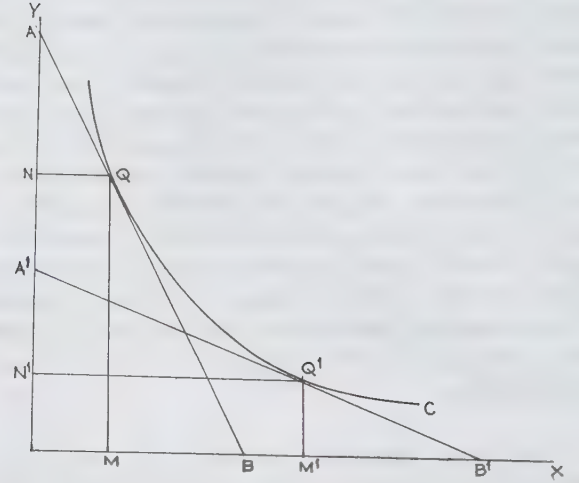

நிலை அடைகிறான். இந்நிலையில் X பொருளில் OM அளவும் Y பொருளில் ON அளவும் பெறுகிறான். Y பொருளின் விலை அதிகரித்து X பொருளின் விலை குறையுமேயானால் $A^1 B^2$ என்னும் புதிய விலைக்கோடு அமைகிறது. நுகர்வோன் சமநிலை இப்போது Q^1 புள்ளிக்கு மாறுகிறது. கூடுதல் விலையுள்ள Y பொருளைக் குறைவாகவும் அதனை ஈடு செய்வதற்காக விலைகுறைந்த X பொருளை அதிகமாகவும் வாங்குவதன்மூலம் நுகர்வோன் முன்னர்ப் பெற்ற அளவுப் பயன்பாட்டைப் பெறுகிறான். அதே சமநோக்கு வளைகோட்டிலேயே அவன் இருந்த போதிலும், இப்போது அவன் பிறிதொரு நிலையில் உள்ளான். அதாவது Q புள்ளிக்குப் பதில் Q^1 புள்ளியில் இருக்கிறான். சமநோக்கு வளைகோட்டில் Q புள்ளியிலிருந்து Q^1 புள்ளிக்கு அவன் இடம் பெயர்த்திருப்பது பதிலீட்டு விளைவை உணர்த்துகிறது.

சமநோக்கு வளைகோட்டுப் பகுத்தாய்வின் நிறையும் குறையும்: பயன்பாட்டைத் துல்லியமாக அளவிட எண்ணுவது தவறு என்பதைப் புலப்படுத்துவதோடு நுகர்வோரது கூடுதல் நாட்ட அளவின் அடிப்படையில் நுகர்வு விதிகளை வகுப்பதற்கும் சமநோக்கு வளைகோட்டுப் பகுத்தாய்வு உதவுகிறது.

மார்சல் பயன்படுத்திய ஒருபொருட் சார்புக் கருத்தை விட்டுவிட்டு, ஒன்றுக்கு மேற்பட்ட பொருள்களை வாங்க எண்ணும் நுகர்வோரது தேவையை இப்பகுத்தாய்வு ஆராய்கிறது.

இது பணத்தின் பயன்பாடு மாறுவதில்லை என்ற எடுகோளின் தவற்றை உணர்த்தி, வருவாய் மாற்றத்தாலும் விலைமாற்றத்தாலும் பதிலீட்டுப் பொருள்

களின் விலைகளில் தோன்றும் மாறுதல்களாலும் ஏற்படும் விளைவுகளை ஆய்வு செய்கிறது. அன்றியும், தாழ்வகைப் பொருள்கள், உயர்வகைப் பொருள்கள் ஆகியவற்றின் தேவையில் காணப்படும் இயல்புமீறிய பான்மையையும் இது உணர்த்துகிறது.

மேலும், பலவித குறைபாடுகள் கொண்ட தேவை வளைகோடு போன்ற கருத்துகளுக்குப் புதிய விளக்கம் தந்து அவற்றை ஏற்றுக்கொள்ளும் வகையில் இப்பகுத்தாய்வு அவற்றை மாற்றியுள்ளது.

ஆயினும், பேராசிரியர் இக்க கூறுவதுபோன்று, சமநோக்கு வளைகோட்டுப் பகுத்தாய்வு இறுதி நிலைப்பயன்பாட்டு ஆய்வுமுறையிலிருந்து முற்றிலும் மாறுபட்டது எனக் கூறுவதற்கில்லை. பேராசிரியர் இராபர்ட்சன் (D.H. Robertson) சொன்னதுபோல் 'இக்கூற்றில் புதிதாக ஏதுமில்லை; இது புதிய மொந்தையில் வழங்கப்பெறும் பழைய கந்தான்'.

எனவே, சமநோக்கு வளைகோட்டுப் பகுத்தாய்வை நுகர்வு விதிகளின் கணக்கியல் விளக்கமாகக் கொள்ளலாமே தவிர, இறுதிநிலைப் பயன்பாட்டை மாற்றியமைக்கக் கூடிய புதுமைப் பகுத்தாய்வாகக் கொள்ள இயலாது.

ஒருசில குறைகள் காணப்பெற்ற போதிலும், சமநோக்கு வளைகோட்டுப் பகுத்தாய்வு மரபுவழிப் பயன்பாட்டுப் பகுத்தாய்வைவிடச் சிறப்புடையதாகக் கருதப்படுகிறது. இதன் சிறப்பு மேலும் மேலும் உணரப்பட்டுவருகிறது. சிவ.இரா.

சமப்படுத்துவோர்: இங்கிலாந்தில் இசுடுவர்ட்டு அரசரான முதலாம் சார்லசுக்கும், பாராளுமன்றத்துக்குமிடையே தலைமை அதிகாரம் பற்றி எழுந்த பூசலின் விளைவாக அரசருக்கும் தூய சீர்திருத்தக் கிறித்தவர் (Puritans) நிறைந்த பாராளுமன்றத்துக்குமிடையே ஓர் உள்நாட்டுப் போர் நடந்தது. இதில் பாராளுமன்றத்துக்குப் படை உதவி செய்ய வந்த தூய சீர்திருத்தக் கிறித்தவரடங்கிய போர் வீரர் பகுதிக் கே 'சமப்படுத்துவோர்' (Levellers) என்று பெயர். இவர்களுடைய தலைவர் சான் லில்பர்ட்ஸ் (John Lilburne) என்பவர் ஆவார். இவர் அரசருடைய கட்டுப்பாட்டிற்காரம் கிறித்தவத் திருச்சபையின்மீது இருத்தலாகாது என்றும், அரசாங்கத்தின் தலைவராகவே அரசர் இருத்தல் கூடாதென்றும் கூறினார். ஆகையால் சமப்படுத்துவோர் ஒரு தீவிரமான குடியரசுக் கொள்கையை ஆதரிக்கும் கட்சியாராயினர். ஆகையால் இவர்கள் ஆலிவர் கிராம் வெல்லின் தலைமையில் அரசரை எதிர்த்துப்

போரிட்ட புதுமாதிரிப் படையில் (New Model Army) சேர்ந்திருந்தனர். இவர்கள் தீவிரக் குடியரசுக் கொள்கையையும் (Republicanism), குடியாட்சி அரசாங்கக் கொள்கையையும் ஆதரித்த காரணத்தால், வெற்றி பெற்ற கிராம்வெல், அரச பதவியை ஒழிக்காமல், தோற்கடிக்கப்பட்ட அரசரோடு திட்டங்களைப் பேசி முடிக்க முயன்றபோது இவர்கள் அம் முயற்சியை எதிர்த்தனர். இவர்களுடைய கருத்தின்படி, அரசியலமைப்புக்குட்பட்ட முடியாட்சி அரசாங்க முறை என்பது, குடியாட்சி முறையோடு நடைமுறையில் ஒத்து வராது. இவர்களும் கிராம்வெல் நடத்திய இராணுவ எதேச்சாதிகாரத்தை எதிர்த்தனர்; இவ்வகையில் இவர்களுடைய கருத்துச் சரியே; ஆனால், குடியாட்சி என்பது குடியரசில்தான் நிறுவப்படுதல் இயலுமென்ற இவர்களுடைய கருத்தை நாட்டு மக்கள் ஏற்றுக்கொள்ளவில்லை; எனவே, இவர்கள் கிராம்வெல்லுக்கு எதிராகக் கலகங்களை நடத்திய போது, அவற்றுக்கு மக்களுடைய ஆதரவு இல்லாமல் போயிற்று. எனவே, கிராம்வெல் அவற்றை எளிதில் அடக்கி விட்டார். சான் லில்பர்ட்ஸ் இருமுறை நாட்டின் பகைவர் என்று குற்றம் சாட்டப்பட்டு விசாரிக்கப்பட்டாலும், இருமுறையும் விடுவிக்கப்பட்டார்; இவருடைய விடுதலை மக்கள் ஆரவாரத்துடன் வரவேற்ற ஒரு நிகழ்ச்சியாகும். அது கிராம்வெல்லின் இராணுவ ஆட்சியை மக்கள் வெறுத்தனரென்று காட்டிற்று.

சமப்படுத்துவோர் கட்சி: சமப்படுத்துவோர் கி.பி. 1647-ஆம் ஆண்டுக்கும் கி.பி. 1650-ஆம் ஆண்டுக்கும் இடைப்பட்ட காலத்தில் ஆங்கில அரசியலில் அரசியல் கட்சியாக இயங்கினர். இக்காலத்தில் முதலாம் சார்லசு அரசர் தோற்கடிக்கப்பட்டு, கி.பி. 1649-இல் கொலைத் தண்டனைக்குட்பட்டார். சமப்படுத்துவோர் கட்சியில் தூய சீர்திருத்தக் கிறித்தவர்களே இருந்தனர்; இவர்கள் ஆங்கிலச் சமூகத்தில் ஓரளவு பொருள்வளம் பெற்ற நடுத்தர வகுப்பைச் சேர்ந்தவர்கள். எனவே, இக்கட்சியார் குடியாட்சி இயல்புடைய தீவிரவாதக் கொள்கையைப் பின்பற்றினர். சமயத் துறையில் இக்கட்சியார் சமயப்பொறை அல்லது சமய சுதந்திர உரிமை யாவருக்கும் வழங்கப்படுதல் வேண்டுமென்று கருதினர். இவர்கள் ஆயர்களுடைய (Bishops) சீர்திருத்தக் கிறித்தவத் திருச்சபையையோ முதியோராட்சியிலுள்ள திருச்சபை அமைப்பையோ (Presbyterian Church) ஆதரிக்கவில்லை. இக்கட்சியார் சாதாரணப் படைவீரர்கள். இவர்கள் தாங்கள் எதிர்பார்த்த சீர்திருத்தங்களை அரசரோ பாராளுமன்றமோ நிறைவேற்றமாட்டார்கள் என்று அறிந்து, அவர்களுக்கு ஆதரவு அளிக்க மறுத்து, கிராம்வெல் தங்களுடைய உரிமைகளைக்

காக்கக் கூடிய சீர்திருத்தங்களைச் செய்தல் வேண்டுமென்று எதிர்பார்த்தனர். உயர் வகுப்பினராகிய கிராம்வெல் அரசரோடு பேச்சு நடத்தியதையும் இவர்கள் விரும்பவில்லை. இச் சூழ்நிலையில் சமப்படுத்துவோர் கட்சியின் தலைவர்களாகிய சான் லில்பர்னும், இரிச்சர்டு ஓவர்ட்டன் (Richard Overton) என்பாரும் தங்களுடைய அரசியற் கருத்துகளைச் சில துண்டு வெளியீடுகளில் எடுத்துக் கூறினர். இதை அறிந்த கிராம்வெல் அரசரோடு பேச்சு வார்த்தை நடத்துவதை நிறுத்திவிடவே, சாதாரணப் படைவீரர்களடங்கிய சமப்படுத்துவோர் கட்சி கிராம்வெல்லை ஆதரித்தது. லில்பர்ன் தம்மை மக்களுடைய உரிமைகளின் அடையாளம் என்று கருதிக்கொண்டு, எவருடனும் ஒத்துழைக்கும் இயல்பின்றி, பிரபுக்கள் சபை, பொதுமக்கள் சபை, அரசாங்கக் குழு, படை அதிகாரிகள் ஆகிய யாவரோடும் பூசலிட்டுக் கொண்டிருந்தார். அதனால் அவருக்குப் பாராளுமன்றமோ படை அதிகாரிகளோ ஆதரவளிக்கவில்லை. அவருடைய கட்சியார் கூறிய அரசியற் கருத்துகளுள் லாம் பிற்காலக் குடியாட்சிச் சீர்திருத்தங்களுக்கு முன்னோடியாயிருந்தன.

அரசியற் கருத்துகள்: இக்கட்சியார் சமூக வேறுபாடுகள், அரசியல் வேறுபாடுகள், சொத்து வேறுபாடுகள் முதலியவைகளை ஒழித்துச் சமத்துவ நிலையை ஏற்படுத்துதலை நோக்கமாகக் கொண்டிருந்தமையால் இவர்கள் சமப்படுத்துவோர் எனச் சொல்லப்பட்டனர். எனினும், இவர்கள் சமநிலைக் கொள்கையை ஆதரிக்கவில்லை; சிறிய சொத்து உடைமையாளர் உரிமை ஏதுமின்றி இருக்க, பிரபுக்கள் மட்டுமே உரிமைகளைப் பெற்றிருந்த நிலையையே இவர்கள் எதிர்த்தனர். எனவே, இவர்கள் தனியார் உரிமைகளை ஆதரித்தனரே தவிரச் சமநிலைக் கொள்கையை ஆதரிக்கவில்லை. இவர்களுடைய கொள்கை குடியாட்சி இயல்புடைய, தாராளக் கொள்கை (Democratic Liberalism) ஆகும். பிரபுக்கள் மட்டுமே அரசியலிலும் வாணிகத்திலும் தனி உரிமை பெற்றிருந்ததும், வழக்கறிஞர்கள் மட்டுமே அரசாங்கப் பணிகளில் பங்கு பெறுதலும் மனிதனுடைய இயற்கையான சமத்துவ நிலைக்கு மாறானதாகும். யாவருக்கும் சட்டத்தின் முன் சமம் என்ற நிலையும், சமமான அரசியலுரிமைகளும் இருத்தல் வேண்டும்.

உரிமைகள் பற்றிய கருத்து: எல்லா மக்களும் ஆதாமின் குழந்தைகளாகையினாலே, அவர்கள் யாவருக்கும் ஆதார உரிமைகள் இருக்கின்றன என்பது தெளிவு. இவ்வகையிலே ஒவ்வோர் ஆங்கிலேயருக்கும் பிறப்புரிமைகள் சில (Birth Rights) இருக்கின்றன.

இவ்வரிமைகள் அவரால் மரபு வழியாகச் செயற்படுத்திய உரிமைகளாகவோ, இங்கிலாந்திலுள்ள பொதுச் சட்டத்திலுள்ள உரிமைகளாகவோ, மாபெரும் பட்டயத்திலுள்ள உரிமைகளாகவோ (Magna Carta), மனிதர் யாவராலும் பின்பற்றப்படுகிற உரிமைகளாகவோ இருத்தல் கூடும்.

குடிமை அரசாங்கம்: உரிமைகள் எல்லா மக்களுக்கும் சமம் என்ற கருத்து இருப்பதனால், குடிமை அரசாங்கத்தினுடைய அதிகாரமும், ஒவ்வொருவரும் தத்தம் நன்மைக்காகவும் வசதிக்காகவும் மற்றவரோடு செய்துகொள்ளும் உடன்படிக்கை அல்லது இசைவின் வாயிலாகத் தோன்றுகிறது. ஆகையால் அரசாங்கம் என்பது, தன் அதிகாரங்களை ஆளப்படும் குடி மக்களுடைய ஒப்புதலின்றும் (Consent) பெறுகிறது. தனி மனிதரும் அவருடைய உரிமைகளும் அரசின் அடித்தளமாக அமைந்திருக்கின்றனவாகையால் அவ்வரிமைகளின் பாதுகாப்புக்காகச் செயற்படுத்தப்படும் கட்டுப்பாட்டதிகாரத்தான் நியாயமான அதிகாரம் ஆகும்.

அரசியல் சீர்திருத்தங்கள்: சமப்படுத்துவோர் இயற்கை உரிமைகள் கோட்பாட்டை உறுதியாக ஆதரித்தனராகையால், இவர்கள் பாராளுமன்றம் மக்களுக்காகச் செயற்படுகின்ற மன்றமென்று கருதினர். பாராளுமன்றத்தின் அதிகாரம் மக்களால் அளிக்கப்பட்டதென்றும், அது செய்யும் சட்டத்துக்கு ஒவ்வொருவரும் தனது ஒப்புதலைத் தன் பேராளர் வாயிலாக அளிப்பதற்கு உரிமை இருக்கிறதென்றும் இவர்கள் கருதினர். இவ்வடிப்படையிலேயே இவர்கள் சில சீர்திருத்தங்கள் செய்யப்படுதல் வேண்டுமென்று கூறினர். வயதுவந்த யாவருக்கும் வாக்குரிமை அளிக்கப்படுதல் வேண்டும். மேலும் பாராளுமன்றத்தில் வரி செலுத்தும் தொகுதிகளின் தரங்களுக்கேற்பத் தொகுதிகளுக்குப் பேராளர்களின் எண்ணிக்கை ஒதுக்கப்படுதல் கூடாது; மக்கள்தொகையினடிப்படையிலேயே தொகுதிகளுக்குப் பேராளர்களின் எண்ணிக்கை தீர்மானிக்கப்படுதல் வேண்டும். பாராளுமன்றத்தின் உரிமைகள் பாதுகாக்கப்படுதல் வேண்டும். அதன் கூட்டங்கள் அடிக்கடி நடத்தப்படுதல் வேண்டும். படைத்தளபதிகள், கப்பற்படைத்தளபதிகள் உட்பட எல்லா நிருவாக அதிகாரிகளும் பாராளுமன்றத்தின் கட்டுப்பாட்டதிகாரத்திற்குள் இருத்தல் வேண்டும். உரோமன் கத்தோலிக்கக் கிறித்தவர்களைத் தவிர மற்றெல்லாக் கிறித்தவர்களுக்கும் சமய சுதந்திரம் வழங்கப்படுதல் வேண்டும். வறியவருக்கும் அரசியலுரிமைகள் இருக்கின்றனவாகையால், செல்வருடைய சொத்துக்களை அரசாங்கம் பாதுகாக்கக் கடமைப்பட்டுள்ளதைப்போல, வறியவர்களுடைய அரசியலுரிமைகளும் பாதுகாக்கப்படவேண்டும்.

மைகளையும் அது பாதுகாக்கக் கடமைப்பட்டுள்ளது. அரசு என்பது, சுதந்திரமான, தன்னலத்தின் பொருட்டு ஒருவரோடொருவர் ஒத்துழைக்கின்ற தனியாட்களை உடைய, தனியார் சுதந்திரத்தின் பொருட்டுச் சட்டங்களைச் செய்கின்ற ஓர் அமைப்பு ஆகும்.

உரிமைகளுக்குப் பாதுகாப்பு: பாராளுமன்றத்தினுடைய அதிகாரமும், அதற்கு மக்களால் அளிக்கப்பட்ட அதிகாரமேயாகையால், ஒவ்வொரு மனிதரும் அவருடைய ஆதார உரிமைகளும், அவரால் தேர்ந்தெடுக்கப்பட்ட பேராளர்களால் அழிக்கப்படாமல் பாதுகாப்பாக இருக்கும்பொருட்டு ஓர் ஏற்பாடு செய்தல் இன்றியமையாததாகும். இந்த எண்ணத்தில் சமப்படுத்துவோர் முயற்சி செய்து, ஆதார உரிமைகளடங்கிய ஓர் எழுதப்பட்ட அரசியலமைப்புச் சட்டத்தை வரைதல் வேண்டுமென்று தீர்மானித்தனர். இவர்கள் வரைந்த திட்டம் அல்லது அரசியலமைப்புச் சட்டமே 'மக்களின் உடன்படிக்கைப் பத்திரம்' (Agreement of the People) என்பதாகும். பாராளுமன்றம் கூட மீற இயலாத சில குடிமக்கள் உரிமைகள் இருக்கின்றன. மக்களுக்குச் செலுத்தப்படவேண்டிய கடன்களைப் பாராளுமன்றம் தள்ளுபடி செய்தலியலாது. மேலும், அது தன் விருப்பத்தின் பேரில் சட்டங்களிலிருந்து சிலருக்கு விலக்கு அளித்தல் கூடாது. அது குடிகளின் சொத்து உரிமையையோ, ஆள் சுதந்திர உரிமையையோ அழித்தல் கூடாது. இவ்வாறு மக்கள் உடன்படிக்கைப் பத்திரமானது ஒரு சமூக ஒப்பந்தமாகவும், சாதாரணச் சட்டத்தைவிட உயர்ந்ததாகவும், பாராளுமன்றத்தின் சட்டம் செய்யும் அதிகாரத்துக்கு வரம்புகளை ஏற்படுத்தியும் வரையப்பட்டது. ஒவ்வொரு தேர்தலிலும் இதனை வாக்காளர்களும் வேட்பாளர்களும் ஏற்றுக்கொண்டு கையெழுத்திடுதல் வேண்டும்.

சமப்படுத்துவோருடைய கருத்துகளைப் பற்றிய மதிப்பீடு: சமப்படுத்துவோர் குடியரசுக் கொள்கையையும், தூய சீர்திருத்தக் கிறித்தவப் பிரிவையும் சார்ந்திருந்தபோதிலும், இவர்கள் சமயநோக்கோ சமயச் சார்போ இல்லாமல், மனித இயற்கை உரிமைக் கொள்கையினடிப்படையில் தீவிர குடியாட்சிச் சீர்திருத்தக் கருத்துகளை வெளியிட்டமை பாராட்டுக்குரியதேயாகும். இவர்கள் வரைந்த மக்களின் உடன்படிக்கைப் பத்திரத்திலுள்ள உரிமைகள் பலவும் கி.பி. 1653-இல் இங்கிலாந்தில் நடைமுறைக்குக் கொண்டுவரப்பட்ட காப்பாளர் அரசியலமைப்பில் சேர்க்கப்பட்டன. மக்களே இறைமை உடையவர்கள். பாராளுமன்றம் செய்யும் சட்டத்துக்குத் தன் பேராளர் வாயிலாகத் தன் ஒப்புதலை அளிக்க ஒவ்வொரு குடிமகனுக்கும் உரிமை உண்டு என்று இவர்கள்

கூறிய குடியாட்சிக் கருத்துகளின் அடிப்படையிலேயே இக்காலத்திய ஆங்கில, அமெரிக்கக் குடியாட்சி அரசியலமைப்புகள் வளர்ந்துள்ளன. பா.சூ.

துணை நூல்கள்:

Frank Joseph, *The Levellers: A History of the Writings of Three Seventeenth Century Social Democrats*: John Lilburne, Richard Overton, William Walwyn, Cambridge, Mass, 1955.

Gooch, G.P., *Political Thought in England: From Bacon to Halifax*, London, 1946.

சமய உளவியல்: சமயம் ஒருவரது வாழ்வின் சிறப்பானதொரு பங்கினை வகிக்கின்றது. ஒருவரின் சீரிய வாழ்க்கைக்கும் சமூக மேம்பாட்டிற்கும் சமயம் மிகவும் உதவுகிறது. பிறந்தது முதல் ஒவ்வொருவரும் சமயத்தின் ஓர் அங்கமாக வளருகின்றனர். அதன் காரணமாகச் சமயம் ஒருவனது உள்ளத்தில் ஆழ்ந்த விளைவினை ஏற்படுத்தியிருப்பதோடு அவனது நடத்தையையும் கட்டுப்படுத்துகிறது. சமயம் ஒவ்வொருவரும் தாமாக அங்கீகரித்துக்கொள்ள வேண்டியது. இதனை ஒருவர் மீது திணித்திட எவராலும் இயலாது. ஒருவர் தாமே சமயத்தை அங்கீகரித்துக் கொள்ளுவதனாலேயே சமயத்தின் நெறிமுறைகளை எவ்வித கண்காணிப்புமின்றிக் கடைப்பிடிக்கிறார். சில நேரங்களில் அதன் நெறிமுறைகளிலிருந்து பிறழ் நேரும் போது அவர் உள்ளம் குற்ற உணர்வு கொள்ளுகிறது. எனவே, சரியான வழிமுறையைக் கடைப்பிடித்திட நடத்தையைக் கட்டுப்படுத்துமாறு ஒருவரது உள்ளம் அவரைத் தூண்டுகின்றது. இத்தகைய சுய கட்டுப்பாட்டினால் ஏற்படும் நடத்தையே ஒழுக்கம் அல்லது நன்னடத்தை ஆகும்.

பல சமயங்கள் இருப்பினும், அவை வழிமுறைகளில் வேறுபடினும் அவை சமூக மேம்பாட்டிற்கான பொதுவான குறிக்கோள்களைக் கொண்டுள்ளன. அவற்றுள் சில தொண்டு மனப்பான்மை, தன்னல மின்மை, பொறுத்துக்கொள்ளுந் தன்மை, நன்னடத்தை, சீரிய குறிக்கோள் போன்றனவாகும்.

சமயம் என்ற ஓர் அம்சம் தேவையற்றது என்றும், அது மக்களிடையே வேறுபாட்டினை விளைவிப்பது என்றும் சிலர் கருதுகின்றனர். ஆனால், மக்களின் ஆளுமையைச் சீர்திருத்திடவும் பண்பாட்டைப் பேணி டவும், வாழ்வில் ஒரு பற்றுக் கோடும் குறிக்கோளும் ஏற்படவும், சமதருமம் ஏற்படவும் சமயம் தேவைப்படுகின்றது. சமூக முன்னேற்றத்திற்கு நெறிமுறைகள் இன்றியமையாதனவாகும். இந்நெறிமுறைகள் தாம்

ஒருவரின் மனச்சாட்சியின் வளர்ச்சிக்கு வித்திடுவன. சமயங்களின் சின்னமான கோயில்களிலுள்ள கலை நுணுக்கம் மிகுந்த சிற்பங்களைக் காணும்போது ஏற்படுகின்ற உணர்ச்சியும், மனநிறைவும் ஒருவரின் ஆளுமையும் ஊக்கமும் வளரத் துணை செய்கின்றன.

ஒருவர் தம் குற்ற உணர்விலிருந்து மீள முயற்சி செய்யும் செய்கையே சமயம் என்று யுங்கு (Jung) என்னும் உளவியலாளர் கருதுகின்றார். மேலும் அவர், சமய உணர்வினை ஒருவரின் உள்ளத்தில் திணிப்பது உளவியல் மருத்துவரால் கூட இயலாது என்று கூறுகிறார். சமயத்தின் கருத்துகள் ஒருவர்தம் உள்மனத்து உணர்வுகளை வெளிப்படுத்தும் குறியீடு ஆகும். சமயக் கொள்கைகள் ஒருவர் அறிவாற்றலின் புரிந்து கொள்ளும் தன்மைக்கு அப்பாற்பட்டிருப்பினும் அவை மதிக்கப்படுகின்றன. அதற்குக் காரணம், அவைதாம் மனித சமுதாயத்தின் உலகியல் உண்மையென்று ஒருவர் நனவிலி மனம் உணர்வதேயாகும். எனவே இதில் நம்பிக்கை என்பது மிக இன்றியமையாத ஒன்றாகும். மனிதப் பண்பாட்டின் பாதுகாப்புப் பெட்டகமாக மட்டுமன்றிப் புதிய உண்மைகளை உணர்த்தவும் சமயம் தேவைப்படுகிறது. இந்த உண்மைகளை மனம் எவ்வாறு ஏற்றுக்கொள்ளுகின்றது, எப்படிப் பின்பற்றுகின்றது, அதனால் விளையும் நன்மை என்ன என்பதைச் சமய உளவியல் உணர்த்துகின்றது. கி.இரா.

துணை நூல்கள் :

Jacobi, J., The Psychology of C.G.Jung. Routledge Kegan Paul, London, 1968.

Lindgren, H.C., An Introduction to Social Psychology, Wiley Eastern Pvt.Ltd., New Delhi, 1974.

William Kay, Moral Education, George Allen and Unwin Ltd., London, 1975.

சமயக்கல்வி : சமயம் மனித இனத்தின் தொடக்க காலம் முதல் ஏதோ ஒரு வடிவில் மக்கள் வாழ்க்கையில் பங்கு கொண்டு வந்துள்ளது. மனித சக்திக்கப்பாற்பட்ட ஓர் உயர்ச்சி ஒன்றுண்டு; இச்சக்தி உலக இயக்கத்திற்கு அடிப்படை; இச்சக்தி யினைக் 'கடவுள்' எனக் கருதி இக்கருத்தின்பால் நம்பிக்கை கொண்டு தனது வாழ்க்கையினை அமைத்துக் கொள்வது, மனிதனின் உளத் தேவைகளை நிறைவு செய்யத் துணைபுரிவதுடன் அவன் நல்லொழுக்கப் பண்புகளின் வளர்ச்சிக்கும் உதவி, உளநலத்துடன் அமைதியாகச் செயலாற்றவும் ஊக்குவிக்கிறது. சமயக் கருத்துக்கள் காலப்போக்கில்

சமூக அமைப்பினைப் பெற்றுச் சமய நிலையங்கள் வழிச் செல்வாக்குப் பெற்றன. இச்சமய நிலையங்களின் அமைப்பு மேலும் வலுப்பெற்று, மனித வரலாற்றில் முக்கியத்துவம் பெற்றுக் காணப்படுகிறது. பண்டைக்கால இயற்கை வழிபாடு, நீத்தார் வழிபாடு போன்றவற்றில் தொடங்கிய சமயக் கருத்துகள், கடவுள் நம்பிக்கையாக இன்று மலர்ந்துள்ளன. சமயச் செயல்களும் சடங்குகளும் இன்றைய உலகப் பெரும் சமயங்களில் ஓரளவு பின்னுக்குத் தள்ளப்பட்டு, கருத்துகளும் நம்பிக்கைகளும் நடுவிடம் பெறத் தொடங்கியுள்ளன. சமயத்தினால் மனிதன் பெற்றுள்ள பயன்கள் பலவாம். சிறப்பாகச் சமய நிலையங்களின் கல்வித் தொண்டு குறிப்பிடத்தக்கது. அற நெறிகளுக்குச் சமயம் அடிப்படையாக அமைவதால் சமயக் கருத்துகள் தொடர்பற்ற அறக்கல்வி பயன்றது என்றும் சிலர் கருதுவர். சிறந்த சமயங்கள் மனித வாழ்க்கைக்குத் தனிப்பட்ட மதிப்பினையும் பெருமையையும் அளிப்பனவாம். 'கடவுள் நம்பிக்கை வழியேதான் மனிதன் ஆன்மிக உயர்வு பெற்று முழுமையடைகிறான்', என்று அறிஞர் இராதா கிருட்டிணன் குறிப்பிடுகிறார். இதேபோன்று குறுகிய, வெறித்தன்மை கொண்ட சமய உணர்வினால் இப்பயன்களை நாம் பெறவியலாது என்பதும் தெளிவு. உண்மைச் சமயங்கள் பரந்த நோக்குடன் இயங்கி, காலத்துக்கும் சூழ்நிலைக்கும் ஏற்ப அவற்றின் அடிப்படைக் கோட்பாடுகளுக்குத் தீங்கு ஏற்படாத வகையில், அவற்றை மாற்றி அமைத்துச் செயலாற்றுவதன் வழியே, மனித சமுதாயத்திற்கு உதவ முற்படுகின்றன. பாரத நாட்டினைப் பொறுத்தவரை, மக்களுள் பெரும்பான்மையினர் சமய நம்பிக்கையினால் உந்தப்பட்டுச் செயற்படுபவர்களென்றும் ஒழுக்க வளர்ச்சி, அற மதிப்புகள் ஆகியவற்றுடன் சமயக் கருத்துகள் பிரிக்க முடியாதபடி பின்னிக் காணப்படுகின்றன வென்றும் கோத்தாரி கல்விக்குழு குறிப்பிட்டுள்ளது. சமூக, அறநெறி மற்றும் ஆன்மிக மதிப்புகளின் முக்கியத்துவத்தைக் குறிப்பிட்டு விவரிக்கையில் சமயக் கல்வி பற்றிய பல கருத்துகளையும் இக்கல்விக்குழு எடுத்துக் கூறியுள்ளது. இன்று செயற்படுத்தப்படும் புதிய கல்விக் கொள்கையிலும், இந்நாட்டின் பண்டைய பாரம்பரியம் புறக்கணிக்கப்படாத வகையில் 21-ஆம் நூற்றாண்டில் வாழ இன்றியமையாத புதிய அறிவியல்-தொழில் நுட்பக் கருத்துகள் கல்வி முறையில் இடம் பெற வேண்டும் என்று கூறப்பட்டிருத்தலும் கவனிக்கத்தக்கது.

பண்டைய இந்தியக் கல்வி ஏற்பாட்டில் சமயக் கருத்துகள் இன்றியமையாத ஓர் இடத்தினைப் பெற்றிருந்தன. இந்தியாவில் ஆங்கிலேயர் ஆட்சிக்

காலத்தில், அவர்களது சமயச் சார்பற்ற கொள்கையின் விளைவாகச் சமயக் கல்வி பொதுக் கல்வித் திட்டங்களில் இடம் பெறவில்லை. இந்நாட்டில் கி.பி. 1882-ஆம் ஆண்டில் நிறுவப்பட்ட இந்திய கல்விக்குழு, பொதுவான சமயக் கருத்துகளின் அடிப்படையில் உருவாக்கப்பட்ட அறநெறிப்பாடம் பற்றிய தனது பரிந்துரைகளை அரசுக்குத் தெரிவித்தது. ஆனால் அன்றைய அரசு இதனைச் செயற்படுத்துவதில் போதிய அக்கறை காட்டவில்லை. அதன் பின்னர் அமைக்கப்பட்ட பல்வேறு கல்விக்குழுக்களும் சமயக் கல்வி புகட்டுவதில் ஏற்படக்கூடிய சிக்கல்களைக் கருத்திற்கொண்டு, இது பற்றித் திட்டவட்டமான பரிந்துரைகளைச் செய்யவில்லை. இந்தியா விடுதலை பெற்றபின் இந்திய அரசியலமைப்பு நாட்டின் சமயச் சார்பின்மையை வலியுறுத்தியது. அது போன்றே, சமயக் கல்வியின் தேவையும் அரசினால் உணரப்பட்டு, அதனைப் பயனுள்ள முறையில் எவ்வாறு கல்வித்திட்டங்களுடன் இணைப்பது என்பது பற்றித் தொடர்ந்து கவனம் செலுத்தி வந்துள்ளது. சமய, நல்லொழுக்க மதிப்புகளைப் புறக்கணிக்கும் கல்விமுறை முழுமையான மனித வளர்ச்சிக்கு உதவாது என்பது இன்று உணரப்பட்டுள்ளது. வாழ்க்கையின் உயர் மதிப்புகளைப் பற்றி ஆராய்தல், பல்வேறு சமயங்களின் சீரிய கருத்துகளுடன் தொடர்புகொண்டு அவற்றின் துணை கொண்டு தமது வாழ்வினைச் சீரமைத்துக் கொள்ளுதல் ஆகியவற்றிற்குச் சமயக் கல்வி ஆதாரமாகும். இன்றைய வாழ்க்கையின் பல்வேறு சிக்கல்களுக்குச் சமய-ஆன்மிக உணர்வின்மை ஒரு முக்கிய காரணமாகும். சமயக் கருத்துகள் ஒருசிறிதேனும் தொடர்பின்றி உருவாக்கப்படும் எந்த ஒரு கல்வி அமைப்பும், இந்தியப் பண்பாட்டுக்கு ஒவ்வாது என்பது தெளிவு. ஏனெனில், இந்து சமயம் மட்டுமன்றி, புத்தம், சமணம், இசுலாம், கிறித்தவம் போன்ற எல்லாமே இந்தியப் பண்பாட்டுடன் ஒன்றி, இந்திய சமுதாய வளர்ச்சியில் பங்கு கொண்டுள்ளன. சமயத்தேவை மனிதனது இயற்கைத் தேவைகளுள் ஒன்று என்பதுடன், இத்தேவை நிறைவு செய்யப்படுவது மன நிறைவினைத் தருவதாகவும் அமைகிறது. முற்காலத்தில் இத்தேவையை நிறைவு செய்வதில் குடும்பமும் சுற்றுப்புறச் சமுதாயமும் பெரும் பங்கு கொண்டிருந்தன. சமயக் கருத்துகளை குழந்தைகளுக்கு அறிமுகம் செய்தல், சமயச் சடங்குகள், விழாக்கள் போன்றவற்றில் அதற்குப் பங்களித்தல் ஆகியன குடும்பத்தின் பொறுப்பாகவிருந்தன. இப்பொறுப்புடன் இணைந்து நல்லொழுக்கப் பண்புகளை ஏற்படுத்தும் பொறுப்பில் குடும்பத்தினைச் சார்ந்திருந்தது. இன்று குடும்பத்தின் செல்வாக்கு ஓரளவு மங்கிய நிலையில் காணப்படுதலின் விளைவாகச் சமயக் கல்விக்கான பொறுப்பு பள்ளியினைச் சார்ந்துள்ள

ளது. பொதுக்கல்வியின் ஒரு கூறாகச் சமயக் கல்வியை அமைக்கும் பணி இன்று கல்வியாளர்களுக்கு அளிக்கப்பட்டுள்ள ஓர் அறைகூவலாகும்.

சமயச் சார்பற்ற பாரத நாட்டில் சமயக் கல்வி எவ்வாறு இடம் பெறக்கூடும் என்ற வினா எழக்கூடும். 'சமயச் சார்பின்மை' என்பது சமயத் தொடர்பற்ற ஒரு சமுதாயம் என்பதன்று. அரசுக்கென்று எந்தவொரு தனிப்பட்ட சமயத்தொடர்பும் இல்லை யென்பதே இதன்பொருள். இந்திய மக்கள் யாவரும் அவர்கள் எந்தச் சமயத்தைச் சார்ந்தவராயினும் அரசியல், பொருளாதார, சமுதாய நிலைமைகளில் சமமான உரிமைகளைப் பெற்றவர்களாவர். 'சமயச் சார்பின்மையென்பது சமய உணர்வின்றி இருத்தல் அன்று; ஆழ்ந்த ஆன்மிக வளர்ச்சி, குறுகிய சமய நோக்கின்மை ஆகியவற்றையே இது குறிப்பதாகும்' என்று பல்கலைக் கழகக் கல்விக்குழுவினர் அறிக்கை குறிப்பிட்டுள்ளது. சமயச் சார்பின்மை, சமயத்தின் பண்பட்ட செல்வாக்கினைப் புறக்கணிப்பதாக அமையக் கூடாது. தன் சமய நம்பிக்கையை முழுச் சுதந்திரத்துடன் பின்பற்ற எல்லாக் குடிமக்களுக்கும் வாய்ப்பளிப்பதாகவும், பிற சமயத்தினரிடம் சகிப்புணர்வுடன் நடந்துகொள்ளப் பழக்குவதாகவும் சமயச் சார்பின்மை அமைகிறது. சிரீபிரகாசா குழுவினர் அறிக்கையில் (1959) சமயக்கல்வி அளிப்பதன் தேவை, அதற்கான முறைகள் ஆகியனபற்றிப் பல பரிந்துரைகள் செய்யப்பட்டு, அவற்றுள் பல இன்றைய கல்வி அமைப்பில் செயற்படுத்தப்படுகின்றன.

சமயக்கல்வி, பொதுக்கல்வியின் ஒரு கூறாகும். இக்கல்வியின் தொடக்கம் மாணாக்கரது குடும்பச் சூழ்நிலையாகவிருப்பினும், பள்ளியின் பொறுப்பு இன்று மிகுதி. சமயக் கல்வி தொடக்க வகுப்புகள் விருந்து தொடங்கப் பெறுதல் வேண்டும். உலகப் பெரும் சமயங்களின் பொதுப் பேருண்மைகள் சமயக் கல்வி வழியே மாணாக்கர்களுக்கு உணர்த்தப்படல் வேண்டும். சமயக்கல்வியில் குறுகிய நோக்கம் முழுமையாகத் தவிர்க்கப்பட வேண்டும். உலக வரலாற்றில் சிதறிக் காணப்படும் சிறந்த உயர்ந்த கருத்துகள் யாவும் சமயக் கல்வியில் இடம் பெறுவதுடன் எல்லாச் சமயங்களின் பொதுவான குறிக்கோள்களும் வலியுறுத்தப்படல் வேண்டும். பல்வேறு சமயங்களின் மறை நூல்களில் காணப்படும் இணையான கதைகள் கருத்துகள் போன்றன தொகுக்கப்பட்டுச் சமயக் கல்விக்கான பொருள் பட்டியலில் இடம் பெறுதல் வேண்டும். சமயக் கதைகள், கீழ் வகுப்புகளில் சமயக் கருத்துகளைக் குழந்தைகளுக்கு அறிமுகப்படுத்த உதவுவதுடன், நற்பழக்கப் பண்புகளை உடவாக்குதலிலும் துணை செய்யவல்லன. சமய விழாக்களின் சமுதாயப் பயன்கள் சுட்டிக் காட்டப்படுவது

தேவை. சமயக் கல்வியைப் பொறுத்தவரை, பல்வேறு சமய மக்களைக் கொண்ட இந்நாட்டில், யாவராலும் ஏற்றுக்கொள்ளக்கூடிய பொதுவான ஒரு பாடத் திட்டம் உருவாதல் சிறந்தது. இத்தகைய ஒரு பாடத் திட்டம் சுவையற்றது என்றும், எதிர்பார்த்த பலனை அளிக்காது என்றும் சிலர் கூறக்கூடும். ஆனால் இத்தகைய பொது சமயப் பாடங்கள் பிற சமயத் திணைரப் புரிந்துகொள்ளல், சகிப்புத்தன்மை ஆகிய வற்றை வளர்க்கும் என்பது தெளிவு. சமயக்கல்வியின் பயன் பரவலாக எழ, அதற்கேற்ற ஒரு தெளிவான அமைதியான பள்ளிச் சூழ்நிலை உருவாக்கப்படல் வேண்டும். சமயம் என்பது சில குறிக்கோள்கள், மதிப்புகள் ஆகியவற்றுக்கேற்ப வாழ்தலைக் குறிக்கும். இதற்கேற்ற சூழ்நிலை தேவையானதாகும். அன்றாடப்பாட வேளைகளின் தொடக்கத்தில் அமைதியான தியானத்திற்குச் சில மணித்துளிகள் ஒதுக்குவது விரும்பத்தக்கது. பொதுவான கூட்டுவழிபாடுகள் செய்தல், பல்வேறு சமய விழாக்களைப் பள்ளி மாணாக்கர் யாவரும் இணைந்து கொண்டாடுதல், பல்வேறு சமயங்களின் பெருந்தலைவர்களுடன் பள்ளி மாணாக்கர் சந்தித்துப் பேச வாய்ப்புகளைப் பள்ளிகளில் ஏற்படுத்திச் சமயக் கருத்துகள் பற்றி உயர் வகுப்பு மாணாக்கர் கூடி ஆராய வாய்ப்பளித்தல், சமயச் சடங்குகள் காலப்போக்கில் பயனற்றுப் போதலைத் தம் பகுத்தறிவின் அடிப்படையில் சிந்தித்துணர்தல் போன்றன யாவும் சமயக் கல்விக்கான, முறைகளுள் அடங்கும். முக்கியமாக, சமயக் கல்வி வெற்றிபெறுதலில் ஆசிரியர்களின் முதிர்ச்சியும் மனப்பாங்கும் குறிப்பிடத்தக்க வகையில் பங்கு பெறுவன வாம். ஒவ்வோர் ஆசிரியரும் குறிப்பிட்ட ஒரு சமயத்தைச் சார்ந்தவராகவிருப்பினும், பள்ளி மாணாக்கர்களைப் பொறுத்தவரை அவரது நடத்தைஒருபுறச் சார்பின்றி அமைதல் தேவையானது. இத்தகைய ஆசிரியர்களது பண்பும் நடத்தை முறையும் சமயக் கல்வி அளித்தற்கு அடித்தளங்களாகும். இத்தகைய வலுவான அடித்தளங்களின் மேல் அமைக்கப்படும் பரந்த குறிக்கோள்களைக்கொண்ட சமயக்கல்வி, பொதுக் கல்வியின் பயன்களை மிகும்படி செய்து, நாட்டின் வளமிக்க எதிர்காலத்தினையும் உறுதியாக்கவல்லது. எஸ்.ச.

சமய குரவர்: சம்பந்தர், அப்பர், சுந்தரர், மாணிக்கவாசகர் ஆகிய நால்வரும் சமய குரவர்களாவர் அவர்களை நால்வர் என்று நவில்வதுண்டு. சம்பந்தரை இறைவனின் மகனாகவும், அப்பரைத் தொண்டராகவும், சுந்தரரை நண்பராகவும், மாணிக்கவாசகரை அழுதடி அடைந்த அன்பராகவும் கருதுவர். சம்பந்தரும் அப்பரும் கி.பி. 7-ஆம் நூற்றாண்டில் வாழ்ந்தவராகக் கருதப்படுகின்றனர். சுந்தரர், கி.பி. 9-ஆம் நூற்றாண்டில் வாழ்ந்தார். மாணிக்க

வாசகர் கி.பி. 10-ஆம் நூற்றாண்டில் வாழ்ந்தவரெனக் கருதப் பெறுகிறார். இவர்களுள் அப்பர் 81 ஆண்டுகளும், மாணிக்கவாசகர் 32 ஆண்டுகளும், சுந்தரர் 18 ஆண்டுகளும், சம்பந்தர் 16 ஆண்டுகளும் வாழ்ந்தனரெனக் கூறுகின்றனர்.

திருஞான சம்பந்தர் இறைவனைத் தந்தையாகவும் தாயாகவும் எண்ணி, அவருடைய பாடல்களில் பாடுகிறார். மேலும் உலகினைப் பற்றிய கலைத்திறன் வாய்ந்த கருத்தினை அளிக்கிறார். திருநாவுக்கரசர் (அப்பர்) சமூக சேவையை விளக்குகிறார்; சமூக ஒற்றுமையைப் பற்றியும் விளக்குகிறார். சுந்தரர் இறைவனிடம் சரண் அடைகிறார். அவர் அன்பும் அறிவும் அடக்கமும் பணிவும், அமைதிக்கும் இன்பத்திற்கும் அழைத்துச் செல்வதை வலியுறுத்துகிறார். மாணிக்கவாசகர் மறைஞானத்தையும் இறை அனுபவத்தையும் விளக்குகிறார்.

திருஞான சம்பந்தர் சோழ நாட்டிலுள்ள சீர்காழியில் பிறந்தார். இவர் தந்தையார் சிவபாதவிருதயர் என்ற அந்தணர், இவர் அன்னை பகவதியார். சிறுபிள்ளையாக இருக்கும் பொழுது இவர் தந்தையுடன் கோவில் குளத்திற்குச் சென்றார். இவர் தந்தை குளத்திலிறங்கி மந்திரங்கள் சொல்லிக் கொண்டிருக்கும்பொழுது இவர் அழுதார். சிவனும் உமா தேவியாரும் இவர் முன் தோன்றினர். உமாதேவி தன் முலைப்பாலை இவருக்குக் கொடுத்தாள். அதனால் இவருக்கு ஞானம் உண்டாயிற்று. பிறகு இவர் திருத்தலங்கள் தோறும் சென்று பாடல்கள் பாடினார். கடைசியில் இவர் திருமணநல்லூர் சென்று திருமணம் செய்து கொண்டார்; அத்திருமணத்திற்கு வந்தவர்களோடு புனிதமான நெருப்பில் இறங்கி மறைந்து விட்டார்.

அப்பருடைய இயற்பெயர் மருள் நீக்கியார். இவர் திருவாமூர் என்னும் ஊரில் பிறந்தார். இவர் வேளாளர் மரபைச் சார்ந்தவர். இவர் தந்தை பெயர் புகழனார்; அன்னை பெயர் மாதியியார். திலகவதியார் தமக்கையார். அப்பர் இளமைப் பருவத்தில் சமண மதத்தில் நாட்டம் கொண்டார். இவர்தம் தந்தை தாய் எல்லோரும் இறந்து விட்டனர். இவர் தமக்கை திலகவதியார் தம் தம்பியின் மனத்தை மாற்ற வேண்டும் என்று இறைவனை வணங்கி வேண்டினார். அதனால் அப்பருக்குச் சூலை நோய் உண்டாயிற்று. இவர் தாங்க முடியாத்துன்பத்தில் உழன்றபோது தமக்கையை அடைந்தார். அவர் வீரட்டானேசுவரிடம் அழைத்துச் சென்று வழிபடச் செய்தார். அதனால் சூலை நோய் நீங்கியது. அதன் பின் அப்பர் இறைவன் மேல் பாடல்கள் பாடினார்.

சுந்தரர் திருமுனைப்பாடி என்னும் ஊரில் பிறந்தார். இவர் தந்தை சடையனார். சுந்தரருக்கு வயது வந்தவுடன் சடங்கவி சிவாசாரியார் என்ற அந்தணரின் மகளைத் திருமணம் செய்ய ஏற்பாடுகள் நடந்தன. திருமண நாளன்று இறைவன் முதியவர் வடிவில் வந்து சுந்தரரை அவர்தம் அடிமை என்று கூறித் திருமணத்தை நிறுத்தி விட்டார். பிறகு அருள் துறை என்ற கோவிலுக்கு அழைத்துச் சென்று, இவரை விட்டு மறைந்துவிட்டார். ஆகாயத்தில் ஓர் ஒலி கேட்டது. சுந்தரருக்குச் சிவனுடைய தரிசனம் கிடைத்தது. இறைவன் தம் புகழைப் பாடுமாறு இவருக்குக் கட்டளையிட்டார்.

மாணிக்க வாசகர் திருவாதவூரில் சம்புபாதாசாரியர் என்பவருக்கும், சிவஞானவதி என்ற அம்மையாருக்கும் பிறந்தார். இவர் கல்வியில் சிறந்து விளங்கினார். இவர் புகழைப் பாண்டிய மன்னன் அறிந்து இவரை முதல் அமைச்சராக்கினான். இவர் சிறந்த கர்மயோகியாகத் திகழ்ந்தார். பிறகு ஒருசமயம் அரசன் கட்டளையின்படி குதிரைகள் வாங்கச் சென்றார். திருப்பெருந் துறையில் ஒரு குருவைச் சந்தித்தார். அவர் குருந்த மரத்தடியில் ஒரு புத்தகத்தைக் கையில் வைத்துக் கொண்டு போதித்தார். அந்த நூல் சிவஞான போதம். மாணிக்கவாசகர் அவரிடம் சிவம் என்றால் என்ன, ஞானம் என்றால் என்ன, போதம் என்றால் என்ன என்று கேட்டார். உடனே அவர் சிவன் முழுமுதற் கடவுள், ஞானம் என்றால் அவரை அறிவது, போதம் என்றால் அனுபவித்த அறிவைப் பிரித்துணர்வது என்று கூறினார். இவர் கையிலிருந்த பணத்தையெல்லாம் ஆலயப்பணியில் செலவிட்டார். குதிரைகள் வாங்கி வாராமையால் அரசன் மாணிக்க வாசகரைச் சிறையில் அடைக்க உத்தரவிட்டான். சிறைப்பட்ட மாணிக்கவாசகர் இறைவனை வேண்டினார். சிவன் நரிகளைப் பரிகளாக்கிக் கொண்டு வந்து பாண்டியன் முன் நிறுத்தினார். அரசன் மகிழ்ச்சியடைந்தான். இரவில் மீண்டும் பரிகள் நரிகளாய் ஒடிப் போயின. அரசன் மாணிக்கவாசகரைத் துன்புறுத்தினான். சிவன் வைகையைப் பெருக்கெடுத்து ஓடச் செய்து மதுரையைத் தண்ணீரில் மூழ்கச் செய்தார். அரசன் மாணிக்கவாசகர் பெருமையை உணர்ந்து விடுதலை செய்தான். மாணிக்கவாசகர் திருத்தவங்கள் தோறும் சென்று பாடினார். அவருடைய சிறந்த பாடல்கள் திருவாசகமும் திருக்கோவையுமாகும்.

கடவுள் வல்லமை உடையவர்; எல்லாம் அறிந்தவர்; எங்கும் நிறைந்தவர்; கருணையுடையவர்; நிறைவுடையவர். அவரை யடைவது தான் வாழ்க்கையின் குறிக்கோள். அவர் படைத்தல், காத்தல், அழித்தல், மறைத்தல், அருளல் என்னும் ஐந்தொழில் புரிகிறார்.

அவரை அறிவது ஆன்மிக அறிவினால் தான் முடியும் என்கிறார்கள். சம்பந்தர் இறைவனையறிய அளவை முறைகள் பெரிதும் பயனளிப்பதில்லை என்கிறார். அப்பர், அவன் அருளால் தான் அவனை அறிய முடியும் என்கிறார். மாணிக்கவாசகர் இறைவன் எண்ணங்களுக்கப்பாற்பட்டவர் என்று கூறுகிறார். ஆன்மாவைப் பற்றிக் குறிப்பிடும் பொழுது ஆன்மாவின் தன்மையையும், இறைவனோடுள்ள தொடர்பையும் குறிப்பிடுகிறார்கள். 'சார்ந்ததன் வண்ணமாம் ஆன்மா' என்று ஆன்மாவின் தன்மையைக் குறிப்பிடுகிறார்கள். ஆன்மாவிற்கு மறு பிறப்பு உண்டென்னும் கருமக் கொள்கையில் நம்பிக்கை இவர்களுக்குண்டு. ஆன்மா முக்தியடையும் வரை பிறவிகள் எடுத்துக் கொண்டே யிருக்கும்.

மனிதனுடைய எல்லா அவயமும் இறைவன் சேவையில் ஈடுபட வேண்டும் என்று அப்பர் கூறினார். கண்கள் அவன் உருவத்தைப் பார்க்க வேண்டும். கைகள் பூசை செய்ய வேண்டும். நா அவனது நாமத்தை உச்சரிக்க வேண்டும் என்று கூறியுள்ளார். அப்பர் அடக்கத்தின் சின்னமாகத் திகழ்ந்தார். ஒருவர் கடவுளிடம் சென்றால், அவரிடம் கடவுள் வருவார் என்பதற்கு அடையாளமாக அப்பர் வாழ்க்கை அமைந்திருந்தது. சுந்தரரின் வாழ்க்கை சக மார்க்கத்திற்கு ஒரு எடுத்துக்காட்டாகும். அவர் தம்மை இறைவனின் நண்பராகக் கருதினார். சிவன் ஒரு நண்பனுக்குச் செய்ய வேண்டிய உதவிகளை இவருக்குப் பலமுறை செய்திருக்கிறார். ஒருசமயம், சுந்தரர் கண் தெரியாமலிருந்தபோது, இறைவன் இவரை வழி நடத்திச் சென்றார்.

மாணிக்கவாசகர் தம்முடைய சமய அனுபவங்களைத் திருவாசகத்தில் குறிப்பிடுகிறார். இவர், தாம் சிவனிடமிருந்து வெகுதூரத்திலிருந்தனரெனவும், பல பிறவிகள் எடுத்தனரெனவும், கடைசியாக மனிதப் பிறவி வாய்த்ததாகவும் கூறுகிறார். பிறகு சிவனே இவரிடம் வந்து அருள் புரிந்ததாகவும் கூறுகின்றார்.

மேற்கூறிய நான்கு சமய குரவர்களும் முறையே சத்புத்திர மார்க்கம், தாச மார்க்கம், சகமார்க்கம், சன் மார்க்கம் ஆகியவற்றைக் கடைப்பிடித்தவர்களாகக் கருதப்பட்டாலும், ஒரு மார்க்கம் மற்றைய மார்க்கங்களுக்கு வழியாகும் என்று கூறுவாரும் உளர். நான்கு மார்க்கங்களையும் அரும்பு, மலர், காய், கனிக்கு உவமையாகக் கூறுவர். இரா. கோ.

துணை நூல்கள்:

Devasenapathi, V.A., Saiva Siddhanta as expounded by Sivagnana Siddhiyar and the Six Commentaries, University of Madras, 1974.

Rajamanikkam, M., Development of Saivism in South India, Dharmapura Adinam, 1964.

Siddalingaiah, T. B., Origin and Development of Saiva Siddhanta upto 14th Century, Madurai Kamaraj University, 1979.

சமயச் சடங்குகள்: இந்துமதம் ஒவ்வொரு

மனிதனும் நாள்தோறும் காலை, நண்பகல், மாலை ஆகிய மூன்று நேரங்களிலும் வழிபாடு செய்யச் சடங்கை வகுத்திருக்கிறது. இந்துமதத்தில் பல சடங்குகள் உள்ளன. கர்ப்பதானம் என்பது கணவன் மனைவியுடன் சேரும்பொழுது, நல்ல மகன் பிறக்க வேண்டும் என்று இறைவனை வணங்குவது. பும்சவனம் என்பது கரு உற்பத்தியாகி மூன்றாம் மாதத்தில் அது நன்றாக வளர வேண்டும் என்று மந்திரங்கள் உச்சரித்துச் செய்வது. சீமந்தோந் நயனம் என்பது மனைவியின் ஏழாம் மாதத்தில் குழந்தை நன்றாக உடல் நலமுடன் வாழ வேண்டும் என்றும், தாயின் உடல் நலம் பாதுகாக்கப்பட வேண்டும் என்றும் செய்யப்படுவது. சாத கருமம் குழந்தை பிறந்தவுடன் செய்வது. குழந்தை நீண்ட ஆயுளுடன் வாழ வேண்டுமென்று தேனும் வெண்ணையும் குழைத்துக் கொடுப்பர். நாம கரணம் என்பது குழந்தை பிறந்த பின் 10, 11, 12, ஆம் நாளில் மந்திரங்கள் உச்சரித்துக் கொண்டு குழந்தைக்குப் பெயரிடுவதாகும். குழந்தைக்கு ஆறு மாதத்தில் உணவு ஊட்டும் சடங்கு நிகழும். அப்பொழுது மந்திரங்கள் சொல்லித் தேவதைகளுக்கு வணக்கம் செலுத்துவர். முதல் ஆண்டுமுடிவில் திருப்பதி, சுவாமிமலை, வைத்தீசுவரன் கோயில், பழனி முதலிய கோயில்களுள் ஏதாவது தொரு கோவிலுக்குச் சென்று முடியிறக்கும் சடங்கு சூடாகரணம். பிறகு ஐந்து வயதில் குழந்தைக்குக் காது குத்தும் சடங்கு. அதன் பிறகு கல்வி தொடங்குதல். இது எழுத்தறிவிக்கும் சடங்காகும். கல்வி முடிந்தபின் திருமணச் சடங்கு. பிறகு அவன் இறக்கும் பொழுது ஈமச்சடங்கு. இறந்து போன பிதிர்களுக்குச் சிரார்த்தம் என்னும் சடங்கு செய்யப்படும். இந்துக்களுக்குச் சமய தீட்சை பெறும் சடங்கும் உண்டு.

பண்டைக் காலத்தில் எகிப்தியரும் அராபியரும் கன்னத்து என்னும் சடங்கைச் செய்து வந்தனர். இதனை இப்பொழுது முகம்மதியர்களும் யூதர்களும் செய்கிறார்கள். கிறித்தவர்களுடைய சமயதீட்சை, ஞானசநானம் (Baptism) எனப்படும்.

பல இடங்களில் பெண்கள் நல்ல முறையில் கருவுயிர்க்கும் பொருட்டுச் சமய மந்திரச் சடங்குகள் செய்வர். கிராமத்திலுள்ள தீய தேவதைகள் எல்

லாம் கருவுயிர்க்கும் அறையையே சூழ்ந்து நிற்கும் என்று நினைப்பதால் அவைகளிடமிருந்து மீள்வதற்காகப் பலவித சடங்குகள் செய்வர். பெண்ணின் தலையணையினடியில் இரும்புத் துண்டு ஒன்றை வைப்பர். பிரசவ அறையின் புறத்தேபழைய செருப்பை அல்லது பழைய துடைப்பத்தைத் தொங்க விடுவர்.

சில இந்தியச் சாதியாரிடையே மணமகனும் மணமகனும் ஒரே இலையில் உண்பதே மணத்தின் தலையாய சடங்காகும். தம்பதிகள் ஏழு அடி எடுத்து வைத்தலாகிய சப்தபதிகமனம் என்பது இந்து மணத்தின் சிறப்பான சடங்காகும். அதனுடன் கன்னிகா தானமும் இந்துக்களுடைய மணத்தில் ஒரு சிறப்பான கொள்கையாகும். இறந்தவரின் ஆன்மா துன்பமின்றி அமைதியாக இருக்கவும், இருப்போர் துன்பமின்றி வாழவும் பல சடங்குகள் ஏற்பட்டுள்ளன. அமாவாசை தோறும் இறந்தவர்களுக்குக் கொடுப்பதாக எண்ணி அரிசி, தேங்காய், வாழைக்காய், எள்ளு, பழம் முதலியவைகளை ஒரு புரோகிதருக்குக் கொடுப்பது உண்டு. இந்நிகழ்ச்சி ஆற்றங்கரையிலோ கடற்கரையிலோ வீட்டிலோ நிகழும். முன்னோர் வழிபாட்டைத் தமிழ் நாட்டில் திவசம் கொடுத்தல் என்று கூறுபவர்கள். இரா.கோ.

துணை நூல்கள்:

Pushpendra Kumar Sharma, Hindu Religion and Ethics, Asian Publication Services, New Delhi, 1979.

Radhakrishnan, S. Indian Philosophy Vol.I Blackie & Son Publishers Pvt. Ltd., Madras, 1977.

சமயச் சமூகவியல்: சமயத்திற்கும் சமூகத்திற்கும் இடையிலான இடைவினைகள், உறவுகள் ஆகியவற்றை ஆராய்கின்ற இயல் சமயச்சமூகவியல் (Sociology of Religion) எனப்படுகிறது. இது சமயத்திற்கும் பிற சமூக நிறுவனங்களுக்கும் இடையிலான இடைவினையைச் (Interaction) சமூகவியல் கண்ணோட்டத்தில் ஆராய்கிறது. இது சமூகத்திலுள்ள நீதிநெறிகள், குடும்ப வாழ்க்கை முறைகள் ஆகியவற்றிலுள்ள சமயத்தின் தாக்கங்களைக் கண்டறிகிறது. மேலும், சமயத்திற்கும் அரசியல், சமூகம், பொருளாதார வாழ்க்கை ஆகியவற்றிற்கும் இடையிலான தொடர்புகளையும் இது ஆராய்கிறது.

இது சமய நம்பிக்கைகளின் நியாயமான தன்மைகளைக் கண்க்கிடுவதில்லை. ஆனால், இது வேறுபட்ட சமய நம்பிக்கைகளின் சமூக விளைவுகள், அவற்றின்



அரே கிருட்டிண இயக்கம்

போக்குகள், வளர்ச்சிகள் ஆகியவற்றைக் கணக்கிடுகிறது.

மனித இனம் அறிவுத்திறம் பெறத் தொடங்கிய காலத்திலிருந்தே சமயமும் உடன் வளர்ந்து வந்ததாகத் தோன்றுகிறது. சமய உணர்வு பல்வேறு வகைகளில் உலகெங்கும் எக்காலத்தும் காணப்படுகின்ற ஒன்று. சமயம் என்பது மனிதனுக்கும் இயற்கைக்கு அப்பாற்பட்டதாக உள்ள ஆற்றலுக்கும் உள்ள தொடர்பு பற்றியதாகும். இது அவ்வாற்றலைக் குறிக்கிற குறியீடுகள் தொடர்பான நம்பிக்கைகளும் செயலாறுகளும் ஒருங்கே அமைந்த ஓர் அமைப்பு முறையாகும். சமயம் தனிப்பட்டவர்கள் வாழ்க்கையிலும், மனித இனம் முழுவதின் வாழ்க்கையிலும் தெளிவற்ற, குறுகிய நிலையிலிருந்து விளக்கமான பரந்த நிலைக்கு வளர்ந்துள்ளது. சமயத்தின் பெயரால் நன்மைகளும் ஏற்பட்டுள்ளன; தீமைகளும் நிகழ்ந்துள்ளன. அதன் பெயரால் ஒழுக்க உயர்வையும் காணலாம்; ஒழுக்கத் தாழ்

வையும் காணலாம். இது எவ்வாறேனும் சமூகத்தில் அழிந்துபோகாமல் வாழ்ந்துவருகிறது. எனவே, புனித உணர்வு மனிதன் நெஞ்சில் உள்ளவரையில் சமயமும் அதன் வாழ்வோடு இணைந்தே செல்லும் என்பது தெளிவு.

சமூகத்தில் இவ்வாறான அனைத்துச் சமயங்களின் தன்மையைப் பற்றிச் சமயப் பொது அறிவியல் (General Science of Religion) விளக்குகிறது. இது நிகழ்வியல் (Phenomenology), வரலாறு, உளவியல், சமயச் சமூகவியல் ஆகிய அனைத்தையும் உள்ளடக்கியது. சமயத்துடன் தொடர்பு கொண்டுள்ள இந்த அனைத்துத் துறைகளும் அறிஞர்களால் தனித்தனியே ஆய்வுசெய்யப்படுகின்றன. அவ்வாறே சமய வரலாற்றைப் பற்றிய சிறந்த பல ஆய்வுகள் உள்ளன. மேலும் சமய அனுபவங்களைப் பல வடிவங்களில் வெளிப்படுத்துவதன்மூலம் அவற்றின் உளவியல் தன்மையைப் பற்றிய ஆய்வுகளும், ஒப்புமை ஆய்வுகளும் பல உள்ளன. அவற்றில்

அதிகமான ஆய்வாளர்கள் புனைந்துரைக்கதை (Myth), கொள்கை (Doctrine) அல்லது மறுக்கக் கூடாத கொள்கை (Dogma) ஆகிய கோட்பாட்டு வடிவங்களுக்கு முக்கியத்துவம் அளித்துள்ளனர். ஆனால் வழிபாட்டு வடிவங்கள், சமயச்சடங்கு முறைகள் போன்ற நடைமுறை வெளிப்பாடுகள் அவற்றைவிட முக்கியமானவையாகும். மேலும் சமயக் குழுக்கள், சமயச் சங்கங்கள், முற்படிவக் கோட்பாடு, ஒப்புமை ஆய்வு ஆகியவற்றை ஆராய்கின்ற சமயச் சமூகவியல் யாவற்றினும் ஒரு முக்கியமான பிரிவாகும்.

கோட்பாட்டு நிலைகள்: சமயச் சமூகவியலை ஒழுங்குமுறைப்படி தோற்றுவித்த பெருமை மேக்சு வேபரையே (Max Weber) சாரும். ஆனால், இவருக்கு முன்னர்ச் சமூகவியலைத் தோற்றுவித்த ஆகஸ்ட்டு கோம்ட்டின் (Auguste Comte கி.பி.1798-1852) பொதுவான கோட்பாடு சமயக் கண்ணோட்டத்தை ஆதாரமாகக் கொண்டுள்ளது. மேலும் இக்கண்ணோட்டம் அக்காலத்தில் சமயச் சமூகவியலின்மீது ஓரளவு செல்வாக்குச் செலுத்தியது. இவரது மெய்விளக்கக் கோட்பாடு புற மெய்ம்மைத் தத்துவத்தை (நேர் காட்சிவாதம்) அடிப்படையாகக் கொண்ட சமய முறையாகும். அதில் இறைமையியல் நிலை (Theological Stage), நுண்பொருள் கோட்பாட்டியல் (Metaphysical Stage), புற மெய்ம்மை நிலை (Positive Stage) என மூன்று நிலைகளை வரையறுத்துக் கூறுகிறார்.

முதல்நிலையான இறைமையியலில் மனித மனம், உலகில் நிகழும் நிகழ்ச்சிகளுக்கெல்லாம் இயற்கைக்கு அப்பாற்பட்ட இறைச் சக்திகள்தாம் காரணம் என நம்புகிறது. இது இறைச்சக்திகள்தாம் உயிர்களை இயக்குகின்றன என்றும், அவற்றின் செயல்களைத் தீர்மானிக்கின்றன என்றும் கூறுகிறது.

இரண்டாம் நிலையான நுண்பொருள் கோட்பாட்டு நிலைக்கு மனித மனம் வரும்போது அதனுடைய செயற்பாட்டில் மாற்றம் ஏற்படுகிறது. கண்ணுக்குப் புலப்படாத நுணுக்கமான சக்திகள், உலகில் நிகழும் நிகழ்ச்சிகளை உண்டாக்குகின்றன என மனித மனம் நம்புகிறது.

மூன்றாம் நிலையான புறமெய்ம்மை நிலைக்கு மனித மனம் வரும்போதுதான் அது தெளிவான உண்மைகளை, புற மெய்ம்மைகளைக் காணுகிறது. அனைத்து நிகழ்வுகளும் ஒருசில இயற்கை விதிகளின் படி ஏற்படுவதை, இயங்குவதை மனித மனம் இந்த மூன்றாம் நிலையில் தான் தெளிவாகக் கண்டறிந்து மெய்விளக்கம் அடைகிறது. வெறும் அனுமானங்களையும் யூகங்களையும் வைத்துக்கொண்டு நிகழ்ச்சிகளுக்கு

கூக் காரணகாரிய உறவு கற்பிப்பதை விட்டுவிட்டு, அந்த நிகழ்ச்சிகளை நன்கு ஆராய்ந்து, புலப்படும் புற மெய்ம்மைகளைத் திரட்டி அவற்றின் அடிப்படையில் காரண-காரிய உறவுகளைக் கண்டுபிடிக்கிறது. மனிதன் இதில் காரணிகளை அறிவியல் நடைமுறை வழியில் ஆராய்கிறான் எனக் கோம்ட்டு கூறுகிறார். இது தொடர்பான சமூகவியல் கோட்பாடுகளின் வளர்ச்சியில் இசுபென்சர் (Spencer), தர்க்கைம் (Durkheim) ஆகியோருக்கு முக்கிய பங்குண்டு.

பின்னர்க் காரல் மார்க்சு (Karl Marx, கி.பி. 1818-83) இதில் ஒரு தூனியான வழி முறையை உருவாக்கினார். அவர் பொருளாதார அடிப்படையிலேயே சமய நிகழ்வுகள் நடைபெறுவதாகக் கூறுகிறார். மார்க்சியவாதிகளான இலெனின் (Lenin, கி.பி. 1870-1924), கவுட்சுகி (K.Kautsky, கி.பி. 1854-1938) ஆகியோரால் வருக்கப் போராட்டக் கோட்பாட்டின் அடிப்படையில் சமயத்தைப் பற்றிய சமூக விளக்கங்கள் அளிக்கப்பட்டன. சமூகவியல்சார் செயற்பாட்டுக் கொள்கைவாதிகள் (Sociological Functionalists) ஒரு சமூகத்தில் சில சமயங்கள் அல்லது அதற்கான மாற்று எவ்வகையிலேனும் இருப்பதை உறுதி கூறுகின்றனர். மார்க்சியவாதிகள் வகுப்பற்ற சமூகத்தில் சமயம் மறைந்துபோகுமெனக் குறிப்பாக உணர்த்துகின்றனர்.

சமயம், உணர்வு அல்லது உணர்வற்ற நிலையில் சமூகத்தை அழிப்பதற்கான ஒரு கருவியாக உள்ளது என மார்க்சு கூறுகிறார். சமயம் பற்றிய இவரது கோட்பாடுகள் சிறந்தனவாக இருப்பினும், அவை எல்லாப் பண்பாட்டுக் குழுக்களிலும் பொருந்தி வருவதில்லை. எடுத்துக்காட்டாக, மார்க்சிய அடிப்படையைக் கொண்டுள்ள புதிய சீனாவில் சமயத்தின் செல்வாக்கு இன்னமும் இருப்பதாகக் கூறப்படுகிறது.

செருமானியச் சமயச் சமூகவியலறிஞரான மேக்சு வேபர் (கி.பி. 1864-1920) சீர்திருத்தக் கிறித்தவக் கொள்கைக்கும் (Protestantism) முதலாளித்துவ வளர்ச்சிக்கும் உள்ள தொடர்பினைக் கூறுகிறார். இவருக்கு முன்னர் வாழ்ந்த காரல் மார்க்சு சமயம் முதலிய சமூகப் பண்பாட்டு நிகழ்வுகள் எல்லாம் பொருளாதாரச் சக்திகளாலேயே நிருணயிக்கப்படுகின்றன; கிறித்தவ மதத்தில் ஏற்பட்ட மறுமலர்ச்சியே முதலாளித்துவ முறையின் காரணமாக ஏற்பட்டது எனக் கூறியிருந்தார். இக்கருத்து மேக்சுவேபருக்கு உடன்பாடில்லை. முதலாளித்துவ முறையினால் சீர்திருத்தக் கிறித்தவ மறுமலர்ச்சி ஏற்பட்டதா, சீர்திருத்தக்கிறித்தவ மறுமலர்ச்சியினால் முத

லாளித்துவ முறை ஏற்பட்டதா என்பதை ஆராயத் தொடங்கினார். முடிவில் சீர்திருத்தக் கிறித்தவ மறுமலர்ச்சியினால்தான் முதலாளித்துவ முறை ஏற்பட்டது என்ற முடிவுக்கு வந்தார்.

சீர்திருத்தக் கிறித்தவ மறுமலர்ச்சி ஏற்பட்ட காலத்தில் கால்வின் (Calvin) என்ற மத அறிஞருடைய கருத்துகள் சீர்திருத்தக் கிறித்தவரிடையே செல்வாகுபு பெற்று விளங்கின. அவர் வகுத்துத் தந்த அறநெறிகள் முதலாளித்துவ முறை ஏற்படுவதற்கு ஆதரவாக இருந்தன. கால்வின், 'மக்கள் கடுமையாக உழைக்கவேண்டும்; பின்னர் அந்த உழைப்பால் கிடைக்கிற வருவாயை இடைக்கால நன்மைகளுக்குப் பயன்படுத்தாமல் மீண்டும் மீண்டும் இலாபம் கிடைக்கும் வண்ணம் மறுபடியும் உற்பத்தித் தொழில் களில் முதலீடு செய்து தொழில் நிறுவனங்களை நிறுவவேண்டும். அவ்வாறு செய்தால்தான் கருத்தருடைய அன்பைப் பெறமுடியும்' எனக் கூறினார்.

கால்வினுடைய இந்த அறநெறிகள் சீர்திருத்தக் கிறித்தவர்களைக் கவர்ந்து அவர்கள் கடுமையாக உழைக்கவும், உழைப்பில் கிடைத்த வருவாயைக் கொண்டு தொழில் நிறுவனங்களை நிறுவவும் தூண்டின. அதனால் முதலாளித்துவ முறை ஏற்படத் தொடங்கியது.

இவ்வாறு முதலாளித்துவ முறையில் மக்களுக்கு ஊக்கம் ஏற்பட மதக் கருத்துகளே, நெறிகளே காரணமாக அமைகின்றன என மாக்கவேபர் முடிவு கட்டுகிறார். மதக் கருத்துகளும், நெறிகளும் ஆதரவாக இல்லாதபோது முதலாளித்துவ முறை எழ வாய்ப்பில்லை என்பதை அவர் சீனாவையும் இந்தியாவையும் எடுத்துக்காட்டி விளக்குகிறார். சீனாவில் உள்ள சமூகப் பொருளாதார நிலைமைகள் முதலாளித்துவ முறை ஏற்பட ஏதுவாக உள்ளது. ஆயினும், சீனாவில் மேலோங்கியிருந்த கன்பூசியசு (Confucius) என்பவரது கொள்கைகளும் நெறிகளும் முதலாளித்துவ முறை எழுவதற்கு ஊக்கம் அளிப்பதாக அமையவில்லை. அதன் காரணமாகவே முதலாளித்துவ முறை அங்கே வேருன்ற இயலவில்லை. இந்தியாவில் சமூகப்-பொருளாதார நிலைமைகள் பொதுவாக முதலாளித்துவ முறை எழுவதற்கு ஏதுவாக இல்லாவிட்டாலும் போதுமானவையாக இருக்கின்றன. ஆயினும், அனைத்தும் தலைவிதிப்படியே அமைகின்றன என்ற மதக் கோட்பாட்டில் மக்கள் கொண்டிருக்கும் நம்பிக்கையின் காரணமாகப் புதிய முயற்சிகளில் அவர்கள் ஈடுபடுவதில்லை. அதன் காரணமாக முதலாளித்துவ முறை இந்தியாவில் வளரமுடியாமல் போய்விட்டது என மாக்கவேபர் குறிப்பிடுகிறார்.

பிற பண்பாட்டுப் பாரம்பரியங்களைச் சமூகவியல் கண்ணோட்டத்தில் முறையாக ஆய்வு செய்வது இவரது சிறந்த பணியாகும். மேலும் ஒப்புமைச் சமூகவியலைத் தோற்றுவித்தவரும் இவரே. இவர் இசுலாம், யூதமதம், இந்திய-சீன மதங்கள் ஆகியவற்றைப் பற்றி ஆய்ந்து எழுதினார். இதற்குக் கவர்ச்சித்தன்மை (Charisma), வருவதுரைத்தல் (Prophecy), வழக்கமான பழக்கங்கள் போன்றவற்றை ஒப்புமைப் பொருளாகப் பயன்படுத்தினார். சமயத்தைப் பற்றிய இவரது ஆய்வுகள் பல இருப்பினும் நூல்கள், இதழ்கள் போன்ற இரண்டாம் நிலைத் தரவுகளையே (Secondary Data) ஆய்விற்குப் பயன்படுத்தியதால், இந்திய மற்றும் பிற சமயங்களைப் பற்றிய இவரது கணிப்புகள் இன்று தவறாகக் கருதப்படுகின்றன.

பிறசமயச் சமூகவியல் ஆய்வுகள்: கி.பி. 19-ஆம் நூற்றாண்டிலிருந்து சமயப் பிரிவுகள், ஒரே தன்மையான குழுக்கள் ஆகியவற்றைப் பற்றிய விரிவான சமய இலக்கியங்கள் வளர்ச்சியுறத் தொடங்கின. இவற்றின் தாக்கத்தினால் எர்னசுட்டு திரோல்சு (Ernest Troeltsch, கி.பி 1865-1923) என்ற செருமானியத் தத்துவவாதி திருச்சபைக்கும் (Church) சமயப் பிரிவிற்ும் உள்ள வேறுபாட்டை ஆராய்ந்தார். மதப் பிரிவுக் கொள்கையை (Sectarianism) ஆராய்ந்த புதிய இங்கிலாந்து அறிஞர் பிரைன் வில்சன் (Bryan Wilson 1929-) திருச்சபை நிறுவனங்கள், விவிலிய நூற்கொள்கைப் பரப்புநரின் பணி, திருச்சபைத் தொடர்பான நடவடிக்கைகள் ஆகியவற்றை ஆராய்ந்து அவற்றில் சமூகவியலின் தாக்கத்தை விளக்கியுள்ளார்.

முன்பு சமூகவியல் துறையும் சமயங்களின் வரலாறும் பல பல்கலைக்கழகங்களில் வெவ்வேறு துறைகளாக இயங்கின. அதனால், அப்பொழுது அவை இரண்டிற்கும் நெருங்கிய தொடர்பில்லாமல் இருந்தது. அண்மைக்காலத்தில்தான் சமூகவியலையும் சமயத்தையும் இணைத்து ஆய்வுகள் மேற்கொள்ளப்பட்டன. சமூகவியல் நோக்கில் மேக்கவேபர் உருவாக்கிய ஒருவகையான தொகுப்பும், சமயங்களின் வரலாற்றுநோக்கில் செருமனி-அமெரிக்க அறிஞர் சோசிம் வாச்சு (Joachim Wach) எழுதிய நூல்களும் மிகச் சிறந்தவையாகச் சொல்லப்படுகின்றன. சோசிம் வாச்சுதம் 'சமயச் சமூகவியல்' என்ற நூலில் சமயச் சமூக நிறுவனங்களின் குறிப்பிட்ட மனநிலைகள், அனுபவங்கள் ஆகியவற்றைப்பற்றி விளக்குகிறார், இது சமயத்தின் நடைமுறைகள், வாழ்க்கை ஆகியவற்றைப் பற்றிய கண்ணோட்டமாகும்,

அண்மைக்காலச் சமயச் சமூகவியல் அறிஞர்களுள் பீட்டர் பெர்சர் (Peter Berger, 1929-) என்ற அமெரிக்க அறிஞர் முக்கியமானவராகச் சொல்லப்படுகிறார். இவர்தம் 'புனித விதானம்' (The Sacred Canopy) என்ற நூலில் மார்க்சு, தர்க்கைம், வேபர் மற்றும் பிற அறிஞர்களின் கருத்துகளை எடுத்து ஒரு சிறந்த கோட்பாட்டுத் தொகுப்பை உருவாக்கியுள்ளார்.

மொத்தத்தில் புதிய சமூகவியலானது தொடக்கத்திலிருந்து மேலைநாட்டுச் சமய நிறுவனங்கள், அவற்றின் நடைமுறைகள் ஆகியவற்றிலும், இரண்டாம் உலகப் போருக்குப் பின்னர் ஆகியச் சமயச் சமூகவியலிலும்மிக்க நாட்டம் செலுத்தி வருகிறது. டி.த.

துணை நூல்கள்:

Horton, Paul B., and Chester L. Hunt, *Sociology*, McGraw Hill International Book Company, Tokyo, 1981.

Wach, Joachim, *Sociology of Religion*, The University of Chicago Press, London, 1971.

சமயச்சார்பற்ற நாடு: அரசியலும் சமயமும் ஒன்று சேர்ந்து இருந்தால்தான் அவை தழைத்தோங்க முடியுமென்றும், சமயக் கலப்பில்லாதது அரசியல் அன்று என்றும் சில அறிஞர் கூறுவர்; அரசியலையும் சமயத்தையும் பிரிக்க முடியாது என்றும் வலியுறுத்திக் கூறுவர். ஆனால், ஒரு நாடு ஒரு குறிப்பிட்ட சமயம் சார்ந்ததாக இருக்கக்கூடாது. எல்லாச் சமயங்களையும் சமமாகப் பாவிக்கும் ஆற்றல் கொண்டதாக நாடு இருக்க வேண்டும். நாடு ஒரு சமயம் சார்ந்ததாக இருந்தால், அது சமயம் சார்ந்த நாடு (Theocratic State) என்று வகைப்படுத்தப்படும். ஒரு குறிப்பிட்ட சமயம் வளர்வதற்கும், அச்சமயத்தைக் காப்பதற்கும் பல முயற்சிகளை அந்நாடு தொடர்ந்து எடுத்து வரும். அந்த நாட்டில் எல்லா மக்களும் அந்தக் குறிப்பிட்ட சமயத்தை மட்டுமே சார்ந்தவர்களாக இருந்தால் சிக்கல் ஏதுமில்லை. மாறாக, அந்நாட்டில் பல சமயத்தவர்கள் இருக்க நேரிட்டால், அது பல சிக்கல்களைச் சமாளிக்க வேண்டியிருக்கும். ஒரு சமயத்தினர் மிகுதியாக இருந்து, அச்சமயம் நாட்டின் சமயமாக ஒப்புக்கொள்ளப்பட்டு விட்டால், பிற சமயத்தினர் அனைவரும் தாங்கொணாத் தொல்லைகளுக்கு ஆளாவர். இது மக்கள் நல்வாழ்வை மேம்படுத்தும் நாட்டின் நடவடிக்கைகளுக்கு அப்பாற்பட்டது. ஆகவேதான், நாடு எல்லாச் சமயங்களுக்கும் பொதுவானதாக இருக்கவேண்டும்.

இதற்குச் சமயச் சார்பற்ற நாடு (Secular State) என்பது பெயர்.

சமயச்சார்பற்ற நாடு சமயங்களுக்கு எதிரானது அன்று என்பதை உணர்தல் வேண்டும். எல்லாச் சமயங்களுக்கும் சமமான மதிப்பை நாடு நல்கும். நாட்டிற்கெனத்தனிச்சமயம் இராது. ஒரு குறிப்பிட்ட சமயத்தினர் மட்டுமே சலுகைகளைப் பெற முடியாது. எல்லாச் சமயத்தினர்க்கும் நாடு நிதி உதவியினை வழங்கும். எல்லாச் சமயத்தினரின் பண்பாட்டு மேம்பாட்டிற்கும் அது உதவும்.

நாடு சமயம் தழுவாமல் இருந்தாலும், எல்லாச் சமயச் சடங்குகளுக்கும் மதிப்பளித்து, எல்லாச் சமயங்களையும் காக்கக்கூடியது. ஒவ்வொரு சமயத்தின் முக்கியமான சடங்குகளில் நாட்டின் தலைவர் நாட்டின் பேராளராகக் கலந்து கொண்டு சமய நம்பிக்கைகளுக்குச் சிறப்பூட்டுவார்.

மத்திய காலத்தில் ஐரோப்பாவில் நிகழ்ந்த திருச்சபை-அரசுப் போராட்டத்தின் விளைவே இச்சமயச் சார்பின்மைக் கோட்பாடு. இந்தியாவிற்கு இது புதிதான கோட்பாடு. ஏனெனில், இந்தியா இந்து சமயத்தைச் சார்ந்த பண்பாட்டைக் கொண்டது. இந்து சமய நீதியானது எல்லோருக்கும் ஒன்றுபோல் இருப்பதில்லை. குற்றங்களைச் செய்தவருணத்திற்கேற்பத்தான் (சாதி) தண்டனையின் அளவு நிருணயிக்கப்பட்டது. நீதியானது ஒரு தவறுக்குப் பல விதமான தண்டனைகளைப் பல பிரிவினர்களுக்கும் வழங்கிற்று. இந்தியாவில் இடைக்காலத்தில் இசுலாமியர் ஆட்சி நடைபெற்றது. இதுசமயச் சார்பான ஆட்சியாகும். பின்னர், ஆங்கிலேய ஆட்சியில் கிறித்தவ சமயம் மேலோங்கினும், கி.பி. 1858-ஆம் ஆண்டிற்குப் பின்னர் சமயச்சார்பின்மை ஏற்கப்பட்டது. அதன் விளைவு இங்கிலாந்தைக் காட்டிலும் இந்தியா சமயச் சார்பின்மைகொண்ட நாடாகத்திகழ்கின்றது. இங்கிலாந்தில் அரசாங்கத் திருச்சபை ஒப்புக் கொள்ளப்பட்டுள்ளது. இந்தியாவில் எந்த ஒரு தனிப்பட்ட சமயமும் ஒப்புக்கொள்ளப்படாததுடன், இந்திய அரசியலமைப்பின் முகவுரையில் இந்தியா ஒரு சமயச் சார்பற்ற நாடென்பது அரசியலமைப்புத் திருத்தத்தின் வழியாக உறுதி செய்யப்பட்டுள்ளது. அமெரிக்க ஐக்கியநாட்டில் சமயமும் நாடும் தனித்தனியாக இயங்குகின்றன. இவ்வாறு மேலை நாட்டைக் காட்டிலும் இந்தியா சமயச் சார்பற்ற நாடாகத் திகழ்ந்து, சமயச் சார்பின்மைக்கு எடுத்துக்காட்டாகத் திகழ்ந்து வருகின்றது. சங்ககாலத் தமிழகத்தில் சமயச் சார்பற்ற அரசுகள் செயற்பட்டன என்பது நினைவுகூரத்தக்கது. சி.ஞா.

சமயச் சார்பின்மை: இது வரலாற்றாசிரியர்கள் மிகுதியாக வலியுறுத்தும் தொடராகும். தத்துவ அடிப்படையில் உயர்ந்த தத்துவக் கோட்பாடாகும். சொல்லிலும் செயலிலும் எண்ணத்திலும் மதத்திற்கு எந்தத் தொடர்பும் இல்லாதிருத்தல் வேண்டும். இதுவே சமயச் சார்பின்மையின் சாரமாகும். எனினும், எந்த ஒரு மதத்தையும் சாரா திருத்தல் மட்டுமே சமயச் சார்பின்மையின் முழுப் பொருள் ஆகிவிடாது. இதன் மூல ஆதாரம் முறையான கிரேக்க தத்துவக் கோட்பாட்டில் அடங்கியுள்ளது எனலாம்.

பழங்காலக் கிரேக்கர்கள் உலகைப் பற்றியும் அறிவியல் சுட்டிக்காட்டும் உண்மைகளைப் பற்றியும் குறிப்பிட்ட தத்துவக் கோட்பாடுகளையும், கொள்கைகளையும் மரபுகளையும் உருவாக்கினார்கள். அவற்றிற்கு ஏற்பவே பெரிக்கிள்சு (Pericles) போன்ற அரசியல் ஞானிகளின் கொள்கைகளும் அமைந்தன. மனிதனின் மேம்பாட்டிற்கோ வளர்ச்சிக்கோ மனிதன் முழு மூச்சுடன் உழைக்கும்போது மதத்திற்கு வேலையே இல்லை என்று அவர்கள் மறைமுகமாக வலியுறுத்தினார்கள். அதன் விளைவாகத் தான் மனிதாபிமானம் (Humanitarianism) என்னும் கருத்து ஏற்றம் பெற்றது. மனிதனின் தனித்தன்மை, திறமை, ஆற்றல், பகுத்தறிவு, சமுதாயத்திற்குத் தனிப்பட்டவரின் கடமை, மனித உணர்வு ஆகிய நற்பண்புகளையே மனிதாபிமானம் எனக் குறிப்பர். இப்பண்புகளுக்கு மதமோ கடவுள் கொள்கையோ குறுக்கே நிற்க இயலாது. சமயச் சார்பின்மைக்குக் கிரேக்கர்கள் இது போன்ற விளக்கத்தையே அளிக்க முன்வந்தனர். இதனைக் கிரேக்கச் சிறப்புப் பண்பாடு (Greek Classicism) என்றும் கூறுவர். அறிஞர் சாக்ரட்டீசின் தத்துவக் கோட்பாடுகளும் இவற்றையொட்டியே அமைந்திருந்தன. சுருக்கமாகச் சொன்னால், நாகரிகம் மனிதனின் ஆற்றல், உழைப்பு ஆகியவற்றின் மொத்த உருவம் என்று கிரேக்கர்கள் நினைத்தனர்.

ஆனால், ஐரோப்பாவில் கி.பி. 5-ஆம் நூற்றாண்டில் கிறித்தவ மதம் ஆட்சியில் அமரவும், பரவவும் தொடங்கியபொழுது, சமயச் சார்பின்மைக்கு மற்றொரு விளக்கம் காண முயற்சி எடுக்கப்பட்டது. ஆனால், அது சமயச் சார்புடைமைக்கு உரிய விளக்கமேயாகும்.

இறைவனுக்குக் கட்டுப்படுதலையும், அடங்கி இருத்தலையும் இறைவன் வரவேற்று, தன் அருட்கொடைகளை மாந்தர்க்கு அளிக்கிறான். இவ்வுலகம் மாயை; மறு உலகமே நிரந்தரமானது. எனவே, அரசியலில் மன்னர்களின் கொள்கைகளும் சமயச்

சார்புடையனவாகவே அமையவேண்டும் என்ற கருத்து பண்டைக் காலத்திலும், இடைக் காலத்திலும் வேரூன்றி இருந்தது. இடைக்கால ஐரோப்பாவில் இதற்குத் துணை நின்றது 'நில பிரபுத்துவ (Feudalism) முறையாகும்' இதன் கூறுபாடான 'பண்ணை முறை' (Manorial System), நிலக்கிழார் நிலங்களில் அடிமைத்துவம் என்பன போன்ற அமைப்பும் சமயச் சார்பின்மைக்கு எதிராக அமைந்தன. ஆனால், குறுகிய காலத்திலேயே நிலங்களிலிருந்து வேளாண்மக்களின் விடுதலை உறுதிப்படவே, அக்குடியானவர்களும் கிராமங்களை விட்டு நகரங்களில் குடியேற ஆரம்பித்ததும் மதத்தின் பிடிதளர்ந்து சமயச் சார்பின்மை விரைவாக வளர ஆரம்பித்தது. இதனையொட்டிச் சிற்பர்கள், பேரூர்களிடையே நிகழ்ந்துவந்த உள்நாட்டு வாணிகம் விரிந்து பன்னாட்டு வாணிகமாக மாறியது. புதிய நாடுகளின் கண்டு பிடிப்புகளின் காரணமாகவும், வணிகப் பெருக்கம் காரணமாகவும், கொள்வோர்-பெறுவோர் வெவ்வேறு நாடுகளைச் சார்ந்ததன் காரணமாகவும் மொழி, இனம், மதம், நாடு என்னும் வேறுபாடுகளின்றி கி.பி. 16, 17-ஆம் நூற்றாண்டுகளில் புதிய தொரு புரட்சி தோன்றியது. இதனை 'வணிகப்புரட்சி' (Commercial Revolution) என்று கூறுவர். இவ்வணிகப்புரட்சி சமயச் சார்பின்மை வேறுன்றுவதற்கும், மலர்ச்சி பெற்று வளர்வதற்கும் உறுதுணையாக இருந்தது. ஆயினும், ஐரோப்பாவில் தேசிய அரசுகள் என்ற நிலையில் நாடுகள் வளர்ச்சி பெற்று விட்ட போதிலும், அரசின் கொள்கைகளோ திட்டங்களோ நாட்டில் வசிக்கும் அனைவருக்கும் பொதுவான திட்டங்களாக உருவாகவில்லை. சமயச் சார்பின்மைக்கு முதலிடம் கொடுக்காமல், தத்தம் மதப் பிரிவுகளுக்கே சிறப்பளித்துச் சமயப் போர்களில் ஈடுபடலாயினர். முப்பதாண்டுப் போர் (கி.பி. 1618-1648) இதனையே சுட்டிக்காட்டுகிறது. பிரான்சின் பேரரசர் பதினான்காம் உலூயி (Louis XIV) இதற்கு ஓர் எடுத்துக்காட்டாக விளங்கினார்.

ஆனால், விரைவில் மதச் சார்பின்மையின் உண்மையான இலக்கணம் வகுத்துக் கொடுக்கப்பட்டது. பிரெஞ்சுப் புரட்சிக்கு வித்திட்டவரும், 16-ஆம் நூற்றாண்டின் சிறந்த இலக்கிய கர்த்தாவெனக் கருதப்பட்டவருமான வால்டேர் (Voltaire) தமது 'அறிவொளி இயக்கம்' (Movement of Enlightenment), 'பகுத்தறிவு வாதம்' (Rationalism) ஆகியவற்றின் மூலமாகப் பல விளக்கங்களை அளித்தார். வால்டேர் தமது நாடகம், கதைகள், கட்டுரைகள், குறுநாவல், கேலிச் சித்திரக் கட்டுரைகள், கடிதங்கள், தத்துவ அகராதி ஆகியவை மூலமாகத் தம் அழியாப் புகழை நிலைநாட்டிச் சென்றார். மனிதனின் உண்மையான,

கலக்கமற்ற சீரிய சிந்தனையிலும், ஆழமான பகுத்தறிவிலும் மனிதனின் உயர்வு அடங்கியுள்ளது என்றும், பகுத்தறிவு வாதத்தில் கிறித்தவக் கடவுள் கோட்பாட்டிற்கு இடமில்லை என்றும் வலியுறுத்தினார் வால்டேர். இவர் இம் முக்கிய கோட்பாட்டினைத் தமது 'தத்துவ அகராதி' (Dictionaire Philosophique) என்னும் நூலில் தெளிவு படுத்தியுள்ளார். திதரோ (Diderot) என்ற தத்துவ அறிஞரும் மதச் சார்பின்மைக் கருத்தைப் பிரான்சில் பரப்பிட முழு முயற்சி மேற்கொண்டார். சமயச் சார்பின்மைக் கோட்பாடு கி.பி. 1789-ஆம் ஆம் ஆண்டில் மாபெரும் புரட்சி வெடித்தபொழுது உறுதி பெற்றது என்று கூறலாம்.

புரட்சிகள் கி.பி. 18, 19-ஆம் நூற்றாண்டுகளில் பல்வேறு நாடுகளில் தோன்றி வெற்றி கண்டபோது, இறைவன் மீது கொண்டிருந்த நம்பிக்கை, அச்சம் முதலியன தளர்ச்சியுற்றன. பழைய கிரேக்கர்கள் போன்று மீண்டும் மனித ஆற்றல் மீது அசைக்கமுடியாத நம்பிக்கை ஏற்பட்டதனால் சில விளைவுகள் தோன்றின. ஒன்று, மதம் கூறும் சொர்க்கமும், அடுத்த உலகில் கிடைக்கும் நிரந்தர வெகுமதியும் இவ்வுலகிற்கு அப்பாற்பட்டவை, தேவையற்றவை என்னும் கண்ணோட்டத்திற்கு மதிப்பு வளர்ந்தது. இரண்டு, மாற்றங்களும், அறிவியலின் புதிய கண்டுபிடிப்புகளும், அவற்றால் விளைந்த மாற்றங்களும், சூழ்நிலைகளும் மதச் சார்பின்மைக் கோட்பாடு பெரிதும் வளர்ந்தோங்க உதவின. எடுத்துக்காட்டாக, கலைகளை அழகிய ஓவியமாக, இசையாக, சிற்பமாக வடித்தெடுக்கும்போது மதத்திற்கு இடமேது? அவசியமேது? நாடு, இனம், மதம், மொழி வேறுபாடின்றிக் கலைகளையும் கலைஞர்களையும் சிறப்பாக ஆதரிக்கலாமே? அறிவியல் கண்டுபிடிப்புகளுக்கு ஆதரவு நல்கிவிடலாமே? இவைபோன்ற எண்ணங்கள் வளர்ந்தமையால் அரசியல் கொள்கைகளையும் திட்டங்களையும் உருவாக்கும்போது அவை அனைத்தும் சமயச் சார்பின்மைக்கு இயைந்தவாறு அமைந்துவிட்டன. தொழிற்புரட்சி காரணமாக இயற்றப்பட்ட தொழிற் சட்டங்களும் (Labour Laws) படிப்படியாக அளிக்கப்பட்ட வாக்குரிமைச் சட்டங்களும் (Franchise Acts) இதனைத் தெளிவாக்குகின்றன.

இந்தச் சூழ்நிலையில் இரண்டு அறிஞர்கள் 'சமயச் சார்பின்மைக் கழகத்தை' (Secular Society) ஏற்படுத்தினர். சார்சு சேகப் ஓலியோக்கே (George Jacob Holyoake 1817-1906), சார்லசு பிராட்லா உக்கு (Charles Bradlaugh 1833-1891) ஆகியவர்களே அவ்விரு அறிஞர்களாவர். அவர்க

ளுள் ஓலியோக்கே 'சமயச் சார்பின்மையின் கொள்கைகள்' (The Principles of Secularism), 'சமயச் சார்பின்மையின் தோற்றமும் தன்மையும்' (The Origin and Nature of Secularism) என்னும் இரு நூல்களை எழுதிச் சமயச் சார்பின்மை மேற்கு நாடுகளில் முழுமை பெற்றுவிட்டது என்பதைத் தெளிவாக்கினார்.

தமிழ்நாட்டில் சங்க காலத்தில் ஓரளவு சமயச் சார்பின்மை அரசியலாரிடம் காணப்பட்டது. ஆனால், அது தொடர்ந்து நீடிக்கவில்லை.

தொன்மைக் காலத்தில் இருந்தே இந்தியாவில் இந்து மத வழிபாடுதான் நிலைத்து நின்றது. அரசு கட்டிலில் பல வமிசங்கள் அமர்ந்து ஆட்சி புரிந்தாலும் சைவ, வைணவப் பிரிவுகளை உள்ளடக்கிய இந்து மதமேதான் ஆட்சியிலிருந்தது. போட்டியாக வந்த பௌத்த மதம், சமண மதம் ஆட்சியில் உறுதி பெற்றாலும் அவை காலப்போக்கில் அகற்றப்பட்டு மீண்டும் இந்து மதம் ஆட்சியினைப் பெற்று வந்துள்ளது. அசோகர், பிற்கால மௌரியர்கள், சங்கர்கள், குப்தர்கள், வங்கத்தில் பாலர்கள், அவர்களை அகற்றிய சேனர்கள், தமிழகத்தில் பிற்காலச் சோழ, பாண்டியர்கள் ஆட்சி புரிந்த பொழுது மதச் சார்புடைமைதான் மேலும் மேலும் ஆழமாக வேறுன்றியது மொழி, மதப் பாகுபாடு இன்றி நாடு தழுவிய மதச் சார்பின்மைக் கோட்பாடு எழவே இல்லை. வெளிநாட்டுத் தொடர்பில் நெருக்கமின்மை, குறுகிய சாதிக் கட்டுப்பாடுகள், தீண்டாமை இறுகிய, தளராத பிடிமத குருமாரர்களின் ஆதிக்கம், மன்னர்களுக்கு மதத்தின் மீதும் மத குருமாரர்களிடமும் இருந்த கட்டுப்பாடான பக்தி முதலிய காரணங்கள் பண்டைய இந்தியாவில் மதச் சார்பின்மை என்னும் கோட்பாடு எழ முடியாமல் செய்துவிட்டன.

இந்தியாவில் இசுலாமியர் வருகையினால் இசுலாம் என்னும் சமயமும் வாழ்க்கை நெறி முறைகளும் இடம் பெற்றன. ஆயினும், அவற்றின் தனித்தன்மை காரணமாக இந்தியாவிற்கு அந்தச் சமயம் அளித்துள்ள சிறப்பான பங்கை மறப்பதற்கில்லை. அலாவுதீன் கில்சியின் ஆட்சியில் உலமாப் பெருமக்களின் அறிவுறுத்தலும், நல்வழியும் இருப்பினும், அவற்றைப் பொருட்படுத்தாது, அவரது ஆட்சியில் அனைவருக்கும் சமமான பொருளாதாரக் கொள்கைகள் உருவாக்கப்பட்டதன் மூலம் சமயச் சார்பற்ற தன்மைக்குரிய முதல் முயற்சி மேற்கொள்ளப்பட்டது எனலாம். எனினும், அது சமயச் சார்பற்ற ஆட்சியாகாது. அது போன்று சலாலுதீன் அக்பரின் ஆட்சியிலும் சமயச்

சார்பின்மை தொடர்பான சில முயற்சிகள் மேற்கொள்ளப்பட்டன. அக்பரின் 'அனைவருடனும் நேயம்' என்னும் சமயக் கோட்பாடு, தீன் இலாகி முதலியன ஓரளவிற்குச் சமயச் சார்பின்மையின் சாயல்கள் என்றாலும், அவற்றை அக் கோட்பாட்டின் முழு அடையாளம் என்று கருதிவிட முடியாது. பகவான் தாசு போன்ற அமைச்சர்கள் அக்பரின் புதிய மதத்தை ஏற்காதது, சமயச் சார்பின்மைக் கருத்து இந்திய மண்ணில் வேறொன்றவில்லை என்பதைத் தெளிவுபடுத்தும்.

ஆங்கிலேயர்களின் ஆட்சியில் மக்கள் அனைவருக்கும் நன்மைகள் பயக்கும் பொதுத்தன்மையான சட்டங்கள் இயற்றப்பட்டு நிறைவேற்றப்பட்டன. வில்லியம் பெண்டிங்கு ஆட்சியில் இராசாராம் மோகன்ராய் துணைகொண்டு 'சதி'ப் பழக்கம் அழிக்கப்பட்டது. கொடுமையான தக்கர்கள் அடக்கப்பட்டார்கள். இந்தியக் குற்றவியல், உரிமையியற் சட்டங்கள் நிறைவேற்றப்பட்டன. பாரசீக, சமசுகிருத, மாகாண மொழிகள் அகற்றப்பட்டு, ஆங்கில மொழி ஆட்சி மொழியாக்கப்பட்டது. பின்னர் தல்கௌசி (Lord Dalhousie) பிரபு ஆட்சியில் இருப்பப்பாதை, அஞ்சல், கம்பி வழிச் செய்தி, போக்குவரத்து வசதிகள் செய்து தரப்பட்டன. பலர் பயனுறப் பல்கலைக் கழகங்கள் ஏற்படுத்தப்பட்டன. இவ்வாறு ஒரு குறிப்பிட்ட மதத்திற்கு என்றில்லாது, அனைவருக்கும் பொதுவான கொள்கைகள் உருவாக்கப்பட்டன. அவை அனைத்தும் மதச் சார்பற்ற முயற்சிகளே ஆகும். ஆயினும்; அவை யாவற்றையும் மதச் சார்பின்மையின் முழுமையான வடிவம் என்று கருதிவிடுதல் இயலாது; ஏனெனில், மத போதனைகளும் கூடவே மேற்கொள்ளப்பட்டன.

இந்தியாவில் சுதந்திரக் கனல் கொழுந்து விட்டெரிந்தபோது இன, மத, மொழி, இடப் பாகுபாடுகளின்றி அனைவரும் பங்கேற்றதில் சமயச் சார்பின்மையின் கருத்தும் விடுதலை வேட்கையுடன் ஒருங்கே ஊட்டி வளர்க்கப்பட்டது என்று கூறலாம். இந்தியா விடுதலை அடைந்தபொழுது மதத்தின் அடிப்படையில் நாட்டின் பிரிவினை ஏற்பட்டதாலும், புதிதாக விடுதலைபெற்ற ஆசியாக்கண்டத்தின் பல நாடுகளுக்குப் புதுக் கொள்கைகள் தேவைப்பட்டதாலும், பழம்பெரும் நாகரிகம் பெற்ற இந்தியாவில் பல்வேறு மதத்தவர், பல மொழிகள் பேசுவோர் வாழ்ந்து வந்ததாலும், கூட்டாட்சி அரசியல் அமைப்பு உருவாக்கப்பட்டு நாட்டைச் சமயச் சார்பின்மைக் கோட்பாட்டின் அடிப்படையில் உருவாக்கினர். இதில் சவகர்லால் நேரு போன்ற பெருந்தலைவர்களுக்குச் சிறப்பான இடம் உண்டு.

இந்திய அரசியல் அமைப்பின் (1950) தோற்றுவாய் (Preamble of the Indian Constitution) 'சம உடைமை, மதச் சார்பின்மை (Socialism, Secularism), முதலியவற்றை உறுதிப்படுத்தியது. இதன்விளைவாக இந்தியா 'இறையாண்மையுடைய, சமஉடைமை, சமயச் சார்பற்ற சனநாயகக் குடியரசு' (Sovereign Socialist Secular Democratic Republic) என்று மாறியது. எனவே, இன்றைய அளவில் மதச் சார்பின்மை என்பது ஒரு கோட்பாடு மட்டுமன்று, ஒரு சிறந்த குறிக்கோளும் ஆகும். மதம் அல்லது சமயச் சார்பின்மையின் கூறுகள்:

- 1) மக்களுக்கும் ஆட்சியாளர்க்கும் தத்தம் மதத்தைப் பின்பற்றியொழுக்க முழு உரிமையுண்டு.
- 2) தாம் சார்ந்திருக்கும் மதம் காரணமாக ஆட்சியாளர்கள் மக்களிடையே வேற்றுமை பாராட்டலாகாது.
- 3) மதத்தின் அடிப்படையில் நாட்டின் பொதுச் சட்டங்கள் இயற்றப்படுதல் கூடாது. ஒரு குறிப்பிட்ட மதத்தின் வழிபாடுகள், நெறிமுறைகள், தத்துவக் கோட்பாடுகள் முதலியவற்றை அரசு முன்நின்று பிற மதத்தவர்களை ஏற்றுக் கொள்ளும்படி வற்புறுத்துதல் கூடாது.
- 4) பெரும்பான்மை, சிறுபான்மை என்ற அடிப்படையில் எந்த ஒரு மதத்தின் மீதும் நேர் முகமாகவோ மறைமுகமாகவோ சட்டம் மூலமாகவோ தாக்கம், வற்புறுத்தல் (Influence, Pressure) மூலமாகவோ அரசாங்கத்தின் தலையீடு கூடாது.
- 5) வாய்ப்புகள் அளித்தல், அரசில் பங்கு அளித்தல் ஆகியவற்றில் அரசாங்கத்தினர், எல்லா மதத்தினர்க்கும் ஒத்த உரிமைகளை வழங்க வேண்டும்.
- 6) எந்த மதத்தினரும் அல்லது பிரிவினரும் தத்தம் மதக்கோட்பாடுகள், தத்துவக் கருத்துகள், வழிபாடுகள், மதச் சட்டங்கள், ஒழுக்க நியதிகள் ஆகியவற்றைப் பின்பற்றுவதில் அரசாங்கத்தின் குறுக்கீடு கூடாது. ஆயினும் நாட்டின் பொதுச்சட்டம், ஒழுங்கு முதலியன மீறப்பட்டால், அவற்றை நிலைநாட்ட அரசாங்கத்திற்கு முழு உரிமை உண்டு.
- 7) அரசாங்கத்திற்குத் தனியே வழிபாடு முறைகள், மந்திரங்கள், ஆகமங்கள் என்பன அறவே கிடையா; அதன் நியதிகள் எந்த ஒரு

குறிப்பிட்ட மதத்தையும் சார்ந்தவையாக இருத்தல்கூடாது.

- 8) அரசாங்கத்தைப் பொறுத்தவரையில் 1) அதன் அரசியல் கோட்பாடுகள், 2) பொருளாதாரக் கொள்கைகள், 3) சமுதாய வளர்ச்சியில் பங்கு, 4) அறிவியல், 5) கலை ஆகிய அனைத்துத் துறைகளிலும் பொதுத் தன்மையும், நாடு தழுவிய நலன்களும், எந்த ஒரு மதத்தின் மீதும் அறவே காழ்ப்புணர்ச்சி இல்லாத, பாரபட்சமற்ற, முழுமையான நடுநிலைத்தன்மையும் (Absolute Neutrality) இருத்தல் வேண்டும்.

சுருங்கக்கூறினால், மதம் என்பது தனி மனிதனின், மனிதக் கூட்டத்தின் சொந்த ஆன்மீக வழியைச்சார்ந்த இறைக் கோட்பாடு; இறைவனுக்கும் மனிதனுக்கும் இடையே நிலவவேண்டிய வழி முறையுமாகும். அரசு என்பது மாந்தர் அனைவரும் ஏற்றுக் கொண்டுள்ள, இறையாண்மை பெற்றுள்ள, சமுதாயத்தின் நலன் கருதி அமைந்துவிட்ட கூட்டமைப்பாகும். இக்கூட்டமைப்பைக் கட்டுப்படுத்தும் உச்சிப் பீடத்தில் அமைந்திருக்கும் அரசாங்கம் என்னும் நிறுவனம் எந்த ஒரு மதத்தையும் கட்டுப்படுத்தாதிருத்தலே சமயச் சார்பின்மைக் கோட்பாட்டின் முழு விளக்கமாகும். எச்.ஆ.

சமயச் சீர்திருத்த இயக்கம் நவீன காலத் தொடக்கத்தில் (கி.பி. 16-ஆம் நூற்றாண்டு) மேற்கு, மத்திய ஐரோப்பாவெங்கும் சமயத்துறையில் ஏற்பட்ட ஒரு புரட்சி ஆகும். கத்தோலிக்கக் கிறித்துவ சமயத்தில் மலிந்துகிடந்த சீர்கேடுகளை அகற்றவும், அதனைத் தூய்மைப் படுத்தவும் மார்ட்டின் உலூதரால் செருமனியில் தொடங்கப்பட்ட இயக்கமாகும். அதன் விளைவாகச் சீர்திருத்தக் கிறித்தவர் (Protestants) என்னும் புதிய பிரிவு கிறித்தவ சமயத்தில் தோன்றியது. அதனால், கிறித்துவ சமயத்தில் பிளவுகள் உண்டாகி ஐரோப்பாவில் சமயப் போர்கள் தோன்றின. சமயச் சீர்திருத்த இயக்கம் (Reformation) முதன் முதலில் செருமனியில் தோன்றிப் பின்னர் சுவீட்சர்லாந்து, பிரான்சு, இங்கிலாந்து முதலான நாடுகளிலும் பரவியது. இவ்வியக்கம் ஐரோப்பிய வரலாற்றின் போக்கையே மாற்றியமைத்தது.

இடைக்காலத்தில் உரோமன் கத்தோலிக்கத் திருச்சபை ஐரோப்பாவில் கல்வி, இலக்கியப் பணிகளைச் சீரியமுறையில் ஆற்றி வந்ததால் மக்களிடையே செல்வாக்குடன் திகழ்ந்தது. ஆனால் இடைக்காலத்தின் இறுதியில் மறுமலர்ச்சி இயக்கம் மலர்ந்ததாலும் தேசிய நாடுகள் தோன்றியதாலும் மக்கள்

மத்தியில் நாட்டுப்பற்றும் மொழிப்பற்றும் தோன்றியதுடன் சமயத்துறையிலும் பல புதிய சிந்தனைகள் தோன்றத் தொடங்கின. அதுவே நவீன காலத் தொடக்கத்தில் செருமனியில் சமயச் சீர்திருத்தமாகத் தோன்றியது.

சமயச் சீர்திருத்த இயக்கம் தோன்றப் பல காரணங்கள் இருந்தன அவையாவன: 1) கத்தோலிக்கத் திருச்சபையின் சீர்கேடுகள், ஊழல்கள், போப்பாண்டவர், மதகுருமார் ஆகியோரின் உல்லாச ஆடம்பர வாழ்வு. 2) தேசிய அரசர்கள் திருச்சபைகளைத் தமது அதிகாரத்திற்கு உட்படுத்த முனைந்து, போப்பின் உரிமைகளையும் கட்டுப்பாட்டையும் எதிர்த்தமை போன்ற அரசியல் காரணங்கள். 3) திருச்சபையில் முடங்கிக்கிடந்த பெருஞ் செல்வத்தைக் கொண்டு நாட்டின் பொருளாதாரத்தைப் பெருக்க வணிகர்களும் தொழிலதிபர்களும் திட்டமிட்டமை. தமது நாட்டின் செல்வம் உரோம் நகரத்திற்குச் செல்வதை அரசர்கள் விரும்பாமை. 4) போப்பாண்டவர் பாவ மன்னிப்புச் சீட்டுகளை விற்றுப் பெரும்பொருள் சேர்க்கும் தீய வழக்கத்தைக் கொண்டிருந்தமை.

திருச்சபையின் சீர்கேடுகள் செருமனியில் மலிந்து காணப்பட்டதாலும், செருமானியச் சிற்றரசர்கள் புனித உரோமானியப் பேரரசின் ஆதிக்கத்திலிருந்து விடுபட முனைந்ததாலும், செருமானியர் ஆழ்ந்த சமயஉணர்வு கொண்டிருந்ததாலும் சமயச் சீர்திருத்த இயக்கம் முதன்முதலில் செருமனியில் தோன்றியது. எராசுமசு போன்ற செருமானிய அறிஞர்களும் இவ்வியக்கத்தைத் துரிதப்படுத்தினர்.

விட்டன்பர்குப் பல்கலைக்கழகத்தில் சமயவியல் பேராசிரியராகப் பணிபுரிந்த மார்ட்டின் உலூதரே (கி.பி. 1483-1546) இவ்வியக்கத்தைத் தோற்றுவித்த வரலாறு. போப்பாண்டவரின் மாசு படிந்த வாழ்க்கையையும், திருச்சபையின் சீர்கேடுகளையும் நேரில் கண்டறிந்த உலூதர், திருச்சபையைச் சீர்திருத்த முனைந்தார். உரோம் நகரில் புனித பீட்டர்கோயில் கட்டுவ தற்காகச் செருமனியில் பாவ மன்னிப்புச் சீட்டுகள் (Indulgence) விற்கப்பட்டதை அவர் கண்டித்தார். சமய அடிப்படையிலான தம் எதிர்ப்பை 95 வாதங்களின் மூலம் எழுதி, விட்டன்பர்கு மாதா கோயில் கதவில் ஒட்டினார். அதனால் சினங்கொண்ட போப்பு கி.பி. 1520-இல் உலூதரைச் சமயத்துரோகி என அறிவித்துச் சமய நீக்க ஆணை பிறப்பித்தார். உலூதரோ போப்பின் ஆணையைத் தீயிலிட்டார். திருச்சபை பிளவுண்டது; சீர்திருத்தக் கிறித்தவ மதம் (Protestant) மலர்ந்தது. உலூதரும், அவரைப் பின்பற்றியவர்களும் சீர்திருத்தக் கிறித்தவர் எனச்

அழைக்கப்பட்டனர். இவ்வாறு கத்தோலிக்கத்திலிருந்து சீர்திருத்தக் கிறித்தவ மதம் பிறந்தது.

தனியாகப் பிரிந்த சீர்திருத்தக் கிறித்தவ சமயத்தை நசுக்குவதில் புனித உரோமானியப் பேரரசு முனைந்தது. புனித உரோமானியப் பேரரசின் புதிய அரசரான ஐந்தாம் சார்லசு உலூதரைத் தண்டிக்கவும், சீர்திருத்தக் கிறித்தவர்களை ஒடுக்கவும் நடவடிக்கைகள் மேற்கொண்டார். அவர் உலூதரின் மீது கி.பி. 1521-இல் ஓம்சு (Worms) நகரில் விசாரணையைத் தொடங்கினார். உலூதரும் அவரது ஆதரவாளர்களும் சமூகத்திலிருந்து நீக்கப்பட்டவர்கள் (Outlaws) என்றும், சமயத் துரோகிகள் என்றும் அறிவிக்கப்பட்டனர். சாக்சனியின் சிற்றரசர் உலூதரை ஆதரித்ததால் உலூதரின் சமயக் கொள்கைகளுக்குப் பேராதரவு கிட்டியது. உலூதரின் அஞ்சாமையும் அறிவாற்றலும் செருமானியச் சிற்றரசர்களின் பேராதரவும் சமயப் புரட்சியின் வெற்றிக்கு வித்திட்டன; இவ்வியக்கம் வடக்குச் செருமனியிலும் மத்திய செருமனியிலும் வேகமாகப் பரவியது.

தேசியத்தில் பற்றுக்கொண்ட செருமானியப் பேரரசர் சார்லசை அயலாராகக் கருதினர். அதே காரணத்தால் போப்பின் ஆதிக்கமும் வெறுக்கப்பட்டது. இத்தேசிய உணர்ச்சியே இவ்வியக்கம் வெற்றி பெறக் காரணமாக அமைந்தது. அடுத்து, சூழ்நிலை சந்தர்ப்பம் காரணமாகப் பேரரசர் ஐந்தாம் சார்லசு அடுத்த பத்தாண்டுகளுக்குத் தம் கவனத்தைச் செருமனியின்மீது திருப்ப முடியவில்லை. அத்தகைய சூழ்நிலை உலூதரின் இயக்கம் நன்கு வளரத் துணை புரிந்தது. திருச்சபையின் நிலங்களையும் சொத்துகளையும் கைப்பற்றிக்கொள்ள வேண்டுமென்று எண்ணிய அரசர்களும் பிரபுக்களும் உலூதரின் சமயச் சீர்திருத்த இயக்கத்திற்கு ஆதரவு தந்தனர்.

சுபியரில் கி.பி. 1526-இல் கூடிய தயட்சபை (Diet of Speyer) ஓம்சு சபையில் உலூதரின் மீது எடுக்கப்பட்ட முடிவை நிறைவேற்ற முயன்றது. செருமானியச் சிற்றரசர்கள் எதிர்ப்புத் தெரிவித்ததால் அது இயலாது போயிற்று. மீண்டும் கி.பி. 1529-இல் அங்குக் கூடிய தயட்சபை உலூதரின் சமயத்திற்கு அளித்த சலுகைகளை நீக்கம் செய்ததுடன் உலூதரையும் அவர் ஆதரவாளர்களையும் சமயத் துரோகிகளாகக் கருத வேண்டுமென்றும் அறிவித்தது. சீர்திருத்தக் கிறித்தவ அரசுகளில் கத்தோலிக்க வழிபாட்டு முறையும் அனுமதிக்கப்படல் வேண்டுமென்று இச்சபை முடிவுசெய்தது. சாக்சனி சிற்றரசரும் வேறுசில சிற்றரசர்களும் இதனை எதிர்த்துக் கண்டித்துத் தீர்மானம் நிறைவேற்றினர். இத்தரு

ணத்திலிருந்துதான் இச்சமயச் சீர்திருத்தவாதிகள் சீர்திருத்தக் கிறித்தவர்கள் என அழைக்கப்பட்டனர்.

ஐந்தாம் சார்லசு கி.பி. 1530-இல் மீண்டும் தயட்சபையை ஆக்சுபர்கில் கூட்டி, இரு தரப்பினருக்குமிடையே சமரசம் ஏற்படுத்த முயன்றும் பலனளிக்கவில்லை. எனவே, பேரரசர் சீர்திருத்தக் கிறித்தவர்கள் ஆறு மாத காலத்திற்குள் தம் சமயக் கொள்கைகளைக் கைவிடாவிட்டால் கட்டாயமாக எல்லோரும் கத்தோலிக்கச் சமயத்தில் சேர்க்கப்படுவர் என்றும் எச்சரித்தார். சீர்திருத்தக் கிறித்தவச் சிற்றரசர்களோ கி.பி. 1531-இல் இசுமால்கால் டென் என்னும் இடத்தில் கூடித் தமக்குள் கூட்டணியை (League of Schmalkalden) நிறுவிப் போரக்குத் தயாராயினர். பிரான்சுடனும் துருக்கியுடனும் போரில் ஈடுபட்டிருந்த பேரரசர் செருமனியுடன் போரிடத் தயாராக இல்லை. எனவே, சமரச உடன்பாடு செய்துகொண்டார்.

பகைவர்களை கி.பி. 1545-இல் வெற்றிகண்ட பேரரசர் மீண்டும் சீர்திருத்தக் கிறித்தவர்களை ஒடுக்க முயன்றார். இரு தரப்பினருக்குமிடையே கி.பி. 1546-இல் போர் மூண்டது. போர் மூன்றுமூன்று உலூதர் இறந்தார். இசுமால்கால் டென் போரில் சாக்சனி சிற்றரசர் தோற்றார். மற்றச் சீர்திருத்தக் கிறித்தவச் சிற்றரசர்களும் பேரரசருக்குப் பணிந்தனர். ஆயினும் கத்தோலிக்கச் சீர்திருத்தக் கிறித்தவச் சிற்றரசர்கள் தம் சமயக் கொள்கைகளை விட்டுக் கொடுக்கத் தயாராக இல்லை. இறுதியாகச் சார்லசு சார்பில் ஆசுத்திரியாவை ஆண்டுவந்த அவர் தம்பி பெர்டினாண்டு கி.பி. 1555-இல் செருமானியச் சிற்றரசர்களை ஆக்சுபர்கு நகரில் கூட்டி 'ஆக்சுபர்கு உடன்பாடு' (The Peace of Augsburg) காண்பதில் வெற்றி கண்டார். இவ்வுடன்படிக்கையின் மூலம் சமயச் சிக்கலுக்கு அப்போதைக்குத் தீர்வு ஒன்று காணப்பட்டது.

வடக்கு, மத்திய செருமனியில் வெற்றிகண்ட உலூதரின் சமய இயக்கம் மிகவிரைவில் நாட்வே, சுவீடன், தென்மார்க்கு (Denmark) முதலான நாடுகளிலும் பரவியது. திருச்சபையின் கோட்பாடுகள் பற்றிய வாதங்களும், எதிர்வாதங்களும் இவ்வியக்கத்தின் முதல் கட்டமாகும். இரண்டாம் கட்டத்தில் அரசியல் சூழ்ச்சிகள் (Political Intrigues) இடம் பெற்றன. மூன்றாம் கட்டத்தில் அவை சமயப் போர்களாக மாறின. இவ்வாறு செருமனியில் தோன்றிய சமயச் சீர்திருத்த இயக்கம் மூன்று கட்டங்களாக நடைபெற்றது.

சுவீட்சர்லாந்து நாட்டில் சமயச் சீர்திருத்தம் ஏற்படக் காரணமாக இருந்தவர் உல்ரிச் சுவிங்கிலி

(Ulrich Zwingli, கி.பி. 1484-1531) ஆவர். இவர் இலத்தீன் இலக்கியங்களிலும் கிறித்துவ சமயக் கோட்பாடுகளிலும் சிறந்த தேர்ச்சி பெற்றிருந்தார். திருச்சபையின் ஊழல்களை இவர் அடிக்கடி கண்டித்து வந்தார். கி.பி. 1518-இல் சூரிச்சு (Zurich) நகரத் திருக்கோயிலில் குருவாகப் பணியாற்றியபோது போப் பாண்டவரின் ஆதிக்கத்தைக் கண்டித்ததுடன் உண்மைக் கிறித்தவர்களுக்கு வழிகாட்டி விவிலியமே (Bible) ஒழியத் திருச்சபை அன்று என்னும் கருத்தை வலியுறுத்தினார். நாளடைவில் அவர் கிறித்தவ சமயக் கோட்பாடுகளையும் பழக்கவழக்கங்களையும் நம்பிக்கைகளையும் சாடினார்.

உலூதரின் சமயக் கருத்துகளைக் காட்டிலும் தீவிரக் கருத்துக் கொண்ட இவர் திருச்சபை நிருவாகம் மக்களாட்சி அடிப்படையில் அமையவேண்டுமெனக் கருதினார். செருமனியில் திருச்சபை நிருவாகம் சிற்றரசர் வசமிருந்ததை இவர் ஆதரிக்கவில்லை. பகுத்தறிவின் அடிப்படையிலான சுவிங்கிலியின் சமயக் கருத்துகள் சூரிச்சுக் காண்டனில் மிக விரைவாகப் பரவின. இவர் கி.பி. 1525-இல் மக்கள் ஆதரவுடன் போப்பாண்டவருடன் இருந்த தொடர்பை அறுத்துக்கொண்டு சீர்திருத்தப்பட்ட சுதந்திரத் திருச்சபையை நிறுவினார். சுவிங்கிலியின் சமயத்திற்கும் உலூதரின் சமயத்திற்கும் இடையில் சமரசத்தை ஏற்படுத்தும் முயற்சியில் சிற்றரசர் பிலிப்பு தோல்வி கண்டார். சுவிங்கிலியின் சமயம் சுவிட்சர்லாந்தின் ஐந்து மாநிலங்கள் (Forest Cantons) நீங்கலாக மற்றப் பகுதிகளில் விரைவாகப் பரவியது. இவர் கி.பி. 1531-இல் காப்பெல் என்ற இடத்தில் ஐந்து மாநிலங்களுடன் நடைபெற்ற போரில் தோல்வி கண்டதுடன் கொல்லப்பட்டார். காப்பெல் உடன்பாட்டின்படி (Peace of Kappel) தமது சமயத்தைத் தேர்ந்தெடுக்கும் உரிமை ஒவ்வொரு மாநிலத்திற்கும் உண்டு என்பது முடிவாயிற்று.

சுவிங்கிலியின் இறப்பிற்குப் பின்னர்ச் சாண்கால்வின் (John Calvin கி.பி. 1509-1564) என்னும் பிரெஞ்சுக்காரர் சுவிட்சர்லாந்தில் சமயத்துறையில் பல சீர்திருத்தக் கருத்துகளை மக்களிடையே பரப்பினார். இவர் கத்தோலிக்கச் சமயத்தினின்று கி.பி. 1529-இல் விலகிச் சீர்திருத்த இயக்கத்தில் சேர்ந்தார். கத்தோலிக்கச் சமயத்திலிருந்து ஒரு தூய கிறித்துவ சமயத்தை நிறுவ ஆண்டவனே இவருக்கு ஆணையிட்டதாக இவர் கருதினார். பிரான்சை விட்டுச் சுவிட்சர்லாந்திலுள்ள பேசல் (Basel) நகரில் குடியேறிய இவர் 'தமது சமயச் சீர்திருத்தக் கருத்துகளை கி.பி. 1536-இல் 'கிறித்துவ சமயத்தின் நிறுவனங்கள்' (The Institutes of the Christian Religion)

என்னும் நூலின் வாயிலாக வெளியிட்டார். கால்வினிய சமயத்தின் அடிப்படைக் கோட்பாடுகள் இந்நூலின்கண் விளக்கப்பட்டுள்ளன. தம் அயரா உழைப்பின் பயனாக கி.பி. 1536-இல் செனீவா நகரில் தம் சீர்திருத்தக் கருத்துகளின் அடிப்படையில் ஒரு புதிய திருச்சபை அமைப்பை நிறுவினார். இவரது தலைமையில் செனீவா நகரம் சீர்திருத்தக் கிறித்தவ சமயக் கருத்துகளின் புகழ்பெற்ற மையமாகத் திகழ்ந்தது. தூய வாழ்வை வலியுறுத்திய கால்வின் அதனைச் செயற்படுத்துவதில் அரசிற்கும் பங்குண்டு என்று நம்பினார். எனவே, செனீவாவில் திருக்கோயில் மன்ற (Consi story) மதகுருமார்களும் மதகுருமார் அல்லாதாரும் இணைந்த அமைப்பு ஒன்றினை நிறுவி, மக்களின் அன்றாட வாழ்வைக் கண்காணிக்கும் பொறுப்பினை இவ்வமைப்பிடம் ஒப்படைத்தார். ஒழுக்க நெறியினின்றும் தவறியவர்கள் தண்டிக்கப்பட்டனர். நன்னடத்தையும் நல்லொழுக்கமும் கைக்கொண்டு சிற்றின்ப ஆசையை விட்டு மனிதன் எளிய, தூய அறநெறி வாழ்க்கையை மேற்கொள்ள வேண்டுமென்பதே கால்வினியத்தின் குறிக்கோளாகும். மத்திய வகுப்பினரின் ஆதரவைப் பெற்று ஐரோப்பாவில் சீர்திருத்தக் கிறித்தவ இயக்கம் ஒரு மக்கள் இயக்கமாகச் செயற்படக் கால்வினியம் காரணமாக அமைந்ததென்றால் மிகையாகாது.

கால்வினின் கோட்பாடுகள் சுவிட்சர்லாந்தில் மட்டுமன்றிச் செருமனி, நெதர்லாந்து, பிரான்சு, இங்கிலாந்து, இசுகாட்லாந்து முதலான கடல்கடந்த நாடுகளிலும் பரவின. கால்வினியத்தைப் பின்பற்றியவர்கள் இங்கிலாந்து, இசுகாட்லாந்து நாடுகளில் 'பிரெசுபிடீரியன்கள்' (Presbyterians) எனவும் பிரான்சில் 'யூகனட்டுகள்' (Huguenots) எனவும் அழைக்கப்பட்டனர்.

பிரான்சு நாட்டில் சமயச் சீர்திருத்த இயக்கம் அரசியலோடு நெருங்கிய தொடர்பு கொண்டிருந்தது. அரசர்கள் சமயத்தின் பெயரால் போர்கள் நிகழ்த்தினர். பிரான்சின் திருச்சபைகள் மன்னரின் ஆதிக்கத்திற்கு உட்பட்டிருந்தன. பிரான்சு அரசரின் ஆதிக்க வளர்ச்சிக்கு கி.பி. 1516-இல் நிகழ்ந்த உடன்பாடு (Concordat) அடிப்படையாக விளங்கியது. பிரான்சு நாட்டில் இவ்வியக்கம் ஐந்து கட்டங்களைக் கொண்டிருந்தது. முதல் கட்டத்தில் (கி.பி. 1500-1525) இவ்வியக்கம் அரசரின் ஆதரவுடன் தடைகள் எதுவுமின்றி வளர்ந்தது. இரண்டாம் கட்டத்தில் (கி.பி. 1525-1559) இவ்வியக்கத்தை நசுக்க முயற்சிகள் மேற்கொள்ளப்பட்டபோதிலும் கால்வினின் கோட்பாடுகளை ஏற்றுக்கொண்டு இவ்வியக்கம் வீறுநடை போட்டது.

மூன்றாம் கட்டத்தில் (கி.பி. 1559-1572) யூகனட்டுகள் என்றழைக்கப்பட்ட பிரான்சின் சீர்திருத்தக் கிறித்தவர் வலிமை பெற்றதோர் அரசியல் சக்தியாக விளங்கினர். நான்காம் கட்டத்தில் (கி.பி. 1572-1589) சீர்திருத்தக் கிறித்தவர் பிரான்சு நாட்டில் கைசு, போர்பன் (Guises and Bourbon) என்ற இரு அரச குடும்பத்தினரிடையே நிகழ்ந்த போருடன் நெருங்கிய தொடர்பு கொண்டிருந்தனர். இறுதிக்கட்டத்தில் (கி.பி. 1589-1598) பிரான்சின் சீர்திருத்தக் கிறித்தவர் இயக்கம் சட்ட முறையிலமைந்த அங்கீகாரத்தைப் பெற்றது.

பிரான்சில் சமயச் சீர்திருத்தக் கருத்துகளைப் போதித்த பெருமை சாக்கூசு லாபேவரைச் (Jacques Lafever) சாரும். காலப்போக்கில் உலூதரின் கோட்பாடுகளும் பிரான்சில் தோன்றின. பிரான்சு மன்னர் முதலாம் பிரான்சிசு சமயச் சீர்திருத்தம் வளர ஆதரவு தந்தார். பின்னர்ப் பிரான்சில் கால்வினியம் பெருஞ் செல்வாக்கு பெற்றது. இரண்டாம் என்றி (Henry II, கி.பி. 1547-1559) சீர்திருத்தக் கிறித்தவரைத் தீவிரமாக ஒடுக்கினார். இருப்பினும் கால்வின் சமயம் வளர்ந்தது.

சமயப் பூசல்களின் காரணமாக கி.பி. 1562 முதல் 1598 வரை பிரான்சில் சமயப்போர்கள் கடுமையாக நடைபெற்றன. சில பகுதிகளில் சீர்திருத்தக் கிறித்தவர்களும் சில பகுதிகளில் கத்தோலிக்கர்களும் இரக்கமின்றிக் கொல்லப்பட்டனர். இறுதியாக கி.பி. 1598-இல் வெளியிடப்பட்ட நான்டெசு ஆணைகள் (Edict of Nantes) சீர்திருத்தக் கிறித்தவர்களுக்குப் பொதுத்துறை, அரசியல், சமய உரிமைகளை அளித்தன. அதன்மூலம் சமயப் பூசல்களுக்கு ஒரு தீர்வு காணப்பட்டது.

இங்கிலாந்தில் தோன்றிய சமயச் சீர்திருத்த இயக்கம் ஐரோப்பாவில் தோன்றிய இயக்கத்திற்கு மாறுபட்டதாகும். இங்கு ஏற்பட்ட இயக்கம் ஐரோப்பிய நாடுகளைப் போன்று புரட்சியுடையதாக இல்லாமல் சீரான, படிப்படியான அடிப்படையில் இருந்தது. இங்கு இவ்வியக்கம் சமயச் சார்புடையதாக இல்லாமல் அரசியல் சார்புடையதாகவே காணப்பட்டது. சமயவாதிகளின் தலையீட்டின்றி அரசர்களே இவ்வியக்கத்தை நடத்தினர். அரசரது நோக்கம் போப்பின் அளவு கடந்த அதிகாரத்தை ஒடுக்குவதே தவிர்ச் சமயத்துறையில் மாற்றங்களை ஏற்படுத்தவேண்டும் என்பதன்று.

இங்கிலாந்தில் கி.பி. 1521-ஆம் ஆண்டு முதலே உலூதரின் சமயக் கோட்பாடுகள் பரவத் தொடங்கின. இவை ஆக்கபோர்டு, கேம்பிரிட்சு, இலண்டன்

முதலான நகரங்களில் அறிஞர்களால் விவாதிக்கப்பட்டன. மேலும் திருச்சபையில் உடனடியான சீர்திருத்தங்கள் தேவை என்று கத்தோலிக்கத் திருச்சபையைச் சேர்ந்தவர்களே கருதினர். இத்தருணத்தில் கோலே (Colet), மூர் (More) போன்ற மனிதாபிமானவாதிகள் சீர்திருத்தத்தின் தேவையை வலியுறுத்தினர். எராசுமசு போன்றோரின் முற்போக்குக் கருத்துகளும் இங்கிலாந்தில் வரவேற்கப்பட்டன. இங்கிலாந்தில் தேசிய உணர்வு வலுவடைந்து கொண்டிருந்த நேரத்தில் அரசன் போப்பின் ஆதிக்கத்தை உதறித்தள்ள எண்ணியதும் இயல்பானதுதான். குறிப்பாக அதிலும் சிறப்பாக, அரசர் எட்டாம் என்றி தமது மேலாண்மைக்குத் தடையாக இருந்த திருச்சபையை ஒடுக்குவதில் முனைந்தார். இவ்வாறு எட்டாம் என்றி, திருச்சபையை அரசின் மேலாண்மையின்கீழ்க் கொண்டுவர மேற்கொண்ட முயற்சிகளின் விளைவுதான் சமயச் சீர்திருத்த இயக்கம் என்று சொல்லப்படுகிறது.

எட்டாம் என்றி தம் முதல் மனைவியை நீக்கி விட்டு மறுமணம் புரியப் போப்பு அனுமதி வழங்குவதில் காலம் தாழ்த்தியதால் கி.பி. 1529 முதல் 1536 முடிய, சமயச் சீர்திருத்தப் பாராளுமன்றத்தின் மூலம் போப்பின் ஆதிக்கத்தையும் தலையீட்டையும் ஒழிக்கும்வகையில் அரசர் பல சட்டங்களை இயற்றினார். இங்கிலாந்து மன்னரே இங்கிலாந்து திருச்சபையின் தலைவர் என கி.பி. 1534-இல் இயற்றப்பட்ட ஆதிக்கச் சட்டம் (Act of Supremacy) அறிவித்தது. மடாலயங்களை மூடும் சட்டம் கி.பி. 1536-இல் நிறைவேறியது. ஆறாம் எட்வர்டு மன்னரின் ஆட்சியில் (கி.பி. 1547-1553) உலூதர், கால்வின் சமயக் கருத்துகள் பரப்பப்பட்டன. இங்கிலாந்துத் திருச்சபையின் கோட்பாடுகள் சீர்திருத்தக் கிறித்தவச் சமயக் கோட்பாடுகளுடன் ஒத்திருக்கும் வகையில் மாற்றியமைக்கப்பட்டன. வழிபாட்டுச் சட்டம் கி.பி. 1549-இல் (Act of Uniformity-1549) இயற்றப்பட்டது.

மேரி அரசியின் காலத்தில் (கி.பி. 1553-1558) மீண்டும் கத்தோலிக்கச் சமயத்திற்குப் புத்துயிர் அளிக்கப்பட்டது. அதனை மக்கள் விரும்பவில்லை. மேரியை அடுத்து ஆட்சிக்கு வந்த முதலாம் எலிசபெத்து (கி.பி. 1558-1603) சமரசக் கொள்கை உடையவர். இவரது காலத்தில் சீர்திருத்தக் கொள்கைகளைவிடத் தீவிரமான கால்வினியக் கொள்கைகளைப் பின்பற்ற விழைந்தனர். இவர்களே 'தூய்மையாளர்கள்' (Puritans) எனப்பட்டனர்.

இங்கிலாந்தின் திருச்சபை கி.பி. 16-ஆம் நூற்றாண்டில் போப்பாண்டவரின் ஆதிக்கத்திலிருந்து

விடுபட்டு ஒரு தேசிய திருச்சபையாகத் தனித்தியங்கும் நிலையைப் பெற்றது. இந்தச் சீர்திருத்தப்பட்ட கிறித்துவ சமயமே 'ஆங்கிலிகள் சமயம்' (Anglicanism) எனவும், அரசின் ஆதிக்கத்திலிருந்த திருச்சபை 'ஆங்கிலிகள் திருச்சபை' (Anglican Church) எனவும் சொல்லப்பட்டது.

சமயச் சீர்திருத்த இயக்கத்தின் விளைவுகள் 1) கத்தோலிக்கச் சமயம் பிளவுபட்டது. பல சமயப் பிரிவுகள் தோன்றிச் சமய வெறியும் சமயப் போர்களும் ஏற்பட்டன. கத்தோலிக்கரும் சீர்திருத்தக் கிறித்தவர்களும் ஒருவரையொருவர் ஒடுக்கும் பணியில் முனைந்து செயற்பட்டனர். இவற்றால் ஐரோப்பாவின் அமைதி கெட்டது. 2) இருசமயத்தினரும் அற நெறியின் அடிப்படையில் தங்கள் வாழ்வைத் தூய்மை ஆக்கிக்கொண்டதுடன் மக்களிடையே ஒழுக்க நெறிகளை வலியுறுத்தினர். 3) இரு பிரிவினரும் எதிரிகளுடன் வாதம் செய்யக் சமயக் கல்வி அறிவும் தனிப்பயிற்சியும் வாதத் திறமையும் பெற வேண்டிய தாயிற்று. எனவே, பல கல்விக்கூடங்களையும் பயிற்சிக்கூடங்களையும் நிறுவினர். 4) மன்னர்களின் அதிகாரங்கள் உச்சநிலையை அடைந்தன. 5) திருச்சபை அரசனது அதிகாரத்திற்குட்பட்டதால் திருச்சபை சார்ந்த கல்வி, அற நிலையங்களும் அரசனது பொறுப்பில் விடப்பட்டன. 6) ஐரோப்பாவில் முதலாளித்துவத்தின் வளர்ச்சி விரிவுபடுத்தப்படச் சீர்திருத்தக் கிறித்தவ சமயத்தின் எழுச்சி குறிப்பாக, கால்வினியம் காரணமாக இருந்ததாகச் சிலர் கருதுகின்றனர். 7) சமயக் காழ்ப்புணர்ச்சியின் விளைவாக உயிர்ச் சேதமும் பொருட்சேதமும் சில நாடுகளில் ஏற்பட்டன. ம.இ.

சமயச் சீர்திருத்த மறுப்பு இயக்கம்:

கத்தோலிக்கச் சமயத்தின் சீர்கேடுகளைக் களைந்து அதனைச் சீர்படுத்தும் பணியில் கி.பி 16-ஆம் நூற்றாண்டின் பிற்பகுதியில் கத்தோலிக்கச் சமயத்தவர்களே ஈடுபட்டனர். இம்முயற்சியே சமயச் சீர்திருத்த மறுப்பு இயக்கம் (Counter Reformation) எனவும், கத்தோலிக்க மதச் சீர்திருத்த இயக்கம் எனவும் சொல்லப்படுகிறது. வளர்ந்துவரும் சீர்திருத்தக் கிறித்தவ (Protestant) இயக்கத்தை ஒடுக்குவதும், கத்தோலிக்கச் சமயத்தில் காணப்படும் குறைபாடுகள், ஊழல்கள் ஆகியவற்றைக் களைந்து, அதனை வலுப்படுத்துவதும் இவ்வியக்கத்தின் நோக்கங்களாகும். செருமனியின் பெரும்பகுதி கத்தோலிக்கச் சமயத்திலிருந்து பிரிந்து விட்டது. இங்கிலாந்தும் கத்தோலிக்கத் திருச்சபையுடனான தனது உறவைத் துண்டித்துக் கொண்டது. பிரான்சு, ஆலந்து, தென் மார்க்கு (Denmark), நார்வே, சுவீடன் முதலான

நாடுகளில் சீர்திருத்தக் கிறித்தவ சமயக் கருத்துகள் மிக வேகமாகப் பரவிக் கொண்டிருந்தன. இத்தகைய சூழ்நிலையில்தான் கத்தோலிக்கச் சமயத்தை மீண்டும் புனிதப்படுத்த வேண்டும், சீர்திருத்த வேண்டும் என்னும் உணர்வு ஏற்பட்டது. இவ்வியக்கத்தின் விடிவெள்ளியாகத் திகழ்ந்தவர் இக்னேசியசு லயோலா (Ignatius Loyola கி.பி. 1491-1556) ஆவார்.

சீர்திருத்தம் மேற்கொள்ளத் துணைபுரிந்த அமைப்புகள்: அ. இயேசு சபை: கத்தோலிக்கத் திருச்சபையைச் சீராக்கும் முயற்சிகள் இசுபெயினில் (Spain) பெர்டினாண்டு இசுபெல்லா ஆட்சியிலேயே தொடங்கியது எனலாம். உரோம்நகரத்துச் சமய குருமார் சிலரால் கி.பி. 16-ஆம் நூற்றாண்டின் தொடக்கத்தில் தொடங்கப்பட்ட 'தீட்டைன் சங்கம்' (Theatine Order) இப்பணியில் அயராது பாடுபட்டது. இத்தூய பணியில் 'காபுசின்' சங்கமும் (Capuchins) ஈடுபட்டது. மேற்கூறப்பட்ட சங்கங்களைக் காட்டிலும் புகழ்பெற்றதும் வலிமை வாய்ந்ததும் 'இயேசு சபையே' (Society of Jesus) ஆகும். இதனை நிறுவியவர் இக்னேசியசு லயோலா ஆவார். இச்சங்கத்தைச் சேர்ந்தவர்கள் செசட்டுகள் (Jesuits) எனப்பட்டனர். முன்னாள் இராணுவ வீரரான லயோலா கத்தோலிக்கத் திருச்சபையில் பேராள்வம் கொண்டோரை ஒன்றுபடுத்தி, கி.பி. 1533-இல் இயேசு சபையைத் தொடங்கினார். போப்பாண்டவர் மூன்றாம் பால் கி.பி. 1540-இல் இதனை ஏற்றுக் கொண்டார். இராணுவ அமைப்பினை ஒத்த இச்சபையின் தலைவர்தளபதி (General) எனப்பட்டார். இதன் தலைமையகம் உரோம் நகரமாகும். ஏழ்மை, துறவு, பணிவு, போப்பாண்டவருக்கு உண்மையுடன் (விகவாசம்) நடந்துகொள்ளுதல் ஆகிய விரதங்கள் இச்சபையினரால் மேற்கொள்ளப்பட்டன. திருச்சபையின் தொண்டு ஒன்றினையே தமது தலையாய கடமையாகக் கொண்டு அரும்பணியாற்றிய இவர்கள், மூன்று துறைகளில் தமது முழுக்கவனத்தையும் செலுத்தினர். அவை முறையே 1. சமயக்கொள்கையைப் பரப்பல், 2. மக்களின் ஆன்மிக வழிகாட்டிகளாக அமைதல், 3. கல்விப்பணி ஆகியன ஆகும். இவர்களது கொள்கைப் பரப்புப் பலத்தால்தான் கத்தோலிக்கம் மறுமலர்ச்சி பெற்றது என்பது இங்கு நினைவுகூரத்தக்கது. இவர்களது கல்விப் பணியின் விளைவாகப் பல நல்ல தரமான கல்விக் கூடங்கள் உருவாயின. திரெண்ட்டு அவையும் (Council of Trent, கி.பி. 1545-65) ஆயர்கள், பேராயர்கள் மற்றும் சமயப் பெரியார்கள் அடங்கிய திருச்சபை பொதுக்குழுவும் அவ்வப்போது பல சமயச் சிக்கல்களைத் தீர்க்கக் கூட்டப்பட்டன. போப்பாண்டவர் மூன்றாம் பால் என்பவரால் கி.பி. 1542-இல் திரெண்ட்டு நகரில்

கூட்டப்பட்ட திருச்சபையின் பொதுக்குழு, கி.பி. 1562 வரையில் பெரிதாக ஒன்றும் சாதித்து விடவில்லை. இச்சபை கி.பி. 1562க்குப்பின் பல சாதனைகளைப் புரிந்தது. பாதிர்களின் வாழ்க்கை முறை ஒழுங்கு படுத்தப்பட்டதும், பாதிர்களுக்குச் சமயப் பள்ளிகள் தொடங்கப்பட்டதும், பாவமன்னிப்புச் சீட்டு விற்றல் தடை செய்யப்பட்டதும் இங்குக் குறிப்பிடத்தக்கதாகும். விவிலிய நூலுக்கு (Bible) விளக்கம் தரும் தனியதிசாரம் திருச்சபைக்கு வழங்கப்பட்டதும், தெய்வ நம்பிக்கையால் தான் ஒருவன் வீடுபெற்றை அடையமுடியும் (Doctrine of Justification by faith) என்ற சீர்திருத்தக் கிறித்தவ சமயக் கொள்கை மறுக்கப்பட்டதும், 'ஏழு புனித சடங்குகளின்' (Seven Sacraments) முக்கியத்துவம் வலியுறுத்தப்பட்டதும் இச்சபை நிகழ்த்திய பிற சாதனைகள் ஆகும். கத்தோலிக்கச் சமயம் வலிமைப்படுத்தப்பட்டது.

ஆ. சமயத்துறை சார்ந்த தண்ட உயர்முறை மன்றம் (Inquisition) என்னும் சிறப்பு மன்றம் சமயத்துரோகச் செயல்களை ஒடுக்கும் பணியில் முனைந்து செயற்பட்டது. போப்பாண்டவர் மூன்றாம் பால், கி.பி. 1542-இல் இசுபானிய தண்ட உயர்நீதிமன்றத்தைப் போன்றதோர் மன்றத்தை நிறுவினார். ஐரோப்பிய வரலாற்றில் இம்மன்றம் போப்பின் தண்ட உயர்முறைமன்றம் (Papal Inquisition) எனப்பட்டது. தொடக்கத்தில் ஆறு குருமார்களைக் கொண்டு, உரோம் நகரில் நிறுவப்பட்ட இம்மன்றம், மதத்துரோகக் குற்றங்கள் அனைத்தையும் விசாரித்துத் தண்டிக்கும் உரிமையைப் பெற்றிருந்தது. சமயத்துரோகிகள் என்று மெய்ப்பிக்கப்பட்டவர்களுக்குக் கடுமையான தண்டனைகள் வழங்கப்பட்டன. இத்தாலியில் இம்மன்றம் செல்வாக்குப் பெற்றிருந்தது.

இ. தடைசெய்யப்பட்ட நூல் பட்டியல் (Index): கத்தோலிக்கச் சமயக் கருத்துக்கு விரோதமான கருத்துகளைத் தாங்கிய நூல்கள் பட்டியலிடப்பட்டு, அவை தடைசெய்யப்பட்டன. திரெண்டிடு சபையின் ஆணைக்கிணங்கப் போப்பாண்டவர் இதற்கென்று தனிக் குழுவை நியமித்தார். இத்தாலி முதலான நாடுகளில் இது தீவிரமான முறையில் செயற்படுத்தப்பட்டது.

மேற்கூறப்பட்ட முறைகளினால் சீர்திருத்தக் கிறித்தவ சமயம் ஒடுக்கப்படவும், கத்தோலிக்கத் திருச்சபை வலிவு பெறவும் முயற்சிகள் மேற்கொள்ளப்பட்டன.

சமயச் சீர்திருத்த மறுப்பு இயக்கத்தின் விளைவுகள்:

1. கத்தோலிக்கத் திருச்சபை குறைபாடுகள்

நீக்கப்பட்டு வலுப்படுத்தப்பட்டது. திருச்சபையின் அதிகாரம் மீண்டும் நிலைநாட்டப்பட்டது.

2. போப்பாண்டவரின் அதிகாரம் வலுப்பெற்றது. சமயக் கோட்பாடுகளுக்கு விளக்கம் தரும் அதிகாரம் போப்பாண்டவருக்கு வழங்கப்பட்டது. அவர் திருச்சபையின் மீது முழுமையான அதிகாரம் செலுத்தினார்.

3. செக்ட்டுகளின் அமைப்புகள் தோன்றியதால், அறிவு வளர்ச்சிக்கு முக்கிய இடம் தரப்பட்டது.

4. கத்தோலிக்கத் திருச்சபை புத்துணர்வு பெற்றது. போப்பாண்டவர்களும் உல்லாச வாழ்வினை விடுத்துத் திருச்சபையைச் சீர்படுத்துவதில் பேரார்வம் காட்டினர். சமயத்துறை சார்ந்த தண்ட உயர்முறை மன்றத்துடன், செக்ட்டுகளும் போப்பாண்டவர்களது அதிகாரம் வலுப்பெற உதவினர்.

சமயச் சீர்திருத்த மறுப்பு இயக்கத்தின் விளைவுகளுள் மேற்கூறப்பட்டவை முக்கிய இடம் பெறுகின்றன.

கத்தோலிக்கச் சமய வரலாற்றில் இயேசு சபையினரால் மேற்கொள்ளப்பட்ட இக்கத்தோலிக்கச் சீர்திருத்த இயக்கம் சிறப்பானதோர் இடத்தைப் பெற்றுள்ளது. இவ்வியக்கம் ஏற்படாது போயிருக்குமேயானால் உலகில் கத்தோலிக்கச் சமயம் இன்று செல்வாக்குடன் திகழமுடியாது. ம.இ.

துணை நூல்கள்:

Mahajan, V.D., History of Europe, Chand Publication, New Delhi, 1980.

சமய தத்துவம்: மனிதன் அறிவு பெறத் தொடங்கியவுடன் சமய உணர்வு அவனிடம் ஏற்படத் தொடங்கியது. மனிதனுக்கப்பாற்பட்ட ஒரு சக்தி இயங்குவதை மனிதன் அனுபவத்தில் கண்டறிந்தான். சமயம், உண்மையே கடவுள் என்ற கொள்கையை வலியுறுத்துகிறது. மேலும் எல்லாச் சமயத்தினரும் அன்பே கடவுள் என்றும் கூறுகின்றனர். மனிதர் ஒருவருக்கொருவர் அன்பு செலுத்த வேண்டும் என்றும், தீமை செய்தோருக்கும் நன்மை செய்யவேண்டும் என்றும் சமய தத்துவம் குறிப்பிடுகின்றது.

சமயத்தைப் பற்றிக் கூறுகின்றவர்கள் சிலர் அறிவுப் பகுதியையும், வேறு சிலர் செயற்பகுதியையும் மற்றும் சிலர் உணர்வுப் பகுதியையும் குறிப்பிடு

வார்கள். இம் மூன்றும் ஒன்றாக இணையும்போது தான் முழுமையான சமயம் தோன்றுகிறது.

கடவுள் என்ற உயர்ந்த பொருளை வணங்குவதில் பன்மைக் கொள்கையும் ஒருமைக் கொள்கையும் சமயங்களில் இடம் பெறுகின்றன. சமயப்போக்கு, அறிவுநிலை, உணர்வுநிலை, இயற்றிநிலை ஆகிய மூன்றுடனும் இணைந்திருக்கின்றது. குறையற்ற சீவான்மாவாகிய மனிதன் நிறைவான பரமான் மாவுடன் தொடர்பு கொண்டிருக்கிறான். மேலும், சமயமும் ஒழுக்க நிலையும் தொடர்பு கொண்டிருக்கின்றன. சமயத்தில் நம்பிக்கையுடன் இருப்பவன் ஒழுக்கத்திலும் நம்பிக்கை உடையவனாகிறான். ஆகையினால், ஓர் ஒழுங்கான வாழ்க்கைக்குச் சமயம் தேவைப்படுகிறது.

மனிதன் சமயத்தில் நம்பிக்கை வைத்துச் சமயக் கொள்கைகளைக் கடைப்பிடித்து மன அமைதியுடனும் மன மகிழ்ச்சியுடனும் வாழ்கிறான். எல்லாம் இறைவன் செயல் என்று நினைத்துக் கொண்டு, ஏமாற்றங்களையும் துன்பங்களையும் தாங்கிக் கொள்கின்ற மன ஆற்றல் சமயத்தின்மூலம் ஏற்படுகிறது. ஆகையால் சமய நம்பிக்கையுள்ளவன் கவலைப்படாமல் வாழ்க்கையை நடத்த முயல்கிறான். இரா.கோ.

துணை நூல்கள்:

Pushendra Kumar Sharma, Hindu Religion and Ethics, Asian Publication Services, New Delhi, 1979.

Suda, J.P. Religions in India, A Study of their essential unity, Sterling Publishers Pvt, Ltd., New Delhi, 1978.

சமயபுரம் திருச்சிராப்பள்ளி மாவட்டத்தில், திருச்சிராப்பள்ளியிலிருந்து வடக்கே 16 கி.மீ. தொலைவிலுள்ள ஊர். சமயபுரம் மாரியம்மன் கோயிலால் புகழ்பெற்றது. இவ்வூரைக் கண்ணனூர் என்று கல் வெட்டுகள் குறிப்பிடுகின்றன.

போசன மன்னன் வீர சோமேசுரன் பாண்டிய மன்னர்களிடமிருந்து நட்பை முறித்துச் சோழரின் நட்பை நாடினான். அதனால், பாண்டிய மன்னன் முதலாம் சடையவர்மன் சுந்தரபாண்டியன் (கி.பி. 1251-71) போசளர் மீது படையெடுத்துப் போசளர் ஆட்சிக்கு உட்பட்டிருந்த கண்ணனூரைச் (சமய புரத்தை) கைப்பற்றிக் கொண்டான். போசளர் களின்கீழ் இவ்வூர் மூன்றாம் இராசராச சோழன் கால முதல் இருந்து வந்தது. வடஆர்க்காடு மாவட்டம் திருப்பாற்கடலில் வரையப்பெற்றுள்ள முதலாம்

சடையவர்மனின் பதினான்காம் ஆட்சி ஆண்டுக் கல் வெட்டால் (கி.பி. 1265) இப்போர் நிசுழ்ச்சிக்குப் பிறகு கண்ணனூர் முதலாம் சுந்தர பாண்டியனின் ஆளுகைக்கு உட்பட்டிருந்தது என்பது நன்கறியக் கிடக்கிறது.

சமயபுரத்திற்குச் சற்று வடக்கே போசளீசுவரம் என்னும் சிவன்கோயில் ஒன்றுள்ளது. இக்கோயில் போசள மன்னன் சோமேசுவரனால் கி.பி. 1258-இல் தன் தாயார் கலாலதேவியார் நலன் கருதி எடுப்பிக்கப் பெற்றது. இக்கோயில் சோழர்களின் கட்டடக்கலைப் பாணியைப் பின்பற்றித் தோற்றுவிக்கப்பட்டதாகும். இச்செய்தியினைத் திருவானைக்காவல் சம்புகேசுவரர் கோயிலின் மூன்றாம் திருச்சுற்றிலுள்ள கல்வெட்டுத் தெரிவிக்கிறது. போசளர்கள் திருவரங்கத்திலுள்ள அரங்கநாதர் கோயிலின் நான்காம் திருச்சுற்றின் தென் மேற்குப்பகுதியில் வேணு கோபாலசுவாமிக்கு ஒரு கோயில் எடுப்பித்துள்ளனர். அக்கோயில் போசளர்களின் கலைப்பாணியையே கொண்டு விளங்குகிறது. இங்குள்ள மாரியம்மன் கோயில் சக்தி வழிபாட்டிற்கு மையமாகத் திகழ்கிறது.

தமிழ்நாடு அரசு தொல்பொருள் ஆய்வுத்துறை யினர் 1983,1984-ஆம் ஆண்டுகளில் சமயபுரத்தில் சோதனை அகழாய்வு நடத்தினர். அகழாய்வில் கட்டடங்களின் அழிந்த பகுதிகள், மட்கலயங்களின் பகுதிகள், கொள்ளிடத்திலிருந்து சமயபுரத்திற்குத் தண்ணீர் கொண்டு வந்ததற்கான தடயங்கள் ஆகியவை கண்டுபிடிக்கப்பட்டன. இக்கண்டுபிடிப்புகள் கி.பி. 13-ஆம் நூற்றாண்டில் போசளர்கள் சமய புரத்தில் தங்கியிருந்து ஆட்சி செலுத்தியமையை மெய்ப்பிக்கின்றன. அ.அ.

சமயம்சார் அரசு: தனது அதிகாரத்தையும் ஆற்றலையும் கடவுளுக்கே உரியதென்று ஏற்றிக் கூறுகின்ற ஓர் அரசாங்கவடிவமே சமயம்சார் அரசு அல்லது சமயம்சார் அரசாங்கம் (Theocratic State or Theocratic Government) எனப்படும். பண்டைக் காலத்தில் யூதமக்கள் அமைத்துக் கொண்டிருந்த அரசாங்க முறையைச் சமயம்சார் அரசாங்கம் என்று சோசபசு (Josephus) என்பவர் குறிப்பிட்டார்.

இயல்புகள்: இக்காலத்தில் அரசு பற்றிய கருத்தில் சமயமுறைக்குச் சிறப்பிடம் அளிக்கப்படவில்லை. பண்டைய சமூகங்களிடையே ஒரே அரசாங்க முறையையும், சட்டங்களையும் ஏற்றுக் கொள்ளுமாறு மக்களைத் தூண்டிய பல காரணிகளுள் சமயக் கருத்துகளும் ஓரளவு இடம் பெறுகின்றன. இதைவிட ஒற்றுமையை வலுவாக ஏற்படுத்தக் கூடிய பல்வேறு

காரணிகள் வரலாற்றில் இருக்கின்றன. எடுத்துக் காட்டாக, வாணிகம், தற்காப்பு, வரலாற்று மரபுகள் முதலியவற்றை அரசு உருவாவதற்கு உதவிய காரணிகளாகக் குறிப்பிடுகின்றனர். ஆனால், பண்டைக்காலச் சமூகங்கள் பலவும் சமயம்சார் அரசாங்க அமைப்பில்தான் வாழ்ந்தன. இவ்வரசாங்க முறையில் ஆட்சியாளர்கள் கடவுளுக்கே நேரடியாகப் பொறுப்புடையவர்களென்றும், இறைவனுடைய தீர்ப்பு ஒன்றுக்குத்தான் அவர்கள் உரியர் என்றும் கருதப்பட்டனர். மக்களுடைய அரசியலமைப்பை ஏதேனுமொரு தெய்வமே கட்டுப்படுத்துகிறதென்று பண்டையமக்கள் நம்பிய காரணத்தால், அச்சமூகங்களிலே தெய்வத்தின் விருப்பத்தை ஓர் அரசரோ குருமார்களோ அறிந்து மக்களுக்குச் சொல்லுதல் இயலுமென்றும் அவர்கள் கூறினர். ஓரளவு நாகரிகத்தில் முன்னேறியிருந்த கிரேக்க, உரோமானிய ஆட்சியாளரும் தெய்வமாகக் கருதப்பட்டதன் விளைவாக, அவர்களுடைய அதிகாரத்துக்குச் சட்டப்படியான ஆதாரம் அல்லது ஒப்புதல் (Legitimacy) உண்டாயிற்று. சமயம்சார் அரசாங்க முறைகள் பவுத்த இசுலாமிய, கிறித்தவ சமூகமக்களிடையேயும் நிலவின.

யூத-கிறித்தவ மரபு: பண்டைய யூதரும், கிறித்தவரும் இந்தக்கருத்தை ஏற்றுக் கொண்டிருந்த காரணத்தால், கடவுளுடைய ஆட்சியின் அளவு அல்லது எல்லை எது என்றும், எந்தெந்த அரசாங்க அமைப்புகளின் வாயிலாக இறைவன் தமதாட்சியைச் செலுத்துகிறாரென்றும், எந்தெந்த அரசியல் கொள்கைகளும் முடிபுகளும் இறைவனுடைய ஆட்சி முறைக்கு ஒத்துள்ளன என்றும் அவர்கள் தீர்மானிக்க வேண்டிய கட்டாயம் தோன்றிற்று. பைசாண்டைன் பேரரசிலிருந்த கிறித்தவத் திருச்சபையானது, தலைமையான உலகியலரசாங்க அதிகாரத்தையும் உயர்தரத் திருச்சபை அதிகாரத்தையும் இணைத்துப் பரப்பிற்று. கடவுளைப்பற்றிக் கத்தோலிக்கக் கொள்கையின்படி போப்புக்குக் கிறித்தவத் திருச்சபையின்மீதும் அரசின் மீதும் இறுதியான கட்டுப்பாட்டதிகாரம் உண்டு. இதற்கெதிராகக் கூறப்பட்ட அரசர்களின் இறை நெறிக் கோட்பாட்டின்படி (Theory of Divine Right of Kings) உலகியலரசாட்சி செலுத்துபவருடைய அதிகாரம் இறைவனிடமிருந்தே நேரடியாகப் பெறப்பட்ட ஒன்று ஆகும்.

பண்டைய எகிப்தில்: அரசர்களைக் குறிப்பிடுவதற்குப் பண்டைய எகிப்தில் வழங்கிய பெயரில் அரசு பதவியின் இரண்டு தன்மைகளான இறைத் தன்மையும், (Divinity) இணைப்புப் பணியும் (Unification) சுட்டிக்காட்டப்பட்டன. அரசர் சூரியக்

கடவுளான இரே (Re) என்பவரின் மகனெனவும், அவர் மேலை எகிப்தையும் (Upper Egypt) கீழை எகிப்தையும் (Lower Egypt) இணைத்தவர் எனவும் எப்போதும் இணைத்து வைத்திருப்பவரெனவும் கருதப்பட்டார். அவர் நீதியை நிலைநிறுத்தி மக்களுடைய வாழ்வு ஒழுங்காக நடைபெறுமாறு கட்டுப்படுத்தினார். அவரே எகிப்திலுள்ள எல்லாக் கோவில்களின் தலைமைக்குருவாகையால், அவர் எகிப்திய மக்களுக்கும் கடவுளருக்கும் தொடர்பு ஏற்படுத்துபவராக விளங்கி, கடவுளர்கள் நாட்டை வளம்பெறச் செய்து பாதுகாக்குமாறு செய்தார். ஆட்சியைக் கைப்பற்றித் தமக்கு இறைத்தன்மை இருப்பதாகக் கூறிய எவரும் அரசராகக் கருதப்பட்டார். அரசராக இருப்பவருக்கு இறைத்தன்மை இருத்தல் வேண்டும் என்று கருதப்பட்டது.

பண்டைய சீன, பவுத்த கருத்துகள்: பவுத்தர்களிடையேயும் இறைத்தன்மையும் ஆட்சி அதிகாரமும் இணைந்தவை என்ற கருத்துத் தோன்றிற்று. பண்டைய சீனப் பேரரசர் இறைவனுடைய அருளைப் பெறுதற்காக நடைபெறும் ஒரு புனிதச் சமயச் சடங்கில், அதை நடத்திவைக்கும் முக்கிய பொறுப்புடைய குருவாக மதிக்கப்பட்டார். தெய்விக அரசர் என்ற கருத்தில்தான் பண்டைய திபெத்தின் அரசராகிய தலாய் லாமா போதிசத்துவரின் மறுவடிவமாகக் கருதப்பட்டு, ஆன்மிக, உலகியலதிகாரங்களை நேரடியாகக் கையாண்டார். பண்டைய ஆரிய சமூகங்களிலெல்லாம், சமூகத்துக்கு உயர்நீதிபதியாக இருத்தல், அதைக் காப்பாற்றுதற்காகப் படைத்தளபதியாக இருத்தல், சமூக நலனுக்காகத் தெய்வங்களுக்குப் பலியிட்டுக் குருவாகப் பணிசெய்தல் ஆகிய மூன்று அதிகாரங்களும் ஒவ்வோர் ஆரிய அரசருக்கும் இருந்தது.

இசுலாம் சமயக் கருத்து: இசுலாம் சமயம் தொடக்கத்தில் சமயம்சார் அரசு என்னும் கருத்தைப்பெற்றிருந்தது. இப்பொழுதும் அத்தகைய கருத்து பல நாடுகளில் பரவியுள்ளது என்பதற்கு இசுலாமியக் குடியரசாகிய மவுரிட்டேனியா (Islamic Republic of Mauritania), இசுலாமியக் குடியரசாகிய சலூதி அரேபியா (Islamic Republic of Saudi Arabia), இசுலாமியக் குடியரசாகிய இரான் (Iran) முதலியவற்றைச் சான்றாகக் கூறலாம். தீர்க்க தரிசியாகிய முகம்மது நபியின் இறைக் கொள்கைகளை ஏற்று வாழ்க்கை நடத்திய இசுலாமிய மக்களைக் காப்பாற்றி, நீதிவழங்கி, ஆட்சி செய்யும் பொறுப்பையும், சமயநிறுவன நலன்களைக் காப்பாற்றும் தலைமையையும் ஏற்றிருந்த தலைவர்கள் காலிபுகள் (Caliphs) என அழைக்கப்பட்டனர். முதலாம் உலகப்

சமயம்சார் முடியும் வரை துருக்கியை ஆண்ட சுல்தான் கள் காலிபுகள் என அழைக்கப்பட்டனர்.

கிறித்தவத் திருச்சபையின் கருத்து: கிறித்தவத் திருச்சபையும், பேரரசும் இரு இணையான அதிகார நிறுவனங்களாகக் கருதப்பட்டன. இந்த ஏற்பாடு கி.பி. நான்காம் நூற்றாண்டில் தோன்றிற்று. இடைக் காலத்தில் திருச்சபைக்கு நிறையச் சொத்துகள் சேரவே, அதற்கும் உலகியலதிகாரிகளுக்குமிடையே சில பொதுவான இயல்புகள் தோன்றின. கிறித்து வச் சீர்திருத்த இயக்கக் காலத்திலும், இரு நிறுவ னங்களும் பெருமளவில் இணையானவையாகக் கருதப்பட்டன. தெய்விக அரசரிமைக் கோட்பாடு மறைந்து, அரசியலமைப்புக்குட்பட்ட குடியாட்சிகள் தோன்றின. இக்குடியாட்சி வகை அரசாங்கத்தில் இறைவனுடைய விருப்பம் மக்களுடைய கருத்தின் வடிவமாக வெளிப்படுகிறது என்று கொள்ளப்படு கிறது.

தீவிர சீர்திருத்தக் கிறித்தவர்களின் கருத்து: மேலைநாட்டு வரலாற்றில் சான் கால்வினின் சமயக் கருத்துகளை ஏற்ற செனிவா நகரத்திலும் ஆலிவர் கிராம்வெல்லின் ஆட்சியிலிருந்த இங்கிலாந்து நாட்டி லும், சான் விந்தராப்பு (John Winthrop) என்பாரின் ஆட்சியிலிருந்த அமெரிக்கக் குடியேற்ற நாடாகிய மசாசுசெட்சிலும் (Massachusetts) தீவிர சீர்திருத் தக் கிறித்தவக் (Puritan) குருமார்களின் கட்டுப்பாட் டில் குடிமை அரசாங்க அதிகாரிகள் பணிசெய்தமை யால், இவ்வாட்சிமுறைகளெல்லாம் சமயச்சார்புடையனவாகக் கருதப்பட்டன. ஆங்கிலத் தீவிர சீர்திருத் தக் கிறித்தவர்கள் (Puritans) இங்கிலாந்தின் கிறித்த வத்திருச்சபையினின்றும் ஆயர்களையும், சடங்கு முறைகளையும் நீக்க முயன்று, அதற்காக முதலாம் சார்லசு அரசரோடு போராட்டம் நடத்தி, இறுதியில் கி.பி. 1620-இல் அமெரிக்காவில் குடியேறி, சான் விந்தராப்பு என்பவரை ஆளுநராகக் கொண்ட மசாசுசெட்சு வளைகுடாக் குடியேற்ற நாட்டை அமைத்தனர். அவர்கள் தாங்கள் கொண்ட கிறித்தவ நெறிமுறைகளே சரியானவை என்றும், எவர் சரியான கிறித்தவ நெறியிலிருப்பவரென்றும், எவர் பிறழுவரென்றும் கடவுள் இறுதித் தீர்ப்புக் கூற வேண்டிய நாள் அண்மையில் வந்துவிட்டதென்றும் கூறி, தம் கருத்துகளைச் செயற்படுத்தும் வகையில் ஆட்சிமுறை ஒன்றை அமைத்தனர். அவர்கள் தங்களு டைய சீர்திருத்தக் கருத்துகளின்படியே ஒரு கிறித்த வத் திருச்சபையை நிறுவி, அத்திருச்சபையின் கட்டுப் பாட்டுக்கிணங்கச் செயற்படும் ஓர் அரசாங்கத்தை யும் நிறுவினர். அவர்கள் இறைவனுக்குத் தொண்டு செய்வதில் திருச்சபையும், அரசும் ஒத்துழைத்தல்

வேண்டுமென்று நம்பினராதலால், இவ்வொத்துமை யைப் பெறும்பொருட்டு மசாசுசெட்சின் ஆட்சி செய்த காரிகளைத் தேர்ந்தெடுக்கும் உரிமையை மசாசு செட்சின் சீர்திருத்தக் கிறித்துவத் திருச்சபையைச் சேர்ந்தவர்களுக்கே வழங்கினர். மற்றக் கிறித்தவர்களுக்கு இவ்வுரிமை வழங்கப்படவில்லை. இவர்களே 'ஞானிகள்' ('Saints') எனப்பட்டனர். இந்த ஞானிகள் அரசியலதிகாரத்தைக் கையாளாவிட்டால், நெறிகெட்டவர்கள் பதவிக்கு வந்து, குடியேற்ற நாட்டு மக்களை அவர்களுக்குரிய நல்ல குறிக்கோளிலிருந்து வழிதவறிச் செல்லவைத்துவிடுவார்களென்று சான் விந்தராப்பு அஞ்சிக்கூறினார். ஆயினும், இத்தகைய தீவிரகருத்துக்களுக்கும் அந்நாட்டிலேயே எதிர்ப்புத் தோன்றி, விவிலியத்தின் புதிய ஏற்பாட்டைப் பின்பற்றும் கிறித்துவர்களுடைய கருத்துகள் நிலை பெற்றன.

சமயப்பொறை: பொதுவாக, ஓரிரு பண்டைய அரசுகளில் தவிர, மற்றவற்றிலெல்லாம் அரசு, தான் பின்பற்றிய சமய நெறியைச் சாராத தம் குடி மக்களுக்குச் சமய உரிமை வழங்கவில்லை. பிறசமயத் தாருக்குக் குடிமை உரிமைகள் மிகச் சருங்கிய அள விலேயே வழங்கப்பட்டிருந்தன. பண்டைய மவுரிய, இந்து அரசுகளில் சமயப்பொறை அல்லது சமய உரிமை என்ற கருத்துப் பின்பற்றப்பட்டது. கிறித்தவச் சீர்திருத்த இயக்கத்துக்குப் பின்னர்த் தேசிய அரசுகளும் குடியாட்சி முறைகளும் வளர வளர, சமய உரிமை என்ற கருத்து நிலைபெறலாயிற்று.

இக்காலக்கருத்து: இக்காலத்தில் ஆண்களும் பெண்களும் தங்களுடைய வாழ்க்கையைப் பாதிக்கக் கூடிய முடிவுகளைச் செய்தலில் பங்குகொள்ளாதற்கு இருக்கும் அரசாங்க அமைப்புகளில் கடவுள் தன் கருத்தை வெளிப்படுத்துகிறார் என்று இறையியலார் (Theologians) கூறுகின்றனர். இந்நூற்றாண்டின் தத்துவ ஆசிரியரான பால் தில்லிச்சு (Paul Tillich) என்பவர், சட்ட வகையான அதிகார அமைப்புகளை விட, இறைவனால் தீர்மானிக்கப்பட்டு இயக்கப்படுகிற ஒரு முழுமையான, புதிய நாகரிகச் சூழ்நிலை உருவாதல் வேண்டுமெனக் கூறுகின்றார். எவ்வாறாயினும், ஒரே சமயத்தை ஆதரிக்கும் போக்கிலுள்ள அரசு குறுகிய, இடர்ப்பாடான செயல்களில் செல்லு தல் கூடுமென்பதும், ஆகையால், அக்குறுகிய நெறியை விடுத்து, ஒவ்வொருவரும் தாம் விரும்பும் நெறியில் இறைவனை வழிபட இருக்கும் உரிமையை மதித்துப் பாதுகாக்கும் வரை, யாவருடைய ஆதரவும் அரசுக்குக் கிடைக்கும் என்பதும் வரலாறு காட்டும் உண்மைகளெனக் கூறலாம்.

துணை நூல்கள்:

Ginger, J.Milton, The Scientific Study of Religion, Macmillan, New York, 1970.

Ling, Trevor, A History of Religions, East and West, Macmillan, London, 1968.

Martin, David, A General Theory of Secularization, Blackwell & Mott, 1978.

சமர்வில் அமெரிக்காவில் மசாசெட்சு மாநிலத்தில் உள்ள ஓர் எழில்வாய்ந்த நகரம். இது பாசுடன் (Boston) துறைமுகத்திலிருந்து 3 கி.மீ. தொலைவில் இருக்கிறது. இந்நகரத்தில் கி.பி. 1630-இலிருந்து மக்கள் வசதியான வாழ்க்கை வாழத் தொடங்கினர். முதலில் சமர்வில் (Somerville) கௌகா மன்சு (Cowcomons) எனப் பெயர் பெற்றிருந்தது. இந்நகரத்தைச் சுற்றி கி.பி. 1685 வரைவேலி இடப்பட்டிருந்தது.

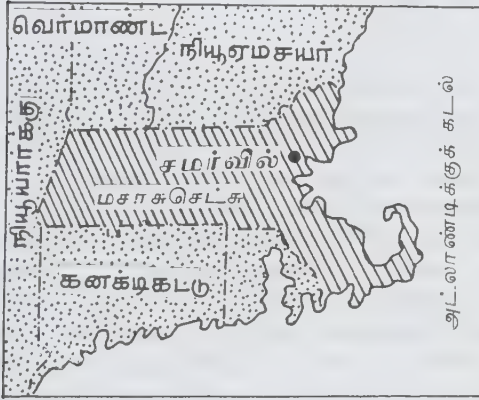

சமர்வில்

இந்நகரத்தில் வெடிமருந்து வைக்கப்பட்டிருந்த வீட்டிலிருந்து வெடிமருந்தை ஆங்கிலத் தளபதி தாமசு கேசு (Thomas Gage) கி.பி. 1774-இல் பறிமுதல் செய்தார். இந்நகரம் கி.பி. 1842-இல் சார்லசு நகரக் குடியமைப்பில் இருந்து பிரிந்த இறுதி நகரமாகும். திரிபாலிடன் அமெரிக்கப் போர் வீரரான தளபதி இரிச்சர்டு சோமர்சு பெயர் கொண்டு இந்நகரம் விளங்குகிறது. அமெரிக்க விடுதலைப் போருக்குப் பிறகு செங்கல் செய்யும் தொழில் மிக முக்கிய தொழிலாகியது. மிடில் செக்சு கால்வாய் இந்நகரத்தின் வழியாக இந்நகரத்தின் தொழில் முக்கியத்துவத்தைக் காட்டியது. இந்நகரில் கி.பி. 1835-இலிருந்து புகை

வண்டி ஓடத் தொடங்கியது. இந்நகரத்தின் மக்கள் தொகை பெருகிவந்ததுடன், இது ஓர் தொழில் மையமாகவும் ஆகியது.

காப்பி, இறைச்சி பக்குவப்படுத்துதல், பேருந்துகள், எந்திரங்கள், பல்வகை ரொட்டிகள் தயாரித்தல் ஆகியவற்றுக்கான தொழிற்சாலைகள் பல இங்குள்ளன. இது அமெரிக்கப் படைகளின் ஆயுதக் கிடங்காக இருந்தது. அமெரிக்க விடுதலை அறிக்கை கி.பி. 1776-இல் வெளிவந்தவுடன் 13 மாநிலங்களைக் குறிக்கும் 13 கோடுகள் கொண்ட முதலாம் அமெரிக்க விடுதலைக் கொடியைச் சார்சு வாசிங்டன் (George Washington) இந்நகரிலுள்ள பிராசுபெக்ட்டு குன்றில் (Prospect Hill) ஏற்றினார். இது கி.பி. 1872-ஆம் ஆண்டு நகரமாக இணைக்கப்பட்டது. இந்நகரின் மக்கள் தொகை 77,372 (1980). கே.சே.

சமவெளி: ஒரு நாட்டின் நிலவமைப்பில் மேடு பள்ளங்கள் இல்லாமல் சீராக அமைந்திருக்கக்கூடிய சமமான நிலப்பரப்புச் சமவெளி எனப்படும். கடல் மட்டத்திலிருந்து அது குறைவான உயரமுடைய பகுதியாக விளங்கும். இப்பகுதிகளில் ஓடக்கூடிய ஆறுகளின் தடையற்ற போக்கினால் வண்டல்மண் படிந்து செழிப்புள்ள பிரதேசங்களாக அவை திகழும். ஆசியாக்கண்டத்தின் வடக்கே சைபீரிய சமவெளி, துரான் சமவெளி ஆகியவை உள்ளன. தெற்கே யூப்ரட்டீசு, தைகிரீசு (Tigris) போன்ற ஆறுகளால் உருவாக்கப்பட்டுள்ள மெசபடோமியாச் சமவெளி, சிந்து, கங்கை ஆறுகளின் ஓட்டத்தால் உருவான சிந்து கங்கைச் சமவெளி போன்றவை முக்கியமான சமவெளிகளுள் சிலவாகும். இவை போன்று உருசியாவில் யூரல் மலைக்கு மேற்கே ஐரோப்பாவிலுள்ள சமவெளியும் பரப்பளவில் பெரியதாகும். இவை அனைத்தும் வண்டல் படிவுகள், நீர்வசதி ஆகியவற்றால் செழிப்புற்றுக் காணப்படுகின்றன. சகாராப் பாலைநிலம் போன்ற செழிப்பில்லாத மணற்பரப்புப் பகுதிகளும் சமவெளிகளேயாகும். கடற்கரைப் பகுதிகளில் உள்ள குறுகிய நிலப்பரப்புகள் கடற்கரைச் சமவெளிகள் எனப்படுகின்றன. அட்லாண்டிக் கடல், கருங்கடல், ஈசியன் கடல், மத்தியதரைக் கடல், அரபிக்கடல், வங்காள விரிகுடாப் போன்ற கடலோரப் பகுதிகளில் அவை காணப்படுகின்றன. சமவெளிகளில் வண்டல் மண் சமவெளிகளே மிகுதியாக உள்ளன. இவை வளமிக்க பகுதிகளாக உள்ளதால் பயிர்கள் நன்கு விளையும். வளமான சமவெளிப் பகுதிகள் மனிதர்கள் வாழ வசதிமிக்கனவாயுள்ளமையால் அப்பகுதிகளில் மக்கள் தொகைப் பெருக்கம் மிகுதியாக இருக்கும். நாட்டின் பொருளாதார மேம்பாட்டிற்கும் அவை துணை நின்றுள்ளன.

கடற்கரைச் சமவெளிகள் குறுகியதாய் ஒழுங்கற்றுக் காணப்படும். மிதமான தட்பவெப்ப நிலைகளுடன் கூடிய சமவெளிகள் புல்வெளிகள் மிகுந்ததாயிருக்கும். எனவே, அவை புல்வெளிகள் எனப்படும். வட அமெரிக்காவின் பிரேரிகள், தென் அமெரிக்காவின் பாம்பாசுகள், கிழக்கு ஐரோப்பாவின் இசுடெப்பிசுள் ஆகியன இவற்றிலடங்கும். மா.கா.

சமவெளி இந்தியர்கள்: இந்தியாவில் வட இந்தியச் சமவெளிகள், முந்நீரக இந்தியாவின் கிழக்குக் கடற்கரைச் சமவெளி மற்றும் மேற்குக் கரைச் சமவெளி ஆகிய பகுதிகளில் வாழும் இனப்பிரிவினர் சமவெளி இந்தியர்கள் எனப்படுவர்.

இந்தியாவின் வடக்கெல்லையாக உள்ள இமய மலைத் தொடர்கள், தெற்கே உள்ள விந்திய மலைத் தொடர்கள் ஆகியவற்றுக்கு இடையேயுள்ள ஏறத்தாழ 2400 கிலோமீட்டர் நீளமும், 150 முதல் 320 கிலோமீட்டர் வரை அகலமும் உள்ள இதன் பரப்பு சுமார் 4,00,000 சதுரக்கிலோ மீட்டர் ஆகும். இங்குச் சிந்து, கங்கை, பிரமபுத்திரா ஆகிய நதிகள் ஓடுவதால் இவ்விடம் செழிப்புடன் விளங்குகிறது. பயிர்த்தொழிலில் மக்கள் மிக்க அளவில் ஈடுபட்டிருக்கின்றனர். கோதுமை, நெல், திணை வகைகளைப் பயிரிடுகின்றனர். வாணிகப் பயிர்களையும் அவர்கள் மிகுதியாகப் பயிரிடுகின்றனர். எனவே, இந்தியாவின் பொருளாதாரத்திற்கு அப்பகுதி இந்தியர்கள், பெரிதும் உதவுகின்றனர்.

தென்னிந்தியாவில் கிழக்கு மலைத் தொடர்களுக்கும், வங்காள விரிகுடாவுக்கும் இடைப்பட்ட சமவெளியில் வாழும் இந்தியர்களும் பயிர்த்தொழிலில் ஈடுபடுகின்றனர். அதேபோல் மேற்குத் தொடர்ச்சி மலைகளுக்கும், அரபிக் கடலுக்கும் இடைப்பட்ட பகுதியில் வாழ்வோர் நெல், தென்னை ஆகியவற்றைப் பயிரிடுகின்றனர்; கரும்பு, புகையிலை ஆகியவற்றையும் பயிர் செய்கின்றனர்.

சமவெளி இந்தியர்கள் வளமான, உழைப்புடன் கூடிய வாழ்க்கையில் ஈடுபட்டு நாட்டின் பொருளாதார மேம்பாட்டிற்குத் துணையாக உள்ளனர்.

மா.கா.

சமால்பூர் பீகார் மாநிலத்தில் மாங்கியர் (Monghyr) மாவட்டத்திலுள்ள நகரம். இந்நகரம் கி.பி. 1862-ஆம் ஆண்டு உருவாக்கப்பட்டது. இங்கு இருப்புப்பாதை வண்டித் தொடரின் தொழிற்சாலை ஒன்று உள்ளது. சமால்பூர் (Jamalpur) நகரத்தில் இரும்பு எஃகுத் தொழிற்சாலைகள் உள்ளன. இரண்டு

கல்லூரிகள் இந்நகரத்தில் உள்ளன. இது நகராட்சியை கி.பி. 1883-ஆம் ஆண்டு பெற்றது. மக்கள் தொகை 78,356 (1981). சு.இரா.

சமுதாய அடிப்படை மூலதனம்: காண்க: அகக்கட்டுமானம்.

சமுதாய உயிரியல்: படிமலர்ச்சிக் கொள்கைகளைப் பயன்படுத்தி விலங்குகள், மனிதர்கள் ஆகியோரின் நடத்தை முறைகளை ஆராயும் ஓர் அறிவியல் பிரிவாகும். உடல்சார் மானிடவியலில், குறிப்பாக விலங்கினப் பண்பியல் (Ethology) பிரிவில் சமுதாய உயிரியல் (Sociobiology) ஒரு முதன்மையான உட்பிரிவாக உள்ளது. இப்பிரிவு மிக விரைந்து வளர்ந்து வரும் ஒரு பிரிவாதலால் இப்பிரிவினரின் கண்டுபிடிப்புகளும் புதிய கொள்கைகளும் நாளுக்கு நாள் மிகுந்து கொண்டு வருகின்றன. மனித நடத்தை முறைகளைப் பற்றிய பல துறையினர் அவரவர் அறிவுப் பரப்பினைக் கொண்டு ஆராய்ந்தாலும், சமுதாய உயிரியலாரின் அணுகு முறை சிறப்புப் பெற்று வருகிறது.

மனித நடத்தை முறைகள் அனைத்தையும் ஒரு குறிப்பிட்ட எல்லைக்குள் அடக்கிவிடலாம். உலகின் ஒரு பகுதியில் வாழும் மக்கள் அவர்களுக்கென்று உடை, அணிகலன் ஆகியவற்றின் வகைகளை ஏற்படுத்திக்கொள்ளும் அதே நேரத்தில் மற்றொரு பகுதியில் வாழும் மக்கள், வேறொரு வகையான வழக்கத்தைக் கொண்டுள்ளனர். அவ்வாறே பழங்குடியினர் சமய வழிபாட்டிற்காக உடலின் மீது வரைந்து கொள்ளும் கோடுகளும் குறிகளும் பகுதிக்குப் பகுதி மாறுபடுகின்றன. பிற சமுதாயத்தினரின் முறையிலும் மாறுபாடுகள் காணப்படுகின்றன. திருமண உறவிலும் இதைப் போன்ற மாறுபாடுகளைக் குறிப்பிடலாம். திருமணத்தன்று சடங்கு முறைப்படி செய்யப்படும் உணவினை அனைவரும் சேர்ந்து உண்ணுதல், பெண்ணின் மாதவிடாய் இரத்தத்தையும் மணமகனது விந்தினையும் சேர்த்தல், மணமக்களுள் ஒருவர் மற்றொருவருக்குப் பொருள் வழங்குதல், மண உறுதிப் பத்திரத்தில் கையெழுத்திடுதல் போன்றவற்றில் ஏதாவதொரு செயலைச் செய்வதன் மூலம் திருமணம் நடந்தேறுகிறது. ஆனால், பல வேறுபாடுகளைக் கொண்ட இவ்வனைத்து முறைகளிலுமே ஆண்-பெண் இருவரின் இணைப்பு ஏதோ ஒரு சடங்கு மூலம் நடைபெறுகிறது.

மனிதர்கள் தங்கள் கூட்டத்தைச் சேர்ந்தவர்களை ஒரு குறிப்பிட்ட முறையில் இனங்கண்டு கொள்

கின்றனர். இவர்கள் அறிவியல் முறையில் விளக்கப் படும் மரபியல் முறையினை அறிந்தவர்கள் அல்லர். அதோடு மட்டுமன்றித் தங்கள் உறவினர்களோடு மிகவும் சாதகமாக நடந்துகொள்ளும் இவர்கள் அவர்களுக்குத் தெரியாத வெளியாரோடு அவ்வாறு நடந்துகொள்வதில்லை. இந்த முறையைப் போன்றே பண்பாட்டின் ஒவ்வொரு கூறிலும் பகுதிக்குப் பகுதி பல மாறுபாடுகள் உள்ளன. ஆயினும், ஒவ்வொரு முறையிலும் ஏதோ ஒருவகையான ஒற்றுமை காணப்படுகிறது. இவ்வகையான வேறுபாடுகளைக் கருத்திற் கொண்டு மனிதர்களின் பல்வேறு வகையான நடத்தை முறைகளை வெளிப்படுத்துவதே சமுதாய உயிரியலின் முதன்மையான நோக்கமாகும். மக்கள் பண்பாட்டையும் பண்பாடு மக்களையும் சார்ந்துள்ள நிலையிலுள்ளதால், மனிதர்கள் பண்பாட்டை உருவாக்குகிறார்கள்; பண்பாடு மக்களை உருவாக்குகிறது என்னும் இரு கருத்துகளும் உண்மையாகின்றன. ஆகவே, மக்களுக்கும் பண்பாட்டுக்கும் இடையே உள்ள உறவுகள், அதன் செயற்பாடுகள் அனைத்தும் சமுதாய உயிரியலின் கருப்பொருளாக அமைகின்றன. இத்துறை அறிவானது இதற்கு மட்டுமே உரித்தானதன்று. ஏனெனில், மனிதனின் தன்மையை (Human Nature) ஒரு குறுகிய பரப்பில் அடக்கி ஆராய முடியாது. அதனால், இதன் பரப்பு உயிரியல், சமுதாய அறிவியல் ஆகியவற்றில் மட்டும் அடங்காமல் தத்துவவியலிலும் செல்கின்றது.

மனிதனின் செயற்பாட்டால் விளைந்ததே சமுதாயம் என அரிசுடாட்டில் குறிப்பிடுவார். ஆனால் பிளேட்டோ சமுதாயத்தால் விளைவிக்கப்பட்டவர்களே மக்கள் என்பார். இக்கருத்துகள் மூலம் சமுதாய உயிரியல் அரிசுடாட்டிலோடு மிகுந்த தொடர்பு கொண்டுள்ளது எனலாம். எவ்வாறு இருப்பினும் மனித நடத்தை முறைகளை விளக்கும் எந்தவொரு படிமலர்ச்சிக் கொள்கையும் ஒவ்வொரு தனிமனிதனின் தன்மைக்கும் அவரது சமுதாயத்திற்கும் இடையே பகிர்ந்துகொள்ளும் செயல் முறையை விளக்க வேண்டியதாக அமைய வேண்டும்.

சமுதாய உயிரியல் என்னும் வழக்கை முதன் முதலில் ஆக்கியவர் எட்வர்டு ஓ. வில்சன் (Edward O. Wilson) ஆவார். இவர் 1975-இல் எழுதிய சமுதாய உயிரியல்: ஒரு புதிய கூட்டிணைப்பு (Sociobiology: The New Synthesis) என்னும் நூலில் படிமலர்ச்சிக் கொள்கை (Evolutionary Theory), சூழலியல் (Ecology), விலங்குகளின் நடத்தைமுறை ஆகிய அனைத்தையும் ஒன்று சேர்த்து நடத்தை முறை பற்றி அறியப் புதிய அணுகுமுறையினை ஏற்படுத்தினார். குறிப்பாக விலங்குகளின் நடத்தைமுறைகளை அறி

வதில் இப்பிரிவின் பங்கு அனைவராலும் பாராட்டப் பட்டது. சமுதாய உயிரியல் கருத்துகள் கோப்பர் நிக்கசு (Copernicus) காலத்தில் தொடக்கம் பெற்றன. இவர் காலத்திய அறிவு வெளிப்பாட்டின் அதிர்ச்சி (Intellectual Trauma) மக்களின் தன்னம்பிக்கையை நிலைகுலையச் செய்திருக்குமானாலும் அவர்களின் கருத்தியக்கம், மனிதர்களின் பண்புகளை வெளிப்படுத்திக் காண்பதற்கு உதவியது எனலாம்.

மனித நடத்தை முறையை அறிவதை மையமாகக்கொண்ட இத்துறையில் குறைந்த எண்ணிக்கையிலான மாஸ்ட்வியலாரும் சமுதாயவியலாரும் ஈடுபட்டுள்ளனர். பழைமை வாய்ந்த இவ்வகை அறிவுப் பரப்பைச் சமுதாய உயிரியல் என்னும் புதிய கண்ணோட்டத்தில் ஆராயப்படும் இப்பிரிவை ஒருசிலர் உயிர்சார் இலக்கணம் (Biogrammar) என்றும் குறிப்பிடுவர். எவ்வாறு இலக்கண விதிகளைக் கொண்டு பல்வேறு வகையான சொற்றொடர்களை உருவாக்குகிறோமோ அவ்வாறே சமுதாய உயிரியலார், படிமலர்ச்சி நிகழ்வில் அமைக்கப்பட்டுள்ள உயிர்சார் இலக்கணத்தின் அடிப்படையில், மனிதர்கள் எந்தெந்த முறையான நடத்தை முறைகளை ஏற்படுத்திக் கொள்கின்றனர் எனக் குறிப்பிடுவர். இதன் அடிப்படக் கருத்தானது, இலக்கணம் எவ்வாறு ஒரு மொழியின் எல்லையை வரையறுக்கிறதோ அவ்வாறே உயிர்சார் இலக்கணமும், மனித நடத்தை முறைகளுக்கு ஓர் எல்லையை வரையறை செய்கிறது என்பதாகும்.

சமுதாய உயிரியலானது பல துறை அறிவைத் தேடும் வகையில் அமைந்துள்ளது. உயிரியல் அறிவும் சமுதாயப் பண்பாட்டு அறிவும் இதில் தலையாயவை. மனிதர்கள் அனைவரும் உயிரியல் அடிப்படையில் ஒத்தவர்கள். உடற்கூறு, உடல் தொழில் முதலான அனைத்தும் எல்லா மனிதர்களுக்கும் பொதுவானவை. அவ்வாறிருக்க, மக்கள் தனித்தனி வாழ்க்கை முறையையும் பண்பாட்டையும் கொண்டுள்ளனர். அதற்குக் காரணம் அவரவர் வாழும் புவிச் சூழலேயாகும். அதன்வழி அமைவதே பண்பாடு. மேற்கூறிய கருத்துகளை உற்றுநோக்கும்போது உயிரியலும் பண்பாடும் ஒன்றோடு ஒன்று இணைந்து செயற்படுகின்றன என்பதைக் காண முடியும். இதில் உயிரியல் கூறுகள் முதன்மையான கவனத்திற்கு வாராமல் உள்ளார்ந்த பண்புகளாக இருந்தாலும்கூட அவற்றின் செயல்கள், மனித நடத்தை முறையை அமைப்பதில் பெரும்பங்கு வகிக்கின்றன. அதே நேரத்தில் நடத்தை முறையை அமைப்பதில் பண்பாடு வெளிப்படையாகச் செயற்படுவதைப்போல் காணப்படிலும், அதன் பங்கு உயிரியல் கூறுகளின் பங்கினைவிடக் குறைவே.

சமுதாய உயிரியல் பிரிவானது படிமலர்ச்சிக் கொள்கையின் அடிப்படையில், விலங்கின நடத்தை முறைகளைக் கண்டறிவதில் பெரும் வெற்றி பெற்றுள்ளது. அதே முறையில் மனித நடத்தை முறைகளைப் பெருமளவில் கண்டறிவதில் இதன் பயன்பாடு உதவ வேண்டும் எனப் பல சமுதாய உயிரியலார் விருப்பங் கொண்டுள்ளனர். இவ்வாறு இதன் பரப்பு விரிவடையும்போது மக்கள் தம்மைப்பற்றி அறிந்து கொண்டுள்ளவை மேலும் விரிவடையும். கே.நி.

துணை நூல்கள்:

Barash, David P., Sociobiology and Behaviour, Elsevier, New york, 1977.

Wilson, E.O., Sociobiology: The New Synthesis. Harvard University press, Cambridge, 1975.

சமுதாயக் கல்லூரி: அமெரிக்கா, கனடா ஆகிய நாடுகளில் உயர்நிலைப் பள்ளிக் கல்விக்குப் பின்னர், ஓராண்டு முதல் மூன்றாண்டுகள் வரையில் பலவகையான கல்விப் பயிற்சிகளை வழங்கும் கல்வி நிறுவனம் சமுதாயக் கல்லூரி (Community College) எனப்படும். சமுதாயக் கல்லூரிகளுக்கு மற்றொரு பெயர் இளநிலைக் கல்லூரிகள் (Junior Colleges) ஆகும். சமுதாயக் கல்லூரிகளில் வழங்கப்படும் பாடத் திட்டத்திற்கான கால அளவு ஓராண்டு முதல் மூன்றாண்டுகள் வரையில் இருந்தபோதிலும், பெரும் பாலான கல்விப் பயிற்சித் திட்டங்கள் ஈராண்டுகளில் நிறைவடைகின்றன.

சமுதாயக் கல்லூரிகளில் சேரும் சில மாணவர்கள் இளநிலைப் பட்டம் (Bachelor's Degree) கிடைக்கும் சில கல்வித் திட்டங்களில் சேர்கின்றனர். சில மாணவர்கள் இடைநிலைத் தொழிலுக்குரிய (Semi-Professional) பணிகளுக்குத் தயார் செய்யும் தொழில் நுட்பக் கல்வித் திட்டத்தில் (Technical Education) சேருகின்றனர். இன்னும் சில மாணவர்கள், வயது வந்தோர் கல்வித் திட்டங்கள் (Adult Education Programmes) என்னும் பயிற்சிகளில் சேருகின்றனர்.

சமுதாயக் கல்லூரிகளும், இளநிலைக் கல்லூரிகளும், ஈராண்டுக் கல்வி முடிந்தவர்களுக்கு இணைப் பட்டங்கள் (Associate Degrees) வழங்குகின்றன. இவை, சிறப்புக் கல்வித் திட்டங்களில் சேர்ந்து பயின்று முடித்தவர்களுக்குச் சான்றிதழ்கள் வழங்குகின்றன.

சமுதாயக் கல்லூரிகள் அனைத்தும் மாநில அரசு, மைய அரசு ஆகியவற்றிடமிருந்து நிதியுதவி பெறுகின்றன. இளநிலைக் கல்லூரிகள் தனியார் நிறுவனங்களாகச் செயற்படுகின்றன.

அமெரிக்க நாட்டில் முதல் சமுதாயக் கல்லூரி தொடங்கிய ஆண்டு சரியாகத் தெரியவில்லை. ஆனால் கி.பி. 19-ஆம் நூற்றாண்டின் பிற்பகுதியில் தொடங்கப்பட்டிருக்கும் எனக் கருதப்படுகிறது. எட்டுத் தனியார் இளநிலைக் கல்லூரிகள் 1900-இல் இயங்கிக் கொண்டிருந்தன. இல்லினாய் (Illinois) நகரின் சோலியது (Joliet) என்னுமிடத்தில் 1901-இல் தொடங்கப்பட்டு நடைபெற்றுவரும் சோலியது இளநிலைக் கல்லூரி (Joliet Junior College) அமெரிக்க நாட்டின் பழமையான கல்லூரிகளுள் ஒன்றாகும்.

அமெரிக்க நாட்டில் 1950-இல் 600 சமுதாயக் கல்லூரிகளும் இளநிலைக் கல்லூரிகளும் இருந்தன. ஏறத்தாழ 300க்கும் மேற்பட்ட இப்பள்ளிகள், வட்டார அரசுப் பள்ளிகளின் (Local Public Schools) உறுப்பாகவே நடைபெற்று வந்தன. பள்ளிகளுக்கு ஒதுக்கப்பட்ட நிதியுதவியிருந்து கிடைத்த குறைந்த அளவு பங்கிவிருந்து இப்பள்ளிகள் நடைபெற்று வந்தன. பல சமுதாயப் பள்ளிகள், முறையான அரசுப் பள்ளி வகுப்புகளையும் கருவிகளையும் பயன்படுத்திச் சிறிய அளவில் கல்வித் திட்டங்கள் அளித்து வந்தன.

வணிகமும் தொழிலும் பெருகியபோது திறமையாகக் கல்வி கற்றவர்களின் எண்ணிக்கை 1950-ஆம் ஆண்டுகளில் மிகுதியாகத் தேவைப்பட்டது. அதனால் பல மாநில அரசுகளும், வட்டாரச் சமுதாயங்களும் சமுதாயப் பள்ளிகளுக்கு மிகுந்த நிதியுதவி செய்து தொடங்கின. ஓர் ஆண்டிற்கு 30-இலிருந்து 50 புதிய சமுதாயக் கல்லூரிகள் வரை 1960-ஆம் ஆண்டுகளில் தொடங்கப்பட்டன. அவை பல்வேறு வகையான கல்வித் திட்டங்களை வழங்குகின்றன. இன்று 1,100 சமுதாயக் கல்லூரிகள் அமெரிக்காவில் உள்ளன. அங்கு 4 மிலியன் மாணவர்களுக்குமேல் பயிலுகின்றனர். சமுதாயக் கல்லூரிகள் இரண்டு வகையான கல்வித் திட்டங்களைப் பின்பற்றுகின்றன. முதல் வகையில், முறையான கல்லூரிகளின் நான்காண்டுப் பட்டப்படிப்பில் முதல் இரண்டாண்டில் வழங்கப்படும் பாடங்களை மட்டும் கற்பிக்கின்றன. இம்முறையில் சமுதாயக் கல்லூரிகள், மாணவர்களைக் கல்லூரி அல்லது பல்கலைக் கழகக் கல்விக்காகத் தயார் செய்கின்றன. சமுதாயக் கல்லூரிகளில் வழங்கப்படும் இரண்டாம் வகையான கல்வித் திட்டத்தில், தொழில் சார்ந்த வேலைக்குத் தொடர்பான சிறப்புயர் பணிப் பயிற்சிகள் (Specialised Job Training) மாணவருக்கு அளிக்கப்படுகின்றன. தொழிற்சாலை, பொறியியல்துறை, மருத்துவப் பணிகள், வணிகம், பொதுநிருவாகம் ஆகிய துறைகளில் இப்பயிற்சிகள் வழங்கப்பெறுகின்றன.

தொழிற்சாலைத் துறைகளில் ஆய்வகப் பயிற்சி தரப்படுகிறது. மருத்துவத் துறையில் செவிலியர் பயிற்சி, மருத்துவத் துறையில் உதவியாளர் பயிற்சி, எக்ஸ் கதிர் (X ray) தொழில்நுட்ப உதவியாளர் பயிற்சி போன்றவை தரப்படுகின்றன. வணிகத்துறையில் செய்தித் தொகுப்பு (Data Processing), கணினிப் பொறிநுட்பம்(Computer Technology), அலுவலக நிர்வாகம் (Office Management) ஆகியன பயிற்றுவிக்கப்படுகின்றன. பொது நிர்வாகத்துறையில் நகர்திட்டமிடுபவர் (City Planner), காவலர், அலுவலர், பொதுத் துறைப் பணியாளர் போன்றவற்றிற்குப் பயிற்சி தரப்படுகிறது.

சமுதாயக் கல்லூரிகளின் தனிச்சிறப்பு, அவை தொழில் நுட்பம் சார்ந்த பல்வகையான தொழில்களில் பயிற்சி தருகின்றன என்பதேயாகும். மூன்றில் ஒரு பங்கு மாணவர்கள் மட்டுமே பட்டம் பெறுவதற்காகப் படிக்கின்றனர். பல சமுதாயக் கல்லூரிகள் மாணவரைச் சேர்த்துக் கொள்வதற்குத் திறந்தவழிக் கொள்கையைப் (Open-door policy) பயன்படுத்துகின்றன. அதாவது, முறையான கல்லூரிகளில் இடம் கிடைக்காத எந்த உயர்நிலைப் பள்ளி மாணவருக்கும் சமுதாயக் கல்லூரிகளில் இடமுண்டு.

பொதுவாகச் சமுதாயக் கல்லூரிகள் மாணவர்கள் நாடோறும் வீட்டிலிருந்து போய்ப் படித்துத் திரும்பி வரும் தூரத்திலேயே இருப்பதால், 'பயணத் தொலைவுக் கல்லூரிகள், (Commuter Colleges) என்றும் சொல்லப்படுகின்றன. பல மாணவர்கள் பகுதி நேர வேலை பார்த்துக் கொண்டே பயிலவும் செய்கின்றனர். பகலில் முறையான வேலை பார்க்கும் மாணவர்களுக்குச் சமுதாயக் கல்லூரிகள் சிறப்பு வகுப்புகள் நடத்துகின்றன. சமுதாயக் கல்லூரிகள் மாலை நேர வகுப்புகளையும் நடத்துகின்றன. பகல் நேர வகுப்புகளைவிட மாலை நேர வகுப்புகள் பெரிதும் வரவேற்பைப் பெற்றுள்ளன.

சமுதாயக் கல்லூரிகளில் பயிற்சிக் கட்டணமும், கல்விக் கட்டணமும் மிகக் குறைவு. கலிபோர்னியா இளநிலைக் கல்லூரிகள் (California Junior Colleges) பயிற்சியாளரிடமிருந்து பயிற்சிக் கட்டணம் ஏதும் பெறாமல் இலவசமாகவே கற்றுத் தருகின்றன.

சமுதாயக் கல்லூரிகளில் தொழிற் பயிற்சி முடித்த மாணவர்களுக்குப் புளோரிடா (Florida) போன்ற மாநிலங்கள் மேல்நிலைப் பல்கலைக் கழகங்களை (Upper division Universities) நடத்துகின்றன.

கனடாவில் ஏறத்தாழ 200க்கும் மேற்பட்ட சமுதாயக் கல்லூரிகள் உள்ளன. அவை தொழில் நுட்பம்,

பொதுக்கல்வி, செயற்கலைகள் அல்லது செயல் தொழில் நுட்பம் வழங்கும் கல்லூரிகள் எனப் பெயர் பெற்றுள்ளன. கனடாவில் 1950க்குப் பின்னரே சமுதாயக் கல்லூரிகள் தோற்றுவிக்கப்பட்டன. இவையனைத்தும் ஏறத்தாழ அமெரிக்க நாட்டிலுள்ள சமுதாயக் கல்லூரிகளைப் போன்றே இயங்கி வருகின்றன. கனடாவிலுள்ள இக்கல்லூரிகளுக்கும் அரசு நிதியுதவி செய்கிறது.

கனடா நாட்டுச் சமுதாயக் கல்லூரிகளுக்கும் அமெரிக்க நாட்டுச் சமுதாயக் கல்லூரிகளுக்கும் உள்ள முக்கிய வேறுபாடு பட்டம் வழங்குவதில் உள்ளது. அமெரிக்க நாட்டுச் சமுதாயக் கல்லூரிகள் இணைப்பட்டங்கள் வழங்குகின்றன. ஆனால், இப்பட்டங்கள் பொதுவாகக் கனடாவின் சமுதாயப் பள்ளிகளில் வழங்கப்படுவதில்லை.

இந்தியாவில் சமுதாயக் கல்லூரிகள் என்னும் கருத்து இப்போது வலுப்பெற்று வருகிறது. பள்ளிக் கல்வியில் தொழிற்கல்வி (Vocational Education) முக்கிய இடம் பெற்றுள்ளது இதற்குக் காரணமாகும். எஸ்.த

சமுதாயக் கிளைமொழியியல் கிளைமொழியியலில் ஒரு மொழியின்கண் உள்ள பல்வேறு கிளைமொழிகளின் பொதுத்தன்மைகள், சிறப்புக்கூறுகள், அவை வழக்கிலுள்ள இடங்கள் போன்றவை விளக்கப்படுகின்றன. பொதுவாக இரண்டு வகையான கிளைமொழிகள் இதில் இடம்பெறுகின்றன. முதல் வகைக் கிளைமொழிகள் வட்டாரக் கிளைமொழிகள் என்றும், இரண்டாம் வகை சமுதாயக் கிளைமொழிகள் என்றும் வழங்கப்படுகின்றன. சமுதாயத்தின் பல்வேறு கூறுகளின் அடிப்படையில் பாகுபாடு செய்யப்படும் மொழி வழக்குகள் அனைத்தும் சமுதாயக் கிளைமொழிகள் என்ற பிரிவில் அடங்கும். தொடக்கத்தில் சாதி என்ற சமுதாயக் கூறின் அடிப்படையில் இக்கிளைமொழிகள் பாகுபாடு செய்யப்பட்டு வந்தன. எடுத்துக்காட்டாகப் பிராமணர் கிளைமொழி, அரிசனர் கிளைமொழி போன்று இப்பாகுபாடு அமைந்திருந்தது. இதற்குக் காரணம் சமுதாயப் பாகுபாடு சாதி என்ற கூறின் அடிப்படையிலேயே தொன்றுதொட்டு அமைந்து வருவதாகும். சில மொழிக் கூறுகள் பயன்பாட்டில் மாறுபடுவதை அடிப்படையாகக் கொண்டு ஒரு சாதிப் பிரிவினர் பேசும் கிளைமொழி, மற்றொரு சாதிப்பிரிவினர் பேசும் கிளை மொழியிலிருந்து வேறுபட்டது என்று தீர்மானிக்கப்பட்டு வந்தது. கிளை மொழிகளுள் பொதுமைக்கூறுகள் நிறைந்து காணப்படும், ஒவ்வொரு கிளைமொழிக்கும் உரித்தான சிறப்புக்கூறுகள்

குறைந்த அளவினவாகவே இருக்கும். இந்நிலையில் ஒவ்வொரு குறிப்பிட்ட சாதிப்பிரிவிற்கும் ஒரு கிளை மொழி வழக்கில் உள்ளது என்ற விளக்கத்தில் சில முரண்பாடுகள் தோன்றலாயின. இவ்வகைக் கிளை மொழிகளை ஆழ்ந்த நிலையில் ஆய்வு செய்ய முற்பட்டபோது சில உண்மைகள் வெளிப்படலாயின. சமுதாயம், சாதி என்ற பெரும்பிரிவின் அடிப்படையில் அமைந்திருந்தாலும் ஒவ்வொரு சாதிப்பிரிவிலும் பல்வேறு குழுக்கள் அமைந்திருப்பது தெரியவந்தது. இதுபோன்ற சமுதாயப் படிமநிலை அமைப்பு இன்று வழக்கில் இருந்து வருவதற்குக் காரணம் சில முக்கியமான சமுதாயக் கூறுகளேயாகும்.

சமுதாயத்தின் கல்விநிலை, பொருளாதார நிலை, ஆண்பெண் பாகுபாடு, மககளின் வயதுப்பிரிவுகள், தொழில் போன்ற கூறுகள் ஒரு குறிப்பிட்ட சாதிப்பிரிவினைப் பல்வேறு குழுக்களாகப் பிரிப்பதற்கு இன்றைய நிலையில் பயன்படுத்தப்படுகின்றன. அதாவது, ஒரு சமுதாயப் பிரிவின் கல்வி நிலைக்கு ஏற்ப அவர்கள் பயன்படுத்தும் மொழியிலும் சில மாற்றங்கள் ஏற்படுவதைக் காணலாம். அது போன்றே ஒருகுழுவின் தொழில்முறை, பொருளாதார நிலை போன்ற பல்வேறு காரணிகளுக்கு ஏற்பவும் அவர்களது மொழிப் பயன்பாடு ஓரளவுக்கு மாறி வழங்குவதைக் காணலாம். இவ்வாறு பல்வேறு குழுவினரின் பேச்சு வழக்குகளை ஆராயும் நிலையில் ஒலியளியல், சொல்லியல், தொடரியல், சொற்களஞ்சியம் போன்றவற்றில் சில குறிப்பிடத்தக்க வேறுபாடுகள் இருப்பது கண்டறியப்பட்டது.

இன்றைய சமுதாய மொழியியல் படிப்பில் சமுதாயக் கிளைமொழியியல் பற்றிய ஆய்வுகள் சிறப்பிடம் பெறுகின்றன. கிளைமொழியியலில் சமுதாயக் கூறுகள் சிலவற்றிற்கு இடம் தரப்பட்டு ஆய்வுகள் முன்பெல்லாம் மேற்கொள்ளப்பட்டு வந்திருந்தாலும், சமுதாய மொழியியல் இன்று வளர்ந்துள்ள நிலையில் தான் இவ்வகை ஆய்வுகள் முழு அளவில் நிறைவான வகையிலும் அமைந்து வருகின்றன என்று சொல்ல வேண்டும். இவ்வாய்வுகளில் மொழியமைப்பை விளக்குவதுதான் பொதுவான குறிக்கோளாக இருந்தாலும், இம்மொழியமைப்பு சமுதாயத்தின் பல நிலைகளில் எவ்வாறு பயன்படுத்தப்பட்டு வருகின்றது என்பதும் தகுந்த காரணங்களோடு விளக்கப்பட்டு வருகின்றது. இத்தகைய விளக்கங்கள் சமுதாயத்திற்கு முன்னும், சமுதாயங்களுக்கு இடையேயும் நல்லதொரு தொடர்பினை உண்டாக்குவதோடு கிளைமொழிக்குக் கிளைமொழி, மொழிக்கு மொழி சிறப்பானதொரு தொடர்பினையும் உண்டாக்குகின்றன. அதனால்மொழி வளர்ச்சி தங்குதடையின்றி நடைபெறுகிறது.

ஆகவே, கிளைமொழியியல் என்பது ஒரு மொழியின் உட்பிரிவுகளான பல்வேறு கிளைமொழிகளைப் பற்றி, அவற்றிற்கிடையே உள்ள உறவுநிலைகள், ஒற்றுமை, வேற்றுமைகள் போன்றவைபற்றியும் எடுத்து விளக்குகின்ற மொழியியல் பிரிவு என்பது நன்கு தெளிவாகின்றது. கிளைமொழியியல் இடவேறுபாட்டாலும், சமுதாய வேறுபாட்டாலும் நிகழும் பேச்சு மாற்றங்களை உரிய காரண காரியங்களோடு எடுத்துச்சொல்கிறது. முன்பெல்லாம் சமுதாய அடிப்படையில் கிளைமொழி ஆய்வுகள் பெரும்அளவில் மேற்கொள்ளப்படவில்லை. அதனால் பேச்சு வழக்குகளில் சமுதாய நிலை வெளிப்படாமலேயே இருந்து வந்தது. ஆகவே, இன்று மேற்கொள்ளப்படும் சமுதாயக் கிளைமொழியியல் ஆய்வுகளில் சமுதாயங்களின் அடிப்படைக் கொள்கைகளை முன்னிறுத்தி மொழியியல் விளக்கங்கள் தரப்படுகின்றன. மேலும் சமுதாயக் கூறுகளின் அடிப்படையில் கிளைமொழிகளில் காணப்படும் மொழிவேறுபாடுகள் தெளிவான முறையில் எடுத்துக்காட்டப்படுகின்றன.

இன்றைய சமுதாயக் கிளைமொழிகள் பற்றிய ஆய்வுகளில் சமுதாயக் கிளைமொழிகள் என்பவை இவை இவை என்று தீர்மானிக்கச் சில சமுதாயக் கூறுகள் மொழியியல் கூறுகளோடு பொருத்திப் பார்ப்பதற்குத் துணை புரிகின்றன. தமிழ்க் கிளைமொழிகளில் சாதி என்ற சமுதாயக் கூறினைக் கொண்டு சில கிளைமொழிகளை இனம் கண்டு கொள்ளமுடியும். எடுத்துக் காட்டாகப் பிராமணர்கள் பயன்படுத்தும் சில மொழிக்கூறுகளைக் கொண்டு அவர்களது பேச்சு வழக்கினை நம்மால் எளிதில் இனங்கண்டுகொள்ளமுடிகிறது.

| பிராமணர் பேச்சு வழக்கு | பிற பேச்சு வழக்குகள் |
|------------------------|----------------------|
| நேக்கு | எனக்கு |
| நோக்கு | உனக்கு |
| அவா | அவர்கள் |
| அகம்/ஆம் | வீடு |
| ஆத்துக்காரர் | கணவன் |
| ஆத்துக்காரி | மனைவி |
| அம்மாஞ்சி | அத்தைமகன் |
| தோப்பனார் | தகப்பனார் |
| மாட்டுப்பெண் | மருமகன் |
| அத்திம்பேர் | மைத்துனர் |
| வந்தேள் | வந்தீங்க |

இதே போன்று தமிழகத்தின் சில பகுதிகளில் விளங்கும் மொழிக் கூறுகளைக் கொண்டு இட அடிப்படையில் சில கிளைமொழிகளை இனங்கண்டு கொள்ளமுடியும். எடுத்துக்காட்டாக,

| கோவை வட்டார வழக்கு | |
|------------------------------|--------------------------|
| என்ற | 'என்' |
| உன்ற | 'உன்' |
| அப்ளயே | 'அப்பொழுதே' |
| அம்மணி | 'சகோதரி' |
| அய்யன் | 'அப்பா' |
| ஆத்தா | 'பாட்டி' |
| தென்னார்க்காடு வட்டார வழக்கு | |
| எம்பளது | 'எண்பது' |
| திருவிசா | 'திருவிழா' |
| நாஞ்சில் வட்டார வழக்கு | |
| எனக்க | 'என்' |
| கத்திட்டு | 'கத்தியால்' |
| நாலமத்த | 'நான்காம்' |
| ஆச்செ | 'நாள்' |
| இரு | 'உட்கார்' |
| தோக்கு | 'துப்பாக்கி' |
| தீனம் | 'நோய்' |
| பகரம் | 'பதிலாக' |
| தெற்று | 'தவறு' |
| சண்டு | 'பதர்' |
| செம்மான் | 'செருப்புத் தைப்பவன்' |

இவ்வாறு செய்யப்படும் கிளைமொழி ஆய்வுகள் மொழிப் பயன்பாட்டிலே ஏற்பட்டு வரும் மாற்றங்களை விளக்கவல்லவை என்பதோடு, ஒரு மொழியின் வரலாற்றை முழுமையாக எடுத்துச் சொல்வதற்கு எடுத்துக்காட்டுகளாக விளங்குபவை என்றும் சொல்லலாம். ஒரு குறிப்பிட்ட சமுதாயப் பிரிவினரேகூட அவர்கள் இருக்கும் சமுதாயச் சூழலுக்கு ஏற்ப அவர்களது மொழிவழக்கினை மாற்றிக் கொள்வதைக் காணலாம். ஆகவே, சமுதாயச் சூழல், இருமொழி வழக்கு, பல மொழிவழக்குப் போன்றவையும் சமுதாயக் கிளைமொழிகளின் ஆய்விற்குத் துணைபுரிவனவாகும். சமுதாயத்திலே மாற்றங்கள் ஏற்பட, அது சார்ந்துள்ள மொழிகளிலேயும் மாற்றங்கள் ஏற்பட்

டுக்கொண்டே இருக்கும். அதாவது வாழும் மொழி என்பது மாற்றங்களுக்கு உட்பட்டது. ஆகவே, இது போன்ற சமுதாயக் கிளைமொழியியல் கல்வி மொழியமைப்பிணையும், மொழிப் பயன்பாட்டிணையும் அறிந்துகொள்ள வழிவகுப்பதோடு, ஒருமொழியை வளமான மொழியாகவும் ஆற்றல்மிக்க மொழியாகவும் மாற்றுவதற்கும் வழிவகுக்கும் என்ற கோட்பாடு மிகவும் வலியுறுத்தப்பட்டு வருகின்றது. சொல்வளம், இலக்கண வளம் ஆகியவற்றை இதன் வாயிலாகப் பெருக்கிக் கொள்ளமுடியும். மேலும், மொழி தன் னிறைவு பெற்றதாக வளரவும், வாழவும் சமுதாயக் கிளைமொழியியல் ஆய்வுகள் பெரிதும் பயன்படும். கி.க.

சமுதாயம்: ஒரு சிறிய நிலப்பரப்பில் ஒரு பொது வாழ்க்கை வழியைப் பின்பற்றிக் கூட்டாக வாழும் மக்கள்தொகுதி சமுதாயம் (Community) எனப்படும். இது மக்கள் ஒன்றுகூடி ஒன்றுபட்ட எண்ணத்துடன் ஓர் இடத்தில் வாழும் அமைப்பைக் குறிக்கும்.

மனிதன் தனித்து வாழ்பவன் அல்லன். பல வழிகளில் குழுவுடன் இணைந்து வாழுகிறான். ஆனால் உலகத்திலுள்ள அனைத்துக் குழுக்களிலும் அவன் உறுப்பினனாக வாழ இயலாது. வரையறுக்கப்பட்ட ஓர் எல்லைப் பகுதியில் அவனுக்கு அருகில் வாழுகின்ற மக்களுடன் மட்டுமே உறவுகளை வைத்துக் கொள்ள இயலும். எனவே, ஒரு குறிப்பிட்ட எல்லைப் பகுதியில் மிகுதியான காலம் வாழுகின்ற மக்கள் பொதுவான சமூகக் கருத்துகள், பரம்பரைப் பழக்கங்கள், ஒருவரோடொருவர் தோழமை உணர்வுடன் பழகுவதல் போன்ற பல சமூகப் பண்புகளை வளர்த்துக்கொள்ளுதல் தவிர்க்கமுடியாததாகிறது. இவ்வாறான சமூக வாழ்க்கையும் குறிப்பிட்ட பொதுவான பகுதியுமே சமுதாயத்தை உருவாக்குகின்றன.

சமுதாயம் என்ற சொல்லும், சமூகம் (Society) என்ற சொல்லைப் போலப் பல பொருள்களில் பயன்படுத்தப்படுகிறது. இந்த உலகமே ஒரு சமுதாயம் தான் என்ற பொருளில் உலகத்தைக் குறிக்கும் வகையில் இச் சொல் பயன்படுத்தப்படுவதுண்டு. எடுத்துக் காட்டாக, உலகச் சமுதாயம் (World Community) என்ற சொல் பேச்சு வழக்கில் உள்ளது. மேலும் மக்களில் குறிப்பிட்ட சில பிரிவினரை மட்டும் குறிக்கின்ற வகையில் இச் சொல் பயன்படுத்தப்படுவதுண்டு. எடுத்துக்காட்டாக, மாணவர் சமுதாயம், தொழிலாளர் சமுதாயம் என்பன போன்ற சொல்லாட்சிகளும் வழக்கிலே உண்டு.

சமூகவியலில் சமுதாயம் என்பதற்கு ஒரு தனிப் பொருள் உண்டு. இது சமூகக் குழுக்களில் ஒரு முக்கியமான பிரிவாகச் சொல்லப்படுகிறது. மெக் ஈவர் (MacIver), ஆர்னால்டு கிரீன் (Arnold Green) ஆகிய சமூகவியல் அறிஞர்களும் இதனை நன்கு விளக்கியுள்ளனர். கிங்க்லீ தேவிசு (Kingsley Davis) என்ற அறிஞர் சமுதாயம், சமூக வாழ்க்கையின் அனைத்து நிலைகளையும் கொண்டிருக்கின்ற சிறிய நிலப்பகுதியிலுள்ள குழுவைக் குறிப்பதாகக் கூறுகிறார். அந்த நிலப்பகுதியின் எல்லைகள் சில பொருள்களைக் குறிக்கும் வகையில் ஒரு கிராமமாகவோ நகரமாகவோ மாவட்டமாகவோ நாடாகவோ இருக்கலாம். அதாவது சமுதாயம் என்பது விதிமுறைகள், வரையறை செய்யப்பட்ட கட்டமைப்பு, பொது வாழ்க்கை ஆகியவற்றைக் கொண்டிருக்கும். இவ் விளக்கத்தின்படி ஒரு நிலப்பகுதியில் மக்கள் கூடி வாழும்போது அவர்கள் ஒரு சமுதாயத்தை அமைக்கிறார்கள் என்பது தெளிவாகிறது. மேலும், சமுதாயத்தில் 'யாதும் ஊரே யாவரும் கேளிர்' என்ற புறநானூற்றுக் கொள்கைக் கேற்ப மக்கள் ஒன்றுகூடி ஒன்றுபட்ட எண்ணத்துடன் வாழ்கிறார்கள்.

சமுதாயத்தின் கூறுகள்: மெக் ஈவர், இடம் (Locality), சமுதாய உணர்வு (Community Sentiment) ஆகிய இரண்டையும் சமுதாயத்தின் அடிப்படையாகக் கூறுகளாகக் குறிப்பிடுகிறார்.

இடம்: ஒவ்வொரு சமுதாயமும் ஓர் இடத்தைக் கொண்டிருக்கும். அதாவது மக்கள் ஒரு குறிப்பிட்ட நிலப்பகுதியில் குழுமி வாழ்வார்கள். இவ்வாறு ஒரு குறிப்பிட்ட நிலப்பகுதியில் மக்கள் கூடி வாழும்போது அவர்கள் ஒரு சமுதாயம் எனச் சொல்லப்படுகிறார்கள். அவர்களுடைய வாழ்க்கை அதற்குள்ளேயே அமைந்துவிடுகிறது. அவர்களுடைய தேவைகள் அதற்குள்ளேயே நிறைவேற்றப்பட்டுவிடுகின்றன. அந்த நிலப்பகுதியைத் தாண்டிச் செல்லவேண்டிய தேவை அவர்களுக்கு ஏற்படுவதில்லை. ஒரு சமுதாயத்திற்குரிய அடையாளம் (Symbol), அந்தச் சமுதாயத்தில் வாழும் மக்களுடைய வாழ்க்கை முதலியன அதற்குள்ளே அமைந்துவிடவேண்டும். அங்கு மக்கள் ஒன்று சேர்ந்து வாழ்வதாலேயே அந்த நிலப்பகுதி சமுதாயமாக ஆகிவிடாது.

மக்கள், தங்கள் வாழ்க்கையைத் தாம் வாழும் நிலப்பகுதிக்குள் நிலையாக அமைத்துக்கொள்ளும் போது அப்பகுதியின் புறச் சூழ்நிலை, மக்களுடைய வாழ்க்கை முறையையும் அவர்களுடைய குணநலன்களையும் தீர்மானிக்கிறது. மக்கள் வாழுகின்ற நிலப்பகுதியின் தட்பவெப்ப நிலை, மண்ணின் தன்மை

இயற்கையமைப்பு முதலியன அவர்களுடைய செய்தொழில், வாழ்க்கை வழி முதலியவற்றை நிருணயிப்பது மட்டுமல்லாமல் அவர்களுடைய குணங்களையும் மனப் போக்குகளையும் கூட நிருணயிக்கின்றன. இவ்வாறு அவர்கள் வாழும் நிலப்பகுதி மக்களுக்கு எல்லாமாக இருந்து அவர்களுடைய வாழ்க்கையை அமைத்துக் கொடுக்கிறது.

சமுதாய உணர்வு: இது, ஒரு சமுதாயத்திற்கு மிக முக்கியமான பண்புக் கூறாகும். ஒரு குறிப்பிட்ட நிலப்பகுதியில் மக்கள் ஒன்றுசேர்ந்து வாழும்போது அதாவது அந்தப் பகுதிக்குள்ளேயே அவர்களுடைய வாழ்க்கை நிலைபெற்று அமைந்துவிடுகிறபோது அந்தப் பகுதிக்குள்ளேயே ஐக்கியமாகி விடுகிறார்கள். இந்தப் பகுதி அல்லது சமுதாயம் நமக்குரியது என்ற ஓர் உணர்வை அவர்கள் அடைகின்றனர். இந்த உணர்வு 1) 'நாம்' என்னும் உணர்வு (We-Feeling), 2) பங்கு உணர்வு (Role Feeling), 3) சார்பு உணர்வு (Dependency Feeling) என மூன்று உணர்வுகளை உள்ளடக்கியிருக்கிறது என மெக் ஈவர் குறிப்பிடுகிறார்.

'நாம்' என்னும் உணர்வு: 'ஒரே பகுதியில் வாழும் நாம் அனைவரும் ஒன்று' என்ற உணர்வு அவர்களுக்கு ஏற்படுகிறது. இந்த உணர்வு அவர்களுக்குள் ஒற்றுமையை வளர்க்கிறது. அவர்கள் வேறுபாடில்லாமல் ஒன்றாகக் கூடிவாழ வழி வகுக்கிறது.

பங்கு உணர்வு: 'இந்தச் சமுதாயம் நமக்குரியது' என்ற உணர்வு அவர்களுக்கு ஒரு பங்கு உணர்வையும் தோற்றுவிக்கிறது. இந்தச் சமுதாயம் நமக்குரியது. எனவே, இதற்கு நம்முடைய கடமை எதுவோ அதை ஒழுங்காகச் செய்ய வேண்டும் என்ற உணர்வும் அவர்களுக்கு ஏற்படுகிறது ஆகவே, தங்களுடைய சமுதாயத்தின் ஒழுங்கையும் கட்டுக் கோப்பையும் பாதுகாப்பையும் நிலைநிறுத்துவதைக் கடமையாக நினைத்து, அதற்கேற்ப அவர்கள் நடந்து கொள்ளுகிறார்கள்.

சார்பு உணர்வு: நம்முடைய தேவைகள் நம்முடைய சமுதாயத்தால்தான் நிறைவேற்றப்படுகின்றன. எனவே, நாம் நம்முடைய சமுதாயத்தைச் சார்ந்தே வாழமுடியும், வாழவேண்டும் என்ற உணர்வும் அவர்களுக்கு ஏற்படுகிறது.

இவ்வாறு ஓர் இடமும் அந்த இடத்தைச் சேர்ந்தவர்களின் 'நாம்' என்ற உணர்வும், ஒரு மக்கள் தொகுதி சமுதாயமாக உருவாக வழி வகுக்கின்றன என மெக் ஈவர் குறிப்பிடுகிறார். இவர், சமுதாயத்தை நிருணயிக்க நிலப்பரப்பிற்கும், உளவியல் சார்ந்த உணர்வுக்கும் சிறப்பிடம் அளிக்கிறார்.

சிலர், நிலப்பரப்பின் அடிப்படையில் அதனுடைய சுற்றுப்புறச் சூழ்நிலையைக் குறிக்கும்வண்ணம் சமுதாயத்தை வரையறுக்கும்போது பிறர், சமுதாய உணர்வினைக் குறிக்கும்வண்ணம் உளவியலுக்கு முக்கியத்துவம் அளிக்கலாம். தான் மார்ட்டின் தேல் (Don Martin Dale) என்ற அறிஞர் நிலப்பரப்பின் அடிப்படையிலான சமுதாயக் கருத்தை மறுக்கிறார். சமுதாயம், மக்கள் வாழுகின்ற பகுதியைக் குறிக்கின்ற சொல் அன்று. ஒர் ஒருங்கிணைந்த அமைப்புமுறைச் சமூக வாழ்க்கையில் நிலப்பரப்பு இரண்டாம் நிலையே எனக் கூறுகிறார். எனினும், சமுதாயத்தைக் குறிப்பிடும்போது நிலப்பரப்பையும் கட்டாயம் நினைவில் கொள்ளவேண்டும்.

மேற்கூறிய கூறுகளன்றி வேறுசில சிறப்பியல்புகளையும் சமுதாயம் கொண்டிருக்கும். இடத்திற்கேற்ப அது ஒரு தனித்த பெயரை அடையாளக் குறியாகக் கொண்டிருக்கும். அதன் உறுப்பினர்கள் ஒரு பொது வாழ்க்கையை மேற்கொண்டிருப்பர். ஒரே மொழி, ஒரேவிதமான பழக்க வழக்கங்கள், போக்குகள், உளநிலைகள் ஆகியவற்றைக் கொண்டிருப்பர். அவர்களுடைய வாழ்வு அவர்கள் வாழும் இடத்தோடு இணைந்திருக்கும். அந்த இணைப்பு நிலையானதாக இருக்கும். அவர்கள் ஒருவருக்கொருவர் உதவிசெய்து கூடி வாழ்வர்.

சமுதாயமும் சமூகமும்: மேலோட்டமாகப் பார்த்தால் சமுதாயம் சமூகத்தை ஒத்திருப்பதைப் போலத்தோன்றும். இரண்டிலும் மக்கள் கூடி ஒருவருக்கொருவர் சார்ந்து வாழ்வர். பொதுவான வாழ்க்கை வழியைப் பின்பற்றுவர். ஆயினும் இரண்டும் வெவ்வேறானவை

ஒரு பொதுவான வாழ்க்கையின் அடிப்படை நிலைகளைப் பங்கிட்டு, ஒரு குறிப்பிட்ட இடத்தில் சேர்ந்து வாழுகின்ற மக்கள் தொகுதி சமுதாயம் எனப்படுகிறது. இது மக்கள் பலர் சேர்ந்து வாழ்வதை எடுத்துக்காட்டுகிறது. அதனுடைய உறுப்பினர்களுக்கிடையே சமுதாய உணர்வு இருப்பது இன்றியமையாததாகும். ஆனால் சமூகம், சமூக உறவுகள் அனைத்தையும் எடுத்துக்காட்டுவதாகும். இது அனைத்துச் சமூக உறவுகளின் அமைப்புக்கான பெயரைக் குறிக்கிறது. சமூகத்தில் ஒற்றுமைக்கான பண்புக் கூறு இருக்கலாம். ஆனால் கூட்டுறவு அல்லது ஒற்றுமை மட்டுமே இருக்கவேண்டிய கட்டாயமில்லை; பகையுணர்வும் சமூகத்தில் இருக்கக்கூடும். சமூகம் எனும்பொழுது ஒழுங்குபட்ட அமைப்பையே அதிகமாக நினைக்க வேண்டியுள்ளது. ஆனால் சமுதாயம்

எனும்பொழுது அந்த அமைப்பு வெளிப்படுத்துகிற வாழ்க்கையைப் பற்றி நினைக்கவேண்டும்.

குறிப்பிட்ட நிலம் அல்லது இடம் சமூகத்திற்கு இன்றியமையாததன்று. சமூகத்திற்கென்று குறிப்பிட்ட எல்லை கிடையாது. இது பரவலாக இருக்கும். ஆனால் சமுதாயத்திற்குக் குறிப்பிட்ட நிலம் அல்லது இடம் மிகவும் இன்றியமையாதது. எனவே சமூகம் கண்ணுக்குப் புலனாகாதது (Abstract). ஆனால் சமுதாயம் கண்ணுக்குப் புலனாகக்கூடிய (Concrete) ஒன்றாகும். அதாவது ஒருங்கிணைந்த சமூக உறவுகளை (சமூகத்தை) மனிதனால் பார்க்கவோ தொடவோ இயலாது. ஆனால் சமுதாயத்திலுள்ள மக்கள் தொகுதியினர் ஒரு குறிப்பிட்ட இடத்தில் ஒன்றுபட்ட எண்ணத்துடன் வாழுகின்றனர். எனவே சமுதாயத்தின் குழுவையும் அதன் இருப்பிடத்தையும் பார்க்க இயலும்.

சமுதாயம் சமூகத்தின் ஒரு பிரிவாகும். சமூகத்திற்குள் இது அடங்கியிருக்கும். இது ஒரு சிறிய மக்கள் தொகுதியாக இருக்கும். அதாவது சமூகம் அமைந்திருக்கின்ற நிலப்பகுதியின் ஒரு சிறிய இடத்தில் சமுதாயம் அமைந்திருக்கும். எனவே ஒரு சமூகத்தில் பல பொதுவுடைமைச் சமுதாயங்கள் ஒன்றுக்கொன்று கட்டமைப்பில் (Structure) வேறுபட்டு இருக்கக்கூடும். ஆனால், ஒரு சமுதாயத்தில் ஒரு சமூகக் குழுவே இருக்கக்கூடும்.

எவ்வாறு சமூகத்தில் மக்கள் சமுதாயங்களாகப்பல இடங்களில் குழுமி வாழுகிறார்களோ அவ்வாறு ஒரு சமுதாயத்திலும் மக்கள் சிறு சிறு பகுதிகளில் குழுமி வாழ்வார்கள். அத்தகைய குழுக்கள் அண்டையங்கள் எனப்படும். ஒவ்வொரு சமுதாயமும் பல அண்டையங்களைக் கொண்டிருக்கும். ஒவ்வொரு அண்டையத்திலும் பல குடும்பங்கள் குழுமியிருக்கும். அவற்றிற்கிடையே நெருக்கமான உறவுகள் நிலவும். மேலும் பல சிறிய சமுதாயங்கள் பெரிய சமுதாயங்களுக்குள் இருக்கலாம். எடுத்துக்காட்டாக ஒரு கிராமம், ஒரு நகரத்திற்குள் இருக்கலாம்; ஒரு நகரம், ஒரு மாநிலத்திற்குள் இருக்கலாம்; ஒரு மாநிலம், ஒரு நாட்டிற்குள் இருக்கலாம்.

சமுதாயத்தின் அளவு: சமுதாயம் மிகப் பெரியதாகவோ சிறியதாகவோ இருக்கலாம். ஒரு பெரிய சமுதாயம் (நாடு) நெருங்கிய உறவுகள், பல பொதுவான தன்மைகள் ஆகியவற்றை உடைய பல சிறிய சமுதாயங்களையும் குழுக்களையும் கொண்டிருக்கும். பண்டைக்காலச் சமுதாயம் மிகச் சிறியதாக இருந்தது. மக்கள் அவரவர் சமுதாயத்தில் செயலாற்றி

னர். அறிவியலின் பயனாகப் போக்குவரத்துச் சாதனங்கள் முன்னேற்றமடைந்து மனிதன் மற்ற நாடுகளுடன் வாணிகம் செய்தும், அந்நாடுகளில் குடியேறியும் மேன்மையடைந்துள்ளான். அதன் பயனாகச் சமுதாயத்தின் நோக்கங்கள் விரிவடைந்துள்ளன. இக்காலத்தில் அனைத்துச் சமுதாயங்களும் ஒன்றின் மேலொன்று ஆதிக்கம் செலுத்துகின்றன. இதற்குச் சான்றாக ஐக்கிய நாட்டுச் சபை தோன்றியதன் மூலம் உலகச் சமுதாயம் பரவி வருகிறது. பல அறிஞர்களும் இதை ஏற்றுக்கொண்டுள்ளனர்.

கிராமம், அண்டையம் (Neighbourhood) போன்ற சிறிய சமுதாயங்கள் பண்டைக்கால உலகிற்கு எடுத்துக்காட்டாகும். நாடு அல்லது உலகத்தின் அளவுகளுக்கேற்பச் சமுதாயங்கள் விரிவடைந்தாலும் சிறிய சமுதாயங்களுக்கு இருக்கின்ற தகுநிலை இன்றும் தொடர்ந்து உள்ளது. மக்களுடைய வாழ்க்கை முன்னேற்றமடைய இச்சிறிய, பெரிய அளவிலான சமுதாயங்கள் இரண்டும் இன்றியமையாதவையாகும். பெரிய சமுதாயங்கள் அமைதியையும் பாதுகாப்பையும் அளிக்கும் போது, சிறிய சமுதாயங்கள் தோழர்களையும் தோழமையையும் அளிக்கின்றன. எனவேதான், சமுதாய முன்னேற்றத் திட்டங்கள் இன்று அனைத்து நாடுகளிலும் சிறப்பிடம் பெற்று விளங்குகின்றன. பூ.த.

துணை நூல்கள்:

Green Arnold, W., Sociology, An Analysis of Life in Modern Society, McGraw-Hill Book Company, New York, 1964.

MacIver, R.M., and Charles Page, Society: An Introductory Analysis, Macmillan, London, 1965.

Vidya Bhushan and Sachdeva, D.R., An Introduction to Sociology, Kitab Mahal, Allahabad, 1984.

சமுதாய மாநிடவியல்: சமுதாய மாநிடவியல் என்பது மாநிடவியலின் பெரும் பிரிவுகளுள் ஒன்றாகும். இது மனிதனின் சமுதாய நடத்தையினை அடிப்படைக் கோட்பாடாகக் கொண்டு, மனித சமுதாயத்தின் கூட்டமைப்பினையும் அதன் செயல் முறைகளையும் விளக்குகிறது. குறிப்பாக, சமுதாய மாநிடவியல் (Social Anthropology) பழங்குடி மக்களின் குடும்பம், திருமணம், உறவுமுறை, பொருளாதாரம், மதம், அரசியல், மரபு, சட்டம் ஆகிய சமுதாய நிறுவனங்களின் தோற்றம், வளர்ச்சி, வகைகள், மாற்றம் செயல்முறைகள் ஆகியவற்றை விளக்குகிறது. பழங்குடி மக்களின் பல்வேறு அமைப்புகளை ஆராய்

வதைப் போன்றே இப்பிரிவு இக்காலக் கிராம, நகர மக்களின் சமுதாய, பொருளாதார, அரசியல், மத வாழ்க்கை முறைகளையும், மொழி, கலை, வழக்காறு அறிவாற்றல் ஆகிய பண்பாட்டுக் கோலங்கள் அனைத்தையும் அறிவியல் நோக்கோடு ஆதாரங்களுடன் விளக்கவல்லது.

சமுதாயம் என்பது ஒரு குறிப்பிட்ட நிலப்பகுதியில் வாழும் மனித இனத்தவர் தங்கள் தேவைகளை நிறைவு செய்துகொள்ள ஏற்படுத்திக் கொண்ட ஒரு கூட்டமைப்பாகும். மனிதன் அக்கூட்டமைப்பின் உறுப்பினன் என்னும் முறையில் அவனது நடத்தைக் கோலங்கள், சமுதாயத்தின் பழக்க வழக்கங்கள், விதிமுறைகள் ஆகியவற்றிற்குக் கட்டுப்பட்டுள்ளன. தனி மனிதனின் நடத்தையானது சமுதாயத்தால் கட்டுப்படுத்தப்படுவதால் அது சமுதாய நடத்தையாகக் கருதப்படுகிறது. அதன் காரணமாகவே தனிமனிதன் தான்வாழும் சமுதாயத்தின் உறுப்பினனாக மதிக்கப்படுகிறான். இத்தகைய மாநிட சமுதாயநடத்தையே சமுதாய மாநிடவியலின் அடிப்படையாக அமைந்துள்ளது.

மனிதன் தன் சமுதாயத்தின் பண்பாட்டை எவ்வாறு பயில்கிறான், அவன் எவ்வாறு சமுதாய மயமாக்கப்படுகிறான் என்பனவற்றையும் சமுதாய மாநிடவியல் விளக்குகிறது. மனிதன் தன் பிறப்பு முதல் இறப்பு வரை குழந்தைப் பருவம், இளைஞர் பருவம், வாலிபப் பருவம், முதுமைப் பருவம் ஆகிய பல்வேறு பருவ நிலைகளை அடைகிறான். அப்பருவ நிலைகளுக்கு ஏற்பப் பழக்க வழக்கங்களைக் கற்றுக் கொள்கிறான். அப்பயிற்சிக்குக் குடும்பம், அவரவர், தொடர்பு கொண்டுள்ள குழுக்கள், கல்வி பொருளாதார, மத, அரசியல் நிறுவனங்கள் ஆகியவை உதவுகின்றன. சமுதாய மயமாக்கப்படும் மனிதன், தான் அடையும் ஒவ்வொரு பருவ நிலைக்கும் ஏற்பச் சடங்குகளைச் செய்து அதற்குரிய சமுதாயத் தகுதியினைப் பெறுகிறான். அச்சமுதாயத் தகுதிகளுக்கு ஏற்ப அவன் தன் கடமைகளை ஆற்றி உரிமைகளைப் பெறுகிறான். அப்பருவச் சடங்குகளில் பிறப்புச் சடங்கு, பெயரிடுதல், முடியெடுத்தல், சூடுபோடுதல், பச்சை குத்துதல், காது குத்துதல், பூப்பு நீராட்டுதல், திருமணம், நீத்தார் சடங்கு செய்தல் ஆகியவை குறிப்பிடத்தக்கவை. இவ்வாறு இயற்கைப் பருவநிலைகளோடு இணைக்கப்பட்ட சடங்குகள் பலவற்றைச் சமுதாயத்தின் ஒப்புதலோடு புரிந்து மனிதன் பெறும் சமுதாயத் தகுதிகள், கடமைகள், உரிமைகள் ஆகியவற்றின் அடிப்படையில் அமையப் பெறுவதே சமுதாய நடத்தையெனச் சமுதாய மாநிடவியலார் கூறுகின்றனர்.

சமுதாய மானிடவியல், மனிதனின் சமுதாய நடத்தைதின் அடிப்படையில் மனித சமுதாய உறவு முறைகளையும் விளக்குகிறது. இச் சமுதாய உறவு முறைகள் தொன்றுதொட்டு மீண்டும் மீண்டும் ஒரே வகையாகவும், முறையாகவும், சமுதாய நிறுவனங்களின் விதிமுறைகளுக்குக் கட்டுப்பட்டு நிகழக்கூடியவை என்பது. தெளிவுபடுத்துகின்றது. சமுதாய உறவுமுறைகள் சமுதாய நிறுவனங்களால் முறைப்படுத்தப்படுவதால் தனிமனிதன் தனது சமுதாய உறுப்பினர்களோடு பழகும் முறையில் பல வடிவமைப்புகள் ஏற்படுகின்றன என்றும், அவையே சமுதாயக் கட்டமைப்புக்குக் (Social Structure) காரணம் என்றும் சமுதாய மானிடவியலார் வலியுறுத்துகின்றனர். இத்தகைய சமுதாயக் கட்டமைப்பின் அடிப்படையிலேயே சமுதாய வாழ்க்கையானது தொடர்ந்து செயற்பட முடிகிறது என்று இராட்கிளிப் பிரௌன் (Radcliffe-Brown) என்னும் சமுதாய மானிடவியல் அறிஞர் கூறுகிறார்.

சமுதாய உறவுமுறைகளை அடிப்படையாகக் கொண்ட சமுதாயக் கட்டமைப்பில் வாழும் மனிதன், தன் தேவைகளை நிறைவேற்றிக் கொள்ள முற்படும் போது அவனது சமுதாயப் பண்பாட்டில் உள்ள வாய்ப்புகள் பலவற்றுள் சிலவற்றை மட்டும் தேர்ந்தெடுத்துப் பயன்படுத்திக் கொள்கிறான். அதனால் சமுதாய மாற்றங்கள் நிகழ்கின்றன. இவ்வாறு ஒரு குறிப்பிட்ட சமுதாய, பண்பாட்டுச் சூழ்நிலையில், குறிப்பிட்ட காலத்தில், மானிடச் சமுதாயக் கட்டமைப்புச் செயற்படும் முறையை இரேமண்டு பிரித்து (Raymond Firth), இராபர்ட்டு உலோவி (Robert Lowie), இவான்சு பிரிச்சர்டு (Evans-Pritchard) போன்ற சமுதாய மானிடவியல் அறிஞர்கள், சமுதாய அமைப்பு (Social Organization) என்னும் கோட்பாட்டைப் பயன்படுத்தி விளக்குகின்றனர். பொதுவாக, சமுதாயச் செயலை (Social Process) சமுதாயக் கட்டமைப்பு, சமுதாய அமைப்பு ஆகிய இரண்டு கருத்திலும் நாடல் (Nadel), குரோபர் (Kroeber), குலுக்கான் (Khluckhon) போன்ற சமுதாய மானிடவியல் அறிஞர்கள் விளக்குகின்றனர்.

கிளாடு இலேவி இசுட்ராசு (Claude Levi-Strauss) என்னும் பிரான்சு நாட்டுச் சமுதாய மானிடவியலறிஞர் மனித சமுதாயம் என்பது, மனிதருக்கிடையேயும், அவர் வாழும் குழுக்களுக்கிடையேயும் உள்ள இணைச்செயல் பிணைப்புகளை அடிப்படையாகக் கொண்ட சமுதாயக் கட்டமைப்பை விளக்குகிறது என்கிறார். அதனுடன் அச்சமுதாயக் கட்டமைப்பின் செய்தி இணைப்பு முறைகளைப் பயிற்வதால்

மானிடவியல் கல்வி முழுமைபெறுகிறது என்றும் கூறுகிறார். அச்செய்தியினைத் தொடர்பு கொள்ளும் முறைகள், மனிதனின் இணைச்செயலுக்குப் பயன்படும் சொற்கள், இடுகுறிகள், எழுத்துகள், செய்கைகள் ஆகியன அவற்றை விளக்க வல்ல மொழியியல், அறிவாற்றல், கலை உணர்வு முதலிய பண்பாட்டுத் தன்மைகளைச் சார்ந்துள்ளன எனவும் அவர் விளக்குகிறார். குறிப்பாகத் திருமண முறைகள், உறவினர் குழுக்கள், உறவுமுறை வழக்காறுகள், பொருளாதார வாழ்க்கையில் பண்டங்களையும் பணிகளையும் மாற்றிக் கொள்ளும் முறைகள் ஆகியவற்றை இச் செய்தி இணைப்பு முறைகள் வாயிலாகவே ஒருவர் பயிலமுடியும் என்கிறார். இவ்வாறாகப் பண்பாட்டுப் பண்புகளை உள்ளடக்கிய சமுதாயக் கட்டமைப்பின் கருத்துகளைத் தெரியப்படுத்த ஒருவர் தொடர்பு கொள்ளும் முறைகளின் அடிப்படையில் சமுதாய மானிடவியல் விளக்கவேண்டும் என்று இலேவி இசுட்ராசு வலியுறுத்துகிறார்.

மனிதச் சமுதாய வாழ்க்கையின் தோற்றம் வளர்ச்சி, மாற்றம் ஆகியவற்றைச் சமுதாய மானிடவியலறிஞர்கள் இயற்கைச் சூழ்நிலை, மனிதனால் உருவாக்கப்படும் பண்பாட்டுச் சூழ்நிலைகளின் அடிப்படையில் விளக்குகின்றனர். மனிதன் தன் அடிபட்டதை தேவைகளாகிய உணவு, உடை, இருப்பிடம் முதலியவற்றை இயற்கைச் சூழ்நிலைகளுக்கு ஏற்ப நிறைவு செய்துகொள்கிறான். அதனுடன் அவ்வியற்கைச் சூழ்நிலையைத் தன் அனுபவம் அறிவாற்றல் ஆகியவற்றைப் பயன்படுத்தி மாற்றி அமைத்து வாழ்ந்து வருகிறான். இவ்வாறாக வரலாற்றுக்கு முற்பட்ட மக்களும், பழங்குடி மக்களும், இயற்கை உணவுப் பொருள்களைச் சேகரித்தல், வேட்டையாடுதல், விலங்குகளை வளர்த்தல், இடம்மாற்றி வேளாண்மை புரிதல் போன்ற பலதரப்பட்ட வாழ்க்கை முறைகளைக் கொண்டுள்ள விவரங்களைச் சமுதாய மானிடவியல் விளக்குகிறது.

மார்கன் (Morgan) தைலர் (Tylor) போன்ற சமுதாய மானிடவியலறிஞர்கள், மனிதச் சமுதாய வாழ்க்கை முறை மாற்றங்கள் காலப்போக்கில் படிமலர்ச்சியின் காரணத்தால் ஏற்படுகின்றன என்று விளக்குகின்றனர். படிமலர்ச்சியின் அடிப்படையில் மனிதச் சமுதாய வாழ்க்கை எளிய நிலையிலிருந்து உயர்ந்த நிலைக்குப் படிப்படியாக எதிர்த்திசை நோக்கி மாற்றம் அடைவதாகக் கருதப்படுகிறது. எடுத்துக்காட்டாக, திருமண முறையின் படிமலர்ச்சி பாற்பொதுவுடைமையில் தொடங்கிப் பலகணவன் முறை, ஒரு கணவன் முறை, பலமனைவி முறை, ஒரு மனைவி முறை முதலிய பல மாற்றங்களை அடைந்

துள்ளதாக விளக்கப்படுகிறது. குடும்பத்தின் உறவு முறை வளர்ச்சி, தாய்வழிக் குடும்பத்தில் தொடங்கித் தந்தைவழிக் குடும்பம், தாய், தந்தை இருவழிக் குடும்பம் ஆகிய மாற்றங்களை அடைந்துள்ளதாகக் கருதப்படுகிறது. அதுபோன்றே, சொத்துரிமையின் படிமலர்ச்சி சமுதாயப் பொதுவுடைமையில் தொடங்கித் தனியார் உடைமையாக மாறியுள்ளது என்றும் விளக்குகின்றனர்.

இதற்கிடையில் புதுப் படிமலர்ச்சிக் கொள்கையின் படி சமுதாய வாழ்க்கை மாற்றங்கள் எளிய நிலையிலிருந்து உயர்நிலைக்கு எதிர்த்திசை நோக்கி வளர்ச்சி அடைந்தாலும், அதன் அடிப்படை அமைப்புகளில் உயர்ந்த தன்மைகளுடன் மீண்டும் பழைய நிலையையே அடைவதாக விளக்கப்படுகிறது. எடுத்துக்காட்டாக, கட்டுப்பாடற்ற பாற் பொதுவுடைமையில் தொடங்கிய திருமண முறை, கட்டுப்பாடுகள் மிகுந்த ஒரு கணவன் முறையாக மாறி, இப்போது கட்டுப்பாடுகள் குறைந்த பால்உறவையுடைய ஒரு கணவன் முறை மேலைநாடுகளில் காணக்கிடக்கிறது. அதுபோன்றே ஆதிமனிதன் ஆடையின்றி இருந்தான் என்று கூறும்போது அவன் நாளைடவில் உடல் முழுவதையும் மறைக்கும் ஆடையணிய முற்பட்டு இப்போது ஆடைக்குறைப்பு செய்து வருவதை எடுத்துக் காட்டலாம். இவ்வாறே சொத்துரிமையானது சமுதாயப் பொதுவுடைமையில் தொடங்கிப் பின் தனிவுடைமையாகி இப்போது அரசால் கட்டுப்படுத்தப்பட்ட தனியார் சொத்துடைமையாக மாறியிருப்பதையும் சுட்டிக் காட்டலாம். இவ்வாறு மாற்றங்கள் அடைந்து வரும் சமுதாய வாழ்க்கை மீண்டும் பழைய நிலைக்கு மாறி வருவதைச் சமுதாய மாநிடவியல் அறிஞர்கள் விளக்குகின்றனர்.

மாநிடச் சமுதாய வாழ்க்கையின் வளர்ச்சிக்கும் மாற்றங்களுக்கும் உரிய காரணம்பல்வேறு இடத்தில் இருக்கும் பல்வேறு பண்பாட்டினையுடைய மக்கள் தொடர்பு கொள்வதால் ஏற்படக்கூடும் எனவும் சமுதாய மாநிடவியல் அறிஞர்கள் கூறுகின்றனர். இம் மாற்றங்கள் பண்பாட்டுப் பரவல் முறையில் (Diffusion) நடைபெறுவனவாக விளக்கப்படுகின்றன. இம் முறையில் பழைய பண்பாட்டுப் பண்புகளுடன் புதிய பண்பாட்டுப் பண்புகள் சேர்க்கப்படுகின்றன என்றும் விளக்குகின்றனர்.

மாறுபட்ட பண்பாட்டினையுடைய மக்கள் நெருங்கிப் பழகுவதால் பண்பாட்டுப் பேறு (Acculturation) ஏற்பட்டுச் சமுதாய வாழ்க்கை மாறக்கூடும் என்றும் சமுதாய மாநிடவியலறிஞர்கள் கூறுகின்றனர். இப்பண்பாட்டுப் பேற்றினால் சமுதாய வாழ்க்கையில் குழப்பங்களும் பண்பாட்டுச் சிதைவுகளும்

நிகழக்கூடும் என்றும் சமுதாய மாநிடவியல் அறிஞர்கள் கூறுகின்றனர்.

இறுதியாக, மாநிடச் சமுதாய வாழ்க்கை தொடர்ந்து மாற்றங்கள் அடைந்தபோதும், சமுதாயம் நிலைத்துச் செயற்படுவதற்கான ஒருமைப்பாட்டைப் பெற்றுள்ளதாக மாலினோசுக்கி, இராட்கிளிப்பு பிரெளன் ஆகிய சமுதாய மாநிடவியல் அறிஞர்கள் கூறுகின்றனர்.

சமுதாய வாழ்க்கையின் கட்டமைப்பு, செயல் முறைகள், வளர்ச்சி, மாற்றங்கள் ஆகியவற்றை விளக்கும் சமுதாய மாநிடவியல், இக்காலப் பழங்குடி கிராமிய, நகர மக்களின் சமுதாய, பொருளாதார, பண்பாட்டுச் சிக்கல்களைக் கண்டறியவும் பயன்படுகிறது. இவ்வாறு மனிதச் சமுதாய, வாழ்க்கை அதன் சிக்கல்கள் ஆகியவற்றை விளக்கவல்ல சமுதாய மாநிடவியல், சமுதாயத்திற்குப் பயன்படக்கூடிய சமுதாய அறிவியல்களுள் ஒர் இன்றியமையாத துறையாக வளர்ந்துள்ளது. காண்க: மாநிடவியல்.

வி.க.

துணை நூல்கள் :

Beals, R.L. and Harry Hoijer, An Introduction to Anthropology, Macmillan Co., New York, 1965.

Fried, Morton, The Study of Anthropology, Crowell, New York, 1972.

Hymes, Dell Reinventing Anthropology, Random House, New York, 1972.

சமுதாய முன்னேற்றத் திட்டம்: சுதந்திர இந்தியாவின் சமுதாய முன்னேற்றத்தில் நாட்டம் கொண்டு, வாழ்க்கைத் தரம் குறைந்த வறுமையால் வாடிய மக்களுக்குப் புதுவாழ்வு அளிக்கும் பொருட்டு இத்திட்டம் தொடங்கப்பட்டது. இந்திய அரசியலமைப்பின் குறிக்கோளாகிய 'பொது நல அரசு' (Welfare State) என்பதை நனவாக்கவும், மக்களிடையே கூட்டுறவை ஏற்படுத்திச் சமூகம், பொருளாதாரம் ஆகிய துறைகளை முன்னேற்றவும் முதலாம் ஐந்தாண்டுத் திட்டத்தின்கீழ், திட்டக் குழுவினால் இது உருவாக்கப்பட்டது. ஐந்தாண்டுத் திட்டத்தின் மூலம் கிராம மக்களின் சமூக, பொருளாதார வாழ்க்கையை முன்னேற்றமடையச் செய்கின்ற ஒரு முறை அல்லது ஊரக விரிவாக்கச் செயல் திட்டமே, சமுதாய முன்னேற்றத் திட்டம் (Community Development Programme) ஆகும் என அத்திட்டக் குழு கூறுகிறது.

இத் திட்டத்திற்கென உரு. 90 கோடி ஒதுக்கப் பட்டுத் திட்ட வேலையானது 1952-ஆம் ஆண்டு காந்தியடிகளின் பிறந்த நாளான அக்டோபர் 2-இல் நாடெங்கிலும் தொடங்கப்பட்டது. மத்திய பிரதேசத்தில் சேவாக் கிராமத்திலும், மகாராட்டிரத்தில் சர்வோதய நிலையங்களிலும், தமிழ்நாட்டில் வட்டார முன்னேற்றத் திட்டத்தின் கீழும் நடைபெற்று வந்த கிராம முன்னேற்றப் பணிகளின் வெற்றியே இச் சமுதாய முன்னேற்றத் திட்டத்திற்கு வழி காட்டியாக அமைந்தது.

திட்டத்தின் நோக்கங்கள்: சமுதாயத்தின் சமூக, பொருளாதாரத் துறைகளின் முன்னேற்றமே இத் திட்டத்தின் முக்கிய குறிக்கோளாகும். வேளாண்மை உற்பத்தியைப் பெருக்குதல், கிராமப் புறங்களில் வேலையில்லாத திண்டாட்டத்தை ஒழித்தல், கிராமப் போக்குவரத்து வசதிகளைப் பெருக்குதல், கிராமங்களில் தொடக்கக் கல்வி, சுகாதாரம், பொழுது போக்கு வசதிகளைப் பெருக்குதல், வீட்டுவசதியை மிகுதிப்படுத்துதல், குடிசைத் தொழிலையும் கைத் தொழிலையும் வளர்த்தல் ஆகியவை இத்திட்டத்தின் நோக்கங்களாகும். மேலும் சமுதாயச் சங்கங்களின் மூலம் ஒரு குழு உறவினை ஏற்படுத்தி, அனைத்து உறுப்பினர்களின் மொத்த நலனில் சமுதாயத்தை நாட்டம் கொள்ளச் செய்வதும் இத்திட்டத்தின் நோக்கமாகும்.

வரலாற்றின் இடைக் காலத்தில் ஊரகச்சமுதாயம் ஏறக்குறைய நிலையான தன்மையில் இருந்த பொழுது, பொதுவாகக் கிராமங்கள் அனைத்தும் தன்னிறைவு பெற்றும் தனிமைப்படுத்தப்பட்டும் இருந்தன. ஆனால் இன்றைய புதிய உலகில் தகவல் தொடர்பு சாதனங்கள், தொழில் நுட்பம் போன்றவற்றின் வேகமான மாற்றத்தினால், கிராமங்களின் தன்னிறைவும் தனிமைப் படுத்தலும் மறைந்து போயின. கிராமங்கள், கிராம சமுதாயத்தின் ஒரு பகுதியாகவும், அடிப்படையான சேவை நிறுவனமாகவும் மாறியுள்ளன. கிராமங்களின் முன்னேற்றப் பணிகளுக்கேற்றவாறு அவற்றின் அதிகார வரம்பும், நிறுவனப்பகுதிகளும் மாற்றப்பட்டன.

பொதுவாக, தங்கள் அன்றாடத் தேவைகளுக்காகவும், உற்பத்திப் பொருள்களின் விற்பனைக்காகவும் கிராம சமுதாயத்தினர் பிறரைச் சார்ந்திருக்க வேண்டிய நிலை உள்ளது. ஒரு சங்கிலித் தொடர் போன்று இடைத் தரகர்கள் இருந்து மிக்க லாபம் சம்பாதித்துக் கொண்டிருக்கிறார்கள். ஊரகச் சமுதாயங்களின் முக்கிய தொழிலான வேளாண்மை, ஒரு வாணிகமாக மாற வேண்டிய நிலை ஏற்பட்டுள்ளது. தனி மனிதனாக இருந்து ஓர் உழவன் பலம் பொருந்

திய இடைத் தரகர்களிடமும் முதலாளிகளிடமும் போட்டியிட இயலாது. எனவே தாங்கள் முன்னேறவும், வாணிக பலத்திற்கு எதிராகச் செயற்படுவதற்கும் பெரிய அளவில் கிராம சமுதாயங்களின் கூட்டமைப்பு உருவாக வேண்டியுள்ளது.

இக் காரணங்களுக்காகவும் இன்னபிற பணிகளுக்காகவும் கிராம சமுதாயத்தினருக்குச் சேவை செய்யும் பொருட்டு ஐந்தாண்டுத் திட்டங்களின் கீழ்ச் சமுதாயத் திட்டங்களும் (Community Projects), தேசிய விரிவாக்கப் பணித்திட்டங்களும் (National Extension Service Schemes) தொடங்கப்பட்டுச் செயற்படுத்தப்படுகின்றன. இச்சேவைகளுக்காகத் திட்டக்குழு பின்வரும் குறிப்பிடத்தக்க நோக்கங்களைக் கொண்டிருக்கிறது:

1. கிராமங்களில் செயலாற்றும் பல முன்னேற்றத் துறைகளின் அணுகு முறையானது, ஒருங்கிணைந்து அனைத்துக் கிராமத்தவர்களின் வாழ்க்கையையும் உள்ளடக்கியிருக்கவேண்டும். இச்செயலானது, கிராம நிருவாக அதிகாரியின் மூலம் ஊரகப் பணியில் ஈடுபடும் அனைத்து முதன்மைத் துறைகளுக்கும் ஏற்படுத்தப்பட வேண்டும்.
2. மக்களின் சொந்த நிலையானது முன்னேற அரசு இயந்திரம் உதவுவது மக்களையே சார்ந்துள்ளது. எனவே அத்திட்டங்கள் அனைத்தும் முதலில் சுய உதவியும் ஒருவர்க்கொருவர் ஒத்துழைப்பும் உடையதாக இருக்கவேண்டும்.
3. அறிவியல் முறையில் வேளாண்மை செய்தல், குடிசைத் தொழில், சிறு தொழில் செய்தல் ஆகியவற்றின் மூலம் வேலையில்லாத திண்டாட்டம், தகுதியற்ற வேலை போன்ற நிலைமை நீக்கப்படுதல் வேண்டும்.
4. கிராமத்தவர்களின் நடைமுறைச் சிக்கல்கள் தீர விதைகள், உரங்கள், பணம், தொழில் நுட்ப உதவி போன்றவற்றை அளிக்க வேண்டும்.
5. திட்டங்களை மிகக் கவனமாகச் செயலாற்றுவதன் மூலம் நல்ல பலனை அடையச் செய்ய வேண்டும். கிராமங்களிலுள்ள அனைத்துக் குடும்பங்களையும், கூட்டுறவு இயக்கத்திலும் பிற சங்கங்களிலும் இணைத்தல் வேண்டும்.
6. நல் வாழ்வு வாழ, ஓர் உயர்ந்த வாழ்க்கை நிலையை ஊரக மக்களிடையே உருவாக்குதல் வேண்டும்.

டாக்டர். தக்லசு என்சுமிங்கர் (Dr. Douglas Ensminger) என்பவரும் இக் கருத்துகளையே தெரிவித்துள்ளார்.

சமுதாயத் திட்டங்களும், தேசிய விரிவாக்கப் பணித் திட்டங்களும்: சமுதாய முன்னேற்றத்திட்டத்தில் சமுதாயத் திட்டம், சமுதாய முன்னேற்றத் தொகுதிகள் (Community Development Blocks), தேசிய விரிவாக்கப் பணித் திட்டம் (National Extension Service Scheme) ஆகியவை அடங்கும். தொடக்க காலத்தில் பல மாநிலங்களிலும் 55 சமுதாயத் திட்டங்கள் ஏற்படுத்தப்பட்டன. ஒவ்வொரு திட்டமும் 400-இலிருந்து 500 சதுரமைல் பரப்புள்ள 300 கிராமங்களையும், 150 ஆயிரம் ஏக்கர் விளைச்சல் நிலங்களையும், 2 இலட்சம் மக்கள் தொகையினையும் கொண்டிருந்தன. அனைத்துத் திட்டங்களும் 100 கிராமங்களையும் 60-இலிருந்து 70 ஆயிரம் மக்கள் தொகையைக் கொண்ட 3 தொகுதிகளையும் கொண்டிருந்தன. ஆனால் அத்திட்டம் 1954-இல் 300 சமுதாய முன்னேற்றத் தொகுதிகளாக உயர்ந்தது. ஒவ்வொரு தொகுதியிலும் ஐந்தைந்து கிராமங்களுக்கு ஒரு கிராமசேவகர் வீதம் நியமிக்கப் பட்டுள்ளனர். சமுதாயத் திட்டமானது ஆதார சமுதாய முன்னேற்றத் திட்டம், கலப்பு முன்னேற்றத் திட்டம் (Composite Development Project) என்ற இரு பகுதிகளைக் கொண்டுள்ளது. ஆதார சமுதாயத் திட்டத்தின் கீழ் வேளாண்மை உற்பத்திப் பெருக்கத்துக்கு முதலிடம் வழங்கப்படும். கலப்புத் திட்டத்தின் கீழ் வேளாண்மை உற்பத்திப் பெருக்கத்துடன் சிறு கைத்தொழில்களும் குடிசைத் தொழில் வளர்ச்சியும் செயற்படுத்தப்படும்.

தேசிய விரிவாக்கப் பணித்திட்டம் 1953, ஏப்பிரலில் வகுக்கப்பட்டு 1953, அக்டோபர் 2-இல் செயற்படுத்தப்பட்டது. அதனுடைய அடிப்படைக் கருத்தும் சமுதாய முன்னேற்றத் திட்டத்தின் அடிப்படைக் கருத்தும் ஒன்றே. எனவே, இரண்டு திட்டங்களும் ஒரே நிருவாகத்தின் கீழ் இணைக்கப்பட்டுள்ளன. வேளாண்மைத் துறையில் புதிய முறைகளைப் புகுத்துவதும் கிராம மக்களிடையே மறுமலர்ச்சியை ஏற்படுத்துவதும் இத் திட்டத்தின் குறிக்கோளாகும். கல்வியினை மக்களிடையே விரிவாக்கம் செய்வதன் மூலம் அவர்களது வாழ்க்கை நிலையினை உயர்த்துவது இப்பணியின் திட்டமாகும். தங்களுடன் பணிபுரிகின்ற பிறருடன் மக்கள் கொள்கின்ற நடத்தையையும் மனநிலைகளையும் மாற்றுவதற்குக் கல்வி விரிவாக்கம் பயன்படுவதாக என்சுமிங்கர் என்ற அறிஞர் கூறுகிறார். கிராம வாழ்க்கையின் பல்வேறு சிறப்பியல்புகளையும் பொருந்தும் முன்னேற்றச் செயல்கள் யாவும் விரிந்திருக்க வேண்டும். முன்னேற்றத் தூண்டுதல் மக்களிட

மிருந்து பரவவேண்டும், கிராம வாழ்க்கைச் சிக்கல்களைக் களையக் கூட்டுறவு முறை கையாளப்பட வேண்டும். இவை மூன்றும் இத் திட்டத்தின் அடிப்படைக் கொள்கைகளாகும். ஒவ்வொரு ஆண்டும் தேசிய விரிவாக்கப் பணித் தொகுதிகள் சில, தீவிர முன்னேற்றத்திற்காகச் சமுதாய முன்னேற்றத் தொகுதிகளாக மாற்றப்படும், நாடுமுழுவதும் 1963-ஆம் ஆண்டிற்குள் இத் திட்டங்களின் கீழ்க் கொண்டு வரப்படத் தீர்மானிக்கப்பட்டது. இத்திட்டத்திற்கென முதலாம், இரண்டாம், மூன்றாம் ஐந்தாண்டுத் திட்டங்களில் முறையே உரூ. 400 கோடி, 200 கோடி, 294 கோடி ஒதுக்கப்பட்டது.

திட்டத்தின் முக்கிய செயற்பாடுகள்: ஒரு சமுதாய முன்னேற்றத் தொகுதியின் செயற்பாடுகளில் முக்கிய பிரிவுகள் வேளாண்மையும் அதைச் சார்ந்த துறைகளும், பாசனம், போக்குவரத்துகள், கல்வி, சுகாதாரம், வேலை வாய்ப்பு, வீட்டு வசதி, சமூக நலம், பயிற்சி ஆகியனவும் ஆகும்.

1. **வேளாண்மைசார் துறைகள்:** கிராமக் கூட்டுறவுச் சமூகத்தின் மூலம் தரிசு நிலங்களைச் சீரமைத்தல்; நல்ல விதைகள், உரங்கள் போன்றவைகளை வழங்குதல்; பழங்கள், காய்கறி உற்பத்தியைப் பெருக்கி மிகுதியான கால்நடை வளர்ச்சியையும் விளைச்சலையும் ஏற்படுத்துதல்; விற்பனை, கடன் வசதிகள், கால்நடை வளர்ப்பு நிலையங்கள், மண், உர ஆராய்ச்சி போன்ற வசதிகளை ஏற்படுத்தித் தருதல்; உள்நாட்டு மீன் துறைகள், மரம் நடுதல், காடு வளர்ப்பு முதலியவற்றை வளர்ச்சியுறச் செய்தல் ஆகியவையாம்.

2. **பாசனம்:** கால்வாய், குழாய்க் கிணறுகள், குளம் முதலியவைகளை வெட்டி நீர்ப்பாசன வசதியை ஏற்படுத்துதலும், குறைந்த அளவு 50 விழுக்காடு விளைச்சல் தரும் நிலங்களுக்குப் பாசன வசதி செய்து தருதலும் இதன் நோக்கமாகும்.

3. **போக்குவரத்து:** கிராமப் புறத்திலுள்ள சாலை வசதிகளைப் பெருக்கும் வண்ணம் அனைத்துக் கிராமங்களுக்கும் சாலைகளை ஏற்படுத்தி முக்கிய சாலையுடன் இணைத்தல்; முக்கிய சாலையிலிருந்து கிராமமானது 1 கி. மீ. தொலைவிற்குள் இருக்கும் படி செய்தல்.

4. **கல்வி:** சமூகக் கல்வியினைக் கற்பித்தல்; தொடக்கக் கல்வி, நடுத்தர, உயர்தரக் கல்வி, நூல் நிலைய வசதி ஆகியவைகளை விரிவுபடுத்தி வளர்ச்சியுறச் செய்தல்.

5. **சுகாதாரம்:** அனைத்து முன்னேற்றத் தொகுதியிலும் தொடக்கச் சுகாதார நிலையத்தையும், அனைத்துத் திட்டத் தலைமையிடத்திலும் ஒரு மருத்துவமனை மற்றும் நடமாடும் மருத்துவமனையுடன் கூடிய நடுத்தரச்சுகாதார நிலையத்தையும் ஏற்படுத்துதல்; துப்புரவு, சுகாதார வசதிகளையும், நோயாளிகளுக்கு மருத்துவ வசதிகளையும், பிரசவத்திற்கு முன்னும் பின்னும் மருத்துவ வசதிகளையும் அளித்தல்; மலேரியா, கொள்ளை நோய் போன்றவற்றைப் பரவாமல் தடுத்தல்.

6. **வேலை வாய்ப்பு:** குடிசைக் கைத்தொழில் களுக்கும், சிறு தொழில்களுக்கும், சுதர்த் தொழிலுக்கும், பிற கிராமத் தொழிலுக்கும் ஆதரவு அளிப்பதன் மூலம் வேலையில்லாத் திண்டாட்டம், தகுதியற்ற வேலை ஆகியவைகளை நீக்குதல்.

7. **வீட்டு வசதி:** ஊரகத்தில் வீடு கட்டுவதற்கு முன்னேற்றமான தொழில் நுட்ப முறைகளையும், சிறந்த வீடுகளின் மாதிரிப் படங்களையும் வழங்குதல், நெருக்கமான, மோசபுரன் கிராமங்களில் புதிய வீடுகள், பூங்காக்கள், விளையாட்டு மைதானங்கள் ஏற்படுத்துதல்.

8. **சமூக நலம்:** ஒலி, ஒளிக்காட்சிகள் காண்பிப்பதற்கான பண உதவியின் மூலம் சமுதாய கேளிக்கைகளை நடத்துதல்; வானொலி தொலைக்காட்சிப் பெட்டி வைத்துக் கொடுத்தல்; பிற பொழுது போக்கு வசதிகளை ஏற்படுத்துதல்; விளையாட்டுப் போட்டிகளை நடத்துதல்; கூட்டுறவு முதலிய தன்னுதவி இயக்கங்களை ஏற்படுத்துதல்.

9. **பயிற்சி:** கிராம அளவிலான அரசு அலுவலருக்கும், திட்டப் பணிகளில் ஈடுபடும் பிற நிருவாகிகளுக்கும் பயிற்சி அளித்தல்; கிராமத் தலைவர்கள், உழவர்கள், சுகாதார ஊழியர்கள் போன்றோருக்குப் பயிற்சி அளித்தல்.

சமுதாய முன்னேற்றத் திட்டத்தின் நிருவாக அமைப்பு: இத்திட்டத்தை நிருவகிக்கும் பொறுப்பு மத்திய அரசு, மாநில அரசு, மாவட்டம், திட்டம், தொகுதி என ஐந்து பிரிவுகளாகப் பிரித்து அளிக்கப்பட்டுள்ளது. மத்திய ஆலோசனைக் குழுவின் உதவியுடன் சமுதாய முன்னேற்ற அமைச்சுத்தின் கீழ் இத்திட்டமானது மத்திய அரசின் அளவில் நடைபெறுகிறது. இத்திட்டத்தை நிருவகிக்கும் பெரும் பொறுப்பு மாநில அரசினையே சாரும். ஒவ்வொரு மாநிலத்திலும் இரு திட்டங்களும் மாநில முன்னேற்றக் குழுவின் (State Development Committee) அதிகாரத்தின் கீழ் நடைபெற்று வருகின்றன. இக்குழுவில் முதலமைச்சரும், முன்னேற்றத்துறை அமைச்சரும், அதிகாரிகளல்லாதவர்களும் உறுப்பினர்கள் ஆவர். மாநில முன்னேற்ற ஆணையர், குழுவின் செயலாளராவார். இவர் முன்னேற்றத்தைச் சார்ந்த இலாக்காக்களின் செயல்களை இணைத்து ஒருமுகப்படுத்துகிறார். இவரே அரசின் பிரதம செயலாளருமாவார். இவருக்குத் திட்டத்தை நன்கு நிறைவேற்றுவதற்குப் போதுமான அதிகாரங்கள் வழங்கப்பட்டுள்ளன.

மாவட்ட அளவில் திட்டத்தை நடத்தும் பொறுப்பு மாவட்ட ஆட்சியாளரைச் சாரும். இவரே மாவட்டத் திட்டக் குழுவின் தலைவர். இவர் திட்ட நிருவாக அதிகாரிகளையும் (Project Executive Officers), தொகுதி முன்னேற்ற அதிகாரிகளையும் (Block Development Officers) கண்காணிப்பார். பின்வரும் வரைபடம் நிருவாக அமைப்பை விளக்குகிறது.

சமுதாய முன்னேற்றத் திட்டத்தின் நிருவாக அமைப்பு:

அ) நிருவாக ஆணையாளர்கள் மற்றும் ஆலோசனைக் குழுவினர்கள் (பல நிலைகளில்)

| நிலை | அலுவலர் தொடர்பு கொள்ளும் நிருவாகத் தலைமை | நிருவாகத்திற்கு ஆலோசனையும் உதவியும் செய்கின்ற ஆலோசனைக் குழு |
|-----------------------|--|---|
| 1 | 2 | 3 |
| 1. மத்திய அரசு அளவில் | சமுதாய முன்னேற்ற அமைச்சகம் | மாநில ஆலோசனைக் குழு |
| 2. மாநில அளவில் | மாநில முன்னேற்ற ஆணையர் | மாநில முன்னேற்றக் குழு/வாரியம் |

| 1 | 2 | 3 |
|------------------|------------------------------|---------------------------------|
| 3. மாவட்ட அளவில் | மாவட்ட முன்னேற்ற அதிகாரி | மாவட்ட முன்னேற்ற நிருவாகக் குழு |
| 4. திட்ட அளவில் | திட்ட நிருவாக அதிகாரி | திட்ட ஆலோசனைக் குழு |
| 5. தொகுதி அளவில் | திட்டத் துணை நிருவாக அதிகாரி | தொகுதி ஆலோசனைக் குழு |

ஆ) மாவட்ட அளவில்

மாவட்ட முன்னேற்ற அதிகாரி அல்லது திட்ட அதிகாரி

| இணைப்பு அதிகாரிகள் | அவர் அதிகாரத்திற்கு உட்பட்டவை |
|--|--|
| 1. மாவட்டச் செய்தித் தொடர்பு அதிகாரி | 1. மாவட்ட வேளாண்மை அதிகாரி |
| 2. மாவட்ட மருத்துவ மற்றும் சுகாதார அதிகாரி | 2. மாவட்டக் கூட்டுறவு அதிகாரி |
| 3. நிருவாகப் பொறியாளர் (பாசனம்) | 3. மாவட்டக் கால்நடை அதிகாரி |
| 4. மாவட்டக் கரும்பு அதிகாரி | 4. பஞ்சாயத்து உதவி அதிகாரி (ஆணையர்) |
| 5. மாவட்ட வன அதிகாரி | 5. மாவட்ட அதிகாரி (மாவட்டக் காவல் நிலையம்) |
| 6. மாவட்டப் பள்ளிகள் தண்காணிப்பாளர் | 6. பெண்கள் நல (மாவட்ட) அதிகாரி |
| 7. மாவட்டத் தொழில் அதிகாரி | 7. தாழ்த்தப்பட்டோர் நல அதிகாரி |

இ) திட்ட அளவில்

திட்ட நிருவாக அதிகாரிக்குக் கீழ் உள்ளவை

| | |
|---|---|
| 1. துணை முன்னேற்ற அதிகாரி (வேளாண்மை) | 2. துணை முன்னேற்ற அதிகாரி (வேளாண்மை பொறியியல் பாசனம்) |
| 3. துணை முன்னேற்ற அதிகாரி (கிராமத் தொடர்பு) | 4. துணை முன்னேற்ற அதிகாரி (கல்வியும் பயிற்சியும்) |

ஈ) தொகுதி அளவிலான சமுதாய முன்னேற்றம்
திட்டத் துணை நிருவாக அதிகாரி (அல்லது தொகுதி முன்னேற்ற அதிகாரி)

| தொகுதி தலைமையிடங்களிலுள்ள நிறுவனம் | அவருக்குக் கீழே உள்ளவை |
|---|---|
| 1. நாற்றுக்கள், விதைகள், பழச் செடிகள் (வழங்குவதற்கான) வளர்க்குமிடம் | 1. உதவி முன்னேற்ற அதிகாரி (வேளாண்மை) 2. உதவி முன்னேற்ற அதிகாரி (கால்நடைப் பராமரிப்பு) |
| 2. பாதுகாப்புக் கிட்டங்கியும் விதைப் பாதுகாப்பிடமும் | 3. உதவி முன்னேற்ற அதிகாரி (கூட்டுறவும் பஞ்சாயத்தும்) 4. உதவி முன்னேற்ற அதிகாரி (சமூகக்கல்வி) |
| 3. ஒரு செய்தித் தொடர்பு மையம் | 5. உதவி முன்னேற்ற அதிகாரி-பணிகள் 6. கிராம அளவிலான பணியாட்கள் (10) |
| 4. ஒரு கால்நடை மருந்தகம் | 7. கால்நடைமருத்துவர் 8. மருத்துவ அதிகாரி |
| 5. சுகாதாரப் பிரிவுடன் கூடிய ஒரு மருத்துவமனை | 9. உதவி முன்னேற்ற அதிகாரி (பொதுச் சுகாதாரம்) 10. உதவி முன்னேற்ற அதிகாரி (பெண்) |
| 6. கலை, கைத்தொழில், குடிசைத் தொழில் தொழில் மையம் | 11. உதவிக் கண்காணிப்பாளர் உற்பத்தி (தொழிற்சாலைகள்) 12. இயந்திரத் தொழில் கண்காணிப்பாளர் |
| 7. சிறுதொழில் ஊரகப்பட்டறை | 13. கிராம அளவிலான பணியாட்கள் (5 - 10) 14. கிராம அளவிலான பணியாட்கள் (பெண்கள்) 2 - 3 |

திட்டப் பயிற்சிகள்: அரசாங்கம் வழிகாட்டியாகவும், உதவி நிறுவனமாகவும் திட்டத்தில் ஈடுபட்ட போதிலும் மிகப் பெரிய திட்டமாக இருப்பதால் திட்டங்களை வெற்றிபெறச் செயற்படுத்தப் பயிற்சி பெற்ற ஊழியர்கள் தேவை. திட்ட வேலை உண்மையில் சமூக சேவையே. எனவே இதில் ஈடுபடு

கின்ற ஊழியர்கள் அதற்குத் தக்கவர்களாக இருக்க வேண்டியது இன்றியமையாதது. இத்திட்டத்திற்கு அரசு செய்துவரும் உதவியானது முழுப்பயனை அடைவது, இந்த ஊழியர்களின் திறமையையும் நேர்மையையும் உண்மை உழைப்பையும் பொறுத்தது. ஊழியர்கள் தாங்கள் செய்யும் வேலைக்கேற்ற திறமையுடைய

யவர்களாக இருப்பதுடன் வேலையில் பற்றும், மக்களுக்குத் தொண்டாற்ற வேண்டும் என்ற ஆர்வமும் உடையவர்களாக இருக்க வேண்டும். இத்தகைய ஊழியர்களை உருவாக்கத் தக்கவர்களைத் தேர்ந்தெடுத்து உரிய பயிற்சியை அளிக்க வேண்டியது இன்றியமையாதது. எனவே, நாட்டின் பல்வேறு இடங்களிலும் திட்டத்தின் பல்வேறு நிலைகளில் வேலை செய்யும் ஊழியர்களுக்கும் பயிற்சி அளிக்கத் தக்க பயிற்சி நிலையங்கள் இருக்கின்றன. கிராம அளவிலிருந்து பணிபுரியும் கிராம சேவகர்களுக்குப் பயிற்சியளிக்கப் பயிற்சி நிலையங்கள் பல நிறுவப்பட்டுள்ளன. சமூகக் கல்வி அமைப்பாளர்களுக்கும், ஊழியர்களுக்கும் பயிற்சி அளிக்கச் சிறப்புப் பயிற்சி நிலையங்களும் உள்ளன.

திட்ட மதிப்பீட்டுக் கழகம்: திட்டக் குழுவின் ஆணையின்படி சமுதாயத் திட்டங்கள் முன்னேற்றத் திட்டங்கள் ஆகியவற்றின் பணி மதிப்பீட்டைக் கவனிப்பதற்குத் திட்ட மதிப்பீட்டுக் கழகம் (Programmes Evaluation Organization) என்றதொரு பிரிவு அமைக்கப்பட்டது. இக் கழகம் 1952, அக்டோபரில் ஏற்படுத்தப்பட்டாலும், தேவையான பணியாட்கள் தேர்ந்தெடுக்கப்பட்டு 1953, ஏப்பிரலில் தான் இதனுடைய உண்மையான பணி தொடங்கியது. திட்ட நோக்கங்களின் பணி முன்னேற்றத்தைப் பற்றிய நிகழ்கால அறிக்கையைத் தருதல்; எந்தெந்த விரிவாக்க முறைகள் பலனைத் தந்துள்ளன, எவை தரவில்லை, எக்காரணம் பற்றிச் சிலநடைமுறைகளை நீக்கி வேறுசில நடைமுறைகள் ஏற்றுக் கொள்ளப்பட்டன; சமுதாய முன்னேற்றத்தினால் ஊரகப் பொருளாதாரம் பண்பாடு ஆகியவைகளில் ஏற்பட்ட விளைவுகள் யாவை என்பன பற்றி ஆராய்வதே இத்திட்ட மதிப்பீட்டுக் கழகத்தின் பணியாகும்.

முதன் முதலாக 1954-இல் இக்கழகத்தின் முதல் மதிப்பீட்டு அறிக்கை வெளியிடப்பட்டது. பின்பு ஆண்டுதோறும் வெளியிடப்பட்டு வருகிறது.

திட்டத்தில் ஏற்பட்ட மாற்றங்கள்: சில முக்கியமான வணிக வங்கிகள் 1969-இல் தேசிய மயமாக்கப்பட்டன; மிகவும் மோசமான ஊரகப் பகுதிகளிலும் முன்னேற்றத்திட்டம் செயற்பட்டு வருகின்ற பகுதிகளிலும் மிக அதிகமான வேளாண்மை முன்னேற்றத்திற்காகச் சில சிறப்புத் திட்டங்கள் செயற்படுத்தப்பட்டன; இந்திய தேசிய காங்கிரசின் 20-ஆம் சப் பொருளாதார திட்டமும், சஞ்சய் காந்தியின் 5-ஆம் சத் திட்டமும் அவசரநிலை அறிவிப்பின் பொழுது செயற்படுத்தப்பட்டன; ஐந்தாம் ஐந்தாண்டுத் திட்டங்களில் அடிப்படைத் தேவைகளையும் சுயநம்பிக்கையையும் நிறைவேற்ற வழி செய்யப்பட்டன.

பணித்திட்டத்திற்கு உணவு அளித்தலும், கிராமத் தொழிலை முன்னேற்றுவதும் செய்யப்பட்டன. இரப்பாளிகளுக்கு உதவும் திட்டத்தையும் (Antyodaya Programme) வயதுவந்தோர் கல்வித் திட்டத்தையும் 1978-இல் சனதாக் கட்சி (Janata) ஆட்சியில் இருந்தபொழுது கொண்டு வந்தது. சமுதாய முன்னேற்றத் திட்டத்தில் ஏற்பட்ட மாற்றங்கள் பின்வரும் 3 பிரிவுகளாகக் கூறப்படுகின்றன. 1. தீவிர வேளாண்மை முன்னேற்றத் திட்டத்தின் மூலமும் அதிக விளைச்சலை ஏற்படுத்தும் பல திட்டங்களின் மூலமும் வேளாண்மை உற்பத்தியைப் பெருக்கும் திட்டங்கள், 2. முக்கிய அல்லது சிறப்புப் பகுதிகளுக்கான வறட்சி நிவாரணப் பகுதித் திட்டம், ஆதிக்கப் பகுதி முன்னேற்றத் திட்டம், மலைப்பகுதி முன்னேற்றத் திட்டம் போன்றவை, 3. குறிப்பிட்ட வலுவற்ற குழுக்களின் திட்டங்களான சிறிய விவசாயிகள் முன்னேற்றக் கழகத்திட்டம், ஊரகத் தொழில் நிறுவனத்திட்டம், வேலைத் திட்டத்திற்கு உணவு, இரப்பாளிகளுக்கு உதவும் திட்டம் போன்றவை. ஒருங்கிணைந்த ஊரக வளர்ச்சித் திட்டத்திற்கான (Integrated Rural Development Programme) ஒரு மாதிரித் திட்டம் 1976-ஆம் ஆண்டின் பாராளுமன்ற வரவு-செலவுத் தொடரில் அளிக்கப்பட்டது. ஆனால் சனதா அரசு கொண்டு வந்த ஆறாம் ஐந்தாண்டுத் திட்டத்தில்தான் அது (1978-83) செயலுக்கு வந்தது. சமீப காலத்தில் செயற்படுகின்ற சமுதாய முன்னேற்றத் திட்டம் இந்த ஒருங்கிணைந்த ஊரக வளர்ச்சித் திட்டமே ஆகும்.

பொருளாதாரத் துறையில் அதிகமான போட்டிகள் நிறைந்தும் அனைத்து மட்டங்களிலும் ஒழுக்கம் குறைந்தும் இலஞ்சமும் ஊழலும் நிறைந்த இந்த நாட்டில், அடிப்படைத் தேவைத் திட்டம், வேலைக்கு -உணவுத் திட்டம், தேசிய ஊரக வேலை வாய்ப்புத் திட்டம் ஆகிய பலவேலை வாய்ப்புத் திட்டங்கள், ஒருங்கிணைந்த ஊரக வளர்ச்சித் திட்டம் ஆகிய பலதிட்டங்களைக் கொண்டு வந்தாலும் திட்டத்திற்கேற்ற பலனை அடைய இயலாமலிருக்கிறது. எனினும், திட்டங்களின் செயலால் வேளாண்மை, சுகாதாரம், போக்குவரத்து முதலிய துறைகளில் ஏற்பட்டுள்ள முன்னேற்றமும், கிராம மக்களிடையே மலர்ந்துள்ள எழுச்சியும் மிக முக்கியமானவையாகும்.

கூ.த.

துணை நூல்கள்:

Madan, G.R., India's Developing Villages, Print House (India), Lucknow, 1983.

The Guide To Community Development, Government of India, 1957.

சமுதாய மொழியியல் மொழியியலின் வளர்ச்சியில் சமுதாய மொழியியல் மிகவும் சிறந்த ஓர் இடத்தைப் பெற்று விளங்குகிறது. மொழியானது மனித இனத்தின் சமுதாயநிலை, முன்னேற்றம், வரலாறு, பண்பாடு, வாழ்வியல், பொருளாதார நிலை, கல்விநிலை போன்ற பல பெரும் பிரிவுகளை வெளிப்படுத்துவதன் வாயிலாக மொழிக் கூறுகளுக்கும் சமூகக் கூறுகளுக்கும் நெருங்கிய தொடர்பு இருப்பது தெரியவருகிறது. இவ்வாறு ஏற்படும் சமுதாய மொழியியல் தொடர்புகளையும் இவற்றோடு இணைத்துப் பார்க்கக்கூடிய மற்றும் செயற்படக்கூடிய சில உட்கூறுகளையும் அடிப்படையாகக் கொண்டு, மொழியமைப்பையும் மொழியின் பொதுத்தன்மைகளையும் மொழியின் தனித்தன்மைகளையும் மொழி ஆற்றலையும் மொழித் திட்டமிடுதலையும், தெளிவான முறையிலும் அறிவியல் விளக்கங்களோடும் எடுத்துச் சொல்லும் மொழியியலின் ஒருபிரிவே சமுதாய மொழியியலாகும்.

சமுதாய மொழியியலில், சமுதாயம் பயன்படுத்தும் மொழி அல்லது மொழிகளைப் பற்றிய விளக்கங்கள், மொழி அமைப்பை மொழிப் பயன்பாட்டோடு தொடர்புபடுத்தி எடுத்துச்சொல்லப் பெரிதும் துணை செய்கின்றன. இவ்வாறு சொல்லப்படும் விளக்கங்களில் சில அடிப்படை மொழிக்கூறுகளும், சமுதாயக் கூறுகளும் சிறப்பான இடத்தைப் பெற்று விளங்குகின்றன. இவற்றோடு சமுதாயத்தின் பல்வேறு பணிகளை மேற்கொள்ளும் நிலையில் அதற்கான மொழி வழக்குகளைத் தேர்ந்து மாற்றியமைத்தல், மொழி வளர்ச்சிக்கான சில திட்டங்களை மேற்கொண்டு மொழிகளை நிலைபேறு வழக்குகளாக மாற்றுதல், மொழிக்கூறுகளைச் செம்மைப்படுத்துதல் ஆகிய பணிகளும் அடங்குகின்றன.

மொழியின் அமைப்பானது எப்போதும் அது சார்ந்துள்ள சமுதாயத்தின் அமைப்போடு இணைந்தே செல்கிறது, செயற்படுகிறது என்பதை இக்காலச்சமுதாய மொழியியல் கொள்கைகள் தெளிவாக எடுத்துக் காட்டுகின்றன. மொழியினைத் தனித்துப் பார்ப்பது என்பது இன்றைய நிலையில் இயற்கையானதாகவும் இயல்பானதாகவும் தோன்றவில்லை. ஏனெனில், மொழியானது மனிதனின் உள்ளக்கிடக்கையைப் பேச்சு வடிவிலும் எழுத்துவடிவிலும் வெளிக் கொணர்ந்து அவனது ஆசைகளை, எண்ணங்களை, உணர்ச்சிகளைக் கொள்கைகளைக் கோட்பாடுகளைச் சிறப்பாக வெளிப்படுத்துகிறது என்று குறிப்பிடலாம். இவ்வகையான மொழியின் செயல்திறன்கள் சமூகவியலின் அடிப்படைக் கொள்கைகளோடும் கோட்பாடுகளோடும் ஒன்றிச் செல்பவை ஆகும். இதனால்

தான் மொழியையும் சமுதாயத்தையும் இணைத்து மேற்கொள்ளப்படும் ஆய்வுகள் இன்று மொழியியலிலே சமுதாய முக்கியத்துவம் வாய்ந்தனவாகவும் பயனுள்ளவையாகவும் கருதப்படுகின்றன. அத்துடன் சமுதாயத்தின் உண்மையான நிலையினையும் பல்வேறு சூழல்களில் அதன் பின்னணியையும் காட்டக் கூடிய கண்ணாடி போன்றது மொழி என்றும் பரவலாகக் குறிப்பிடப்படுகிறது.

இன்றைய சமுதாய மொழியியலில், ஒரு சமுதாயத்திற்கு, சமுதாயத்தில் வழக்கில் உள்ள மொழி அல்லது மொழிகள் எந்தெந்த வகைகளில் துணை செய்யும் வகையில் அமைகிறது அல்லது அமையக்கூடும் என்பது பற்றிய உட்பிரிவுகளும் அடங்குகின்றன. குறிப்பாக மொழிபயிற்றுவித்தல், மொழிமாற்றங்கள், மொழிவளர்ச்சி போன்றவைகள் எல்லாம் மொழியின் பயன்பாட்டை ஆக்கபூர்வமான முறையில் நிறைவேற்றுவதற்குப் பயன்படுபவையாகும். மனித சமுதாயத்தின் மொழியின்பாற்பட்ட மற்றும் சமுதாயத்தின் பாற்பட்ட மனப்பாங்குகள் போன்றவை மொழிப் பயன்பாட்டையும் செம்மைப்படுத்தத் துணை புரிபவையாகவும் அமையும். ஆகவே இத்தகைய ஆய்வுகளும் இவற்றோடு இணைந்த நிலையிலே ஒரு மொழியின் இருநிலைத்தன்மை அல்லது இரட்டை வழக்கு, மொழித்தழுவல், மொழிமாறும் இயல்பு போன்ற சில முக்கியமான கூறுகளும் சமுதாய மொழியியலிலே மிகத் தெளிவாக எடுத்துச் சொல்லப்படுகின்றன. இவற்றோடு சூழ்நிலைக்கேற்பவும் எடுத்து விளக்கப்படும் பொருளின் தன்மைக்கேற்பவும் மொழியமைப்பில் தோன்றும் மாற்றங்களையெல்லாம் நடையியல் என்ற பிரிவின்கீழ் சமுதாய மொழியியல் விளக்குகிறது. மனிதனின் ஆளுமைக்கு ஏற்பவும் அவன் பெற்றுள்ள கல்வித் தகுதி, சமுதாயத் தகுதி, அவன் கொண்டுள்ள சமுதாய உறவுகள் ஆகியவற்றைக் கொண்டும் ஒருவர் மொழியமைப்பையும், மொழிப் பயன்பாட்டையும் தெளிவாக விளக்கிட முடியும். இன்று சமுதாய மொழியியற் கல்வி இரண்டாகப் பிரிக்கப்பட்டு, மொழியமைப்பை ஆய்வதற்காக ஒரு பிரிவும், மொழிப்பயன்பாட்டை ஆய்வதற்காக இன்னொரு பிரிவும் செயற்படுத்தப்பட்டு வருவதைப் பார்க்கலாம். இவற்றைக் கோட்பாடுகளைப் பற்றிய பிரிவு என்றும், பயன் ஆக்க மொழியியல் சமுதாயப் பிரிவு என்றும் பாகுபாடு செய்து, இன்று பல்வேறு ஆய்வுகள் ஆங்காங்கே மேற்கொள்ளப்பட்டு வருகின்றன. மொழியமைப்பு, மொழிப் பயன்பாடு ஆகியவற்றை விளக்கும் முழுமையான, நிறைவான, ஆற்றல்மிக்க கோட்பாடுகளைக் கொண்டதாக இன்று சமுதாய மொழியியற் கல்வி அமைந்துள்ளது. மேலும்

இது மொழிபற்றிய படிப்பிற்கு ஆக்கம் தருவதாகவும் அமைந்துள்ளது. கி.க.

சமூக அடுக்கமைப்பு: தகுநிலை அடிப்படையில் பல பிரிவுகளாகப் பிரிக்கப்பட்டு, ஓர் ஒழுங்கான படிநிலை அல்லது வரிசையில் அமைந்துள்ள சமூக அமைப்பு முறையானது சமூக அடுக்கமைப்பு (Social Stratification) எனப்படுகிறது. ஒரு சமூகத்திலுள்ள உடைமைகள், மனவெழுச்சிகள் ஆகிய இரண்டிலும் குறிப்பிடத்தக்க அளவு பகிர்ந்து அமைந்துள்ள மனிதர்களையும், சமூகநிலைகளின் படிநிலை உருவ அமைப்பையும் சமூக அடுக்கமைப்பு என்று சமூகவியலறிஞர்கள் குறிப்பிடுகிறார்கள். இது சமூக வாழ்வில் தவிர்க்க முடியாத ஒரு கூறு; சமூகத்தை அடிப்படையாகக் கொண்டது. உயிரியலை அடிப்படையாகக் கொண்டும் மானிட அடுக்கமைப்பு உள்ளதாகச் சில ஆய்வாளர்கள் கூறுகின்றனர். சிலவகையான அடுக்கமைப்பு முறையானது விலங்குகளிடையேயும் உள்ளது. எடுத்துக்காட்டாக, கரடி, சிங்கம் போன்ற விலங்குகளிடையே, வேட்டையாடுகிற கூட்டத்தைக் கொண்ட அமைப்பும், தலைவர்கள்-வழிநடப்பவர்கள் என்ற பிரிவுகளும் இருக்கின்றன. இவ்வாறே, இயற்கையில் சமூகமானது பல தரப்பட்ட தன்மைகள் வாய்ந்தது. ஏழை-பணக்காரன், தொழிலாளி-தொழிலதிபர், ஆண்டி-அரசன் எனப் பல வேறுபாடுகள் சமுதாயத்திலே உண்டு. மேலும், அனைத்து இடங்களிலும், சமுதாயமானது பல வகுப்புகள், சமூக, பொருளாதார, அரசியல் மற்றும் சமயங்களாகப் பிரிந்து கிடக்கிறது.

மக்கள், குழுக்கள் ஆகியோரது தகுநிலையானது ஏறக்குறைய நிரந்தரமான படிநிலை அமைப்பில் (Hierarchy) தரவாரியாகப் பிரிக்கப்பட்டுள்ள செயற்பாங்கு, அடுக்கமைப்பு எனப்படுவதாக ஆக்பரன் (Ogburn), நிம்காப்பு (Nimkoff) போன்றவர்கள் கூறுகின்றனர். இரேமண்டு மர்ரே (Raymond W. Murray) என்ற அறிஞர், சமூகம் நெடுநிலை மட்டத்தில் உயர்ந்த-தாழ்ந்த சமூகப் பிரிவுகளாகப் பிரிந்திருப்பதைச் சமூக அடுக்கமைப்பு என்கிறார். இவ்வாறு, அனைத்துச் சமூகங்களும் ஏறக்குறைய முற்றிலும் வேறுபட்ட குழுக்களாகப் பிரிந்துள்ளன. பழங்குடிச் சமூகங்கள் கூடச் சில வகையிலான குழுக்களாகப் பிரிந்துள்ளன.

அடுக்கமைப்பே இல்லாத முழுமையான சமத்துவம் கொண்ட சமூகமானது, மானிட வரலாற்றில் எப்பொழுதும் நடக்க முடியாத ஒரு புனை கதையைப் போன்றது எனச் சரோகின் (Sorokin) கூறுகிறார். இவர், சமூக அடுக்கமைப்பு என்பது, படி

நிலை அமைப்பில் மக்கள் வகுப்புகளாகப் பிரிந்து வேறுபட்டு அமையும் நிலை என்கிறார். இது, நிலைத்திருக்கிற உயர்ந்த-தாழ்ந்த சமூக அடுக்கினால் வெளிக்காட்டப்படுகிறது. எனவே, அனைத்துச் சமூகங்களும் அடுக்கமைப்பைக் கொண்டு இயங்குகின்றன. ஒரு சமுதாயத்திலுள்ள பல குழுக்களின் படிநிலைகளே அச்சமுதாயத்திற்கு ஓர் அமைப்பைத் தருகின்றன. சமுதாயத்திலுள்ள மனிதர்கள், குடும்பங்கள், குழுக்கள் போன்றவை, அவற்றின் தகுநிலை, செல்வம், ஆளுமை ஆகியவற்றுக்கு ஏற்பத் தரம் பிரிக்கப்பட்டு மதிக்கப்படுகின்றன.

சமூக அடுக்கமைப்பின் தோற்றம்: உயிரினங்கள் தோன்றிய காலத்தில் முதன்முதலில் தோன்றிய ஒற்றை உயிர்மக் கூறுடைய (Unicellular) உயிரினங்கள் மிகவும் எளிமையான அமைப்பை உடையனவாக இருந்தன. பின்பு காலப் போக்கில் தோன்றிய உயர்தர விலங்கினங்களின் அமைப்பும், மனிதனின் அமைப்பும் மிகவும் சிக்கலானதாக அமைந்துள்ளன. அது போலப் பழங்காலத்திலும், இப்போதுள்ள பழங்குடிச் கூட்டங்களிலும் சமுதாயம் அதிகச் சிக்கல் இல்லாத அமைப்பையே உடையதாக இருக்கிறது. அச்சமுதாயங்களில் தலைவன்-மக்கள் என்ற பாடுபாடே இருந்தது. அத்தலைவனிடம் மட்டுமே அரசியல் அதிகாரம், செல்வம், செல்வாக்கு ஆகியவை கொடுக்கப்பட்டிருந்தன. அக் குழுவிருந்த மக்கள் அனைவரும் வேட்டையாடுதல், மீன்பிடித்தல் போன்ற ஒரே விதமான தொழிலையே செய்து வந்தனர். அவர்கள் வாழ்க்கையும் ஒரே பாணியில் அமைந்திருந்தது. ஆனால், பின்பு சமுதாயம் பெரிதாக, ஆக அமைப்பின் சிக்கல் தன்மையும் அதிகமாகி விட்டது. மக்கள் தொகை அதிகமாகி, பல விதமான தொழில் விருப்பங்களும், தேவைகளும் வளர்ந்து தொழிற்பங்கீடு அதிகமாகித் தனித்துவ முடைய குழுக்கள் தோன்ற ஆரம்பித்தன. சமுதாயப் பாகுபாடும் அதிகமாயிற்று.

மனிதனுடைய குடும்ப வாழ்க்கையிலும், தொழில் சம்பந்தமாகவும் அவனது தகுநிலையும் தனித்தன்மையும் பாகுபடுத்தப்படும் பொழுதும்; இத் தகுநிலையானது சில குறிப்பிட்ட விதிமுறைகளின் அடிப்படையில் பாகுபடுத்தப்படும் பொழுதும் சமூகப் பாகுபாடுகள் ஒரு சமுதாயத்தில் நிரந்தரமாகின்றன. பின்பு, இச் சமூகப் பாகுபாடுகளினால் உருவாகும் படிநிலை அமைப்பானது, சமூக அடுக்கமைப்பு தோன்றக் காரணமாகின்றது.

சமூக அடுக்கமைப்பின் அவசியம்: சமூகப் பாகுபாடுகள் நிரந்தரமாக ஆக்கப்படும் பொழுது,

சமூகத்தில் அடுக்கமைப்பு என்பது மிகவும் இன்றியமையாத ஒன்றாகி விடுகிறது. அது மட்டுமன்றித் தவிர்க்க முடியாததாகவும் பிரிக்க முடியாததாகவும் ஆகிறது. படிநிலை அமைப்பு என்ற உத்தி முறையினால் தான் சமூகம் பலதரப்பட்ட நிலைகள், தகுதிகள் ஆகியவற்றிற்கு மிகவும் பொருத்தமானவர்களைத் தேர்ந்தெடுக்கிறது. தகுதி வாய்ந்தவர்கள் தங்களுக்குப் பொருத்தமான இடங்களைப் பெறுவதும் தனிச் சிறப்பு மிக்க ஒவ்வொரு நிலை அல்லது வேலைக்கும் தெரிந்தெடுக்கப்படுவதும் இந்த அடுக்கமைப்பு முறையினால்தான். இதனால், சமூகம் மிகக் திறமையாகச் செயற்பட முடிகிறது. இவ்வாறு வித்தியாசமான ஆற்றல்களை அவற்றிற்குரிய இடங்களில் நிரப்பும் தன்மை கொண்டிருப்பதால் அடுக்கமைப்பில் சமனற்றதொரு பயன் விளைவுத் திட்டம் (Unequal reward system) என்பது தவிர்க்க முடியாத தொன்றாகி விடுகிறது.

இவ்வாறு ஓர் அடுக்கமைப்பு இருப்பதால்தான் மேல் மட்டத்திற்குக் கிடைக்கும் வசதிகளையும், மதிப்பையும், தாங்களும் அடைய வேண்டுமென்ற குறிக்கோளுடனும் ஊக்கத்துடனும் அடித்தளத்தில் உள்ளவர்கள் முன்னேறிச் செல்லும் வழிகளில் ஈடுபடுகின்றார்கள். அதனால் சமூகத்தில் வளர்ச்சியும், திறமையும் சிறந்த முறையில் கிடைக்கின்றன. பொதுவாக இவ்வித அமைப்பு முறையில் தகுதியிருக்கும் அனைவருக்குமே மேல்மட்டத்தில் இடம் கிடைப்பதில்லை. ஏனெனில், இன்றைய சமுதாயத்தில் வேலை வாய்ப்புகள் மிகக் குறைவு; அவ்வாறு மிகக் குறைவாகவுள்ள வேலைகளையும் முயன்று பெற வேண்டியுள்ளது. எடுத்துக்காட்டாக, ஆளும் வகுப்பில் பல நிலைகளில் பல மக்கள் தங்கள் பங்கைச் செய்து பல விதமான பயன்களை அனுபவித்து வருகின்றனர்; அதற்கேற்றாற்போல் தகுதியும் பெறுகிறார்கள். ஒவ்வொரு அடுக்கும், அதற்கு மேலேயுள்ள அடுக்கில் இருக்கும் வசதிகளை மனத்தில் வைத்தே முன்னேறி வருகிறது. பதவி உயர்வு கிடைப்பதையே உள்ளூர்வாகக் கொண்டு தேர்வுகள் அல்லது அயராது உழைப்பு இவைகளில் ஈடுபட்டு முழுத்திறமையையும் வெளிப்படுத்தி அந்த அமைப்பும் முழுமையாகச் செயற்பட உதவியாக இருக்கின்றனர். அப்படி ஒரு குழ்நிலை இல்லாமல் - அனைவருக்கும் ஒரே சம்பளம், ஒரே உரிமை, ஒரேமதிப்பு என்றிருந்தால் ஒரு போட்டி மனப்பான்மையும் முழுத்திறமையை வெளிப்படுத்தும் உணர்வும் முன்னேற வழியும் மக்களிடையே இல்லாமற் போய்விடும். 'கிடைப்பதே பெரிது' என்ற மந்தநிலை ஏற்பட்டு வாழ்வில் முன்னேற வேண்டுமென்ற பிடிப்பு அற்றுப்போகும்.

சமூக அடுக்கமைப்பும் தகுநிலையும்: சமுதாய

மக்கள் அனைவருக்கும் ஒத்த இடமும் உரிமைகளும் கொடுக்கப்படாமலிருப்பதற்கு முக்கிய காரணமாக அமைவது அடுக்கமைப்பு முறையாகும். ஒவ்வொரு அடுக்கிலுமிருக்கும் மனிதர்களுக்குத் தனிப்பட்ட பண்புகள் இருப்பதால்தான் அந்த இடத்தை அடைந்துள்ளனர். எடுத்துக்காட்டாக, சிறந்த முயற்சியால் பணம் ஈட்டிப் பொருளாதார நிலையின் உச்சியில் இருக்கலாம்; அல்லது குறிப்பிட்ட தொழிலுக்கான கல்வியையும் அதற்கான பயிற்சியையும் முடித்துத் தொழிலில் ஈடுபட்டிருக்கலாம்; அல்லது அவர்களது பிறப்பும், அதனால் ஏற்பட்ட உரிமைகளும் உயர்ந்த இடத்தைத் தந்திருக்கலாம். ஒவ்வொரு அடுக்கினரும் அதற்கான உரிமைகளை அனுபவிப்பதோடு மட்டுமன்றித் தங்களுக்கென விதிக்கப்பட்ட கடமைகளும் சட்ட திட்டங்களுக்கும் கட்டுப்பட்டாக வேண்டும். ஒவ்வொரு அடுக்கிற்கும் தனி மதிப்பும் இடமும் கிடைக்கின்றன. இதன் காரணமாக, இவர்கள் தங்களுக்கே உரிய பல பழக்க வழக்கங்களையும், நடை உடை பாவனைகளையும் உரிமையாக்கிக் கொண்டு சமுதாயத்தில் தனி இடத்தைப் பிடித்துக் கொள்கின்றனர். அவர்களை மற்ற மக்கள் அடையாளம் கண்டு கொள்ளவும் அதற்குத் தகுந்தாற்போல் நடந்து கொள்ளவும் இது துணையாக உள்ளது. அதே சமயம், ஒவ்வொரு அடுக்கும் தனித் தன்மைகளுடன் விளங்குவதால் குழு அல்லது வகுப்பு உணர்வுகள் வளரவும் வாய்ப்பு உள்ளது. இன்றைய சமுதாயத்தில் ஒரு மனிதனது மதிப்பு அவனது ஆடம்பரமான நடவடிக்கையாலும், உடைமையாகக் கொள்ளும் பொருள்களினாலும், நுகர்வு முறையினாலும் சீர்தூக்கிப் பார்க்கப்படுகிறது.

சமூக அடுக்கமைப்பும் நிலை பெயர்வும்: பொதுவாகச் சமூகத்தின் ஒரு தகுநிலை அமைப்பிலிருந்து மற்றொரு தகுநிலை அமைப்பிற்குப் போகக் கூடிய நிகழ்வு சமூக நிலைப் பெயர்வு (Social Mobility) எனப்படுகிறது. சமூக அடுக்கமைப்பு முறையானது மக்கள் முன்னேறி வரத் தூண்டுகோலாக அமைவதால் ஓர் அடுக்கில் உள்ளவர்கள் மேல் அடுக்கிற்குச் செல்வதற்கு முயற்சி செய்கின்றனர். தனி மனிதன் முன்னேறுவதற்கு அவனது உழைப்பு, முயற்சி, திறமை ஆகியவை காரணமாக அமைகின்றன. இது, தடைகளற்ற சமுதாயத்தில் தான் உண்டாக முடியும்; வர்க்க அமைப்பிலும் ஆளும் வகுப்பிலும் இந்நிலை அதிகமாக உள்ளது. எனினும், ஒரு பிரிவு மக்கள் முழுமையாக முன்னேறி வரும் வாய்ப்பு குறைவாகவுள்ளது. எடுத்துக்காட்டாக, சாதிப்பாபாட்டில் மேல்நிலையாக்க முறையில் முன்னேற்றம் கண்டவகுப்பினர் இவ்வகையில் உயர்வடைந்தவர்களே ஆவர்.

சாதிப் பாகுபாட்டில் சாதி, மாற்ற முடியாத, பிறப்பால் தீர்மானிக்கப்பட்ட அடுக்கமைப்பை உருவாக்கி விடுகிறது. வருக்க அமைப்பு முறை (Class) மனிதனுடைய முயற்சி, உழைப்பு, கல்வி, செல்வம், ஆகியவற்றின் அடிப்படையில் உருவானதால் அந்தக் குணநலன்களையுடைய அனைவரையும் வரவேற்று ஏற்றுக் கொள்ளும். இவ்வகை அடுக்கமைப்பில் நிலைப்பெயர்வு அதிக அளவில் காணப்படுகிறது. சமூகத் தகுநிலையைப் பெறவும், பொருளாதாரப் பயன்களை அடையவும் போராட்டம் நடந்து கொண்டே இருக்கிறது.

சமுதாயத்தில் நிலைப் பெயர்வு ஏற்படும் பொழுது ஏறக்குறைய நான்கு வகையான விளைவுகள் உண்டாகின்றன. 1) ஒவ்வொரு அடுக்கிலும் துண்டுகளும் புதிய இடைச் செருக்களும் ஏற்படலாம், எடுத்துக்காட்டாக, மதமாற்றம், சாதி மேல்நிலையாக்கம் உண்டாகும் பொழுது பல புதிய குழுக்கள் பல புதிய பெயர்களுடன் தோன்றுகின்றன. இதனால் ஒரே குழுவில் துண்டு விழுவதுடன் அடுக்கமைப்பு இன்னும் சிக்கலானதாக உருவாகிவிடுகிறது. 2) இப்புதிய குழுக்கள், முன்பிருந்ததை விட உயர்ந்த இடத்தை அடையும் பொழுது, அவை முன்னேறி வந்தபோது உண்டான நிலைகளையும், மாறுதல்களையும் துன்பங்களையும் மறந்து, அவை இருந்த பழைய நிலையில் இப்பொழுது இருக்கும் குழுவைப் பழைய கண்ணோட்டத்தில் பார்க்கத் தோன்றும். 3) உண்மையான உழைப்பின் மதிப்புக் குறைந்து விரைவில் பணம் திரட்டும் மனப்பான்மை உண்டாகிறது. 4) நிலைப் பெயர்வினால் ஒவ்வொரு அடுக்கிற்கும், தனது இடத்திற்கும், மதிப்பிற்கும் பாதுகாப்பான நிலையில்லை என்ற உணர்வால் ஏக்கம் உண்டாகும்.

அடுக்கமைப்பும் சமூக மனநிலையும்: அடுக்கமைப்பில் எப்பொழுதும் ஓர் அடுக்கில் இருப்பவர்களுக்கு அதற்கு மேலேயுள்ள தகுதிக்குச் செல்ல வேண்டுமென்ற ஆழ்ந்த மன அரிப்பு இருந்து கொண்டே இருக்கும். இது, இயற்கையாக அனைத்து மனிதனுக்கும் அமைந்துள்ள ஆவலாகும். அவன் தனக்கும் மேலான வசதிகளும் உரிமைகளும் கொண்ட தனக்குத் தெரிந்த ஒரு மனிதனை அல்லது ஒரு பிரிவை முன் மாதிரியாக மனத்தில் கொண்டு அனைத்துச் செயல்களையும் செய்கிறான். தனக்கில்லாத அந்த உரிமைகளை எண்ணிச் சோர்வடைகிறான். ஆனால், அதே சமயம் முன்னேற வாய்ப்புள்ள ஒருவன் சோர்வு கொள்ளாமல் தனக்கு ஒரு நாள் அந்த நிலை கிடைக்குமென்று எண்ணி மேல் வகுப்புப் பழக்க வழக்கங்களைப் பழகிக் கொண்டு தன்னைத் தயார்

செய்து கொள்கிறான். இவ்வகையான இனம் கண்டு கொள்ளலும் பின்பற்றுதலும், அவன் மேலே உயர ஒரு தூண்டுகோலாகவும் உதவியாகவும் அமைவதோடு மட்டுமன்றி, அவன் உண்மையிலேயே உயர்வு கண்டால் பின்பு அந்த அடுக்கிற்கு ஏற்றாற் போல் மாறுவதற்கும் எளிதாக இருக்கின்றன.

இவ்வாறு தனக்கு மேலாக உள்ள மக்களை எடுத்துக் காட்டாகக் கொள்வது போலவே தனக்குக் கீழ்த்தளத்தில் இருப்பவர்களையும் ஒரு மனிதன் தன்னுடன் ஒப்பிட்டுப் பார்க்கிறான். அப்போது அவன் தன் நிலையைக் கண்டு ஓரளவு அமைதி கொள்கிறான். ஆனால் இவ்வாறான மனநிலையை விட முன்னேற வேண்டும், போட்டியிட வேண்டும் என்ற தூண்டுகோலே வாழ்க்கை முழுமை பெற உதவியாக இருக்கும். கீழ் மட்டத்தினரை எடுத்துக் காட்டாகக் கொள்ளும் பொழுது, ஒரு விரும்பத்தகாத விபரீத நோக்கமே காணப்படுகிறது. மேல்நோக்கி முன்னேறும் மனப்பான்மையும் முயற்சியும் நடுநிலை வர்க்கத்திற்குத் தான் அதிகம் உண்டு. ஆனால் கடைநிலை அடுக்கில் இருப்பவர்கள் ஓர் உயர்வுக்கான சிந்தனையை வளர்க்கக்கூட முடியாமல் இருக்கிறார்கள். அவ்வாறே, விரும்பினாலும் பயத்தின் காரணமாக முடியாமல் இருக்கிறார்கள்.

இவ்வாறான காரணங்களால் சமூக அடுக்கமைப்பு என்பது தவிர்க்க முடியாத ஒன்றாகிறது. தகுதிகளையும் அதன் உரிமைகளையும் மதிப்பையும், தனக்கும் தன் வர்க்கத்திற்கும் என்றே ஒதுக்கி வைத்துப் பாதுகாத்தல், அதனால் அடுத்த கீழ்மட்டத்தில் இருப்பவர்கள் மேலே வாராமல் மறைமுகமாகத்தடைகளை வைத்தல் போன்றவை மனிதனுக்கு இயற்கையாகவே அமைந்துவிட்ட குணங்கள் ஆகும், தனக்கு மேல் நிலையில் உள்ளவர்கள் காட்டும் பாகுபாடு தவறானது என ஒரு மனிதன் அறிந்திருந்தாலும், தன்னை அறியாமல் அதே தவற்றைத் தனக்குக் கீழாக உள்ளவர்களிடம் காட்டுகிறான்.

சமூக அடுக்கமைப்பின் விளைவுகள்: சமூக அடுக்கமைப்பு, சமூகத்திற்கு ஓர் உருவத்தைக் கொடுக்கும் பணியினைச் செய்தாலும், இந்தப் பண்பு நலன்கள் சமூகத்திற்கு ஒரு நிலையில்லாத் தன்மையையும் கொடுக்கின்றன. ஏனென்றால், பலதரப்பட்ட மனிதர்கள் பல பணிகளைச் செய்யும் பொழுதும் சமனற்ற கைமாறு கிடைக்கும்பொழுதும் போட்டியும் பொறாமைமையும் உள்ள தீய சூழ்நிலைகள் உருவாதலைக் காணலாம். கீழ் மட்டத்திலுள்ளவர்கள் தங்களுடைய இழப்புகளைச் சிந்தித்துப் பார்க்கும் பொழுதும் அவர்களது போட்டி மனப்பான்மை

வளரும் பொழுதும், சமூகத்திற்கு உருவத்தைக் கொடுத்த அடுக்கமைப்பு சிதையவும் மாற்றம் கொள்ளவும் செய்கிறது. அது மட்டுமல்லாமல், ஒவ்வோர் அடுக்கிற்கும் வகுக்கப்பட்டுள்ள உரிமைகளும், பெருமிதமும் தொடர்ந்து ஒரேவகையில் இருப்பதால் அவை பல்வேறு சமயங்களில் தவறான முறையில் பயன்படுத்தப்பட்டு அந்த நிலையே சீர்கேடு கொள்ள ஏதுவாகிறது. எடுத்துக்காட்டாகச் சாதிப்பிரிவினைக் கூறலாம். ஒரு காலத்தில் தாழ்ந்திருந்த சாதி பிறிதொரு காலத்தில் உயர்நிலை எய்துகிறது. இப்பொழுது கீழ்மட்டத்திலுள்ள தாழ்த்தப்பட்ட மக்கள் தங்கள் நிலையை உணர்ந்து அதைப்போக்கப் போராடி வருகின்றனர். இவை சாதி, இனக் கலவரங்கள் உருவாகக் காரணமாக அமைவதால் சமூகத்திலுள்ள ஆற்றலைக் கண்டு கொள்ள இயலாமலும் போய் விடுகிறது. இருப்பினும் இன்றைய சிக்கலான சமூகத்தில் சமூகப் பாகுபாடும், சமூக அடுக்கமைப்பும் தவிர்க்க முடியாதவையாகும். பூ.த.

துணை நூல்கள்:

Bottomore, T.B., Sociology, Blackie & son Publishers, Bombay, 1978.

Caplow Theodore, Elementary Sociology, Prentice Hall Inc., Englewood Cliffs, New Jersey, 1972.

Hodges M. Harold Jr., Social Stratification, Schomkman Publishing Company, Cambridge, 1964.

சமூக அமைப்பு முறை: இடைவினை புரிகின்ற ஒரு மக்கட்குழு அல்லது குழுக்கள் ஒரு சமூகப் பிரிவாக உருவாகியிருத்தல் சமூக அமைப்பு முறை எனப்படும். இது சிறு குழுவிருந்து பெரிய சிக்கலான சமூகம் வரையிலும் உள்ள எந்த விதமான சமூகக் குழுவினையும் குறிக்கிறது.

இது சமூகத் துண்டுகள் ஒன்றாக இணைந்து ஒரு முழுச் சமூகமாக உள்ளதையும், சமூக இடைவினையின் அனைத்து வடிவங்களுக்கும் இடையிலான ஒற்றுமைகளையும் காண்பிக்கிறது. அவ்வாறு ஓர் உயர்நிலைப் பள்ளியின் சமூக அமைப்பினை ஒரு வணிக நிறுவனத்தின் சமூக அமைப்புடன் ஒப்பிடலாம்; அல்லது ஒரு குடும்பத்தை ஒரு விளையாட்டுக் குழுவுடன் ஒப்பிடலாம். சமூக அமைப்பு முறை (Social System) ஒவ்வொன்றும், குறிப்பிட்ட நோக்கங்களைக் கடைப்பிடிக்கின்ற, பலவழிகளில் ஒன்றையொன்று சார்ந்திருக்கின்ற, தாங்கள் 'ஒரு குழு' என்ற பொதுவான அடையாள உணர்வினைக் கொண்டுள்ள ஒரு சமூகப் பிரிவாகும்.

சமூக அமைப்பு முறையின் தோற்றம்: சமூக அமைப்பு ஆதிகாலத்தில் மனிதன் ஒருவருடன் ஒருவர் இணைந்து வாழத் தொடங்கிய பொழுதே தோன்றியது. மனிதன் சமூகத்துடன் இணைந்து ஒன்றிக் கலந்து வாழ்ந்தாலும் அது ஏன், எப்படித் தொடக்க காலத்தில் தோன்றியது என்பதை யாரும் இதுவரை திட்டவட்டமாகக் கூறவில்லை. பிளேட்டோ (Plato) என்னும் கிரேக்க அறிஞர் கி.மு. 300 ஆண்டுகளுக்கு முன்னரே ஆராய்ந்து, தனிமனிதன் தன்னிறைவு பெற வேண்டிப் பிறரைச் சார்ந்தும் இணைந்தும் ஒன்றியும் வாழ நேரிட்டபோது சமூகக் கூட்டமைப்புத் தோன்றியது என்கிறார். ஆனால், அவரது மாணாக்கர் அரிசுடாட்டில் (Aristotle) என்பவர் அதற்கு மாறாகப் பிறப்புத் தான் மனிதனைச் சமூகமாக வாழச் செய்கிறது; சூழ்நிலையன்று எனக் கூறினார். பின்னர் உருசோ (Rousseau) என்பவர் தம் 'சமூக ஒப்பந்தம்' என்ற நூலில், இவ்விருவரின் கருத்தையும் தழுவி, 'மனிதன் சுதந்திரமானவனாக இருந்தாலும் பிறப்பிலும், பிறந்த பின்னர்ச் சமூகத்துடன் இணையும் பொழுதும், சமூகம் அவனைப் போன்ற எண்ணற்ற தனிமனிதர்களின் சக்திகளைக் கொண்டு ஒரு சில காரியங்களைச் சாதிக்க முற்படும் பொழுதும், அவனைத் தன்னகத்தே ஏற்றுத் தனது கூட்டுத் திட்டங்களுக்கு உள்ளாக ஆட்படுத்துவதன் மூலம் தனிமனிதன், சமூகம் என்னும் கூட்டமைப்பில் ஒன்றுகிறான் என்று கூறுகிறார்.

ஆதிகால மனிதர்கள் இயற்கையின் சீற்றத்திலிருந்தும், விலங்குகளினின்றும் தங்களைக் காத்துக் கொள்ள வேண்டியிருந்தது. தங்களின் உடைமைகளையும் செல்வங்களையும் பிற இனத்தவர்கள் வன்முறையில் கவர்ந்து செல்வதைத் தவிர்க்க அவர்களுக்குத் திறன் தேவைப்பட்டது. எனவே அவர்கள் ஒன்றி ஒரு கூட்டமைப்பில் இணைந்து சமூகமாகச் செயற்படத் தொடங்கினர் எனத் தார்வினின் (Darwin). படிமலர்ச்சிக் கோட்பாடும் கூறுகிறது.

நாகரிகச் சமூகத்திலுள்ள மக்களும் அதுபோலவே ஒருவரோடொருவர் பல துறைகளில் தொடர்புள்ளவர்களாக ஓர் அமைப்பிற்குள் வாழுகின்றனர். ஒன்றையொன்று சார்ந்து நிற்கும் பல பிரிவுகள் அனைத்துச் சமூகத்திலும் இருக்கின்றன. அவை ஒரு சமூகத்தை உருவாக்க ஒன்று சேர்ந்து வேலை செய்கின்றன. ஒரு சமூகத்திலுள்ள ஒவ்வொருவரும் அப்பெரிய சமூகத்திலோ அதன் ஒரு சிறு பிரிவிலோ சேர்ந்தவர் என்பதைப் பல காரணங்களால் உணர்ந்திருக்கலாம். சில வேளைகளில் அவ்வுணர்வு மேம்பட்டிருக்கும்; சில வேளைகளில் அது வெளித் தோன்றாது. இந்து சமூகம் ஒன்று என்னும் உணர்வு, மத

மாற்றம் செய்யும் சமயங்களோடு முரணும் போது தோன்றிற்று. 'இந்திய சமூகம்' என்ற உணர்வு அன்னியர் ஆதிக்கத்தின் கீழ் ஏற்பட்ட பொதுவான நெருக்கடியால் வளர்ந்தது. 'ஒரே மனித வருக்கம்' என்ற உணர்வு அணுகுண்டின் அச்சத்தால் வளரலாம். இவ்வாறு ஒரு சமூகம் அதைச் சார்ந்த பிரிவுகளின் ஒற்றுமை, வரலாற்று நிலைகள், சூழ்நிலைகள் ஆகியவற்றை ஒட்டியும் மிக வலிமை பெற்றோ தளர்வுற்றோ இருக்கும். எனினும், மக்கள் ஏதாவது தளர்ந்த கட்டுப்பாடுடைய பிரிவுகளில் இணைக்கப்பட்டிருந்தாலும் சமூகவியலின்படி அவர்கள் ஓர் அமைப்பில் உள்ளவராகவே கருதப்படுவர்.

மக்களின் பலவகையான தொடர்புகளால் வரலாற்று முறையில் சமூக அமைப்புத் தோன்றுகிறது. தனிமனிதனோ ஒரு வகுப்போ அதைச் செய்ய முடியாது. பல சமூகங்களில் ஒன்றையொன்று தழுவி நிற்கும் பல உட்பிரிவுகள் இருக்கின்றன. பல கட்டுத்திட்டங்கள் அவற்றை ஆளுகின்றன. இவ்விதிகள் பெரும்பாலும் வெளிப்படையாயில்லை; எழுதப்பட்டு மில்லை. கடந்த கால, நிகழ்கால மனித சமூகங்களைப் பற்றி ஆராய்ச்சி செய்பவர்களே அவற்றைக் காண்கிறார்கள்.

இந்தியச் சமூக அமைப்பு முறை: சமூகப் பிரிவுகள் (Social Units) பொதுவாக இருவகைப்படுகின்றன. முதல்வகையில் உறவால் ஏற்பட்டபிரிவுகள் அடங்கும். இந்த உறவு இரத்தக் கலப்பால் அதாவது வமிசாவளி உறவால் ஏற்பட்டிருக்கலாம் அல்லது மணஉறவால் ஏற்படலாம். குடும்பம், இனம் (Clan) அல்லது நெருங்கிய உறவு (Sib), வமிசாவளி போன்றவை இந்தப் பிரிவுகள். தகாப் புணர்ச்சி விதிகள், அன்னியருடன் மணஉறவு விதிகள், தன்னினத்திலேயே மணத்திற்கான விதிகள், குலமரபுச் சின்னம் (Totem) போன்றவற்றின் நிறுவனங்கள் ஆகியவற்றின் விதிகள் இந்தப் பிரிவுகளின் சட்டங்களையும் முறைகளையும் ஆட்சி செய்கின்றன. இரண்டாம் பிரிவு பொதுவாக அனைவருக்கும் உண்டாகும் நன்மைகளால் ஏற்பட்டவை. அவையாவன: தொழிற்சங்கங்கள், மத சம்பிரதாயங்கள், கிராமங்கள் போன்ற பொதுவான உறைவிடங்கள்.

இன முறை: ஒரு மனிதனும் அவன் மனைவியும் இயல்பாக இருவேறு குடும்பங்களைச் சேர்ந்தவர்கள்; ஒரே பெற்றோர்களின் மக்களல்லர் என்ற ஒரு பொதுவான உண்மையின் அடிப்படையில் இனமுறை ஏற்பட்டிருக்கிறது. ஒரு தந்தை அல்லது ஒரு தாய் வழியில் தோன்றியவர்கள் ஓர் இனத்தவராகக் கருதப்படுகின்றனர். ஒரு குடும்பம் என்பது வேறு வேறு இனத்தைச் சேர்ந்த தந்தை, தாய் வழியது. அதி

வுள்ளவர்கள் அனைவரும் ஒரேவித உறவுடையவர்கள். தந்தை வழிச் சந்ததியாயின் அதற்குத் தந்தை வழி (Patriarchal) இனம் என்று பெயர். பார்ப்பனர்களின் கோத்திரமுறை இதற்குச் சான்றாகும். தாய் வழிச் சந்ததியாயின் அதற்குத் தாய் வழி (Matriarchal) இனம் என்று பெயர். கேரளாவிலுள்ள தார்வாடு முறையும் அசாமிலுள்ள காசிகள் என்பாருடைய தாய்வழி இனமும் இதற்குச் சான்றுகளாகும். சில சமயங்களில் தந்தைவழி இனமும், தாய்வழி இனமும் தம் பரம்பரையை ஒரு விலங்கிலிருந்தோ ஒரு செடியிலிருந்தோ கணக்கிடுகின்றன. அந்த இனத்திற்கு அந்த விலங்கின் அல்லது செடியின் அல்லது உயிரற்ற பொருளின் பெயர்களே இடப்படுகின்றன. சோட்டா நாகபுரியிலுள்ள உராவோன்கள் (Uraons), முண்டாக்கள் (Mundas) இடையேயும் இந்தியாவில் பழங்குடி மக்களிடையேயும் அவ்வித இனங்கள் உள்ளன. எடுத்துக்காட்டாக, 'அண்டி' (Wildcat) இலக்ரா (Tiger), மின்சு (ஒருவகை மீன்) போன்றவை உராவோன்களிடையேயும் முண்டாக்களிடையேயும் உள்ள இனப் பெயர்களாகும். மகாராட்டிரம், ஆந்திரா, கருநாடகம், தமிழ்நாடு ஆகியவற்றிலுள்ள தந்தைவழி இனங்கள் ஒரு சில பொருள்களைத் தம் இனத்திற்குப் புனிதமானவையாகவோ அடையாளமாகவோ மதிப்பதைக் காணலாம்.

கங்கைச் சமவெளி மக்களிடம் இன அமைப்பு இருந்ததாகத் தெரியவில்லை. அவர்களிடையே குருதி உறவின் (Consanguinity) விதிப்படி மணஉறவு நிகழ்ந்தது. அதாவது தாய் அல்லது தந்தை வழிகளில் சில உறவினர்களிடையே மணம் நடைபெறுவதில்லை. தந்தைவழி இனத்தாலான சமூகங்களாக இருப்பதால் தந்தை வழியில் மண உறவு, தாய் வழியில் இருப்பதை விட அதிகமாக விலக்கப்படுகிறது. தாய் வழியிலும் முதலாம் இரண்டாம் சந்ததியினரிடையே அதாவது தாயின் சகோதரி மக்களுடனும் அம்மக்களின் மக்களுடனும் மணஉறவு பெரும்பாலும் அனுமதிக்கப்படுவதில்லை. ஓர் இனத்திலுள்ள அனைவரும் உடன் பிறந்தவர்களாக மதிக்கப்படுகிறார்கள். எனவே பிற இனத்திலிருப்பவர்களே மணத்திற்குரியவர்களாகக் கருதப்படுகின்றனர். எனவே, இந்தியாவிலும் பிற இடங்களிலும் தந்தையினம், தாயினம் எனப் பிரிவுடைய சமூகங்களிடையே அத்தை மக்கள், அம்மான் மக்கள் மணங்களே காணப்படுகின்றன.

சந்ததியின் கட்டளைகளும் தடைகளும்: இந்தியாவில் சந்ததியர்கள் வழிமுறைக்குச் சிறப்பிடம் கொடுத்தார்கள். யார் யாரை மணந்தார்கள் என்ற விரிவான குறிப்புகளை வைத்திருந்தார்கள். வழிமுறை என்பது வடமொழியில் வமிசம், குலம் என்ற சொற்களால் குறிக்கப்படும். அனைத்து வமிசங்களும் சூரியனின் மக

னான மனுவிடத்திலிருந்து தோன்றியனவாகக் கூறப்படும். இந்தியாவில் மத்திய காலத்திலிருந்து அனைத்து அரசர்களும் தங்கள் குலம் சூரிய சந்திரர்களிலிருந்து தோன்றியதாகச் சொல்லுகிறார்கள். எகிப்தின் அரச பரம்பரை சூரியனிடமிருந்து தோன்றியதாகக் கூறப்படுகிறது. வழிமுறையில் தூய்மையைக் காப்பாற்றத் தமக்கு நிகரானவர்களையே மணம் செய்து கொள்ள வேண்டும். எடுத்துக் காட்டாகப் பழங்கால எகிப்திய அரச குடும்பத்தில் சகோதரனும் சகோதரியுமே மணந்து கொண்டதற்கான சான்றுகள் உள்ளன. தந்தைவழிச் சமூகமாயிருந்தால் ஆணின் வழிமுறையின் தூய்மையைக் கொண்டே ஒருவருடைய தகுநிலை வரையறுக்கப்படும், பெண்ணின் தகுநிலை ஆணின் தகுநிலையை விடத் தாழ்ந்ததாகக் கருதப்படும். இதிகாசங்களில் காணப்படும் பழங்காலச் சத்திரியர்களின் வழக்கம் இதற்குச் சான்றாக உள்ளது.

உயர்குல ஆணுக்கும் அவன் குலத்திற்குக் கீழ்ப்பட்ட குலத்துப் பெண்ணுக்கும் நடைபெறும் மணம் அனுவோமா (Anuloma) எனப்படுகிறது. ஓர் இழிகுலப் பெண்ணை மணப்பதால் ஓர் ஆண் தன் தகுநிலையை இழப்பதில்லை. ஆனால் ஒரு பெண் தன் தகுநிலையை இழவாதிருக்கத் தன் குல ஆணை அல்லது மேற்குல ஆணை மணந்து கொள்ள வேண்டும். ஒரு பெண் ஒரு இழிகுல ஆணை மணந்தால் (Pratiloma), அவளும் அவளுடைய சந்ததியும் ஆணின் இனத்தைச் சேர்ந்தவர்களாவார்கள். எனவே அவர்கள் கீழ்க்குலத்தவர்களாகக் கருதப்படுகிறார்கள்.

முறையிலாக் கலவித் தடை: உலகம் முழுவதிலும் பொதுவாகவுள்ள கலவித் தடை தந்தை-மகன், தாய் -மகன், சகோதரன்-சகோதரி இவர்களிடையே யாகும். தாய்-மகன், தந்தை-மகன் இவர்களிடையே உள்ள கலவித்தடை (Incest Taboo) பொதுவாகப் பின்பற்றப்படுகிறது. ஆனால் சகோதர-சகோதரிகள் மணந்ததற்குப் பல சான்றுகள் புராதன எகிப்தில் உள்ளன. இத் தடையைத் தந்தை, தாய், உடன் பிறந்தவன், உடன் பிறந்தவன் நிலையிலுள்ள யாவருக்கும் விதிக்கலாம். அதாவது அத்தை-மருமகன், மாமன்-மருமகன் முதலானவர்களிடையிலும் இத் தடைகள் உண்டு. இது போலவே ஒரே வமிசத்தைச் சேர்ந்த சகோதரனுக்கும் சகோதரிக்கும் தடையுண்டு.

புறக்குடி மணம் (Exogamy), அகக்குடி மணம் (Endogamy) ஆகியவற்றைச் சேர்ந்த ஒரு வகையாக இம்முறையிலாக் கலவித் தடையைக் கருதலாம். தனது குழுவிற்ருள்ளேயே செய்யும்மணம்

அகக்குடி மணம் என்றும், குழுவிற்கு வெளியே செய்யும் மணம் புறக்குடி மணம் என்றும் சொல்லப்படுகிறது. பழங்காலச் சமூகங்களில் குலம், கிராமம், பழங்குடி, அகக்குடிமணம் ஆகியவை பொதுவாகப் பின்பற்றப்பட்டன. ஆனால் இப்பொழுது அனைத்து சமூகமும் அகக்குடிமணம், புறக்குடி மணம் ஆகிய இரண்டையும் குறிப்பிட்ட எல்லைகளுக்குள் பின்பற்றுகின்றன.

வகுப்பு முறை: மனித வரலாற்றின் ஆதி காலத்தில் வாழ்ந்த மக்கள் உணவுப் பொருளை வேட்டையாடியும் சேகரித்தும் வந்தார்கள். அவ்வாறு அனைவரும் எப்பொழுதும் ஒரே தன்மையான வேலையைச் செய்ததால், சமூகம் ஒரே தன்மையான அமைப்புடையதாக இருந்தது. அத்தன்மையான சமூக அமைப்பை எசுக்கிமோக்களிடையேயும் கோலாகிளறி வேளாண்மை செய்யும் சில ஆதிக்குடிகளிடையேயும் காணலாம். ஆனால் பழங்கற்காலத்தின் இறுதியில் சமூக வேறுபாடுகள் தோன்றத் தொடங்கின. அவ்வேறுபாடுகள் நாகரிக காலத்தை நெருங்க நெருங்க மிகுந்து கொண்டே வந்தன. வேளாண்மை, வேட்டையாடல், மீன்பிடித்தல் ஆகியவை கலந்த கலப்புப் பொருளாதார முறை (Mixed Economy) தோன்றிய பொழுது மக்கள் உணவுப் பெருக்கம் அடைந்திருந்தார்கள். எனவே சிலர் பிற துணைத் தொழில்களில் (Secondary Occupations) ஈடுபடவும், பிறரிடம் உணவு பெறவும் நேரிட்டது. எ-டு குயவர், கம்மாளர்கள் போன்றோர். புரோகிதர்கள் ஆதியிலேயே தனியாகப் பிரிந்திருக்க வேண்டும். வேளாண்மைச் சமூகங்கள் ஆதியிலிருந்தே அடிமைகளை வைத்திருந்ததாகச் சான்றுகள் கூறுகின்றன. ஆரியர்கள் அல்லது மசாய்கள் (Masais) போன்ற கால்நடை மேய்ப்பவர்கள்பழைய வேளாண்மை மக்களை வென்று ஆட்சி புரிந்தனர். அவர்கள் தனியே உயர் வகுப்பினராகவும், தோற்றவர்கள் கீழ் வகுப்பினராகவும் ஆயினர். மகாபாரத காலத்தில் இந்தியாவில் வாழ்ந்த சத்திரியர்களும் பார்ப்பனர்களும் வைசியர்களும் கால்நடை மேய்ப்போராக இருந்து வெற்றி பெற்றவர்கள். சூத்திரர்கள் தோற்ற வேளாண்மையினர். கம்மாளர்களும் குயவர்களும் தேர்ந்த தொழிலாளர்கள் ஆனார்கள். மக்கள் செய்கின்ற தொழில்களின் அடிப்படையில் சாதிகள் உருவாகி, அவற்றின் அடிப்படையில் சமூக வகுப்புகளும் தோன்றலாயின.

வகுப்பற்ற ஆதிகாலத்துச் சமூகத்தில் சமூகம் சிறியதாயிருந்திருக்கும். வாழ்க்கையில் அனைத்துத் துறையிலும் அனைவரும் ஒருவரையொருவர் சார்ந்திருப்பவர்களாகவும், ஒருவரோடொருவர் உறவுடை

| சமூக அமைப்பு முறையும் சமூகத்தின் சிறப்புக் கூறுகளும் (Features) சமூகத்திற்குச் சமூகம், காலத்திற்குக் காலம் மாறுபடுகின்றன. பின்வரும் அட்டவணை அவற்றை விளக்கமாக விவரிக்கிறது. | | | | | | | |
|--|-------------------------------------|---|--|--|--|--|--|
| சமூகத்தின் சிறப்புக் கூறுகள் | மனித சமத்துவ சமூகம் | படிநிலைச் சமூகம் | அடுக்கமைப்புச் சமூகம் | பிரபுத்துவம் | அரசு | பொதுவுடைமை | |
| உயிர் வாழ்வதற்கான நடவடிக்கைகள் | வேட்டையாடல், உணவு சேகரித்தல். | வேட்டையாடல், உணவு சேகரித்தல், தோட்டத்தொழில். | தோட்டத்தொழில், மேய்ச்சல் தொழில், வேளாண்மை. | மேய்ச்சல் தொழில், வேளாண்மை. | தொழில் மயமாக்கல், வேளாண்மை. | தொழில் மயமாக்கல், வேளாண்மை. | |
| பங்கீட்டுமுறை | ஒருவர்க்கொருவர் கொடுக்கல், வாங்கல். | ஒருவர்க்கொருவர் கொடுக்கல், வாங்கல், வேறுவிதமாகப் பங்கிடுதல் (Redistribution). | வேறு விதமாகப் பங்கிடுதல்; ஒருவர்க்கொருவர் கொடுக்கல் வாங்கல். | வணிகப் பண்டமாற்று முறை; வேறு விதமாகப் பங்கிடுதல்; ஒருவர்க்கொருவர் கொடுக்கல் வாங்கல். | வணிகப் பண்டமாற்று முறை; வேறு விதமாகப் பங்கிடுதல், கொடுக்கல் வாங்கல். | வணிகப் பண்டமாற்று முறை, வேறு விதமாகப் பங்கிடுதல், கொடுக்கல் வாங்கல். | |
| வகுப்புகள் | இல்லை | இல்லை | தலைவருக்குரிய வகுப்பு; சிறு குடியானவன். | நிலப்பிரபுக்கள் ஆட்சி; சிறு குடியானவன் (வணிக வகுப்பு உருவாகுதல் உட்பட). | முதலாளி-பணியாளர்கள் (சிறுவணிகர் உட்பட). | இல்லை (ஆனால் எப்பொழுதும் மையக் குவிமுக ஆட்சி சார்ந்த பெரியோர்) | |
| ஆட்சிக் குழுமம் | முழுமையான சமூகம்; (இசைவு) | முழுமையான சமூகம்; ஆனால் தலைவர்கள் பிறரைவிட மதிப்பு மிக்கவர்கள். | தலைமையுரிமை | அரசாட்சி | அரசு மையக் குவிமுக ஆட்சி (Government Bureaucracy) | மக்களுடைய அரசு மையக் குவிமுக ஆட்சி | |

யவர்களாகவும் இருப்பார்கள். வகுப்புள்ள சமூகத்தில் பொருளாதாரத்தைப் பொறுத்த மட்டிலும் வகுப்புகளிடையே சார்பு காணப்படும். ஆனால் மற்றவற்றில் ஒவ்வொன்றும் தனித்த பகுதிகளாகப் பிரிந்திருக்கும். வகுப்புகள் எக் காரணங்களினால் எழுந்தவையோ, அவற்றையொட்டியே அவற்றின் தகுநிலை (Status) அமையும். மேலும் தொழிலுக்குப் பயன்படுத்தும் பொருளின் தன்மையும், அது சமூகத்திற்குப் பயன்படும் தன்மையுமே வகுப்புகளின் ஏற்றத் தாழ்வினை வரையறுக்கின்றன. எடுத்துக் காட்டாகப் பொற்கொல்லர்களும், தேரோட்டுபவர்களும் உயர்ந்த தகுநிலையையும், கருமார்கள் முக்கியமானவர்களாக இருந்தும் தாழ்ந்த தகுநிலையையும் பெற்றிருந்தார்கள். இது போன்ற தகுநிலை அமைப்பு ஒருவன் ஒரு வகுப்பிலிருந்து மற்றொன்றிற்கு மாற்றிக் கொள்வதற்கு இடையூறாக இருந்தது; இன்றும் இருக்கிறது. எனவே வகுப்புகள் பரம்பரைச் சாதிகளாகவிட்டன.

சாதி அமைப்பு: சாதி என்பது ஒரு பரம்பரையான வகுப்பு (Hereditary Class). ஒரு மனிதன் தன் வகுப்புக்குரிய தொழிலைச் செய்யாதிருப்பினும் அதைச் சேர்ந்தவனாகவே கருதப்படுவான். எடுத்துக் காட்டாக, ஒருவர் பார்ப்பனர் என்பதற்கு அவர்புரோகிதராக இருக்க வேண்டுமென்பதில்லை; அவர் பார்ப்பனர்களுக்குப் பிறந்திருந்தாலே போதுமானது. வகுப்புள்ள ஒரு சமூகத்தில் வகுப்பு விட்டு வகுப்பு மாறுவது சில வேளைகளில் முடியலாம். ஆனால் சாதியுள்ள சமூகத்தில் (Caste Society) அதற்கு வாய்ப்பில்லை.

வகுப்புக்கும் சாதிக்குமுள்ள வேறுபாடு மாற்ற முடியாத ஒன்று. உயர்ந்த வகுப்பினர் தங்களுடைய உரிமைகள் குறைவுபடாமலும் தம் வகுப்புக்குள்ளேயே மணம் செய்துகொள்வதால் தம் செல்வமெல்லாம் தம் வகுப்பிடமே தேங்கும்படியும் செய்யும் பொழுது வகுப்புகளுள்ள சமூகம் சாதியுள்ள சமூகமாக மாறும் இயல்புடையதாயிருந்தது. சாதிச் சமூகம் திடீரெனச் சில நிகழ்ச்சிகளால் வகுப்புச் சமூகமாக மாறலாம். அதுபோல வெளிப்படை அல்லது கொடிய பஞ்சம் போன்ற பெரிய கேடுகள் நேரும் பொழுது சாதித் தடைகள் அப்போதைக்கோ நிலையாகவோ நீங்கலாம்.

பழங்காலச் சாதிச் சமூகத்தில் கட்டுப்பாடு குறைந்திருந்தது. ஒரு சாதியானது துணைச் சாதிகள் எனப்படும். சிறு குழுக்களாகப் பிரிக்கப்படுகின்றது. அந்தச் சிறுகுழுக்கள் உண்மையில் ஒன்றோடொன்று கலவாமல் தனித்து நிற்கும் பகுதிகள்

மணம் செய்து கொள்ளுவர். இத்தகைய சமூகத்தில் ஒருவனுடைய சமூகத் தகுநிலை சாதியின் அடிப்படையிலேயே அமைகிறது.

சாதி அமைப்பு குழு உணர்வினை உறுதிப்படுத்துகிறது. தன் குழுவினிடம் பற்றையும் மற்றக் குழுக்களிடம் வெறுப்பையும் உண்டாக்குகிறது. அதனால் சமூகங்கள் ஒன்றுக்கொன்று வெறுப்பும் நம்பிக்கையற்ற தன்மையுமுடைய குழுக்களாகப் பிரிகின்றன. அதனால் குறுகியநோக்கமுடைய துணைச் சாதிகள் தோன்றுகின்றன. துணைச் சாதிக் கட்டுப்பாடுள்ள அமைப்புத் தோன்றும் பொழுது ஒவ்வொரு துணைச் சாதியும் தனக்கெனத் திருமண விதிகளையும், தனிக் குலதேவதையையும், பஞ்சாயத்துச் சபையையும் உடையதாயிருக்கும். துணைச் சாதி அமைப்பு பெரும்பாலும் அரசாங்கத்திற்கு இணையானதாக ஆகி விடுகிறது.

வகுப்பு, சாதி ஆகியவற்றைத் தவிர வயது, பால், நோக்கம், அரசியல், அதிகாரம், மாநிலக் கருத்துகள் போன்ற பல கொள்கையை முன்னிட்டும் பல வகைக் குழுக்கள் தோன்றுகின்றன. வயதையொட்டிய குழுக்கள் உலகில் எங்கும் அனைத்துச் சமூகங்களிலும் காணப்படுகின்றன. இந்தியாவிலுள்ள பிரமசரியம், கிரகத்தம், வானப்பிரத்தம், சன்னியாசம் என்னும் நான்கு ஆசிரமங்கள் வயதை ஒட்டியவை. பால் பற்றி ஒதுக்கி வைத்தல் (Sex Segregation) என்பது பல சமூகங்களில் காணப்படுகிறது. இது இந்தியாவில் பண்டைக் காலம் தொட்டு இருந்து வருகிறது. பெண்கள் வீடுகளில் தங்களுக்கென உள்ள அறைகளில் இருந்தார்கள். அவர்கள் ஆடவரின் விளையாட்டுகளிலும் கூட்டங்களிலும் கலந்து கொள்ளவில்லை.

இக்காலத் தொழிற் சங்கங்கள், மத்தியகாலத் தொழிற் சங்கங்கள் (Medieval guilds) போன்றவை; குழு நலத்தை அடிப்படையாகக் கொண்டவை. அரசாங்கம் ஓர் அரசியற் சங்கமாகும். கிராமம், நகரம் போன்றவை மாநிலச் சங்கமாகும். இவை தவிர, மாபியா (Mafia) போன்ற இரகசியச் சங்கங்களும் அனைத்து நாடுகளிலும் இருக்கின்றன. பூ.த.

சமூக அளவீடு: இது ஒரு குறிப்பிட்ட பகுதியிலுள்ள மக்களின் முன்னேற்றம், நல்வாழ்வு ஆகியவற்றிற்கான சமூக நடவடிக்கைகளை உருவாக்குகின்ற கண்ணோட்டத்துடன் அவர்களது வாழ்க்கை, தொழில்நிலை ஆகியவை தொடர்பான தரவுகளைச் சேகரிக்கின்ற ஆய்வு முறையாகும். ஒரு சமுதாயத்தின் கூட்டமைவு (Composition), செயல்கள் ஆகியவற்றின் சமூகப் பண்புக் கூறுகளைப் பற்றிய, அளந்து மதிப்பிடத்தக்க செய்திகளைச் சேகரிக்கின்ற ஒரு

செயற்பாங்கு சமூக அளவீடு (Social Survey) எனப்படும்.

சமூகத்திலுள்ள சில சிக்கல்களைத் தீர்ப்பதற்கான வழிமுறை அல்லது திட்டத்தை உருவாக்குகின்ற நோக்கில், அவைதொடர்பான தரவுகளைச் சேகரிக்க இம்முறை பயன்படுத்தப்படுகிறது. ஆனால், ஒரு நிருணயிக்கப்பட்ட புவியியல் அளவிற்குள் இச் சமூக அளவீடு நடத்தப்படுகிறது.

சமூக அளவீடுகள் பொதுவான அல்லது தனிப்பட்ட அளவீடுகள் என்றும், மக்கள்தொகை அளவீடு அல்லது மாதிரி அளவீடுகள் என்றும், ஒரேதடவையில் அல்லது மீண்டும் மீண்டும் செய்யப்படும் அளவீடுகள் என்றும் ஓரளவு அதிகாரபூர்வமான அல்லது தனிப்பட்ட அளவீடுகள் என்றும், பரந்த அளவிலான அல்லது குறைந்த அளவிலான அளவீடுகள் என்றும், பகிரங்கமான அல்லது இரகசியமான அளவீடுகள் என்றும், நிரந்தர அல்லது இடைக்கால அளவீடுகள் என்றும் பலவகைப்படும்.

ஒரு சமூக அளவீட்டுச் செயற்பாங்கில் பல ஆய்வு நிலைகள் அடங்கியிருக்கும். அவையாவன: 1) ஆய்வு நோக்கத்தை வரையறை செய்தல், 2) அறியவேண்டிய சிக்கல்களை வரையறை செய்தல், 3) நோக்கத்தின் எல்லைகளை நிருணயித்தல், 4) அனைத்து நூலாதாரங்களையும் ஆராய்தல், 5) களப்பணிக்குச் சென்று தரவுகளைச் சேகரித்தல், 6) தரவுகளைச் சீர்படுத்தி ஒழுங்குபடுத்துதல், அட்டவணைப்படுத்தல், புள்ளியியல் பகுப்பாய்வு ஆகியன செய்தல், 7) ஆய்வு விளைவுகளை அறிக்கை மூலம் தெரிவித்தல்.

புள்ளி விவரங்களைச் சேகரித்தற்கும், ஒரு குறிப்பிட்ட இடத்தில் இருக்கக்கூடிய மக்களின் வாழ்க்கை நிலை, வேலை நிலைமைகளைத் தொடர்புபடுத்தி அவர்களின் முன்னேற்றம், வாழ்க்கை முறைகள் ஆகியவற்றை வகுப்பதற்கும் சமூக அளவீடு பயன்படுத்தப்படுகிறது. இந்த அளவீடுகள் சமூகம், பொருளாதாரம் ஆகியவை பற்றிய விவரங்களை அளிப்பதுடன் அப்பகுதியிலுள்ள மக்களிடம் காணப்படுகின்ற பல்வேறு சமூகக் குறைபாடுகளையும் காண்பிக்கின்றன. இதன்மூலம் அரசினுடைய கவனத்தைக் கவர்ந்து அந்தச் சமூகக் குறைபாடுகளைத் தகுந்த நடவடிக்கைகளின் மூலம் களையலாம். அமெரிக்கா, இங்கிலாந்து போன்ற நாடுகள் பொதுவான மற்றும் தனிப்பட்ட அடிப்படையிலும் சமூக அளவீடுகளைப் பயன்படுத்துகின்றன. தங்கள் நாட்டிலுள்ள சமூகச் சிக்கல்களைத் தீர்ப்பதற்குப் பெரிய அளவில் பலகால

மாக இம்முறையின் மூலம் முயன்று வருகின்றன. இந்தியா போன்ற பல முன்னேற்றமடைந்து வரும் நாடுகள் தனியாகவோ பிற முன்னேற்றமடைந்த நாடுகளின் உதவியுடனோ ஊரகப் பகுதிகள், நகரப் பகுதிகள் ஆகியவற்றில் இப்பொழுது சமூக அளவீடுகளின் மூலம் பயனடைந்து வருகின்றன. பூ.த.

சமூக அளவை: மனிதர்களிடையே நிகழும் தொடர்புகளிலுள்ள ஈர்ப்பு-தவிர்ப்புகளை அளவு சார்ந்த மற்றும் விளக்க வரைபட எல்லைகளின் மூலம் கணக்கிடுகின்ற செயல்முறைகளின் ஒரு தொகுதி, சமூக அளவை (Sociometry) எனப்படும். இது பொறாமை, வகுப்புச் சிக்கல்கள், சமூக இணக்கம் போன்ற புள்ளியியல் முறைகளால் அளக்கலாகாத தொடர்புகளை அளப்பதற்கு அல்லது கணக்கிடுவதற்குச் சில சமூகவியல் அறிஞர்களால் அண்மைக்காலத்தில் வெளிப்படுத்தப்பட்ட புதிய முறையாகும்.

சிறுகுழுக் கட்டமைப்புகள் (Small group-structures), ஆளுமைக் கூறு (Personality trait), சமூகத் தகுநிலை (Social Status) ஆகியவற்றைப் பற்றி ஆராய்வதற்குச் சமூக அளவை மிகப் பயனுள்ள அணுகுமுறையாகும். மக்கள் பிறர்மீது கொண்டுள்ள எண்ணங்களை இந்த முறையானது வெளிப்படுத்துவதுடன், பல வேறுபட்ட குறியீட்டு எண்களையோ இடைவினை அளவைகளையோ அளிக்கிறது. சமூக அளவைச் சோதனை அதிக அளவிலான ஆளிடையினணக்கம், குறைந்த அளவிலான ஆளிடையினணக்கம் ஆகியவற்றைக் கொண்ட குழுக்களாகப் பணிபுரிவதற்கு மிகுதியாக உதவி செய்யக்கூடியது.

தலைமை, சமூகத் தனிமையிலிருந்து சமூக இணக்கம் வரையிலான படிநிலைகள், சிறுபான்மையினரின் தப்பெண்ணங்கள், மனநிலைகள், நம்பிக்கைகள் போன்றவற்றை இச் சமூக அளவை ஆராய்கிறது.

சமூக அளவை முறையில் முதன்முதலாகக் குறிப்பிட்ட பணியானது தேவையான குழுவினருக்குக் கொடுக்கப்படுகிறது. அவர்கள் அப் பணியினைச் செய்யும்போது யார் யார், எவருடன் இணைந்து செயலாற்ற விரும்புகின்றனர்; யார் யார் எவருடன் இணைந்து செயலாற்ற விரும்பவில்லை என்பது கண்டறியப்படுகிறது. விருப்பு-வெறுப்புகளின் மாறுபட்ட தோற்றங்களை அறியப்பல வேறுபாட்டளவுகள் பயன்படுத்தப்படுகின்றன. இதன்மூலம் அக்குழு உறுப்பினர்களின் ஈர்ப்பு-தவிர்ப்புகள் (Attractions - repulsions) மதிப்பிடப்படுகின்றன,

இம் முறையானது ஒருநோக்கில் சீரிய முறையி லான பகுப்பாய்வும் புள்ளியியலும் இணைந்த ஒன்றா ரும். முதன்முதலாக மொரினோ (J.E. Moreno) என்ற உளவியல் அறிஞரால் அவர்தம் 'நாம் உயிர் வாழ் வோம்' (We shall survive) என்ற நூலில் இம்முறை யானது வெளியிடப்பட்டது. இம்முறை முதன்மையாக வும் முக்கியமாகவும் உளவியல் அறிஞர்களால் பயன் படுத்தப்பட்டதெனினும், சமூகவியல் சார்ந்த சிக்கல் களை ஆராய்வதில் இப்பொழுது இதனுடைய மதிப்பு படிப்படியாக அறியப்படுகிறது. இம் முறையினால் அளவு வரையறை செய்ய இயலாதிருப்பதுடன் ஆளிடை மனப்பான்மைகளின் (Inter-personal Attitu- des) ஒரு தோற்றத்தை மட்டுமே அளக்கவும் முடி கின்றது. இருப்பினும் இம்முறை எளிய, நம்பகமான முறை ஆகும். பூ.த.

சமூக அறிவியல்: அறிவியல் அடிப்படையில் சமூகத்தை ஆராய்வது சமூக அறிவியல் (Social Science) எனப்படும். இது மனித நடத்தையிலுள்ள சமூக உணர்வு, பண்பாடு ஆகியவற்றின் நிலைகளைக் குறிப்பிட்ட வழிகளில் ஆராய்கிறது. சமூக மாற்றங் களை முறைப்படி ஆராய்ந்து வகைப்படுத்துகிறது. இது மக்களின் வாழ்க்கையில் அன்றாடம் நடை பெறும் நிகழ்ச்சிகளை அறிய மனிதன் மேற்கொண்ட முயற்சிகளாகும். சிலவேளைகளில் இது நடத்தை அறிவியல் (Behavioural Science) என்றும் சொல்லப் படுவதுண்டு.

ஆய்வாளர்கள் பொதுவாக மனித அறிவுத் தொகுதியை 1) இயற்பியல் அறிவியல்கள் (Physical Sciences), 2) உயிரியல் அறிவியல்கள் (Biological Sciences), 3) வாழ்வியல் (Humanities), 4) சமூக அறிவியல்கள் (Social Sciences) என நான்கு பிரிவு களாகப் பிரித்துக் கூறுகின்றனர். இதில் உயிரியல் அறிவியல்கள் சில வேளைகளில் இயற்கை அறிவியல் கள் (Natural Sciences) என்றும் சொல்லப்படுவ துண்டு.

சிலர் மனித அறிவுத் தொகுதியை 1) உலகத்தி லுள்ள இயற்கை சார்ந்த பொருள்களை நேரடியாகப் படிக்கின்ற இயற்கை அறிவியல்கள் என்றும் 2) மனித னுடைய அனைத்துச் செயல்களையும், அவனால் ஈட்டப்படுபவைகளையும் படிக்கின்ற சமூக அறிவி யல்கள் என்றும் இரு பிரிவுகளாகப் பிரிப்பதுமுண்டு.

சமூக அறிவியல் தொகுதியை எளிதில் வரை யறுத்துக் கூறவியலாது. மேலும் இப் பரந்த அறிவுத் தொகுதியைப் பிரித்துக் கூறுவதும் கடினமாகும். பொதுவாகப் பொருளியல், அரசியல் அறிவியல், சமூக வியல், மானிடவியல் (Anthropology), சமூக உளவியல்

(Social Psychology), சமூகப் புவிவியல் (Social Geography) அல்லது மானிடப் புவிவியல் (Human Geography) ஆகிய பிரிவுகள் சமூக அறிவியல் துறைக ளாகச் சொல்லப்படுகின்றன. சில அறிஞர்கள் கல்வி யியல், தத்துவம், உளவியல் ஆகியவற்றையும் சமூக அறிவியலாகவே கருதுகின்றனர். மேலும் உயிரியல், புவிவியல், மருத்துவம், கலை, மொழியியல் ஆகிய துறைகளிலுள்ள குறிப்பிட்ட சில பிரிவுகளும் சமூக அறிவியல் பிரிவிடேயே சேருகின்றன.

வரலாற்றுத் துறை ஒரு சமூக அறிவியலா? அல் லது வாழ்வியலா? என்பதில் இன்றும் கூட ஐயமுண்டு. ஆனால், சில வரலாற்று அறிஞர்களே இத்துறையைச் சமூக அறிவியலாகச் சொல்லுவதும் உண்டு. மேலும் வரலாற்றுப் பாடத்தின் சில பகுதிகள் சமூக அறிவியலை ஒத்திருக்கின்றன. இவ்வாறே சில புவி யியல் அறிஞர்கள் புவிவியல் ஓர் இயற்கை அறிவியல் என்றும், மானிடப் புவிவியல் மட்டுமே சமூக அறிவியல் என்றும் வாதிடுகின்றனர். மேலும், உளவி யல் அறிஞர்கள் சிலர் தங்களுடைய துறையை உயிரி யல் அறிவியல் என்றும், சமூக உளவியலை மட்டுமே சமூக அறிவியலுடன் சேர்க்க இயலும் என்றும் கூறுகின்றனர்.

இரண்டாம் உலகப்போருக்குப் பின்னர், சமூகம் பல்வேறு துறைகளில் வெற்றியடைய வேண்டிய நிலையிலுள்ளது. அதாவது மனிதன், சமூகத் திலுள்ள பல சிக்கல்களைச் சமாளிக்கவேண்டிய நிலையில் இருக்கிறான். இச் சிக்கலான நிலைகளைச் செம்மைப்படுத்தச் சமூக அறிவியற் சிந்தனைகளும் ஆய்வுகளும் பயன்படுத்தப்படுகின்றன.

சமூக அறிவியல்கள் அறிவுக்கூர்மை, சிந்தனை, ஆற்றல், ஆய்வு, தரம், மதிப்பீடு முதலியவற்றின் மூலம் சமூகத்திலுள்ள பெரும்பாலான சிக்கல்களை விளக்க முற்படுகின்றன. அதாவது, சமூகத்தில் ஏற் படும் நிகழ்ச்சிகளைப் பற்றிய உண்மை அறிவைப் புகட்டி மனிதனின் வாழ்க்கையில் எதிர்ப்படும் சமூகச் சிக்கல்களை இவை தீர்க்க முயலுகின்றன. ஒருவகை யில் சமூக விளைவுகளை முன்கூட்டியே கணித்துக் கூறத்தக்க வல்லமை இத்துறைக்கே உண்டு.

ஒரு மனிதனுடைய மனவெழுச்சிகள், தப்பெண் ணங்கள், பயம் ஆகியவற்றை அவன் அறிந்து அவற் றைக் கட்டுப்படுத்திக் கொள்வதற்கு உதவுவதே சமூக அறிவியலின் அடிப்படை நோக்கமாகும். சமூக அறிவியலின் மூலமே ஒருவன் சமூகத்தில் வலுப்படுத் தப்பட்ட விழுமியங்களின் (Values) அடிப்படைக் கூறு களை அறிந்துகொள்ளலாம். இதன்மூலம் மனித

நாகரிகத்தின் வளர்ச்சியையும் அறிந்துகொள்ள இயலும்.

மனிதனுடைய அறிவியல் முன்னேற்றத்திற்கும் அவனுடைய மாறுகின்ற சமூகச் சூழ்நிலை, இடை உறவுகள் ஆகியவற்றை ஒழுங்குபடுத்துவதற்கான முன்னேற்பாடுகளுக்கும் இடையே பரவலான இடைவெளி ஏற்படுகிறது. இதைத் தடுப்பதற்கான காரணங்களைச் சமூக அறிவியல்கள் ஆராய்ந்து கூறவல்லன.

செயல்முறைகள்: இதை மூன்று பிரிவாகப் பிரிக்கலாம். 1) மெய்ப்பொருள் மூல ஆராய்ச்சிக்குரியவை (Ontological): இக்கொள்கை மனித வாழ்க்கைக்குத் தேவையான சமூக நீதி, மனநிறைவு ஆகியவற்றை எடுத்து விளக்குகிறது. 2) ஒப்பளவுமுறைக் கொள்கை (Criteriological): இது மனிதனுடைய தேவைகள், செயல் முறைகள், முடிவுகள் ஆகியவை மதிப்புவாய்ந்தவையா என்ற கேள்வியை ஆராய்கிறது. 3) கூட்டிணைப்பு (Synthetic) முறைக் கோட்பாடு: இது மனிதனுடைய செயல்முறை, கோட்பாடு முதலியவற்றை ஒன்றுசேர்த்து மனிதனுக்குப் பயன்படச் செய்கிறது.

சமூக அறிவியலின் வரலாறு: சமூக அறிவியல்கள் கி.பி. 19-ஆம் நூற்றாண்டு வரையிலும் முறையாக ஏற்படுத்தப்படவில்லையெனினும், சமூகத்தைப் பற்றிய சிந்தனைகள் நீண்ட காலத்திற்கு முன்னரே உருவாகியிருந்தன. சமூக அறிவியலின் தொடக்க காலக் கோட்பாடுகள் கிரேக்கச் சிந்தனைகளின் அடிச்சுவடுகளைப் பின்பற்றி அமைந்திருந்தன. பின்னர்ச் சமூக நிறுவனங்கள், மனிதனுடைய இயற்கைத் தன்மை ஆகியவற்றைப் பற்றி ஆராய்வது குறைந்தது. இடைப்பட்ட காலத்தில் கிரேக்க இலக்கிய நூல்கள் ஒதுக்கப்பட்டு இறையியல் மறுமலர்ச்சி ஏற்பட்டது. மனித நடத்தையைப் பற்றிய ஆய்வாளர் கருத்துகளில் இறையியலின் தாக்கமே மிகுதியாக இருந்தது.

சமூக அறிவியல்களின் வளர்ச்சியில் பின்னர் கி.பி.17,18-ஆம் நூற்றாண்டுகளில் ஒரு விழிப்புணர்ச்சி ஏற்பட்டது. அதாவது வணிகம், ஆய்வு, மனிதனுடைய பல்வேறுபட்ட அனுபவங்கள், சமூகக் கட்டமைப்புப்பற்றிய எண்ணம், வளர்ச்சிக் கொள்கை பற்றிய தத்துவம் ஆகியவற்றின்மூலம் சில மாற்றங்கள் ஏற்படலாயின.

ஆனால், கி.பி. 19-ஆம் நூற்றாண்டிற்குப் பின்னரே கோவையான சமூகச் சிந்தனை உரு மலர்ந்து வளரத் தொடங்கியது. அறிவுலகம், சமூகத்தின் தோற்றம், வளர்ச்சி, அமைப்பு, செயற்பாடு, மாற்றம் முதலியன பற்றித் தெளிவாகவும் முறையாகவும் சிந்தனை செய்து தத்துவங்களை வடித்துத் தந்தது. அறிவியல் நெறியில் சமூகத்தை முறையாக ஆராயும் போக்கு வளரத் தொடங்கியது.

மனிதப் பண்பாடு பற்றிய சரியான விளக்கம் கி.பி. 19-ஆம் நூற்றாண்டின் தொடக்க காலத்தில் தேவைப்பட்டது. மேலும் பிரெஞ்சுப் புரட்சியின் தாக்கத்தினாலும், தொழிற்புரட்சியின் பரவலினாலும் சமூக மாற்றங்கள் ஏற்படலாயின. அப்போது தோன்றிய இலக்கியம், தத்துவம் ஆகியவை அந்தக் காலகட்டத்தின் முக்கிய கூறுகளான மக்கள்தொகை வளர்ச்சியின் விளைவுகள், தொழிலாளியின் நிலை, உடைமைகளின் தன்மை மாற்றம், சமூக வகுப்புகள், நகரமயமாதல், இயந்திரமயமாதல், தொழிற்சாலை முறை, அரசியல் வளர்ச்சி முதலியனவற்றை வெளிப்படுத்தின. இவை பல புதிய தத்துவங்களும் கருத்துக் கொள்கைகளும் (Ideologies) உருவாக மூலகாரணமாயின.

எட்மண்டு பார்க்கு (Edmund Burke), அலெக்சிசு டி தோக்கவில் (Alexis de Tocqueville), மாக்ஸ் வீபர் (Max Weber) போன்ற பழைமைச் சிந்தனையாளர்கள் மக்களாட்சித் தத்துவம், முதலாளித்துவம், தொழில்மயமாதற் கோட்பாடு, தனித்துவம் போன்றவற்றைப் பற்றி மிக உயர்வாகக் கூறினர். ஆனால், காரல் மார்க்சு (Karl Marx) முதலாளித்துவத்தை அறவே வெறுத்து எழுதினார். இவர் பொதுவுடைமைக் கொள்கையை நிறுவினார்.

புற மெய்மைக் கொள்கை (Positivism), மனித இன நலக் கோட்பாடு (Humanitarianism), படிமலர்ச்சிக் கோட்பாடு (Evolutionism) ஆகியவை கி.பி.19-ஆம் நூற்றாண்டில் தோன்றிய பிற சமூக அறிவியற் கருத்துக் கொள்கைகளாகும்.

இருபதாம் நூற்றாண்டில் சமூக அறிவியல்களில் புதிய விளைவுகள் ஏற்பட்டன. மக்களாட்சிக் கொள்கை, தேசியம், தொழில் மயமாதல், தொழில் நுட்பங்கள் ஆகியன தோன்றியதுடன் (புற மெய்மை மறுத்த) வாழ்வியல் மெய்மைக் கோட்பாடு (Existentialism), மார்க்சியக் கோட்பாடு (Marxism), பிராய்டின் உள்பகுப்புக் கோட்பாடு (Freudianism) முதலிய கருத்துக் கொள்கைகள் தோன்றி வளர்ந்தன.

சமூக அறிவியலில் முதன்முதலாகப் பொருளியல் துறை தோன்றியது. பின்னர், அரசியல் அறிவியல் உருவானது. தொடர்ந்து மானிடவியல், சமூகவியல், சமூக உளவியல், சமூகப் புள்ளியியல், சமூகப் புவியியல் முதலானவை ஏற்பட்டன. மக்களாட்சிக் கொள்கை, தேசியம், தொழில் மயமாதல், தொழில் நுட்பங்கள் ஆகியன தோன்றியதுடன் (புற மெய்மை மறுத்த) வாழ்வியல் மெய்மைக் கோட்பாடு (Existentialism), மார்க்சியக் கோட்பாடு (Marxism), பிராய்டின் உள்பகுப்புக் கோட்பாடு (Freudianism) முதலிய கருத்துக் கொள்கைகள் தோன்றி வளர்ந்தன.

சமூக அறிவியலில் முதன்முதலாகப் பொருளியல் துறை தோன்றியது. பின்னர், அரசியல் அறிவியல் உருவானது. தொடர்ந்து மானிடவியல், சமூகவியல், சமூக உளவியல், சமூகப் புள்ளியியல், சமூகப் புவியியல் முதலானவை ஏற்பட்டன. மக்களாட்சிக் கொள்கை, தேசியம், தொழில் மயமாதல், தொழில் நுட்பங்கள் ஆகியன தோன்றியதுடன் (புற மெய்மை மறுத்த) வாழ்வியல் மெய்மைக் கோட்பாடு (Existentialism), மார்க்சியக் கோட்பாடு (Marxism), பிராய்டின் உள்பகுப்புக் கோட்பாடு (Freudianism) முதலிய கருத்துக் கொள்கைகள் தோன்றி வளர்ந்தன.

யல் ஆகிய துறைகள் கி.பி. 19-ஆம் நூற்றாண்டின் முடிவில் தோன்றின.

சமூக அறிவியல்கள் தத்தமக்கென்று ஓர் எல்லைப் பரப்புக் கொண்டிருந்தாலும், அவை சமூகத்தைப் பற்றிய அறிவைப் பல்வேறு கோணங்களில் அளிக்கின்றன. சமூகத்தைப் பற்றி ஓர் அறிவியல் தரும் விளக்கத்தை அறிந்துகொள்ளப் பிற அறிவியல்களின் துணையும் தேவைப்படுகிறது. இதன் காரணமாகவே இன்று பொதுவாக ஒரு குறிப்பிட்ட சமூக அறிவியல் துறையில் நடைபெறும் ஆய்வுகள், தனித்துறை ஆய்வுகளாக இல்லாமல் பலதுறை இடைப்பட்ட ஆய்வுகளாக அமைகின்றன.

பொருளியல், அரசியல், வரலாறு, உளவியல், மானிடவியல், சட்டவியல் முதலிய சமூக அறிவியல்கள் தத்தமக்கென்று ஒரு கண்ணோட்டத்தை ஏற்படுத்திக்கொண்டு அந்தக் கண்ணோட்டத்தில் சமூகத்தை ஆராய்கின்றன. ஆனால், சமூகவியல் சமூகத்தைப் பற்றிய முழுமையான அறிவை, பொதுவான உண்மைகளை வழங்குகிற பொதுச் சமூக அறிவியலாக விளங்குகிறது. எனவே, பிற சமூக அறிவியல்கள், சமூகவியலைச் சார்ந்து, சமூகவியலின் அணுகுமுறையையும் ஆய்வு உத்திகளையும் சமூகவியல் வழங்கும் அறிவியல் உண்மைகளையும் பயன்படுத்தித் தங்களுடைய ஆய்வுகளைச் செப்பனிட்டுக் கொள்ளுகின்றன. தாங்கள் கண்டுபிடிக்கும் உண்மைகளையும் சீர் செய்துகொள்ளுகின்றன. இவ்வாறு அனைத்துச் சமூக அறிவியல் கூறுகளையும் தொட்டுக் கொண்டு செல்வதால் சமூகவியல் என்பது, மிக மேலான சமூக அறிவியல் எனச் செவிக்குமேன் (Seligman) என்ற அறிஞர் குறிப்பிடுகிறார். பூ.த.

சமூக இடைவினை: 'மனிதன் ஒரு சமூகப் பிராணி' என்றார் அறிஞர் அரிசுடாட்டில். மனிதன் எப்பொழுதும் சமூக உறவுகள் பின்னிப் பிணைந்துள்ள சூழ்நிலையில் பிறக்கிறான்; வளருகிறான்; பங்கேற்கிறான். எப்பொழுதும் பிறருடன் தொடர்பு கொண்டு உறவாடுகிறான். அவனுடைய தொடர்புறவினால் பிறரும் அவனோடு தொடர்புறவு கொள்கிறார்கள். இவ்வாறு ஒருவன் மற்றவர்களுடன் தொடர்பு கொண்டு உறவாடுவதும், அதனால் மற்றவர்கள் அவனுடன் உறவாடுவதும் சமூக இடைவினை (Social Interaction) எனப்படுகிறது.

சமூக இடைவினை இரு மனிதர்களுக்கு இடையிலோ, ஒரு தனி மனிதனுக்கும் ஒரு குழுவினருக்கும் இடையிலோ தான் நிகழ வேண்டும் என்பதில்லை. ஒரு குழுவுக்கும் ஒரு தனிப்பட்ட மனிதனுக்கும்

இடையிலோ ஒரு குழுவுக்கும் மற்றொரு குழுவுக்கும் இடையிலோ நிகழலாம். தொடர்பு கொண்டுள்ளவர்களின் எண்ணிக்கையளவு எவ்வாறாக இருப்பினும், அவர்களிடையே இரு வழி நிலையில் தொடர்புறவு அமைகிறபொழுது அது சமூக இடைவினை ஆகிறது.

சமூக இடைவினை ஒரு தொடர்ச்சியான செயற்பாங்கு. அது என்றும் சமூகத்தில் நிகழ்ந்து கொண்டே இருக்கும். அதற்கு முடிவு கிடையாது.

சமூக இடைவினைப் பாங்கில் இரு பிரிவினர் ஒருவரோடு ஒருவர் தொடர்புறவு வைத்துக் கொள்ளும்போது, ஒரு பிரிவு அதன் தகுநிலைக்கும் (Status), பங்குக்கும் (Role) ஏற்ப மற்றப் பிரிவின் மீது ஒரு தாக்கத்தை ஏற்படுத்துகிறது. இது ஒரு வழிப் போக்காக அமைவதில்லை. மற்றப் பிரிவும் தனது தகுநிலைக்கும், பங்கு நிலைக்கும் ஏற்ப முந்தைய பிரிவினர் மீது ஒரு தாக்கத்தை ஏற்படுத்துகிறது. இவ்வாறு சமூக இடைவினைச் செயற்பாங்கில் தொடர்புள்ள இரு பிரிவினரும் தத்தம் தகுநிலைக்கும், பங்குக்கும் ஏற்ப ஒருவர் மீது ஒருவர் தாக்கத்தை ஏற்படுத்துகின்றனர்.

சமூக இடைவினைக்குத் தொடக்கமாக, அடிப்படையாக அமைவது தொடர்பு (Contact) ஆகும். இந்தத் தொடர்பு உடலளவில் பல வடிவங்களில் ஏற்படுகிறது. கை குலுக்குதல், தோள் மேல் கை போடுதல், ஆரத் தழுவுதல், முத்தமிடுதல் என்று பல வடிவங்களில் உடலளவுத் தொடர்பு அமைகிறது. இப்படி நேருக்கு நேர் உடலளவில் தொடர்பு அமைகிறபொழுது அதன் விளைவாக ஏற்படுகிற இடைவினை நெருக்கமானதாக அமைகிறது. சொல்லப் போனால் நெருக்கமான இடைவினைக்கு உடலளவிலான நேரடித் தொடர்பு முக்கியமானதாக அமைகிறது.

ஆயினும், சமூக இடைவினை ஏற்படத் தொடர்பு நேரடியானதாக, உடலளவில் அமைவதாக இருக்க வேண்டும் என்ற தேவையில்லை. தொடர்பு மறைமுகமானதாகக் கூட இருக்கலாம். கடிதங்கள், தொலை பேசி, வானொலி ஆகியவற்றின் வாயிலாகக் கூட ஒருவர் முகம் ஒருவர் அறியாத நிலையில், தொடர்பு அமையலாம். அத்தகைய தொடர்பும் சமூக இடைவினைக்கு வழிகோலும்.

இரண்டு மனிதர்களுக்கிடையே அமைகிற தொடர்பு எப்படி வேண்டுமானாலும் அமையலாம். அது நிலையானதாக நீடித்து நிற்கலாம் அல்லது அப



கடைத்தெருவில் இடைவினை

போதைக்கு அமைந்து, குறுகிய காலம் மட்டும் நிலவலாம்.

நிலையான : தொடர்பில் இரு தரப்பினருக்கிடையே நிகழும் இரு வழித் தாக்கம் மிகுதியாகவும் வலுவாகவும் நிலையாகவும் அமையும். நிலையற்ற தொடர்பில் இரு வழித் தாக்கம் குறைவாகவும் வலுவற்றதாகவும் அமையும்.

மேலும், தொடர்பு முதல் நிலைத் தொடர்பாகவும் இருக்கலாம் அல்லது இரண்டாம் நிலைத் தொடர்பாகவும் இருக்கலாம். தொடர்பு நெருக்கமானதாகவும் உணர்வு பூர்வமானதாகவும் ஆழமாகவும் உறுதியாகவும் நிலையாகவும் அமைகிறபொழுது, அது முதல் நிலைத் தொடர்பாகிறது. அது மேலோட்டமானதாக, ஆழமற்றதாக அமைகிறபொழுது, அது இரண்டாம் நிலைத் தொடர்பாகிறது. முதல் நிலைத் தொடர்பில் சம்பந்தப்பட்ட இரு பிரிவினரும் ஒருவரை யொருவர் நேசித்தும் அன்பு பாராட்டியும் தம் தொடர்பை மேலான மதிப்பீடாகக் கருதியும் உறவு பாராட்டுவர். ஆனால் இரண்டாம் நிலைத் தொடர்பில் இரு பிரிவினரும் ஒருவரையொருவர் தத்தம் நோக்கங்களை அடைவதற்கு உரிய கருவியாகக் கருதி நடந்து கொள்வர்.

தொடர்பு உடன்பாடாகவும் (Positive), எதிர்மறையாகவும் (Negative) அமைவதுண்டு. தொடர்பு உடன்பாடாக இருக்கும் பொழுது, அது நல்லிணக்கமானதாகவும் அமைதியானதாகவும் அன்பு பாராட்டுவதாகவும் அமையும். எதிர்மறையாக இருக்கும் பொழுது அது வெறுப்பை உமிழுவதாகவும் விரோதம் காட்டுவதாகவும் அமையும். உடன்பாடான தொடர்பில் இருவர் இணைந்து ஒன்றாக இருப்பர். ஆனால் எதிர்மறைத் தொடர்பில் இருவர் தம்முள் பிணக்குக் கொண்டு முரண்பட்டோ பூசலில் ஈடுபட்டோ இருப்பர்.

எத்தன்மையதாக இருப்பினும், தொடர்பு இடைவினைக்கு வழிகோலும். ஆயினும் வெறுந் தொடர்பு மட்டுமே இடைவினைக்கு வழிகோலுவதில்லை. தொடர்பை ஓட்டிச் செய்தித் தொடர்பு ஏற்படும் பொழுதுதான் இடைவினை நிகழுகிறது. இரு பிரிவினர் தமக்கிடையே தொடர்பு ஏற்படுத்தித் கொள்ளும் பொழுது, ஒருவருக்கொருவர் செய்தித் தொடர்பு வைத்துக்கொள்ளுகிறார்கள். அதாவது தங்களுக்கிடையே சருத்து உணர்ச்சிப் பரிமாற்றம் செய்து கொள்ளுகிறார்கள். தத்தம் புலன்களைப் பயன்படுத்தி, அவற்றின் வாயிலாகத் தத்தம் கருத்துகளை

யும் உணர்ச்சிகளையும் ஒருவருக்கொருவர் பரிமாறிக் கொள்ளுகிறார்கள். சாடைகள் அல்லது சைகைகளின் மூலமாகவோ, பேச்சு அல்லது எழுத்து மூலமாகவோ கருத்து - உணர்ச்சிப் பரிமாற்றம் செய்து கொள்ளுகிறார்கள். வெறும் சிரிப்பின் மூலம் தொடர்பு நடைபெற்றாலும் கூட, அங்கும் கருத்து-உணர்ச்சிப் பரிமாற்றம் நடைபெறும். இந்தக் கருத்து-உணர்ச்சிப் பரிமாற்றம் ஏற்படும்பொழுதுதான் மெய்யாக இடைவினை நிகழ்கிறது. இவ்வாறு இரு பிரிவினருக்கிடையே தொடர்பும், அதையொட்டிச் செய்தித் தொடர்பும் நிகழுகிறபொழுதுதான் இடைவினைச் செயற்பாங்கு ஏற்படுகிறது என்பது தெளிவு. இவ்வரு நிகழ்வுகளுமே சமூக இடைவினை அமைய அடிப்படை நிலைமைகளாக அமைகின்றன.

சமூக இடைவினையின் மூலந்தான் சமூகம் மலருகிறது; இயங்குகிறது. சமூக இடைவினையின் காரணமாகவே சமூக உறவுகள் முகிழ்க்கின்றன; மலருகின்றன. இந்தச் சமூக உறவுகளின் பின்னலில்தான் சமூகம் தோன்றி வளருகிறது; இயங்குகிறது. சமூகத்தின் தோற்றத்திற்கும் வளர்ச்சிக்கும் இயக்கத்துக்கும் மட்டுமன்றி, பண்பாடு வளரவும் பரவிப் படரவும் ஒவ்வொரு தலை முறையாகத் தாண்டி நிலைத்து நிற்கவும் சமூக இடைவினை காரணமாக அமைகிறது.

சமூக இடைவினைச் செயற்பாங்கு பல்வேறு வடிவங்களில் அமைகிறது. அவற்றுள் முக்கியமானவை கூட்டுறவு (Co-operation), போட்டி (Competition), பூசல் (Conflict), இணங்குதல் (Accommodation), தன்மயமாதல் (Assimilation) ஆகியவையாகும். இவற்றில் கூட்டுறவு, இணங்குதல், தன்மயமாதல் ஆகியவை இடைவினையில் சம்பந்தப்பட்ட இரு பிரிவினரையும் இணைத்து வைக்கும் பாங்குடையவை, ஆகவே, இவை இணைத்து வைக்கும் செயற்பாங்குகள் (Associative or Conjunctive Process) எனப்படுகின்றன. போட்டி, பூசல் ஆகியவை இடைவினையில் சம்பந்தப்பட்ட இரு பிரிவினரையும் பிரித்து வைக்கும் பாங்குடையவை. ஆகவே, இவை பிரித்து வைக்கும் செயற்பாங்குகள் (Dissociative or Disjunctive Processes) எனப்படுகின்றன.

கூட்டுறவு: சமூக இடைவினைச் செயற்பாங்குகளுள், முக்கியமானது கூட்டுறவு. கூட்டுறவு என்பது இரண்டு அல்லது அதற்கு மேற்பட்டவர்கள் ஒரு பொது நோக்கத்தை-குறிக்கோளை அடைவதற்காகச் சேர்ந்து கூட்டாகச் செயற்படுவது ஆகும். அது ஒரு கூட்டு நடவடிக்கை. எடுத்துக்காட்டாக, ஓர் ஊரில் உள்ளவர்கள் தங்களுடைய ஊருக்கு நேரிடும் வெள்ள அபாயத்தைத் தடுப்பதற்கு ஒன்றாகச் சேர்ந்து பாதுகாப்பு ஏற்பாடுகள் செய்வதைக் குறிப்பிடலாம்.

இத்தகைய செயற்பாங்கில், அதாவது கூட்டுறவில், இரண்டு அமிசங்கள் இருக்கும். ஒன்று எல்லோருக்கும் பொதுவான ஒரு குறிக்கோள். மற்றொன்று அந்தக் குறிக்கோளை அடைய ஒழுங்கமைந்த அளவில் உள்ள கூட்டு முயற்சி. மேற்கண்ட எடுத்துக்காட்டில் வெள்ள அபாயத்தைத் தடுப்பது ஊரில் உள்ள எல்லோருக்கும் பொதுவான குறிக்கோள். அந்தக் குறிக்கோளை அடைய எல்லோரும் கூடி ஒன்றாக முனைப்பாகச் செயற்பட்டுப் பாதுகாப்பு ஏற்பாடுகள் செய்வது கூட்டு முயற்சி. இந்த இரு அமிசங்களும் சேர்ந்து கூட்டுறவை உருவாக்க ஒரு நிலைமை அடைய வேண்டும். அது பொதுக் குறிக்கோளை அனைவரும் ஒத்துக் கொண்டு, அதை ஒரு கூட்டு முயற்சியினால்தான் அடையலாம் என்று உணர்ந்து ஒன்றுபட்டுச் செயற்படுவது ஆகும்.

சமூகத்தில் கூட்டுறவு முதன்மையான இடத்தைப் பெற்றிருக்கிறது. அது சமூக வாழ்வின் அனைத்து நிலைகளிலும் இடம் பெற்றுள்ளது. அதன் காரணமாகவே சமூகம் இயல்பாக, சமூகமாக இயங்குகிறது. இவ்வாறே சமூகத்தின் உட்பிரிவுகளான பல்வேறு குழுக்களிலும் கூட்டுறவு இடம் பெற்று அவை சமூகமாக இயங்க வழி கோலுகிறது. அவற்றின் சமூகமான இயக்கத்திற்கே கூட்டுறவுதான் காரணமாக அமைகிறது. ஒரு குடும்பத்தில் கணவனும் மனைவியும் குடும்ப நலனைக் கருத்திற் கொண்டு ஒருமித்துச் செயற்படுவதினால் குடும்பம் சமூகமாக இயங்குகிறது. இதன் கட்டமைப்பும் குலையாமல் நிலைத்து நிற்கிறது. குடும்பம் மட்டுமன்று, எல்லாச் சமூகக் குழுக்களுமே கூட்டுறவை அச்சாகக் கொண்டு தான் சமூகமாக இயங்குகின்றன. ஒரு குழு எப்படிப்பட்டதாக இருப்பினும், அதன் உறுப்பினர்கள் குழுவின் நலன்களைக் கருத்திற் கொண்டு ஒன்றாக இணைந்து ஒருமித்துச் செயற்படும்போதுதான் அக்குழு கட்டமைப்போடு நிலைத்து நின்று இயங்குகிறது. அக்குழுவின் உறுப்பினர்களுடைய தேவைகளும் நிறைவேறுகின்றன.

சமூகத்தில் நிகழும் பல்வேறு செயல்களும் கூட்டுறவை உள்ளடக்கியே அமைகின்றன. அவை கூட்டுறவை முதன்மையான அமிசமாகக் கொண்டு அமைகின்றன. இத்தகைய நிலையில் அவை உடன் பாட்டுச் செயல்களாக அமைந்து, சமூகம் சமூகமாக இயங்க உதவுகின்றன.

பல்வேறு சமூகச் செயல்களில் கூட்டுறவு இடம் பெற்றாலும், எல்லாவற்றிலும் அது ஒரே வடிவத்தில் அமைவதில்லை. பல வடிவங்களில் அது அமைகிறது. பல செயல்களில் கூட்டுறவு நேரடியான

கூட்டுறவாக அமைகிறது. அத்தகைய கூட்டுறவை நேராகக் கண்டு அறிய முடியும். எடுத்துக் காட்டாக, அறுவடையில் அல்லது தேர் இழுப்பதில் நேரடியாகக் கூட்டுறவைக் காண முடியும்.

சில செயல்களில் கூட்டுறவு நேரடியாக இல்லாமல் மறைமுகமாக அமையும். நேரில் காண இயலா விட்டாலும், அவற்றில் கூட்டுறவு இருப்பதை உணர முடியும். ஒரு தொழிற்சாலையில் வேலைப் பங்கீட்டின் அடிப்படையில் ஒரு வேலையின் பல பகுதிகளைத் தொழிலாளர்கள் செய்வது மறைமுகமான கூட்டுறவுக்கு ஓர் எடுத்துக் காட்டாகும். 'இயந்திர வண்டி'த் தயாரிப்புத் தொழிற்சாலையில் வண்டியின் பல்வேறு பாகங்களைப் பல தொழிலாளர்கள் தனித்தனியே தயாரிக்கிறார்கள். ஆனால், அந்தத் தனித்தனி வேலைகளின் மொத்த விளைவு ஒரு 'வண்டி' உண்டாவதே. அந்த வகையில் தொழிலாளர்கள் ஒரு பொதுவான அடிப்படையில் தொழில் புரிவதால், அதாவது ஒரு பொதுவான பொருளை உருவாக்குவதில் ஈடுபடுவதால், அவர்களிடையே ஒரு கூட்டுறவு நிலவுகிறது. இந்தக் கூட்டுறவு மறைமுகமான கூட்டுறவு.

கூட்டுறவு விருப்பாற்றலுக்கு உட்பட்டும் (Voluntary), விருப்பாற்றலுக்கு உட்படாமலும் (Involuntary) அமையக் கூடும். தன்னிச்சையாகச் சிலர் ஒன்று கூடிக் கூட்டாக உழைக்கும்பொழுது அங்கு விருப்பாற்றலுக்கு உட்பட்ட கூட்டுறவு அமைகிறது. ஒரு நோயைக் (எ-டு. 'எயிட்சு') குணப்படுத்த மருந்து கண்டுபிடிப்பதில் அறிவியலாளர்கள் ஈடுபடும்போது, அங்கே இத்தகைய கூட்டுறவுதான் அமைகிறது. ஒன்றுக்கொன்று மோதிக் கொள்ளும் இரு வல்லரசுகள் உலக அமைதிக்காக அணு ஆயுதங்களை ஒழிக்க ஒன்று பட்டுப் பாடுபட முன்வருவதும் இத்தகைய கூட்டுறவே.

இதற்கு மாறாக, விருப்பாற்றலுக்கு அப்பாற்பட்ட நிலையில், வற்புறுத்தலுக்காக அல்லது கட்டாயத்திற்காகப் பலர் ஒன்றாகச் சேர்ந்து உழைப்பது விருப்பாற்றலுக்கு உட்படாத கூட்டுறவு ஆகும். ஒரு சிறைச் சாலையின் கைதிகள் ஒரு பொது வேலையில் ஒன்றாக ஈடுபடுவது இத்தகைய கூட்டுறவே. அவர்கள் ஒரு வேலையைத் தாமாகவே ஏற்றுக் கொண்டு, அதை மதித்து, அதைச் செய்ய முன் வருவதில்லை. சிறைச் சாலை அதிகாரிகளின் கட்டாயத்தின் பேரில் அவர்கள் கூட்டாகப் பணி புரிய வருகின்றனர். அவ்வாறே ஒரு சிறிய குழு தன்னை ஆதிக்கம் செலுத்துகிற ஒரு பெரிய குழுவின் கட்டாயத்திற்காக அதனோடு இணைந்து செயற்படுவதும் விருப்பாற்றலுக்கு

உட்படாத கூட்டுறவே. கட்சித் தலைமையின் ஆணையின் பேரில் ஒரு மாநிலப் பிரிவு வேறொரு கட்சியுடன் தேர்தல் கூட்டணி அமைத்துக் கொண்டு வேலை செய்வது இதற்கு ஓர் எடுத்துக்காட்டு.

கூட்டுறவு வேறு வகையான வடிவங்களில் கூட வெளிப்படுவதுண்டு. முதல் நிலைக் கூட்டுறவு, இரண்டாம் நிலைக் கூட்டுறவு, மூன்றாம் நிலைக் கூட்டுறவு என்ற வடிவங்களில் வெளிப்படுவதுண்டு. முதல் நிலைக் கூட்டுறவில் உறுப்பினர்களிடையே ஓர் ஒருமித்த உணர்வும், ஒரு குடும்பத்தைச் சேர்ந்த உறுப்பினர்களிடையே ஓர் ஒருமித்த உணர்வும், பொதுவான பற்றுகளும் காணப்படும். அவற்றின் அடிப்படையில் குடும்ப உறுப்பினர்கள் குடும்ப நலனுக்காகக் கருத்து ஒருமித்து, ஒரே உணர்வுடன் செயலாற்றுவார்கள். அப்படி அவர்கள் ஆற்றிடும் கூட்டுறவின் பயனாக, அவர்களுடைய சொந்தத் தேவைகள் மட்டுமன்றிக், குடும்பத்தின் பொதுத் தேவைகளும் நிறைவேறுகின்றன.

இரண்டாம் நிலைக் கூட்டுறவில் உறுப்பினர்கள் தமது தேவைகளை அடைய மாட்டார்கள். அவர்கள் சார்ந்துள்ள குழுவின் பொதுத் தேவையே நிறைவேறும். எடுத்துக்காட்டாக, ஓர் அரசியல் கட்சியில் அல்லது ஒரு விளையாட்டுக் குழுவில் காணப்படும் கூட்டுறவு இரண்டாம் நிலைக் கூட்டுறவாகும். அத்தகைய குழுவில் உறுப்பினர்கள் சேர்ந்து உழைப்பதுண்டு. ஆனால், அவர்கள் தமது சொந்தத் தேவைகளுக்காகச் சேர்ந்து உழைப்பதில்லை. தாம் சார்ந்துள்ள குழுவின் வெற்றிக்காக உழைப்பார்கள். குழுவின் வெற்றியினால் அவர்களுக்கு நன்மை கிடைத்தாலும் கிடைக்கலாம், கிடைக்காமலும் போகலாம். அவர்களுடைய நன்மை ஒரு பொருட்டன்று.

மூன்றாம் நிலைக் கூட்டுறவில் உறுப்பினர்களிடையே ஓர் உணர்வு பூர்வமான ஆர்வமான கூட்டு உழைப்பு இருக்காது. குழு பலன் பெற வேண்டும் என்றெல்லாம் அவர்கள் கவலைப்படுவதில்லை. ஏதோ பிரியமின்றிச் சேர்ந்து உழைப்பர். கொள்கை இணக்கம் இல்லாத இரு அரசியல் கட்சிகள் கூட்டணி அமைத்துத் தேர்தலில் கூட்டாக வேலை செய்வது இத்தகைய கூட்டுறவே ஆகும்.

போட்டி: கூட்டுறவுக்கு அடுத்தபடியான முக்கியமான சமூக இடைவினைச் செயற்பாங்கு போட்டி ஆகும். ஆனால், இது கூட்டுறவுக்கு மாறானதாகும். கூட்டுறவில் ஒரு பொது இலக்கிற்காக மக்கள் ஒன்றாகச் சேர்ந்து உழைப்பர். ஆனால், போட்டியில் அந்த நிலை இல்லை. போட்டியில் கூட்டுறவினைப் போலவே ஒரு பொது இலக்கு இருக்கும். ஆனால்

அப் பொது இலக்கிற்காக இரண்டு அல்லது அதற்கு மேற்பட்டவர்கள் எதிர் எதிர் நிலையில் நின்று அதை அடைய முயற்சி செய்வர். இத்தகைய இடைவினையில் தொடர்புள்ள உறுப்பினர்களிடையே கூட்டு மனப்பான்மை இருக்காது. தாமே இலக்கை அடைந்திட வேண்டும் என்ற ஆர்வம் இருக்கும்.

பொதுவாக, போட்டி ஒரு மதிப்பு மிக்க பொருளைச் சுற்றியே அமையும். அந்தப் பொருளை அறிந்த நிலையில்தான் மக்களிடையே அதற்காகப் போட்டி அமையும். அதை அறியாத நிலையில் மக்களிடையே போட்டி எழ வாய்ப்பில்லை. மேலும், அந்தப் பொருள் எண்ணிக்கை யளவில் குறைவாக இருக்கும்போதும் அரிதாகக் கிடைக்கும் நிலையிலும் அதற்குப் போட்டி இருக்கும். ஏனெனில், அந்த நிலையில் தான் அதற்கு மதிப்பு அமைகிறது. ஆனால், அப் பொருள் தாராளமாகக் கிடைக்கும் பொழுது அதற்கு மதிப்பு இல்லாமல் போகிறது. ஆகவே, அதற்குப் போட்டி இருக்காது. எடுத்துத் காட்டாக, தண்ணீர்த் தட்டுப்பாடு உள்ள ஒரு வறண்ட பகுதியில் தண்ணீருக்குக்கடும் போட்டி இருக்கும். ஆனால் தண்ணீர் தாராளமாக, வசதியாகக் கிடைக்கிற பகுதியில் அதற்காக மக்களிடையே போட்டி இருப்பதில்லை. காற்று, சூரிய ஒளி ஆகியவற்றிற்கெல்லாம் போட்டி ஏற்படுவதில்லை. ஏனெனில் அவை எங்கும் தாராளமாகக் கிடைக்கின்றன. நாடுகின்ற பொருள் கிடைப்பதன் அளவு குறையக் குறைய, அதன் மதிப்பு உயருகிறது. அதனால், அதை நாடுவதும் மிகுகின்றது. அதன் காரணமாகப் போட்டியின் தன்மை கடுமையாகி, அதன் நிகழ்வு வேகமும் மிகுதியாகிறது.

சமூகத்தில் குறிப்பாகப் பதவி, அதிகாரம், தகுநிலை, புகழ், செல்வம் ஆகியவற்றுக்குக் கடும் போட்டி நிலவுகிறது. அதற்குக் காரணம் அவை எளிதில் கிடைப்பதில்லை. அவ்வாறே தாராளமாகவும்கிடைப்பதில்லை. போட்டி நிகழும் நிலைமைகள் என்றும் எங்கும் நிலவுகின்றன. அதன் காரணமாகப் போட்டி எல்லாக் காலத்திலும், எல்லாச் சமூகங்களிலும் நிலவுகின்ற தன்மையைக் கொண்டிருக்கிறது. போட்டி ஒரு தொடர்ச்சியான செயற்பாங்கு. போட்டியில் ஒருவர் போட்டிப் பொருளைக் கவர்ந்து வெற்றியடைந்தாலும், மற்றவர்களிடையே அப்பொருளை அடைவதில் போட்டி நீடித்துக் கொண்டே இருக்கும். ஒரு வருடைய வெற்றியினால் போட்டி முடிவுக்கு வருவதில்லை.

போட்டியின் குறிக்கோள் விரும்பிய - நாடிய பொருளை அடைந்தே தீருவது என்பதுதான். போட்டியில் ஈடுபட்டுள்ள ஒவ்வொருவரும் போட்டிப்

பொருளை அடைந்தே தீருவது என்று வெற்றியின் மீதுதான் தம் கவனத்தைச் செலுத்துவர். ஆயினும் இந்த ஆவேசம் முறைப்படிதான் இருக்கும். சமூகத்தின் நெறிகளுக்கும் விதிமுறைகளுக்கும் உட்பட்டே போட்டி அமையும். அவற்றைப் புறக்கணித்தோ மீறியோ போட்டி நடைபெறுவதில்லை.

போட்டி ஒரு குறுப்பிட்ட பிரிவினரிடம் மட்டும் காணப்படுவது கிடையாது. சமூகத்தின் பல்வேறு பிரிவினரிடமும் காணப்படுகிறது. அவ்வாறே சமூகத்தில் உள்ள பொருளாதாரத் துறை, வணிகத் துறை, அரசியல் துறை, மதத் துறை, விளையாட்டுத் துறை, கலைத்துறை எனப் பல்வேறு துறைகளிலும் போட்டி நிலவுகிறது.

இப்போட்டிகள் அனைத்தையும் சில குறிப்பிட்ட வகைகளுக்குள் அடக்கி விடலாம் என்று சான் கியூபர் (John Cuber) என்ற அறிஞர் குறிப்பிடுகிறார். அவை முழுமையான போட்டி (Absolute Competition), ஒப்பீட்டு முறையான போட்டி (Relative Competition), ஆள் தொடர்புடைய போட்டி (Personal Competition), ஆள் தொடர்பற்ற போட்டி (Impersonal Competition) என அமையும் என்கிறார். சில போட்டிகள் ஒரேயொருவர் மட்டுமே வெற்றியாளராகவரக் கூடிய முறையில் அமையும். ஒருவருக்கு மேற்பட்டவர்கள் வெற்றி பெற அவை அனுமதிப்பதில்லை. அத்தகைய போட்டிகள் முழுமையான போட்டிகள் எனப்படும். சட்ட மன்றத் தேர்தல், குடியரசுத் தலைவர் தேர்தல், விளையாட்டுப் போட்டி ஆகியவை முழுமையான போட்டிகளாகும். இவ்வகைப் போட்டிகளில் ஒரேயொருவரே வெற்றியாளராக வர இயலும்.

சில போட்டிகள் ஒருவருக்கு மேல் வெற்றியாளராக வரக் கூடிய முறையில் அமையும். அத்தகைய போட்டிகளில் ஒரே ஒருவருக்கு மட்டுமே போட்டிப் பொருள் சொந்தமாவதில்லை. பணத்துக்கும் புகழுக்கும் தகுநிலைக்கும் நடைபெறும் போட்டியில் அவை ஒருவரிடம் மட்டுமே போய்க் குவிந்து விடுவது கிடையாது. பணப் போட்டியில் ஒருவர் பணத்தை திரட்டிப் பணக்காரரானால், மற்றொரு சூழ்நிலையில் வேறொருவர் பணத்தைத் திரட்டி அவரை மிஞ்சக் கூடும். அவ்வாறே தகுநிலை அல்லது புகழுக்கான போட்டியில் ஒருவர் ஒரு வழியில் வெற்றி பெற்றால், மற்றொரு சூழ்நிலையில் வேறொருவர் உயர்வான தகுநிலை அல்லது புகழை ஈட்டி மேலே வரக் கூடும். இவ்வாறு ஒப்பீட்டு நிலையில் போட்டியாளருக்கு வெற்றி அமையும் போட்டிகள் ஒப்பீட்டு முறையிலான போட்டிகள் எனப்படும்.

வேறு வகைகளிலும் போட்டி அமையக் கூடும். அது ஆள் தொடர்புடைய போட்டி, ஆள் தொடர் பற்ற போட்டி என்ற வகையில் அமையக் கூடும். ஆள் தொடர்புடைய போட்டியில் போட்டியாளரை மையமாகக் கொண்டு போட்டி நடைபெறும். அத்தகைய போட்டியில் போட்டியாளர்கள் ஒருவரை யொருவர் எதிரியாகக் கருதிச் செயற்படுவர். ஒவ்வொருவரும் பிறரை எப்படியாவது வீழ்த்த வேண்டும் என்பதினாலேயே முனைப்பாக இருப்பர். விளையாட்டுக் களத்தில் நடைபெறும் போட்டி, அரசியல் களத்தில் நிகழும் தேர்தல் ஆகியன இத்தகைய போட்டிகளே.

போட்டியாளரை மையமாகக் கொள்ளாமல், வெற்றியை மையமாகக் கொண்டு அமையும் போட்டிகள் ஆள் தொடர்பற்ற போட்டிகள் எனப்படும். இத்தகைய போட்டிகளில் ஒருவர் யார் யார் தம்முடன் போட்டி யிடுகிறார்கள் என்பது பற்றிக் கவலைப்படுவதில்லை. தமது வெற்றியில் மட்டுமே குறியாக இருப்பர். அரசுப் பணியாளர் தேர்வாணையம் நடத்தும் போட்டித் தேர்வுகளில் கலந்து கொள்வோர் தமது நோக்கத்தை அறிந்திருப்பர். அதை அடைவதில் தாம் மற்றவர்களுடன் போட்டியிடுவதையும் உணர்ந்திருப்பர். ஆனால், தம்முடன் போட்டியிடுகிறவர்கள் யார் யார் என்பதைத் தெரிந்து கொள்வதில்லை. அப்படியே ஒரு சிலரைத் தெரிந்திருப்பினும் அவரை எதிராளியாகக் கருதுவதில்லை. தமது வெற்றி ஒன்றின் மேல் தான் கண்ணாய் இருப்பர். இவ்வாறே நுகர்வோர் பொருள்களை உற்பத்தி செய்யும் தொழிற் குழுக்களிடையே நடைபெறும் போட்டியும் அமைகிறது. அவர்கள் தமது பொருளுக்குப் பொது மக்ளிடையே ஆதரவைத் திரட்டப் போட்டி போட்டுக் கொண்டு விளம்பரம், சலுகை விலை, இலவசப் பரிசு, பொருளின் தரத்தை உயர்த்துதல் முதலான வழிகளைக் கையாளுவதுண்டு. ஆனால், அவர்கள் நேருக்கு நேர் சந்திப்பதில்லை. சில வேளைகளில் ஒருவரை யொருவர் அறியாமலும் இருப்பர்.

எத்தகைய வடிவத்தில் இருந்தாலும் சரி, போட்டி மக்களின் வாழ்வில் ஒரு முக்கியமான பங்கு ஆற்றுகிறது. கூட்டுறவு, மனிதர்கள் சில காரியங்களை ஆற்ற உதவி புரிகிறது. போட்டி நிலையில் போட்டியாளர்களிடையே எழும் போட்டி மனப்பான்மை அவர்கள் தம் செயலைச் சிறப்பாகச் செய்யத் தூண்டுகோலாக அமைகிறது. அந்தத் தூண்டுதல் அவர்களைத் திறம்படச் செயற்பட வைக்கிறது. அதன் காரணமாக அவர்களுடைய வினைத் திறன், செயலாக்கம் ஆகியவை மிகுகின்றன.

மேலும், போட்டி நாட்டின் மேம்பாட்டுக்கும்

வழிகோலுகிறது. பொருளாதாரத் துறையில் நிகழும் போட்டியினால் உற்பத்தியாளர்களிடையே ஒரு முனைப்பு எழுகிறது. அவரவர் தம் தொழிற்சாலைகளில் உற்பத்தியை மிகச்செய்து தரமான பொருள்களை உற்பத்தி செய்து, புதிய கண்டுபிடிப்புகளைத் தோற்றுவித்துச் சந்தையைப் பிடிக்கப் போட்டி போட்டுக் கொண்டு உழைக்கிறார்கள். இவர்களுடைய போட்டி மனப்பான்மையினாலும், அது தூண்டி விடுகிற கரும் உழைப்பினாலும், உற்பத்தி மிகுந்து, பொருளாதாரம் மேம்பாடு அடைகிறது.

பூசல்: போட்டியில் ஒரு பகை மனப்பான்மை புகும்போது, அது பூசல் ஆகிறது. ஒரு பொதுவான பொருளை அடைய இரண்டு அல்லது அதற்கு மேற்பட்ட பிரிவினர் போட்டியிடும் நிலையில், அந்தப் போட்டியில் பகை உணர்வு இடம் பெறும்போது அது பூசல் ஆகிறது. பூசலில் ஒரு பிரிவினர் பிற போட்டியாளர்களைப் போட்டியிலிருந்து அகற்றி விட்டு அல்லது ஒழித்து விட்டுத் தாமே வெற்றி பெற வேண்டும் என்று முனைவர். அதற்காக அவர்கள் வன்முறையையும் கூடக் கடைப்பிடிப்பர். அவ்வாறு பூசல் ஒரு வன்முறை தழுவிய செயற்பாங்காக, ஒரு வகையான போராட்டமாகவே விளங்குகிறது. அப்போராட்டத்தில் ஒருவரோடு ஒருவர் பகை உணர்வோடு மோதி ஒருவர் மற்றவரை ஒழித்துக் கட்டும் முயற்சி நடைபெறும்.

போட்டி கடுமையாகிறபொழுது அந்தச் சூழ்நிலையில் போட்டி பூசலாக உருவெடுக்கிறது. அதாவது தீவிரமான போட்டியே பூசலாக உருவெடுக்கிறது. ஆயினும், போட்டிக்கும் பூசலுக்கும் சில வேறுபாடுகள் உண்டு. போட்டி தொடர்ந்து நிகழும் ஒரு செயற்பாங்கு. அது தொடர்ந்து போய்க் கொண்டே இருக்கும். ஆனால் பூசல் அவ்வாறில்லை. அது விட்டு விட்டு நிகழும். பெரும்பாலான போட்டிகள் மனிதர்களுடைய உணர்வுக்கு உட்பட்டு அமைகின்றன. நாம் ஒரு போட்டியில் ஈடுபட்டிருக்கிறோம் என்கிற உணர்வு மனிதர்களுக்கு அமைகிறது. ஆயினும் சில வேளைகளில் தாம் போட்டியில் ஈடுபட்டிருக்கிறோம் என்கிற உணர்வே அவர்களுக்கு இல்லாத நிலையில், அவர்களுக்குத் தெரியாமலேயே போட்டி நிகழ்ந்து கொண்டிருக்கும். ஆனால் பூசல் அவ்வாறில்லை. அது மனிதர்களுக்குத் தெரிந்தே, அவர்கள் அதை உணர்ந்த நிலையிலேயே நிகழும். போட்டியில் ஒரு போட்டியாளர் தமது நலனிலேதான் குறியாய் இருப்பார். நாடிய பொருளை அடைந்து வெற்றி பெறுவது ஒன்றே அவருடைய குறிக்கோள். ஆனால், பூசலில் இரண்டு இலட்சியங்கள் அடங்குகின்றன. ஒன்று எதிரி

எப்படியும் ஒழிய வேண்டும் என்பது. மற்றொன்று நாடிய பொருளை அடைய வேண்டும் என்பது. பின்னதைக் காட்டிலும் முன்னதே முக்கியமாக விளங்கும். இத்தகைய நிலையில் பூசலில் சட்டத்திற்கும் நியாயத்திற்கும் புறம்பான வழிமுறைகளும், வன்முறையும் தயக்கமில்லாமல் கடைப்பிடிக்கப்படுவதுண்டு. ஆனால், போட்டி சமூக நெறிகளுக்கு உட்பட்டே நடைபெறும். அது தடம்புரளும் போது பூசல் தலை தூக்கும்.

இரு பிரிவினருக்கிடையே பற்றுகளும் மதிப்பீடுகளும் முரண்பட்டு மோதும்போதுதான் பூசல் தோன்ற ஏதுவான சூழ்நிலை ஏற்படுகிறது. பூசலின் தோற்றவாயே இந்த மோதல்தான். இந்த மோதலே வன்முறைக்கு வழி வகுக்கிறது. இந்த மோதல் பொருளராதார நிலையில், இன அளவில், மத அடிப்படையில், பண்பாட்டு அளவில் என்று எந்த நிலையிலும் நிகழலாம்.

பூசல் நேரடியாகவும் மறைமுகமாகவும் அமையக் கூடும் என்றுமெக்ஈவர் (Mac Iver) என்னும் அறிஞர் குறிப்பிடுகிறார். நேரடியான பூசலில் இரு பிரிவுகளும் நேருக்கு நேராக, வெளிப்படையாக மோதிக் கொள்ளும். வாதம், மற்போர், நீதிமன்ற வழக்கு, தேரூச் சண்டை, கலகம், புரட்சி, போர் முதலியவை நேரடியான பூசலுக்கு எடுத்துக்காட்டுகளாகும். மறைமுகமான பூசலில் ஒரு பிரிவு மற்றொரு பிரிவுடன் நேரடியாக மோதாமல் மறைமுகமாக அதற்கு எதிராக, அதை ஒழித்துக் கட்டும் முயற்சியில் ஈடுபடும்.

பூசலில் வன்முறை கலந்திருப்பதால் அதைச் சமூகத்திற்குத் தீங்கு விளைவிக்கக் கூடிய செயற்பாங்கு என்று கருத வேண்டியதில்லை. பூசல் சமூக மாற்றத்திற்கும் வளர்ச்சிக்கும் பெரிதும் பங்காற்றியிருக்கிறது. 'கலகத்தில்தான் நியாயம் பிறக்கும்' என்ற மூதுரைக்கேற்பப் பல சமூகங்களில் ஆதிக்கச் சக்திகளுக்கும் அடங்கிய மக்களுக்கும் இடையே ஏற்பட்ட பூசல்களும் போராட்டங்களுமே புரட்சியாக மலர்ந்து, அதன் விளைவாகப் புதிய சமூக ஒழுங்கு ஏற்பட்டிருக்கிறது. பழமை வாதிகளுக்கும் புதுமை விரும்பிகளுக்கும் இடையே பூசல் ஏற்படுகிற பொழுதுதான், பூசலின் முடிவைப் பொறுத்துப் புதியதோர் உலகம் எழுகிறது. பூசல், மந்தமாகிப் போன சமூகத்தில் ஒரு துடிப்பை ஏற்படுத்திப் புதிய நிலையைத் தோற்றுவிக்கிறது. இங்கிலாந்திலும் பிரான்சிலும் சோவியத்து ஒன்றியத்திலும் சைனாவிலும் பிற நாடுகளிலும் ஏற்பட்ட அரசியல்-சமூக-பொருளாதார அமைப்பு முறை மாற்றங்கள் பூசலின் விளைவாகத் தோன்றியனவேயாகும்.

இணங்குதல்: பூசலினால் சமூகத்திற்கு நன்மை ஏற்பட்டாலுங் கூட, மனிதர்கள் தொடர்ந்து பூசலிட்டுக் கொண்டே இருக்க முடியாது. அவ்வப்பொழுது பூசலுக்கு ஒரு முடிவு கண்டாக வேண்டும். அது முடிவுக்கு வந்தாலொழியக் குழப்பநிலை நீங்கித் தெளிவு நிலை ஏற்பட இயலாது. ஆகவே, பூசலுக்கு முடிவு காணப் பூசலிடும் இரு பிரிவினரும் ஓர் இணக்கத்திற்கு வரலாம். ஒருவருக்கு ஒருவர் விட்டுக் கொடுத்து ஒரு சமாதான உடன்படிக்கைக்கு வரலாம். இத்தகைய செயலே இணங்குதல் என்பதாகும்.

ஒரு தொழிற் சச்சரவினால் பிரிந்து மோதிக் கொண்டு நிற்கிற ஒரு தொழிற்சாலை நிருவாகமும், அதன் தொழிலாளர்களும் தொழிற் சச்சரவுக்கு முடிவு கண்டு, தொழில் அமைதியைக் கொண்டு வர, ஒருவருக்கு ஒருவர் விட்டுக் கொடுத்து ஓர் இணக்கத்துக்கு-உடன்படிக்கைக்கு வருகின்ற முயற்சி இதற்கு ஓர் எடுத்துக்காட்டு. அவ்வாறே, கருத்து வேறுபாட்டால் பூசலிட்டுப்பிரிந்து வாழும் கணவன் மனைவியர் தமக்குள் கலந்து பேசி, ஒரு சமாதானத்திற்கு வருவதும் இணங்குதலே.

பொதுவாகப் பூசல் நிலவுகிற நிலையில்தான் அதை முடிவுக்குக் கொண்டு வர இணங்குதல் மேற்கொள்ளப்படுகிறது. கருத்து வேறுபாடுகளால் இரு பிரிவினர்களுக்கிடையே பிணக்கு அல்லது முரண்பாடு ஏற்பட்டு, அவர்களுக்கிடையே இடைவெளி-பிரிவு ஏற்படுகிற நிலையிலும் கூட இணங்குதல் கடைப்பிடிக்கப்படுவதுண்டு. இந்த நிலையில் பிணக்கோ முரண்பாடோ முற்றிப் வெளிப்படல் பூசல் ஏற்படும் நிலை தவிர்க்கப்படுகிறது.

இணங்குதலைப் பல முறைகளில் கொண்டு வரலாம். அவற்றுள் முக்கியமானவை சமரச இணக்கம், கட்சி மாற்றம், பொறுத்துக் கொள்ளுதல், நடுவர் தீர்ப்பு, இடைநிறுத்தம், கீழடக்கம், தன்மயமாதல் ஆகியன.

சமரச இணக்கம்: இரு பிரிவினருமே தம்முள் கலந்து பேசி, ஒருவருக்கொருவர் விட்டுக் கொடுத்து ஓர் உடன்பாட்டிற்கு வரலாம். பேரம் பேசுவது இத்தகைய முயற்சியே.

கட்சி மாற்றம்: இம்முறையில் ஒரு பிரிவு தான் முரண்படுகிற எதிர்ப்பிரிவோடு பூசலிட்டுச் சண்டையிடாமல், தானாக ஒதுங்கிக் கொண்டு, வேறொரு பிரிவுடன் போய்ச் சேர்ந்து கொள்ளும். சாதி இந்துக்களுக்கும் தாழ்த்தப்பட்டவர்களுக்கும் இடையே ஏற்படுகிற மோதலில், தாழ்த்தப்பட்டவர்கள் சாதி

இந்துக்களோடு பூசல் வைத்துக் கொள்வதைத் தவிர்த்து இசுலாமிய அல்லது கிறித்தவ மதத்தில் சேர்ந்து கொள்வதுண்டு. இத்தகைய கட்சிமாற்ற முறையும் (Conversion) ஓர் இணக்கமே.

பொறுத்துக் கொள்ளுதல்: இம் முறையில் கருத்து வேறுபாடுகளால் பிணங்கி, பிரிந்து நிற்கிற இரண்டு பிரிவுகளில் ஒன்று தனது எதிர்ப் பிரிவினரிடையேயுள்ள பரிவுடன் அணுகி, அந்தப் பிரிவோடு தனக்குள்ளே வேற்றுமைகளைச் சிக்கலாக்காமல், அவற்றைப் பொறுத்துக் கொண்டு போகும். இப்படிப் பொறுத்துக்கொண்டு போவதும் (Toleration) ஓர் இணக்கமே.

நடுவர் தீர்ப்பு: இரு பிரிவினருமே தங்களுடைய பூசல் சிக்கலை முன்றாம் மனிதர் ஒருவரிடம் ஒப்படைத்து, அவர் தரும் யோசனைப்படி ஓர் இணக்கத் தீர்க்கு வரலாம். இது நடுவர் தீர்ப்பு (Arbitration) முறையாகும்.

இடைநிறுத்தம்: இரு தரப்பாரும் தமது பூசலைச் சிறிது காலத்திற்கு நிறுத்தி வைப்பது என்ற ஓர் உடன்படிக்கைக்கு வரலாம். இந்த முறையில் சிக்கலைத் தீர்த்து விடுவதில்லை. ஆயினும் ஏற்படுகிற இடைஓய்வுக் காலத்தில் சிக்கல் ஆராயப்பட்டு அதைத் தீர்ப்பதற்கான சாத்தியக் கூறுகள் தேடப்படும். இந்தத் தேடல், சிக்கலின் தீர்வுக்கு வழி கோலக் கூடும். போர்க் காலத்தில் ஏற்படுகிற போர் நிறுத்தம் இத்தகைய முறையே.

கீழடக்கம்: இந்த முறையில் ஒரு பிரிவு மற்றொரு பிரிவுக்குக் கீழ் அடங்கிப் போக முன்வரும். அதனால் பூசல் ஒரு முடிவுக்கு வரும். பூசலிடுகிற இரு பிரிவுகளில் தகுநிலை ஏற்றத் தாழ்வுகள் இருக்கும் போதுதான் இம்முறை செயற்படும். தாழ்வான தகுநிலை உடைய பிரிவே உயர்வான தகுநிலையுடைய பிரிவுக்குக் கீழ் அடங்கிப் போக முன்வரும்.

இவ்வாறான முறைகள் இணங்குதலுக்கு வழி கோலுகின்றன. இணங்குதல் பூசலை அல்லது பிணக்கை ஒரு முடிவுக்குக் கொண்டு வருகிறது. ஆயினும், இணங்குதல் மட்டுமே பூசலை அல்லது பிணக்கை முடிவுக்குக் கொண்டு வாராது. பூசலை அல்லது பிணக்கை முடிவுக்குக் கொண்டு வருவதில் இணங்குதல் ஒரு முதற் படிதான். அதைத் தொடர்ந்து பல காரியங்கள் நடைபெற வேண்டும். அப்பொழுதுதான் பூசலுக்கு அல்லது பிணக்குக்கு ஏற்பட்ட முடிவு நிலைத்து நிற்கும். ஒரு தொழிற்சாலை நிருவாகமும் அதன் தொழிலாளர்களும் ஒரு சமாதான உடன்படிக்கைக்கு வரும்போது, தொழிற் சச்சரவுக்கு ஒரு முடிவு ஏற்படலாம். ஆனால், அந்த முடிவு

நிலைத்து நிற்க வேண்டுமானால் எந்தப் பிரிவும் உடன்படிக்கையை மீறாத வண்ணம் பாதுகாப்பு நடவடிக்கைகள் மேற்கொள்ளப்பட வேண்டும். இரு பிரிவினரும் அடிக்கடித் தம்முள் கலந்து பேசியும், கூட்டுப் பேர முறையைக் கடைப்பிடித்தும் இணங்கு தலினால் ஏற்பட்ட முடிவை நீடித்து நிலைக்க வைக்க வேண்டும்.

தன்மயமாதல்: ஒரு குழுவும் மற்றொரு குழுவும் நெருங்கி வருகிற பொழுது, அந்த நெருக்கம் வலுப்பட்டு, ஒரு குழு மற்றொரு குழுவோடு இணைந்து ஒன்று படுவதுண்டு. அத்தகைய செயற்பாங்கு ஒருங்கிணைதல் அல்லது தன்மயமாதல் எனப்படுகிறது.

தன்மயமாதற் செயற்பாங்கில் ஒரு குழு மற்றொரு குழுவோடு இணைந்து ஒன்றி விட வேண்டும் என்பதில்லை. இரண்டு குழுக்களும் ஒன்றாகச் சேர்ந்து இணைந்து ஒரு பொதுவான, ஒருமித்த குழுவாக அமைவதும் உண்டு.

தன்மயமாதலால் ஒரு குறிப்பிட்ட விளைவு ஏற்படுகிறது. ஒருங்கிணைதல் ஏற்படும்போது, பண்பாட்டு வேறுபாடுகள் மறைகின்றன. இரண்டு குழுக்கள் தன்மயமாகும்போது, அவற்றிடையே நிலவிய பண்பாட்டு வேறுபாடுகள் மறைந்து ஒருமித்த பண்பாட்டு ஒழுங்கு ஏற்படுகிறது. மேலும், இரண்டு குழுக்களுக்கிடையே முதலில் பண்பாட்டுத் தொடர்பு ஏற்பட்டு, இரு பக்கமும் பிற பண்பாட்டுப் பேறு (Acculturation) நிகழ்ந்த பிறகே தன்மயமாதல் ஏற்படுகிறது.

தன்மயமாதல் ஏற்படச் சில நிலைமைகள் உதவுகின்றன. இரண்டு குழுக்களுக்கும் சகிப்புத் தன்மை இருந்தால், தன்மயமாதல் தடையின்றி அமையும். ஒரு குழு தன் அருகில் பிறிதொரு குழு இருப்பதற்கு வெறுப்புக் காட்டாமல், அதைப் பொறுத்துக் கொள்ளும் தன்மை கொண்டிருந்தால், அந்த நிலைமை தன்மயமாதல் ஏற்படப் பெரிதும் உதவும். இரண்டு குழுக்களுக்கும் நெருங்கிய சமூக உறவு இருந்தால், அது தன்மயமாதலுக்கு வழி கோலும். நெருங்கிய சமூக உறவு அமையுமானால் ஒரு குழுவுக்கு மற்றொரு குழுவின் பண்பாட்டை அறியவும் அதைப் பின்பற்றவும் வாய்ப்பு அமையும். இரண்டு குழுக்களுக்கிடையே ஓரளவு பண்பாட்டு ஒற்றுமை இருந்தால் அந்த நிலைமை தன்மயமாதல் ஏற்படப் பெரிதும் உதவும். இரண்டு குழுக்களுக்கு மிடையே திருமண உறவுகள் பரவலாக ஏற்பட்டால் அதுவும் தன்மயமாதலுக்குச் சலபமாக வழிவகுக்கும். ஒரு குழு மற்றொரு குழுவைப் பரிவுடனும் நேயமுடனும் நடத்தினால் அது தன்மயமாதல் ஏற்படச் சமூகமான

சூழ்நிலையை உண்டாக்கும். இரண்டு குழுக்களுக்கிடையே சமமான பொருளாதார வாய்ப்புகள் நிலவினால், அதுவும் தன்மயமாதல் ஏற்பட வழிவகுக்கும்.

ஆனால், அவற்றுக்கு மாறான நிலைமைகள் இருந்தால், அவை தன்மயமாதல் ஏற்படுவதைத் தடை செய்யும். இரு குழுக்களுக்கிடையே பெருத்த இன வேறுபாடுகள் அமைந்து, அவை அந்த இன வேறுபாடுகளின் அடிப்படையில் ஒன்றையொன்று வெறுத்துக் கொண்டிருந்தால், அந்த நிலைமை அவர்களிடையே சமூகமான உறவும், தன்மயமாதலும் ஏற்படும் வாய்ப்பைத் தடுக்கும். அவ்வாறே அவற்றிடையே பெருத்த பண்பாட்டு வேறுபாடுகள் நிலவினாலும், அவையும் தன்மயமாதலைத் தடுக்கும். இரண்டு குழுக்களும் இருவழித் தொடர்பு இன்றி விலகி நின்று தனித்து வாழ்ந்தால், அதுவும் தன்மயமாதலைத் தடுக்கும். ஒரு குழு தன்னை உயர்வாக, மேலாகக் கருதி, மற்றொரு குழுவை இழிவாகக் கருதி நடத்தும் நிலைமை நிலவினால், அந்த நிலைமையில் தன்மயமாதல் ஏற்பட வாய்ப்பு இருக்காது. அவ்வாறே ஒரு குழு தாழ்வு மனப்பான்மையில் ஒதுங்கி நின்றாலும் தன்மயமாதல் ஏற்பட வாய்ப்பில்லை. ஒரு குழு மற்றொரு குழுவினமீது ஆதிக்கம் செலுத்தி, அதைக் கொடுமைகளுக்கு ஆளாக்கி, அதை வெறுப்பின் எல்லைக்கு விரட்டியிருந்தால், அந்த நிலைமையும் தன்மயமாதல் ஏற்படத் தடையாய் இருக்கும்.

இவ்வாறு சமூக இடைவினை பல்வேறு வடிவங்களில் அமைந்தாலும், அந்த வடிவங்கள் ஒன்றையொன்று விலகி அமைவதில்லை. கூட்டுறவோடு இயங்கும் ஒரு குழுவில் பூசலும் அடிக்கடி ஏற்படக்கூடும். அவ்வாறே பூசலிட்டுக் கொண்டிருக்கும் இரு குழுக்கள் ஒரு சூழ்நிலையில் கூட்டுறவோடு செயற்படவும் கூடும்.

சி.என்.ந.

துணை நூல்கள்:

Anderson, Walfred, A. and Parker, Frederick, B. Society: Its Organization and Operation, Affiliated East West Press, New Delhi, 1966.

Cuber, John F., Sociology: A Synopsis of Principles, Appleton-Century-Crofts, New York, 1959.

Gillin, John L. and Gillin, John P., Cultural Sociology, The Macmillan Company, New York, 1949.

Sangupta, Surajit., Introductory Sociology, New Central Book Agency, Calcutta, 1984.

சமூக இயக்கங்கள்: ஒரு கூட்டுச்செயலின் மூலம் சமூகத்தில் மாற்றத்தை ஏற்படுத்துகின்ற அல்லது தடுக்கின்ற முயற்சி சமூக இயக்கம் (Social Movement) எனப்படும். இது சமூக மாற்றத்திற்கான முக்கிய கருவிகளுள் ஒன்று. சமூக இயக்கங்கள் பொதுவாகச் சமூக மனக்குறைகளினால் உருவாகின்றன.

மக்களின் கூட்டு நடவடிக்கைகள் எப்போதுமே நீடித்து இருப்பதில்லை. நிலையான சமூக விளைவுகளை ஏற்படுத்துவதும் இல்லை. நாகரிக நடை உடைபாவணைகள் காலத்திற்கேற்ப மாறிக்கொண்டே இருக்கின்றன. ஆனால், எல்லாக் கூட்டு நடவடிக்கைகளுமே நிலையற்றவை என்றும் சொல்வதற்கில்லை. மக்கள் தங்கள் அதிருப்தியையும் மனக்குறைகளையும் வெளிப்படுத்த நீண்டகால முயற்சிகளை மேற்கொண்டு ஒழுங்கான முறையில் போராடித் தாம் வாழும் சமூகத்தில் வேண்டிய மாற்றங்களை ஏற்படுத்துகிறார்கள். சில சமயம் வேண்டாத மாற்றங்களைத் தடுக்கிறார்கள். இத்தகைய நெறிப்படுத்தப்பட்ட கூட்டு நடவடிக்கைகள் சமூக இயக்கங்கள் எனப்படும்.

சமூக இயக்கங்கள் தோன்றுவதற்கு முதற்காரணம் மனநிறைவின்மை. மனநிறைவோடு வாழும் மக்கள் கூட்டு முயற்சியால் உலகை மாற்ற முற்படுவதில்லை. மனநிறைவற்ற மக்கள் அனைவருமே எழுச்சி கொள்வதில்லை. முதலாளித்துவ நாடுகள் யாவற்றிலுமே அரசும், பண்பலம் கொண்ட முதலாளிகளும் பொருளாதாரம், அரசியல் ஆகிய அமைப்புகளைத் தங்கள் கட்டுப்பாட்டுக்குள் வைத்திருப்பதால், மக்களிடம் மனநிறைவின்மை மிகச் சாதாரணமாகக் காணப்படுகிறது என்பது சமூக வியல் அறிஞர்களின் புதிய கோட்பாடு. இவ்வாறு மனநிறைவற்ற மக்களைத் தனிப்பட்ட தலைவர்களோ அமைப்புகளோ தங்களுக்குச் சாதகமாக ஒன்றுதிரட்டும்போது சமூக இயக்கங்கள் தோன்றுகின்றன. இது எளிய செயலன்று. ஒரே எண்ணங்கொண்ட மக்களை ஒன்று சேர்த்து அவர்களிடம் நேரடித் தொடர்பு கொண்டு இயக்கத்தில் சேர்ந்து ஈடுபடச் செய்வது பெரும் முயற்சிதான்.

ஒரு சமூக இயக்கத்திற்கு உறுதியான குறிக்கோள்கள், அந்தக் குறிக்கோள்களை அடையத் தெளிவான செயல்திட்டங்கள் ஆகியவை மிக இன்றியமையாதவை. பெரும்பாலும் முறைமையான அமைப்பு

களால்தான் நீண்ட, நிலையான இயக்கங்களைத் தோற்றுவித்து நடத்தமுடியும். இத்தகைய அமைப்பில் புதிய உறுப்பினர்கள் சேர்க்கப்பட்டு முறையாகச் சமூகப்படுத்தப்பட வேண்டும். உறுப்பினர்களுக்கு என்று பங்குகளும் நெறிகளும் ஏற்படுத்தப்பட வேண்டும். எல்லோராலும் ஏற்றுக்கொள்ளப்பட்டுப் பின்பற்றக்கூடிய தலைமை மிக இன்றியமையாதது. மற்ற அமைப்புகளைப் போலவே சமூக இயக்கத்திற்கான அமைப்பிலும் உட்பிரிவுகளும் உறுப்பினரிடையே ஏற்றத்தாழ்வுகளும் இன்னும் பல இன்னல்களும் ஏற்பட வாய்ப்புண்டு. இயக்கத்தின் குறிக்கோள்களே மாற்றப்படலாம். சுருங்கக்கூறின், மனித அமைப்புகளிலே ஏற்படக்கூடிய எல்லாக் குறைகளும் இங்கும் ஏற்படக்கூடிய சாத்தியக்கூறுகள் உண்டு.

ஒரு சமூக இயக்கத்தைத் தலைமையேற்று நடத்திச் செல்வது என்பது மிகப்பெரிய செயலாகும். ஒரு தலைவனுக்குப் பல்வேறு சந்தர்ப்பங்களில் ஏற்படும் இன்னல்களை எதிர்கொண்டு செயற்படும் திறமை வேண்டும். இயக்கத்தின் தொடக்க கட்டத்தில் உறுப்பினர்களைச் சேர்க்கவும், மக்களைக் கவரவும் தங்கள் மனக்குறையைப் பலமாக வெளிப்படுத்தவும் தெரிந்திருக்க வேண்டும். பிறகு இயக்கத்தின் குறிக்கோள்களைத் தெளிவாக எடுத்துச் சொல்லி ஆதரவு திரட்டவேண்டும். இயக்கத்தினால் ஏற்படப்போகும் சிறப்பான எதிர்காலம் பற்றி நம்பிக்கை அளிக்க

வேண்டும். இயக்கத்தை நடத்திச் செல்லச் சிறந்த நிருவாகியாக இருப்பது இன்றியமையாதது. நிதி திரட்டும் திறமையும் வேண்டும். மக்கள் தொடர்பு சாதனங்களை முழுமையாகப் பயன்படுத்தத் தெரிந்திருக்க வேண்டும். இவ்வளவு திறமைகளும் ஒருங்கே அமையப்பெற்ற தலைவரால் ஒரு சமூக இயக்கத்தைத் திறம்பட நடத்திச் சென்று வெற்றி காணமுடியும்.

சமூக இயக்கங்களை அவற்றின் குறிக்கோள்கள், நடப்புநிலை குறித்த அவற்றின் கருத்துகள் ஆகியவற்றின் அடிப்படையில் தரம் பிரிக்கலாம்.

1. பழமை விரும்பிகளால் தோற்றுவிக்கப்படுவது. அவர்கள் காலத்தைப் பின்னோக்கித் திருப்பி விட முனைபவர்கள். நிகழ் காலத்தைவிடப் பழங்காலமே மேன்மையானது என்பது அவர்கள் வாதம். ஆனால், அவர்கள் அறியாதது அல்லது அறிந்து கொள்ள மறுப்பது என்னவென்றால், உண்மையான பழங்காலம் அவர்களின் கற்பனையில் காணப்படும் பழங்காலத்தைப் போன்று செழிப்பானது அன்று என்பதாகும்.

2. மற்றொரு வகையான சமூக இயக்கங்கள் மாறுதல்களை எதிர்ப்பதற்காகத் தோற்றுவிக்கப்படுபவை. அவை சமூக மாற்றங்களினால் எதிர்காலத்தை மேன்மையுறச் செய்யலாம் என்னும் கருத்தை ஏற்றுக் கொள்ள முடியாதவர்களால் நடத்தப்படுபவை.

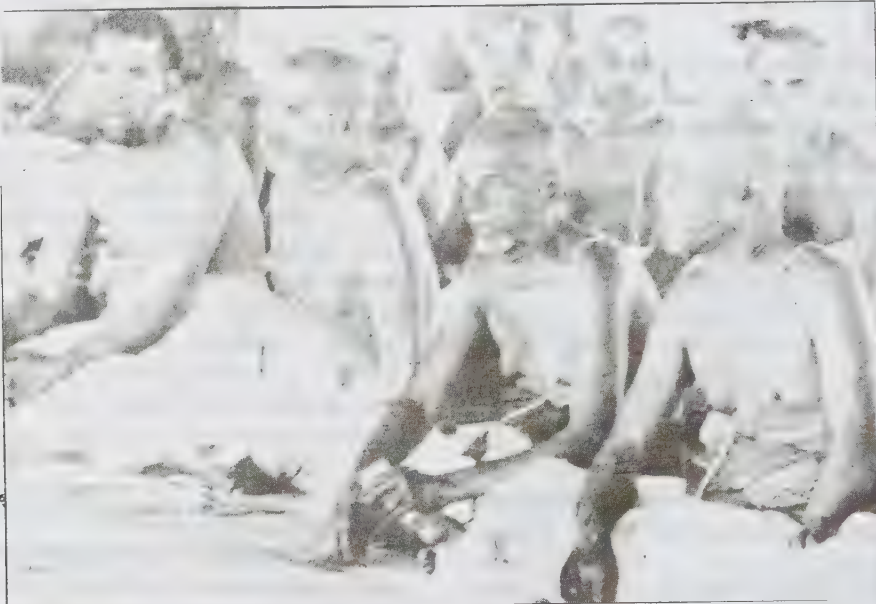



பெண்ணுரிமை இயக்கம்

3. பிறிதொரு வகையான சமூக இயக்கம் நடப்பில் இருக்கும் சமூக அமைப்பை மாற்றுவதற்காக ஏற்படுத்தப்படுவதாகும். பெண்ணுரிமை இயக்கம் மற்றும் மேற்கில் தோன்றிய ஒரே பாலினர் சட்டப்படி சேர்ந்து வாழ உரிமை வேண்டும் இயக்கம் (Gay Liberation Movements) போன்றவற்றை எடுத்துக் காட்டாகச் சொல்லலாம். சம உரிமைவேண்டும் இந்த மாதிரியான இயக்கங்கள் பொதுமக்கள் கருத்து, ஆதரவு, சட்டம் ஆகியவற்றின் மூலம் தங்கள் குறிக்கோள்களை அடைய முற்படுகின்றன.

4. இதற்கு மாறாகப் புரட்சிகளால் சமூகத்தை மாற்ற முற்படும் இயக்கங்களும் உண்டு. அவை சமூகத்தின் அடிப்படை அமைப்புகளையே (எடுத்துக் காட்டு: பொருளியல், அரசியல்) மாற்றிப் புதிய சமூகத்தை ஏற்படுத்த முயற்சி செய்யும் இயக்கங்கள். ஒரு சில இயக்கங்களே தெளிவான குறிக்கோள்களுடன் நடப்பிலிருக்கும் அமைப்பை அழித்துவிட்டு, அதன் அழிவில் புதிய அமைப்பைத் தோற்றுவிக்க முயலுகின்றன. வேறுசில இயக்கங்கள் மாற்று அமைப்பைப் பற்றிய தெளிவான நோக்கங்கள் இல்லாமல் நடப்பிலிருக்கும் அமைப்பை அழிப்பதில் முழு முயற்சியில் ஈடுபடுகின்றன.

5. இன்னும் சில இயக்கங்கள் நடைமுறையில் இருக்கமுடியாத ஒரு கற்பனையான சமூகத்தை ஏற்படுத்த முயல்கின்றன. அவை நம்பிக்கையுள்ள ஒருசிலரைக் கொண்டு ஒரு தனிப்பட்ட சிறியசமூகத்தை உருவாக்குவதால், மற்றவர்கள் அதைப்பார்த்துத் தாங்களும் அதைப்போல மாறுவார்கள் என்ற நம்பிக்கையில் உருவாக்கப்படுவவை.

இயக்கங்களின் குறிக்கோள்களும் வழிமுறைகளும் மாறுபட்டாலும் அவற்றை வழிநடத்திச் செல்லத் தேவையான பண்புகள் பொதுவானவையே.

1. ஆதரவாளர்கள்: நேரமும் திறமையும் உள்ள ஆதரவாளர்கள் மிகத்தேவை. கல்லூரி மாணவர்கள் மிகவும் பொருத்தமானவர்களாகக் கருதப்படுகிறார்கள். கல்வியறிவு கொண்டவர்களாதலால் நோக்கங்களைப் புரிந்து செயற்படுகிறார்கள். தேவையான நேரமும் அவர்களுக்கு உண்டு. ஒரே இடத்தில் இருப்பதால் அவர்களை ஒன்றுதிரட்டுவது எளிதாகிறது. ஓர் இயக்கத்தின் உறுப்பினர்கள் தங்களுக்குத் தெரிந்தவர்கள், நண்பர்கள் முதலியோரை அதில் ஈடுபடச் செய்யலாம். ஓர் இயக்கத்திற்குக் கொள்கையளவில் ஆதரவு அளிக்கும் எல்லோருமே அதில் நேரடியாகப்

பங்கு கொள்வதில்லை. ஒரு தனிமனிதன் ஓர் இயக்கத்தில் சேரவேண்டுமானால் அதில் முன்னரே உறுப்பினராக இருக்கும் யாரையாவது அறிந்திருக்க வேண்டும். அதில் பங்கு பெறுவதினால் அவர்தம் குடும்பம், பணி, அவர்தம் சமுதாயம் ஆகியவை பாதிக்கப்படாமல் இருக்க வேண்டும்.

2. பொருளாதாரம்: ஒரு புதிய இயக்கத்தைத் தோற்றுவிக்க நிறையப் பொருள் தேவைப்படும். கூட்டங்கள் நடத்துவதற்கு வாடகை இடங்களை ஏற்பாடு செய்தல், செய்தித்தாள்களில் செய்திகளும் விளம்பரங்களும் கொடுத்தல், சுவரொட்டிகள், சிறு அறிக்கைகள் அச்சடித்தல் என்று பல தேவைகள் உள்ளன. மேலும் சட்ட உதவிக்கும் பணம் வேண்டும்.

3. சட்ட நுணுக்கங்கள் பற்றிய அறிவுப் போராட்டத்தில் ஈடுபட்டுக் கைதாக நேர்ந்தால் வழக்குரைஞர்களின் திறமையான வாதம் தேவைப்படுகிறது. மனித உரிமைகளை நிலைநாட்டவும், தேவையாகும் இழப்பீடு வேண்டி வழக்காடவும் திறமைமிக்க வழக்குரைஞர்கள் தேவை. அதனால் இயக்கங்களுக்குப் பாதுகாப்புடன் கூடிய விளம்பரமும் கிடைக்கும். அது மேலும் உறுப்பினர்களைச் சேர்க்கவும் மக்களின் ஆதரவு கிடைக்கவும் உதவும்.

4. செய்தித்துறைத் தொடர்பு, இயக்கத்தின் நடவடிக்கைகள் செய்திகளாக வெளிவரும்போது தேவையான விளம்பரம் செலவில்லாமலேயே கிடைக்கும்.

சில சாதனங்கள் கிடைக்கப்பெறாத காரணத்தினாலே சில இயக்கங்கள் வலுப்பெற்று வளருவதில்லை. எடுத்துக்காட்டாகத் தென்னாப்பிரிக்கக் கறுப்பர்களுக்கு ஆயுதங்கள் கிடைக்காததால் வலுவான போராட்டம் நடத்த வழியில்லை. 'ஓட்டுரிமை மறுக்கப்படுவதால் எந்தவொரு சமூக இயக்கமும் பெரிய அளவில் தோன்றி வளர வாய்ப்பில்லை.

தடைகள்: ஓர் இயக்கம் வலுப் பெறாததற்கோ வெற்றி பெறாததற்கோ பல காரணங்கள் உண்டு. பேச்சுரிமை மறுக்கப்பட்டாலும் பொதுக்கூட்டங்களுக்குத் தடையுத்தரவு பிறப்பிக்கப்பட்டாலும் இயக்கம் வலுப்பெறாது. இயக்கம் பற்றிய செய்திகளை நாளேடு இருட்டடிப்புச் செய்தலும் பெரிய தடையாகும்.

சமூக இயக்கங்கள் எதிர்நோக்கும் மற்றும்மொரு பெரிய சிக்கல் ஆதரவு திரட்டுவது. அவர்கள் கொள்கைபரப்புதல் ஒரே நேரத்தில் பல பிரிவு மக்களைக் கவர்வதாக அமையவேண்டும். இயக்கத்தின் உறுப்பினர்களையும், எதிர்ப்பாளர்களையும், பொதுமக்களையும், செய்தியாளர்களையும் கவரும் வண்ணம் கொள்கைபரப்புதல் எளிய செயலன்று. பொதுமக்களைக் கவரும் சொற்றொடர்கள் உறுப்பினர்களுக்கு ஏற்புடைய அல்லாதவையாக ஆகலாம். சிலர்கடுமை யான எதிர்ப்புத் தெரிவிக்கலாம். அதனால் ஏற்படும் சச்சரவுகள் வெளியே தெரியவந்தால் புதிய உறுப்பினர்கள் சேரும் வாய்ப்புகள் குறையலாம் அல்லது அறவே அற்றுப்போகலாம். மேலும், அரசு தலையிட்டு இயக்கத்தை ஒடுக்கிவிடும் வாய்ப்பும் உண்டு.

ஓர் இயக்கத்திற்கு உறுப்பினர் எண்ணிக்கையும் பொருள் வசதியும் தேவையான அளவு இருந்தால் பொதுமக்களிடம் ஆதரவு தேடவேண்டிய தேவையில்லை. ஆனால், அளவில் சிறியதாகவும் அடிக்கடி குற்றஞ்சாட்டலுக்கு ஆளாவதுமான இயக்கத்திற்குப் பெரிய அளவில் மக்கள் ஆதரவு திரட்டுவது தேவையாகிறது.

சில இயக்கங்கள் 'நோக்கங்களின் இடப்பெயர்ச்சி' யால் (Goal Displacement) பாதிக்கப்படுவதுண்டு. இயக்கத் தலைவர்களும் முன்னணி உறுப்பினர்களும் சிலகாலம் இயக்கத்தின் அடிப்படை நோக்கத்தையே மறந்து செயற்படுவதுண்டு. இயக்க அமைப்பை ஒற்றுமையாகச் செயற்பட வைப்பதிலும் தங்கள் தலைமையைத் தங்கவைத்துக் கொள்வதிலும் இவர்களது சிந்தனை, செயல், திறமை, நேரம் யாவும் செலவாகின்றன.

சமூக இயக்கங்கள் தோல்வியுறுவதற்குச் சில காரணங்கள் உண்டு. இயக்கம் ஒடுக்கப்பட்டால், அதன் அமைப்பு சிதைவுற்றால் அல்லது அதன் தலைவர் மறைந்துவிட்டால் இயக்கம் செயலற்று அழிந்து போகிறது.

அதேபோல இயக்கங்கள் பல வகைகளில் வெற்றி பெறவும் வாய்ப்புகள் உள்ளன. மிகப்பெரிய வெற்றி யாகக் கருதப்படுவது புரட்சிகள் மூலம் கிடைக்கப் பெறும் அரசியல் வெற்றிதான். எப்போதோ ஏற்பட்டாலும் உண்மையான ஆக்கபூர்வமான வெற்றி அதுதான். எடுத்துக்காட்டாக, 1917-இல் உருசியா விலும், 1949-இல் சைனாவிலும் ஏற்பட்ட புரட்சிகளைச் சொல்லலாம்.

அரசியல் அதிகாரம் பெறாமலேயே வெற்றி பெறும் இயக்கங்கள் உண்டு. அவற்றின் குறிக்கோள்கள் அரசு ஒப்புதல் பெற்று நடைமுறையில் செயலாக்கப்படும்போது இயக்கம் வெற்றியடைகிறது. சில சமயம் குறிப்பிட்ட இயக்கம் தோல்வியடைந்தாற் போல் தோன்றினாலும், வெளிப் பார்வைக்குப் புலப்படாத வெற்றி பெறும் வாய்ப்புகள் உள்ளன. மிகப்பெரிய வெற்றி யாகக் கருதப்படுவது புரட்சிகள் மூலம் கிடைக்கப் பெறும் அரசியல் வெற்றிதான். எப்போதோ ஏற்பட்டாலும் உண்மையான ஆக்கபூர்வமான வெற்றி அதுதான். எடுத்துக்காட்டாக, 1917-இல் உருசியா விலும், 1949-இல் சைனாவிலும் ஏற்பட்ட புரட்சிகளைச் சொல்லலாம்.

அரசியல் அதிகாரம் பெறாமலேயே வெற்றி பெறும் இயக்கங்கள் உண்டு. அவற்றின் குறிக்கோள்கள் அரசு ஒப்புதல் பெற்று நடைமுறையில் செயலாக்கப்படும்போது இயக்கம் வெற்றியடைகிறது. சில சமயம் குறிப்பிட்ட இயக்கம் தோல்வியடைந்தாற் போல் தோன்றினாலும், வெளிப் பார்வைக்குப் புலப்படாத வெற்றி பெறும் வாய்ப்புகள் உள்ளன. மிகப்பெரிய வெற்றி யாகக் கருதப்படுவது புரட்சிகள் மூலம் கிடைக்கப் பெறும் அரசியல் வெற்றிதான். எப்போதோ ஏற்பட்டாலும் உண்மையான ஆக்கபூர்வமான வெற்றி அதுதான். எடுத்துக்காட்டாக, 1917-இல் உருசியா விலும், 1949-இல் சைனாவிலும் ஏற்பட்ட புரட்சிகளைச் சொல்லலாம்.

படாத வகையில் நிலையான சமூகப் பாதிப்பு களை ஏற்படுத்துகிறது.

சுதந்திரத்தையும் நீதியையும் நிலைநாட்டுதற் குப் புரட்சியின் மூலம் அதிகாரத்தைக் கைப்பற்றும் இயக்கத்தினர் தங்கள் அதிகாரத்தை நிலைநாட்ட வேண்டி வன்முறையில் ஈடுபட்டு எதிர்ப்பாளர்களை ஒழிக்க நேரிடலாம். தொடக்கத்தில் சொல்லப்பட்ட குறிக்கோள்கள் அப்போது அடிப்பட்டுப் போகின்றன. புரட்சி, நீதியை நிலைநாட்டவன்றி அதிகாரத்தைக் கைப்பற்றவே என்றாகிறது. இந்நிலையில் இயக்கமே பொய்யானதாகப் போகிறது.

ஆயினும், மக்கள் கனவு காணுவதை நிறுத்தப் போவதில்லை, உலகு கனவு நிலைச்சமூகத்தை உரு வாக்கும் முயற்சிகளைக் கைவிடவும் போவதில்லை. முன்னோர்களின் அனுபவங்களும் அவர்கள் செய்த தவறுகளும் இவர்களுக்குப் பாடம் கற்பிக்கப்போவ தில்லை. கூட்டு முயற்சிகள் தொடர்ந்துகொண்டே தான் இருக்கும். வி.கோ.

சமூக இயக்காற்றல்: சமூக மாற்றங்களையும் வளர்ச்சியையும் அவற்றைத் தோற்றுவிக்கும் முறைப்பாடுகளையும் சமூக இயக்காற்றல் (Social Dynamics) குறிக்கிறது. சமூகம் மாறுதல்களையும், வளர்ச்சியையும் பெற்று இயங்கிக்கொண்டிருக்கும் ஆற்றலைப் பெற்றது என்ற கருத்தை இது உணர்த்து கிறது. இது சமூகத்தை அறிவியல் அடிப்படையில் பார்க்கும் சமூகவியலின் (Sociology) ஒரு பிரிவாகச் சொல்லப்படுகிறது.

சமூகவியல், மனித சமூகத்தைப் பற்றிய அரிய விளக்கங்களையும், அவற்றைச் சார்ந்த அறிஞர் பலரின் ஆழ்ந்த சிந்தனைகளையும் கருத்துகளையும் ஆய்ந்து, தொகுத்து அளிக்கும் ஒரு பாடப்பிரிவு ஆகும். மனித சமூகத்தின் தோற்றம், அமைப்பு, வளர்ச்சி, மாற்றம் ஆகியவைகளையும், அவை ஏற்படுவதற்கான காரணங்களையும், சூழ்நிலை களையும், செயற்பாங்குகளையும், அவற்றால் உண்டாகும் விளைவுகளையும் சமூகவியல் விளக்கு கிறது. மேலும், தனி மனிதனுக்கும் குழுவிற்கும் இடையே நிலவும் உறவையும், கூட்டு வாழ்க்கையில் வெளிப்படும் உறவு நிலைகளையும், சமுதாயத்தில் ஒருவருக்கு அளிக்கப்படும் தகுநிலை, அதனால் அவருக்குச் சாரும் கடமை, உரிமைகளையும் சமூக வியல் படம் பிடித்துக் காட்டுகிறது. இவ்வாறு தனக்கென்று ஓர் ஆராய்ச்சி முறையினையும், அணுகு முறையினையும் வளர்த்துக்கொண்டு வளர்ச்சிபெற்ற ஒரு முக்கிய பாடப்பிரிவாகச் சமூகவியல் இன்று விளங்குகிறது.

இத்தகைய சிறப்பு வாய்ந்த இந்தப் பாடப்பிரி வினை முதன் முதலில் தம் சிந்தனையிலே கருவாக்கி எழுத்து வடிவிலே உருவாக்கி, சமூகவியல் என்னும் பெயர்சூட்டி, அதன் வளர்ச்சிக்கு வழிகோலியவர் பிரெஞ்சு நாட்டவரான ஆகஸ்டு கோம்டு (August Comte-1798-1857) என்னும் சமூகத் தத்துவ அறிஞ ராவார்.

இவர் சமூகவியலை இரு பெரும் கூறுகளாகப் பிரித்து விளக்கியுள்ளார். அவையாவன: 1) சமூக நிலைப்பாடு (Social Statics), 2) சமூக இயக்காற்றல் (Social Dynamics).

சமூக நிலைப்பாடு என்பது சமூக அமைப்பு களைக் குறிப்பது ஆகும். பல உள் அமைப்புகளை ஒருங்கிணைத்துத் தன்னகத்தே அடக்கிய பேரமைப் பாகச் சமூகம் திகழ்கிறது. சமூகம் ஒரு கூட்டமைப் பாக நிலைத்து இருப்பதற்கு இவ்வமைப்புகள் காரண மாகின்றன. இவை பொருளாதார அமைப்பு, சமுதாய அமைப்பு, அரசியல் அமைப்பு, சமய அமைப்பு, பண்பாட்டு அமைப்பு முதலியனவாகும். இவை யாவும் ஒன்றோடொன்று பிணைந்து கூட்டாகச் செயற்பட்டு மனிதனின் சமூகத் தேவை களு நிறைவேற்றிச் சமூகம் என்ற பெரிய கூட்ட மைப்பைக் கட்டிக் காக்கின்றன. இவ்வமைப்புகளே சமூக நிலைப்பாட்டுக்கு அடித்தளமாக அமைகின்றன; இந்நிலைப்பாடு குறையாமல் இருக்கக் கடினத் தன்மையைக் கொண்டவையாகவும் இருக்கின்றன. சமூக மாற்றங்களோ, அவற்றிற்கு வழிகோலும் முறைப்பாடுகளோ தலைதூக்கும்போது இச் சமூக அமைப்புகள் ஒரு தடைச் சக்தியாகவும் செயற்படு கின்றன.

சமூக இயக்காற்றல் என்பது சமூக மாற்றங் களையும், வளர்ச்சியையும், அவற்றைத் தோற்று விக்கும் முறைப்பாடுகளையும் குறிக்கிறது. இயக்கம், ஆற்றல் என்ற இரண்டு சொற்களையும் உள்ளடக்கி இருப்பதால் இதன் பொருளை எளிதில் உணரலாம். சமூகம் என்பது இயங்காத, இயங்கக்கூடாத, இயங்க வேண்டியிராத அல்லது இயக்கம் அற்று தேக்க நிலையில் இருக்கும் ஒரு கூட்டமைப்பு அன்று. மாறாக, சமூகம் என்பது மாறுதல்களை ஏற்று அவற்றால் வளர்ச்சி பெறக்கூடிய, பெறவேண்டிய ஓர் அமைப்பு என்றே கொள்ளுதல் வேண்டும். சமூகம் என்பது மாறுதல்களையும் வளர்ச்சியையும் பெற்று இயங்கிக் கொண்டிருக்கும் ஆற்றலைப் பெற்றது என்ற கருத்தையே இயக்காற்றல் என்ற சொல் உணர்த்துகிறது.

காலப்போக்கிற்கும், இயற்கைச் சூழலுக்கும், அறிவியல், பொறியியல் வளர்ச்சிக்கும், அதனால் ஏற்படும் புதிய சிக்கல்களுக்கும், தேவைகளுக்கும் ஏற்பச் சமூகமும் தன்ணையே மாற்றிக்கொள்ள வேண்டுமென்பதை மறுப்பதற்கில்லை. மாறுதலோ வளர்ச்சியோ பெறாத அல்லது பெறத் தேவையற்ற உயிரினம் எதுவுமில்லை. வளர்ச்சி இல்லையென்றால் படிப்படியாக வீழ்ச்சி, இறுதியில் அழிவு என்பதே இயற்கையின் நிபந்தி. சமூகத்தையும் ஓர் உயிரினத்திற்கு ஒப்பிடலாம். மாற்றமும் வளர்ச்சியும் அவற்றை ஏற்படுத்தும் இயக்கமும் ஆற்றலும் சமூகத்திற்குத் தேவை; சமூகத்திற்கு உண்டு. அதனால் தான், மனித வரலாற்றில் சமூகம் பல புரட்சிகளைச் சந்தித்திருக்கிறது; மாற்றங்களும் பெற்று வளர்ச்சியும் அடைந்திருக்கிறது. தொழிற் புரட்சியைப் (Industrial Revolution) பொறுத்தமட்டிலும் தொழிலில் தொடங்கிய அந்தப் புரட்சி, காலப்போக்கில் ஒருசமுதாயப் புரட்சியாகவே மாறிப் புதிய சமூக அமைப்புகளைத் தோற்றுவிக்க வழி வகுத்தது என்பதே உண்மை.

சமூக இயக்காற்றல் என்பது கோம்டின் கூற்றுப்படி, தனி மனிதர்களின் பெயர்கள் நீக்கப்பட்ட வரலாறு என்பதாகும். அதாவது, வரலாற்று நிகழ்ச்சிகளையும், அவை ஒன்றன்பின் ஒன்றாக அடுத்துவரும் பாங்கினையும், அவ்வாறு ஏற்படக் காரணமான சூழ்நிலைகளையும், அவற்றின் விளைவுகளையும் ஆய்வு செய்து, கணித்து அறியுந் திறனே இன்று சமூக இயக்காற்றல் எனப்படுகிறது.

இவ்வாறு மாறுதல்களையும், வளர்ச்சியையும் ஏற்று இயங்கும் ஆற்றலைப் பெற்றுள்ள ஒரு கூட்டமைப்பே சமூகம் என்பது கோம்டின் கருத்து. சமூக அமைப்புகள் தேவையற்றவை என்பதன்று இங்கு வாதம். அமைப்புகள் தேவையே. ஆனால், அவை அசையாத, அசைக்கமுடியாத கடின அமைப்புகளாக மட்டும் இருக்கக்கூடாது. அமைப்புகளும் இயங்க வேண்டும், இயக்கப்பட வேண்டும்; அதனால் சமூகம் வளர்ச்சியடைய வேண்டும் என்ற கருத்தே இங்கு வலியுறுத்தப்படுகிறது. ஏனென்றால், அமைப்புகள் சாதாரணமாக ஒரு குறிப்பிட்ட காலகட்டத்தின் தன்மைக்கும் தேவைகளுக்கும் ஏற்ப அமைகின்றன; அமைக்கப்படுகின்றன. எனவே, காலங்கள் மாறும் போது, புதிய சிக்கல்களும் தேவைகளும் உருவாகும் போது, முன்னொரு காலகட்டத்தில் தோன்றிய அமைப்புகள் எவ்வாறு பொருத்தமானவையாக இருக்கமுடியும்? அமைப்புகளும் மாறுதல் அடைய வேண்டும். சமூக இயக்க ஆற்றலின் போக்குப்படி அமைப்புகளும் இசையவேண்டும், மாறவேண்டும்.

ஆனால், வளர்ச்சிக்கும் ஒரு வரம்பு தேவை. வளர்ச்சியை வரையறுக்க ஓர் அளவுகோல் தேவை. எல்லாவிதமான மாற்றத்திற்கும் வளர்ச்சிக்கும் அமைப்புகள் இசையவேண்டும் என்பதில்லை. மாற்றம் என்பதே ஒருவித வளர்ச்சிதான் என்றாலும், எல்லா மாற்றங்களும் வளர்ச்சியென்று சொல்லுவதற்கில்லை. அதுபோலவே எல்லாவித வளர்ச்சியும் சமூகத்திற்கு ஏற்றவைதாமா என்ற கேள்வியும் எழுகிறது. பொதுவாகச் சமுதாய நலனுக்கு முழுவதும் உறுதுணையாக நிற்கும் மாற்றத்தையே வளர்ச்சி எனலாம். அதைத்தான் கோம்டும் முன்னேற்றம் (Progress) என்று குறிப்பிடுகிறார். ஆகவே, முன்னேற்றம் என்பதுதான் வளர்ச்சியின் வரம்பு, அளவுகோல். மனித சமுதாயத்தின் பொதுவான மேம்பாடு என்பதே இதன் பொருள். இத்தகைய மேம்பாட்டினைக் கோம்டு மூன்று பிரிவுகளாகப் பிரித்து விளக்குகிறார். அவையாவன: 1) அறிவு சார்ந்தது (Intellectual), 2) பொருள் சார்ந்தது (Material), 3) சமூக ஒழுக்க நெறி சார்ந்தது (Moral).

அறிவு சார்ந்த வளர்ச்சி, முன்னேற்றம், மேம்பாடு என்பது சமூகவியலைச் சார்ந்த எதனையும் அறிவியற் பண்போடு அணுகி, ஆய்ந்து சமூகத்தோடு அதற்குரிய தொடர்பியல்புகளைக் கணித்து அறிந்து கொள்ளுதலாகும். இத்தகைய அணுகுமுறையில் எழும் வளர்ச்சிதான் மற்றெல்லா வளர்ச்சிக்கும் அடிப்படையானது என்று கோம்டு திண்ணமாக நம்புகிறார்.

பொருள் சார்ந்த வளர்ச்சி என்பது பொருளாதார முன்னேற்றத்தையும் சிறப்பாகத் தொழில் வளர்ச்சி (Industry) வழியாக வரும் சமூக மேம்பாட்டையும் குறிக்கிறது. இயற்கைச் சக்திகளைக் கட்டுப்படுத்தி, விரிவுபடுத்தி, சமூக நலனுக்காகப் பயன்படுத்துதலே தொழில் வளர்ச்சி என்பதாகும்.

ஒழுக்க வளர்ச்சி என்பது சமூக வாழ்வின் அல்லது கூட்டு வாழ்வின் ஒழுங்குமுறைகளைக் குறிக்கிறது. தனி மனிதனைப் பற்றிச் சமூகவியல் அக்கறை கொள்வதில்லை. கூட்டு வாழ்க்கையின் ஓர் உறுப்பாகவே மனிதனைச் சமூகவியல் காணுகிறது. குடும்பம், நாடு, உலகம் என்ற பகுதிலைகளில் சமூக ஒழுக்கம் வளர்ச்சியடைந்து குடும்பம், நாடு ஆகிய வற்றோடு நின்றுவிடாமல் 'உலகச் சமுதாயம்' (World Community) என்று விரிந்த, முதிர்ந்த நிலையை அடைய வேண்டும் என்று கோம்டு விரும்புகிறார்.

இம்மூன்று வளர்ச்சி நிலைகளும் தனித்தனியாகத் தொடர்பற்று இருப்பவையல்ல. இவை மூன்றும் ஒன்றோடொன்று சார்ந்தே செயற்படுகின்றன. அறிவு வளர்ச்சி, தொழில் வளர்ச்சிக்கு வழிகாட்ட வேண்டும்;

இரண்டும் சேர்ந்து சமூக ஒழுக்க வளர்ச்சிக்குப் பயன்படவேண்டும் என்பதே அவர் வலியுறுத்தும் ஒருங்கிணைந்த சமூக வளர்ச்சி ஆகும்.

இவ்வாறு சமூக இயக்காற்றல் அறிவு வளர்ச்சிக்கும் தொழில் வளர்ச்சிக்கும் ஒழுக்க வளர்ச்சிக்கும் அடிப்படையாக அமைந்து, அனைத்துலகச்சமூக முன்னேற்றத்தையும் மேம்பாட்டையும் கட்டிக்காக்கப் பெரிதும் உதவுகிறது. பெ.தே.

துணை நூல்கள்:

Bogardus E.E., The Development of Social Thought, Allied Pacific Private Ltd., Bombay, 1964.

Chambliss Rolbin, Social Thought, Dryden Press, New York, 1954.

Marvin F.S., Comte, John Wiley & Sons, New York, 1937.

Timasheff N.S., Sociological Theory, Its Nature and Growth, Random House, New York, 1965.

சமூக இயைபு: ஓர் உயிரினம் வாழ்வதற்கு உயிர்மங்கள் (Cells) தேவைப்படுவதைப் போல, ஒரு

சமூகம் அமைந்திட மனிதர்கள் தேவை என எர்பர்ட்டு இசுபென்சர் (Herbert Spencer) போன்ற அறிஞர்கள் கூறுகின்றனர். ஒரு சமூகமானது மனிதரைச் சார்ந்திருப்பதைப் போல மனிதனும் சமூகத்தை ஏதாவது ஒரு வகையில் சார்ந்திருக்கிறான். மேலும், இச் சமூகம் இல்லாமல் அவனால் வாழ்வதற்கும் இயலாது. இது ஒரு நாடாகவோ இனமாகவோ குடும்பமாகவோ குழுவாகவோ இருக்கலாம். இவ்வாறு மனிதன் ஏதாவது ஒரு வகையில் சமூகத்தைச் சார்ந்திருக்கும் தன்மை அல்லது சமூகத்திற்கு இணக்கமாக வாழுகின்ற தன்மை, சமூக இயைபு (Sociability) எனப்படுகிறது. இச் சமூக இயைபு அல்லது மனிதனுடைய கூடிவாழும் இயல்பு (Sociality) போன்றவை சமூகவியலில் முக்கியமானவையாகக் கருதப்படுகின்றன. மெக் ஈவர் (Mac Iver) வார்டு (Ward) போன்ற அறிஞர்கள் சமூகத்திற்கும் மனிதனுக்கும் உள்ள உறவுகளைப் பற்றி நன்கு விளக்கியுள்ளனர்.

கூடிவாழும் இயல்பும் சமூக இயைபும்: மனித நடத்தையானது பெரும்பாலும் பிறவிக் குணங்களின் காரணிகளைப் பொறுத்துள்ளது என்பது அனைத்து உளவியல் அறிஞர்களின் ஒத்த கருத்தாகும். ஆனால் மனிதனின் நடவடிக்கைகளுக்கு உண்மையிலேயே ஒரு தூண்டுதல் சக்தி உள்ளது என்று கூறப்படுகிறது.



குழு மனப்பான்மை

எடுத்துக்காட்டாக, ஒரு சண்டை உருவாவதற்கு மனிதனிடம் இயற்கையாக உள்ள போர்க்குணந்தான் காரணமா என்பதை அவனது மனநிலைகளின் இயற்கைத் தன்மை, சமூகத்தில் தொடர்ந்திருக்கும் தன்மை ஆகியவற்றை அறியாமல் விளக்க இயலாது. அது போலவே, கூடி வாழும் இயல்பும் மனிதனின் மனநிலைகளின் இயற்கைத் தன்மை, சமூகத்தில் தொடர்ந்திருக்கும் தன்மை ஆகியவைகளைப் பொறுத்து உள்ளது எனக் கூறுவர். கூடிவாழும் இயல்பானது, சமூக நடத்தையின் அடிப்படை இயல்புக்கங்களில் ஒன்று என்பர். இக் கூடிவாழும் இயல்பு குழு மனப்பான்மை (Gregariousness) என்னும் இயல்புக்கத்தைத் தன்னுள் கொண்டுள்ளது.

சமூகப் பிராணி என்ற முறையில் கூடிவாழும் இயல்பு மனிதனுடன் இயற்கையாக அமைந்துள்ளது. ஆனால், சமூக இயைபானது - தோழமை, பேச்சுறவு, ஒத்த நடவடிக்கைகள் போன்றவற்றைப் பகிர்ந்து கொள்கின்ற தன்மையாகும். இனிய இசையினைக் கேட்பதற்காகக் காதுகள் இயற்பியல்சார் ஒவியியல் நரம்புடன் தொடர்பு கொள்வதைப் போலச் சமூக இயைபானது அவனது உளவியல்சார் விருப்பம், பிறவிக் குணம் அல்லது கற்றுக் கொள்கின்ற தன்மை ஆகியவற்றால் உருவானதாகும். மனிதன், சமூக இயைபு இன்றி வாழ இயலும்; ஆனால், ஒரு சமூகத்தினனாக இருக்க முடியும். இக் கருத்து முரண்பட்டது போலிருந்தாலும் ஓர் உண்மையான கூற்றாகும். எடுத்துக்காட்டாக, திருடர்கள், வழிப்பறிக் கொள்ளையர்கள் ஆகியோர் பொதுச் சமூகத்தோடு ஒட்டுவ தில்லை. ஆயினும், தமக்குள் ஓர் அமைப்பாகக் கூடி வாழுகின்றனர்.

மனிதனும் சமூக இயைபும்: மனிதன் இயற்கையிலேயே பிறருடன் கூடி வாழும் தன்மையினை உடையவனாக இருக்கின்றான். எனவேதான் அரிசுடாட்டில் (Aristotle) என்ற அறிஞர், மனிதனை ஒரு சமூகப் பிராணி என்று கூறினார். மேலும், ஆதிகாலத்து மனிதர்கள் வாழ்ந்திருந்த குகைகளில் காணப்படும் தடயங்களும் சுவரோவியங்களும் மற்றவைகளும் மனிதன் பிறருடன் கூடி வாழ்ந்திருக்கின்றான் என்பதையே காட்டுகின்றன. இவ்வாறு பிறருடன் கூடி வாழுகின்ற சமூக இயல்பு மனிதனுக்குள்ளேயே அடங்கியிருக்கின்றது.

மனிதன், தன்னுள் இருக்கின்ற சமூக வியல்பு காரணமாக மட்டுமன்றித் தனது தேவையின் காரணமாகவும் சமூகத்தில் சேர்ந்தே வாழ்கிறான். சமூகத்தில் இருந்து வாழ வேண்டிய தேவை அல்லது பிறருடன் சமூக உறவுகள் வைத்துக் கொண்டு வாழ

வேண்டிய தேவை அவனுக்கு இருக்கிறது. சமூகமே அவனுடைய பலதரப்பட்ட எண்ணற்ற தேவைகளை நிறைவேற்றித் தர இயலும். ஒரு தனியனாக இருந்து அவனால் நிறைவேற்றிக் கொள்ள இயலாது. பிறருடைய ஒத்துழைப்பு, கூட்டுறவு, உதவி, துணையில்லாமல் அவனால் தன் தேவைகளை நிறைவேற்றிக் கொள்ள முடியாது. எனவே, மனிதன் ஒரு சமூகத்தைச் சார்ந்து அல்லது சமூகத்துடன் இயைந்து வாழவேண்டிய கட்டாயத்திற்கு ஆளாகின்றான். மனிதனுக்கு உணவு, உடை, உறைவிடம், பாதுகாப்பு ஆகியவை தேவைப்படுகின்றன. சுகம் தேவைப்படுகிறது; வாழ்க்கை வாழ்ப்புகளும் வசதிகளும் தேவைப்படுகின்றன. இவ்வாறான அனைத்துத் தேவைகளையும் சமூகத்தைச் சார்ந்து அதனுடைய உதவியினால் அவன் பெறுகிறான். எடுத்துக்காட்டாகக், குழந்தையாக இருக்கும் பொழுது பெற்றோரின்கவனிப்பும் வளர்ப்பும் தேவைப்படுகிறது; உணவு, உடல்நலன், மற்றும் ஏனைய வசதிகளைச் செய்துதரப் பெற்றோர் அல்லது மற்றவர்களுடைய உதவி தேவைப்படுகிறது. பின், வயதான காலங்களிலும் பிறர் உதவி அவனுக்கு வேண்டியிருக்கிறது. ஒருவன் தனது வாழ்க்கையின் முழுப்பகுதியுமே சமூகத்திலுள்ள ஏதாவது ஒரு குழுவினைச் சார்ந்தும் அல்லது ஒரு குழுவினனாகவும் வாழ்கிறான்.

ஒரு மனிதனுடைய உள்ளம் மற்றும் ஆளுமை வளர்ச்சியானது அவனது இயற்கையான சமூக இயைபு, சமூகவியல்பு போன்றவற்றின் மூலமே அமைகிறது. குழந்தையாக இருக்கும்பொழுது தொடக்க நிலைகளில் தன்னைப் பற்றி மட்டுமே சிந்திக்கின்றான்; தன்னைப் பற்றிய உணர்வை அறிந்த பின்பு, பிற உயிர் வாழ்கின்ற பொருள்களைப் பற்றித் தனது பிறவியுடன் கூடிய ஆற்றலின் மூலம் அறிந்து கொள்கிறான். இரக்கம், எதிர்வினை போன்றவைகளை வெளிப்படுத்துகிறான். அதாவது குழந்தை, தன் தாய் சிரிக்கும்பொழுது சிரிக்கிறது; கண்டிக்கும் பொழுது அழுகிறது. பின், தனது ஒத்த வயதினருடன் சேர்ந்து விளையாடுகின்ற தன்மையைப் பெறுகிறது; சுயநலம், பொதுநலம், மகிழ்ச்சி, கோபம், இரக்கம், வெறுப்பு போன்றவற்றைப் பிறருடன் பழகும் பொழுது வளர்த்துக் கொள்கிறது. இந்தச் செயற்பாங்கில், தனித் தன்மையும் (Individuality) சமூக இயைபும் சேர்ந்தே வளர்கின்றன.

இவ்வாறு உடல் சார்ந்த தேவைகளுக்காக மட்டுமன்றி, அவனுடைய ஆளுமை வளர்ச்சிக்காகவும் சமூகத்தில் சேர்ந்தே வாழ வேண்டிய தேவை மனிதனுக்கு அமைகிறது. மனிதனிடம் இயற்கையாக உள்ள உயிரியல் பண்புகள் வெளிப்பட்டால்தான்

அவன் மனிதனாக வாழ முடியும். இவ்வாறு மனிதன் மனிதனாக வாழ்வதற்குச் சமூகத்தில் இயைந்து வாழும் நிலைமை ஏற்பட வேண்டும். அவ்வாறு அமையாமற் போனால், அவனை மனிதனாகக் காட்டக்கூடிய பண்புகளும் ஆற்றல்களும் வெளிப்படா.

சமூக இலக்குகள்: இலக்கு என்பது ஒரு வினை அல்லது செயலின் முடிவைக் குறிக்கும் ஒன்று ஆகும். மனிதன் ஏதோ ஒரு நோக்கத்துடன் செயல் ஒன்றைத் தொடங்குகிறான். அவன் பல முயற்சிகள் செய்து அந்நோக்கத்தை அடைகிறான். வாழ்க்கையில் முன்னேற்றம் காண மனிதர்களுள் ஒவ்வொருவரும் பற்பல குறிக்கோள்களுடன் செயற்படுகின்றனர். குறிக்கோளற்ற வாழ்க்கை பயனற்ற வாழ்க்கையாகும். சமூக இலக்குகள் (Social Goals) என்ற சொற்றொடர் இரு பொருள்களைக் கொண்டதாகும். ஒன்று, தனி மனிதன் தன்னுடைய சமூக வாழ்க்கையில் வைத்துக்கொள்ளும் குறிக்கோள்களாகும். மற்றொன்று, சமூகத்தில் மனிதர்கள் கூட்டாகச் செயற்படும்போது அச்செயற்பாடு சமூகத்திற்கே பொதுவாக உள்ள குறிக்கோளாகும்.

தனி மனிதனின் இலக்குகள் விரிவாக இருவகைகளாகப் பிரிக்கப்பட்டுள்ளன. அவை, முதன்மை இலக்குகள் (Primary Goals), இரண்டாம் நிலை இலக்குகள் (Secondary Goals) எனப்படும். முதன்மை இலக்குகள் உடலைச் சார்ந்தவையாகவும் (அதாவது பசி, தாகம் போன்ற தேவைகளை நிறைவேற்றிக்கொள்வது), இரண்டாம் நிலை இலக்குகள் சமூகச் சூழ்நிலையைச் சார்ந்தவையாகவும் இருக்கும். இந்த இரண்டாம் நிலை இலக்குகளே சமூக இலக்குகள் எனப்படுகின்றன. இவற்றில் ஒவ்வொரு இலக்கும் இரண்டு முக்கிய குணங்களைக் கொண்டுள்ளது. அவை ஆற்றலைத் தருவது, திசையைக் காட்டுவது எனப்படும்.

சில முக்கிய சமூக இலக்குகள்: 1) தாழ்ந்து போதல் (Abasement): மற்றவர்களுடன் தாழ்ந்து அடிபணிந்து போதல், பிறர் குற்றம், குறை முதலியவற்றைத் தம்மீது ஏற்றுக் கொள்ளுதல் ஆகும். 2) அடைவு (Achievement): கடினமான செயல்களைப் புரிவது அதாவது மற்றவர்களுடன் போட்டி போட்டு அவர்களை வெல்வது. 3) இணைவு (Affiliation): மற்றவர்களின் துணை நாடி அவர்களுடன் இணைந்து செயற்படுதல் அதாவது அனைவரையும் நண்பர்களாக்கிக் கொள்ளுதல். 4) வலியத்

தாக்குதல் (Aggression): பகைவர்களை வலிமையுடன் தாக்கிச் சமாளித்தல்; மற்றவர்கள் ஏற்படுத்தும் இன்னல்களைக் கடுமையாக எதிரேற்று வஞ்சம் தீர்த்துக்கொள்ளுதல்; பகைவர்களைப் பணியச் செய்து, ஏளனஞ்செய்து, சிறியவர்களாக்குதல். 5) சுதந்திரத்துவம் (Autonomy): அயலார் பிடியிலிருந்து விலகித் தன்னிச்சையாகச் செயற்படுதல்; விடுதலையுடன் தன் இச்சைக்கேற்றவாறு நடத்தல். 6) சரிசெய்தல் (Counter Action): தோல்விகளைப் புதிய முயற்சிகள் மூலம் ஈடுகட்டிக் கைதேர்ந்தவர்களாதல், தம் குறைகளைக் களைந்து பெருமையுடனும், பிறரிடமிருந்து மரியாதையைப் பெற்றுக்கொண்டும் செயற்படுதல். 7) இணங்குதல் (Deference): பெரியோர்கள் அல்லது சான்றோர்களை மதித்துப் போற்றுதல்; அவர்கள் சொற்களை ஏற்று நடத்தல். 8) எதிர் வழக்காடுதல் (Defendence): தாக்குதலிலிருந்தும் பழிச் சொற்களிலிருந்தும் தம்மைப் பாதுகாத்துக்கொள்ள எதிர் வழக்காடித் தமது உரிமையை நிலைநாட்டுதல். 9) ஆதிக்கம் (Dominance): சமூகத்தில் தலைமை தாங்கி மற்றவர்களை அடக்கித் தன் வசப்படுத்துதல். 10) வெளிப்படுத்துதல் (Exhibition): தன்னுடைய நற்றகுதிகளைப் பதியச்செய்தல்; தன்னைப் பார்க்க வேண்டும், கேட்கவேண்டும் என்ற எண்ணத்தினால் தன்னை வெளிப்படுத்திக்கொள்ளுதல். 11) ஊறு தவிர்த்தல் (Harm Avoidance): தனக்கு நேரிடக்கூடிய தீங்கு இன்னல் முதலியவற்றிலிருந்து தன்னைக் காத்துக்கொள்ளுதல். 12) வளர்த்தல் (Nurturance): திக்கற்றவர்கள், பிணியாளர்கள் முதலியோருக்கு உதவிசெய்து வளர்த்தல். 13) விளையாட்டு (Play): ஒருவரின் ஓய்வு நேரத்தை விளையாட்டு, விருந்து, கேளிக்கைகள் போன்றவற்றிற்குச் செலவிடுதல். 14) ஒழுங்கு (Order): எல்லாவற்றையும் ஒழுங்காக எடுத்துவைத்தல், சுத்தம் செய்தல், வகைப்படுத்தல் முதலியவற்றைச் சரிவரச்செய்தல்.

சமூகக் கற்றற் கொள்கை (Social Learning Theory) ஒருவன் எங்ஙனம் சமூகச் சூழ்நிலையில் பொருந்தி அமைகிறான் என்பதை விவரிக்கிறது. நடத்தையிற் காணப்படும் படிவங்கள் (Patterns) நேரடியான அனுபவத்தின் மூலமோ மற்றவர்களது நடத்தையைப் பார்ப்பதன் மூலமோ அமையும். ஒருவரது சமூக இலக்குகளும் அவ்வாறுதான் அமையும். சமூக இலக்குகளைப் பற்றி அறிய வினாத் தொகுதிகள் (குறிப்பாக எட்வர்டின் ஆளுரிமை விரும்பப் பட்டியல் - Edward's Personal Preference Schedule), புறத் தோற்றச் சோதனைகள் (குறிப்பாக உட்புலன் உணர்ச்சித் தலைப்புச் சோதனை - Thematic Apperception Test) ஆகியவை பயன்படும்.

வ.தே.சா.

துணை நூல்:

Morran, C.T. King R.A., Introduction to Psychology, Tata McGraw Hill Company, New Delhi, 1971.

சமூக உந்துகள்: ஏதேனும் தேவையின் காரணமாக உருவாகின்ற நிலை உந்து (Drive) எனப்படும். இது போன்றே சமூகத்தின் சார்புடைய தேவை, சுய மதிப்புச் சாதனைக்கான தேவை போன்றவற்றின் காரணமாக உருவாகின்ற நிலை - சமூக உந்து (Social Drive) எனப்படுகிறது. இது, சமூகத்தில் சில குறிக்கோள்களை அடைவதற்காக மனிதனிடம் ஏற்படக் கூடிய பொதுவான விருப்பமாகும்.

தேவைகளின் அடிப்படையில் தோன்றும் உந்துதல்களே மனிதன் செயல்புரிவதற்குக் காரணமாக அமைகின்றன. உந்துதல் இன்றி எந்தச் செயலும் நிகழாது. மானிடராய்ப் பிறந்த அனைவருக்கும் அடிப்படையான தேவைகள் பல உள்ளன. நிறைவு செய்யப்படாத இத் தேவைகளே மனிதனின் செயல்களுக்குப் பெரும்பாலும் வலுவான உந்துதல்களாக உள்ளன. அடிப்படையான தேவைகளான உணவு, உடை, வீடு போன்ற தேவைகளுக்காக மனிதன் பாடுபடுகிறான். இவை மட்டுமே மனிதனைத் திறம்படச் செயலாற்றத் தூண்டுவதற்குப் போதுமானவையாக இருப்பதில்லை. இதற்கு மேலே, மனிதனுக்கு உள்ளம் என்ற ஒன்று உண்டு. அந்த உள்ளத்தில் நிறைவேற்றப்படாத பல தேவைகள் உள்ளன. அவைகளில், சமூகச் சார்புடைய தேவைகளான சமூக ஒப்புதல், அங்கீகாரம்போன்றவையும், சுய சாதனைத் தேவையும் முக்கியமானவையாகும். எனவேதான், உடற்கூறு சம்பந்தப்பட்ட தேவைகள், பாதுகாப்புத் தேவைகள், சமூகத்தின் சார்புடைய தேவைகள், சுய கண்ணியம் மற்றும் சுய மதிப்புத்தேவைகள், சுய சாதனை என ஐந்து வகையான தேவைகள் ஒவ்வொரு மனிதனுக்கும் ஏற்படுவதாக ஆபிரகாம் மாசுலோ (Abraham Maslow) என்ற அறிஞர் கூறுகிறார். ஆனால், இதில் நிறைவு செய்யப்பட்ட தேவைகள் உந்துதல்களாக அமைவதில்லை என்றும், சுய சாதனை என்ற உந்துதலே மிகவும் மேலானது என்றும் அவர் கூறுகிறார்.

ஒரு மனிதன் உடல் நலமுடன் இருப்பதற்கு ஒரு குறிப்பிட்ட அளவிலான உணவு, தண்ணீர், உறக்கம் ஆகியவை மிகவும் இன்றியமையாதவையாகும். வெப்பக் கட்டுப்பாடு, பால் (Sex), கழிவுநீக்கம் (Excretion), சிறுநீர் நீக்கம் (Urination), மல நீக்கம் (Defa-

cation) உடல் காயங்களிலிருந்து விலக்குதல் போன்ற வற்றைப்பராமரிப்பதற்கான தேவைகள் ஆகியவை அடிப்படையான உடலியல்சார் ஊக்கிகள் (Physiological Motives) ஆகும். இந்த உடலியல்சார் ஊக்கிகளாகிய அடிப்படை நிலை உந்துகள் அனைத்து மனிதனுக்கும் விலங்குகளுக்கும் இயற்கையாக இருப்பவையாகும். உயிரினங்கள் அனைத்தும் உயிர் வாழ்வதற்கு இவை மிகவும் முக்கியமான தேவைகளாக உள்ளன. இவைகளைப் போன்றே, ஒவ்வொரு சமூகத்திலும் மனிதன் ஒரு குழுவைச் சார்ந்திருப்பதற்கும், ஒரு நல்ல நிலையினைப் பெறுவதற்குமான தேவை அவசியமாகிறது; அதற்காக அனைத்து மனிதர்களும் உழைக்கின்றனர். இவ்வாறான உந்துகள் எல்லா மானிடக் குழுவிலும் பொதுவாகக் காணப்படுகின்றன. சமூக உந்துகள் 1. பிரியம் அல்லது அன்பிற்கான தேவை (The need for affection), 2. தற்சாதிப்பு அல்லது தன் கருத்து வலியுறுத்தல் (Self assertion) போன்றவற்றிலிருந்தே தோன்றுகின்றன.

1. அன்பிற்கான தேவை: இத்தேவையிலிருந்தே அடிப்படையான சமூக உந்து உருவாகிறது. பிறரிடமிருந்து அன்பினைப் பெறுகின்ற தேவையையும், பிறருக்கு அந்த அன்பினைத் தருகின்ற தேவையையும் மனிதன் பெற்றிருக்கிறான். இத் தேவையானது மானிடர்களுக்கு மட்டுமன்றிப் பறவைகள், விலங்குகள் போன்றவைகளிடத்தும் உள்ளன. வீட்டிற்குரிய விலங்குகள் அன்பினைத் தருவது மட்டுமின்றி அன்பிற்காக ஏங்கவும் செய்கின்றன. எடுத்துக்காட்டாக, முதலாளி வீட்டுக்குச் சென்றவுடனே நாய் அவரிடம் ஓடுகிறது. அதுபோன்றே, மனிதன் ஒவ்வொருவனும் அன்பிற்காக ஏங்குகிறான். தன்னையாரும் நேசிக்கவில்லை, தான் யாருக்கும் தேவையில்லை என எண்ணும்பொழுது தனது வாழ்க்கை பயனற்றது என நினைக்கிறான். எனவேதான், சமூக வாழ்க்கையில் குடும்பம் என்பது ஒரு முக்கியத்துவம் பெறுகிறது.

குடும்பச் சூழ்நிலையில் பெற்றோர்-குழந்தை உறவு, கணவன்-மனைவி உறவு, உடன் பிறந்தோர் அன்பு போன்றவை முக்கிய இடம் பெற்றுள்ளன. அன்பிற்கான இந்த அடிப்படைத் தேவை மனிதனின் ஆளுமை வளர்ச்சிக்கு மிக முக்கியமானது என புறத்தோற்றச் சோதனைகள் (Projective Test) கூறுகின்றன. எனவே, இவ்வாறு அன்பு காட்டாது வளர்க்கப்படும் மனிதன் தன்னைப்பிறர் நேசிக்காமலும், தான் தேவைப்படாமலும் இருப்பதை அறிந்து தன்னலம் பேணுபவனாக மாறுகிறான். பிறரிடம் அன்பு, ஆர்வம் போன்றவைகளைக் காட்டாது வளர்

கிறான். எனவே, பொதுவாக மனிதன் பிறரிடம் காட்டுகின்ற அன்பின் அளவைப் பொறுத்த அளவில், தான் அந்த அன்பைத் திரும்பப் பெறுகிறான். அன்பினைப் பெறாத குழந்தைகள் பண்பாடற்ற வைகளாக மாறுகின்றன என்று சமூகவியல் உளவியல் அறிஞர்கள் கூறுகின்றனர். மேலும், குடும்பத்தில் அன்பில்லாத சிக்கற் குழந்தையாக வளருவதுடன் இளம் குற்றவாளியாகவோ உள நோயாளியாகவோ மாறுவதற்கும் வாய்ப்பு உள்ளது எனவும் கூறுகின்றனர்.

2. தற்சாதிப்பு: தன்னுடைய உரிமை அல்லது கருத்தினை வலியுறுத்துவதற்கான உந்து தற்சாதிப்பு எனப்படுகிறது. தன்னைப் பற்றிப் பிறர் அறிந்து கொள்ளும் வகையில் இந்த உந்து செயற்படுகிறது. தன்னுடைய திறமைகளையும் சக்திகளையும் விளக்கிக் காட்டவும் ஒரு மனிதன் கடினமான செயல்களை மேற்கொள்ளலாம். பிறரிடம், உடை, தொழில் ஏற்றம் ஆகிய இன்னபிற செயல்களில் தன்னை வேறுபடுத்திக் காட்ட மனிதன் முயற்சி செய்யலாம் அல்லது பொருளாதாரம், அரசியல், அறிவுச் சுதந்திரம் போன்றவைகளுக்காகப் போராடலாம்; அதற்காக உடற் சண்டை அல்லது சொற்போர் புரியலாம். இவை அனைத்தும் தற்சாதிப்பின் நிறைவுக்காகத் தன்னைத் தானே வெளிப்படுத்திக் கொள்ளும் முறைகளாகும்.

இத் தற்சாதிப்புகள் ஆதிக்கமாகக் கூட உருவெடுக்கலாம். ஒவ்வொன்றும் சிறிய முதனிலைக்குழு அல்லது வழிநிலைக் குழு முழுவதிலும் ஆதிக்கம் செலுத்த முயலுகின்றது. எடுத்துக்காட்டாக, பல்லிகள் கூட ஆதிக்கம், பணிவு போன்றவற்றைக் கொண்டுள்ளன. தங்களுது எல்லைபயப் பாதுகாக்கவும், தமது இடத்தினைக் கட்டுப்பாட்டில் வைத்திருக்கவும் பருத்த ஆண்பல்லிகள் முயலுகின்றன. இவை போன்றே, பறவைகளும் தங்களுக்கென ஒரு எல்லைப் பகுதியினை அமைக்க முயலுகின்றன. ஒரு பறவை பிற பறவைகளிடம் சருவாதிகாரப் போக்குச் செலுத்துகிறது. இதில் ஆக்கிரமிப்புள்ள பறவை தலைவனாகிறது. இதே கருத்தினைத் தான் சுக்கர்மேன் (Zukerman), மாசுலோ (Maslow) போன்ற அறிஞர்களின் ஆய்வுகள் கூறுகின்றன. எனவே, ஆதிக்கமும் பணிவு நடத்தையும் மானிடருக்கே உரியவையல்ல; அனைத்து உயிரினங்களுக்கும் பொதுவானவையாகும். மேலும் ஒரு நேரத்தில் ஆதிக்கம் செலுத்தும் ஒரு மனிதன் மற்றொரு நேரத்தில் பணிவு காட்டுபவனாக இருக்கலாம். எடுத்துக்காட்டாக, வீட்டில் பணிவான கணவனாக இருக்கும் ஒரு மனிதன், அவனது அலுவலகத்தில் அதிகாரம் செலுத்துகின்ற அதிகாரியாக இருக்கலாம் அல்லது வீட்டில் ஆதிக்கம் செலுத்தும்

ஒரு மனிதன் பணி செய்யும் அலுவலகத்தில் பணிவுள்ளவனாக இருக்கலாம்.

குழுவினரின் பிற மனிதர்கள் தன்னை ஏற்றுக் கொள்ள வேண்டும் என்ற விருப்பமும், தன்னைச் சமமாக அல்லது மேலானவனாகக் கருத வேண்டுமென்ற விருப்பமும், தற்சாதிப்பின் மற்றொரு வெளிப்பாடாகும். தன்னை ஏற்றுக் கொள்ள வேண்டுமென்ற இந்தத் தேவை முன் மாதிரிக் (Prototype) குழந்தைகளிடமும் விலங்குகளிடமும் கூட இருக்கின்றன. எடுத்துக்காட்டாக, வீட்டில் வளர்க்கப்படும் நாய்களுள் ஒன்றின்மீது மிகுந்த அன்பு காண்பித்தால் மற்றொன்று அமைதியின்றிக் குரைக்கவும், மிகுந்த அன்பு காட்டப்பட்ட நாயைத் தாக்கவும் செய்கிறது. அது போலவே, நான்கு அல்லது ஐந்து வயதிற்குட்பட்ட சிறு குழந்தைகளிடையே பொறாமை உணர்வு மிகுந்திருக்கும். இளையோன் போற்றப்பட்டால் மூத்தவன் இயல்பாகவே பொறாமை கொள்ள முற்படுகிறான். அதன் காரணமாக, ஆக்கிரமிப்பு உள்ளவனாகவோ சிடுசிடுப்பு உள்ளவனாகவோ ஆகலாம்.

முன்னுரிமை அளிக்கின்ற விருப்பமும், எதிரிகளிடம் முன்னுரிமை அளிக்காத தன்மையும் குழந்தைகளிடையே பொதுவாகக் காணப்படும் சிறப்பியலாகும். இத் தன்மையானது, நன்றாக வளர்ந்து பெரியவனானபோது கூடப் பெரும்பாலோரால் பின்பற்றப்படுகிறது. ஏற்றுக் கொள்ள வேண்டுமென்ற தேவையின் (Need for Recognition) அடிப்படையில் தனிமனிதனிடம் மட்டுமன்றிக் குழுக்களிடையேயும் பகைமைகள் இருக்கின்றன. எடுத்துக்காட்டாக, அமெரிக்க நாடானது பாகிசுத்தானுக்கு முன்னுரிமை அளித்து ஆயுத, பொருளாதார உதவி செய்வது இந்திய நாட்டிற்குப் பகைமை மனப்பான்மை உருவாகக் காரணமாகிறது.

ஒரு மனிதனுடைய பணியானது ஏற்றுக் கொள்ளப்பட்டுப் பரிசளிக்கப் பட்டால் அப்பணி செய்தவன் மிகப்பெரும் இன்பத்தை அனுபவிக்கின்றான். அவனது பணி புறக்கணிக்கப்பட்டால் அது கடுமையான தண்டனையாக அமைகிறது. தனது மதிப்புகளையும் திறமைகளையும் ஒருவரும் ஏற்றுக் கொள்ளவில்லையென்று அவன் தவறாக நினைக்கிறான். ஒவ்வொரு மனிதனும் தன்னை ஏற்றுக் கொள்ள வேண்டும் மென்று விரும்புகிறான். ஏற்றுக் கொள்ளாதலான இத் தேவையானது ஒரு சக்தி வாய்ந்த உந்தாகும். இது ஒரு தனி மனிதனை மட்டுமன்றி ஒரு குழுவும், வீட்டிலோ வகுப்பறையிலோ பரந்த சமூகத்திலோ தன்னை ஏற்றுக்கொள்ளச் செய்யவேண்டு

மென்று மிகுந்த முயற்சியினைச் செய்கிறது. குழந்தைகள், இளையவர், முதியோர் என யாராக இருப்பினும் ஏற்றுக் கொள்ளுதலை அடைய ஆர்வமுடன் இருக்கின்றனர். அதற்காக இடைவிடாது உழைக்க முற்படுகின்றனர். ஏற்றுக் கொள்ளப்படுதல் என்ற இத் தேவைக்காகப் புகழ் மட்டுமன்றிக் கெட்ட பெயரையும் கூடப் பெறுகின்றனர். ஆனால், சமூகத்தால் ஏற்றுக் கொள்ளப்பட்ட அல்லது ஏற்றுக் கொள்ளப்படாத மனிதர்கள் யாவராயினும் தாங்கள் மேற்கொள்ளும் அனைத்துச் செயல்களிலும் தங்களால் இயன்ற அளவு முயற்சியினைச் செய்யவே முயலுகின்றனர்.

எனவே, சார்ந்திருக்க வேண்டுமென்ற தேவை, சுயமதிப்பு-சுய சாதனை ஆகியவற்றிற்கான தேவை ஆகிய இரண்டும் அனைத்து மனிதர்களுக்கும் விலங்குகளுக்கும் உள்ள அடிப்படை உந்துகளாகும். ஆனால், இவ்விரு தேவைகளும் பல வேறுபட்ட உருவங்களில் வெளிப்படலாம். எடுத்துக்காட்டாக, ஒரு மனிதன் கணக்கற்ற செல்வம் அல்லது கல்வியைப் பெற்று, அதன் மூலம் ஏற்றம் பெறுவதற்காக உழைக்கலாம். அது போன்றே, சார்ந்திருக்க வேண்டுமென்ற தேவையானது வளரும் சூழ்நிலைகளைப் பொறுத்து இளங்குற்றவாளிகளிடமும் வெளிப்படலாம். பூ.த.

துணை நூல்கள்:

Kuppusamy, B., An Introduction to Social Psychology, Asia publishing House, Bombay, 1961.

Morgan, C.T. and Stellar, E., Physiological Psychology, McGraw Hill, New York, 1950.

சமூக உளவியல்: தனி மனிதனுடைய நடத்தையை அவனுடைய சமூகச் சூழ்நிலையினைக் கொண்டு ஒழுங்கு முறையாக ஆராய்கின்ற சமூக அறிவியற் பிரிவு சமூக உளவியல் எனப்படுகிறது. இது சமூகச் செயற்பாங்குகள், சமூக மதிப்பீடுகள், நெறிகள் ஆகியவை எவ்வாறு மனிதனுடைய செயல்நோக்கத்தையும் நடத்தையையும் நிருணயிக்கின்றன என்பதை ஆராய்கிறது. மனிதனுடைய ஆளுமையையும் நடத்தையையும் நிருணயிப்பதில் சமூகக் கூறுகள், சமூக நிகழ்வுகள் எந்த அளவிற்குப் பங்கேற்கின்றன என்பதை இது விளக்குகிறது. ஒரு மனிதன் எவ்வாறு சமூகத்தின் உறுப்பினனாக (Socialization) ஆகிறான் என்பதையும், சமூகத்தின் பலவகையான குழுத் தொகுதிகளில் அவன் பங்கேற்கிற பொழுது அவனுடைய நடத்தை எவ்வாறு அமைகிறது என்

பதையும் இச் சமூக உளவியல் (Social Psychology) ஆராய்வதாக அறிஞர்கள் கூறுகின்றனர்.

தனிமனிதன் மற்றொருவனுடனோ ஒரு குழுவினுடனோ தொடர்பு கொள்ளும்பொழுது அவனுடைய நடத்தையில் தாக்கம் ஏற்படுகிறது. அது போல அவனுடைய நடத்தை மற்றவர்களையும் பாதிக்கிறது. இவ்வாறு தனிமனிதனுடைய நடத்தை, குழு அல்லது சமூகத்தின் நடத்தை ஆகிய இரண்டையும் இணைத்து அதிலிருந்து வெளிப்படுகின்ற விளைவுகளை இச் சமூக உளவியல் அறிகிறது.

சமூக உளவியல், மனிதனின் அகச் சூழ்நிலையிலும் புறச்சூழ்நிலையிலும் ஏற்படும் நடத்தை மாறுதல் பற்றிப் பயிலுகிறது. மனிதனின் புற வாழ்க்கைச் சிக்கல்களுக்கு அவன் தீர்வுகளைக் கண்டு விட்டான். மக்கள் தொகைப் பெருக்கத்திற்கேற்ப உணவு, உடை உறைவிடம் ஆகியவற்றைப் பெற முயன்று வெற்றிகண்டு விட்டான். ஆனால், அவனது அக வாழ்க்கைச் சிக்கலுக்கு அவன் தன்னைச் சார்ந்துள்ள சமூகத்தோடு ஒன்றி வாழும்போது ஏற்படும் சிக்கல்களுக்கு இதுவரை ஒருமுடிவான தீர்வினைப் பெறவில்லை. எனவே, ஒரு மனிதன் தன் வாழ்க்கையில் சிறக்க அவனுக்குச் சமூகம் பற்றிய அறிவு மிகவும் தேவை. இதற்குச் சமூக உளவியல் உதவுகிறது.

ஒரு மனிதன் என்ன படிக்கிறான்; என்ன எழுதுகிறான்; எங்குப் போகிறான்; யாரிடம் பேசுகிறான்; தேர்தலில் யாருக்கு வாக்களிக்கிறான்; யாரைத் திருமணம் செய்து கொள்ளுகிறான்; எதற்காக மணமுறிவு (Divorce) செய்து கொள்ளுகிறான் என்பன போன்ற வெளிப்படையான நடவடிக்கைகள் ஆராயப்படுகின்றன. அது போல அவன் என்ன நினைக்கிறான்; என்ன அறிகிறான்; உணருகிறான் என்பன போன்ற மறைவான நடவடிக்கைகளும் சமூக உளவியலால் அறியப்படுகின்றன.

மனிதன் உயிருள்ள பிராணிகள் வகையைச் சேர்ந்தவன். அவனுடைய நடத்தையை உயிருள்ள பிராணிகளை அறிகின்ற முறையிலேயே அறியலாம். ஆனால், சமூக உளவியலார் மனிதனை ஒரு சமூகப் பிராணியாகக் காண விரும்புகிறார்கள். மனிதனுடைய நடத்தையில் மற்றப் பிராணி வகைகளைத் தொடர்புபடுத்தும்பொழுது பலவித ஒற்றுமை வேற்றுமைகள் தெரிய வருகின்றன. சமூக உளவியலானது சமூக நிறுவனங்களின் மீது கவனம் செலுத்தும்பொழுது அது சமூகவியலாகவும், தனிமனிதனுடைய நடத்தையில் கவனம் செலுத்தும்பொழுது உளவியலாகவும், சமூகத்தின் பண்பாட்டுச் சிறப்பியல்

புகளை ஆராய்கின்றபொழுது மானிடவியலாகவும் செயற்படுகின்றது. சமூகவியல், உளவியல், மானிடவியல் ஆகியவைகளுக்குச் சமூக உளவியலானது ஒரு பொதுவான துறையாக விளங்குகிறது.

சமூகவியல், உளவியல் என்ற இரு அறிவியல்களும் ஒரு பொருளை ஆராய்கின்றபொழுது வெவ்வேறு விதத்தில் அதை நோக்குகின்றன. எடுத்துக் காட்டாக, குற்றச் செயலைச் சமூகவியலும் உளவியலும் மாறுபட்ட கோணங்களில் ஆராய்கின்றன. சமூகவியல் ஒரு குற்றச் செயலைப் பரந்த நோக்கத்தில் காணுகிறது. குற்ற நடவடிக்கை ஒருவித சமூக நோய் என்றும், சமூகக் கூட்டுச் சிதைவுறுதலின் அறிகுறி என்றும் கூறுகிறது. குழுவிற்கு குழு குற்றச் செயல்கள் மாறுபடுகின்றன. மேலும், குற்றம் புரிதல் நிறுவனத்தின் குறிப்பிடத் தக்க நிகழ்ச்சி என்றும், சமுதாயக் கட்டுக் கோப்பு விதிகளை மீறுவது போன்ற செயல்களைச் சிலர் தங்களுடைய வாழ்க்கை வழியாகவே அமைத்துக் கொண்டுள்ளனரென்றும் சமூகவியல் கருதுகிறது. ஆனால், உளவியலானது குற்றச் செயலைத் தனிமனிதனின் நடத்தையாக எடுத்துக் கொண்டு அறிகின்றது. மேலும், உளவியல் சார்ந்த அடிப்படை யில் மட்டுமே அதற்கு விளக்கம் தரப்படுகிறது. தனிமனிதனின் பழக்கங்கள், பண்புக்கூறுகள், நுண்ணறிவு நிலை, ஆளுமைக் கூறுகள், எதிர்வினை வடிவங்கள் ஆகியவற்றை அடிப்படையாக வைத்து விளக்கப்படுகிறது.

ஆனால், இரு விளக்கங்களும் தனித்தனியே முழுமை பெறவில்லை எனச் சமூக உளவியலார் கருதுகின்றனர். தனிமனிதனிடம் காணப்படும் பண்புக் கூறுகள் நிறுவனங்களின் செயல் எல்லைக் கட்டுப்பாட்டில் பாதிக்கப்படுதலால், தனிமனிதனுடைய நடத்தையை இரண்டு துறைகளுடனும் தொடர்புபடுத்தித்தான் அறிய இயலும். எனவே சமூக உளவியல் - சமூகவியலையும் உளவியலையும் ஒருங்கிணைத்துத் தெளிவாக விளக்குகிறது.

சமூக உளவியலின் தோற்றமும் வரலாறும்: சமூக உளவியல் எப்பொழுது தோன்றியது எனத் திட்டவாட்டமாக ஆராய்வது எளிதன்று. மனிதன் குறியீடுகள், அடையாளங்கள், சைகைகள் ஆகியவற்றின் வழித் தன் மனக்கிடக்கையை மற்றவர்களுக்கு உணர்த்தியபோதே, அதாவது மொழி என ஒன்று தோன்றியபோதே, சமூகம் என்ற அமைப்புத் தோன்றியது. அங்குச் சமூக நடத்தைகள் உருவாகி ஒருவரையொருவர் அறிந்து புரிந்து கொண்டு, தொடர்பினராய் வாழத் தலைப்படவே சமூக உளவியலும் தோன்றியது எனச் சமூக உளவியல் அறிஞர்கள் கூறுகின்றனர்.

இன்றைய சமூகஉளவியலை ஆராயும் பொழுது பிளேட்டோ முதல் பெந்தம் (Bentham) வரை இருந்த அரசியல், தத்துவச் சிந்தனையாளர்களின் சிந்தனைகளே இதற்கான தோற்றுவாயாகக் காணப்படுகின்றன. இவ்வாசிரியர்கள் மக்களைப் பற்றியும், மக்கள் கூட்டங்களைப் பற்றியும், இம்மக்கள் கூட்டங்களை யெல்லாம் ஓர் ஆட்சியின் கீழ்க் கொண்டு வந்து திறமையாக ஆளும் செயலினைப் பற்றியும் சிந்தித்துப் பேசிய, எழுதிய கருத்துகளே பின்னர்ச் சமூக உளவியலாகத் தோன்றின. இருப்பினும் சமூக உளவியலின் உண்மையான வளர்ச்சி முதல் உலகப் போருக்குப் பின்னர்த்தான் தோன்றத் தொடங்கியது. இதைத் தொடர்ந்து இட்லரின் (Hitler) கை ஓங்கல், யூத மக்கள் ஒடுக்கப்படல், இனவெறி தலைவிரித்தாடல், இரண்டாம் உலகப்போரில் அணு ஆயுதங்களின் வளர்ச்சி போன்ற இன்னும் பிற நிகழ்ச்சிகளும் சமூக அறிவியல்களைப் பயமுறுத்தத் தொடங்கின. அப்பொழுதுதான் தனிமனிதன் உரிமைகளைப் பாதுகாப்பது எப்படி என்ற கேள்வி எழுந்தது. அறிவியலால் அதற்கு வழியினைக் கூற இயலுமா எனவும் சிந்தித்தனர். ஆனால், இயலாது என உளவியலார்கள் முடிவு கட்டினர். பல்வேறு அடிப்படைக் கோட்பாடுகள் சமூக-உளவியலில் தோன்றத்தொடங்கின.

'சமூகம்' என்பது என்ன? சமூகத்தினர் தங்களை ஆளும் உரிமையினைத் தனியன் ஒருவனிடம் ஒப்படைக்கின்றனர். அத்தனியன் சிறப்பாக அரசாட்சி செய்யும்பொழுது எத்தகைய ஆளுமைத் தன்மைகளை அவன் பெற்றிருக்கிறான்? அத்தகைய ஆளுமைத் தன்மைகளைப் பிறர் பெறுவது எவ்வாறு? சமூகத்தில் சிக்கல்கள் எங்கே உருவெடுக்கின்றன? எந்தச் சூழலில், திறமையான தலைவர்கள் எவ்வாறு தோன்றுகின்றனர்? அவர்கள் சிக்கல்களுக்கு எவ்வாறு தீர்வு காணுகிறார்கள்? அதன்மூலம் எவ்வாறு பொது மக்களின் திட்டவாட்டமான கருத்தினை மாற்றுகின்றனர் என்பன பற்றியும் இன்னும் இவை போன்ற பல்வேறு நிலைகள் பற்றியும் சிந்தனைகள் செயற்பட, அவற்றின் கூட்டு மொத்தமாகச் சமூகஉளவியல் என்ற ஓர் இயல் தோன்றத் தொடங்கியது.

இவையெல்லாம் சமூக உளவியல் துறையின் தொடக்ககாலத் தோற்றங்களாகக் கருதப்படுகின்றன. பின்னர் கி.பி. 19-ஆம் நூற்றாண்டில் பிரெஞ்சுத் தத்துவவாதியான ஆகஸ்டு கோம்டு (Auguste Comte) என்பவர் 'சமூக உளவியல்' என்னும் ஒரு நூலினை எழுதத் தொடங்கினார். ஆனால் முடிக்கும் முன்னரே இறந்து விட்டார். எனினும், அதில் அவர் மனிதனே சமூகத்திற்குக் காரணமும் அதன் பின் விளைவும் என்காட்ட முயன்ற கருத்தே, பிற்காலத்திய சமூக

உளவியலுக்கு அடிப்படைக் கருவாக அமைந்தது. அதற்கடுத்த நூற்றாண்டில் சமூக உளவியலைப் பயின்றோர் சமூக நடத்தையை அறிவியல் வழி நிருணயிக்க முற்பட, அப்பொழுது உண்மையான வளர்ச்சி தோன்றத் தொடங்கியது.

இதற்கு முன்னரே செருமனியில் (German) கி.பி.1860-இல் நாட்டுப்புற உளவியலில் (Folk Psychology) ஆர்வம் காட்டிப் பத்திரிகைகளில் எழுதத் தொடங்கினர். பரிசோதனை உளவியலின் தந்தை எனப்படும் உண்டுவிஸ்கெல்ம் (Wundt Wilhelm) பத்திரிகைகளில் நிறைய எழுதினார். தார்வின் (Darwin) என்பார் கி.பி.1871-இல் தம் 'மனிதனின் மரபுவழி வருகை' (Descent of Man) என்னும் நூலிலும், கி.பி. 1893-இல் இசுபென்சர் (Herbert Spencer) தம் 'சமூகவியலின் ஆய்வு' (Study of Sociology) என்னும் நூலிலும் சமூகக் கோட்பாடுகளைப் பற்றி எழுதியுள்ளனர்.

இச் சமூக உளவியல் ஒரு தனிப்பிரிவாகத் தோன்றி வளர்ச்சியடைய முக்கிய காரணமாக இருந்தவர் வில்லியம் மக்டூகல் (William Mc Dougall) என்ற அறிஞர் ஆவார். இவர் தம் 'சமூக உளவியலுக்கு அறிமுகம்' (Introduction to Social Psychology) என்னும் நூலை 1908-இல் வெளியிட்டார். இவரது சமூக உளவியற் கொள்கை, 'சமூக நடத்தையை மனிதனின் புலன்வழித் தூண்டுதலின் மூலம் விவரிக்கலாம்' என்ற இன்றைய உளவியல் கருத்துக்கு முரண்பட்ட ஒரு கோட்பாட்டினைக் கொண்டிருந்தது. தொடக்கத்தில் இக் கோட்பாடு வரவேற்கப்பட்டது எனினும், 20-ஆம் நூற்றாண்டுக்குள் இக்கோட்பாடு கைவிடப்பட்டது. ஆல்போர்ட்டு (F.H. Allport) என்ற அறிஞரின் சமூக உளவியல் நூல் 1924-இல் தோன்றியது. இதுவே சமூக உளவியலின் புதுமைக் காலம் எனக் கருதப்படுகிறது.

ஆல்போர்ட்டு, மக்டூகலின் தனிமனிதனின் வழிச் சமூகத்தை ஆராயும் முறையினை ஒத்துக் கொண்டார். அக்காலத்திய ஐரோப்பியச் சமூகவியல் அறிஞர்கள் 'குழுமனம்' (Group Mind) மூலம் ஆராய்தல் என்பதற்கு எதிர்ப்பாகக் கூறப்பட்ட கருத்தினை ஆல்போர்ட்டு ஏற்றுக் கொண்டார். அவர் தனிமனிதனின் புலன் வழித் தூண்டுதல்கள் மூலம் சமூக நடத்தை ஆராய முடியும் என்னும் மக்டூகலின் கருத்தை மறுத்தார். ஏனெனில், தனிமனிதனின் புலன்வழித் தூண்டுதல்கள் பின்னர் நிலைவழிக் கட்டுப்படுத்தலின் மூலம் உருத்தோற்றம் பெறுகின்

றன. எனவே, ஆல்போர்ட்டின் நூலே சமூக உளவியலின் ஒரு திருப்புமுனையாகக் கருதப்படுகிறது.

இவர்கள் தவிர்த்துப் பல சமூகவியல், உளவியல் அறிஞர்கள் இத்துறையில் ஆய்வு செய்துள்ளனர். கி.எச். மீடு (G.H. Mead), கி.எச். கூலி (C.H. Cooley) ஆகிய அறிஞர்கள், பேச்சு, குறியீட்டு முறைகள், அவற்றின் பொருள்கள் போன்ற மனிதத் தொடர்புகளையும் பேச்சுக் கற்றல், சுய கட்டுப்பாட்டை வளர்த்துக் கொள்ளுதல் போன்ற இளையோரின் சமூகமயமாற்ற செயற்பாங்குகளையும் ஆராய்ந்தனர். பின்னர், சிக்மண்டு பிராய்டினால் (Sigmund Freud) உளவியற் பகுப்பாய்வு அணுகுமுறை (Psycho-analytical approach) உருவாக்கப்பட்டது. அப்பொழுது பல சமூகவியல் அறிஞர்களால் இது மிகுதியாக விவாதிக்கப்பட்டது. ஆனால், அதற்குப் பின்னர் எரிக்கு புரோம் (Erich Fromm), எச்.எசு. சுலிவன் (H.S. Sullivan) எரிக்கு எரிக்கன் (Erick H. Erikson) போன்றவர்களால் உளவியல் பகுப்பாய்வு முறை சமூகவியல் சார்ந்த ஆய்வுடன் ஒருங்கிணைத்துக் கூறப்பட்டது. அதுபோலவே சமூக உளவியற் பிரிவான நடத்தையிற் கோட்பாடு (Behaviourism), புலன் காட்சி உளவியல் (Gestalt Psychology), நிகழ்வு இயல்சார் உளவியல் (Phenomenological Psychology), குறியீட்டு இடைவினைக் கோட்பாடு (Symbolic Interactionism) ஆகியவைகளும் சமூகவியல் சார்ந்து விளக்குகின்றன.

பூ.த.

துணை நூல்கள் :

Asch, S.E., Social Psychology, Prentice-Hall, New York, 1952.

Klineberg, O., Social Psychology, Henry Holt, New York, 1954.

Kuppuswamy, B., An Introduction to Social Psychology, Asia Publishing House, Bombay, 1961.

சமூக ஒழுங்கு: சமூகவியலில் சமூக ஒழுங்கு பற்றிப் பல்வேறு விளக்கங்கள் நிலவுகின்றன. வெவ்வேறு கோணங்களில் சமூகவியல் அறிஞர்கள் சமூக ஒழுங்கை ஆராய்வதால் அதற்கு வெவ்வேறு விளக்கங்கள் அமைந்திருக்கின்றன.

சமூகவியலின் தந்தை எனப்படும் ஆகஸ்ட்டு கோம்டு (Auguste Comte) ஒரு சமூகத்தில் அதன் ஆக்கக் கூறுகளிடையே ஒரு நிலையான இணக்கம் நிலவிடும் நிலையில் அமையும் நிலைமையே சமூக ஒழுங்கு (Social order) என்கிறார். சமூகத்தை உரு

வாக்கிடும் கூறுகளிடையே ஓர் இணக்கமான உறவு நிலவிடும்போது சமூகம் ஓர் ஒழுங்கை எய்துகிறது. இத்தகைய இணக்கமான உறவுதான் (Consensus Universary), சமூக ஒழுங்குக்கு அடிப்படை என்கிறார் ஆகசுட்டு கோம்டு.

ஆகசுட்டு கோம்டு சமூகத்தை ஓர் உயிரினப் பொருளுக்கு ஒப்பிட்டு அந்த ஒப்புமையின் அடிப்படையில் சமூக ஒழுங்கை விவரிக்கிறார். ஓர் உயிரினப் பொருள் பல்வேறு ஆக்கக் கூறுகளைக் கொண்டு அமைகிறது. அந்த ஆக்கக் கூறுகள் ஒன்றோடொன்று இணக்கமாகச் செயற்படும் நிலையில்தான் உயிரினப் பொருள் ஓர் ஒழுங்கைப் பெற்று இயல்பாக இயங்குகிறது. அவ்வாறு ஆக்கக் கூறுகளிடையே ஓர் இணக்கமான உறவு இல்லாமற் போனால், அவை முரண்பட்டு மோதிக் கொண்டிருந்தால், உயிரினப் பொருள் சமூகமாக இயங்கவோ நிலைத்து நிற்கவோ இயலாது. அவ்வாறே சமூகம் பல்வேறு ஆக்கக் கூறுகளைக் கொண்டு அமைகிறது. அறிவியல்கள், கலைகள், நிறுவனங்கள், அரசு, வழக்கடிப்பாடுகள், கருத்துகள் என்ற பல்வேறு ஆக்கக் கூறுகள் சமூகத்தை உருவாக்குகின்றன. இவற்றிடையே ஓர் இணக்கமான உறவு நிலவிடும்போது சமூக ஒழுங்கு அமைகிறது. சமூகத்தில் அறிவியல்களுக்கிடையேயும், அறிவியல்களுக்கும் கலைகளுக்கும் இடையேயும், நிறுவனங்களுக்கிடையேயும், அரசுக்கும் நிறுவனங்களுக்குமிடையேயும், வழக்கடிப்பாடுகளுக்கும் கருத்துகளுக்கும் இடையேயும் என்ற பல்வேறு கூறுகளுக்கிடையே ஓர் இணக்கமான உறவு நிலவுகிறது. இந்த இணக்கமான உறவே சமூக ஒழுங்குக்கு அடிப்படையாக அமைகிறது என்கிறார் கோம்டு.

இந்த இணக்கமான உறவை ஏற்படுத்துவதில் பல்வேறு நிறுவனங்கள் சமூகத்தில் பங்காற்றுகின்றன. அவை குடும்பம், மொழி, மதம், வேலைப் பங்கீட்டு முறை (System of Division of Labour) ஆகியவை என்று கோம்டு குறிப்பிடுகிறார்.

சமூகத்தின் அடிப்படையான அலகு குடும்பம். குடும்பம் இன்றேல் சமூகம் இல்லையென்று கூடச் சொல்லலாம். குடும்பங்கள் தாம் பல்கிப் பெருகிக் குடிகளாக (Tribes) உருவெடுக்கின்றன. அந்தக் குடிகள் பல்கிப் பெருகும்போது நாடுகள் உண்டாகின்றன. இவ்வாறு சமூகத்தின் அடிப்படையாகக் குடும்பம் இருக்கிறது. குடும்பத்தில்தான் ஒருவனுடைய 'தான்' என்ற முனைப்பு, மனப்போக்கு முதலியன சுட்டுப்படுத்தப்பட்டு, அவன் சமூகத்தில் உறுப்பினனாக இயைந்து, பிறரோடு கூடிவாழப் பயிற்சி அளிக்கப்படுகிறது. இதன் காரணமாகத் தனி மனிதர்கள்

பிறரோடு இணக்கமாகக் கூடி வாழவும், தமது கருத்துகளைச் சமூக நெறிகளோடு இயைந்திருக்கும் வண்ணம் ஒழுங்குபடுத்தவும் முடிகிறது.

மொழியும் சமூக உறுப்பினர்களிடையே ஓர் இணக்கமான உறவு ஏற்பட வழிவகுத்துக் கொடுக்கிறது. மொழியின்மூலம் தனி மனிதர்கள் ஒருவருக் கொருவர் கருத்துப் பரிமாற்றம் செய்து பொதுக் கருத்துகளை உருவாக்கி மேற்கொள்கின்றனர். அந்தப் பொதுக் கருத்துகள் நிலைபெறும்பொழுது அவர்களிடையே ஓர் இணக்கம் அமைகிறது.

இவ்வாறே மதமும் எல்லோரையும் ஒருங்கிணைத்து, இணக்கமாகக் கூடிவாழ உதவுகிறது. தனி மனிதர்களிடத்தில் 'தான்' என்ற முனைப்பைப் போக்கி அவர்களுக்கு அன்பைப் போதித்து அவர்கள் தமக்குள் அன்பு பாராட்டி நடந்துகொள்ளும்படி செய்கிறது.

வேலைப் பங்கீட்டு முறையில் ஒரு வேலை பிரிக்கப்பட்டு ஒவ்வொரு உறுப்பினருக்கும் அவ் வேலையில் ஒரு பகுதி தரப்படுகிறது. இப்படி வேலைப் பங்கீட்டு முறையில் ஒவ்வொருவருக்கும் ஒரு முழுமையான வேலை அமையாமல் வேலையில் ஒரு துண்டு மட்டுமே கிடைக்கக்கூடிய நிலையில், ஒருவர் தமது தேவைக்காக மற்றவர்களைச் சார்ந்து வாழவேண்டியுள்ளது. இந்த இருவழிச் சார்புநிலை எல்லோரையும் ஒன்றாக இணைத்துக் கூடிவாழவைக்கிறது.

இவ்வாறு மேற்கூறிய கூறுகளால் சமூக உறுப்பினர்களுக்கிடையே இணக்கமான உறவு அதாவது ஒன்றாகக் கூடி வாழும் ஒற்றுமை ஏற்படுகிறது. இத்தகைய இணக்கமான உறவு சமூக ஒழுங்கை ஏற்படுத்துகிறது. ஆயினும், ஆகசுட்டு கோம்டு இந்த இணக்க உறவு இயல்பாக ஏற்பட்டால்தான் சமூகம் நிலைத்த தன்மைபெற்று ஒழுங்கை எய்தும் என்கிறார். அவர் வலுக்கட்டாயமாகத் திணிக்கப்படும் உறவு சமூக ஒழுங்கை ஏற்படுத்தாது என்கிறார்.

ஆகசுட்டு கோம்பின் கருத்து இவ்வாறிருக்க, மாக்க வீபர் (Max Weber) என்ற செருமானிய அறிஞரின் சமூக ஒழுங்கு பற்றிய கருத்து வேறாக இருக்கிறது. ஒவ்வொரு சமூகதாயத்திலும் பல்வேறு குழுக்கள் இயங்குகின்றன. இந்தக் குழுக்களுக்கிடையே சமூகக் கௌரவம் பகிர்ந்தளிக்கப்படும் முறைமை தான் சமூக ஒழுங்கு என்கிறார் மாக்க வீபர். சமூக, அரசியல், மத அடிப்படையில் அமையும் ஆற்றலும் அதிகாரமும் சமூக மதிப்பை நிருணயிக்கின்றன. ஆனால், இத்தகைய ஆற்றலும் அதிகாரமும் எல்லாக் குழுக்களுக்கும் ஒரே அளவில் பகிர்ந்தளிக்கப்

படுவது கிடையாது. சில குழுக்கள் மேலான அதி காரத்தையும் ஆற்றலையும் பெறுகின்றன. பிற குழுக்களுக்கு இவை குறைவான அளவில் அமை கின்றன. இவ்வாறு சமூக மதிப்பு அதாவது சமூக, அரசியல், மத அடிப்படையில் அமையும் ஆற் றல், அதிகாரம் ஆகிய வாய்ப்புகள் பல்வேறு அளவு களில் பல்வேறு குழுக்களுக்கிடையே பகிர்ந்தளிக்கப் பட்டு அமைகின்றன. இந்தப் பகிர்வு முறைமையைச் சமூக ஒழுங்கு என்கிறார் மாக்க வீபர்.

சி. எச்.கூலீ (C.H Cooley), எட்வர்டு ஏ.இராக் (Edward A.Ross) போன்றவர்கள் சமூக ஒழுங்கைச் சமூகக் கட்டுப்பாட்டுக் கோணத்தில் நோக்குகிறார் கள். சமூக உறுப்பினர்களுடைய நடத்தையைக் கட்டுப் படுத்தி, நெறிப்படுத்தி அதன்மூலம் சமூகத்தில் ஓர் ஒருமித்த நடத்தைக் கோலத்தை உருவாக்கும் நிலை யில் சமூகத்தில் அமையும் நிலைமை சமூக ஒழுங்கு என்று இந்த அறிஞர்கள் கருதுகின்றனர் ஒவ்வொரு வருக்கும் தம் இச்சைக்கேற்ப நடந்துகொள்ள உரிமை யும் அனுமதியும் இருந்தால் அங்கு ஒரு குழப்பமான நிலை நிலவிடும். தனி மனிதனுடைய வாழ்வுக் கும் உடைமைக்கும் பாதுகாப்பு இருக்காது. எங்கும் சீர்குலைவும் ஒழுங்கற்ற நிலையும் நிலவும். ஆனால் பொதுவான நெறிகளைக் கொண்டு அவற்றிற்கேற்பத் தனி மனிதர்களுடைய நடத்தை அமையும்வண்ணம் அதைக் கட்டுப்படுத்தி நெறிப்படுத்தும்போது ஓர் ஒழுங்கு நிலவும்; தனி மனித வாழ்வும் சீர்படும்.

தனி மனிதர்களுடைய நடத்தையைக் கட்டுப் படுத்தி நெறிப்படுத்தச் சமூகம், பல்வேறு சாதனங் களையும் வழிமுறைகளையும் செயலிகளையும் பயன்படுத்துகிறது. குடும்பம், கல்வி நிலையம், மதம், அரசு, குழுக்கள் முதலிய செயலிகள் சமூக நெறி களையும், பல்வேறு சாதனங்களையும் பயன்படுத்தித் தனி மனிதர்களுடைய நடத்தையைக் கட்டுப்படுத்தி நெறிப்படுத்துகின்றன. கல்வி, கொள்கைபரப்பல் பொதுமக்கள் கருத்து, கருத்தியல், கலை, இலக்கியம், மொழி முதலான சாதனங்களின் மூலமாகவும் வன் முறை, அமைதி முதலிய முறைகளின் மூலமாகவும் நாட்டவர் வழக்குகள், வழக்கடிப்பாடுகள், சட்டங் கள் முதலிய நெறிகளின் மூலமாகவும், விழுமியங் களின் மூலமாகவும் தனி மனிதர்களுடைய நடத்தை கட்டுப்படுத்தப்பட்டு ஒழுங்குபடுத்தப்படுகிறது. இந்தச் சமூகக் கட்டுப்பாடு நேரடியாகவும் மறைமுகமாக வும் அமைவதுண்டு. அவ்வாறே ஆக்க முறையினமாக வும் (Positive), எதிர்மறையினமாகவும் (Negative) அமைவதுண்டு; நெறிமுறை சார்ந்தும்(Formal), நெறி முறை சாராதும் (Informal) அமைவதுண்டு.

இவ்வாறு சமூகக் கட்டுப்பாடு தனி மனிதர்கள் மீது இயங்கி அவர்களைக் கட்டுப்படுத்தி நெறிப் படுத்துகிறது. சமூகக் கட்டுப்பாட்டுக்கு வழிவகுக்கும் நெறிகளும் விழுமியங்களும் தனி மனிதர்களுக்கு அவர்களுடைய இளம் வயதிலேயே சமூகமயமாக்கற் (Socialization) செயற் பாங்கின்போது கற்பிக்கப்படு கின்றன. அவர்கள் அவற்றை ஏற்று அகவயப்படுத்தி (Internalization) அவற்றைத் தமது நடத்தைமுறையில் கடைப்பிடிக்கிறார்கள். எடுத்துக்காட்டாக ஒருவன் உணவு உண்ணும் முன்னர் கை கழுவிவிட்டு உண்ண வருவது சுய கட்டுப்பாட்டில் அவனுடைய தனிப்பட்ட கருத்துகளின் அடிப்படையில் அமைவது கிடையாது. அந்த நிலையில் அவன் அப்படி நடக்கவேண்டும் என்று அவனுடைய இளம் வயதிலேயே சமூகமய மாக்கற் செயற்பாங்கின்போது அவனுக்குக் கற்பிக்கப் பட்டதனால் அவன் அவ்வாறு நடந்துகொள்கிறான்.

இவ்வாறு பொதுவான சமூகக் கட்டுப்பாட்டு முறைகள், சாதனங்கள் ஆகியவற்றின் மூலமாக ஒரு சமூக அழுத்தம் தனி மனிதர்கள்மீது விழும்போது அவர்கள் அதற்கு ஆட்பட்டுத் தமது நடத்தையை நெறிப்படுத்திக் கொள்கிறார்கள். அதன் விளைவாகத் தனி மனிதர்களுடைய நடத்தை முறையில் ஓர் ஒரு மித்த தன்மை ஏற்படுகிறது. இதையே சமூக ஒழுங்கு என்று கூலீ போன்ற அறிஞர்கள் குறிப்பிடுகிறார்கள். சி.என்.ந.

துணை நூல்கள்:

Timasheff, Nicholas, S., Sociological Theory: Its Nature and Growth, Random House, New York, 1967.

சமூகக் கட்டுப்பாடு: மனித சமூகம் பல தரப்பட்ட, ஒன்றோடு ஒன்று தொடர்புடைய சமூக உறவுகள், சமூக நிறுவனங்கள், சமூக நெறிகள், சமூக இயக்கங்கள். அமைப்புகள் ஆகியவற்றைத் தன்னகத்தே கொண்டு சீரிய முறையில் செம்மையாக இயங்கிக் கொண்டிருக்கிறது. இதற்கு மூல காரணம் இயற்கை விதிகளினாலும் சமூக மெய்மைகளினாலும் ஏற் படும் சமூகக் கட்டுப்பாடாகும்.

சமூகம் சரியான ஒழுங்குடனும் அதற்கென்று சமூகத்தால் ஒப்புதல் அளிக்கப்பட்ட நெறிமுறை களுடனும் வழிமுறைகளுடனும் சீராக இயங்குவது சமூகக் கட்டுப்பாடு (Social Control) எனப்படும். சமூகக் கட்டுப்பாட்டின் மூலம் சமூக நிலைப்பாடும் சமூக முன்னேற்றமும் வளர்ச்சியும் உறுதிப்படுத்தப் படுகின்றன.

சமூகக் கட்டுப்பாடு என்பது மனிதன் பண்பாட்டின் விதிப்படியும் சமூகத்தால் ஒப்புதல் அளிக்கப்பட்ட வழிமுறைகளின்படியும் நடந்துகொள்ள ஊக்குவிக்கும் ஒரு சக்தி என்று திரெசலர் (Dressler), வில்லிசு (Willis) ஆகிய இரு சமூகவியலாளர்கள் கருதுகின்றனர்.

சமூகக் கட்டுப்பாடு பலவித விதிமுறைகளைத் தன்னகத்தே கொண்டு அந்த விதிமுறைகளிலிருந்து விலகிச் செல்பவர்களைத் தண்டிப்பதற்கும் (Punishment), ஆனால் அதேசமயத்தில் மற்றவர்களைச் சமூக விதிமுறைகளின்பால் ஒத்துப்போகச் செய்வதற்கும் (Conformity) உதவும் சமூக விதிமுறைகளின் தொகுப்பாகும் என இசுபென்சர் (Spencer) என்ற சமூகவியலார் நம்புகின்றார்.

படிநிலை வளர்ச்சி: மனித சமுதாயம் தோன்றிய காலத்திலிருந்தே சகக் கட்டுப்பாடு சமுதாயத்தின் ஓர் அம்சமாகவே விளங்கி வந்திருக்கிறது. தொன்மைச் சமுதாயத்தில் எவ்விதமான சமூகக் கட்டுப்பாடும் நிலைப்பாடு கொள்ளவில்லை. மனித உறவுகள், அதன் நிறுவனங்கள், அமைப்புகள், சமூகத்தின் தேவைகள் ஆகியவை பெருகியதாலும், காலத்தின் மாறுதலினாலும், சமுதாயத்தில் நிலைப்பாடும் ஒழுக்க நெறியும் வளர்ச்சியும் ஏற்படச் சமூகக் கட்டுப்பாட்டின் இன்றியமையாமை வேண்டப்படுகிறது.

இவ்வாறு சமூகக் கட்டுப்பாடு அமையத் தொடங்கும் நிலையில் சமூகம் தனது உறுப்பினர்களின் மீது தடுப்பு நடவடிக்கைகளை மெல்ல நடைமுறைப்படுத்துகிறது. தன் உறுப்பினர்கள் மீது தண்டனை, வெகுமதி என்கிற இருமுறைகளில் கட்டுப்பாட்டை விதிக்கத் தொடங்குகிறது.

இவ்வாறாகச் சமூகம், தனது தொடக்க நிலையிலிருந்தே பலவழிகளில், பல நிலைகளில் தனது ஆதிக்கத்தை நிலைநிறுத்தச் சமூக நிறுவனங்கள் தோன்றுதல் வாயிலாகச் சமூகக் கட்டுப்பாட்டினை உருவாக்குதல் தவிர்க்க இயலாததாகிறது. சுருங்கக்கூறின், அக்காலத்திய ஒழுங்கு நெறிகளும், சமூகத்தால் ஒப்புதல் அளிக்கப்பட்ட பழக்க வழக்கங்களும், அரசுகளால் ஏற்படுத்தப்பட்ட, சட்டதிட்டங்களும், இன்றைய காவல் மற்றும் நீதித்துறை நிறுவனங்களும், மதச் சார்புடைய இயக்கங்களும் சமூக உறுப்பினர்கள் மீது அவர்கள் ஏற்றுக்கொள்ளுமாறும் ஏற்றுக்கொள்ளாதவாறும் இரு நிலைகளில் கட்டுப்பாட்டை விதித்துச் சமூகத்தினை நிலை பிறழாமல் இயங்கச் செய்து கொண்டிருக்கின்றன.

இக் கண்ணோட்டத்தில் நோக்கும்போது சமூகக் கட்டுப்பாட்டின் இன்றியமையாத தன்மையும், அதை நிலைநிறுத்தக் கையாளப்படும் வழிமுறைகளும், அதனுடன் இயைந்த நெறிமுறைகளும் சமூக உறவுகளைச் சீர்படுத்திச் சமூகத்தினை வழிநடத்திச் செல்லுவது புலப்படும். மேலும், இவ்வாறு செம்மைப்படும் சமூக உறவுகள், சமூக மாற்றம் ஏற்படவும் அதன் மூலம் ஒரு சிறந்த சமூக அமைப்பு உருவாகவும் வழிகாட்டுகின்றன.

வகைகள்: சமூக அறிவியல் அறிஞர்கள், சமூகக் கட்டுப்பாட்டின் தேவையை வலியுறுத்தி, அதனதன் தன்மைக்கேற்றவாறு பல வகைகளாகப் பிரித்து, அதன் பண்புகளை விளக்குகின்றனர். பொதுவாகச் சமூகவியலாளர்களும் சமூக மானிடவியலாளர்களும் சமூக உளவியல் அறிஞர்களும் சமூகக் கட்டுப்பாட்டின் முக்கியத்துவத்தை எடுத்துரைக்கின்றனர். இங்குக் குறிப்பாகச் சமூகவியலாளர்கள் சிலர், அகவயச் சமூகக் கட்டுப்பாடு (Internal Social Control) என்றும், புறவயச் சமூகக் கட்டுப்பாடு (External Social Control) என்றும் இருவகைகளாகப் பிரித்து அதன் பண்புகளை விளக்குகின்றனர்.

அகவயச் சமூகக் கட்டுப்பாடு: அகவயச் சமூகக் கட்டுப்பாடு என்பது, மனிதனால் தனக்குத்தானே ஏற்படுத்திக்கொண்டு அதன்மூலம் தனது சமூக உறவுகளையும் செயல்களையும் ஒழுங்குபடுத்திக்கொண்டு வாழ்வதாகும். எடுத்துக்காட்டாக, ஒரு மனிதன் திருடுவதில்லை என்று தானாக முடிவெடுத்துக் கொண்டு தன் வாழ்க்கையை அமைத்துக்கொள்கிறான் என்றால், தான் திருடனால் தண்டிக்கப்படுவான் என்றோ திருடுவதற்குத் தனக்கு வாய்ப்புக் கிடைக்கவில்லை என்றோ கருத இயலாது. ஆனால் திருடுவது தவறு என்று உணர்ந்து தனக்குத் தானே ஓர் ஒழுக்கமான வாழ்க்கையை ஏற்படுத்திக்கொள்வதே சமூகக் கட்டுப்பாட்டின் மூலம் ஏற்படும் மனித வாழ்க்கையின் சிறந்த பண்பாகும்.

இவ்வாறு ஒரு மனிதன் இந்நிலையைக் கொள்ளும்போது அவன் சமூக ஒழுக்கங்களையும் சமூக நெறிகளையும் ஏற்று அதற்கேற்பச் செயற்படுகிறான். இவ்வகைக் கட்டுப்பாடு, ஒரு மனிதன் தன் சிறு குழந்தைப் பருவத்திலிருந்து வளர்ச்சிபெற்றுத் தனது வாழ்க்கையின் முடிவை நெருங்கும்வரையிலும் சமூக மயமாதல் (Socialization) மூலம் ஏற்படுகிறது.

புறவயச் சமூகக் கட்டுப்பாடு: சமூகத்தால் ஒப்புதல் அளிக்கப்பட்டு நிலைபெற்ற ஒருசில நெறிமுறைகள் அல்லது வழி முறைகள் மூலம் சமூக உறுப்பினர்கள் தங்கள் வாழ்க்கையை அமைத்துக்கொண்டு கட்டுப்

பாட்டுடன்வாழ்வதே புறவயச் சமூகக் கட்டுப்பாடு என்பதாகும்.

இன்றைய சமுதாயத்தில் சட்டம் மூலமும் பண்டைய சமுதாயத்தில் குழுநெறி மூலமும் இவ்வகைப் புறவயச் சமூகக் கட்டுப்பாடு ஒப்புதல் பெறுகிறது. எடுத்துக்காட்டாக, ஒரு மனிதன் திருடுகிறான் என்று வைத்துக்கொண்டால், அங்கே அசுவயக் கட்டுப்பாடு தன் செயல் தன்மையை இழந்து விட்டதாகத்தான் கருதமுடியும். இச்சமயத்தில் புறவயச் சமூகக் கட்டுப்பாடு மூலம் (எடுத்துக்காட்டாகத் தண்டனை அளித்தல்) அவனைத் திருடுவதிலிருந்து தடை செய்யலாம்.

இவ்வகைப் புறவயச் சமூகக் கட்டுப்பாட்டை ஏற்படுத்த இருவகைகளில் சமூகம் அமைகிறது. முதல் வகை ஆக்கமுறையான கட்டுப்பாடு (Positive Control) என்றும், இரண்டாம்வகை எதிர்மறைக்கட்டுப்பாடு (Negative Control) என்றும் சொல்லப்படுகிறது. இன்னவற்றைச் செய்யலாம், செய்ய வேண்டும் என்னும் பொழுது அது ஆக்கமுறையான சமூகக் கட்டுப்பாடாக அமைகிறது. இன்னவற்றைச் செய்யலாகாது என்று தடை செய்யும்போது அது எதிர்மறைக் கட்டுப்பாடாகிறது.

சமூகவியல் அறிஞர்கள் சில சமூகக் கட்டுப்பாட்டினை அதன் பண்புகளுக்கேற்ப மேலும் இருவகைகளில் பிரித்து, முறைசாராச் சமூகக் கட்டுப்பாடு (Informal Social Control) என்றும், முறைசார் சமூகக் கட்டுப்பாடு (Formal Social Control) என்றும் குறிப்பிடுகின்றனர்.

முறைசாராக் கட்டுப்பாடும் முறைசார் கட்டுப்பாடும்: ஒவ்வொரு செயலும் சமூகத்தால் ஒப்புதல் அளிக்கப்பட்டு நிலைபெற்ற ஒருசில நெறிமுறைகளின் மூலமும் வழிமுறைகளின் மூலமுந்தான் மனிதர்களால் மேற்கொள்ளப்படவேண்டும் என எதிர்பார்க்கப்படுகிறது. அவன் அவ்வாறு நடக்கவில்லையென்றால் சமூகம் அவனைக் கேலிக்குரியவனாய்ப் பார்க்கின்றது. அதனால் அவன் சமூகத்தின் பிற உறுப்பினர்களால் புறக்கணிக்கப்படுகிறான்; சமூகத்தின் உறவுமுறைகளிலிருந்து பிரிக்கப்பட்டு அந்நியப்படுத்தப்படுகிறான். மேலும், அவனுடைய செயல்கள் இகழப்பட்டுச் சமூகத்தின் ஏனைய உறுப்பினர்களின் ஒத்துழைப்பை அவன் இழந்துவிடக்கூடிய சூழ்நிலை உருவாகிறது. இம் மாதிரியான நிலையை ஒரு மனிதன் சந்திக்கும்போது அவன் தன்னிலை இழந்து வாழ்க்கையை வெறுத்து, சமூகத்தின் நடவடிக்கைகளிலிருந்து பிறழும் நிலையை (Deviation) அடைய வேண்டிய கட்டாயம் ஏற்படுகிறது.

இவ்வகைச் சூழ்நிலை ஒரு மனிதனுக்கு முறைசாராச் சமூகக் கட்டுப்பாடு மூலம் ஏற்படும் ஒன்றாகும். கேலி, கிண்டல், அவப்பேச்சு, மரியாதைக்குறைவு, ஒதுக்கிவைத்தல் போன்றவைகள் முறைசாராச் சமூகக் கட்டுப்பாட்டின் மூலம் ஏற்படும் அறிகுறிகளாக மனிதனுக்குக் காணப்படுகின்றன.

இவ்வாறில்லாமல் ஒரு மனிதன் சமூகத்தால் ஒப்புதல் அளிக்கப்பட்ட செயல்களைச் சமூக நெறிமுறைகள், ஒப்புதல் அளிக்கப்பட்ட வழிகள் ஆகியவற்றின் மூலம் நிறைவேற்றினால் அவன் பிறரால் பாராட்டப்பட்டு மதிக்கப்படுகிறான். இவ்வாறு அவன் பெறும் பாராட்டு, பெருமை, புகழ், உயர்வு முதலியவை முறைசார் சமூகக் கட்டுப்பாடு மூலம் பெறுபவையாகும்.

சுருக்கமாகக் கூறினால் பெருமை, பாராட்டு, புகழ், கிண்டல், கேலி, அவப்பெயர், மரியாதைக்குறைவு, ஒதுக்கிவைத்தல் போன்றவை முறைசாராச் சமூகக் கட்டுப்பாட்டிலும் பதவி, பதக்கம், பட்டம், சிறைத் தண்டனை, பதவி இறக்கம், சம்பளக்குறைப்பு, நாடு கடத்துதல் போன்றவை முறைசார் சமூகக் கட்டுப்பாட்டிலும் அடங்கும்.

மேலே குறிப்பிட்டுள்ளபடி இரு வெவ்வேறு வகைகளிலும் முறைகளிலும் சமூகம் தனது உறுப்பினர்களின்மீது கட்டுப்பாட்டை விதிப்பதால், அதன்மூலம் சமூகத்தின் செயல்களும் நோக்கங்களும் ஒப்புதல் அளிக்கப்பட்டு நிறைவேற்றப்படுகின்றன.

கட்டுப்பாட்டிற்கான காரணிகள்: சமூகக் கட்டுப்பாட்டினைச் சமூகத்தில் ஏற்படுத்தி நிலைபெறச் செய்யப் பல காரணிகளும் செயல்களும் பங்கு கொள்கின்றன. இக் காரணிகள் பெரும்பாலும் சமூக நிறுவனங்களே ஆகும். இச் சமூக நிறுவனங்களின் சமூகக் கட்டுப்பாட்டின் பங்கு அளவிடற்கரியது; மேலும் இன்றியமையாத ஒன்றுமாகும். பொதுவாகக் குடும்பம், உறவுமுறைகள், சாதி, மதம், கல்வி நிறுவனங்கள், சட்டம், ஒப்பார்க்குழு, பழங்குடிகள், அரசு, அதன் துணைசார் நிறுவனங்கள் ஆகியவை சமூகக் கட்டுப்பாட்டினை ஏற்படுத்தத் துணைபுரிகின்றன.

குடும்பம்: இது சமூகக் கட்டுப்பாட்டை முறையாகச் செயற்படுத்திச் செல்லும் ஒரு சமூக நிறுவனம் ஆகும். பண்டைக் காலத்திய கூட்டுக் குடும்பமாக இருந்தாலும் இன்றைய தனிக் குடும்பமாக இருந்தாலும், சமூகக் கட்டுப்பாட்டினை ஏற்படுத்துவதில் இச் சமூக நிறுவனத்திற்கு ஈடு இணை எதுவுமில்லை.

இதன் உறுப்பினர்கள் சமூகத்தால் ஏற்றுக்கொள்ளப்பட்டு நிலைபெற்ற செயல்கள் புரிவதற்குக் குடும்பம்

பம் வழிவகை செய்கிறது. இதன் உறுப்பினர்களில் யாரொருவர் தவறு செய்தாலும் தண்டிப்பது, நன்மை செய்தால் அவரைப் பாராட்டுவது போன்ற காரியங்களைச் செய்வதன்மூலம் சமூகக் கட்டுப்பாட்டை ஏற்படுத்த உதவுகிறது.

மேலும் குடும்ப உறுப்பினர்களுக்கு நல்லொழுக்கம், நற்பண்பு போன்ற சமூக ஒழுக்கலாறுகளைக் கற்பிப்பதன்மூலமும் சமூகக் கட்டுப்பாட்டை ஏற்படுத்த முயலும் ஒரு நிறுவனமாகக் குடும்பம் செயற்படுகிறது. இவ்வகையில் சமூகமயமாதல் மூலம் குடும்பம் தனது பங்கினைச் சரிவரச் செய்கிறது.

உறவு முறை: சமூக நிறுவனங்களில் குடும்பத்திற்கு அடுத்தபடியாக உறவுமுறைகள் (Kinship Relations) சமூகக் கட்டுப்பாட்டை ஏற்படுத்தும் ஒரு முக்கிய காரணியாக விளங்குகின்றன. உறவு முறைகள் சமூகக் கட்டுப்பாட்டை ஏற்படுத்திச் சமுதாயத்தில் ஒழுங்கையும் நிலைத் தன்மையையும் நிலைபெறச் செய்கின்றன.

பொதுவாகத் திருமண உறவுமுறைகள் மக்கள் சார்ந்திருக்கும் ஒரு குறிப்பிட்ட சாதிக்குள்தான் நடைபெறுதல் உண்டு. மேலும், ஒவ்வொரு சாதிக் குள்ளும் பலவகைப் பிரிவுகளாகக் குலங்கள் (Clans) இருக்கும். ஒரே குலத்திற்குள் எக்காரணத்தைக் கொண்டும் திருமண உறவு ஏற்பட வாய்ப்பில்லை. இதைக் குலப் புறமணம் (Clan Exogamy) என்று சொல்லுகிறார்கள். வெவ்வேறு குலத்தைச் சார்ந்த ஒரே சாதி உறுப்பினர்களுக்குள்தான் திருமண உறவுகள் ஏற்படும்.

அதுபோல அண்ணனும் தங்கையும் திருமண உறவு கொள்ள முடியாது. இது சமுதாயத்தால் ஒப்புதல் பெறமுடியாத ஓர் உறவாகும். அவ்வாறாகவே தாயும் மகனும், தந்தையும் மகளும் திருமண உறவு வைத்துக் கொள்ளச் சமூகம் தடையினை விதித்திருக்கிறது. இதைச் சமூகவியல் அறிஞர்களும் மானிடவியலாளர்களும் முறைதகாப் புணர்ச்சித் தடை (Incest Taboo) என்று குறிப்பிடுகிறார்கள்.

இவ்வெடுத்துக்காட்டுக்கு நேர் எதிராகப் பழங்கால எகிப்திய அரச குடும்பத்தினர்கள் அண்ணன்-தங்கை, தந்தை-மகள் திருமண உறவுகளை அனுமதித்து உள்ளதாக வரலாற்றில் காணக்கிடைக்கிறது. இதுபோலக் கிரேக்கப் புராணக்கதையில் ஓடிபசு (Oedipus) என்ற மன்னன் தனது தாயிடமே திருமண உறவை ஏற்படுத்தியிருந்தானெனக் கூறப்படுகிறது. இவ்வாறு பார்க்கையில் சமூகத்திற்குச் சமூகம், காலத்

திற்குக் காலம் சமூகக் கட்டுப்பாட்டின் தன்மை மாறுதலுக்குள்ளாகி வருகிறதென்பது தெளிவு.

சாதிமுறை: ஒரு சாதியைச் சேர்ந்த உறுப்பினர் அல்லது பலர் சமூகத்தால் ஒப்புதல் அளிக்கப்படாத செய்கைகளைச் செய்துவிட்டால் அவர்களை நெறிமுறைப்படுத்திச் சமூகக் கட்டுப்பாட்டை ஏற்படுத்தச் சாதிமுறை உதவிபுகிறது.

அனைத்துச் சாதிமுறைகளிலும் திருமண உறவு என்பது, அக்குறிப்பிட்ட சாதியைச் சேர்ந்தவர்களுக்கிடையே மட்டும்தான் நிகழ்வதுண்டு (Caste Endogamy). எடுத்துக்காட்டாக, ஒரு மேல் சாதியைச் சேர்ந்தவர் அச்சாதியை விட்டுத் தாழ்த்தப்பட்ட சாதியைச் சேர்ந்த ஒருவரிடம் திருமண உறவு வைத்துக்கொள்ளுதல் என்பது நடைமுறையில் சாத்தியப்பட்டாலும், அது சமூகத்தால் ஒப்புக் கொள்ளப்படுவதில்லை. இவ்வகையில் உறவு ஏற்படுத்திக் கொள்பவர்களை இரு சாதி உறுப்பினர்களும் மதிப்பதில்லை. அவர்கள்மீது குற்றம் சுமத்தப்பட்டு ஒதுக்கி வைக்கப்படுகிறார்கள். அவர்கள் அச்சாதியின் சமூக உறவுகளில் பங்குகொள்ளத் தடை விதிக்கப்படுகிறது.

இவ்வாறு செய்வதால் ஒரு குறிப்பிட்ட சாதிக்குள் கட்டுப்பாடு வளர்கிறது. அதன் தனித்தன்மையும் சமூகத் தகுநிலையும் காப்பாற்றப்படுகின்றன.

ஓப்பார் குழு: சமூகக் கட்டுப்பாட்டினை ஏற்படுத்தும் ஒரு சிறந்த செயலியாக ஓப்பார் குழு (Peer Group) பண்டைக் காலத்திலும் இன்றைய புதிய காலத்திலும் விளங்குகிறது. எடுத்துக்காட்டாக ஒருசில பழக்க வழக்கங்களைப் பெற்றோர்களிடமிருந்தோ கல்வி நிறுவனங்களிடமிருந்தோ சமயங்களின் மூலமோ கற்றுக்கொள்ள வாய்ப்புகள் மிகவும் குறைவு. இவ்வகையான பழக்க வழக்கங்களை ஓப்பார் குழு மூலம் பெற்றுச் சமூகக்கட்டுப்பாட்டினை ஏற்படுத்த வழிவகை செய்யப்படுகிறது. இதற்கு எடுத்துக்காட்டாகப் பாலின உறவுமுறைகளைக் கூறலாம்.

மேற்கொண்டு நல்லொழுக்கம், கட்டுப்பாடு, நற்பழக்க வழக்கங்கள் போன்றவற்றை ஓப்பார் குழுவின் மூலம் பெற்றுச் சமூகக் கட்டுப்பாட்டினை நிலைபெறச் செய்ய உறுதுணை புரியலாம். ஒருசில இன்றியமையாத நற்செயல்கள், பண்பு, பணிவு, அடக்கம் போன்றவற்றை ஓப்பார் குழு மூலம் ஏற்படுத்தலாம்.

சமயமும் சமூகக் கட்டுப்பாடும்: தொன்றுதொட்டு சமூகக் கட்டுப்பாட்டினை மேற்பார்வையிட்டு நிரு

வகித்துவரும் சமூக நிறுவனமாகச் சமயம் செயல்புரிந்து வருகிறது. அனைத்துச் சமயங்களும் இதற்கு விதிவிலக்கல்ல. இதன்மூலம் சமூக ஒழுங்கு நிலை பெற்றுச் சமூகத்தில் நிலைத்த தன்மையும், ஒருங்கிணைதலும் ஏற்படும் நிலை உருவாகிறது. சமயம் இவ்வாறு சமூகக் கட்டுப்பாட்டினை ஏற்படுத்தும் கருவியாகத் துணைபுரிவதால் சமூகத்தின் போக்கு ஒரு தெளிவுநிலையைப் பெறுகிறது.

கத்தோலிக்கக் கிறித்தவர்கள் தங்கள் சமயத்தைச் சேர்ந்த பெண்கள் கருத்தடை செய்துகொண்டு வாழ்வதைத் தங்கள் மதச் சட்டப்படி எதிர்க்கின்றனர். தங்கள் சமயப் பிரிவில் கூறப்பட்டுள்ள அறிவுரைகளின்படி இவ்வாறு பெண்கள் கருச்சிதைவு செய்துகொள்வது கடவுளைப் பழிப்பது போன்றது என்றுகூறி, அச்செயலை மனிதகுலத்தின் பாவமாகவும் அவமானச் சின்னமாகவும் எடுத்துக்கொள்கிறார்கள். இதன்மூலம் கத்தோலிக்கர்கள் தங்கள் சமயத்தின்மீது கொண்ட ஈடுபாட்டாலும் கவர்ச்சியாலும் சமூகக் கட்டுப்பாட்டினை வலியுறுத்தும் பாங்கும் தெளிவாகிறது.

இந்து சமயத்தில் சமூகக் கட்டுப்பாடு ஒருசில சமூகப் பழக்கங்களின் மூலம் பின்பற்றப்படுகிறது. இந்து தரும வழக்கப்படி இறைச்சி குறிப்பாக, மாட்டிறைச்சி சாப்பிடுவது ஒரு குற்றமாகப் புராண, இதிகாச காலங்களில் இருந்து இன்றளவும் கருதப்பட்டு வருகிறது.

இதுபோல, முசுலீம் சமுதாயத்தில் நாடோறும் ஐந்துமுறை கடவுளை வணங்கவேண்டும் என்று அவர்களின் புனித நூலான குரான் (Quran) கூறுகிறது. இவ்வறிவுரையினை ஒவ்வொரு உறுப்பினரும் கண்டிப்பாகக் கடைப்பிடித்து வாழ்க்கையில் ஒழுக்கலாறுடன் நடந்துகொள்ள வேண்டும். அவ்வாறு கடைப்பிடிக்காமல் ஒரு முசுலீம் வாழ்வானானால் அவன்சார்ந்த பிறர் அவனைத் தூற்றுவார். அவன் அச் சமூகத்தினால் உண்மையான முசுலீமாகக் கருதப்பட மாட்டான். அவன் மற்றவர்களுக்குக் கேலிப் பொருளாகவே காணப்படுவான்.

இவ்வாறாக மக்கள் எச்சமயத்தைச் சார்ந்த தவறாக இருந்தாலும் அச் சமயம் விதிக்கும் கட்டுப்பாட்டுக்கு ஏற்பத் தங்கள் வாழ்வினை அமைத்துக் கொள்ள வேண்டும். அவ்வாறு இல்லையெனில், அச் சமயத்தின் சட்டங்கள் அவர்களை அயலார்களாக நினைத்து, அவர்களிடம் சமூகஉறவுகளை ஏற்படுத்திக் கொள்ளாமல் சமூகம் அவர்களைப் புறக்கணித்து விடுகிறது. இதற்கு முன்னோடியாக அவர்களுடன்

திருமண உறவு வைத்துக் கொள்ளாமை; மற்றச் சமூக, சமயப் பணிகளில் அவர்களின் பங்குகளை ஏற்றுக் கொள்ளாமை போன்றவற்றின் மூலம் அவர்களின் சமூக உறவுகள் சிதைக்கப்பட்டு அவர்கள் முற்றிலுமாகச் சமூகப் புறக்கணிப்புக்கு ஆளாகிறார்கள்.

கல்வி நிறுவனங்களும் சமூகக் கட்டுப்பாடும்: சமயம் எவ்வாறு சமூகக் கட்டுப்பாட்டை ஏற்படுத்த உதவும் சாதனமாக விளங்குகிறதோ அதுபோலக் கல்வி நிறுவனங்களும் சமூகக் கட்டுப்பாட்டை ஏற்படுத்த உதவுகின்றன. இன்றைய சமூகத்தில் கல்வி நிறுவனங்கள் கல்வி, ஆய்வு, பட்டம் ஆகியவற்றை அளிக்கும் நிறுவனங்களாக மட்டும் இயங்கவில்லை. இந் நிறுவனங்கள் மூலம் ஒழுக்கம், நன்னடத்தை, நற்பண்புகள், அறிவு ஆகியவை மாணவர்களுக்குக் கற்பிக்கப்படுவதால் சமுதாயத்தில் கட்டுப்பாடுடனும் நன்னெறிகளுடனும் தங்கள் வாழ்க்கையை அவர்கள் அமைத்துக்கொள்ள முடிகிறது.

கல்வி நிறுவனங்கள் மாணவர்களுக்கு நல்ல உடல்நலம், நல்ல உணவு, நல்ல படிப்பறிவு முதலியவற்றை வலியுறுத்தி அவற்றைக் கடைப்பிடிக்க அறிவுறுத்துவதால் சமூகக் கட்டுப்பாட்டுக்கு உறுதுணையாய் நிற்கின்றன. இவ்வாறு மாணவர்களுக்கு இச்சீரிய நெறிமுறைகள் கற்பிக்கப்பட்டு, அவர்கள் அவற்றைத் தங்கள் அன்றாட வாழ்க்கையில் பயன்படுத்திச் செம்மைப்படுத்துவதால், சமூகத்தின் சிறந்த உறுப்பினர்களாகித் தங்களுக்கும் நாட்டுக்கும் ஓர் சிறந்த எடுத்துக்காட்டாக விளங்க, இவ்வகைச் சமூகக் கட்டுப்பாடு உதவி செய்கிறது.

தவிர, மாணவர்கள் கல்வி நிறுவன மற்றும் சமூகக் கட்டுப்பாட்டினைக் கடைப்பிடிக்காவிடின், அவர்கள் எச்சரிக்கப்படுகிறார்கள்; சில சமயங்களில் தண்டனையும் பெறுகிறார்கள். இன்னும் சில நேரங்களில் அவர்கள் கல்வி நிறுவனங்களிலிருந்து நீக்கவும் படுகிறார்கள். இதன் மூலம் மாணவ சமுதாயத்தினை ஒருவகைச் சமூகக் கட்டுப்பாட்டின்கீழ்க் கொண்டுவர ஏதுவாகிறது.

சட்டமும் அதன் துணை நிறுவனங்களும்: மனித சமூகம் தோன்றிய காலத்திலிருந்து இன்றைய புதிய காலம்வரை மனிதர்கள் தங்களுக்குத் தாங்களே சட்டங்களை இயற்றிக்கொண்டு தங்களது சமூகத்தின் போக்கை ஒழுங்குபடுத்திக் கொண்டுள்ளார்கள். சில சமுதாயங்களில் எழுதப்படாத சட்டங்களும் சமூகக் கட்டுப்பாட்டை ஏற்படுத்த உறுதுணை புரிந்திருக்கின்றன. ஆதிமனிதர்களும் பழங்குடிகளும் தங்கள் குழுக்களுக்குள்ளே கட்டுப்பாட்டினை ஏற்படுத்திக்

கொண்டு அதை இன்றளவும் நடைமுறைப்படுத்தித் தங்கள் சமுதாயத்தின் போக்கைச் சீர்படுத்தியுள்ளனர்.

இன்றைய புதிய சமூகத்தில் அரசு (State) மற்றும் அதன் இயந்திரங்களான காவல்துறை, இராணுவம், அரசியலமைப்பு மூலம் சட்டங்களை இயற்றி நடைமுறைப்படுத்தி வருவதால் சமூகக் கட்டுப்பாடு எளிதாகிறது.

இவ்வாறு அரசு இயற்றும் சட்டங்கள் அதன் குடிகளால் மீறப்படுமானால் மேலே எடுத்துக் கூறிய அனைத்து அமைப்புகளும் (Organisations) தமது வலிமையைப் பயன்படுத்திச் சமூகத்தில் கட்டுப்பாட்டினை ஏற்படுத்துகின்றன. இவ்வாறு பயன்படுத்தப்படும் அனைத்து அரசு அமைப்புகளும் சட்ட ஒழுங்கைத் (Law and Order) தம் குடிமக்களிடையே ஏற்படுத்திச் சமூகத்தின் கட்டுக்கோப்பையும் நிலைத் தன்மையையும் பாதுகாக்க வழிவகை செய்கின்றன.

இவை தவிரத் திரைப்படம், பத்திரிக்கைகள், வானொலி, தொலைக்காட்சி போன்ற மக்கள் தொடர்பு சாதனங்களுள் (Mass media) சமூகத்தில் கட்டுப்பாட்டினை ஏற்படுத்த வழிவகைகள் புரிகின்றன. இவற்றினால் சமூகத்தின் கட்டுப்பாட்டிற்கு ஏற்படும் பாதிப்பு அளவிடற்கரியது.

சமூகக் கட்டுப்பாடும் அதன் வழிமுறைகளும்: சமூகக் கட்டுப்பாட்டை ஏற்படுத்தப் பல வழிமுறைகள் (Methods) பண்டைக் காலந்தொட்டு இன்றைய புதிய காலம்வரை பின்பற்றப்பட்டு வருகின்றன. இவ்வாறு பின்பற்றப்படும் வழிமுறைகள், சமூகத்தில் கட்டுப்பாட்டினை ஏற்படுத்திச் சமூகத்தின் போக்கை ஒழுங்குபடுத்திச் சமூக உறவுகளை மேம்படுத்துகின்றன. இவற்றுள் ஒருசில முக்கியமான வழிமுறைகள் பின்வருவன.

1. இணங்குவித்தல்: சமூக உறவுகள் இன்றைய காலத்தில் சிக்கலாகவும் பின்னிப் பிணைந்தும் இருக்கின்றன. இத்தகைய உறவுகளினால் குழப்பங்களும் சிக்கல்களும் ஏற்படுவது இயற்கையே. இச் சிக்கல்களைக் 'கேட்டுக்கொள்ளுதல்' அல்லது இணங்குவித்தல் (Persuasion) மூலம் நல்ல சமூகக் கட்டுப்பாட்டினை ஏற்படச் செய்யலாம். இம்முறை மற்ற முறைகளைக் காட்டிலும் மிகவும் எளிதானது. இதைச் செயற்படுத்துவதும் கடினமானதன்று; இதன்மூலம் சம்பந்தப்பட்ட சமூக உறுப்பினரைச் சீர்படுத்தி நேர் முறைகளில் அவருடைய சமூக உறவுகளை ஏற்படுத்தலாம்.

2. கருத்தேற்றம்: சமூகக் கட்டுப்பாட்டை ஏற்படுத்த மிகவும் இன்றியமையாததாக ஆலோசனை தெரிவித்தல் அல்லது கருத்தேற்றம் (Suggestion) உதவுகிறது. இதன்மூலம் சமூக உறவுகள் சீர் செய்யப் பட்டுச் சமூகக் கட்டுப்பாட்டின் முக்கியத்துவம் தெளிவுபடுத்தப்படுகிறது. கருத்தேற்றத்தின் மூலம் ஒரு தனி மனிதனுடைய ஒழுக்கலாறுகளும் சமூக நெறிமுறைகளும் கட்டிக்காக்கப்பெறுகின்றன. இதன்மூலம் சமூகத்தின் போக்கு நேர்படுத்தப்பட்டுக் குழப்பங்களுக்கும் சமூகச் சிக்கல்களுக்கும் விடை காணப்படுகிறது.

3. அழுத்தம்: இது சமூகக் கட்டுப்பாட்டினை ஏற்படுத்த உதவும் ஒரு சிறந்த வழிமுறையாகும். இம்முறையானது மேலே குறிப்பிட்ட கருத்தேற்றம், இணங்குவித்தல் ஆகிய முறைகளைவிடச் சிறந்தது. இம்முறை முதல்நிலை உறவுகளைவிட (Primary Relations) இரண்டாம் நிலை (Secondary Relations) உறவுகளில்தான் பெரிதும் பயன்படுத்தப்படுகிறது. அழுத்தத்தின் (Pressure) மூலம் சமூகக் கட்டுப்பாட்டினை ஏற்படுத்திச் சமூக உறவுகள் பாதிக்கப்படாமலிருக்கவும் அதன் சீர்குலைவுகளைத் தடுக்கவும் பண்டைய காலங்களிலிருந்து இன்றுவரை இது பயன்படுத்தப்பட்டு வருகிறது.

4. எச்சரிக்கை: சமூக உறவுகளில் ஏற்படும் குழப்பங்கள், சிக்கல்கள், சீர்குலைவுகள் ஆகியவற்றை எதிர்நோக்கிச் சரிப்படுத்த எச்சரிக்கை முறை (Caution & Warning) சமூகத்தில் முக்கியமாகப் பயன்படுத்தப்படுகிறது. எச்சரிக்கை விடுத்தல் மூலம் ஒரு மனிதன் அல்லது குழு அல்லது சமூகத்தின் உறவுகளில் தொய்வும் விரிசலும் ஏற்படாமல் தடுத்தல் செய்துசமூகத்தினில் கட்டுப்பாட்டை மேன்மை அடையச் செய்யமுடியும் என்பது தெளிவு.

5. கட்டாயப்படுத்தல்: சமூகக் கட்டுப்பாட்டை ஏற்படுத்த வற்புறுத்தல் அல்லது கட்டாயப்படுத்தல் முறை (Coercion) சமூகத்தால் பின்பற்றப்படுகிறது. இதன்படி சமூக உறவுகளில் ஏற்படும் பிணக்கம், அதிர்ச்சி, சீர்குலைவு போன்றவை சமன் செய்யப்படுகின்றன. மேலே குறிப்பிட்டுள்ள இணங்குவித்தல், கருத்தேற்றம், அழுத்தம், எச்சரிக்கை போன்ற வழிகளில் சமூகக் கட்டுப்பாட்டினை நிலைபெறச் செய்ய இயலாவிடில் கட்டாயப்படுத்தல் முறையைச் சமூகம் பயன்படுத்திச் சமூக உறவுகளை மேம்பாடு அடையச் செய்யலாம்.

6. தண்டனை: சமூகக் கட்டுப்பாட்டை ஏற்படுத்தப் புராண சமுதாயத்திலிருந்து இன்றைய சமு

தாய அமைப்புகள்வரை தண்டனை (Panishment) முறை மிகவும் பயன்படுகிறது. மற்றைய முறைகளினால் சமூகக்கட்டுப்பாடு ஏற்படுத்துதல் என்பது கடினமாகவோ அம்முறைகளினால் எவ்வித பயனும் ஏற்படாமலோ இருப்பின் இம்முறையைப் பயன்படுத்தலாம். இதன்மூலம் சமூக உறவுகள் சீரடைகின்றன. தெளிவான சமூகப் போக்கும் உருவாகின்றன. சமுதாயத்தில் ஏற்படும் சிக்கல்களுக்கும் குழப்பங்களுக்கும் முடிவு ஏற்பட்டுச் சமூக அமைதி ஏற்பட இம்முறை தூண்டுகோலாகவும் துணையாகவும் அமைகிறது.

சமூகக் கட்டுப்பாடு, சமூக மாற்றம், சமூக முன்னேற்றம்: சமூகக் கட்டுப்பாடு என்பது நிலைபெற்ற சமூகத்தினால் ஏற்பட்ட நெறிமுறைகளும், சமூக நிறுவனங்களும் அதன் பணிகளும் சிறியதொரு மாற்ற முயின்றிப் பின்பற்றப்படுவனவாகும். இதனால் சமூகத்தில் மாற்றம் ஏற்படுவதற்கு வாய்ப்புகள் குறைவு. ஏனென்றால், சமூகம் நிலைபிறழாமல் தனது போக்கினிலேயே வேலைசெய்யச் சமூகக் கட்டுப்பாடு உறுதுணை புரிகின்றது. இதன்மூலம் சமூகத்தின் தகுதி நிலை (Status Quo) காப்பாற்றப்படுகிறது. இவ்வாறு சமூகத்தின் தகுதிநிலை காப்பாற்றப்படுவதால் சமூக மாற்றத்திற்குச் சமூகக் கட்டுப்பாடு ஒருசில வழிகளில் முட்டுக்கட்டையாக விளங்குகிறது.

இன்றைய காலத்தில் சமூக நிறுவனங்களிலும், சமூக நெறிகளிலும் ஏற்படும் நெகிழ்வுத் தன்மையும் தொய்வும் சமூகக் கட்டுப்பாட்டினைத் தளர்த்திச் சமூக மாற்றத்திற்கு வழிவகை செய்கின்றன. இதன்மூலம் சமூகத்தில் முன்னேற்றமும் வளர்ச்சியும் ஏற்பட வழி உண்டாகிறது.

சமூகக் கட்டுப்பாடும் அதன் பணிகளும்: சமூகத்தில் ஒழுக்க நெறிகளும் சமூக வழிமுறைகளும் சமூகக் கட்டுப்பாட்டால் பேணிப் பாதுகாக்கப்படுகின்றன. இதன்மூலம் தனி மனிதன் ஆளுமையும் (Personality), சமுதாயத்தின் நிலைத் தன்மையும் (Stability) வளர்க்கப்படுகின்றன. சமூகத்தின் நிறுவனங்களும் அதன் வழிமுறைகளும் சிறந்த மதிப்பைப் பெறுகின்றன. மேலும் அவற்றின் முக்கியத்துவம் உணரப்படுவதால் அவை தகுதியைப் பெறுகின்றன.

கொலை, கொள்ளை, குற்றம் போன்ற சமூகத் தால் ஒப்புதல் அளிக்கப்படாத பலவகைச் செயல்கள் சமூகக் கட்டுப்பாட்டினால் ஒரு முடிவுக்குக் கொண்டு வரப்படுகின்றன அல்லது தடுக்கப்படுகின்றன அல்லது தண்டனை அளிக்கப்படுகின்றன. தனிமனித ஒழுக்கமும் சமூக உறவுகளும் மேம்பாடு அடைகின்றன. இதன் மூலம் சமூக நிறுவனங்களும் அமைப்புகளும்

தம் பணியைச் சரிவரச் செய்யத் தகுந்தவழி ஏற்படுகின்றது.

நற்செய்கைகள், நற்பண்புகள் மதிப்பளிக்கப்படுகின்றன; தனி மனித நற்காரியங்கள் பாராட்டப்படுகின்றன; வெகுமதியளிக்கப்படுகின்றன. இதன்மூலம் சமூக உறவுகளில் அமைதியும் ஒழுங்கும் ஏற்படுதலால் அவை சமுதாயம் கட்டுக் கோப்பாகச் சீரியமுறையில் இயங்கப் பெருந்துணை புரிகின்றன.

மேலும் சமூகத்தில் திட்டமிட்ட மாற்றங்கள் செய்வதற்கும் அதன்மூலம் சமூகம் வளர்ச்சியடைவதற்கும் சமூகக்கட்டுப்பாடு பெருந்துணை புரிகிறது. இதன்மூலம் சமூக முன்னேற்றம் ஏற்படுகிறது. இவ்வாறு சமூகக் கட்டுப்பாடு சமூக இயக்கங்கள் உருவாவதற்கும், அதன் மூலம் பல மாற்றங்கள் கொண்டு வந்து சமூகத்திலும் அதன் அமைப்புகள், உறவுகள் மற்றும் நிறுவனங்களிலும் செம்மையும் சிறப்பும் உருவாவதற்கும் வழிபுரிகின்றது.

எனவே, சமூகத்தில் கட்டுப்பாடு என்பது மிகவும் இன்றியமையாத ஒன்று என்பது இதன்மூலம் புலப்படுகிறது. சமூகக் கட்டுப்பாடு என்பது, சமூகத்தின் உறுப்பினர்களையும் உறவுகளையும் அதன் அமைப்புகளையும் நிறுவனங்களையும் சீர்படுத்தி, ஒரு நிலையான சமூக வாழ்க்கைக்கு உறுதி அளிக்கும் சிறந்த வழியாகும்.

ஆ.வே.

சமூகக் கல்வி: மக்களாட்சியின் நடைமுறை வெற்றிக்குக் கல்வி அடிப்படையாகும். சமூகப் பொதுச்சிக்கல்கள் பற்றித் தாமே ஓரளவு சிந்தித்துப் பயனுள்ள முடிவுகளை மேற்கொள்ளக் கூடிய குடிமக்கள் மக்களாட்சியின் ஆணைவேள் போன்றவராவர். இந்திய நாடு விடுதலை பெற்றபின் கல்வி வளர்ச்சி குறிப்பிடத்தக்க வகையில் ஊக்குவிக்கப்பட்டுள்ளது. எனினும், நூற்றுக்குநூறு விழுக்காடு நாட்டு மக்கள் கல்வியறிவு பெற இன்னும் சிறிது காலம் தேவைப்படுகிறது. இந்திய அரசியல் சாசனக் குறிக்கோளான, எல்லாக் குழந்தைகளுக்கும் அடிப்படைக் கல்வியளித்தல் என்பதனை எய்த இன்று முழு அளவில் முயற்சிகள் தொடங்கப்பட்டுள்ளன. முந்தைய சந்ததி மக்களிற் பலர் இன்றும் எழுத்தறிவின்றியுள்ளனர். இன்று பள்ளிப் படிப்பிற்கான வசதிகள் பெருகியிருந்தும் பல்வேறு சமூக, பொருளாதாரக் காரணிகளின் விளைவாகத் தொடக்கப் பள்ளியில் முதல் வகுப்பில் சேரும் குழந்தைகளுள் பெரும்பாலோர் பள்ளிப் படிப்பை நடுவே நிறுத்தி, அதனின்றும் பெற்ற சிறிது பயனையும் இழக்கின்றனர். இன்றும் பல குழந்தைகளின் கல்வி சிறு வயதிலேயே அவர்கள் வேலைக்குப் போகும் நிலைமையினால் தடைபடுகிறது. இன்று

அறிவியல்-தொழில்நுட்பத் துறைகளின் பெரும் முன்னேற்றம் சமுதாய மக்களிடையே புதிய அறிவு, திறன்கள் ஆகியவற்றின் உடனடித் தேவையைத் தோற்றுவித்துள்ளது. எழுத்தறிவு பெறுதலுடன், எளிய தொழில்நுட்பத் திறன்களில் தேர்ச்சியும் இன்று யாவர்க்கும் இன்றியமையாததாகிறது. மக்கள் தொகைக் கல்வி, சூழ்நிலைப் பாதுகாப்புப் பற்றிய கல்வி போன்ற முக்கியமான கல்விப் பிரிவுகள் குடிமக்கள் நல்வாழ்விற்கும் சமுதாய நலனுக்கும் இன்றியமையாததாகியுள்ளன. பள்ளிப் படிப்பின் முறையான பயனைப் பெறவியலாத சமுதாயத்தினர் யாவர்க்கும் நல் வாழ்க்கைக்கு இன்றியமையாத கல்வியைத் தொடர்ந்து அளிப்பது சமூகக் கல்வியின் நோக்கமாக அமைகிறது. சமூகக் கல்வி எனப்படுவதில் முதியோர் கல்வி, ஓரளவு கல்விகற்றார்க்குத் தொடர்ந்து அறிவை வழங்கும் முயற்சி, பல்வேறு தொழில் துறைகளில் ஈடுபட்டுள்ளோருக்கு அத்துறை பற்றிய கல்வி முயற்சிகள் ஆகியவை அடங்கும்.

கல்வி அறிவினைப் பொதுமக்களிடையே பரப்பும் தொடக்க முயற்சி 'முதியோர் கல்வி' எனப்பட்டது 18 வயதுக்கு மேற்பட்டுப் பள்ளிக் கல்வி பெறாதவர்கள் முதியோர் கல்வித்திட்டத்திற்குள் கொண்டு வரப்பட்டனர். இத்தகையோர் தமது பணியில் ஈடுபட்டிருக்கும்போது, பகுதி நேரத்தில் கல்வி கற்றனர். முதியோர் கல்வியில் எழுத்தறிவற்றோர்க்கு எழுத்தறிவித்தலுடன், ஓரளவு பள்ளிக் கல்வி கற்றுப்பிறகு பள்ளியைவிட்டு நீங்கியவர்களுக்கும் தொடர்ந்து கல்விக்கான வாய்ப்புகள் உருவாக்கப்பட்டன. நாடு விடுதலை பெற்றபின் முதியோர் கல்வி என்னும் கருத்துக்குப் பரவலான பொருள் கொள்ளப்பட்டு, சமூகக் கல்வி எனக் குறிக்கப்படலாயிற்று. சமூகக் கல்வியின் நோக்கம் எழுத்தறிவின்மையைப் போக்குவது மட்டுமன்று. ஒவ்வொரு குடிமகனும் மக்களாட்சிச் சமுதாயத்தில் தன் பங்கினைத் திறனுடன் ஆற்றுவதற்கான அறிவு, திறன், மனப்பான்மை ஆகியவற்றை அவனுக்கு அளிப்பதாகவும் அமைவதாகும். எழுத்தறிவினைப் பரப்புவது, பொது மக்களிடையே பண்பட்ட உள்பாங்கினைத் தோற்றுவிப்பது, தம் சமூக உரிமைகள் கடமைகள் ஆகியவற்றைப் பற்றிய உணர்வினைத் தோற்றுவிப்பது ஆகியன சமூகக் கல்வியின் இலக்குகளாகும். எழுத்தறிவு பெறுதலிலும், நடைமுறைப் பயன் வலியுறுத்தப்படுகிறது. நல்வாழ்வுப் பழக்கங்கள், குடிமைப்பண்புகள், பயனுள்ள இயல்பு நேர்ச் செயல்கள் போன்றனவும் சமூகக் கல்வித் திட்டங்களின் இலக்குகளாகும். சமூகக் கல்வியின் முக்கிய நோக்கங்கள் பற்றிக் கோத்தாரி கல்வி ஆய்வுக்குழுவின் கருத்து கவனிக்கத்தக்கது. கல்வி அறிவு பெற்றிராதோர் போதிய எழுத்தறிவு பெற்று நாட்

டின் முக்கியசிக்கல்களைத் தீர்க்கச் சமூகக் கல்வி அவர்களுக்கு உதவ வேண்டும். முன்னரே ஈடுபட்டுள்ள தொழில்களில், சிறப்பாக முன்னேறவும் இவ்வகைக் கல்வி அவர்களுக்கு உதவ வேண்டும். மேலும் தொடர்ந்து தாமே முயன்று கல்வி பெறத் தேவைப்படும் அடிப்படை மொழித் திறன்கள், எண் திறன், இன்றைய அடிப்படைத் தொழில் நுட்பத் திறன்கள் ஆகியவற்றை அளிப்பதாகவும் சமூகக் கல்வி அமைய வேண்டும். சமூகக் கல்வி தனிப்பட்டோரது நலனுக்கு மட்டுமன்றிச் சமுதாய நலன்களுக்கும் உதவுவதாகும். சமுதாய உறுப்பினரிடையே ஒருமைப்பாட்டு உணர்ச்சியினைத் தோற்றுவித்தல், இயற்கை வளங்களைப் பேணி வளர்த்தலுக்கான இணக்கமான நல்லுணர்வினை மக்களிடையே தோற்றுவித்தல், மக்களிடையே கூட்டுறவு மனப்பான்மையினைத் தோற்றுவித்தல் போன்றன சில சமுதாய நலன்களாகும்.

சமூகக் கல்விக்காக மத்திய, மாநில அரசுகள் போதிய நிதியினை அளித்தலுடன், அதற்கான பல வாய்ப்புக்களை ஏற்படுத்துதலிலும் சிறப்பாகச் செயற்படுகின்றன. சமூகக் கல்வியில் அரசின் பொறுப்பு புடன் பல்வேறு தொண்டு நிறுவனங்களும் உதவுகின்றன. சமூகக் கல்விக்கான கருவிகளைப் பல்வேறு தொழில் துறையினரும் நிறுவனங்களும் அளித்துச் செயற்படுகின்றன. புதிய 20 அம்சத் திட்டத்தில் சமூகக் கல்வியும் இடம் பெறுகிறது. ஆசிரியர்கள், அரசுப் பணியாளர்கள், சமூகத் தொண்டு புரிவோர் போன்ற பலரும் இதில் ஈடுபடுத்தப்படுகின்றனர். முறையான கல்வி புகட்டும் பள்ளிகள், கல்லூரிகள், பல்கலைக் கழகங்கள் போன்ற கல்வி நிலையங்களும், சமூகக் கல்விக்கான பொறுப்பினைத் துணையாக ஏற்கின்றன. நூலகங்கள், அருங்காட்சியகங்கள், சமுதாய வளர்ச்சி நிலையங்கள், விரிபயிற்சித்துறை நிலையங்கள், தொழில்துறை நிறுவனங்கள் ஆகியனவும் இன்று சமூகக் கல்விப் பணியில் ஈடுபடுகின்றன. திறந்தவெளிப் பல்கலைக் கழகங்கள், அஞ்சல் வழிக் கல்வி வாய்ப்புகள் போன்றவையும், இவற்றுடன் இணைந்த வகையில் வாடனாலி, தொலைக்காட்சி போன்ற செய்தித்தொடர்பு சாதனங்களும் சமூகக் கல்வியளித்தலில் பெரும் பங்காற்றுகின்றன. சமூகக் கல்வி வளர்ச்சியில் இக்கல்விக்கான பாடப் பொருள் களைத் திட்டமிட்டுத் தயாரித்தலும், துணையாகப் பல்வேறு காட்சிக்-கேள்விப் பொருள்களை உருவாக்கிப் பயன்படுத்தலும் சிறப்பானவை ஆகும். சிறு நூல்கள், செய்தித்தாள்கள், வரைபடங்கள், திரைப்படங்கள் போன்றன யாவும் இன்றைய தேவைகளையும் அவர்கள் வாழும் சமுதாயத்தின் தேவைகளையும் கருத்திற் கொண்டு தயாரிக்கப்பட வேண்டும். இத்தகைய பாடப் பொருள்களைத் தயாரித்தலில்

இன்று ஆசிரியர்களுக்கும் பிறர்க்கும் சிறப்புப் பயிற்சியும் ஊக்கமும் அளிக்கப்படுகின்றன.

முதியோர் கல்வி கற்பித்தலில் கற்போரை ஊக்குவித்தல் முக்கியமான செயலாகும். கற்பித்தல் முறைகள் கூட்டு முறைகளாக இருத்தல் விரும்பத்தக்கது. சமூகக் கல்வி அளித்தலில் பல சிக்கல்களை எதிர்த்து வெற்றிகொள்ள வேண்டிய நிலைமை நம் நாட்டில் காணப்படுகிறது. சமூகக்கல்வியில் ஈடுபட்டுள்ளோர் சுய நலமின்றித் தொண்டு மனப்பான்மையுடன் செயலாற்றுவார்களாக இருத்தல் வேண்டும். கற்போரும் தொடர்ந்து கல்வி வாய்ப்புகளைப் பயன்படுத்திக்கொள்ள வருவதில்லை. இதற்கான பல்வேறு காரணங்களைக் கண்டறிந்து நீக்குவது தேவையாகும். சிந்தித்துத் திட்டமிட்டு உருவாக்கப்படும் சமூகக் கல்வி அமைப்பில் சிக்கல்கள் தீர்க்கப்படும். சமூக முதியோர் கல்வி பற்றி ஆராய்கையில் பாலோபிரியர் (Paulo Freire) என்பவர், சமூகக் கல்வியில் ஆசிரியர், மாணாக்கர் ஆகிய இருவரும் இணைந்து உரையாடித் தொடர்புகொண்டு செயலாற்ற வேண்டும் என்றும், இருவருமே கற்போரது நிலையில் இருந்து செயற்படும்போதுதான் சமூகக் கல்வி உண்மைப் பயனளிக்க வல்லது என்றும் குறிப்பிடுகிறார். மற்றும் சமூகக் கல்வியில் கற்போரது வாழ்க்கையின் உண்மை நிகழ்ச்சிகளைச் சார்ந்து எழும் சிக்கல்கள் கற்றலுக்கான பாட மையங்களாக இருத்தலையும் இவர் வலியுறுத்துகின்றார். இந்திய நாட்டில் இன்று செயற்படுத்தப்பட்டு வரும் தேசிய முதியோர் கல்வித் திட்ட அமைப்பில் இக்கருத்துகள் சிலவற்றைச் செயற்படுத்த முயற்சி மேற்கொள்ளப்பட்டுள்ளது. எஸ்.ச.

சமூகக் கற்றல்: கற்றல் என்பது ஒரு மனிதனுடைய அனுபவத்தினால் நிலையாக ஏற்படுகின்ற நடத்தை மாற்றங்களைக் குறிப்பதாகும். ஆனால் உடல் உறுப்புகளின் சிதைவு, நோய் போன்றவற்றினால் ஏற்படும் நடத்தை மாறுதல்களோ, பருவ வளர்ச்சிபெற்றதும் ஏற்படுகின்ற மனமாறுதல்களோ கற்றலாகாது. சமூகத்திற்குத் தேவையான நடத்தை மாற்றத்தை விளைவிக்கும் வகையில் ஒரு மனிதனையோ சமூகத்தையோ ஒரு சில பயிற்சிகளுக்கு உட்படுத்தும் முறையும், அதன் விளைவுமே சமூகக் கற்றல் (Social Learning) எனப்படுகின்றன. இதுவே ஒரு மனிதனை முழுமை பெற்ற சமூக மனிதனாக்குகிறது.

குழந்தைப் பருவம் முதற்கொண்டு இது செயற்படத் தொடங்குகிறது. பண்பாடு, நடத்தை ஆகியவை கூடச் சமூகக்கற்றலின் மூலமே கற்கப்படுகின்றன. மேலும், இதன் மூலமே சமூகமயமாதற் செயற்பாங்கு நடைபெறுகிறது. பண்பாட்டு



குழந்தையின் சமூகக் கற்றல்

விழுமியங்கள் குழந்தைப் பருவத்திலேயே கற்கப்படுகின்றன. எனவே, குழந்தைப் பருவத்தில் கற்பது நிலையான நடத்தையாக மாறுகிறது. ஆனால், பண்பாடுகள் பல நேரங்களில் ஐயப்பாட்டுக் குரியனவாக இருக்கலாம்; முரண்பாடான தன்மைகளையும் கற்பிக்கலாம். எ.டு. மேலை நாடுகளிலுள்ள பாலுறவு தொடர்பான மனப்பான்மைகளையும், நல்ல ஒழுக்க நடத்தைகளையும் கற்பிக்கலாம்.

ஒரு மனிதன் எதைக் கற்றாலும் பிறருடைய கவனம் அவனுக்கு மிகவும் தேவையாகிறது. மேலும், பிறர் ஊன்றிக் கவனிக்கும்போதுதான் ஒருவன் கற்பதில் சிறந்து விளங்குகிறான். எனவே, கவனத்தை ஒருமுகப்படுத்தும்போதே கற்றல் நடைபெறுகிறது. இதனை விளக்கப் பேசு (Ellis Batten Page) என்ற அறிஞர் சோதனை ஒன்றைக் கையாண்டார். குறிப்பிட்ட மாணவர்களைத் தேர்ந்தெடுத்து, அவர்களை மூன்று குழுவினராகப் பிரித்து, ஒரே வகையான கற்றல் சோதனையில் அவர்களை ஈடுபடுத்தினார். முதல் குழுவினர் கல்வி கற்பதைக் கண்காணித்த மேற்பார்வையாளர் அவர்களின் தவறுகளுக்குக் கடுமையாகத் தண்டித்தார்; சிறு தவறுகளையும் பெரிதாக மதிக்கும்படி செய்தார். இரண்டாம் குழுவின்கண்காணிப்பாளர் தேவையான யோசனைகளையும் அறிவுரைகளையும் மட்டுமே வழங்கினார். மூன்றாம் குழுவின்கண்காணிப்பாளர் எந்தவித விளக்கமும் தாராமல் மேற்பார்வை மட்டுமே செய்தார். மூன்று

குழுவினரின் கற்றல் தகுதிகளையும் பின்னர் ஆராய்ந்த போது மிகவும் வன்மையாகக் கண்டித்த கண்காணிப்பாளரின் பார்வையில் இருந்த முதல் குழுவினர் சிறப்பாக அந்தச் சோதனைக் கல்வியைக் கற்றுத் தேர்ந்திருந்தனர். இரண்டாம் குழுவினர் ஓரளவு நன்மை அடைந்திருந்தனர். மூன்றாம் குழுவினர் இரண்டாம் குழுவினரை நோக்கக் குறைந்த நன்மையே அடைந்திருந்தனர். மூன்று குழுக்களிலுமே கண்காணிப்பாளரின் கருத்துப்படி நடந்த மாணவர்கள் மற்றவர்களை விடச் சிறப்பான தேர்ச்சி எண்களைப் பெற்றிருந்தனர்.

இதிலிருந்து ஒரு மனிதனின் கவனத்தை ஒருமுகப் படுத்துகின்ற முயற்சிகளின் மூலமே ஒருவன் சிறப்பாகக் கற்றுத் தேறுகிறான் என்பது தெளிவாகிறது. இந்நிலை கல்விக் கழகங்களில், ஆசிரியர்களின் மேற்பார்வையில் தான் நிகழும் என்பதும் தெளிவாகிறது. இருப்பினும் மற்றத் துறைகளிலும் கற்றல், கவனத்தை ஒரு வழிப்படுத்துதல் மூலமே நிகழுகிறது என்பதை விளக்க ஆலன்-டி-கால்வின் (Allen-D-Calvin) என்ற அறிஞர் சில சோதனைகளைக் கையாண்டார். தமது உளவியல் வகுப்பு மாணவர்கள் சிலரை ஒரு பெண்கள் கல்லூரிக்கு அனுப்பி மதிய வேளையில் உணவு அறையில் கூடுகின்ற நீலநிற உடையணிந்த பெண்களைப் பற்றிப் புகழ்ந்து பேசும்படி கேட்டுக் கொண்டார். சோதனைக்கு முன்னர் 25 விழுக்காடு மாணவிகளே நீலநிற உடையுடன் காணப்பட்டனர். சோதனை நிகழ்ந்து ஐந்து நாட்களுக்குப் பிறகு அவர்களின் எண்ணிக்கை 37 விழுக்காடாக உயர்ந்தது. அந்தத் தனிக் கவனிப்பும் போற்றுதல்களும் திடீரென நிறுத்தப்பட்டதும் நீலநிற உடையை உடுத்துவோர் எண்ணிக்கை 27 விழுக்காடாகக் குறைந்தது. இதனைப் போன்றே இசுகாட்டு (W.A. Scott) என்ற அறிஞர் பேச்சுப் போட்டிச் சோதனை ஒன்றை நிகழ்த்திக் கூடியிருந்த பார்வையாளர்களின் கருத்தை அறிந்து, தங்களின் பேச்சு முறையையும் பாணியையும் மாற்றிக் கொண்ட பேச்சாளர்கள் வெற்றி பெற்றதையும், அவ்வாறு பார்வையாளர்களின் கருத்தை உணர்ந்து தங்களை மாற்றிக் கொள்ளாதவர்கள் தோல்வியடைந்ததையும் கண்டார். இதன்மூலம் கற்றலுக்குக் கவனம் தேவை என்பதும், கவனத்தை ஒருமுகப்படுத்தலின் மூலமே கற்றல் எளிதாகும் என்பதும், புலனாகின்றன.

பின்பற்றுதல் வழிச் சமூகக் கற்றல்: கற்றல் என்பது எண்ணற்ற வழிமுறைகளில் நிகழலாம். சிறப்பாக ஒன்றினைக் கற்றுத்தர அதற்கேற்ற கல்வி முறையினைப் பின்பற்ற வேண்டியது இன்றியமையாதது. சிறுபிள்ளைகளைக் கண்டித்துத் தூண்டிவிட்டு எதையும் கற்கச் செய்யலாம். இம்முறை முற்றிலும் பய

னளிக்கக்கூடியதாக இல்லையெனினும் ஓரளவிற்கு வெற்றி தருவதாக அமைகிறது. ஆனால், இம்முறையை முதிர்ந்த மனவளர்ச்சி அடைந்த மாணவர்களுக்கும் பயன்படுத்தினால் சிறந்த பயனைத் தாராது.

மனிதரல்லாத பிற பிராணிகள் வற்புறுத்துதலின் (Reinforcement) மூலம் கற்கின்றன. ஆனால், உயர்ந்த வகை மிருகங்களும் மனிதர்களும் பின்பற்றுதலின் மூலமே கற்கின்றனர். ஒருவரின் நடத்தையைப் பார்த்தும் அவரின் நடை, உடை, பாவனைகள், பேச்சு ஆகியவற்றின் முறைகளைப் பின்பற்றியும் மற்றவர்கள் சமூக நடத்தையினைக் கற்கின்றனர். எனவே, சமூகக் கற்றலுக்குப் பின்பற்றுதலே (Imitation) ஏற்ற கல்வி முறையாகக் கருதப்படுகின்றது. ஆயினும், அனைவருமே தாங்கள் மதிக்கின்ற பிறரிடமிருந்து பின்பற்றுதல் மூலம் கற்பதில்லை. இன்ன இன்ன மாற்றங்கள் நிகழ வேண்டும், இவற்றையெல்லாம் ஒருமனிதன் கற்க வேண்டும் எனப் பெரியோர்களும் சமூகத் தலைவர்களும் வலியுறுத்தும்போதே கற்றல் நிகழ ஏதுவாகிறது.

பெற்றோர்களின் வற்புறுத்தலினால்தான் நாட்டுப் பண்புகளைக் குழந்தைகள் கற்கின்றனர். ஒரு மனிதன் தன்னைச் சார்ந்துள்ள பெரியவர்கள், சமூகத்தினர் போன்றவர்கள் தன்னிடமிருந்து எதிர்பார்க்கின்ற நடத்தையினை உணர்ந்து, ஒரு சமூகத்தின் பண்பாட்டு நாகரிகக் கோலங்களைக் கற்றுத் தேறுகிறான்.

சமூகக் கற்றலின் பலன்கள்: வாழ்க்கை மதிப்புகள், சமூகம் ஏற்றுக் கொள்ளுகின்ற சமூக மதிப்புகள் போன்றவையே ஒருவர் கற்கின்ற கல்வியின் தரத்தையும் பொருளடக்கத்தையும் நிருணயிக்கின்றன. இந்த வகையில் ஒரு சமூகம், தான் எதிர்பார்க்கின்ற மாற்றங்களையும் விளைவுகளையும் ஏற்படுத்தவே ஒரு சில கல்வி முறைகளைப் பின்பற்றுகின்றது. உரூசல் (Russel) என்ற அறிஞர், தாம் எழுதிய கல்வி என்னும் நூலில் சமூகக் கல்வியின் முக்கியத்துவத்தைப் பற்றி விளக்கிக் கூறுகிறார். அவர் சமூகத்தின் மதிப்புகளே தனி மனிதனின் கல்வியை நிருணயிக்கின்றன என்றும், ஒரு மனிதன் சமூக மதிப்புகளைப் பெற்றிடவே கற்கத் தலைப்படுகிறான் என்றும் கூறுகிறார். சப்பானியக் கல்வி முறையானது அரசிற்கு உண்மையுள்ள மக்களை உருவாக்கும் முயற்சியில் ஈடுபட்டுள்ளது என்றும், ஐரோப்பியக் கல்வி முறை கத்தோலிக்க மத ஆலயத்தைப் போற்றிப் பின்பற்றச் செய்யும் வகையில் உள்ளது என்றும், அமெரிக்க முறை பிரபுக்களை உருவாக்குவதில் முனைந்துள்ளது என்றும் விளக்கி, இத்தகைய ஒவ்வொரு சமூகமும் தான் மதிக்கின்ற மதிப்புகளுக்கு ஏற்பவே அவற்றைப்

பெறும் வகையில் கல்வி முறைகளைப் பகுத்துள்ளது என்றும் அவர் எடுத்துக் காட்டுகிறார்.

கற்றல் என்பதே சமூகத்தின் மதிப்புகளை ஒரு மனிதன் அறிந்து அவற்றைக் கற்றுணர்ந்து, அதன் மூலம் தன்னைச் சமூகத்தோடு இயைத்துக் கொள்ளும் முறை என்பது பல அறிஞர்களின் கருத்தாகும். தனிமனிதனைச் சமூகப்படுத்த ஏற்றதொரு கல்வி முறை வேண்டுமென்று எல்லா அறிஞர்களும் வலியுறுத்திக் கூறியுள்ளனர். பிளேட்டோ (Plato) என்ற அறிஞர் தனிமனிதனுள் புதைந்துள்ள உள்ளார்ந்த திறமைகளைக் கண்டுணர்ந்து அவற்றைச் சமூகத்தின் நலனுக்கெனப் பயிற்சியளித்துத் திசை திருப்பி விடுவதே கல்வியெனக் கூறுகிறார். நன் (Dr.Nunn) என்ற அறிஞர் தனி மனிதனைச் சமூக மனிதனாக உருவாக்கப் பயிற்சியளிப்பதே கல்வியென்று கருதுகிறார். இவ்வாறு பலரும் கல்வி என்பதே சமூகத்தைக் கற்றல் என்ற அடிப்படையில் உருவானது எனக் கூறியுள்ளனர். டி.த.

துணை நூல்கள்:

Lindgren, Henry Clay., An Introduction to Social Psychology, Wiley Eastern Limited, New Delhi, 1982.

Newcomb, T.M., Social Psychology, Dryden Press, N.Y., 1950.

சமூகக் குழு: காண்க: குழு.

சமூகச் சிக்கல்கள்: ஒரு மனிதன் சிக்கலில் அகப்பட்டுத் தவிப்பது தனி மனிதச் சிக்கல் என்றும், பல மக்கள் நேரடியாகவோ மறைமுகமாகவோ சிக்கலினால் துன்பப்படுவது சமூகச் சிக்கல் (Social Problem) என்றும் சொல்லப்படுகிறது. சமூகச் சிக்கல்களினால், சமூகத்தில் வாழும் மக்கள் அதிக அளவு துன்பப்படுகிறார்கள். இத் துன்பம் நேரடியாகவும் மறைமுகமாகவும் இவர்களைப் பாதிக்கின்றது. சமூகச் சீர்கேடுகளுக்குச் சமூகச் சிக்கல்கள் அடிப்படையாக அமைகின்றன.

நன்றாக ஒருங்கிணைந்து காணப்படும் ஒரு சமூகத்தில்கூடப்பல சிக்கல்கள் தோன்றுகின்றன. ஒரு சமூகம் தன் மக்களிடையே ஒற்றுமை உணர்வை ஏற்படுத்த முடியாத நேரத்திலும், அதனுடைய நிறுவனங்கள் சரிவர இயங்காத நேரத்திலும், அதனுடைய சட்டதிட்டங்கள் பின்பற்றப்படாத நேரத்திலும், அதனுடைய பண்பாட்டு நெறிகள் வருங்காலச் சமூகத்

திற்குக் கிடைக்காத நேரத்திலும், விரும்பத்தக்க நிகழ்ச்சிகள் ஏற்படாத நேரத்திலும் அந்தச் சமூகத்தில் சமூகச் சிக்கல்கள் எழுகின்றன

சமூகத்தில் பெரும்பாலோர்களால் அல்லது சக்திவாய்ந்த வகுப்பினரால், விரும்பத்தகாதது என்றும் கவனிப்புத் தேவை என்றும் கூறப்படும் ஒரு சமூக நிலை, சமூகச் சிக்கல் எனச் சில அறிஞர்கள் கூறுகின்றனர். ஒரு சமூக நிலைமை சமூகச் சிக்கலாக ஆவதற்குமுன்னர் அது அந்தச் சமூகத்தில் காணப்பட வேண்டும். எடுத்துக்காட்டாக, குற்றம், வறுமை முதலிய சிக்கல்கள் எழுவதற்கு முன்னர் அந்தச் சமூகத்தில் குற்றவாளிகளும் ஏழை மக்களும் காணப்படுகிறார்கள். ஒரு காலத்தில் ஏற்றுக்கொள்ளப்பட்ட ஒரு சமூக நிலைமையை பின்னர் ஒரு சிக்கலாக மாறுவதற்கு வாய்ப்புள்ளது. எடுத்துக்காட்டாக, ஒரு காலத்தில் பெண்களும் குழந்தைகளும் நீண்டநேரம் குறைந்த ஊதியத்தில் கடினமான வேலைகளைச் செய்தனர், இன்று இது மக்களால் ஏற்றுக்கொள்ள இயலாத ஒரு சமூகச் சிக்கலாக மாறிவிட்டது.

இவ்வாறான சமூகச் சிக்கல்கள் பெருகி அதன் காரணமாகச் சமூகத்தில் பல குழப்பங்களை உருவாக்குவதால் சமூகம் நிலைகொள்ளாது சிதைவுறுகின்றது. இது சமூக நிலையமைப்புச் சிதைவு (Social Disorganisation) எனப்படுகிறது. சமூகச் சிக்கல்களுக்குத் தீர்வு காணமுடியாத சூழ்நிலையில் சமூகக் கட்டுப்பாட்டு அமைப்புகள் செயலற்றனவாகச் சமூகத்தில் குழப்பங்களும் கொந்தளிப்பும் ஏற்பட்டு, சமூக நிலையமைப்புச் சிதைவு ஏற்படுகிறது. சமூக மாற்றம் ஏற்படும்பொழுது ஒருசில புதிய சமூகச் சிக்கல்கள் உருவாகிச் சமூகத்தைக் குழப்பித் துன்பம் விளைவிக்கலாம். சமயப் பூசல்கள், சாதிச் சண்டைகள், மொழிப் போராட்டம், இனச் சச்சரவுகள், வட்டாரச் சண்டைகள் (Regional Conflicts) போன்ற பல்வேறு சிக்கல்களும் நாட்டின்சமூக நிலையமைப்புச் சிதைவிற்கு முக்கிய காரணமாக விளங்கலாம். தொழில் மயமாதலும் அதனால் நகரங்கள் உருவாதலும் பல்வேறு புதிய சிக்கல்களைத் தோற்றுவிக்கின்றன. குறிப்பாக இளையோர் குற்றம், குடிப்பழக்கம், குதாட்டம், விபசாரம், பிச்சையெடுத்தல் போன்றவை ஏற்படுகின்றன. இதற்குக் கூட்டுக் குடும்பங்கள் சிதைவுற்றதும், பழைய கிராம நாட்டாண்மைப் பஞ்சாயத்துகள் அழிந்ததும் ஒரு காரணமென்று கொள்ளலாம். பொதுவாக ஒரு சிக்கல் தோன்றியதும் அதன் அடிப்படையில் அதையொட்டிய பல்வேறு சிக்கல்களும் உருவாகின்றன என்றும் அறியப்பட்டுள்ளது. குறிப்பாக வறுமை காரணமாக உடல்நலக்

குறைவு, குற்றம்புரிதல், விபசாரத்தில் ஈடுபடுதல், போன்ற பல சிக்கல்கள் உருவாகின்றன.

சமூகக் கட்டுப்பாடு, சமூகச் சிக்கல்கள், சமூக நிலையமைப்புச் சிதைவு, சமூக மாற்றம் ஆகியவை ஒன்றுக்கொன்று தொடர்புள்ளவையாகவும் ஒன்றையொன்று சார்ந்தும் இருக்கின்றன. சமூகக் கட்டுப்பாட்டை வலியுறுத்தும் அடிப்படை அமைப்புகள் இன்று அதிகமாகச் சிதைவுற்றிருக்கின்றன. குறிப்பாக மனிதன் தன்னைத்தானே கட்டுப்படுத்திக்கொள்ள ஏற்பட்ட தன் ஒழுக்கக் காரணிகள் இன்று சமூகத்தில் வலியுறுத்தப்படாமல் இருக்கின்றன. அதே போன்று கூட்டுக் குடும்பத்தின் சிதைவும் ஒரு காரணமாகும். சமூகக் கட்டுப்பாடு முன்பு ஒரு குறுகிய வட்டத்திற்குள் நடைமுறைப்படுத்தப்பட்ட ஒர் ஒழுங்குக் கட்டுப்பாடாக இருந்தது. இன்று அது ஒரு பரந்த எல்லைக்கு விரிந்து இயங்குகிறது. சட்டத்தின் துணைக்கொண்டு இன்று சமூகக் கட்டுப்பாடு நிகழ்கிறது. சட்டம் கட்டுப்படுத்தாத சூழ்நிலையில், தான் கட்டுப்படுத்த வேவையில்லை என்ற கருத்துருவாக்கம் எழுந்து மனிதனைச் சிதைத்திருக்கிறது.

தனி மனிதச் சிதைவுகளாலும், அதேபோன்று குடும்பமும் தன்னுடைய உறுப்பினர்களைத் தன் பராமரிப்புக்குள் வைத்துக்கொள்ளும் தன்மை மாறுவதால் ஏற்படும் குடும்பச் சிதைவுகளாலும் சமூகச் சிக்கல்கள் பெருகி வளருகின்றன.

சமூகப் பாதுகாப்பு என்பது மக்களுக்கு மிக இன்றியமையாததாகும். எந்தெந்தச் சமூகங்களில் சமூகப் பாதுகாப்புகள் குறைகின்றனவோ அங்கெல்லாம் சமூகச் சீர்கேடுகள் கூடுதலாக இருக்கின்றன.

ஒவ்வொரு மனிதனுக்கும் பிறப்பிலிருந்து இறப்பு வரை, சமூகத்தில் பாதுகாப்புத் தேவைப்படுகிறது. காலத்தின் மாற்றத்தால், சமூக அமைப்பில் விரிசல் ஏற்படும்பொழுது சமூகப் பாதுகாப்புக் குறைந்து விடுகிறது. இது தனி மனிதன், சமூகம் ஆகியோரின் சீர்குலைவிற்கு வழிவகுக்கிறது.

தனி மனிதர்கள் அல்லது குழுக்கள் சமூகத்தின் வழக்கத்திற்கு ஒவ்வாத, சமூகத்திற்கு ஊறு விளைவிக்கின்ற நடவடிக்கைகளில் ஈடுபடும்போது அவர்கள் சமூக எதிரிகளாகிறார்கள். அச்செயல்கள் சமூகச் சிக்கல்களாக மாறுகின்றன. ஆனால், ஒரு சமூகத்தில் சிக்கலாகக் கருதப்படும் செயல் வேறொரு சமூகத்தில் அவ்வாறு கருதப்படுவதில்லை. சூதாட்டம், குடிப்பழக்கம், ஆண், பெண் உறவு முறைகள் இவற்றை

இதற்கு எடுத்துக்காட்டாகக் குறிப்பிடலாம். இது காலத்தையும் இடத்தையும் பொறுத்து அமைகிறது.

இந்தியாவைப் பொறுத்தமட்டில் சமூகச் சிக்கல்களின்மேல் கவனம் எழுந்தது மிகவும் குறுகிய காலத்திற்கு முன்புதான். சமூகச் சிக்கல்களைச் சிக்கல்களாகப் பார்க்கமுடியாத நிலையிருந்திருக்கிறது. ஆனால் முற்காலத்தில் அச்சிக்கல்கள் உணரப்பட்டு அவற்றிற்குத் தீர்வு காணும்வகையில் தான், தர்மங்கள் ஊக்குவிக்கப்பட்டு வந்திருக்கின்றன என்பது தெரிகின்றது. ஆனால், இச் சமூகச் சிக்கல்களை நோக்கும் தன்மையில் மாறுபாடுகள் ஏற்பட்டு வந்து கொண்டிருக்கின்றன. இந் நூற்றாண்டில் சமூகச் சிக்கல்களின் தன்மையை வெளிக்கொண்டு வருவதற்கு அரசியல் பின்னணி மிகவும் முக்கியமானதாக இருக்கின்றது. எடுத்துக்காட்டாக, காந்தியடிகள் தீண்டாமை, சாதிக்கொடுமை, குடிப்பழக்கம், பெண்களின் நிலை போன்றவற்றைச் சமூகத்திற்குச் சிக்கல்களாக எடுத்துக்கூறி அதை எதிர்க்கவேண்டுமென்று பல போராட்டங்கள் நடத்தினார். அதன் பின்னரே இச்சமூகச் சிக்கல்களின் தன்மைகள் உணரப்பட்டு அரசும் இந்தச் சிக்கல்கள் தீர்ப்பை வழிகளை மேற்கொண்டது. ஆக எந்த ஒரு சமூகச் சிக்கலும் அரசியல்சார்ந்த ஒப்புதலையும் அரசின் திட்டத்தின்கீழ் அது தீருவதற்கான நடவடிக்கைகளையும் எடுக்கப்பட்டபின்னரே அச்சிக்கல் சமூகத்தின் சிக்கல்களில் ஒன்றாகக் கருதப்படுகின்றது.

இதுபோன்று இந்தியாவில் இன்று பல சிக்கல்கள் சமூக வளர்ச்சிக்குத் தடைக் கற்களாக இருந்து கொண்டிருக்கின்றன. சில சிக்கல்கள் எல்லா நாட்டிற்கும் பொதுவானவையாகவும் ஒருசில அந்நாடுகளுக்கே தனிப்பட்ட பெருஞ் சிக்கல்களாகவும் இருக்கின்றன, குறிப்பாக இந்தியாவில் பிச்சையெடுத்தல், சாதி மதப்பிரச்சினைகள் ஆகியவை பெருஞ்சிக்கல்களாக உள்ளன. பொதுவான பிரச்சினைகள் கூட நாட்டுக்கு நாடு அதன் தன்மையில் மாறுபட்டுள்ளன.

இந்தியா சமூகத்தின் நலன்கருதி அதற்கு வேண்டிய திட்டங்களைத் தீட்டிச் செயற்பட்டு வருவதால் இந்திய அரசை 'நல அரசு' (Welfare State) என்று சொல்லுகின்றனர். இருப்பினும் பல்வேறு பொருளாதாரச் சிக்கல் காரணமாகவும், அதன் முக்கியத்துவம் கருதியும் முன்னுரிமை கொடுத்துச் செயலாட்சி செய்ய வேண்டியிருப்பதால், நலத் திட்டங்களில் அதிகக் கவனம் செலுத்த இயலவில்லை.

பல சிக்கல்கள் உலகெங்கிலும் பொதுவாக உள்ளன. உளநோய்கள், பெருகிவரும் தற்கொலைகள், குற்ற

வியல் நடவடிக்கைகள், குடிப்பழக்கம், விபசாரம் போன்றவை இவ்வகையைச் சாரும். இந்தியாவை மட்டுமல்லாமல் பல மேலை நாடுகளையும் இச் சிக்கல்கள் பாதிக்கின்றன. ஆனாலும் இந்தியாவிற்கென்று குறிப்பான சிக்கல்கள் இருக்கின்றன. அவை வறுமை, பிச்சையெடுத்தல், வேலையின்மை, மக்கள் தொகைப் பெருக்கம், கல்வி அறிவின்மை, சமய, இன வேறுபாடுகள் முதலியனவாகும். இந்திய நாட்டின் பண்பாட்டமைப்பின் காரணமாக விபசாரம் பெரிய சிக்கலாகக் கருதப்படுகிறது. குறிப்பாக அதிக மக்கள் தொகையால் துன்பத்திற்கான பம்பாய், கல்கத்தா போன்ற நகரங்களில் இச்சிக்கல்கள் அதிகமாக உள்ளன.

சிக்கல்களுக்கான பொதுவான காரணங்கள்:

சமூகச் சிக்கல்களுக்கான காரணங்களுள் சமூக மாற்றம் முக்கியமான காரணமாகக் கருதப்படுகிறது. அறிவியல், பொருளாதார வளர்ச்சிகளின் காரணமாக மக்கள் சமூகத்தில் மிகப்பெரிய மாற்றங்களைச் சந்திக்கவேண்டியுள்ளனர்.

பெருநகர் குடியேற்றம்: ஊரகங்களிலிருந்து நகரத்திற்கு மொத்தமாகக் குடியேறும் வழக்கம் முக்கியமான ஒன்றாகும். இந்திய நாட்டில் தலையாய தொழிலான பயிர்த்தொழில் அதிக வருவாய்தாராததும், நகர வாழ்க்கையின் மீதுள்ள பற்றும் இதற்குக் காரணங்களாகும். அதன் காரணமாக நகரங்களில் இட நெருக்கடி அதன்விளைவாகப் பெருகிவரும் குற்றங்கள், விபசாரம் முதலியவற்றை நாடு சமாளிக்க வேண்டியுள்ளது.

ஒரு பக்கம் நகரங்களில் மக்கள் தொகைப் பெருக்கம்; மறுபக்கம் ஊரகங்களில் தரிசு நிலங்கள். நாட்டின் ஒரு பகுதியில் வெள்ளம் பெருக்கெடுத்தோடுகிறது; மறுபக்கம் வறட்சி. ஒருபக்கம் செல்வநிலை; மறுபக்கம் வறுமை இவ்வகையான வேறுபாடுகள் இந்திய நாட்டில் அதிகம்.

சமூகத் தகு நிலை வேறுபாடுகள்: சமூக அமைப்பில் பொருளாதார வேறுபாட்டின் காரணமாக வறுமை பெரிய சிக்கலாக உள்ளது. ஆதியில் தொழில் அடிப்படையில் ஏற்பட்ட சமூகப் பிரிவுகள் நாளைடவில் சாதி வெறியாக மாறி இந்தியச் சமூகத்தின் வளர்ச்சியைத் தடை செய்கிறது.

இவ்வித வேறுபாடுகளினால் மக்களிடம் உழைக்கும் ஆர்வம் இல்லை. 'வெந்ததைத் தின்று விதிவந்தால் சாவோம்' என்ற உளப்பாங்கே வளர்ந்துள்ளது.

சமூக நிலையமைப்புச் சிதைவு: ஒரு சமூகத்தின் அமைப்புக்களான திருமணம், குடும்பம், தொன்று தொட்டு நிலவி வருகின்ற பழக்க வழக்கங்கள் ஆகியவை இன்று காலப்போக்கில் முற்றிலுமாகச் சிதைவடைவது சமூக நிலையமைப்புச் சிதைவு எனப்படுகிறது தனி மனிதனின் சிதைவே சமூகச் சிதைவிற்கு வழிவகுக்கிறது. பின்னர், சமூக நிலையமைப்புச் சிதைவு தனி மனிதனின் சிதைவிற்குக் காரணமாகிறது. எனவே இவை இரண்டும் ஒன்றுக்கொன்று தொடர்புள்ளவையாகும்.

குடும்பம் என்பது சமூகத்தின் முக்கிய உறுப்பாகும். இந்த உறுப்பில் இப்போது பல மாறுபாடுகள் தோன்றியுள்ளன. இணைந்த குடும்பமாக (கூட்டுக் குடும்பம்) இருந்த அமைப்பு மாறித் தனிக் குடும்பங்கள் பெருகியுள்ளன. பரம்பரைத் தொழில் செய்யும் நிலை மாறியுள்ளது. பெண் கல்வியின் காரணமாக, கணவன்-மனைவி இருவரும் வேலைக்குச் செல்லும் நிலை தோன்றியுள்ளது. இதன் காரணமாகக் குழந்தைகளின் மீதான கட்டுப்பாடு குறைந்துள்ளது. இவ்வகையான மாற்றங்கள் சிறார் குற்றங்கள் பெருகக் காரணமாகின்றன. இந்தச் சிதைவு சமூக நிலையமைப்புச் சிதைவாக மாறிப் பல சமூகச் சிக்கல்களைத் தோற்றுவித்து வருகின்றது.

சமூகச் சிக்கல்கள் தீர வழிமுறைகள்: சமூகச் சிக்கல்களைத் தீர்ப்பதற்குப் பல்வேறு அணுகுமுறைகள் கையாளப்பட்டுள்ளன. இந்த அணுகுமுறைகள் அவ்வக்காலங்களில் மக்களின் பொருளாதார, கலாச்சார நடைமுறைகளைப் பொறுத்து அமைந்திருந்தன; அதாவது மனிதன் தன்னைப் பற்றியும் தன் குழலைப் பற்றியும் அறிந்து கொள்வதைப் பொறுத்தே அமைந்திருந்தன.

குறிப்பாக, சமூகச் சிக்கல்களைக் களைய ஆப்சியன் முறை (Hobbesian) மிகவும் பழமையான அணுகுமுறையாகும். அதாவது ஒவ்வொரு மனிதனுக்கும் எதிராக ஒவ்வொரு மனிதன் என்ற கருத்தில் மனித இயக்கம் அறியப்பட்டது. அதாவது ஒவ்வொரு மனிதனும் குறைபாடுகளுடையவனாக இருக்கிறான். ஆகவே சிக்கல்கள் மனித வாழ்க்கையில் தவிர்க்க முடியாதவையாகக் கருதப்பட்டன. இது சமயம் சார்ந்த நோக்குடையதாகும். மனிதன் பாவமுடையவன், ஆகவே அவனுக்குள் 'சிக்கல்கள் தவிர்க்க முடியாதவை' என்ற சித்தாந்தத்திற்குள் மனித வாழ்க்கை அறிந்து கொள்ளப்பட்டது. எனவே மனிதன் அடையும் ஒவ்வொரு சிக்கலும் செய்த பாவத்தின் பலனே ஆகும் என்ற சமய சித்தாந்த நோக்கில் சிக்கல்கள் புரிந்துகொள்ளப்பட்டு வந்தன.

மேலும் அச்சிக்கல்களுக்குக் காரணமான அம் மனிதனைக் கட்டுப்படுத்தினால்தான் இச்சமூகத்தைச் சீர்குலையாமல் பாதுகாக்க முடியுமென்று கருதப்பட்டது. அதற்கு எந்தவிதமான கொடிய முறைகளைக் கையாளுவதையும் சமூகம் நியாயமாகவே நினைத்தது. எடுத்துக் காட்டாக, எந்தவித குற்றம் புரிந்தானோ அந்தவித தண்டனையே அவனுக்கு வழங்குவது முறையாகக் கருதப்பட்டுச்செயற்படுத்தப்பட்டது. ஒருவன் மற்றவன் கண்ணைக் குருடாக்கினால் அவனுடைய கண்ணும் தோண்டியெடுக்கப்படும் (Eye for Eye). ஒருவனது உயிரைப் பறித்தால் இன்னும் கொடூரமான முறையில் கொல்லப்படுவான். இவ்வாறான கொடிய தண்டனைகளின் மூலம் மனிதனைக் கட்டுப்படுத்தும் பழக்கம் இருந்து வந்திருக்கின்றது.

இதற்கு முற்றிலும் எதிரான ஓர் அணுகுமுறையும் இருக்கிறது. இது மனிதன் அடிப்படையில் மிகவும் நல்லவன், குறையற்றவன் என்றும், சமூக அமைப்பே அவனது குறைகளுக்குக் காரணம் என்றும் கருதுகிறது. அதேகாலத்தில் மார்க்சியவாதிகள், மக்கள் ஒருவருக்கொருவர் உதவி செய்து கொள்பவர்களாகவும் ஒருங்கிணைந்து வாழும் தன்மையுடையவர்களாகவும் இருக்கிறார்கள் என்றும், சிக்கல்களுக்குக் காரணம் சமூகத்திற்கு எதிரான முதலாளித்துவ சித்தாந்தமே என்றும் கருதுகின்றனர்.

இதில் மனிதனை ஒடுக்கித் துன்புறுத்தும் சூழலி லிருந்து விடுதலையளிப்பதே முக்கியமானதாகும். இச் சூழலில் மனிதன் அவனுடைய அடிப்படைத் தேவைக்குக்கூடக் கடுமையான போட்டியில் ஈடுபட்டு அதைப் பெறவேண்டியிருக்கிறது. இவ்வாறு மனிதன் போட்டியில் ஈடுபடும்போது மனிதத் தன்மைக்கும் மனித நேயத்திற்கும் எதிராகச் செயற்படல் வேண்டியுள்ளது. இதில் வறுமை என்பது இந்தச் சுரண்டல் அமைப்பின் நியதியாகக் கருதப்படுகிறது.

மற்றுமொரு முறை தனிமனித சுதந்திரம் (Individual Freedom) என்பதை முக்கியமாகக் கருதுகிறது. இது ஒவ்வொரு மனிதனுக்கும் பேச்சு, எழுத்துச் சுதந்திரம், சங்கம் அமைத்தல், பொது அரிமை போன்ற கருத்துகளில் இயங்குகிறது. குறிப்பாக அமெரிக்காவில் இக் கருத்து மேலோங்கியிருக்கிறது. சிறப்பாக மிதவாத இயக்கம் (Liberal), பழைமைவாத இயக்கம் (Conservative) ஆகியவற்றைச் சேர்ந்தவர்கள் இக் கருத்தை வலியுறுத்துகின்றனர்.

சமூகச் சிக்கல்களை அறிவதன் நோக்கம்: சமூகச் சிக்கல்களைக் கற்பதற்குப் பல காரணங்கள் உள்ளன.

சமூகச் சிக்கல்களை அறிவதற்கும், அகற்றுவதற்கும் சமூக அறிவியலின் பங்கினை அறிந்துகொள்ளவும் இது முக்கியமானதாகும். சமூகச் சிக்கல்களைப் பற்றிய அறிவு, எவ்வாறு விரும்பத்தகாத சமூக நிலைமைகள் தனி மனிதர்களின் தினசரி வாழ்வைப் பாதிக்கின்றன என்பதைத் தெரிந்துகொள்ள உதவுகிறது. அநேக சமூகச் சிக்கல்கள் சமூக நெறியினின்று விலகிச் செல்வதன் விளைவாக இருந்தபோதிலும் வேறுசில சமூகச் சிக்கல்கள் சமூக எதிர்பார்ப்புகளுக்கு ஏற்ப ஒத்துப்போவதாலும் ஏற்படுகின்றன. சமூகத்தில் நிறுவனங்களிடையே மிக நெருங்கிய பிணைப்பும் உறவும் இருப்பதால் ஒரு சிக்கல் மற்றச் சிக்கல்களோடுசேர்ந்தே காணப்படுகிறது. எடுத்துக்காட்டாக, குதாடுகின்ற இடத்தில் குடி, விபசாரம் போன்ற வற்றையும் காணலாம். மேலும் சமூக மாற்றம், சமூகச் சிக்கல், சமூக ஒழுங்கு குலைதல் முதலியன ஒன்றுக்கொன்று தொடர்புடையன. சமூக மாற்றம் சமூக முன்னேற்றத்திற்கு மிக முக்கியமானதாகும். எனவே, மாறிவரும் சமூகத்தில் காணும் சிக்கல்களுக்குத் தீர்வு கண்டு சமூக முன்னேற்றத்தைத் துரிதப்படுத்த வேண்டும்.

சிக்கல்களுக்குத் தீர்வு காணப் பல வழிகளைச் சமூகம் கடைப்பிடிக்கலாம். பொதுவாகக் கல்வி வளர்ச்சி, சீர்திருத்தச் சட்டங்கள், மக்களிடையே விழிப்புணர்ச்சி, சமூகப் பற்று, சகிப்புத்தன்மை போன்றவை சமூகச் சிக்கல்களுக்குத் தீர்வு காண உதவுகின்றன. பெ.இரா.

துணை நூல்கள்:

Becker, Howard S., Social Problems: A Modern Approach, John Willey & Sons, New York, 1966.

John Palen J., Social Problems, McGraw-Hill Book Company, New York, 1979.

Madan, G.R., Indian Social Problems Vol. I, II, Allied Publishers Pvt. Limited, New Delhi, 1983.

சமூகச் செயல்: ஓர் இலக்குடன் (End) கூடிய மனிதனின் நடத்தையே சமூகச் செயல் ஆகும். இது மக்களின் சிந்தனை நிலை, முயற்சிச் செயற்பாங்கு ஆகியவற்றிற்கு உட்பட்டு நடக்கிறது. பாடுதல், சிரித்தல், அழுதல், உண்ணுதல், படித்தல், விளையாடுதல், உரையாடுதல் போன்ற மனிதனின் அனைத்துச் செயற்பாடுகளும் செயல்கள் (Actions) எனப்படும். ஆனால், மனிதன் சமூகத்தில் ஓர் உறுப்பினனாக

வாழ் அவனுடைய செயல்கள் அனைத்தும் சமூகச் சூழ்நிலையைச் சார்ந்தே இருக்கவேண்டும். எனவே ஒரு சமூகச் சூழ்நிலையில் மனிதன் செய்கின்ற செயல்களே சமூகச் செயல்கள் (Social Actions) எனப்படும்.

ஒரு மனிதன் பிறரிடம், பொதுவான குறியீடுகளின் (Symbols) மூலம் கருத்துடன் சூழ்நிலைக்குத் தக்கபடி செய்கின்ற செயல்கள் சமூகச் செயல்களாகின்றன என ஆண்டர்சன் (Anderson), பார்க்கர் (Parker) ஆகிய அறிஞர்கள் கூறுகின்றனர்.

சமூகவியலானது சமூகத்தில் மனிதனுடைய நடத்தைப்பற்றிப் படிக்கிறது. பொதுவாக நெறிகள், தகுநிலைகள் ஆகியவற்றால் மனிதனுடைய நடத்தைவரையறுக்கப்படுகிறது. ஆனால் மனிதன் ஒரு குறிப்பிட்ட வழியில், சூழ்நிலையில் ஏன் நடக்கிறான். என்பதை அந் நெறிகளால் மட்டுமே தெளிவாகக் கூற இயலாது. ஏனெனில் அனைத்துச் செயல்களும் அவனது சிந்தனை, விருப்பம், மனவெழுச்சி, அறியும் சக்தி ஆகியவற்றையும் சார்ந்துள்ளன. எனவேதான் எந்த ஒரு சமூக நடத்தைக்கோட்பாடும் மனிதச் செயல் கூறுகளைக் கட்டாயமாகக் கணக்கில் கொண்டு அமைந்திருக்க வேண்டும் என அறிஞர்கள் கூறுகின்றனர்.

தால்காட் பார்சன்சு (Talcott Parsons) சமூகச் செயல் கூறுகளை நான்கு வகையாகப் பிரித்துக் கூறுகிறார். அவையாவன: 1) செயலைச் செய்பவர் (Actor), 2) இலக்கு (End), 3) சூழ்நிலைகள் (Conditions), 4) வழிவகை (Means).

பொதுவாக ஒரு மனிதனுடைய செயலைப்பற்றி அறிய முற்படும் போது இந்நான்கு காரணிகளையும் மனத்தில் கொள்ளவேண்டும். இக் காரணிகளின் மூலமே அவனுடைய நடத்தையை அறிய இயலும். இக்காரணிகள் ஒவ்வொன்றையும் மற்றொன்றிலிருந்து பிரிக்க இயலாது. ஆனால் இவை மாறுபட்ட பண்புகளைக் கொண்டிருக்கும். மேலும் ஒரு செயலின் வழிவகை, இலக்கிலிருந்தோ அல்லது இலக்கு, வழிவகையிலிருந்தோ உருவாகுவதில்லை.

செயலைச் செய்பவர்: சமூகச் செயலின் முதற் கூறு செயலைச் செய்பவரே ஆகும். ஏனெனில் எந்தச் செயலும் காரணகர்த்தாவின்றி நிகழாது. எனவே அனைத்துச் செயலும் செயலைச் செய்பவரைக் கொண்டிருக்கும். அதாவது தன்முனைப்பு (Ego) அல்லது 'தான்' (Self) என்ற காரணியைக் கொண்டிருக்கும். இந்தத் தன்முனைப்பே எந்தச் செயலையும் செயலாற்றுகிறது. இதுவே மனவெழுச்சியையும் அனுபவத்தையும் கொள்கிறது. 'தான்' என்ற உணர்வு ஒரு மனித

னுக்குள் வளருகின்ற காலத்தில் இந்த மனவெழுச்சியும் வளர்ச்சி அடைகிறது. 'தான்' என்ற உணர்வு ஒரு மனிதனிடம் வளரும்போது 'நான்' (I), 'எனக்கு' (Me) என்ற உணர்வுகளும் வளருகின்றன. இந்த 'நான்' என்ற உணர்வே செயல்படுகிறது.

எனவே ஒரு மனிதனுடைய நடத்தையை அறிய அவனுடைய நடத்தையின் வெளிப்பண்பினை மட்டும் அறிந்தால் போதாது. அவனது உள்மனதில் எழுகின்ற உணர்வினையும் அறிய வேண்டும். ஒரு மனிதன் எந்த வழியில் நினைக்கிறான், சிந்திக்கிறான், உலகைப் புரிந்து கொள்கிறான் என்பதைப் பொறுத்தே அவனது நடத்தையை அறிய இயலும்.

இலக்கு: இது மனிதனுடைய செயலை ஊக்குவிக்கிறது. இது செயற்பாடுகளின் எதிர்கால நிலையின் பகுதியாகும். ஒரு செயலினால் ஏற்படும் சரியான பலனிலிருந்து இலக்கை அடையாளம் காண இயலும். பலனை அடைவதற்கான விருப்பம், அதற்கேற்ற முயற்சி ஆகியவற்றை இலக்கு முன்னதாகவே அமைத்துத்தருகிறது. ஒரு விவசாயி சில நாட்களில் மழை வர வேண்டும் என நினைக்கிறான். ஆனால் மழை பெய்தல் என்ற நிகழ்வு அவனது கட்டுப்பாட்டில் இல்லை. எனவே மழை பெய்தல் என்பது இலக்கு அன்று. ஆனால் மழைபெய்யலாம் என்ற எண்ணத்தில் விதையை விதைக்கிறான். அந்த விதை முளைக்கிறது. எதிர்காலத்தில் விளைகின்ற அந்தப் பயிர்களே இலக்கு ஆகும். ஆனால் அப்பயிர் தானாக விளைவதில்லை. அந்த இலக்கை அடைவதற்காக மனிதனும் செயல்படுகிறான்.

எனவே இலக்கு என்பது மனிதர்களால் தேர்ந்தெடுக்கப்படுகிறது. அந்தத் தெரிவு விழுமியங்களைப் (Values) பொறுத்து அமைகிறது. மேலும் இது செயல்படுபவரின் உணர்வு, உயிர்க்கூற்றின் தூண்டதல் ஆகியவற்றைப் பொறுத்தும் அமைகிறது.

சூழ்நிலைகள்: ஒரு செயலில் மனிதன் வெற்றி பெறுவதும் தோல்வியடைவதும் அவனுடைய சூழ்நிலைகளைப் பொறுத்தே அமைகிறது. இச் சூழ்நிலைகளே இலக்கை அடைவதற்குத் தடங்கலாக உள்ளன. எனவே இலக்கை வெற்றிகரமாக அடைவதற்கு அந்தத் தடங்கல்களைக் களையவேண்டும்.

செயலாற்றுபவரைச் சூழ்நிலைகள் வெளிப்புறத்திலும், உட்புறத்திலும் (மனத்தளவிலும்) தாக்குகின்றன. இயற்கைச் சூழல், சமூகச் சட்டங்கள் ஆகியவை வெளிப்புறச் சூழ்நிலைகளாகும். செயலாற்றுபவரின் உயிர்க்கூறானது (Organism) உட்புறச் சூழ்நிலையாகும். எனவே எந்தச் செயலும் வெற்றியடைவது

சுற்றுப்புறச் சூழ்நிலையையும் செயலைச் செய்பவரின் திறமையையும் (உட்புறச் சூழ்நிலை) பொறுத்ததாகும்.

வழிவகை: ஓர் இலக்கை அடைய எந்த ஒரு மனிதனும் சில வழிவகைகளைச் செய்தாக வேண்டும். அந்த வழிவகைகளைத் திறமையாகத் தேர்ந்தெடுக்க வேண்டும். மகாத்மா காந்திகூட வழிவகையின் புனிதத் தன்மைக்கு அதிக முக்கியத்துவம் தருகிறார். இலக்குக்கும் வழிவகைக்கும் ஓர் இணைந்த தொடர்பு உண்டு. வழிவகை இருப்பதாலேயே இலக்கு என்ற ஒன்று உள்ளது. ஆனால் சில நேரங்களில் ஒரே இலக்கைப் பல வழிவகைகளில் அடையலாம். அத்தகைய சூழ்நிலையில் செயல்படுபவர் திறமையான வழி எது என்பதை அறிந்து செயற்பட வேண்டும். பூ.த.

சமூகச் செயற்பாங்குகள்: சமூகம் மக்களிடையே சமூக உறவுகளைக் கொண்ட ஓர் அமைப்பு ஆகும். சமூக உறவுகள் அங்குள்ள மக்களின் சமூக இடைவினைகளைச் சார்ந்துள்ளது. சமூக உறவில் ஆழ்ந்த தாக்கத்தை ஏற்படுத்தும் செயல்கள் மட்டுமே சமூக இடை வினையாகும். இடைவினை என்பது மிக எளிமையான சமூகச் செயற்பாங்கின் வடிவமாகும்.

அன்றாடச் சமூக வாழ்க்கையில் அடிக்கடி காணப்படும் நடத்தைகளின் வெவ்வேறு வடிவங்களே சமூகச் செயற்பாங்குகள் (Social Processes) எனப்படுகின்றன. இடைவினையின் பல்வேறு வடிவங்களையே சமூகச் செயற்பாங்குகள் எனக் கூறுகின்றோம். கூட்டுறவு, போட்டி, சண்டை, தகவமைதல் (Accommodation) மற்றும் தன்மயமாதல் (Assimilation) முதலியவை சில முக்கியமான சமூகச் செயற்பாங்குகளாகும்.

ஒருவரோடொருவர் தொடர்புகொண்டு உறவு முறையை ஏற்படுத்தும் பல அடிப்படை வழிமுறைகளே செயற்பாங்காகும். இச்செயற்பாங்குகள் மனித உறவில் மாற்றத்தை ஏற்படுத்தி அதன்மூலம் சமூக ஒற்றுமையையோ, சீர்குலைவையோ ஏற்படுத்துகின்றன.

சமூகச் செயற்பாங்கின் வடிவங்கள்: சமூகவியல் அறிஞர்கள் சமூகச் செயற்பாங்குகளைப் பல்வேறு வடிவங்களாக விவரித்துள்ளனர். பார்க்கு (Park), பர்கெசு (Burgess) ஆகியோர் நான்கு முக்கிய பிரிவுகளாகப் பிரித்துள்ளனர். அவை போட்டி, சண்டை, தகவமைதல், தன்மயமாதல் என்பன.

பல்வேறு அறிஞர்கள் பலவிதமாக வகைப்படுத்தியிருந்தாலும் கூட்டுறவு, சண்டை, போட்டி, தகவமைதல், தன்மயமாதல் ஆகியவை அடிப்படையான செயற்பாங்குகளாக கருதப்படுகின்றன.

இடைவினைகள் பொதுவாக மேற்கூறப்பட்ட பல்வேறு சமூகச் செயற்பாங்குகளாக வெளிப்படுகின்றன. இடைவினை தொகுப்பாகவும் தொடர்ந்து மாறக் கூடியதாகவும் இருக்கும். அதனால் இடைவினையை ஒரேவகையான சமூகச் செயற்பாங்காகத் தனிமைப்படுத்த இயலாது. எந்த ஒரு நிலையான சூழ்நிலையும் ஒன்றுக்கு மேற்பட்ட சமூகச் செயற்பாங்குகளை உள்ளடக்கியதாகவே இருக்கும். எந்தவொரு சமூகமும் முழுக்க முழுக்கக் கூட்டுறவாகவோ அல்லது சண்டைகள் நிறைந்ததாகவோ இருப்பதில்லை.

1. கூட்டுறவு: இது உலகம் முழுதும் காணப்படும் ஓர் அம்சம். கூட்டுறவு இன்றி மனிதன் வாழ்வது அரிது. குழந்தையைத் தாலாட்டுவதிலிருந்து கூட்டுறவு ஆரம்பமாகிறது. சிறு பூச்சி விலங்கினங்களிடையேயும் கூட, கூட்டுறவு காணப்படுகிறது. மனிதனுடைய மனத்திற்கும், சமூகத்திற்கும் கூட்டுறவு தேவையான ஒன்றாகும். குடும்பத்தின் உறுப்பினர்கள் என்ற முறையில் முதலில் பலவற்றைக் கூட்டுறவாகக் குடும்பத்தில் அனைவரும் கற்றுக் கொள்கின்றனர்.

கூட்டுறவு என்பது பொதுவான விருப்பத்திற்கு அல்லது முடிவிற்காக இருவர் அல்லது அதற்கு மேற்பட்ட பலர் ஓர் அமைப்பாகக் கூடிச் செயற்படுதல் ஆகும். எடுத்துக்காட்டாகப் பல்கலைக்கழகம், அலுவலகம், போன்ற இடங்களில் அங்குள்ள அனைவரும் ஒன்றுசேர்ந்து கூட்டுறவாக இருந்து ஒத்துழைப்பதால் அவ்விடங்களில் முன்னேற்றத்தைக் காணவியலுகிறது.

கூட்டுறவு என்பது ஊடுருவிப் பரவும் தன்மையுடைய தொடர் சமூகச் செயற்பாங்காகும். கூட்டுறவு சமூகத்தை ஒன்றிணைக்கும் வல்லமை படைத்தது இதில் பொதுவான குறிக்கோள் அமைப்பாகச் செயல்படுதல் என்ற இரு அம்சங்கள் உண்டு.

கூட்டுறவு பல்வேறு சூழ்நிலைகளால் கொண்டு வரப்படுகிறது. தனிப்பட்டவரின் நலன் கருதியோ, ஈவதில் உள்ள விருப்பம் காரணமாகவோ, பொதுச் சேவை செய்யவேண்டும் என்ற ஆர்வத்தினாலோ, சூழ்நிலையின் தேவை கருதியோ, பரந்த பொது இலட்சியத்தை அடையவேண்டும் என்ற எண்ணத்திலோ கூட்டுறவு ஏற்படுவதுண்டு.

சமுதாயம் உருவாவதற்குக் கூட்டுறவு மிக அவசியம். சமுதாயத்தின் மிகச் சிறிய அமைப்பான

குடும்பத்தில் இது காணப்படுகிறது. கணவன், மனைவி இருவரிடையே காணப்படும் கூட்டுறவு, குழந்தைகளை வளர்ப்பதற்கும் அவர்களுடைய சமூகமயமாதுலுக்கும் உதவுகிறது.

கூட்டுறவின் வகைகள்: அ. நேரடிக் கூட்டுறவு: இரண்டு அல்லது அதற்கு மேற்பட்டவர்கள் ஒரே செயலில் நேரடியாக ஈடுபட்டு வேலைசெய்தல் நேரடிக் கூட்டுறவு (Direct Cooperation) எனப்படும். வயலில் நாற்று நடும்பொழுதோ, அறுவடை பண்ணும்பொழுதோ பலர் அதே செயலைச் செய்து வேலையை விரைவாக முடிக்க ஒத்துழைப்பது இவ்வகைக் கூட்டுறவிற்கு எடுத்துக்காட்டாகும். இதில் தனியாகச் செய்யும் செயலை மற்றவர்களுடன் பகிர்ந்து செய்வதனால் ஊக்கத்துடனும் விரைவாகவும் அச் செயலை முடிக்கின்றனர்.

ஆ. மறைமுகக் கூட்டுறவு: இவ்வகைக் கூட்டுறவில் மக்கள் பலர் வெவ்வேறு தனித்தனி அலுவல்களில் ஈடுபட்டுப் பொது நலனிற்காக அல்லது குறிக்கோளுக்காகப் பாடுபடுகின்றனர். ஒரு அலுவலகத்தில் ஒவ்வொருவரும் ஒவ்வொரு அலுவலில் ஈடுபட்டிருப்பர். ஆனால் முடிவில் அவ் வேலைகள் அனைத்தும் அந்த அலுவலகத்தின் முன்னேற்றத்திற்காகப் பயன்படும். மறைமுகக் கூட்டுறவு, தொழிற்பகுப்பு என்ற கொள்கையின் அடிப்படையில் உருவாகிறது.

இ. முதனிலைக் கூட்டுறவு: குடும்பம், நண்பர்கள் குழு போன்ற முதனிலைக் குழுவில் முதனிலைக் கூட்டுறவு (Primary Co-operation) காணப்படும். இவ்வகைக் கூட்டுறவில் குழுவில் உள்ளவரிடையே ஒரேவிதமான விருப்பங்கள் இருக்கும்.

ஈ. இரண்டாம் நிலைக் கூட்டுறவு: இவ்வகைக் கூட்டுறவு இரண்டாம் நிலைக் குழுக்களிடம் காணப்படும் பொருளாதார, அரசியல், சமூக, சமயக் குழுக்கள், ஆலைகள், அலுவலகங்கள் போன்ற இடங்களில் காணப்படும் கூட்டுறவு இரண்டாம் நிலைக்கூட்டுறவு எனப்படும்.

உ. மூன்றாம் நிலைக் கூட்டுறவு: சிறிதாகவும், பெரிதாகவும் உள்ள பல குழுக்கள் ஒரு குறிப்பிட்ட குழ்நிலையைச் சமாளிப்பதற்காக ஒன்றுசேர்ந்து பாடுபடுகின்றன. எடுத்துக்காட்டாக ஒரு கூட்டணியில் உள்ள அரசியல் கட்சிகள் சிறியதும் பெரியதும் இருந்தாலும் கருத்து வேறுபாடுகளும் வெவ்வேறு கொள்கைகளும் இருந்தாலும் ஒரு குறிப்பிட்ட காலகட்டத்தில் தேவை கருதி இக் கூட்டுறவை ஏற்படுத்துகின்றன. மூன்றாம் நிலைக் கூட்டுறவு தற்காலிகமாகவும், சந்தர்ப்பவாதமானதும் ஆகும்.

2. போட்டி: குறிப்பிட்ட இலட்சியத்திற்காகவோ அல்லது குறைவாக உள்ள பொருள்களுக்காகவோ இருவர் அல்லது அதற்கு மேற்பட்டவர்கள் அதை அடைவதற்காகச் செய்கின்ற முயற்சியே போட்டி எனப்படும். போட்டி என்பது அடிப்படையான சமூகப் போராட்டமாகும். இது ஆள் சார்பற்ற, உணர்வுநிலையற்ற, தொடர்ச்சியான போராட்டமாகும். பார்க்கு, பர்கெசு ஆகிய இரு அறிஞர்களும் போட்டி என்பது சமூகத் தொடர்பின்றி ஏற்படும் இடைவினையாகும் எனக் கூறுகின்றனர். இது தனி ஆணையோ அல்லது குழுவினையோ எதிர்த்து ஏற்படுவது அல்ல. போட்டியில் ஈடுபடுபவர்கள் ஒருவரையொருவர் அறிவதில்லை. போட்டி ஒவ்வொரு சமுதாயத்திலும் குழுவிலும் எல்லாக் காலங்களிலும் காணப்படுகிறது.

மனிதனிடையே மட்டுமன்றி தாவர, விலங்கினங்களுக்கிடையேயும் கூட காணப்படுகின்ற ஒரு போராட்டச் செயலே போட்டி. இது மக்களை, ஒருவருக்கொருவர் எதிராகச் செயல்படவைக்கும் சூழ்நிலையாகும். மனிதனுக்குத் தேவைப்படும் அல்லது அவன் விரும்பும் எந்தப் பொருளும் குறையும்பொழுது அங்கே போட்டி உருவாகும் சூழ்நிலை ஏற்படுகிறது. எடுத்துக்காட்டாக, வேலை குறைவாக இருந்து அதனை நாடுவோர் எண்ணிக்கை அதிகரிக்கும்போது போட்டி உருவாகிறது. பற்றாக்குறை என்பது தவிர்க்கமுடியாதது என்று ஆகிவிட்டபின் போட்டியும் அனைத்துச் சமுதாயங்களிலும் காணக்கூடிய ஒன்றாக இருந்துவருகிறது. போட்டியின் குறிக்கோள் எதிராளியை அழிப்பதோ ஒழித்து விடுவதோ அல்ல. போட்டியிடுபவர் போட்டிக்குரிய வரைமுறைகளைப் பின்பற்றித் தம் எண்ணத்தை நிறைவேற்ற முயற்சி செய்கிறார். இவ் வரைமுறைகள் மீறப்படும்பொழுது அது சண்டையாக மாறுகிறது.

சில அறிஞர்கள், போட்டி பிறப்பிலேயே ஏற்படுவது என்கின்றனர். எல்லா உயிர்களிடத்தும் அது காணப்படுகிறது எனக் கூறுகின்றனர். ஆனால் பொதுவாகப் போட்டி, சமூகச் சூழ்நிலையால் உருவாகக் கூடிய ஒன்று. சமூக மதிப்பையும், சமூக அமைப்பையும் பொறுத்து அது சமுதாயத்திற்குச் சமுதாயம் மாறுபடுகிறது.

போட்டியானது பொருளாதாரம், பண்பாடு, சமூகம், இனம், அரசியல் போன்றவற்றில் ஏற்படுகிறது.

போட்டி தனி மனிதனுடைய வாழ்க்கையிலும் சமுதாயத்திலும் முக்கியமான பங்கு வகிக்கிறது. அது திறமையை வளர்க்கிறது. சமூகத் தகுநிலையும் போட்டியும் ஒன்றோடொன்று தொடர்புடைய

யன சமுதாய முன்னேற்றத்திற்கும் தனிமனித வளர்ச்சிக்கும் போட்டி இன்றியமையாதது. மசும் தார் (Majumdar) என்ற அறிஞர் போட்டியினால் ஏற்படும் பயன்களைக் கீழ்க்கண்டவாறு கூறுகிறார். 1. சமுதாயப்படி நிலை (Social Hierarchy) ஒரு தனி மனிதனில் தகுநிலையை நிர்ணயிக்கப் போட்டி உதவுகிறது. 2. பொருளாதார வளத்தைப் பெருக்கவும், திறமையும், கண்டுபிடிப்புகளும், புதுமைகளும் வளரவும் உதவுகிறது. 3. ஒரு தனி மனிதனின் தன்முனைப்பை மிகுதிப்படுத்த உதவுகிறது. 4. அளவுக் கதிகமாக அதிகாரம் ஒரேஇடத்தில் கூடுவதை இது தவிர்க்கிறது. 5. சட்ட விதிமுறைகளைக் கடைப்பிடிக்கத் தூண்டுகிறது.

மசும்தார், போட்டியினால் விளையும் சில தீமைகளையும் கோடிட்டுக் காட்டியுள்ளார். 1. போட்டி பலரிடம் விரக்தியைத் தோற்றுவிக்கும். 2. குறிப்பிட்டவர்கள் கையே ஓங்கியிருக்க வாய்ப்புண்டு. 3. இது கலகம், சச்சரவு, சண்டை இவற்றில் முடிவடையும். 4. முறையற்ற போட்டி குழுவில் பிளவினை உருவாக்கும்.

சண்டை: போட்டி அதிகமாகும்பொழுது பகைமை ஏற்பட்டுச் சண்டையாக மாறுகிறது. இது கூட்டுறவிற்கு நேர் எதிரிடையாகும். இதனால் தனி மனிதமற்றும் சமுதாயச் செயல்பாடுகள் தடைப்படுகின்றன. சமூகத்தின் படிமலர்ச்சியிலும், முன்னேற்றத்திலும் சண்டையின் பங்கு முக்கியமானது. பல நேரங்களில் சண்டையின் மூலமாகச் சமுதாயத்திற்கு நன்மை விளைகின்றது. இரண்டு குழு அல்லது சமுதாயங்களிடையே சண்டை ஏற்படும்பொழுது ஒவ்வொரு குழு அல்லது சமுதாயத்திற்கிடையிலும் ஒற்றுமை உணர்வும், ஐக்கியமும் ஏற்படுகின்றன. ஆனால் போர், கலவரம் இவற்றின் மூலமாகப் பெரும் பொருள் சேதமும், மனநிலையில் கேடும் உண்டாகின்றன. தனிப்பட்டவர்களுக்கிடையே ஏற்படும் சண்டை, குழுவின் ஒற்றுமையைக் குலைக்கிறது. இப்பொழுது அறிவியல் முன்னேற்றத்தின் காரணமாகச் சண்டையினால் முழு அழிவு ஏற்பட வாய்ப்பு உள்ளது.

தார்வின் (Darwin), உலகில் வாழும் தகுதிபெறப் போராட்டமே அவசியமாகிறது என்கிறார். சண்டைக்குக் காரணம் மனிதனிடம் பிறப்பிலேயே உள்ள வலியத்தாக்கும் தன்மை (Aggressiveness) போன்ற இயல்புக்கங்களே (Instinct) என்று உளவியல் அறிஞர்கள் கூறுகின்றனர். கொள்கை முரண்பாடுகளாலும் சண்டை உருவாகிறது. சமூக மாற்றங்களினாலும், தலைமுறை இடைவெளிகளினாலும் சண்டை ஏற்படுவதற்கு வாய்ப்புள்ளது.

4. தகவமைதல்: சண்டையிலிருந்து கூட்டுறவிற்குச் செல்லத் தகவமைதல் உதவுகிறது. மனிதன் எப்பொழுதும் தன்னைச் சுற்றியுள்ளவர்களுடன் சண்டையிட்டுக் கொண்டிருக்க முடியாது. பிறருடன் ஒத்துக்கொள்ள முடியாத சூழ்நிலையிலும் பொறுத்துக்கொள்ளுதல் தகவமைதலுக்கு வழிவகுக்கும். பொதுவாகத் தகவமைதல் என்பது குறிப்பிட்ட சூழ்நிலைக்கேற்றவாறு தன்னை மாற்றிக் கொள்ளும் தன்மையாகும். தகவமைதல் சண்டையின் விளைவாக இயற்கையாக ஏற்படக்கூடிய ஒன்று. சண்டையில்லாவிடில் தகவமைதல் ஏற்படக்கூடிய வாய்ப்பே இல்லை. இது ஓர் உணர்வு நிலையற்ற செயலாகும். இச்செயற்பாங்கை மனித வாழ்க்கையின் ஒவ்வொரு நிலையிலும் காணலாம். ஒவ்வொரு மனிதனும் ஒவ்வொரு சூழ்நிலையில் பிறக்கிறான். அவன் அதை மாற்றமுடியாது. அதனால் அதற்குத் தகுந்தாற் போல் தன்னை மாற்றிக் கொள்ளுகிறான்.

தகவமைதல் என்பது சண்டையைத் தவிர்த்தோ அல்லது காலம் தாழ்த்தியோ ஓர் அமைதியான நிலையை உருவாக்குதல். இரு குழுக்களுக்கிடையில் உள்ள வெறுப்பு, தற்காலிகமாக விலக்கி வைக்கப்படுகிறது. இச்சூழ்நிலையை மனிதன் முழுமையாக ஏற்றுக்கொண்டதாகவோ புறக்கணிப்பதாகவோ ஆகாது. இது ஒரு சமநிலையாகும். விருப்பம், வெறுப்பும் கலந்த ஒரு செயற்பாங்காகும். இது சமுதாய அமைப்பிற்கு அடிப்படையாகும். இது தொடர்ச்சியான, உலகம் முழுமையும் காணப்படும் செயற்பாங்காகும்.

தகவமைதலுக்கும், தழுவலுக்கும் (Adaptation) வேறுபாடு உண்டு. தழுவல் என்பது புறச்சூழ்நிலைக்கேற்றவாறு தன்னை மாற்றிக் கொள்ளுதல். தகவமைதல் என்பது சமூகச் சூழ்நிலைக்கு ஏற்றவாறு தன்னை மாற்றிக்கொள்ளும் தன்மை. தழுவல் என்பது உயிரியல் செயற்பாங்காகும். தகவமைதல் என்பது சமூகச் செயற்பாங்காகும்.

5. தன்மயமாதல்: பண்பாட்டால் வேறுபட்ட பல மக்கள் தாம் வாழ்வந்த சமுதாயத்தில் உள்ள பண்பாட்டைக் கற்றுக்கொண்டு அதை ஏற்றுப் பின்பற்றி அதனுடன் ஒன்றிப்போதல் தன்மயமாதல் எனப்படும்.

தன்மயமாதல் என்பது சமூகத்திற்கேற்றவாறு சரிப்படுத்திக் கொள்ளும் தன்மையாகும். இச்செயற்பாங்கில், தனி மனிதனும் குழுவும் மெதுவாகத் தாம் வாழும் சூழ்நிலையோடு தம்மை அறியாமலே ஒன்றிப்போகின்றனர்.

தன்மயமாதல் என்பது மெதுவாகவும் ஒரே சீராகவும் ஏற்படக்கூடிய செயற்பாங்காகும். இது எளி

தான செயற்பாங்கன்று. மிகவும் சிக்கலான செயற்பாங்காகும். இச் செயற்பாங்கு சமூக மனப்பான்மை (Social Attitudes) மாற்றத்தில் முடிவடைகிறது. தன்மயமாதல் என்பது ஒரு செயற்பாங்கும் நிலையும் ஆகும். மேலும் இது ஒரு பண்பாட்டுச் செயற்பாங்கு ஆகும்.

தன்மயமாதல் தனி மனிதனுக்கும் சமுதாயத்திற்கும் இடையிலும், கணவன்-மனைவிக்கிடையிலும், குடும்பத்திலுள்ளவர்களுக்கிடையிலும் சமூக நிறுவனங்களுக்கிடையிலும் காணப்படுகிறது. இது சமூகமற்றும் உளவியல் செயற்பாங்காகும்.

தன்மயமாதலைச் சில காரணிகள் விரைவுபடுத்துகின்றன. வேறு சில காரணிகள் தடைப்படுத்துகின்றன. சகிப்புத்தன்மை, சமமான பொருளாதார வாய்ப்புகள், சிறுபான்மையிடத்து நல்லுறவு, இரு சமுதாயங்களுக்கிடையே வேறுபாடு குறைவாக இருத்தல், இரு சமுதாயங்களுக்கிடையே கலப்பு மணம் ஏற்படுதல் முதலியவை ஊக்குவிக்கும் காரணிகளாகும்.

சமூக மற்றும் பண்பாட்டு வேறுபாடுகள் இரு சமுதாயங்களுக்கிடையில் அதிகமாக இருத்தல், பெரும்பான்மை சமூகத்தாரின் உயர்வு மனப்பான்மை, குறிப்பிட்ட சமூகத்தாரின் தனிப்பட்ட சமூக வாழ்க்கை முதலியவை தன்மயமாதல் ஏற்படுவதற்கு உடையாக உள்ள காரணிகளாகும்.

தன்மயமாதல், பண்பாட்டு ஒற்றுமைக்கு வழிகோலும். இது தனி மனிதன் மற்றும் குழுவின் ஆளுமையை மாற்றியமைக்கிறது. முழுமையான தன்மயமாதல் சமூக ஒருமைப்பாட்டை வளர்க்கிறது.

சு.சொ.

துணை நூல்கள்:

Bhatia, Hans Raj., Elements of Social Psychology, Somaiya Publications Pvt. Ltd., Bombay, 1974.

Bhusan, Vidya and Sach Deva, D.R., An Introduction to Sociology, Kitab Mahal, Allahabad, 1985.

Sharma, Ram Nath, Principles of Sociology, Media Promoters and Publishers Pvt. Ltd., Bombay, 1982.

சமூகச் செலவு: பணச் செலவு என்பதையே செலவு என்ற சொல் வழக்கில் குறிப்பிடுகிறது. பண்டத்தை உற்பத்தி செய்ய அல்லது பணியைப்

பெற ஆகும் பணச் செலவே (Money Cost) செலவு (Cost) எனப்படுகிறது. இச்செலவு தனியார் செலவு (Individual Cost), சமூகச் செலவு (Social Cost) என இருவகைப்படும். ஒரு பண்டத்தை உருவாக்கும்போது சமூகம் ஒருசில இழப்புக்களை எதிர்நோக்கலாம். எடுத்துக்காட்டாக, ஓர் அணையைக் கட்டும்போது நீர்ப்பிடிப்பு நிலத்திலுள்ள வீடுகள், கட்டடங்கள், விளைநிலங்கள் போன்றவைகளை இழக்கநேரிடலாம். அதே நேரத்தில் அந்த அணையைக் கட்டி முடித்ததும் அதில் தேக்கி வைக்கப்படும் நீரை மின் உற்பத்திக்கும் பாசனத்திற்கும் இன்னும் பல பயன்களுக்கும் பயன்படுத்திச் சமுதாயம் நன்மையைப் பெறலாம். இவ்வாறு ஒன்றைப் பெறுவதற்காகச் சமுதாயம் வேறொன்றை இழக்கிறது. இவ்வாறான இழப்பு உற்பத்தியின் சமூகச் செலவு எனப்படுகிறது.

ஒரு விவசாயி ஓர் ஏக்கர் நிலத்தில் உரு. 1000/- செலவு செய்து கரும்பை விளைவித்தால் கரும்பு உற்பத்திப் பணச் செலவு உரு 1000/- என்பர். அதே நிலத்தில் நெல்லை அவர் உற்பத்தி செய்தால் 10 குவிண்டால் நெல்லும் கரும்பை உற்பத்தி செய்தால் 10டன் கரும்பும் விளைவிக்க முடியுமென்று கருதிக் கொள்ளலாம். விவசாயி நெல் உற்பத்தியில் நிலத்தைப் பயன்படுத்தாமல் கரும்பு உற்பத்தியில் பயன்படுத்துகிறார் என்றும் கருதிக் கொள்ளலாம். இந்நிலையில் கரும்பின் உற்பத்திச் செலவு, உற்பத்தியில் விட்டுப்போன நெல்லின் உற்பத்திக்குச் சமம். இதனை பிற வாய்ப்புச் செலவு (Opportunity Cost) என்பர். இவ்வெடுத்துக்காட்டில் தனி ஆளின் பிற வாய்ப்புச் செலவு குறிப்பிடப்பட்டுள்ளது. இதைப்போன்று எல்லாத் தனி ஆள்களுக்கும் மொத்தமாகச் சேர்த்த சமுதாயத்தின் பிற வாய்ப்புச் செலவே சமூகச் செலவு எனப்படுகிறது.

சமூகச் செலவில் சமூகத்திற்கு ஏற்படும் இழப்புகளைத் துல்லியமாக அளந்தறிதல் எளிதன்று. ஒரு சிமெண்ட்டுத் தொழிற்சாலை தோற்றுவிக்கப்பட்டு சிமெண்ட்டு உற்பத்தி செய்யப்படும்போது சமுதாயத்திற்குப் பலவழிகளிலும் பயன்படத்தக்க சிமெண்ட்டு கிடைக்கிறது. இது சமுதாயம் பெறும் பயன்பாடு. அந்த ஆலை வெளியிடும் நச்சுப் புகையினால் மக்கள் வாழும் இடங்களின் சுற்றுப்புறச் சூழல்கள் நச்சுத் தன்மையடைந்து அதனால் சமுதாயம் அறிந்தும் அறியாமலும் பெறும் இன்னல்கள் எதிர்மறைப் பயன்பாடு. இச்சமுதாயம் எதிர்மறைப் பயன்பாட்டைப் பெறுவதற்கு முன்பிருந்த நிலையைப் பெறுவதற்கான பணத்தைச் சமூகச் செலவு எனலாம்.

அரசுகள் வெறும் காவல் அரசுகளாக இருந்த நிலை மாறி, பொது நல அரசுகளாக இன்றைய நாள்

களில் செயற்படுவதால் பொது நலப் பணிகள் பல வற்றை இன்றைய அரசுகள் சமுதாய முன்னேற்றத்தைக் கருத்தில் கொண்டு செயற்படுத்துகின்றன. எனவே, இத்தகைய முயற்சிகளில் ஈடுபடும்போது சமூகச் செலவுகளைக் கருத்தில் கொள்ள வேண்டியது மிகவும் அவசியம். என்.எஸ்.பா.

சமூகத் தகுநிலை: பொதுவாகத் தகுநிலை என்பது ஒரு தனிமனிதனின் பொருளாதாரம் அல்லது இயற்கையாக அமைந்த தகுதியைக் குறிப்பதன்றி அவனது சமூகத் தகுநிலையினையும் (Social Status) குறிப்பதாகும். மனித சமுதாயத்தில் இத்தகுநிலையானது முக்கியமான பங்கு வகிக்கிறது. தகுதி அல்லது தகுநிலை என்பதை ஒருவன் ஏற்றுக் கொண்டு வாழ்க்கையில் பங்கு (Role) பெற்று இயங்குகிறான். தகுதி என்பது ஒரு தனிமனிதனுக்குச் சமூகத்தில் தரப்பட்டுள்ள இடத்தைக் குறிக்கிறது. எடுத்துக்காட்டு , ஆசிரியர், மாணவர் என்பன. இவ்வாறு ஒரு தகுதியை ஏற்காமலும், தகுதி இல்லாமலும் ஒரு மனிதனால் வாழ இயலாது. ஒரு மனிதனுடைய தகுநிலையானது அவன் நடத்தைக்கேற்ப மாறக்கூடும். சமுதாயத்தில் பல தரப்பட்ட தகுநிலைகள் இருப்பது சமுதாய மக்களை அவர் தம் நிலைக்கேற்பப் (Position) பிரித்தலாகும். கிங்கலீ தேவிசு (Kingsley Davis) என்ற அறிஞர் தகுதி, தரமுற்ற மக்களுக்கு வேலை வாய்ப்பளிப்பதற்காகவே சமூக வேறுபாடுகள் தோற்றுவிக்கப்பட்டன என்று கூறுகிறார். அனைத்துச் சமூகத்திலும் மதிப்பு, தகுதி போன்றவற்றின் மூலம் மக்கள் வேறுபடுத்தப்படுகின்றனர். ஓரளவிற்குச் சமூகச் சட்ட திட்டங்களும் அவை போன்றவற்றிற்கு இடமளிக்கின்றன. ஆதலால், ஒரு தனிமனிதன், தனது தகுநிலையில் பல தன்மைகளைப் பெற்றுச் சமூக அமைப்பிற்குள் வாழுகிறான்.

பொதுவான சமூகவியல் நோக்கில் தகுநிலை என்பது, ஒழுங்குபடுத்தப்பட்ட குழு அல்லது சமூக அமைப்பிலுள்ள ஒரு நிலையைக் குறிக்கும். ஆனால் சமூக அடுக்கமைப்பு (Social Stratification) பற்றி விவாதிக்கப்படும் பொழுது, சமூகத் தகுநிலையானது ஒரு சிறப்பான பொருளைப் பெறுகிறது. இது, சமூக அடுக்கமைப்பு முறையிலுள்ள ஒரு படிநிலை (Rank Position) யாகிறது. தகுநிலை என்ற சொல்லானது ஒரு குழு அல்லது சமூகத்தில் பல்வேறுபட்ட பங்குகளைச் (Roles) செய்கின்ற மனிதர்களுக்குக் கொடுக்கின்ற ஒப்பீட்டு அளவிலான கௌரவத்தை (Prestige) அல்லது மரியாதையைக் குறிக்கும் என்று இலண்ட்சுபெர்கு (Lundsberg) என்ற அறிஞர் கூறுகிறார். ஒரு மனிதன் செய்கின்ற பங்கானது, அவனது குழு அல்லது சமூகத்தினால் முக்கியமானதாகக்

கருதப்பட்டால் அவனது தகுநிலையும் மிக உயர்வானதாக இருக்கும். அப் பங்கானது உயர்வானதாகக் கருதப்படவில்லையெனில் அவனது தகுநிலையும் குறைவானதாக இருக்கும். அவ்வாறு ஒரு மனிதனுடைய தகுநிலையானது, சமூக மதிப்பீடுகளை (Evaluations) அடிப்படையாகக் கொண்டுள்ளது. எனவே, ஒரு மனிதன் சமூகத்தில் பெற்றிருக்கின்ற நிலை (Position) அல்லது படிநிலையே (Rank) சமூகத் தகுநிலை (Social Status) எனப்படுகிறது. ஒருவன் சமூகத்தில் எந்த நிலையில் இருக்கிறான் என்பதை இத்தகுநிலையே காட்டுகிறது.

இது, சமூக அறிஞர்களால் பல்வேறுபட்ட வழிகளில் விளக்கப்படுகிறது. தகுநிலை என்பது, சமூகத்தில் அங்கம் வகிக்கின்றவர்களின் சமூக நிலையினைக் குறிப்பது எனவும், அவனுடைய சொந்த இயல்பு அல்லது சமூகப்பணி நீங்கலாக உள்ள மரியாதை, கௌரவம், செல்வாக்குப் போன்றவைகளின் தரமாகும் எனவும் மெக்ஈவர் (Mac Iver), பேசு (Page) போன்ற அறிஞர்கள் கூறுகின்றனர். இவ்வாறே கிம்பால் யங்கு (Kimball Young) என்ற அறிஞரும், அனைத்துச் சமூகத்திலும் மற்றும் அனைத்துக் குழுவிலும் ஒவ்வொரு உறுப்பினருக்குமுள்ள கௌரவம் அல்லது அதிகாரத்தின் அளவீடு சமூகத் தகுநிலை என்று கூறுகிறார். தனது குழு நிலையில் ஒரு மனிதனின் தகுநிலை அல்லது பிறருடன் அவன் கொண்டுள்ள படிநிலை சமூகத் தகுநிலை எனப்படுவதாக ஆக்பர்ன், நிம் காப்பு (Ogburn and Nimkoff) போன்ற அறிஞர்கள் கூறுகின்றனர். ஒரு தனி மனிதன் சமூகத்தில் கொண்டுள்ள நிலை எதுவோ அதுவே சமூகத் தகுநிலை எனப்படுவதாக இலாப்பியர் (Lapierre) என்ற அறிஞரும் விளக்குகிறார். எனவே, சமூகத் தகுநிலை என்பதை, சமூகம் அல்லது சமூக உறவு (Social relation) என்ற சிக்கலான அமைப்பில் ஒரு தனிமனிதன் பெற்றுள்ள இடம் எனக் கொள்ளலாம்.

சமூகத் தகுநிலையின் சிறப்பியல்புகள்: ஒரு குழுவில் மனிதன் பெற்றுள்ள இடமே சமூகத் தகுநிலையாகும். அனைத்துத் தகுநிலையுடனும் ஒரு கௌரவக் கூறு உள்ளது; உயர்ந்த கௌரவக் கூறு உயர்ந்த தகுநிலையைக் கொண்டிருக்கும். ஒரு மனிதன் செய்கின்ற தொழில் சில நேரங்களில் அவனது பிறப்புத் தகுநிலையினை நிரூபிக்கிறது. ஒரு தனிமனிதனின் தகுநிலையானது ஒரு சமூக அமைப்பில் அவன் வகிக்கின்ற நிலையினால் செல்வாக்குப் பெறுகிறது என இராபர்டு லிண்டன் (Ralph Linton) என்ற அறிஞர் கூறுகிறார். எடுத்துக்காட்டாக, ஒரு மனிதன், தந்தையின் நிலையிலிருக்கும்

பொழுது சாதாரணமாக, ஒரு உயர்ந்த தரத்தை யுடைய தகுநிலையைத் தனது குடும்பக் குழுவில் கொண்டிருப்பான். தனது சுய கௌரவத்திற்காக அதை வகிக்கிறான். சிலருக்குத் தந்தையாக இருப்பதால் மட்டும் தகுநிலை வந்து விடுவதில்லை. சில தந்தையர்கள் அவமதிக்கப்படுகிறார்கள்; தவிர்க்கப்படுகிறார்கள். எனவே ஒரு மனிதனின் தகுநிலை, எவ்வாறு பிறர் மதிக்கிறார்கள் என்பதைப் பொறுத்தே அமைகிறது.

இவ்வாறு பல காரணிகளால் சமூகத் தகுநிலை வரையறுக்கப்பட்டாலும், அது ஒரு ஒப்புமை வேறுபாட்டினைக் கொண்டுள்ளது. சில காரணிகள் மிக உயர்ந்த தகுநிலையினையும், சில, குறைவான தகுநிலையினையும் பெறுகின்றன. வயது, பால், தொழில், கௌரவம், குடும்பம், இயைபுக் குழுக்கள் போன்றவைகளைச் சமூகத் தகுநிலைக் காரணிகளென இரால்பு லிண்டன் கூறுகிறார். ஆனால் பொதுவாக, உயிரியற் கூறுகள் (வயது, பால்) தொழில், கௌரவம் (கல்வி, செல்வம், பண்பாடு), குடும்பம், சமயம் போன்றவைகள் சமூகத் தகுநிலைகளைத் தீர்மானிக்கும் காரணிகளாக உள்ளன.

உயிரியற் கூறுகள்: உயிரியற் கூறுகளான வயது, பாலினம் போன்றவைகளும் சமூகத் தகுநிலையினை வரையறுக்கின்றன. பெரும்பாலான சமூகங்களில் ஆண்கள் உயர்ந்த நிலையிலும், பெண்கள் தாழ்ந்த நிலையிலும் இருக்கிறார்கள். சில சமூகங்களில் வயதானவர்கள் இளைஞர்களைக் காட்டிலும் பெரும் மதிப்போடு வாழுகின்றனர். வயது, பாலினம் மட்டுமல்லாமல், உடலின் நிறம், உடலமைப்பு, அழகு முதலியவற்றின் அடிப்படையிலும் தகுநிலையானது வரையறுக்கப்படுவதுண்டு.

தொழில்: ஒருவன் செய்கின்ற தொழிலானது அவனுக்கு அதிக முக்கியத்துவத்தையும் செல்வாக்கையும் கொடுக்கிறது. ஏனெனில், அவன் செய்கின்ற தொழிலைக் கொண்டே உயர்ந்த தகுநிலையினை அடைகிறான். ஆனால் ஒருவன் எத்தகைய தொழிலைச் செய்கிறான் என்பதைவிட, அவனுடைய தொழில் பொது மக்களின் மதிப்பீட்டில் எந்நிலையினைப் பெற்றிருக்கிறது என்பது மிக முக்கியமானதாகும். ஒருவனுடைய செய்தொழில் மக்களுடைய மதிப்பீட்டில் உயர்ந்த இடத்தைப் பெற்றிருந்தால் அவனுடைய தகுநிலை உயர்ந்திருக்கும்; இல்லையெனில் அது உயர்வாக மதிக்கப்படாது. எடுத்துக்காட்டாக, ஆசிரியர்களை விடக் காவல்துறையினரும் மருத்துவர்களுமே உயர்ந்த தகுநிலையினைப் பெறுகிறார்கள்.

பெருமை: இன்றைய புதிய உலகில் கல்வி, செல்வம் போன்றவைகளே சமூகத்தில் உயர்ந்த தகுநிலைகளாகக் கருதப்படுகின்றன. ஒரு மனிதனது பெருமை, அவன் கொண்டுள்ள கல்வி, செல்வம், பண்பாடு போன்றவைகளால்கணிக்கப்படுகிறது. சாதாரணமாக, கல்வி கற்றவர்களுக்கு உயர்ந்த தகுநிலையும், கற்காதவர்களுக்குத் தாழ்ந்த தகுநிலையும் கொடுக்கப்படுகின்றன. அவர்கள் எந்த அளவு கற்றிருக்கிறார்கள் என்பதைப் பொறுத்தும், எத்தகைய கல்வி கற்றிருக்கிறார்கள் என்பதைப் பொறுத்தும் இந்நிலை ஏற்படுகிறது. குறைவான கல்வித் தகுதிகளை உடையவர்களைக் காட்டிலும், நிறைந்த கல்வித் தகுதி பெற்றிருப்பவர்களுக்கு உயர்ந்த தகுநிலை அமைகிறது. கலையியல் துறைகளில் கற்றவர்களைக் காட்டிலும் பொறியியல், மருத்துவம் போன்ற துறைகளில் கற்றவர்கள் உயர்ந்த தகுநிலையினைப் பெறுகிறார்கள். எனவே கல்வியின் அளவும் தன்மையுமே கல்வித் தகுநிலையினைத் தீர்மானிக்கின்றன.

ஒருவனுடைய செல்வத்தின் அளவைப் பொறுத்தும் அவனது தகுநிலை மதிக்கப்படுகிறது. ஒருவன் கையிலுள்ள சொத்து மதிப்பு, பணம் போன்றவைகள் அவனது தகுநிலையினைத் தீர்மானிக்கின்றன. இத்தகுநிலையானது அனைத்துச் சமூகங்களிலும் பின்பற்றப்படுகின்றது. மேலும் சில சமூகங்களில் ஒரு மனிதனுடைய பண்பாட்டுப் பின்னணியின் மூலமாகவும் ஓர் உயர்ந்த மதிப்பைப் பெறுவர்.

குடும்பம்: சில சமூகங்களில் குழுக்களில் குடும்பத்தின் பின்னணியானது உயர்ந்த சமூகத் தகுநிலையினை உருவாக்குகிறது. முன்னேறிய சமூகங்களில் கூட குடும்பத்தின் அடிப்படையில் ஒருவனுடைய தகுநிலை வரையறுக்கப்படுகிறது. ஒருவனுடைய பிறப்பின் தன்மை, பெற்றோர்களின் பெருமை, அவனுடைய குடும்பத்தின் பழமை முதலியவற்றைப் பொறுத்து அவனுடைய தகுநிலை அமைகிறது. ஒருவனுடைய பிறப்பு முறையாக இருந்தால் அவனுக்கு மதிப்பும், பிறப்பு முறைகோடானதாக இருந்தால் இழிவும் கிடைக்கின்றன. அவ்வாறே, குடும்பத்தில் பெற்றோர்கள் பெருமையுடையவர்களாக இருந்தால் மதிப்பும், மாறாக இருந்தால் இழிவும் ஏற்படுகின்றன. மேலும் ஒருவனது சாதி, இனம் போன்றவைகளைப் பொறுத்தும் ஒருவனுடைய தகுநிலை அமைவதுண்டு. சமூகத்தில் அவனுடைய சாதிக்கும் இனத்திற்கும் உள்ள தகுநிலையைப் பொறுத்து அவனுடைய தகுநிலையும் அமையும்.

சமயம்: சமயத்திற்கு முக்கியத்துவம் கொடுக்கப்படுகின்ற சமூகங்களில் ஒருவன் எந்தச் சமயத்தைச்

சார்ந்திருக்கிறான் என்பதைப் பொறுத்தும், அவன் எந்த அளவு சமயத்தில் ஈடுபாடு கொண்டிருக்கிறான் என்பதைப் பொறுத்தும் அவனது தகுநிலை வரையறுக்கப்படுகிறது. ஒரு சமூகத்தில் குறிப்பிட்ட சமயம் பெரும்பான்மையானதாக இருந்து, மற்றவை சிறுபான்மைச் சமயங்களாக இருப்பின் பெரும்பான்மைச் சமயத்தினர் உயர்ந்த தகுநிலையினையும் சிறுபான்மைச் சமயத்தினர் தாழ்ந்த அல்லது குறைந்த தகுநிலையினையும் பெறுகின்றனர். அது போலவே ஒருவன், அவனது சமயத்தின் மீது கொண்டுள்ள மதிப்பினைப் பொறுத்தும் சமூகம் அவனை மதிக்கிறது; குறிப்பிட்ட தகுநிலையினைச் சமூகம் கொடுக்கிறது.

இவை தவிர, சில குறிப்பிட்ட இணைப்புக் குழுக்கள், சங்கங்கள் போன்றவைகளும் மனிதனுக்குத் தகுநிலையினைக் கொடுக்கின்றன. அவை பல வேளைகளில் மிகவும் உதவியாகவும் இருக்கின்றன. அந்தச் சங்கங்கள் அல்லது குழுக்கள் சமூகத்தில் பெற்றுள்ள முக்கியத்துவத்தைப் பொறுத்து அதன் உறுப்பினர்களும் உயர்தகுநிலை பெறுகின்றனர். எடுத்துக்காட்டாக, அரிமா சங்கம் (Lions Club) சுழற்கழகம் (Rotary Club) போன்றவற்றில் உறுப்பினராக இருப்பதால் ஒரு சிலருக்குச் சமூகத் தகுநிலை கிடைக்கிறது.

சமூகத் தகுநிலைகளின் வகைகள்: எந்த ஒரு சமூகத்திலும் தகுநிலையானது ஒரேயொரு காரணியால் முடிவு செய்யப்படுவதில்லை; பல காரணிகளால் முடிவு செய்யப்படுகிறது. அக்காரணிகளை ஒருவனுடைய கட்டுப்பாட்டிற்கு உட்படாத காரணிகள் என்றும், கட்டுப்பாட்டிற்கு உட்படுகிற காரணிகள் என்றும் இரு வகைகளில் அடக்கிக் கூறலாம். எடுத்துக் காட்டாகக் குடிப்பிறப்பு, பாலினம், வயது போன்ற உயிரியல் கூறுகள் ஒருவனுடைய கட்டுப்பாட்டிற்கு அப்பாற்பட்ட காரணிகளாகும். செல்வம், தொழில் கல்வி, சமயச் சார்பு முதலியன ஒருவனுடைய கட்டுப்பாட்டிற்கு உட்பட்டவை. அவற்றை மனிதனால் மாற்றியமைக்க இயலும்.

அவ்வாறே, சமூகத் தகுநிலையும் சார்த்தப்படுகிற தகுநிலை (Ascribed Status), எய்தப்படுகிற தகுநிலை (Achieved Status) என இருவகைப்படுகிறது. இரால்பு லிண்டன் என்கிற அறிஞரும் அவ்வாறே இருவகைப்படுத்துகிறார். ஒருவனுடைய கட்டுப்பாட்டிற்கு அப்பாற்பட்ட காரணிகளால் அமைகிற தகுநிலை சார்த்தப்படுகிற தகுநிலை எனப்படுகிறது. இத்தகைய தகுநிலையை ஒருவன் தானாக, சுயமாகப் பெறுவதில்லை. அவன் மீது சுமத்தப்படுகிறது; திணிக்கப்படுகிறது. அவன் விரும்பினாலும் விரும்பா

விட்டாலும் அதனை ஏற்றுக் கொண்டாக வேண்டும். ஒருவனுடைய கட்டுப்பாட்டிற்கு உட்பட்ட காரணிகளால் அமைகிற தகுநிலையானது எய்தப்படுகிற தகுநிலை எனப்படுகிறது. இத்தகைய தகுநிலையை ஒருவன் தானாக, தன் முயற்சியால் பெறுகிறான். அதை, அவனால் மாற்றியமைக்க இயலும். எடுத்துக்காட்டாக, குறைந்த செல்வம் அல்லது குறைந்த கல்வியினை உடையவன் அதை உயர்த்திக் காட்டினால் அவனுடைய தகுநிலையும் உயரும்.

இச் சமூகத் தகுநிலையினை இயற்கையாக அமைந்த தகுநிலை (Acquired Status), செயற்கையாகச் சுமத்தப்பட்ட தகுநிலை (Ascribed Status), எனவும் பிரித்துச் சமூகவியல் அறிஞர்கள் சிலர் கூறுகின்றனர். எடுத்துக்காட்டாக, ஒரு பெண், குடும்பத்தில் மூத்த பெண்ணாக இருப்பது இயற்கையாக அமைந்த தகுநிலையாகும்; அவள் மண முடிந்து மற்றொரு குடும்பத்தின் மருமகளாய் ஏற்றுக் கொள்ளப்படுவது செயற்கையாகச் சுமத்தப்பட்ட தகுநிலையாகும்.

சமூகத் தகுநிலையின் முக்கியத்துவம்: சமூகத் தகுநிலையானது சமூகம் மற்றும் சமூக நடத்தையில் முக்கிய பங்கினை வகிக்கிறது. உயர்ந்த தகுநிலையினை உடைய ஒருவன் பிறரை மிகவும் சரியான வழியில் வழிநடத்திச் சென்றால், அவன் சமூகத்தையும் ஒரு சரியான இலக்கிற்கு இட்டுச் செல்வான். பொதுவாகச் சமூகத்திலே உள்ள குறிப்பிட்ட தகுநிலைக் குறிகளின் (Status Symbols) தொடர்பானது அவர்களுக்குச் சமூகத் தகுநிலையைத் தருகிறது. அவை, பிறருக்கும் அந்தத் தகுநிலைக் குறிகளை அடைவதற்கு நல்ல வாய்ப்பினை அளிக்கின்றன. அத் தகுநிலைக் குறியானது குறிப்பிடத் தக்க பொருளாகவோ ஒரு நாகரிக உடையாகவோ ஒரு வகையான பேச்சு நடையாகவோ இருக்கலாம். எடுத்துக்காட்டாக, மேலை நாடுகளில் உரோல்சு இராப்சு (Rolls Royce) என்ற உந்து வண்டி வைத்திருப்பது தகுநிலைக் குறியாகக் கொள்ளப்படுகிறது.

ஒரு மனிதனுடைய இச் சமூகத் தகுநிலையுடன் பாங்கும் (Role) மாறுகிறது. உயர்ந்த சமூகத் தகுநிலையினை உடையவர்கள் சமூகத்தில் அதிகமாகப் பணியாற்ற வேண்டும், மற்றும் அதிகமான பொறுப்பினை ஏற்றுக் கொள்ள வேண்டும். மேலும் இச் சமூகத் தகுநிலையானது வேலைப் பகுப்பிற்கும் (Division of Labour) கொண்டு செல்கிறது. சமூகத் தகுநிலையின் மூலம் அவர்கள், தங்களது பணியினையும் பொறுப்பினையும் பிரித்துக் கொண்டு செயலாற்ற முடியும்.

சமூகத் தேவை: தனி மனிதன், சமூகம் ஆகிய இரண்டிற்குமே சமூகத் தகுநிலையானது மிகத் தேவையான ஒன்றாகும். சமூகத்தில் ஒரு மனிதன், தனது மரியாதையினை அவனது தகுநிலையின் மூலமே பெறுகிறான். ஒருவனது தகுநிலை உயர்வானது, பிறருக்கு முன்னால் அவனது மரியாதையை உயர்த்துகிறது. ஏறக்குறைய அனைத்துச் சமூகங்களிலும் திருமணங்கள், தகுநிலையின் அடிப்படையிலேயே ஒப்பந்தம் செய்யப்படுகின்றன. அனைத்துப் பெற்றோர்களும், தங்கள் மகனையோ மகளையோ, அவர்களுக்குச் சமமான அல்லது அவர்களைவிட உயர்வான தகுநிலையினையுடைய குடும்பத்தவருக்கே கொடுப்பதற்கு விரும்புகின்றனர்.

பங்கும் தகுநிலையும் எப்பொழுதும் இணைந்தே செயற்படுகின்றன. ஒரு மனிதனுடைய பங்கானது, அவனது தகுநிலையை வரையறுக்கிறது; மேலும் அவனது தகுநிலை மாற்றத்துடன் இணைந்தே அவனது தகுநிலையும் மாறுகிறது. ஒரு குழுவின் பங்கு அமைப்பும் (Role Structure), தகுநிலை அமைப்பும் (Status Structure) ஒரு தன்மையதாகவே இருக்கும். தகுநிலையானது ஒரு மனிதன் பல வகையான தனிப்பட்ட உரிமைகளை (Prerogatives) அனுபவிப்பதற்குக் காரணமாக இருக்கிறது. எடுத்துக்காட்டாக, இன்றைய சமுதாயத்தில் ஒருவன் பணக்காரனாக இருந்தால் அவனை எதிர்த்து வழக்குத் தொடர்வதற்கு அரசாங்கம் கூடத் தயங்குகிறது. அவ்வாறு ஒரு தனி மனிதன் நேரடியாகவோ மறைமுகமாகவோ தகுநிலையின் மூலம் பல பயன்களைப் பெறுகின்றான்.

இவ்வாறு ஒரு தகுநிலை அமைப்பானது, மனித சமூகத்தின் பொதுவான சிறப்பியல்பாக இருந்து செயற்படுகிறது. இதுவே, குழு வாழ்க்கை என்ற அடிப்படையான நிறுவனத்தை ஏற்படுத்துகிறது; அதிகாரம் செலுத்துபவர்களையும் வழி நடப்பவர்களையும் தீர்மானிக்கிறது. தகுநிலை அமைப்பானது அன்றாடம் நடைபெறும் செயல்களின் சிறப்பிற்கும் ஒரு சமுதாயத்தின் முக்கிய செயல்களை ஒருங்கிணைப்பதற்கும் தேவையான ஒன்றாக உள்ளது. மேலும், இது சமூகத்தில் பொறுப்புணர்வினை உயர்த்தவும், முயற்சிக்கு உதவி செய்யவும், சார்ந்திருத்தல், நிலைத்திருத்தல் போன்றவைகளுடன் மக்கள் கூட்டுறவுடன் வாழவும் மிகவும் தேவையானதாகும். ஆனால், தகுநிலை அமைப்பானது, இணக்கமில்லாத வாறு (Rigid) இருக்கக்கூடாது. வளைந்து கொடுக்கும் தன்மையானதாக இருக்க வேண்டும். சமூகத் தகுநிலை இணக்கமில்லாதவாறு இருப்பின், தனி மனிதனுக்கு இடையூறுகளையும், குழு வாழ்க்கையின்

ஆரோக்கியமற்ற விளைவுகளையும் ஏற்படுத்தும். காண்க: சமூக அடுக்கமைப்பு, சமூக வகுப்பு. பூ.த.

துணை நூல்கள்:

David Popenoe, Sociology, Prentice-Hall, Inc., Engle Cliffs, New Jersey, 1977.

Horton Paul B. and Chester L. Hunt, Sociology, Mc Graw Hill International Book Company, Japan, 1980.

Linton, Ralph., The Study of Man, Appleton Century-Crofts, Inc, New York, 1936.

சமூகத் திட்டமிடல்: மிகப் பழங்காலத்திலிருந்தே, திட்டமிட்ட சமூகம் என்ற கருத்து உலகெங்கிலும் இருந்து வருகிறது. ஏனெனில், பிளேட்டோ (Plato) என்ற அறிஞர் பல ஆண்டுகளுக்கு முன்பே தம் 'குடியரசு' என்ற நூலில் திட்டமிட்ட சமூகம் என்பதைப் பற்றிய தனது திட்டத்தைக் கூறியுள்ளார். இந்த நூற்றாண்டிலும் கூடப் பிடிவாதம், திட்டமிட்ட கடின முயற்சி ஆகியவைகளினால் ஒரு மாபெரும் சமூக மாற்றத்தை ஏற்படுத்துவதற்குப் பல முயற்சிகள் செய்யப்பட்டு வருகின்றன. சோவியத்து உருசிய நாடானது ஒரு திட்டமிட்ட முயற்சியின் அடிப்படையிலேதான் மிகப் பெரிய சமூக மாற்றத்தினை ஏற்படுத்தியது. அந்த முயற்சிகள் இப்பொழுது கூட நடந்து கொண்டிருக்கின்றன. இட்லர் (Hitler), 1930-ஆம் ஆண்டுகளில் செருமனியில் ஒரு நிதானமான சமூக மாற்றத்தைக் கொண்டாந்தார். இரண்டாம் உலகப் போருக்குப் பின்பு செருமனி நாட்டினைக் கைப்பற்றிய அமெரிக்க இராணுவமானது ஏறக்குறைய ஒரு திட்டமிட்ட வழியில், மேலும் மிகுதியான சமூக மாற்றத்தைக் கொண்டு வந்தது. அதைப் போலவே 1930-களில் மாபெரும் மாற்றம் சப்பான் (Japan) நாட்டினால் ஏற்படுத்தப்பட்டது; அது இரண்டாம் உலகப்போருக்கும் வழி வகுத்தது. தென்கிழக்கு ஆசிய நாடுகள் முழுவதிலும் சப்பானியரின் வாணிகம் செழிக்கவும் அது உதவி செய்தது. இரண்டாம் உலகப் போரின் முடிவில் சப்பான் நாட்டினை அமெரிக்கர்கள் கைப்பற்றிய பிறகு, அதில் மீண்டும் திட்டமிட்ட சமூக மாற்றத்தினைக் கொண்டுவந்தனர்.

அவற்றைப் போலவே, 1920-ஆம் ஆண்டிலிருந்து 1942-ஆம் ஆண்டு வரையிலும் காந்தியடிகள் ஒரு சமூகத் திட்டமிடலின் மூலம் பெரிய சமூக மாற்றத்தினை இந்தியாவில் கொண்டு வந்தார். அவர் பேச்சுகள் மூலமும், ஆசிரமங்கள் (Ashrams) மூலமும்,

நாட்டின் பல பகுதிகளில் தொண்டர் பயிற்சி முகாம் களை நிறுவியதன் மூலமும் இந்திய மக்களிடையே தன்னம்பிக்கையிலும், சமூக மனப்பான்மையிலும் மாற்றம் ஏற்படக் காரணமாக இருந்தார். சுதந்திரத் துக்குப் பின்பும் இந்திய மக்களும், இந்திய அரசாங்க மும் திட்டமிட்ட முயற்சியின் மூலம் சமூக மாற்றத் தினை ஏற்படுத்த முயற்சி செய்கின்றன. உயர்ந்த முன்மாதிரியான, சமூக ஏற்றத் தாழ்வற்ற, சமூக நீதி யினால் வழி நடத்தப்படுகின்ற அரசியல் சட்டங்கள் இயற்றப்பட்டன. தொடர்ந்து ஏற்படுத்தப்பட்ட ஐந்தாண்டுத் திட்டங்களும், சமுதாயத் திட்டங்களும் அவைகளைப் பின்பற்றியே கொண்டுவரப்பட்டன. ஆனால் மாற்றங்கள் ஒரு சமூகத்தின் அனைத்துக் கட்டங்களிலும், அனைத்து முயற்சிகளிலும் ஏற்படுவ தில்லை என்பது வெளிப்படையான உண்மையாகும். சமூக நிகழ்வு என்பது மிகவும் சிக்கலான ஒன்றாகும். குறிப்பிட்ட நோக்கத்திற்காக ஏற்படுத்தப்பட்ட எந்த மாற்றமும், மிகவும் எதிர்பாராத பல மாற்றங் களையும் ஏற்படுத்தலாம். எனவே, ஒரு திட்டமிட்ட சமூக மாற்றத்தின் நோக்கமானது குறிப்பிட்ட செயல்களில், ஒரு குறிப்பிட்ட மாற்றத்தை மட்டுமே ஏற்படுத்துமெனக் கூறமுடியாது. இருப்பினும் ஒரு நல்ல சமூக மாற்றத்திற்குச் சமூகத் திட்டமிடல் என்பது மிகத் தேவையான ஒன்றாகும்.

நிதானமாகச் சிந்தித்துச் செய்கின்ற செயலினால் எதிர்காலத்தை அமைக்கின்ற ஒரு சமூகத் திட்ட மிடும் முயற்சியானது, அண்மைக்காலத்தில் மிகவும் முக்கியமடைந்து வருகின்ற இயக்கமாகும். கூட்டாகத் தீர்மானிக்கப்பட்ட நோக்கங்களை அடைவதற்காக, சமூக மாற்றத்திற்கு வழிகாட்டுகிற செயல்முறை யானது சமூகத்திட்டமிடல் (Social Planning) எனச் சொல்லப்படுகிறது. இது சமூக மாற்றத்தின் செயற் பாங்கினைச் சுட்டிக்காட்டுவதற்கான சமூக அறிவிய லார்களின் முயற்சியாகும். அந்த மாற்றங்களெல்லாம் முடிந்த வரையில், சமூகத்தின் மேம்பாட்டிற்கான மாற்றங்களாகும்; அதாவது, அனைத்துச் சமூகத் திட்டமிடல்களின் பொதுவான நோக்கமே சமூக முன் னேற்றமாகும். சமூகத்தில் இப்பொழுதுள்ள மதிப்பீடு கள், குறிக்கோள்கள், நோக்கங்கள், தேவைகள் ஆகியவைகளுக்குத் தகுந்தவாறு திட்டமிட்டுச் செய் கின்ற மாற்றத்தின் மூலம் சமூக மாற்றமானது நன்கு ஆராயப்படுகிறது. இச் சமூகத் திட்டமிடலானது பல வகைகளில் சீர்திருத்தத்திலிருந்து (Reform) வேறுபடு கிறது. சீர்திருத்தம் என்பது சரிப்படுத்தக் கூடியது; திருத்தக்கூடியது, பரிகாரம் காணக் கூடியது ஆகும். ஆனால் திட்டமிடல் என்பது நிர்மாணிப்பது. ஒரு குறிப்பிட்ட கால அளவுகளில் ஒரு அரும்பெரும்

செயலைத் திட்டமிடுவது ஒரு திட்டமாகும். கற்பனை முறையிலான ஆசைகளைவிட, நடைமுறைப் படுத்துவது என்பது இதன் முக்கியத்துவமாகும். கல்வி வசதிகள், மின்சக்தி, வெள்ளக் கட்டுப்பாடு போன்ற வாழ்க்கைக்குத் தேவையான அமைப்புகள் அதிக அள வில் வெற்றி கண்டுள்ளன. வெற்றிகரமாகத் திட்ட மிடுவதில் உள்ள நடைமுறைப்பகுதிதான் இதில் மிக முக்கியமானதாகும்.

திட்டமிடலானது, ஒரு சமூக மாற்றத்திற்குத் தேவையான, முக்கியமான முன்னோக்கிப் பார்க் கின்ற சீரிய குணமாகும், பின்னால் வரப்போவதை முன்கூட்டியே உணர்கின்ற முன்னறிவு (Prevision) இல்லாவிடின் கட்டுப்பாடு என்று பேசுவது கூடப் பயனற்றதாகத்தான் இருக்கும் எனக் கோம்டே (Comte) என்ற சமூகவியலறிஞர் கூறுகின்றார். கட்டுப் பாடு என்பது நடக்கக்கூடிய, விரும்பத்தக்க காரிய மன்று என இசுபென்சர் (Spencer) போன்ற தொடக்க காலச் சமூகவியலறிஞர்கள் சிலர் நம்புகின்றனர்; சமூக மரபுரிமையானது (Social Heritage) நிச்சயிக் கப்பட்டுள்ள அளவினைப் பொறுத்து வளர்கிறது. தகுதியற்ற சட்டங்களும் அவற்றின் தலையீடுகளும் வழக்கமாகச் செயல்களைச் சீர்கேடையச் செய் கின்றன. ஆனால் முன்னோக்கிப் பார்க்கின்ற சக்தி யும், தனது விதியினைக் கட்டுப்படுத்துகிற சக்தியும் மனிதனுக்கு இருப்பதாகக் கோம்டே கூறுகிறார். பிற்காலத்தில் வார்டு (Ward) என்ற அறிஞரால் இக் கருத்தானது மேலும் அறிவு பூர்வமாக விரிவாக்கப் பட்டது. ஆனால் அவர், மனிதனுடைய அறிவுடைச் சக்தியினால் கவரப்பட்டுக் கட்டுப்படுத்தக் கூடிய செயலை மட்டும் மிக விரிவாகக் கூறினாரேயொழிய முன்கூட்டியே திட்டமிடுதல், பார்த்தல் போன்றவற் றின் முக்கியத்துவத்தைக் கூறவில்லை. ஆனால் சொரோகின் (Sorokin), இலபெயரு (Lapierre) போன்ற அறிஞர்கள் சிலர், தீவிரமான கட்டுப்பாட் டையும் மீறிய சமூக விசைகளினால் சமூக மாற்றங் கள் ஏற்படுவதாக நினைக்கின்றனர். எடுத்துக்காட் டாக, தவிர்க்க முடியாத, ஆதாரமான அறிவானது வளர்ச்சியுறும்பொழுது, ஒரு கண்டுபிடிப்பு மனித உயிருக்குச் சிக்கல் தரக் கூடியதாக இருந்தாலும், சில ரால் அந்தக் கண்டு பிடிப்பானது உருவாக்கப்படுவது தவிர்க்க முடியாததாகிறது. எ-டு, நீரகவாயு (Hydrogen) வெடிகுண்டு. இது மக்களை அழித்து விடக்கூடும் எனப் பயந்துகொண்டிருந்தாலும், மக்கள் இதில் மேலும் முன்னேற்றம் கண்டுகொண் டிருக்கின்றனர்.

திட்டமிடல் என்பது பகுத்தறிவுக் கொத்த செய லாகும். மிகவும் திறமை வாய்ந்த, தகுதி வாய்ந்த

குறிப்பிட்ட மாற்றங்களைக் கொண்டு வருவதற்காகச் செய்கின்ற ஒரு முயற்சியினை, இது முன்கூட்டியே அனுமானமாகக் கொள்கிறது. அவ்வாறு சமூகம் முழுவதிலும் அல்லது பெரும்பான்மையான சமூகத்தில், சமூகத் திட்டமிடல் ஒரு குறிப்பிட்ட உடன்பாட்டிற்குள்ளாகிறது. தாம் வாழுகின்ற சூழ்நிலையானது மனநிறைவாக இல்லை; அந்தச் சூழ்நிலையை மாற்ற இயலும்; அவ்வாறு மாற்றினால் மனநிறைவாக இருக்கும் என மக்கள் கருத வேண்டும். தங்களுக்குத் தெரிந்தவரை, அந்தச் சூழ்நிலையை மாற்றுவதற்காகத் தேவையான தியாகங்களைச் செய்யவும், தேவையான நடவடிக்கைகளை எடுக்கவும் தயார் செய்ய வேண்டும். அது போன்ற ஓர் உடன்பாடு, மக்களாட்சித் திட்டமிடல், சர்வாதிகார ஆட்சித் திட்டமிடல் இரண்டிற்கும் தேவையானதாகும். இரண்டிற்குமுள்ள வேறுபாடு என்னவெனில், சர்வாதிகார ஆட்சித் திட்டத்தில் அதிகாரம் செலுத்துகிற சிறுபான்மையினரிடமுள்ள நம்பிக்கை அல்லது அச்சமானது கொள்கைகளையும் மாதிரிப் படத்தையும் வரையறை செய்வதற்கு மக்களை அனுமதிக்கிறது. ஆனால் மக்களாட்சி நாட்டின் திட்டங்களில், பிரதிநிதித்துவம் வாய்ந்த நிறுவனங்களின் மூலம் கொள்கைகளையும் மாதிரிப்படத்தையும் வரையறை செய்வதற்கு மக்களின் பங்கு அங்கே உள்ளது.

பொதுவாகச் சமூகத்தில் இப்பொழுதுள்ள மதிப்பீடுகள், குறிக்கோள்கள் நோக்கங்கள், தேவைகள் ஆகியவைகளுக்குத் தகுந்தவாறு திட்டமிட்டுச் செய்கின்ற மாற்றத்தின்மூலம் சமூக மாற்றமானது நன்கு ஆராயப்படுகிறது. சமூகத் திட்ட வல்லுநர்களுடைய நோக்கங்களும் குறிக்கோள்களும் உண்மையாகவும் நேர்மையாகவும் இருந்தாலும், அவர்களுடைய திட்டத்தின் (Project) முடிவுகள் சில நேரங்களில் விரும்பத்தகாதவாறு அமைந்து விடுவதுண்டு. ஏனெனில், ஒரு திட்டமிடுகின்ற மாற்றத்தின் அனைத்து முடிவுகளையும் சில நேரங்களில் முன்கூட்டியே கணிப்பது இயலாத காரியமாகும். எடுத்துக் காட்டாக, பொருளாதார முன்னேற்றமே, இந்திய ஐந்தாண்டுத் திட்டங்களின் முக்கிய நோக்கமாகும். பொருள்களின் உற்பத்தி அதிகரிக்கும் பொழுதும், அவைகளை நேர்மையாக, நடுநிலையாகப் பகிர்வதற்கான செயலில் ஈடுபடும் பொழுதும் சமூக மாற்றம் தானாக ஏற்படும் என்ற அனுமானம் இருந்தது. ஆனால் 1973-74-ஆம் ஆண்டில் அதிகமான அளவு (115 மில்லியன் கண்டி) உணவு தானிய உற்பத்தி இருந்தும் விலையினைக் குறைக்க முடியவில்லை. அரசினர் உணவுத் தானியங்களில் வரிவசூல் (Levy) முறையினைக் கொண்டு வர வேண்டிய சூழ்நிலை ஏற்பட்டது.

சமூக நலனுக்காக மாற்றத்தைப் புகுத்துவதே சமூகத் திட்டமிடலின் அடிப்படை நோக்கமெனினும், சமூக மாற்றத்தின் வழிமுறையினைக் கட்டுப்படுத்தவோ முன்கூட்டியே கணிக்கவோ முடியாது என உரோசன் (Rosen) என்ற அறிஞரும் தனது 'எதிர்கால உண்மைகள்' என்ற நூலில் வெளியிட்டுள்ளார்.

அனைத்திலும் சிறந்த வழியான சமூகத் திட்டமிடலே, பொதுவுடைமைச் சமூகங்களின் தனிக் குணங்களாகும். பொதுவாகத் தீர்மானங்களை எடுப்பது, திட்டங்கள் கொண்டு வருவது போன்ற அதிகாரங்கள் மத்திய அரசிடம் மட்டுமே இருக்கும். ஆனால் அண்மையில் சோவியத்து நாட்டில் அதிகாரங்கள் பகிர்ந்தளிக்கப்பட்டுள்ளன. அவ்வாறு பகிர்ந்து அளிக்கப்படுவதால் தீர்மானங்கள் எடுப்பது, அனைத்து விவரங்களையும் குறிப்பது போன்றவைகளுக்குக் குறைந்த முயற்சியே போதுமானதாக உள்ளது. அவ்வாறு சிறிய அளவிலான நடவடிக்கைகளை வரையறையாகக் கொண்டுள்ள திட்டத்தை விட ஒரு சமூகத்தின் அனைத்து நடவடிக்கைகளுக்கும் திட்டமிடுவதற்குச் செயற்படுகிற திட்டமானது நடைமுறையில் மிகக் குறைந்த பலனையே கொண்டுள்ளது. இவ்வகையான சமூகத் திட்டமிடலானது ஒரு பழைய அமெரிக்கப் பாரம்பரியமாகும். எனவே, திட்டங்கள் சிறிய அளவில் இருந்தால் வெற்றிகரமாக முடிப்பதற்கு எளிதாகும்.

நீண்டகால விளைவுகள் அனைத்தையும் பற்றி அறிந்து கொள்வது நல்லதுதான். எனினும் மக்களது அறியாமையால் சில நூற்றாண்டு அல்லது பேரக் குழந்தைகளின் காலம் வரையிலுமான திட்டங்களில் மட்டுமே செயற்பட முடிகிறது. அதிகமான விரிவாக் கங்கள் வழக்கமாகச் சரியற்றுப் போகின்றன. ஒரு பூங்காவினையோ விளையாட்டு மைதானத்தையோ ஒரு நகரத்தின் குறிப்பிட்ட பகுதியில் ஏற்படுத்துவது கூடப் பிற்காலத்தின் மக்கள் தொகை வளர்ச்சியைப் பொறுத்து இருந்தால் அறிவுடையதாக இருக்கும். அழிவற்ற தன்மையின் திட்டமிடல் பற்றி மனிதன் கண்ணுக்குப் புலப்படும் தோற்றமானது மிகக் குறைந்த அளவாகும். குறுகிய கால முன்னேற்றத்திற்கான செயல்கள் தாம் மிகுதியாக வெற்றியுடன் நடந்துள்ளன. சமூகம் அல்லது தேசிய திட்டங்கள் இந்த அடிப்படையிலே தான் தீட்டப்படுகின்றன.

1. பழைய சமூகத்திற்கு எதிராக - ஒரு செல்லுபடியாகின்ற பொருளாதாரம், கணிசமான அளவு நகரமயமாதல், தொழில்நுட்ப மற்றும் அறிவியல் அறிவு, நன்றாக வரன்முறைப்படுத்தப்பட்ட பொது நிருவாகம் ஆகியவைகளையுடைய ஒரு புதிய சமூகம்.

2. போதுமான முறையிலான செய்திச் சேகரிப்பு மற்றும் பகுப்பாய்வு, 3. திட்டத்திற்கு ஆதரவான பொது மக்கள் நடவடிக்கைகள், 4. தொடர்ந்திருக்கின்ற முன்னேற்றமான பொருளாதார, அரசியல் தன்மை ஆகியவைகள் தீவிரமான திட்டமிடலுக்கான முன்னேற்றத் தேவைகளாகும்.

பொருளாதார வளர்ச்சி என்பது ஒரு நிகழ்ச்சி ஆகும். ஒரு நிலையில் பொருத்தமாக இருப்பது மற்றொரு நிலையில் பொருத்தமற்று இருக்கலாம். முன்னேற்றமடையாத நாடுகளில், மூலதனமும் தொழில் நுட்பத் துணைக் கருவிகளும் மிக முக்கியம் எனக் கருதப்படுகின்றன. இவைதொடக்க நிலைகளை விடப் பிந்தைய நிலை வளர்ச்சியில் மிகப் பொருத்தமாக இருக்கும். தொடக்க நிலைகளில் பொறுப்புள்ள, நம்பத்தகுந்த அங்கங்களையுடைய பொது நிருவாகமும் கல்வி கற்ற அறிஞர்களும் இருந்தால், மூலதனத்தையும் தொழில் நுட்ப உதவிகளையும் உருவாக்கிக் கொள்ள இயலும்.

ஒரு திட்டத்தை வெற்றியுடன் கொண்டு செல்ல மிக்கதரம் வாய்ந்த அமைப்பு, இராணுவத்தில் இருப்பதைப் போன்று இருக்க வேண்டும்; மிக்க தரம் என்பது ஒழுக்கமும் உரிமை இழந்தும் இருத்தல் ஆகும். எனவே, அரசியல் கட்டுப்பாடற்ற வாணிகக் கோட்பாட்டிணைச் (Laissez Faire) சார்ந்திருப்பவர்களால் ஒரு சமூகக் கொள்கையாக ஏற்றுக் கொள்ளப்பட்ட சமூகத் திட்டமிடல், எதிரானதாகக் கருதப்படுகிறது. கணிசமான வல்லுநர்களை, நிருவாகம் செய்வதற்காகப் பேராளர்களாகத் தேர்ந்தெடுக்கவில்லையெனில் மக்களாட்சிப்பாராளுமன்ற அரசினால் எதையும் திட்டமிடமுடியாது; கையில் இருக்கும் பொருள்களை வைத்து மட்டுமே தயார் செய்ய இயலும். எனவே, வல்லுநர்களுடைய மன ஒருமையானது ஒரு திட்டத்தை வெற்றியுடன் உருவாக்கவும், தொடர்ந்து நடத்தவும் தேவைப்படுகிறது; அது இல்லையெனின் அத்திட்டமானது மாறுபாடாகப் போவதுடன் திருத்தவதற்கும் உட்பட வேண்டியிருக்கும்.

எதிர்கால விளைவுகளைத் தெரிந்து கொள்வதற்கான அடிப்படையில், கடந்த காலத்திற்கும் நிகழ்காலத்திற்கும் உள்ள தொடர்பை அறிந்து கொண்டு சமூகத் திட்டமிடல் இருக்க வேண்டும். அடிப்படையான சிக்கலே, இன்றைய சமூக நிலைகளுக்கும், கடந்தகாலச் சமூக நிலைகளுக்கும் உள்ள உறவினை அறிந்து கொள்வதாகும். நிதானமாகச் சிந்தித்து எதிர்காலத்தை அமைக்கின்ற சமூகத்திட்டமிடும் முயற்சியே, ஓரளவிற்காவது வெற்றிபெற இயலும். மேலும் மிகக் குறுகிய எதிர்காலத்திற்கான, தீர்க்கப்

படக்கூடிய சிக்கல்களை மட்டுமே சமாளிப்பதற்கான நடைமுறைத் திட்டங்களையே தீட்டுவது நலமாகும். எனினும், சமூக மேம்பாட்டிற்குச் சமூகத்திட்ட வல்லுநர்களின் மூலம் திட்டங்கள் தீட்டுவதே மிகச் சிறந்ததும் தேவையானமும் ஆகும்; சமூக முன்னேற்றத்தில் தாக்கத்தை ஏற்படுத்துகிற சிறிய அளவிலான காரணிகளைக் கட்டுப்படுத்த அவர்களால் மட்டுமே இயலும். மேலும், விருப்பமற்ற சமூக மாற்றத்தைத் தடுக்கவும் தேவையான சமூக மாற்றத்தை உண்டாக்கவும் சமூகத் திட்டமிடல் மிகவும் இன்றியமையாதது என்பது அனைவரும் ஒத்துக் கொள்ளக் கூடிய உண்மையாகும்.

சமூகவியலும் சமூகத்திட்டமிடலும்: சமூகச் சிக்கல்களைத் தீர்ப்பதற்காக, ஒரு வகையில் சமூக அறிவியல் அறிவைப் பயன்படுத்துவதே சமூகத் திட்டமிடலாகும். ஆகசுட்டு கோம்டே போன்ற தொடக்க காலச் சமூகவியல் அறிஞர்களின் ஆய்வில், சமூகவியல் அறிவைப் பயன்படுத்துவதில் நல்ல அழுத்தம் இருந்தது. பின் கி.பி. 19-ஆம் நூற்றாண்டின் கடைசியிலும், 20-ஆம் நூற்றாண்டின் தொடக்கத்திலும், அமைப்பு, செயற்பாங்குகள் போன்றவைகளில் உள்ள அறிவின் மூலம் சமூகத்தை மாற்றுகின்ற சமூகச்சீர்திருத்தவாதிகளான சமூகவியல் அறிஞர்கள் இல்லாமற் போனார்கள். அறிவுக் குறைவினால், தொடக்க முயற்சிகளில் தோல்விகளைத் தழுவின தால், சமூகவியல் அறிஞர்கள் அறிவியலடிப்படையில் சமூகவியலை ஆய்வு செய்யத் திட்டமிட்டுச் செயலாற்றினர். கடந்த பல ஆண்டுகளாகச் சமூகவியல், தனது செயல் முறைப்படுத்துகின்ற அறிவினை வலியுறுத்திக் கூறுகிறது. எனவே, சமூகச் சிக்கல்கள், சமூகத் திட்டமிடல்கள் போன்றவைகளுக்காகச் சமூகவியலின் அறிவும், நன்கு பயிற்சி பெற்ற சமூகவியல் அறிஞர்களின் தேவையும் மிகவும் இன்றியமையாதன வாகின்றன. டி.த.

சமூகத் தொலைவு: மக்களால் ஏற்றுக் கொள்ளப்பட்ட அல்லது மறுக்கப்பட்ட சமூக உறவுகளின் தரம் சமூகத்தொலைவு எனப்படும். பொகார்டசு (Bogardus), வெசுட்டி (Westie) ஆகிய அறிஞர்களால் இது விளக்கிக் கூறப்படுகிறது. பிற குழு உறுப்பினர்களுடனான நெருக்கம், ஏற்றுக்கொள்ளுகின்ற மனப்பான்மை ஆகியவற்றின் தரத்தை அளப்பதற்காக இச்சமூகத்தொலைவு (Social Distance) என்ற கருத்து இவர்களால் உருவாக்கப்பட்டது.

மனிதர்கள் பொதுவாக அனைவரிடமும் சமமாகப் பழகுவதில்லை. நெருங்கிய சமூகப் பழக்கங்களில் பல்வேறு தரங்கள் உள்ளன. எடுத்துக் காட்

டாக ஒரு வீட்டிற்கு அறிமுகமாகாதவர்கள் வருவார்களாயின் சில நிமிடங்களே அவர்களிடம் வீட்டார் பேசுவர். அதற்கு மாறாக, நெருங்கிய நண்பர்கள், உறவினர்கள் போன்றோர் சந்திக்க வந்தால் அவர்களை அறைக்கு அழைத்துச் சென்று நெடுநேரம் பேசிக்கொண்டிருந்து கவனித்து அனுப்புகிறார்கள். மேலும், பிற மதத்தவருடனும் அல்லது வேறு பட்டவகுப்பு மக்களுடனும் செயற்படும்பொழுது, வேறுபட்ட சமூக நெருக்க முறையோ சமூகத் தொலைவோ மேற்கொள்ளப்படுகிறது.

பல வீடுகளில் உணவு சமைப்பவரைத் தவிர வேறு வகுப்பு அல்லது குழு மக்களைச் சமையலறையில் அல்லது உணவு அருந்துமிடத்தில் அனுமதிப்பதில்லை. உட்கார இடமளிப்பதற்குக் கூடப்பிரிவு, வகுப்புப் போன்ற வேறுபாடுகளின் அடிப்படையில் நடந்து கொள்ளுகிறார்கள் சமூகத்தில் கீழான இனம் அல்லது வகுப்பினரைத் தரையில் அமருமாறும், மேல் வகுப்பினரைப் பாய் அல்லது நாற்காலியில் அமருமாறும் செய்கின்றனர். மக்களுடன் நடந்து கொள்ளும் தொடர்பு முறையிலுங் கூட ஒரு குறிப்பிட்ட சமூகத் தொலைவு மேற்கொள்ளப்படுகிறது. இதற்குச் சிறந்த எடுத்துக்காட்டு இந்தியாவிலுள்ள மிகவும் பழமையான சமூகத் தொலைவுக் கொள்கை நடைமுறையாகும். இந்நடைமுறையின்படி நகரங்களிலும், மிகவும் அதிகமாகக் கிராமங்களிலும் தாழ்த்தப்பட்டவர்கள் ஊரின் ஒதுக்குப் புறங்களில் வாழமாறு செய்யப்படுகிறார்கள். அண்மைக் காலத்தில் மக்களின் மனப்பான்மையில் ஏற்பட்டுள்ள மாறுபாடு காரணமாகத்தான் நகரில் இத்தகைய நிலை அவ்வளவாக இல்லை.

இச் சமூகத் தொலைவு முறை இந்தியாவில் மட்டுமன்று; உலகிலுள்ள அனைத்து நாடுகளிலும் ஏதேனும் ஒரு வழியில் கடைப்பிடிக்கப் படுகிறது. சான்றாக அமெரிக்கப் பண்பாட்டில் யூதர்கள், கறுப்பர்கள், சிறுபான்மையினர் எனப் பலர் மீது மிகச் சமூகத்தொலைவு காட்டப்பட்டு வருகிறது.

சமூகத் தொலைவு பிற குழுக்களிடம் மக்கள் கொண்டுள்ள உறவுகளை நேராக உற்றுநோக்குவதன் மூலமோ, குறிப்பிட்ட உறவுகளில் எவ்வகையிலான மக்களை ஏற்றுக் கொள்வீர்கள் எனக் கேட்கும் வினா-நிரல்கள் மூலமோ கேட்டு அறியப்படுகிறது. அந்த வினா-நிரல்களில் பல குழுக்கள் வரிசைப்படுத்தப்பட்டு, அந்தத் தகவல் தருபவரிடம் ஒவ்வொரு குழுவையும் அண்டை வீட்டாராகவோ உடன் பணியாற்றுபவராகவோ திருமண உறவு கொள்பவராகவோ பிற உறவுடையவராகவோ ஏற்றுக் கொள்வீர்

களா எனக் கேட்டுச் சரிபார்க்கவேண்டும். இந்தச் சமூகத் தொலைவு வினா-நிரல்கள் மூலம் பிற குழுவைச் சேர்ந்த ஓர் உறுப்பினர் நண்பராகவோ அண்டை வீட்டாராகவோ வந்தால் மக்கள் உண்மையாக எவ்வாறு செயற்படுவர் என்பதைச் சரியாகக் கணக்கிட இயலாது. இது ஒரு குழுவுடன் பிற குழுவினர் சமமாகப் பழக இயலாத உணர்ச்சியினை அளப்பதற்கான முயற்சி மட்டுமே ஆகும். மேலும், ஒரு நிகழ்ச்சியில் ஒரு மனிதன் உண்மையாகச் செயற்படுவது அந்த நிகழ்ச்சியின் சூழ்நிலையைப் பொறுத்தே அமைகிறது. பூ.த.

சமூக தத்துவ இயல்: தத்துவம் பலதரப் பட்ட அறிவியற் கருத்துகளை உள்ளடக்கியது. சமூகவியல் (Sociology) சமுதாய அமைப்பு, செயற்பாடுகள் ஆகியவை குறித்து ஆய்கிறது. சமூக தத்துவ இயலுக்கும் சமூகவியலுக்கும் நெருங்கிய தொடர்புள்ளது. முன்னோர்கள் சிறந்த சமூக தத்துவ இயலை உணர்ந்திருந்தனர். சிந்து சமவெளி நாகரிக மக்கள், ஆரியர்கள், கிரேக்கர்கள், சீனர்கள் ஆகியோர் சிறந்த சமூகக் கோட்பாடுகளையும் தத்துவங்களையும் பெற்றிருந்தனர். சாக்ரட்டீசு, பிளேட்டோ, அரிசுடாட்டீஸ் போன்ற கிரேக்க அறிஞர்களின் நூல்களும், மெக்கன்சி, சே.எசு. மில் போன்ற மேலை நாட்டு அறிஞர்களின் நூல்களும், திருக்குறள், சங்க இலக்கியங்கள் போன்ற தமிழ்நூல்களும் ஓரளவு சமூக தத்துவ இயல் கருத்துகளைத் தெரிந்து கொள்ள உதவியாக இருக்கின்றன.

சமூக தத்துவ இயல், மனிதன் தன்னைச் சூழ்ந்துள்ள இயற்கையுடன் எவ்வாறு செயற்படுகிறான் என்பதனையும், மனித வாழ்வின் நோக்கத்தையும் குறித்து விளக்குகிறது. இயற்கையின் பரிணாம வளர்ச்சியின் பலனாக மனிதன் மற்ற உயிரினங்களைக் காட்டிலும் சிறந்து விளங்குகிறான். அவன் தன் பகுத்தறிவின் உதவியால் புதிய கோட்பாடுகளையும், சமூக நியதிகளையும் உருவாக்குகிறான். அறக் கொள்கைகளையும் (Moral Values) இயற்கை அறிவியலையும் (Natural Sciences) இணைத்துத் தனது அறிவுக் கொள்கைகளின் அடிப்படையில் ஒருபுதிய உலகியற் கொள்கையை மனிதன் வகுக்கிறான். சமுதாய அமைப்பு என்பது இயற்கையின் ஓர் அங்கமே. தனி மனிதர்கள் சமுதாய அமைப்பின் உறுப்பினர்கள் ஆவர். சமூக தத்துவ இயல் மாறிக் கொண்டிருக்கும் மனித சமுதாயத்தை அறிவுபூர்வமாய் அறியும் ஒரு முயற்சியாகும். சமுதாயத்தின் நோக்கம், பொருள், மதிப்பு ஆகியவற்றை அது வரையறுக்கிறது. சமூகவியலும் (Sociology), சமூக உளவியலும் (Social Psychology), சமுதாயத்தின் அமைப்பையும் செயற்பாடு

களையும் (Structure and function) விளக்குகின்றன. ஆனால், சமூக தத்துவ இயல் மனித சமுதாயத்தைப் பரம்பொருளின் பின்னணியில் விளக்க முற்படுகிறது. சமூக தத்துவ அறிஞன் சமுதாயத்தை ஒரு தத்துவக் கண்ணோட்டத்தில் பார்க்கிறான்; மனித சமுதாயத்திற்கும் பரம்பொருளின் தன்மைக்கும் உள்ள தொடர்பை அறிய முற்படுகிறான்; மனித சமுதாயத்தை இயக்கும் அடிப்படை விதிகளை அறிய விழைகிறான். அவன் சமுதாயப் பிணைப்புகளை ஏற்படுத்தும் அடிப்படைக் கொள்கைகளை அறிய நாட்டம் கொள்கிறான். மேலும், அவன் சமுதாயத்தின் ஒருங்கிணைப்பிற்கும் சமுதாயச் சிதறலுக்கும் காரணமான விதிகளையும் அறிந்து கொள்ள ஆசைப்படுகிறான். சமூக தத்துவ அறிஞரின் முக்கிய குறிக்கோள் மனித சமுதாயத்தின் தன்மையைப் பரம்பொருளின் பின்னணியில் கண்டுபிடிப்பதாகும்.

பண்டைய நூல்களில் சமூக தத்துவ இயற் கருத்துகள்: சங்க இலக்கியங்களும் திருக்குறள் போன்ற நூல்களும் மனு என்பாரின் தருமசாத்திரமும், சாணக்கியரின் நூலும் சமுதாயம், அரசு, அமைச்சுப் போன்ற பல அம்சங்களைப் பற்றி மிகத் தெளிவான கருத்துகளைக் கூறுகின்றன. தருமத்தை நிலைநாட்டச் சட்டம், பழக்க வழக்கங்கள், சான்றாண்மை, நீதி போன்றவை எதற்காகத் தேவை என்பதைத் தெளிவுபடுத்துகின்றன. இந்து மதத்தின் சட்டப்படி சமுதாயம், பிராமணர், சத்திரியர், வைசியர், சூத்திரர் என்று நான்கு பிரிவினராகப் பிரிக்கப்பட்டது. மேலும், இப்பிரிவு ஒருவரின் குணத்தின் அடிப்படையிலானது என்றும், பிறப்பினை அடிப்படையிலன்று என்றும் பகவத் கீதை கூறுகிறது.

கிரேக்க அறிஞர்கள்: குதர்க்கவாதிகள் (Sophists) என்னும் பண்டைய கிரேக்கர்களுள் ஒரு வகுப்பார் குடியாட்சியில் நம்பிக்கை கொண்டிருப்பினும் 'மனிதனை எல்லாவற்றிற்கும் அளவுகோல்' (Man is the measure of all things) என்றனர். நல்லது, சரியானது, தவறானது என்பன மாறக் கூடியவை என்றனர். இவர்களின் போதனையால் சமுதாயத்தில் ஒழுக்கம் பாதிக்கப்பட்டது. எனவே, சாக்ரட்டீசு என்னும் அறிஞர் சான்றாண்மைக்கு அறிவே காரணம் (Knowledge is virtue) என்றும், அறியாமையே தவறுகள் இழைக்கக் காரணம் என்றும் பகர்ந்தார். பிளேட்டோ (Plato) தமது சமூக தத்துவ இயலில் அறிவியல் (Ethics), கல்வியியல், அரசியல் ஆகியவற்றைக் கலந்தார். அரசே எல்லாவற்றிலும் முதன்மையானது. அரசியலில் நேர்மை இருந்தால் சமூகத்திலும் நேர்மை இருக்கும் என்றார். அரிசுடாட்டில் (Aristotle) மனிதன் ஒரு சமுதாயப் பிராணி என்றார்.

இப்போதைய மேலை நாட்டுச் சமுதாய அமைப்பிற்குப் பிளேட்டோவும் அரிசுடாட்டிலும் ஓரளவு காரணமானவர்கள்.

மேலை நாட்டுப் புதிய கருத்துகள்: மெக்கன்சி (Mackenzie) என்பாரின் கருத்துப்படி சமூக தத்துவ இயல் சமுதாயத்தின் கோட்பாடுகளையும் ஒற்றுமைகளையும் விளக்குகிறது. எனினும், நேரடியாகச் சமுதாயத்தில் எவ்வித பாதிப்பையும் ஏற்படுத்தும் வகையில் அது செயற்படுவதில்லை. அறஇயல் (Ethics), புலன்கடந்த பொருளியல் (Metaphysics) ஆகியவற்றின் அடிப்படையில் மெக்கன்சி என்பார் சமூக தத்துவ இயலை விளக்குகிறார். ஆனால், பிளாக்மர் (Blackmar) என்பார் அறிவியல் முறையில் விளக்குகிறார். சமூகத்தில் நடக்கும் நிகழ்ச்சிகளின் அடிப்படையில் (Facts) சமூக தத்துவ இயல் அமைய வேண்டும் என்று பிளாக்மர் கூறுகிறார். எனவே, பிளாக்மரின் கொள்கையானது சமூகவியல் கடந்த சமூக தத்துவ இயல் (Meta - Sociological) ஆகும். மோரிசு கின்சுபெர்கு (Morris Ginsberg) என்பார் சமூக அறிவியல் (Social Science) தரும் உண்மைகளின் அடிப்படையில் எதிர்விர்ச்சனம் (Litical) செய்து, ஆக்கபூர்வமான (Constructive) புதிய கோட்பாடுகளைச் சமூக தத்துவ இயல் வழங்க வேண்டும் என்கிறார். எனவே, சமூக தத்துவ இயலானது மனிதகுலம், மனித சமுதாயம், மனித நடத்தை, அறக்கோட்பாடுகள் போன்றவற்றின் தன்மையை ஆய்ந்து அவை ஏற்றுக்கொள்ளப்பட வேண்டியவையா அல்லவா என்பதை விளக்குவதோடு, பரம்பொருளின் தன்மைக்கும் மேற்கண்டவற்றிற்கும் உள்ள தொடர்பையும் விளக்க முற்படுகிறது. ஆனால், சமூக அறிவியல் சமூக நிகழ்ச்சிகளை விளக்குவதோடு அவற்றைப் பகுத்தறிந்தும் (Descriptive and analytical) கொள்கிறது. ஏ.சே. பாம் (A.J. Bahm) சமூக அறிவியலுக்கும் சமூக தத்துவ இயலுக்கும் உள்ள வேறுபாடு தரத்தின் (Degree) அடிப்படையிலானதேயன்றி வகையின் (Kind) அடிப்படையிலானதன்று என்கிறார். சமூக தத்துவ இயல் பொதுவான கேள்விகளுக்கு (General Questions) விடையளிக்க முற்படுகிறது. சமூக அறிவியல் ஒரு குறிப்பிட்ட சமுதாயத்தின் சிக்கலை ஆராய்கிறது.

சமூகவியலும் சமூக தத்துவ இயலும் (Sociology and Social Philosophy): 1. சமூகவியல், செயற்பாட்டு வழிமுறைகளைக் (Operational Methods) கொண்டு சமூக நிகழ்வுகளைக் கணிக்கிறது. சமூக தத்துவ இயல், மதிப்பீட்டு வழிமுறையைக் (Valuational Methods) கொண்டு சமூக நிகழ்வுகளைக் கணிக்கிறது. 2. சமூகவியல் சமூகத்தின் அமைப்பையும் செயற்பாட்டையும் (Structure and Function) விளக்குகிறது.

சமூக தத்துவ இயல் சமூகத்தின் முடிவான நோக்கத்திலும் பொருளிலும் (Teleological and Meaning Aspects of Social Processes) ஈடுபாடு கொண்டுள்ளது. 3. சமூகவியல் சமுதாயத்தின் ஒரு குறிப்பிட்ட சிக்கலை மட்டும் விளக்க முற்படுகிறது. சமூக தத்துவ இயல் சமுதாயத்தை ஒரு விரிந்த கண்ணோட்டத்தில் நோக்குகிறது.

சமூக உளவியலும் சமூக தத்துவ இயலும்: சமூக உளவியல் மனிதனின் நடத்தையையும் குறிப்பாக அவன் சமுதாயத்தில் தன்னைச் சுற்றியுள்ள சூழ்நிலைக்கு எவ்வாறு தன் செயல்களின் மூலம் பதிலளிக்கிறான் என்பதனையும் ஆராய்கிறது. மனித ஆசைகள், உணர்வுகள், நோக்கங்கள் முதலியன எவ்வாறு மற்ற மனிதர்களின் ஒத்துழைப்போடு நிறைவேற்றப்படுகின்றன என்பதனையும், மேற்கண்ட முயற்சிகளின் விளைவுகள் முதலியனவற்றையும் சமூக உளவியல் தெரிவிக்கிறது. சமூக உளவியலை ஓர் அறிவியலாகக் கொள்ளலாம். அது சமுதாயச் சூழ்நிலையில் மனிதர்களின் நடத்தைகளைப் பல கோணங்களில் ஆராய்கிறது. ஆனால், சமூக தத்துவ இயல் சமூக நிகழ்வுகளில் தத்துவத்தைப் புகுத்துகிறது; சமூக நிகழ்வுகளின் நோக்கம் மதிப்பு, பொருள் ஆகியவற்றைக் கருத்தில் கொண்டுள்ளது. சமூக உளவியலில் செயற்பாடு (Practical) முக்கியம். சமூக தத்துவ இயலில் கொள்கையே (Theoretical) முக்கியமானது. சமூக உளவியல் சமுதாயத்தில் ஒரு நேரடித் தாக்கத்தை ஏற்படுத்த முடியும். சமூக தத்துவ இயலின் தாக்கம் மறைமுகமானது. எனினும், சமூக தத்துவ இயலின் வளர்ச்சி சமூக உளவியலின் வளர்ச்சியைப் பொறுத்து மாறும்.

அரசியலும் சமூக தத்துவ இயலும்: அரசியல் தத்துவமும் சமூக தத்துவமும் சமுதாயத்தின் நிகழ்வுகளை விளக்குகின்றன. எனினும், அரசியலில் சமுதாயத்திற்குச் சில நெறிமுறைகள் நேரடியாகக் கிடைக்கின்றன. ஆனால், சமூக தத்துவ இயல் சமுதாயத்திற்கு எவ்வித நேரடியான வழிமுறைகளையும் வழங்குவதில்லை. சில அறிஞர்கள் சமூக தத்துவ இயல், அரசியல் தத்துவ இயலை விட விரிவானது என்கின்றனர். மற்றும் சிலர், அரசியல் தத்துவ இயல் சமூக தத்துவ இயலை விட விரிவானது என்கின்றனர். எனினும், ஓர் அரசியல்வாதி சமூக தத்துவ ஞானம் பெற்றிருப்பின் சமுதாயத்தை ஒரு தொலைநோக்கில் பார்க்க முடியும்.

அறியலும் சமூக தத்துவ இயலும்: மெக்கன்சி என்பார் சமூக தத்துவ இயலும் அறியலும் நெருக்கமானவை என்கிறார். ஏனெனில், இரண்டும்

மனிதனின் அடிப்படைச் சிக்கல்களைக் கருத்தில் கொண்டுள்ளன. சமூக தத்துவ இயல் சமுதாயத் தொடர்புகளைத் தத்துவார்த்தமாக நோக்குகிறது. அறியல் சமுதாயத் தொடர்புகளின் நல்லதையும் கெட்டதையும் ஆய்கிறது. எனினும், சமூக தத்துவ இயலும் அறியலும் தத்துவத்தின் அங்கங்களே. இன்னும் சிலர், சமூக தத்துவ இயலுக்கும் அறியலுக்கும் நேரடியான தொடர்பு ஏதும் கிடையாது என்கின்றனர்.

சமூக தத்துவ இயல் தத்துவத்தின் வளர்ச்சியைப் பொறுத்து மாற்றமடையும். ஏனெனில், இரண்டும் ஒன்றுக் கொண்டு தொடர்பானவை. சமூக இயல் வளர்ச்சியும் சமூக தத்துவ இயலில் தாக்கத்தை ஏற்படுத்த முடியும். எனவே சமூக இயல், சமூக தத்துவ இயல், தத்துவ இயல் ஆகியவை ஒன்றுக்கொன்று தொடர்புடையனவாகும், அ.இரா.

துணை நூல்கள்:

Bahm, A.J., Philosophy: An Introduction, John Wiley & sons, New York, 1953.

Mackenzie, J. S., Outlines of Social Philosophy, George Allen & Unwin, London, 1950.

Sinha, A.K., Outlines of Social Philosophy, Sinha Publishing House Pvt. Ltd., Calcutta, 1965.

சமூக நலம்: சமூக நலத்தின் நோக்கங்களும் அதன் பொருள், எல்லை ஆகியவைகளும் காலத்திற்குக் காலம், நாட்டிற்கு நாடு வேறுபடுகின்றன. சமூகப் பாதுகாப்பு, குடும்ப நலத் திட்டம், வறுமை ஒழிப்புத் திட்டங்கள், சுகாதார மையங்கள் போன்ற பல புதிய திட்டங்களையும் நிறுவனங்களையும் சமுதாயத்தில் உருவாக்குவதன் மூலம் சமூக நலத்தின் நோக்கங்கள் காலத்திற்குக் காலம் மாறுபட்டு வருகின்றன. மேலும் நிதியுதவி, நிர்வாக முறைகள், பயன்கள், திட்ட அளவுகள் ஆகியவற்றைப் பொறுத்து இதனுடைய பொருளும் எல்லையும் நாட்டிற்கு நாடு வேறுபடலாம்.

முதியோர், உடல் ஊனமுற்றோர், தாய்மார்கள், வேலையற்றோர், உடல்நிலை பாதிக்கப்பட்டோர் முதலியவர்களுக்கான நலத்திட்டங்கள் பொதுவாகச் சொல்லப்படுகின்ற சமூகநலத் திட்டங்களாகும். ஆனால், பொருளாதார வாழ்வில் அபாயம் அல்லது பாதுகாப்பற்ற நிலையிலிருந்து மக்களைக் காப்பாற்ற அரசினால் மேற்கொள்ளப்படுகின்ற எந்த ஒரு திட்ட

மும் சமூக நலத் திட்டமாகத்தான் இன்று கருதப் படுகிறது.

பல ஆண்டுகளுக்கு முன்பிருந்தே குடும்பம், இனம், சமயம், சமுதாயம், நாடு, மாநிலம், அரசு, முகவாண்மைகள் போன்றவற்றின் மூலம் சமூக நலப் பணிகள் நடைபெற்று வந்துள்ளன. இவற்றுள் சமயமும் சமய நிறுவனங்களும் சமூக நலத் தொண்டுகளின் மேம்பாட்டில் முக்கிய பங்கு வகிக்கின்றன.

முதன்முதலாக கி.பி. 1601-இல் இங்கிலாந்து நாட்டில் எலிசபெத்து இராணியால் ஏழைகள் சட்டம் (Poor Law) என்ற பெயரில் சமூக நலத் திட்டம் தொடங்கப்பட்டது. பின்னர் இதுபோன்ற சட்டம் அமெரிக்க நாட்டிலும் கொண்டுவரப்பட்டது. ஆனால், தொடக்க காலச் சமூக நலச் சட்டங்கள் முதல் முறையாகச் செருமனியில் கி.பி. 1880-இல் உருவாக்கப்பட்டன. பின்னர் பிற நாடுகளில் பின்பற்றப்பட்டன.

இந்தியாவில் கடந்த அரை நூற்றாண்டுக்கு மேலாகத் தனிப்பட்ட பல நிறுவனங்கள் சமூகத்தில் வசதி குறைந்தவர்களுக்குத் தொண்டு செய்து வருகின்றன. சமூக நலம் பேணும் ஆண்களும் பெண்களும் சமுதாய நலத்துறையில் பெரிதும் ஈடுபட்டுத் தொண்டு செய்து வருகிறார்கள். காந்தியடிகள் தம் புகழ் பெற்ற நிருமாணத் திட்டங்களைத் தொடங்கியபின் சமூக நலப் பணிக்கு இந்தியாவில் பேரூக்கம் பிறந்தது. பல அகில இந்திய சமூகத் தொண்டு நிறுவனங்கள் ஏற்பட்டுள்ளன. அவை பொருளாதார, சமூக நலத்துறையில் தொண்டு செய்கின்றன. மேலும், உதவி மனப்பான்மை உடையவர்கள் ஏற்படுத்தியுள்ள அற நிலையங்கள், பொது நிதிகள், கொடை முதலியவை சமூக நலத்துறையில் பெரிய அளவில் தொடர்ந்து நற்பணிகளைச் செய்து வருகின்றன. இந்திய நாடு சுதந்திரம் அடைந்த பின்னர் அரசும் இச் சமூக நலப் பணியில் ஈடுபடலாயிற்று.

ஒரு நல அரசு (Welfare State) உருவாக வேண்டுமென்ற நோக்கில் நாட்டில் சமூக நலப் பணிகளைச் சட்டங்களின் மூலம் இந்தியாவில் நடைமுறைப்படுத்தினர். இந்திய அரசியல் சட்டத்தின் 38-ஆம் விதி, மாநில அரசு நீதி, சமூகம், பொருளாதாரம், அரசியல் ஆகியவற்றில் ஒரு சமூக ஒழுங்கினை அடைந்து, மக்களை நலம்பெறச் செய்யவேண்டும் எனக் கூறுகிறது. மேலும், ஆண், பெண், குழந்தைகள், பணியாளர்கள் ஆகியோர் பொருளாதாரத் தேவையின் காரணமாக வயது, வலிமை ஆகியவற்றிற்குப் பொருந்தாத தொழிலைச் செய்வதற்கு வற்புறுத்தப்படாமலும், குழந்தை மற்றும் இளம் பருவத்தினர் பொறுப்பற்ற போக்கில் அழிவுப்பாதையை நோக்கிச் செல்லாமலும் காப்பாற்றுவது இதனுடைய பணியாகும்.

தொடக்க காலத்தில் சமூக நலத் திட்டங்கள் சில அடிப்படை மறுவாழ்வு, சீர்திருத்தத் தொண்டு ஆகியவற்றை மட்டுமே செய்து வந்தன. ஆனால், இப்பொழுது குழந்தைகள், பெண்கள், ஊனமுற்றோர், முதியோர், ஒழுங்கீனமானவர் ஆகியோரது முன்னேற்றம், மறுவாழ்வு ஆகியவற்றிற்கான பணிகளையும், சமூக நலக் கேடுகளுக்கான தடுப்புப் பணிகளையும் இத் திட்டங்கள் மேற்கொள்கின்றன. இதன்மூலம் சமூகம், பொருளாதாரம் ஆகியவற்றில் மிகவும் நலிவுற்ற நிலையிலுள்ள குழந்தைகள், பெண்கள், ஊனமுற்றோர் ஆகியோர் நன்மையடையும் பொருட்டுப் புதிய பணிகள் மேற்கொள்ளப்படுகின்றன. இச் சமூக நலத் திட்டத்திற்காகக் குறிப்பிடத்தக்க அளவு நிதியானது ஐந்தாண்டுத் திட்டங்களில் ஒதுக்கப்பட்டுப் பணிகள் மேற்கொள்ளப்படுகின்றன.

மக்களுடைய சமூக நலத் தொண்டுகளுக்காக அரசினால் ஒதுக்கப்பட்ட நிதிகள் பின்வருவன:

| திட்டம் | மத்திய அரசு | மாநில அரசு | மத்திய அரசின் நேராட்சிப் பகுதிகள் | கூடுதல் |
|-----------------------------|-------------|------------|-----------------------------------|---------|
| (உரு. கோடிக்கணக்கில்) | | | | |
| முதலாம் ஐந்தாண்டுத் திட்டம் | 1.60 | | | 1.60 |
| 2-ஆம் திட்டம் | 8.49 | 4.951 | - | 13.441 |
| 3-ஆம் திட்டம் | 12.84 | 5.63 | 0.93 | 19.40 |
| ஓர் ஆண்டுத் திட்டம் | 7.76 | 3.20 | 0.60 | 11.56 |

| | | | | |
|---------------------|--------|--------|-------|--------|
| 4-ஆம் திட்டம் | 65.71 | 9.67 | 1.43 | 76.81 |
| 5-ஆம் திட்டம் | 43.52 | 13.60 | 1.72 | 58.84 |
| ஓர் ஆண்டுத் திட்டம் | 19.06 | 9.38 | 0.97 | 29.41 |
| ஓர் ஆண்டுத் திட்டம் | 17.82 | 12.23 | 0.84 | 30.89 |
| 6-ஆம் திட்டம் | 258.87 | 150.52 | 14.85 | 424.24 |

நலத் திட்டங்களை நிறைவேற்றும் பொறுப்பினை மத்திய அரசும் மாநில அரசும் பகிர்ந்துகொள்கின்றன. நலத் திட்டங்கள், கொள்கைகள் ஆகியவற்றை உருவாக்கும் பொறுப்பினை மத்திய அரசு வகிக்கிறது. இதற்காக மத்திய சமூக நல நிறுவனம் என்ற ஓர் அமைப்பு 1953-இல் உருவாக்கப்பட்டது. தவிர மத்திய அரசு, மாநில அரசினால் மேற்கொள்ளப்படுகின்ற நலப்பணிகளை ஒருங்கிணைத்தல், வழி காட்டுதல், ஊக்கப்படுத்துதல் போன்றவற்றையும் செய்கிறது. மத்திய அரசின் இந்தப் பொறுப்பு சமூகம் மற்றும் பெண்கள் நல அமைச்சகத்தைச் சார்ந்துள்ளது.

சமூகம் மற்றும் பெண்கள் நல அமைச்சகம்:

1) சத்துணவு மற்றும் குழந்தை வளர்ச்சி, 2) ஊன முற்றோர் நலம் மற்றும் பெண்கள் முன்னேற்றம், 3) சமூகத் தற்காப்பு என மூன்று பிரிவுகளில் திட்டங்களைத் தீட்டிச் செயற்படுத்துகின்றது. இச் செயற்பாட்டிற்குத் திட்டமிடல், ஆய்வு, மதிப்பீடு, தகவல் பிரிவு ஆகிய துறைகள் தொழில்சார்ந்த ஒத்துழைப்பு அளிக்கின்றன.

இத்திட்டத்தின் மூலம் சமூகத்தில் மிகவும் நலிவுற்ற நிலையிலுள்ள குழந்தைகள், பெண்கள், ஊன முற்றோர் ஆகியோர் நன்மையடையும் பொருட்டுப் புதிய பணிகள் ஆற்ற உதவி செய்யப்படுகிறது. மேலும், பலவகையான திட்டங்களின் மூலம் தொண்டு நிறுவனங்களுக்கு நிதியுதவி செய்யப்படுகிறது. இந்தியாவில் அனைத்து மாநிலங்களிலும் உள்ள சமூக நல ஆலோசனை நிறுவனங்களின் மூலம் ஏறக்குறைய 7000 தொண்டு நிறுவனங்கள் நிதியுதவி பெறுகின்றன. பணிகளை விரிவுபடுத்தும்பொருட்டு இத்தொண்டு நிறுவனங்களும் அவற்றின் செயல்களும் மத்திய சமூக நல நிறுவனத்தால் அடிக்கடி மேற்பார்வையிடப்படுகின்றன; வழி காட்டப்படுகின்றன; பலப்படுத்தப்படுகின்றன. மேலும், நிதியுதவி பெறும் திட்டங்களின் மதிப்பும் கணக்கிடப்படுகிறது. நலப் பணிகள் சிறக்கப்பிற அரசுத் துறைகளினால் செயற்படுத்தப்படுகின்ற பணிகளும் தொண்டுகளும் ஒருங்கிணைக்கப்படுகின்றன.

தமிழ்நாட்டின் சமூகநலப் பணிகள்: சமூக நலத் துறையினால் தமிழ்நாட்டில் மத்திய-மாநில அரசுகள் நிதியின் மூலமும் உலக வங்கி நிதியின் மூலமும் பல சமூக நலப் பணிகள் மேற்கொள்ளப்பட்டு வருகின்றன. கடந்த 10 ஆண்டுகளுக்கு மேலாகச் சமூக நலத்தின் பணிகள் பல புதிய துறைகளுக்கும் விரிவுபடுத்தப்பட்டுப் பின்வருமாறு செயற்படுத்தப்பட்டு வருகின்றன:

குழந்தை நல நிலையங்கள்: தமிழ்நாட்டில்

1. 7. 1982-ஆம் நாளுக்கு முன்னர்ச் செயற்படத் தொடங்கிய குழந்தை நல நிலையங்களில் பாலர் பள்ளிகளை நடத்துவதற்குக் குழந்தை நல அமைப்பாளர்கள் 4,140 பேருக்குப் பயிற்சியளிக்கப்பட்டது. இந்த 4,140 நிலையங்களில் பாலர் பள்ளிக் கல்விகற்பிக்கப்பட்டு வருகிறது. 3 முதல் 4 வயது வரையுள்ள பாலர் பள்ளிக் குழந்தைகளுக்குச் சிறுகதைகள், மழலைப் பாடல்கள், விளையாட்டு ஆகியவற்றின் மூலமாக 1982-83-ஆம் ஆண்டிலிருந்து கல்வி கற்பிக்கப்படுகிறது. சுகாதாரம் பற்றியும் இக் குழந்தைகளுக்குக் கற்பிக்கப்படுகிறது.

பாலர் பள்ளிகள் தொடங்கப்பட்டதன் மூலம் கிடைத்த பெரு வெற்றியின் காரணமாக இரண்டாம் கட்டமாக முதல் அமைச்சர் குழந்தைகள் சத்துணவுத் திட்டத்தின்கீழ் தொடங்கப்பட்ட 5000 குழந்தைகள் நல மையங்களில் மொத்தம் 91.51 இலட்சம் உருபாய் செலவில் பாலர் பள்ளிகளைத் தொடங்க அரசு அனுமதி வழங்கியுள்ளது.

பழங்குடியினர் துணைத் திட்டத்தின்கீழ் 1976-ஆம் ஆண்டிலிருந்து தென்னார்க்காடு, வட ஆர்க்காடு, சேலம், தருமபுரி, திருச்சிராப்பள்ளி ஆகிய மாவட்டங்களில் செயற்பட்டு வந்த 169 பாலர் காப்பகங்களும், மதுரை, கன்னியாகுமரி, நீலகிரி, கோயம்புத்தூர், பெரியார், சேலம் ஆகிய மாவட்டங்களில் செயற்பட்டு வந்த 47 பாலர் காப்பகங்களும், பழங்குடியினர் நலனுக்காகவும் ஆதிவாசிகள் நலனுக்காகவும் ஏற்படுத்தப்பட்டன. மேற்குறிப்பிட்ட குழந்தை நல நிலையங்கள் அனைத்தும் முதலமைச்சர்

சத்துணவுத் திட்டத்துடன் இப்பொழுது இணைக்கப் பட்டுள்ளன.

முதலமைச்சர் சத்துணவுத் திட்டம்: 2 முதல் 4 வயது வரையுள்ள குழந்தைகளுக்குக் கல்வி கற்பிக்கவும் உடல்நலத்தைக் கவனிக்கவும் வசதி அளிப்பதோடு, ஊட்டச் சத்துணவின்மைச் சிக்கலைச் சமாளிக்கவும், தமிழ்நாட்டில் கிராமப்புறத்தில் 1. 7. 1982-ஆம் ஆண்டிலிருந்து முதலமைச்சரின் சத்துணவுத் திட்டம் கொண்டு வரப்பட்டது. பின்னர் இத்திட்டம் மாநிலத்தில் நகர்ப்புறப் பகுதிகளில் 15. 9. 1982-இலிருந்து செயற்படத் தொடங்கியுள்ளது.

இத்திட்டம் மூன்று கட்டங்களில் குழந்தைகளுக்காகச் செயற்படுத்தப்படுகிறது. முதல் கட்டமாக 2 முதல் 4 வயதுடைய பள்ளி செல்லும் வயது அடையாத குழந்தைகளுக்குச் சத்துணவு தரப்படுகிறது. அதனுடன் அவர்களுக்கு மருத்துவ உதவியும் தரப்படுகிறது. அவர்களுக்குச் சத்துணவு குழந்தை நல மையங்கள் மூலம் தரப்படுகிறது. இப்பொழுது (1987) கிராமப்புறங்களில் 23,040 மாநிலச் சமூக நலத் துறையின் குழந்தை நல மையங்களும், நகர்ப்புறங்களில் 5,500 சமூகநலத் துறையின் குழந்தை நல மையங்களும், ஒருங்கிணைந்த குழந்தை மேம்பாட்டுத் திட்டத்தின் மையங்களும் (பால்வாடிகள்) இத்திட்டத்திற்கெனச் செயற்பட்டு வருகின்றன.

இத்திட்டத்தின்கீழ் 83,577 மகளிருக்கு வேலை வாய்ப்பு ஏற்படுத்தப்பட்டது. அவர்கள் குழந்தை நல அமைப்பாளர்களாகவும், குழந்தை நல உதவியாளர்களாகவும் நியமிக்கப்பட்டுள்ளனர். குழந்தை நல அமைப்பாளர்கள் 27,859 பேர்களுள் 5,383 பேர் ஆதி திராவிடர், பழங்குடியினர் வகுப்பைச் சேர்ந்தவர்கள்; 979பேர் விதவையர்; 1,173 பேர் ஆதரவற்ற மகளிராவர். இதுபோன்று 55,718 குழந்தை நல உதவியாளர்களுள் 11,463 பேர் ஆதி திராவிடர், பழங்குடியினர் வகுப்பைச் சேர்ந்தவர்கள்; 7,442பேர் விதவையர்; 5,603 பேர் ஆதரவற்ற மகளிராவர்.

இத்திட்டத்தில் 1) சத்துணவு, 2) பள்ளிப் படிப்பிற்கு முந்தைய கல்வி, 3) நல்வாழ்வு ஆகிய 3 முக்கிய கூறுகள் உள்ளன.

இரண்டாம் கட்டமாக ஆறு முதல் பத்து வயதுக்குட்பட்ட பள்ளி செல்லும் குழந்தைகளுக்கு அந்தந்தப் பள்ளிகளைச் சேர்ந்த சத்துணவு மையங்களின் மூலம் சத்துணவு தரப்படுகிறது. இந்தச் சத்துணவு மையங்கள் சமூக நலத் துறையின் கட்டுப்பாட்டில் இயங்குகின்றன. இவை பெண் பணியாளர்களின் பொறுப்பில் செயற்படுகின்றன.

மூன்றாம் கட்டமாக உயர்நிலைப்பள்ளி மாணவர்களுக்குச் சத்துணவு தரப்படுகிறது. இந்தத் திட்டம் 1982-இல் தொடங்கப்பட்டபோது 2 வயதிலிருந்து 10 வயதுக்குட்பட்ட குழந்தைகளுக்கு மட்டும் சத்துணவு தரப்பட்டது. பின்னர் 1984 செப்டம்பர் 15-ஆம் தேதியிலிருந்து உயர்நிலைப்பள்ளி மாணவர்களுக்கும் இத்திட்டத்தின்கீழ் சத்துணவு தரும் ஏற்பாடு செய்யப்பட்டது.

இத்திட்டத்தின்கீழ் இப்பொழுது (1987) 2-இலிருந்து 5 வயதுக்குட்பட்ட 22 இலட்சம் குழந்தைகளும், 6 முதல் 10 வயது வரையுள்ள 46 இலட்சம் பள்ளி செல்லும் குழந்தைகளும், 16 இலட்சம் உயர்நிலைப்பள்ளி மாணவர்களும் ஆக மொத்தம் 84 இலட்சம் பிள்ளைகள் சத்துணவு கிடைக்கப்பெற்றுப் பயனடைந்து வருகின்றனர். இவர்களுக்குத் தொண்டு செய்திட மொத்தம் 65,000 சத்துணவு மையங்கள் கிராமப் புறங்களிலும் நகர்ப்புறங்களிலும் செயற்பட்டு வருகின்றன.

முதலமைச்சர் சத்துணவுத்திட்டத்தை முதியோர் உதவித் தொகை பெறுபவர்களுக்கு 15.1.1983 முதல் அரசு நீட்டித்துள்ளது. இத் திட்டத்தின்கீழ் 53,754 முதியோர்களுக்கு நாளொன்றுக்கு ஒருவேளை சத்துணவு வழங்கப்படுகிறது. பின்னர் இத்திட்டத்தை அரசு முன்னாள் இராணுவத்தினருக்கும், முன்னாள் இராணுவத்தின் நல நிதியிலிருந்து ஓய்வூதியம் பெறும் முன்னாள் இராணுவத்தினரின் விதவையருக்கும் 1.1.1984 முதற்கொண்டு நீட்டித்துள்ளது. இத்திட்டத்தின்கீழ் ஏறக்குறைய 112 பேர் சத்துணவு பெறுகின்றனர்.

முதலமைச்சர் சத்துணவு நிலையம் ஒவ்வொன்றும் குழந்தை நல அமைப்பாளர் (மகளிர்) ஒருவர், குழந்தை உதவியாளர் (மகளிர்) இருவர் ஆகியோரால் நிருவகிக்கப்பட்டு வருகிறது. அரசு அறிவிக்கும் விடுமுறை நாட்கள் நீங்கலாக ஆண்டு முழுவதும் சத்துணவு வழங்கப்படுகிறது.

பற்பொடி வழங்குதல்: கிராமப்பகுதி மக்களுக்கு இலவசமாகப் பற்பொடி வழங்கும் திட்டம் செயற்படுத்தப்பட்டுள்ளது. இத்திட்டத்தைச் செயற்படுத்தும் பொறுப்பைப் பல் மருத்துவக் கல்லூரியின் முதல்வருக்கு அரசு அளித்துள்ளது. 'சிட்கோ' நிறுவனம் பற்பொடி வழங்குகிறது. 21,127 கிராமப்பகுதிச் சத்துணவு நிலையங்களிலுள்ள 2 வயது முதல் 4 வயதுடைய குழந்தைகளுக்குச் சென்னைச் சமூகநல இயக்குநர் மூலம் பற்பொடி வழங்கப்படுகிறது.



முதலமைச்சர் சத்துணவுத் திட்டம்



மகளிர் நலன்

தாய்சேய் நலப் பணித்திட்டம்: உலக வங்கி நிதியுதவியுடன் சென்னை நகர மேம்பாட்டுத் திட்டத்தின்கீழ்த் தாய்சேய் நலப் பணித் திட்டம் என்பது, 6 மாதம் முதல் 3 வயது வரையும், 3 வயது முதல் 5 வயது வரையும் உள்ள குழந்தைகளுக்கும், கருவுற்ற பாலூட்டும் தாய்மார்களுக்கும் நலம் பயப்பதற்கான ஒருங்கிணைந்த முனைப்புத் திட்டமாகும்.

தமிழ்நாடு ஒருங்கிணைந்த சத்துணவுத் திட்டம்: இத் திட்டத்தின் நோக்கங்கள், செயல்கள் ஆகியவை குறித்துத் திட்ட அதிகாரிகளுக்கு எடுத்துரைப்பதற்காக இத் திட்டத்தின்கீழ்க் கருத்தரங்குகள், நினைவுப்பயிற்சி, தகவல் சேகரிப்புப் பயிற்சி இயக்கம் ஆகியவை நடத்தப்படுகின்றன. திரைப்படங்கள், சுவரொட்டிகள், சுவர்ச் சித்திரம், செய்தித்தாள்கள் ஆகியவை இத் திட்டம் பற்றிய செய்திகளைப் பரப்பும் சாதனங்களாகப் பயன்படுத்தப்படுகின்றன.

ஒருங்கிணைந்த குழந்தைகள் நல மேம்பாட்டுப் பணிகள்: ஒருங்கிணைந்த குழந்தைகள் நல மேம்பாட்டுப் பணிகள், மத்திய அரசு பொறுப்பேற்கும் திட்டமாகும். தமிழ்நாட்டில் இத்திட்டம் 1975-76-இல் முதன் முதலாக 3 இடங்களில் செயலுக்குக் கொண்டு வரப்பட்டது. இப்பொழுது 39 ஒருங்கிணைந்த குழந்தைகள் நல மேம்பாட்டுத் திட்டங்கள் செயற்படுத்தப்பட்டு வருகின்றன.

இத் திட்டத்தின் மூலம் செயற்படுத்தப்படுபவர்கள் பின்வருவன: 1) துணைச் சத்துணவு, 2) பாலர்பள்ளிக் கல்வி, 3) சுகாதார ஆய்வு, 4) ஆலோசனைப்பணிகள், 5) நோய்த் தடுப்பு.

ஒருங்கிணைந்த 39 குழந்தைகள் நல மேம்பாட்டுத் திட்டங்களில் சராசரியாக 223 இலட்சம் பேர் பயனடையும் வகையில் மொத்தம் 3455 'அங்கன்வாடிகள்' செயற்பட்டு வருகின்றன. 6 மாதத்திலிருந்து 6 வயது வரையுள்ள குழந்தைகளும் கருவுற்ற பெண்டிரும் பாலூட்டும் தாய்மார்களும் பயன்பெறும் வகையில் முதலமைச்சரின் சத்துணவுத் திட்டத்தின் கீழ் உணவு வழங்கப்படுகிறது. ஓராண்டில் 365 நாள் களுக்கும் நாள் ஒன்றுக்கு 44 காசுகள் வீதம் ஒவ்வொருவருக்கும் செலவிடப்படுகின்றது.

ஆதரவற்ற குழந்தைகள் நலத்திட்டம்: பதிவு செய்யப்பட்ட தொண்டு நிறுவனங்களின் மூலமாக ஆதரவற்ற குழந்தைகளின் பாதுகாப்புக்கும் பராமரிப்புக்கும் மத்திய அரசு ஒரு திட்டத்தைத் தொடங்கியுள்ளது. அதன்கீழ் 1983-84-ஆம் ஆண்டு 137 தொண்டு நிறுவனங்களுக்கு உரூ. 102.29 இலட்சம் செலவிடப்பட்டுள்ளது.

திக்கற்றோர் இல்லங்கள்: 5 வயது முதல் 18 வயது வரையிலான சிறார்களுக்குச் சென்னை, மதுரை, கன்னியாகுமரி, சேலம் ஆகிய இடங்களில் ஒவ்வொன்றிலும் ஒன்று வீதம் 4 திக்கற்றோர் இல்லங்கள் சமூக நலத்துறையால் நடத்தப்படுகின்றன. ஒவ்வொரு திக்கற்றோர் இல்லத்திலும் 250 பேர் இருக்க அனுமதிக்கப்படுகின்றனர். இந்தத் திக்கற்றோர் இல்லங்களிலுள்ள குழந்தைகளுக்கு இலவசமாக உணவு, உடை, உறையுள், மருத்துவ உதவி, மேம்பாட்டுக் கல்வி ஆகியவை அளிக்கப்படுகின்றன. திக்கற்றோர் இல்லங்களிலேயே 5-ஆம் வகுப்பு வரை கல்வி கற்பிக்கப்படுகின்றது. பின்னர் அரசு, மாநகராட்சிப் பள்ளிகளுக்கு அனுப்பப்படுகின்றனர்.

மாதம் ஒன்றுக்கு குழந்தை ஒன்றுக்கு உணவுக் கட்டணம் உரூ. 36 அளிக்கப்பட்டு வருகிறது. ஆண்டு ஒன்றுக்கு குழந்தை ஒன்றுக்கு சீருடைப்படி உரூ. 35, படுக்கை விரிப்புகள் முதலியவற்றிற்கு உரூ. 20, புத்தகப்படி உரூ. 25 வழங்கப்படுகின்றன. பெண் குற்றவாளிகளின் குழந்தைகளும் அரசு திக்கற்றோர் இல்லங்களில் சேர்த்துக்கொள்ளப்படுகின்றனர்.

மகளிர் நலன்: பணி இல்லங்கள், ஆசிரியர் பயிற்சிப்படிப்பு, பணிபுரியும் மகளிர் தங்கும் இல்லங்கள், வழிகாட்டிப் பிரிவு, மகளிர்க்கான ஏனைய வாழ்க்கைத் தொழிற் பயிற்சித் திட்டம் (தட்டெழுத்து, சுருக்கெழுத்துப் பயிற்சியளித்தல்), விதவை மறுமணம், தையல் இயந்திரங்கள் வழங்குதல் போன்ற பல திட்டங்களையும் உதவிகளையும் மகளிர் நலனுக்காகத் தமிழ்நாடு அரசு செய்துவருகிறது.

பணி இல்லங்கள்: சமூகநலத் துறையால் தாம்பரம், க்டலூர், திருநெல்வேலி, சேலம் ஆகிய இடங்களில் 5 பணி இல்லங்கள் நடத்தப்படுகின்றன. 18 வயது முதல் 40 வயது வரையுள்ள ஏழை விதவைகள், கைவிடப்பட்ட மனைவிகள், ஆதரவற்ற மகளிர் ஆகியோருக்கு உதவுவதும் 8 முதல் 10-ஆம் வகுப்பு வரை பயிற்சியளிப்பதுமே இத்திட்டத்தின் நோக்கமாகும். தையல், உடைகள் தயாரித்தல், பூத்தையல் போன்ற கைத்தறித் தொழிலில் பயிற்சி அளிப்பதற்காகக் கைவினைப் பிரிவும் தொடங்கப்பட்டுள்ளது.

ஆசிரியர் பயிற்சிப் படிப்பு: மாநில அரசின் நிதியுதவி பெறும் தொண்டு நிறுவனங்கள், துறைப் பணி இல்லங்கள் ஆகியவை மூலமாக 10-ஆம் வகுப்புத் தேர்ச்சி பெற்றுள்ள பெண்களுக்கு வாழ்க்கைத் தொழில் பயிற்சிக்காகத் தாம்பரத்தில் 1966-67-இல் ஆசிரியர் பயிற்சி நிலையம் ஒன்று தொடங்கப்பட்டது. இதில் உள்ள இளநிலை, முதுநிலைப் பிரிவு

ஒவ்வொன்றிலும் 40 பேர் இருக்கின்றனர். இந்நிலையை இப்பொழுது பல்லாவரத்தில் செயற்பட்டு வருகிறது. இரண்டாண்டுப் பயிற்சிக் காலத்தில் பயிற்சியாளர் ஒவ்வொருவருக்கும் திங்கள் ஒன்றுக்கு உரூ. 50 பயிற்சி உதவித் தொகையாக அளிக்கப்பட்டு வருகிறது.

பணிபுரியும் மகளிர் தங்கும் இல்லங்கள்: பணிபுரியும் மகளிரின் பாதுகாப்பிற்கு ஏற்றவகையில் அரசு பல நகரங்களில் பணிபுரியும் மகளிர் தங்கும் இல்லங்களை அமைக்கும் திட்டத்தைத் தொடங்கியுள்ளது. இத்தகைய தங்கும் இல்லங்கள் சென்னை (கிண்டி, எழும்பூர்), திருச்சி, மதுரை, ஓசூர், தூத்துக்குடி ஆகிய ஆறு இடங்களில் உள்ளன. இவை ஒவ்வொன்றிலும் பணிபுரியும் 50 மகளிர் தங்குகின்றனர். இந்த இல்லங்களில் பணியாற்றுகிற கண்காணிப்பாளர் ஒருவர், இரண்டு சமையற்காரர்கள், ஒரு காவலர், ஓர் அடிப்படைப் பணியாளர், பெருக்குபவர் ஒருவர் ஆகியோரது ஊதியம், உணவுக் கட்டணம், மின் கட்டணம் ஆகியவற்றிற்கான செலவு இங்குத்தங்கி இருப்போரால் பங்கிட்டு அடிப்படையில் பகிர்ந்து கொள்ளப்படுகிறது. இல்லத்திற்கான வாடகையும் இங்குத் தங்கியிருப்பவர்களிடமிருந்து வீதப்படி வசூலிக்கப்படுகிறது.

மகளிர் மன்றங்கள்: பல்வேறு சமூகப் பொருளாதாரத் தடைகளைக் கடந்து கிராமப்பகுதிகளில் வாழும் பெண்களை மன்றங்களில் ஒருங்கிணைப்பதற்காக மகளிர் மன்றங்கள் அமைக்கப்பட்டுள்ளன. ஒவ்வொரு ஊராட்சி ஒன்றியத்திலும் மிக்க அளவு 30 மகளிர் மன்றங்கள் வீதம் 11,250 மகளிர் மன்றங்கள் உள்ளன. மகளிர் மன்றங்களுக்குப் பொறுப்பு வகிக்கும் அமைப்பாளர்களுக்கு காலாண்டு ஒன்றிற்கு மதிப்பூதியமாக உரூ.15 வீதம் வழங்கப்படுகிறது.

அமைப்பாளர்களுக்கான மதிப்பூதியத்திற்கும் சத்துணவு பற்றி விளக்கிக் கூறுவதற்கான மகளிருக்குப் பயிற்சியளித்தல், ஊட்டச் சத்துகளை உண்டு வளர்ந்த உடல்நலமுள்ள குழந்தைகளை மகளிருக்குக் காட்டுதல், கல்விச் சுற்றுலா, சமுதாயக் கல்வி பற்றிய புத்தகங்களை வழங்குதல் ஆகிய பல்வேறு நடவடிக்கைகளுக்கும் சமூக நல நிதியின்கீழ் ஒவ்வொரு வளர்ச்சி வட்டாரத்திற்கும் ஆண்டொன்றுக்கு உரூ. 4000/- செலவு செய்யப்படுகிறது.

விதவைகளின் குழந்தைகள் நலன்: ஆண்டொன்றுக்கு உரூ. 3000/க்குக் குறைவான வருமானமுள்ள குடும்பங்களைச் சேர்ந்த விதவைகளின் குழந்தைகள் பயனடையும் வகையில் தொடக்கப் பள்ளியில் பயிலும் மாணவர் ஒருவருக்கு உரூ. 15-உம், நடுநிலைப் பள்ளியில் பயிலும் மாணவர் ஒருவருக்கு

உரூ. 40/- உம், உயர்நிலைப் பள்ளியில் பயிலும் மாணவர் ஒருவருக்கு உரூ. 60/- உம் என்ற வீதத்தில் இலவசமாகப் பாடப் புத்தகங்களையும் குறிப்பேடுகளையும் வழங்கும் திட்டம் 1978-79-ஆம் ஆண்டில் தொடங்கப்பட்டது.

வழிகாட்டிப் பிரிவு: சென்னை, தஞ்சாவூர், கோயமுத்தூர், மதுரை ஆகிய மாவட்டங்களில் சமூகநலத் துறையின்கீழ் வழிகாட்டிப் பிரிவுகள் ஏற்படுத்தப்பட்டுள்ளன. 1978-இலிருந்து செயற்பட்டு வந்துள்ள இப்பிரிவுகளின் நோக்கம், ஆயுள் ஈட்டுறுதிக் கழக வருங்கால வைப்பு நிதிப் பயன்களைப் பெறுவதில் விதவைகளுக்கு உதவுவது, கல்வி, வேலை வாய்ப்பு வசதிகள் குறித்த ஆலோசனை வழங்குவது, தொண்டு நிறுவனங்கள், கல்வி நிறுவனங்கள் மூலமாக அவர்கள் குழந்தைகளுக்குப் பள்ளியில் சேருவதற்கான அனுமதியைப் பொறுத்தவரையில் வழிகாட்டுவது போன்றவை ஆகும். மக்கள், சம்பள அடிப்படையில் தகுந்த வேலையைப் பெறுவதற்கு முக்கியமாக இப்பிரிவை அணுகுகின்றனர். இவர்களில் பெரும்பாலோர் கல்வியறிவு இல்லாதவர்கள் அல்லது குறைந்த அளவு கல்வி உடையவர் ஆவர். கடும் வேலைவாய்ப்பின்மையைக் கருத்திற் கொண்டு, வேலைவாய்ப்பைத் தேடும் ஆடவருக்கும், மகளிருக்கும் வேலை வாய்ப்பு அளிக்கும் பணியை ஏற்கெனவே வேலைவாய்ப்பு அலுவலகங்கள் மேற்கொண்டிருக்கின்றபடியாலும் இப்பிரிவுகளை அணுகுகின்றவர்களுக்குக் குறிப்பாக விதவைகள், ஆதரவற்றோர், திக்கற்றோர் போன்ற ஏழைப் பெண்களுக்குச் சூய வேலைவாய்ப்பு அளிக்கும் பணியில் 4 பிரிவுகள் இயங்குகின்றன. அப்பெண்கள் தங்கள் வாழ்க்கைக்குத் தேவையான அளவு பொருள்களை ஈட்டிக் கடனைத் திருப்பிச் செலுத்தும் வகையில் ஆண்டொன்றுக்கு 4 விழுக்காடு என்ற பெயரளவு வட்டி வீதத்தில் உரூ. 200/- இலிருந்து உரூ. 1000/- வரை சிறு கடனைத் தேசியமயமாக்கப்பட்ட பல்வேறு வங்கிகளிலிருந்து அரசு நிதியுதவி அளித்து வருகிறது.

மகளிருக்கான ஏனைய வாழ்க்கைத் தொழிற் பயிற்சித் திட்டம்: தட்டச்சுத் தொழில் நுட்பப் பயிற்சி பெறுவதற்காக ஆண்டொன்றுக்கு உரூ. 3000க்கும்- குறைவான வருமானமுள்ள குடும்பங்களைச் சேர்ந்த 16-30 வயதுள்ள 1000 ஏழைப் பெண்களுக்கு 10 மாதத்திற்கு மாதம் ஒன்றுக்கு ஒருவருக்கு உரூ. 15 என்ற வீதத்தில் பயிற்சி உதவித்தொகை வழங்கப்படுகிறது.

ஆண்டொன்றுக்கு உரூ. 1.01 இலட்சம் செலவில் 500 பெண்களுக்குச் சருக்கெழுத்துப் பயிற்சி அளிக்கும் திட்டம் ஒன்றிற்கு அரசு அனுமதி அளித்துள்ளது.

இந்தச் சுருக்கெழுத்துப் பயிற்சி பெறுவதற்காக ஆண்டொன்றுக்கு உரூ. 3000க்கும் குறைவான வருமானமுள்ள குடும்பத்தைச் சேர்ந்த 16-30 வயதுள்ள ஒவ்வொரு மாணவருக்கும் உரூ 220 பயிற்சி உதவித் தொகை வழங்கப்படும்.

விதவை மறுமணம்: இத்திட்டம் விதவைகளுக்கு மறுவாழ்வு அளிக்கிறது. ஏழு ஆண்டுகளுக்கு வைப்புத் தொகையாகச் செலுத்தப்படுகிற உரூ. 5000 மதிப்புள்ள தேசிய சேமிப்புச் சான்றிதழ்கள் கணவன்-மனைவி இருவருக்கும் வழங்குவதன் மூலம் விதவைகள் திருமணத்திற்கு ஊக்கமளிக்கப்படுகிறது. இத்திட்டம் 18 முதல் 30 வயதுடைய ஆதரவற்ற விதவைகளுக்கு மட்டுமே உரிய திட்டமாகும். மணமுறிவு பெற்ற மகளிரும், கணவரால் கைவிடப்பட்ட மகளிரும் இத்திட்டத்தில் சேரார். இத்திட்டம் 1975-76-ஆம் ஆண்டு தொடங்கப்பட்டது.

தையல் இயந்திரங்கள் வழங்குதல்: 20 முதல் 41 வயதுடைய ஆதரவற்ற விதவையர், உடல் ஊனமுற்ற மகளிர், பொருளாதாரத்தில் பின்தங்கிய மகளிர், சமூகநிலையில் பின்தங்கிய மகளிர், உடல் ஊனமுற்ற ஆடவர் ஆகியோருக்கு இத் திட்டத்தின்கீழ் தையல் இயந்திரங்கள் வழங்கப்படுகின்றன. இத் திட்டம் 1975-76-ஆம் ஆண்டில் தொடங்கப்பட்டது.

அரசினர் காப்பு இல்லம்: இந்த இல்லத்தில் 770 ஆண்களும், 180 பெண்களும் சேர்த்துக்கொள்ளப்பட அனுமதிக்கப்பட்டுள்ளனர். இங்கு இப்பொழுது 301 பேர் உள்ளனர். அவர்களுக்குத் தங்குமிடம், உணவு, உடைகள் போன்றவை இலவசமாக வழங்கப்படுகின்றன. இங்குத் தங்கியிருப்போருக்கு அவசர மருத்துவ வசதிக்கும், சிறிய நோய்களைக் குணப்படுத்துவதற்கும் இல்ல வளாகத்திற்குள் படுக்கை வசதிகொண்ட மருத்துவப் பிரிவு அமைக்கப்பட்டுள்ளது.

மாவட்டச் சமூகநல அதிகாரி, மாவட்ட மருத்துவ அதிகாரி, மாவட்ட ஆட்சியர், கோட்ட வளர்ச்சி அதிகாரி, ஏனைய சமூக நலப் பணியாளர்கள் ஆகியோர் இந்த இல்லத்தைக் குறிப்பிட்ட காலந்தோறும் மேற்பார்வையிடுகின்றனர்.

உடல் ஊனமுற்றோர் நலத்திட்டம்: சமூகநலத்துறையின் 31.10.1979ஆம் நாளிட்ட 1767ஆம் எண் அரசாணைப்படி பார்வையற்ற, காது கேளாதவர் களுக்காகத் தனிப் பள்ளிகளின் நிருவாகக் கட்டுப்பாட்டு அதிகாரம், பள்ளிக் கல்வி இயக்குநரிடமிருந்து 1979 திசம்பர் முதல் சமூகநலத் துறை இயக்குநருக்கு மாற்றப்பட்டுள்ளது. இதன்படி குருடர்கள் பள்ளி 22, செவிடர்கள் பள்ளி 22, தொழு நோயாளிகள்

இல்லம் 1, மனவளர்ச்சிக் குன்றிய சிறார்கள் பள்ளி 2, ஆசிரியர் பயிற்சிப் பள்ளி 3, ஊனமுற்றோர் பள்ளி 2, ஏனைய நிறுவனங்கள் 2 என மொத்தம் 54 தனிப் பள்ளிகள் இயங்கிவருகின்றன.

இவைதவிர, உடல் ஊனமுற்றோர் நலத் திட்டங்கள் 1 முதல் 8ஆம் வகுப்பு முடியப் பயிலும் உடல் ஊனமுற்ற மாணவர்களுக்குப் படிப்பு உதவித்தொகை வழங்க வகை செய்கின்றன. இதனை 1981-82ஆம் ஆண்டிலிருந்து சமூகநல இயக்கம் செயற்படுத்தி வருகிறது.

உடல் ஊனமுற்ற குழந்தைகள் அவர்களுடைய இல்லத்திலிருந்து பள்ளிகளுக்கு/மருத்துவ மனைகளுக்குச் சென்று திரும்புவதற்கு மாநிலப் போக்குவரத்துப் பேருந்துகளில் இலவசமான பயண அனுமதிச் சீட்டுகள் வழங்கப் போக்குவரத்துத் துறையின் 11.5.1981ஆம் நாளிட்ட 577ஆம் எண் ஆணையில் அரசு ஆணை பிறப்பித்துள்ளது.

உடல் ஊனமுற்ற மாணவர்கள் ஒன்பதாம் வகுப்பும் அதற்கு மேலும் கல்வி-தொழில் நுட்பக் கல்வியைத் தொடரவும், தொழிற்சாலைப் பணியிருப்புப் பயிற்சி பெறவும் மத்திய அரசுத் திட்டத்தின்கீழ் அவர்களுக்குப் படிப்புதவித்தொகை 60 உரூபாயிலிருந்து 170 உரூபாய் வரை வழங்கப்படுகிறது.

மனவளர்ச்சி குன்றியோர் கல்வியும் தொழிற் பயிற்சியும் பெற இல்லங்கள் பல நடத்தப்படுவதுடன் மனவளர்ச்சி குன்றியோர் நல நிறுவனம் ஒன்றும் அரசுத் துறையின்கீழ் அமைக்கப்பட்டுள்ளது (20.2.1984). மேலும் கை, கால்களை இழந்த உடல் ஊனமுற்ற ஏழைகளுக்கு மூன்று சக்கர வண்டி இலவசமாக வழங்கப்படுகிறது. பெட்டிக்கடைகள் வைப்பதற்கு நிதியுதவி அளிக்கப்படுகிறது. அவை ஒவ்வொன்றையும் அமைக்க உரூ. 250 முதல் 500 வரை அரசு உதவித்தொகை அளிக்கிறது. வேலையமர்ப்பில்லாத பார்வையற்றோருக்கு உதவித்தொகை வழங்கும் திட்டத்தின்கீழ் திங்கள் ஒன்றுக்கு உரூ. 50 வழங்கப்படுகிறது.

வட்டார மறுவாழ்வு நிலையங்கள்: தமிழ்நாட்டிலுள்ள அனைத்து மாவட்டங்களுக்கும் பொருந்தக் கூடிய வகையில் மதுரை, கோயமுத்தூர், தஞ்சாவூர், வேலூர் ஆகிய இடங்களைத் தலைமையிடங்களாகக் கொண்டு, உடல் ஊனமுற்றவர்களுக்காக மத்திய அரசு நடத்தும் வாழ்க்கைத் தொழில் மறுவாழ்வு நிலையத்தின் அமைப்புமுறையின் அடிப்படையில் ஒரு வட்டார மறுவாழ்வு நிலையம் அமைக்கப்பட்டுள்ளது. இந்த நிலையங்கள் உடல் ஊனமுற்றவர்

களின் சிக்கல்களை மட்டும் கவனிக்கின்றன. ஒவ்வொரு நிலையமும் ஊனமுற்ற 100 பேர்களுக்கு மாதந்தோறும் மறு வாழ்வு உதவி அளிக்கிறது.

குழந்தைக் காப்பகத் திட்டம்: பெண் தொழிலாளர்களுக்கும் மகளிருக்கும் உதவி அளிக்கும்பொருட்டு குழந்தைக் காப்பகம் தொடங்க நிறுவனங்களுக்கு உதவி அளிக்கப்படுகிறது. இந் நிலையத்தில் கைக் குழந்தைகள் காலையில் கொண்டுவிடப்பட்டுப் பணியிலிருந்து திரும்பியதும் அழைத்துச் செல்லப்படுகின்றனர். சிறப்பாகப் பயிற்சிபெற்ற பணியாளர்கள் இங்குக் குழந்தைகளுக்கு உணவளித்துக் கவனித்து வருகின்றனர். ஏறக்குறைய 502 நிலையங்கள் 12,550 குழந்தைகளை இவ்வாறு கவனித்து வருகின்றன.

சமூக பொருளாதாரத் திட்டம்: மத்திய சமூகநலவாரிய ஆதரவின் கீழ் வேலைவாய்ப்பை நோக்கமாகக் கொண்ட சமூகப் பொருளாதாரத் திட்டம் என்கிற ஒரு திட்டமும் உள்ளது. கல்வி வசதி பெறாமல் ஆனால் வாழ்க்கைத் தொழில் கல்விக்கான தேர்ச்சியைப் பெற்றுத் தங்களுடைய பிழைப்புக்காக அல்லது தங்களுடைய குடும்ப வருமானத்திற்காகத் தொழில் ஒன்றின் முக்கியத்துவத்தை உணர்ந்துள்ள மகளிர், இத் திட்டத்தின்கீழ் வசதி பெறுவர். உற்பத்திப் பிரிவுகள், சிறு தொழில்கள், துணைத் தொழிற் பிரிவுகள், பெரிய தொழில்களுக்கு உதவுதல், கைத்தறித் தொழில் பிரிவுகள், வேளாண்மை சார்ந்த பிரிவுகள் (பால் பண்ணைத் திட்டம்), சுய வேலை வாய்ப்புத் திட்டம் (தையல், கைத்தறி, நெசவு) முதலியவற்றிற்கு மத்திய சமூகநல வாரியம் மானியங்கள் வழங்குகின்றது. டி.த.

துணை நூல்:

தமிழ்நாடு மாநில ஆட்சி அறிக்கை, 1984-85.

சமூக நிலைப் பெயர்வு: தனிமனிதன், குழுக்கள் அல்லது குடும்பங்கள் போன்றவை ஒரு சமூக நிலையிலிருந்து மற்றொரு சமூக நிலைக்கு மாறுவது சமூக நிலைப் பெயர்வு (Social Mobility) எனப்படும். இது சமூகப் படிநிலை அமைப்பு (Social Hierarchy) அல்லது சமூக அடுக்கமைப்பில் (Social Stratification) ஏற்படும் ஒரு மாற்றமாகும். பொதுவாகத் தொழில், தகுநிலை (Status) வருமானம், சொத்து, அதிகார நிலை ஆகியவற்றில் நிகழும் மாற்றங்களைக் கொண்டு சமூக நிலைப் பெயர்வு அறியப்படுகிறது.

சமூக அடுக்கமைப்பு என்பது அனைத்துச் சமூகங்களிலுமுள்ள ஓர் ஒழுங்கு முறையாகும். இச் சமூக

அடுக்கமைப்பில் சமூக விழுமியங்களின் (Social Values) அடிப்படையில் குறிப்பிட்ட வகுப்பினரும் மனிதர்களும் ஓர் உயர்ந்த அல்லது தாழ்ந்த நிலையினை வகிக்கின்றனர். ஆனால், இச் சமூக விழுமியங்களும் தகுநிலை அமைப்பும் நிலையானவை அல்ல. விழுமியங்களில் ஏற்படும் மாற்றங்களைப் பொறுத்து வேறுபட்ட வகுப்பு அல்லது மனிதர்களின் தகுநிலையிலும் மாற்றங்கள் ஏற்படுகின்றன. இவ்வாறு வேறுபட்ட காலங்களில் வெவ்வேறான மதிப்பினைத் தொழில்கள் கொண்டுள்ளன.

இந்தியாவில் அர்ச்சகர்கள் ஒரு காலத்தில் பிற வகுப்பினரை விட உயர்வாக மதிக்கப்பட்டனர். ஆனால், அந்த நிலைமை இன்று இல்லை. ஒரு மருத்துவருக்கும் பொறியியல் அறிஞருக்கும் உள்ள மதிப்பு அர்ச்சகருக்கு இல்லை. அதுபோலவே ஒரு சாதாரண கடைக்காரர் நாட்டின் அமைச்சராக மாறி விட்டால் அவர்தம் தகுநிலையும் உயருகிறது. ஆனால், அந்த அமைச்சர் தம் பதவியை இழந்து பழைய நிலையை அடையும்போது அமைச்சருக்குரிய தகுநிலையும் பறிபோகிறது. இவ்வாறு சமூகத்தினர் அனைவருடைய தகுநிலையும் மேல் நோக்கியோ கீழ்நோக்கியோ மாறிக் கொண்டே இருக்கிறது. இந்த இயக்கமே சமூக நிலைப் பெயர்வாகும்.

சமூக நிலைப் பெயர்வு திறந்த வகுப்புச் சமூகத்தில் (Open Class Society) மிகுதியாக இருக்கும். ஆனால், மூடப்பட்ட வகுப்புச் சமூகத்தில் (Closed Class Society) சிறிதளவு நிலைப் பெயர்வே இருக்கும். பொதுவாக எய்தப்படுகின்ற தகுநிலை (Achieved Status) ஒருவனுடைய கட்டுப்பாட்டுக்கு உட்பட்ட காரணிகளால் அமைகிறது. எனவே, அவன் அதை மாற்றியமைக்க இயலும். ஒரு தகுநிலையிலிருந்து பிறிதொரு தகுநிலைக்குச் செல்ல இயலும். அதாவது, மேலான தகுநிலையிலிருந்து கீழான தகுநிலைக்கும், கீழான தகுநிலையிலிருந்து மேலான தகுநிலைக்கும் போகக் கூடிய அடுக்கமைப்பினைக் கொண்டிருக்கும் அமைப்பு முறையே திறந்த அமைப்பு முறை (Open system) எனப்படுகிறது. வருக்க அல்லது வகுப்பு அமைப்பு முறை, திறந்த அமைப்பு முறைக்கு ஒரு சிறந்த எடுத்துக்காட்டாகும்.

சார்த்தப்படுகின்ற தகுநிலை (Ascribed Status) ஒருவனுடைய கட்டுப்பாட்டுக்கு உட்படாத காரணிகளால் அமைகிறது. ஆகவே, அவன் அதை மாற்றியமைக்க இயலாது. ஒரு தகுநிலையிலிருந்து மற்றொரு தகுநிலைக்கு மாற இயலாது. எந்தத் தகுநிலையில் இருக்கிறாரோ அதே தகுநிலையில் தான் அவர் கடைசியரையிலும் இருக்க இயலும். அவ்வாறு நிருணயமான தகுநிலை முறையில் அடுக்கமைப்பினைக்

கொண்டிருக்கும் அமைப்பு முறை மூடப்பட்ட அமைப்பு முறை எனப்படும். சாதி அமைப்பு முறை மூடப்பட்ட அமைப்பு முறைக்கு ஒரு சிறந்த எடுத்துக் காட்டாகும். சாதி அமைப்பு முறையில் ஒருவனுடைய தகுநிலை அவன் சேர்ந்துள்ள சாதியைப் பொறுத்தே அமைகிறது.

வகைகள்: சமூக நிலைப் பெயர்வு பொதுவாகக் கிடைமட்டம், செங்குத்து என இரண்டு வழிகளில் நிகழ்கிறது. ஒரு தொழிலின் பங்கினே (Role) மாற்றம் ஏற்பட்டுச் சமூக வகுப்பிலே எந்தவித மாற்றமும் நிகழவில்லையெனில் அது கிடைமட்டச் சமூக நிலைப் பெயர்வு (Horizontal Mobility) ஆகும். அதாவது, ஒரு நிறுவனத்தின் நிருவாகப் பொறுப்பி விருந்து ஏறக்குறைய அதே தகுநிலையுடைய வேறொரு நிருவாகப் பொறுப்பிற்கு மாறுவது கிடைமட்ட நிலைப் பெயர்வாகும். ஆனால், ஒரு தொழிலின் பங்கிலே ஏற்படும் மாற்றம் சமூக வகுப்பு நிலையிலும் மாற்றத்தை ஏற்படுத்தினால், அது செங்குத்தான நிலைப் பெயர்வு (Vertical Mobility) ஆகும். இச் செங்குத்தான நிலைப் பெயர்வு மேல் நோக்கு நிலைப் பெயர்வு (Upward Mobility), கீழ் நோக்கு நிலைப் பெயர்வு (Downward Mobility) என இரு நிலைகளில் நிகழலாம். எடுத்துக்காட்டாக, ஒரு தொழிற்சாலையிலுள்ள அலுவலர் பணம் படைத்த வணிகராக மாறுவதால் வகுப்பு நிலையில் மேல் நோக்கி நகருகிறார்; அதே போல ஒரு பெரும் செல்வர் ஏதாவதொரு காரணத்தால் செல்வம் முழுவதையும் இழக்க நேரிட்டால் வகுப்பு நிலையில் கீழ்நோக்கி நகருகிறார்.

மேல்நோக்குச் சமூகநிலைப் பெயர்வு: மனிதர்கள் தங்கள் சமூகத் தகுநிலையிலிருந்து மேல்நோக்கி அல்லது உயர்ந்த சமூகத் தகுநிலையை நோக்கி நகருவது மேல் நோக்குச் சமூக நிலைப் பெயர்வு எனப்படுகிறது. இது பெரும்பாலும் தொழிற் பொருளாதார வளர்ச்சி, கல்விப் பெருக்கம் போன்ற காரணிகளால் ஏற்படுகிறது. மேலும் சமூக மாற்றம் (தொழிற் புரட்சி), தகவல் தொடர்பு அதிகரித்தல் (ஒவ்வொரு வகுப்பினருக்கும் இடையே), வேலைப் பகுப்புப் போன்றவையும் சமூகத்தில் மேல் நோக்கு நிலை மாற்றக் காரணிகளாக அமைகின்றனவென அறிஞர்கள் கூறுகின்றனர். சமூகங்கள் மிகுதியாகத் தொழில்மயமாகும் போது தொழில் தகுநிலை அமைப்பில் கீழ்நிலையிலுள்ள கைத்திறன்ற, குறைந்த ஊதியப் பணிகள் சிறிது சிறிதாக மறைந்து இயந்திரத்தினால் இயங்குகின்ற பணிகள் உருவாகின்றன. அதே நேரத்தில் இயந்திரத்தினால் உருவான பொருள்களின் வளர்ச்சியைக் கட்டுப்படுத்தவும், திறமையாகக்

கையாளவும் இடை, மேல் நிலைகளில் மிகுதியான பணிகள் உருவாகவும் வாய்ப்புகள் ஏற்படுகின்றன. மேலும், பெற்றோர்கள் தங்கள் குழந்தைகளுக்குப் போதிய கல்வி அறிவும் பயிற்சியும் அளித்தால் மட்டுமே அவர்கள் நல்ல பணியில் சேருவதற்கு வாய்ப்புகள் உள்ளன. எனவே, கட்டாயக் கல்வியும் குறைந்த கட்டணக் கல்லூரிக் கல்வியும் அளித்தல் இதற்கு மிகுதியாக உதவலாம்.

தனி மனிதர்களைப் பொறுத்தவரை, மேல் நோக்கு நிலைப் பெயர்வு அடைகின்றவர்கள் பொதுவாக நகரங்களிலேயே வாழுகின்றனர். இவர்கள் குடும்பத்தில் ஒரே குழந்தையாகப் பிறந்திருப்பார்கள் அல்லது ஒரே உடன் பிறப்புடன் பிறந்திருக்கலாம். குடும்பத்தில் இவர்களுடைய தாய் செல்வாக்குடைய வராக இருக்கலாம். பெற்றோரை விட இவர்கள் மிகுதியாகக் கல்வி கற்றிருக்கலாம். தாமதமாகத் திருமணம் முடித்திருக்கலாம் அல்லது தன்னைவிடப்பெரிய தகுநிலை உடையவர்கள் குடும்பத்தில் திருமணம் முடித்திருக்கலாம். பல ஆண்டுகளுக்குப் பிறகு குழந்தைகளைப் பெற்றிருப்பதுடன், ஒன்று அல்லது இரண்டு குழந்தைகளுடன் நிறுத்தியிருக்கலாம். நல்ல மதிக்கத் தக்க குடும்பப் பின்னணியில் பிறந்திருக்கலாம்.

மேல்நோக்குச் சமூக நிலைப் பெயர்வு பொதுவாக இரண்டு வகைகளில் நிகழலாம். அவையாவன: 1. தலைமுறைகளுக்கு இடையிலான நிலைப் பெயர்வு (Intergenerational Mobility), அதாவது ஒருவன் தன் பெற்றோரைவிட உயர்ந்த சமூக வகுப்பு நிலையைப் பெற்றிருத்தல், 2. ஒரு தலைமுறைக்குள்ளேயே ஏற்படும் நிலைப் பெயர்வு (Intragenerational Mobility), அதாவது ஒருவனுக்கு அவன் வாழ்நாளிலேயே அவனுடைய சமூக வகுப்பு நிலை உயர்தல். எடுத்துக்காட்டாக, ஓர் ஏழை உழவனுடைய மகன் நன்றாகக் கற்றுச் சிறந்த மருத்துவராகப் பணியாற்றுவது தலைமுறைகளுக்கு இடையிலான நிலைப் பெயர்வாகும். இதில் கீழ் நோக்கு நிலைப் பெயர்வும் ஏற்படலாம். ஒரே தலைமுறையில் தனிமனிதன் அல்லது குழுவினரின் சமூகத் தகுநிலை மாறுவது தலைமுறைக்குள்ளேயே ஏற்படும் நிலைப் பெயர்வாகும். எடுத்துக்காட்டாக ஓர் அலுவலகத்தில் சாதாரண அடிப்படை ஊழியராகச் சேர்ந்த ஒருவன் சுயமாகப் படித்துப் பின்னர் அதே அலுவலகத்தில் பொது மேலாளராக முன்னேற்றமடைவது ஒரு தலைமுறைக்குள்ளேயே ஏற்படும் நிலைப் பெயர்வாகும்.

கீழ்நோக்குச் சமூக நிலைப் பெயர்வு: மனிதர்கள் தங்கள் சமூகத் தகுநிலையிலிருந்து கீழ்நோக்கி அல்லது

குறைந்த சமூகத் தகுநிலையை நோக்கி நகருவது கீழ்நோக்குச் சமூக நிலைப் பெயர்வு எனப்படும். இது போதுமான கல்வி அறிவு இல்லாமை, இளமைப் பருவத்தில் திருமணம் செய்து குழந்தைகளைப் பெற்றுக் கொள்ளாதல் போன்றவற்றால் மிகுதியாக ஏற்படுகிறது. வேலையின்மை, பொருளாதாரச் சிக்கல், மிகப் பெரிய குடும்பத்தில் பிறத்தல் போன்ற காரணங்களினாலும் இது நிகழலாம்.

எசு.எம். மில்லர் (S.M. Miller) என்ற அறிஞர் 'சமூக நிலைப் பெயர்வு ஒப்புமை' என்ற தம் நூலில் தாம் ஆய்வு செய்த நாடுகளுள் மூன்றில் ஒரு பங்கு நாடுகளில் கீழ் நோக்குச் சமூக நிலைப் பெயர்வே மிகுதியாக உள்ளது எனவும், குறிப்பாகத் தொழில் மயமான நாடுகளில் கீழ்நோக்குச் சமூக நிலைப் பெயர்வு மிகவும் இன்றியமையாததாக இடம் பெற்றுள்ளது எனவும் குறிப்பிடுகிறார். மேலும், கி.பி. 19, 20-ஆம் நூற்றாண்டுகளில் ஐரோப்பா தொழில் மயமாக்கப்பட்ட போது தொழிலாளிகளுள் பெரும் பாலோர் முன்னர்ச் சமுதாயத்தில் உயர் மட்டத்திலும் நடுத்தர மட்டத்திலும் இருந்தவர்கள் என்பதற்குப் பல ஆதாரங்கள் உள்ளன. இராபர்ட்டு கே. மெர்ட்டன் (Robert K. Merton) என்ற அறிஞர் பிறழ்வு நடத்தையைப் பற்றிச் செய்த ஆய்வுகள் இந் நிலைக்கு மிகப் பொருந்துவதாக அமையும். பண்பாட்டுக் குறிக்கோள்களை அடையச் சமுதாயத்தால் ஏற்றுக் கொள்ளப்பட்ட வழிமுறைகள் தடையாக இருக்கும்போது மக்கள் பிறழ்வு நடத்தையில் ஈடுபடுகின்றனர். அதனால், நடுத்தர வகுப்பினர் கூடக் குற்றங்களில் ஈடுபட்டுக் கீழ்நோக்கு நிலைப் பெயர்வுக்கு வழி வகுக்கிறார்கள் என இவர் கூறுகிறார்.

தொழில் துறைகளில் முன்னேறிவரும் நாடுகளில் அடிக்கடி வேலை நிறுத்தங்கள், அரசியல் புரட்சிகள் நிகழ்வதாலும் கீழ்நோக்கு நிலைப் பெயர்வு ஏற்பட வாய்ப்புகள் உள்ளன. வல்லரசுகளும் ஏகாதிபத்திய நாடுகளும் மூன்றாம் உலக நாடுகளை அரசியல் அடிப்படையிலும் பொருளாதார அடிப்படையிலும் அடிமைப்படுத்தும்போது, அடிமைப்படுத்தப்பட்ட நாடுகளில் உற்பத்தித் திறன் குறைக்கப்பட்டு, ஏழ்மையும் கீழ்நோக்கு நிலைப் பெயர்வும் ஏற்படுகின்றன. இத்தகைய நிலைப் பெயர்வு ஒரு தனிமனிதனையோ சில குழுக்களையோ மட்டுமன்றிப் பொதுவாக அந்தச் சமுதாயம் முழுவதையுமே தாக்கும்

ஒரு தனிமனிதனைப் பொறுத்த அளவில் கல்வியின்மை, வேலையின்மை, தகுதிக்குப் பொருந்தாத வேலை, வாழ்க்கையில் தோல்வி முதலானவை அவனைச் சமூகத்தில் கீழ் நோக்கி அமிழ்த்தி விடு

கின்றன. ஒரு குடும்பத்தைப் பொறுத்த வரையில் குடும்பத் தலைவரின் இறப்பு, பொருளாதாரச் சிக்கல்கள் முதலானவை கீழ்நோக்குச் சமூக நிலைப் பெயர்வுக்குக் காரணமாகின்றன.

சமூக நிலைப் பெயர்வுக் கோணங்கள்: சமூக நிலைப் பெயர்வு சமூக அடுக்கமைப்பு, குழுக்களின் நிலை, குடும்பத்தின் அமைப்பு, தனி மனிதனின் முயற்சி, மனநிலை போன்றவற்றினால் பாதிக்கப்படுகின்றது. எனவே இது பின்வரும் ஐந்து கோணங்களில் ஆராயப்படுகிறது. 1. காலம்-ஒரு தலைமுறையிலிருந்து வேறுபட்டுப் பிறிதொரு தலைமுறையில் ஏற்படுகிற மாற்றம் அல்லது ஒரு தலைமுறைக்குள் நேரே ஏற்படும் மாற்றம், 2. நிறுவனங்களில் ஏற்படும் மாற்றங்கள்-கல்வி, தொழில் துறைகளில் நிகழும் மாற்றம், 3. பிறப்பு அல்லது குடும்பநிலை ஆகியவற்றால் ஏற்படும் மாற்றம். மேலும், உழைப்பு, திறமை ஆகியவற்றால் ஏற்படும் மாற்றம், 4. இட மாற்றத்தின் கூறுகள் - தனிப்பட்ட மனிதன் அல்லது ஒரு குடும்பம், குழு அல்லது ஒரு சமூகமே இடமாற்றத்தால் வேறுபட்ட தகுநிலை அடைவது, 5. தகுநிலைகளில் ஏற்படும் மாற்றங்கள்.

சமூக நிலைப் பெயர்வின் விளைவுகள்: சமூக மாற்றம் என்பது ஓர் இயற்கையான நிகழ்வு. எனவே சமூக நிலைப் பெயர்வு ஏற்படுவதும் தவிர்க்க முடியாததாகிறது. சமூக நிலைப் பெயர்வை முழுவதும் தடுக்கின்ற சமூகமும் இல்லை; நிலை பெயராத சமூகமும் இருப்பதில்லை. பொதுவாகச் செங்குத்தாக நிகழும் சமூக நிலைப் பெயர்வை அளப்பது மிக அரிது. பெரிய அளவிலான மேல்நோக்கு அல்லது கீழ்நோக்கு நிலைப் பெயர்வு வகுப்பமைப்பினை ஒழிக்கின்றது; பண்பாட்டினை மிகவும் சீராக மாற்றுகிறது எனச் சிலர் நம்புகின்றனர். ஆனால் பிறர், ஒரு நிலையினை உயர்த்தவோ சீராக வைத்திருக்கவோ முயலுவது வகுப்பமைப்பு முறையைப் பலப்படுத்துகிறது எனக் கூறுகின்றனர். எனினும், தனிமனித நிலைப் பெயர்வினால் அல்லாமல் அனைவரும் சமூக, பொருளாதாரச் சமஉரிமை அடைவதன் மூலமே வகுப்பு வேறுபாடுகள் குறைக்கப்பட வேண்டுமெனச் சமூகவியலறிஞர்கள் கூறுகின்றனர். பொதுவாக, ஒரு புரட்சியில் முழு வகுப்பமைப்பும் மாறக்கூடும். ஒருமுறை சமூகமானது புரட்சியினால் மறு உரு அமைந்தால், சமூக நிலைப் பெயர்வு மிகக் குறைந்தும் இருக்கலாம். சமூக நிலைப் பெயர்வு மிகவும் மெதுவாகவும், மிக நுட்பமான மாற்றங்களுடனும் நிகழலாம்.

கீழ் நோக்குச் சமூக நிலைப் பெயர்வால் மனிதனுக்கு உளக் கோளாறுகள் ஏற்பட வாய்ப்புகள்

உள்ளன. எடுத்துக்காட்டாகக் கீழ்நோக்கு நிலைப் பெயர்வு அடைபவர்கள் பிறரைவிட மிகுதியாகத் தற்கொலை செய்து கொள்கின்றனரென வாரன் பிரீடு (Warran Breed) என்ற அறிஞரின் ஆய்வு கூறுகிறது. ஆனால், இதற்காக மேல்நோக்கு நிலைப் பெயர்வு பிற தகாத விளைவுகளை ஏற்படாமல் தடுக்கிறது எனக் கொள்ள முடியாது. மேல் நோக்கு நிலைப் பெயர்வும் சில விரும்பத்தகாத விளைவுகளை ஏற்படுத்தலாம்.

உளச் சிதைவு நோய் (Schizophrenia), உளம்சார் நரம்பு நோய் (Psychoneurosis) ஆகிய உளப்பிணிகள் மேல்நோக்கு நிலைப் பெயர்வினால் ஏற்பட வாய்ப்புள்ளதாக உளவியல் அறிஞர்கள் கூறுகின்றனர். பொதுவாக மேல்நோக்கு நிலைப் பெயர்வு அடைபவர்கள் பிறரைவிடத் தங்களைமிக உயர்வாக எண்ணிக் கொள்வார்கள்; உயர்ந்த கௌரவத்தைக் கடைப்பிடிப்பார்கள். மேலும் தங்களது பெற்றோர், குழந்தைகளுடன் கூட மிகுதியான அன்பில்லாமலே பழகுவார்கள். மேலும் மேல்நோக்கு நிலைப் பெயர்வு எப்பொழுதும் நன்மை செய்ய வல்லது எனக் கொள்ள முடியாது. மிகுதியான நிலைப் பெயர்வால் மிகுந்த பண்பாட்டு மாற்றங்கள் ஏற்படக் கூடும். மேலும் மேல் நோக்கு நிலைப் பெயர்வை அடைய விரும்புவது சமூக விரோதச் செயல்களைத் தூண்டு வதற்கும் வாய்ப்புள்ளது.

காரணிகள்: குடும்ப அளவு, சாதி, இனம், கல்வி, பாலினம், திருமணம், காலங்கடந்து கிடைக்கும் மன நிறைவு (Deferred gratification) போன்றவை சமூக நிலைப் பெயர்வில் குறிப்பிடத்தக்க அளவு தாக்கத்தை ஏற்படுத்துகின்றன; மேலும், சமூக நிலைப் பெயர்வுக்குக் காரணமாகவும் அமைகின்றன.

குடும்ப அளவு: ஒரு குடும்பத்தில் மிகப்பல குழந்தைகள் பிறந்தால் அனைத்துக் குழந்தைகளின் தேவைகளையும் பெற்றோரால் நிறைவேற்றுவது இயலாத காரியமாகும். குழந்தைகளை அடுத்தடுத்துக் குறிப்பிட்ட இடைவெளியின்றிப் பெற்றிருந்தால் அவர்களுக்கு நல்ல கல்வியோ வேலையோ பெறுதல் அதைவிடச் சிக்கலானதாகும். எனவே, சிறிய குடும்பத்திலே பிறக்கின்ற குழந்தைகள் பெரிய குடும்பத்தில் பிறக்கின்ற குழந்தைகளைவிட மேல்நோக்கு நிலைப் பெயர்வை அடைகின்றனர். பொதுவாக ஊரகச் சமூகங்களைவிட நகரச் சமூகங்களில் பிறப்புவிதம் குறைவாக இருப்பதால் நிலைப் பெயர்வு மிகுதியாக ஏற்படுகிறது.

சாதி/இனம்: இந்தியாவைப் போன்ற பல நாடுகளில் இன்றும் சாதி, இன அடிப்படையிலேயே

தொழில்கள் அமைகின்றன. எனவே, பல தாழ்ந்த சாதி இனத்தவர் கல்வியோ வேலையோ பெற இயலாமற் போகிறது. தங்களுடைய சாதி, இனப் பின்னணியின் மூலம் பலர் சமூகம், பொருளாதாரம், அரசியல், சமயம் ஆகிய அனைத்துத் துறைகளிலும் முன்னேறுகின்றனர். எனவே, மேல் நோக்கு நிலை மாற்றம் சாதி, இன அடிப்படையில் நிகழ வாய்ப்புகள் ஏற்படுகின்றன.

கல்வி: ஒருவன் படிக்கின்ற கல்வியைப் பொறுத்தும் சமூக நிலைப் பெயர்வு அமைகிறது. முறைப்படி அவன் கற்ற கல்வியின் அளவைப் பொறுத்தும் சமூகத்தில் அக் கல்வியின் மதிப்பைப் பொறுத்தும் வேலையையும் ஊதியத்தையும் பெறுகிறான். எடுத்துக்காட்டாக, மருத்துவம், பொறியியல் ஆகிய துறை சார்ந்த கல்வி இன்று சமூகத்திலே மதிக்கப்படுகிறது. மேலும் இன்று ஒரு வணிக நிறுவனத்தில் பணியாற்றுவதற்குக் கூடக் குறைந்த அளவுக் கல்லூரிக் கல்வி தேவைப்படுகிறது.

பாலினம்: பொதுவாகப் பெண்களை விட ஆண்களே மிகுதியாகக் கல்வி கற்கின்றனர். வணிகமோ அலுவலகப் பணிகளோ ஆண்களே மிகுதியாகச் செய்கின்றனர். பெரும்பாலோர் பெண்கள் படிப்பதையும், அலுவலகங்களில் பணிபுரிவதையும் விரும்புவதில்லை. இப்பொழுதுதான் பெண்கள் ஒரு சில துறைகளில் பணியாற்ற முன்வந்துள்ளனர். எனவே, ஆண் பெண் என்ற பாலின வேறுபாட்டைப் பொறுத்தும் நிலைப் பெயர்வு அமைகின்றது.

இவை தவிர்த்துக் குடும்பத்தில் மூத்தவனாகவோ கடைசி மகனாகவோ பிறப்பதைப் பொறுத்தும் மேல் நோக்குக்குச் சமூக நிலைப் பெயர்வு அமைகிறது. ஏனெனில், பொதுவாகப் பெற்றோர்கள் மூத்தவனையோ இளையவனையோ மிகுதியாகக் கவனிக்கிறார்கள். ஆதலின், இடையிலே பிறப்பவர்கள் புறக்கணிக்கப்படுகின்றனர். எனவே, பிறப்பின் வரிசை நிலை கூட நிலைப் பெயர்வுக் காரணியாக அமைகிறது.

திருமணம்: செங்குத்தான நிலைப் பெயர்வு சமூக வகுப்பில் ஒருவனுக்குச் சொந்தமாக ஏற்படுவதைவிடத் திருமணத்தின் மூலம் மிகுதியாக ஏற்பட வாய்ப்புள்ளது. ஒருவன் தன்னைவிட மிக்க வசதியான குடும்பத்தில் திருமணம் செய்யும்போது அவனுடைய சமூகத் தகுநிலையும் உயருகிறது. அது போலவே தாழ்ந்த குடும்பத்தில் திருமணம் செய்யும் போது அவனுடைய சமூகத் தகுநிலையும் குறைகிறது.

மேலும், திருமண வயதும் சமூக நிலைப் பெயர் வில் ஒரு முக்கிய காரணியாக அமைகிறது. பொது வாக்க குறைந்த வயதில் திருமணம் செய்து கொள்பவர்கள் மிகக் குறைவான மேல்நோக்கு நிலைப் பெயர்வை அடைகின்றனரென ஆய்வுகள் கூறுகின்றன.

காலங்கடந்த மனநிறைவு: சில முயற்சிகளின் பலன்கள் உடனடியாகக் கிடைக்காமலிருப்பினும் பின்னர், நினைத்ததைக் காட்டிலும் மிகுதியாகக் கிடைக்கலாம். பொதுவாக உடனடியாகப் பலனைப் பெறுபவர்களைக் காட்டிலும் சிறிது காலங்கடந்து பெறுபவர்கள் மிக்க அளவு மேல் நோக்கு நிலையினை அடைகின்றனர்.

கூ.த.

துணை நூல்கள்:

Cohen, Bruce J., Theory and problems of Introduction to Sociology, Mc-Graw Hill Book Company, New York, 1979.

Horton, Paul B. and Chester L. Hunt, Sociology Mc-Graw Hill International Book Company, Tokyo, 1981.

Lipset, Seymour M. and Reinhard Bendix, Social Mobility in Industrial Society, University of California Press, Berkeley and Los Angeles, 1966.

Popenoe, David, Sociology, Prentice-Hall, Inc., Englewood Cliffs, New Jersey, 1977.

சமூக நிலையமைப்பு: ஓர் ஒழுங்குபட்ட அமைப்பில் மனிதர்கள் அல்லது பகுதிகள் அமைந்திருத்தல் சமூக நிலையமைப்பு (Social Organization) எனப்படும். இந்த அமைப்பிலுள்ள மனிதர்கள் ஒரு வருக்கொருவர் சார்ந்தும் தொடர்புடையவர்களாகவும் இருப்பர். இவர்கள் ஏதேனுமொரு நோக்கத்தை நிறைவேற்றுவதற்கு ஒருங்கிணைந்த முறையிற் செயற்படுவர். மேலும், இவர்கள் தங்களுடைய தகுநிலை (Status), பங்கு (Role) ஆகியவற்றைப் பொறுத்து நிலையான கடமைகளையும் பொறுப்புகளையும் கொண்டிருப்பர். எடுத்துக்காட்டாகக் குடும்பம், கோயில், கல்லூரி, தொழிற்சாலை, அரசியற் கட்சி, சமுதாயம் போன்றவை இவ்வாறான ஓர் ஒழுங்குபட்ட அமைப்பில் அமைந்துள்ள சமூக நிலையமைப்புகளாகும்.

ஓர் அரசாங்கம் அரசியல் செயல்களை உள்ளடக்கியிருப்பதால் அது ஓர் அரசியல் நிலையமைப்பாகக் கருதப்படுகிறது. அதுபோலவே ஒரு தொழிற்

சாலை, பொருள்களை உற்பத்தி செய்வதுடன் உடைமைகளைப் பகிர்ந்தளிப்பதாகவும் உள்ளதால் அது பொருளாதார நிலையமைப்பாகும். கோயில் ஒரு சமய நிலையமைப்பாகும். வங்கி (Bank) ஒரு நிதி நிலையமைப்பாகும். கல்லூரி ஒரு கல்வி நிலையமைப்பாகும். ஆனால், இந்த அனைத்து நிலையமைப்புகளும் சமூக நிலையமைப்புகளாகவே கருதப்படுகின்றன. அதாவது, சமூகத்தின் நிலையமைப்புகளாகக் கருதப்படுகின்றன. இவ்வாறு சமூகவியலில் சமூக நிலையமைப்பு என்ற சொல், சமூகத்திலுள்ள எந்தவொரு நிலையமைப்பையும் குறிக்கும்வகையில் பரந்த கருத்தாகச் சொல்லப்படுகிறது.

நிலையமைப்பிற்கும் குழுவிற்கும் (Group) சிறிது வேறுபாடு உள்ளது. குழு ஒரு குறிப்பிட்ட குறிக்கோளைச் செய்து முடிப்பதற்காக ஒருங்கிணைந்துள்ள இரண்டு அல்லது அதற்கு மேற்பட்ட மக்களைக் குறிக்கிறது. ஆனால், நிலையமைப்பு ஒன்றையொன்று சார்ந்த பகுதிகள் அல்லது குழுக்களிடையே உள்ள ஒருங்கிணைந்த சமூக உறவுகளைக் குறிக்கிறது. ஒரு குழுவைக் காண்பது எளிது. ஆனால் அதனுடைய நிலையமைப்பைக் காண்பது அரிது.

நிலையமைப்பின் கூறுகள்: நிலையமைப்பு என்ற சொல் பல கருத்துகளில் பயன்படுத்தப்படுகிறது. 'சங்கம் ஒரு நிலையமைப்புக் கூட்டத்தை நடத்தியது' என்ற வாக்கியத்தில் நிலையமைப்புச் செயற்பாங்கு (Organizational Process) குறிக்கப்படுகிறது. 'இக் குழு மிக உயர்ந்த நிலையமைப்பில் உள்ளது' என்ற வாக்கியத்தில் நிலையமைப்பின் தரம் (Standard) குறிக்கப்படுகிறது. சமூகவியலில் இது சமூக உறவுகளின் ஒருங்கிணைப்பைக் குறிக்கிறது. அனைத்துச் சமூக நிலையமைப்புகளும் சமூகக் கட்டமைப்பைக் (Social Structure) கொண்டிருக்கின்றன. எனவே, சமூக நிலையமைப்பும் சமூகக் கட்டமைப்பும் ஒரே பொருளைக் குறிக்கின்றன. இந்த இரண்டு சொற்களுக்கும் நெருங்கிய தொடர்புகள் இருப்பினும் வேறுபட்ட எழுத்துகளைக் கொண்டுள்ளன. சமூக நிலையமைப்பிற்குச் சமூக உறவுகளின் ஒருங்கிணைப்பு இன்றியமையாததாகும். ஆனால், சமூகக் கட்டமைப்பு அதனுடைய நிலைகளையும் நிலையான விதிகளையும் பொறுத்ததாகும். பின்வருவன நிலையமைப்பின் முக்கிய கூறுகளாகச் சொல்லப்படுகின்றன.

1. குறிக்கோள்: நிலையமைப்பிலுள்ள உறுப்பினர்கள் ஒரு பொதுவான குறிக்கோளை நிறைவேற்றுவதற்காக ஒருவருக்கொருவர் ஒற்றுமையுடன் செயற்படுவர். அவர்களுக்கிடையே ஓர் ஒட்டுமொத்த ஆர்வம் இருக்கும். அதுபோன்ற ஒற்றுமை அவர்களிடையே இல்லாவிடின் அந்த நிலையமைப்பு

அழிந்துவிடும். எடுத்துக்காட்டாக, ஒரு குடும்பத்திலுள்ள அனைத்து உறுப்பினர்களும் குடும்பத்தின் மகிழ்ச்சிக்காக இணைந்திருப்பர். இந்த ஒற்றுமை குறையும்போது அக் குடும்பம் சிதைவதற்கு வாய்ப்புள்ளது. அவ்வாறே ஓர் அரசியற் கட்சியில் அதன் உறுப்பினர்கள் ஒற்றுமையாய் இருந்தால் மட்டுமே கட்சி நீடிக்க இயலும்.

2. பங்கு, பதவி, தகுநிலை: நிலையமைப்பு என்பது மக்கள் அல்லது சில பகுதிகளின் ஓர் ஒழுங்குபட்ட அமைப்பாகும். அதாவது, நிலையமைப்பின் அனைத்து உறுப்பினர்களும் குறிப்பிடத்தக்க பங்கு, பதவி (நிலை), தகுநிலை ஆகியவற்றைக் கொண்டிருப்பர்.

சமூகவியலில் பங்கு, பதவி, தகுநிலை ஆகிய மூன்று சொற்களும் குறிப்பிட்ட வெவ்வேறு பொருள்களைக் குறிக்கின்றன. ஒரு கல்லூரி, முதல்வர், பேராசிரியர்கள், எழுத்தர்கள், மாணவர்கள் ஆகியோரைக் கொண்டிருக்கும். இதில் முதல்வர் என்ற சொல் ஒரு பதவியைக் குறிக்கிறது. அவர் கல்லூரியில் ஒரு பங்கினை வகிக்கிறார். அதாவது கல்லூரியின் அனைத்து நிருவாகத்தையும் அவர் கவனிக்கிறார். அவருடைய பங்கின் மதிப்பைப் பொறுத்து அவர் சமூகத்தில் ஒரு தகுநிலையைப் பெறுகிறார். அவ்வாறே ஒரு சமூகநிலையமைப்பில் அனைத்து உறுப்பினர்களுக்கும் குறிப்பிட்ட பங்கும் தகுநிலையும் இருக்கின்றன. அவற்றிற்கேற்ப அவர்கள் செயற்படுகின்றனர்.

3) நெறிகளும் வழக்காறுகளும்: அனைத்து நிலையமைப்புகளும் அவற்றின் உறுப்பினர்களைக் கட்டுப்படுத்துகின்ற நெறிகளையும் (Norms) வழக்காறுகளையும் (Mores) கொண்டிருக்கின்றன. சமூகத்தால் ஏற்றுக்கொள்ளப்பட்ட நடத்தைமுறைகளே நெறிகளாகும். அந்த நெறிகள் ஒரு மனிதனுடைய பங்கினை விளக்குகின்றன. நிலையமைப்பின் நெறிகளை அதனுடைய உறுப்பினர்கள் பின்பற்றும்போதே அதனால் அமைதியாகச் செயற்படமுடியும். எடுத்துக்காட்டாக, ஒரு கல்லூரியில் ஆசிரியர்களும் மாணவர்களும் கல்லூரியின் நெறிகளைப் பின்பற்றும் போதே அக்கல்லூரியினால் அதனுடைய நோக்கங்களை நிறைவேற்றமுடியும். அவ்வாறே குடும்பம், கோயில் போன்ற அனைத்து நிலையமைப்புகளும் குறிப்பிட்ட நெறிகளையும் வழக்கடிப்பாடுகளையும் கொண்டிருக்கின்றன.

4) அதிகாரங்கள்: அனைத்து நிலையமைப்புகளும் அதிகாரங்களைக்கொண்ட ஓர் அமைப்புமுறையைக் கொண்டிருக்கின்றன. ஓர் உறுப்பினர் அந்த

நெறிகளைப் பின்பற்றவில்லையெனில், அதிகாரங்களின்மூலம் அவற்றைப் பின்பற்றுமாறு அவர் வற்புறுத்தப்பட வேண்டும். எடுத்துக்காட்டாகக் கல்லூரியின் நெறிகளுக்கு எதிராக நடக்கின்ற மாணவர்கள் கல்லூரியிலிருந்து விலக்கப்படலாம்.

சமூகக் கட்டமைப்பு: இது சமூகவியலில் உள்ள ஓர் அடிப்படைக் கருத்தாகும். பொதுவாக ஒரு சமூகத்திலுள்ள அனைத்து நிலையமைப்புகள், வழக்கங்கள், சட்டங்கள், நிறுவனங்கள் ஆகியவைகளும் சமூகக் கட்டமைப்பாகும். அதைப்பற்றி முதன்முதலாக எர்பர்ட்டு இசுபென்சர் (Herbert Spencer) என்ற அறிஞர் ஆராய்ந்தார். பின்னர், தர்க்கைம் (Durkheim), தால்காட் பார்சன்சு (Talcott Parsons), நேடல் (Nadel) போன்ற பல அறிஞர்கள் ஆராய்ந்தனர்.

மக்கள்தொகை, மக்களின் நடத்தை, அவர்களுடைய திறமைக்கேற்பப் பங்கினைச் செய்வதால் ஏற்படும் தொடர்புமுறை ஆகியவற்றைப் பிரித்தெடுப்பதன்மூலம் ஒரு சமூகத்தின் கட்டமைப்பைக் காணலாம் என நேடல் கூறுகிறார். ஆனால், பார்சன்சு, ஒன்றுக் கொன்று தொடர்புடைய நிறுவனங்களின் குறிப்பிட்ட ஒழுங்குமுறை, சமூக மாதிரிகள், ஒரு குழுவில் ஒவ்வொரு மனிதனுக்குமுள்ள தகுநிலை, பங்குகள் ஆகியவற்றைச் சமூகக் கட்டமைப்புக் குறிப்பதாகக் கூறுகிறார். இவ்வாறு பலர் சமூகக் கட்டமைப்பைப் பற்றி விளக்க முற்படினும் அதைப் பற்றிய சீரான கருத்துக் கூறப்படவில்லை.

இருப்பினும், சமூகக் கட்டமைப்பு ஒரு வெளிப்படையான நிகழ்வு எனத் தெரிகிறது. இது சமூகத்தின் வெளித் தோற்றங்களைக் குறிக்கிறது. குழுக்கள், நிறுவனங்கள், சங்கங்கள், நிலையமைப்புகள் முதலியன சமூகக் கட்டமைப்பின் பாகங்களாகும். இவ்வாறே சமூகத்தில் அனைத்து மனிதர்களும் பிற மனிதர்களுடன் இணைந்து வாழுகிறார்கள். ஒவ்வொரு சமூகமும் கட்டமைப்புடைய ஒரு நிலையமைப்பு முறையைக் கொண்டுள்ளது.

மனிதர்கள் ஒருவரோடொருவர் தொடர்பு கொள்ளும்போது அவர்கள் ஒரு கட்டமைப்பு உருவத்தை உருவாக்கிக்கொள்கிறார்கள். இது ஒரு குழுவாகவோ சங்கமாகவோ நிலையமைப்பாகவோ இருக்கலாம். அதாவது, ஒரு நல்லவழியில் சமூகம் இயங்குவதற்காகவே ஒன்றுக்கொன்று தொடர்புடைய வழியில் அமைக்கப்பட்ட கட்டமைப்பு வடிவங்களால் சமூகக் கட்டமைப்பு உருவாக்கப்படுகிறது. அந்தக் கட்டமைப்புப் பிரிவுகளால் சமூகம் செயற்படுகிறது. நிறுவனங்கள், சங்கங்கள், குழுக்கள், நிலையமைப்புகள், சமூகதாயம் ஆகிய அனைத்தும்

சமூகக் கட்டமைப்பின் பாகங்கள் ஆகும். மேலும் இவையே சமூகம் இயங்குவதற்கான செயற் கருவிகளாகும்.

ஓர் உயிரினக் கட்டமைப்பைச் சமூகக் கட்டமைப்பிற்கு எடுத்துக்காட்டாகக் கூறலாம். உயிரினக் கட்டமைப்பு கை, கால், வாய், மூக்கு, காது மற்றும் பிற உறுப்புகள் ஒருங்கே அமைந்த ஓர் உடலாகும். இப்பகுதிகள் ஒன்றுக்கொன்று தொடர்புகொண்டு ஒன்றையொன்று சார்ந்திருப்பதன்மூலம் உடல் இயங்குகிறது. உயிரினக் கட்டமைப்பின் பகுதிகள் அனைத்து உயிரினங்களிடையேயும் ஒன்றாக இருப்பினும், மனிதர்களின் கட்டமைப்பு வடிவங்கள் மாறுபடுகின்றன. சிலர் உயரமாகவும், சிலர் குட்டையாகவும், சிலர் தடித்தும், சிலர் மெலிந்தும் இருக்கின்றனர். சமூகக் கட்டமைப்பும் இவ்வாறே அமைந்துள்ளது. அனைத்துச் சமூகக் கட்டமைப்புகளின் பகுதிகளும் ஒன்றாகவே இருக்கின்றன. அதாவது குடும்பம், மதம், அரசியல் நிலையமைப்பு, பொருளாதார நிறுவனங்கள், நிலம், பகுதி மற்றும் பிறவற்றை அனைத்துச் சமூகக் கட்டமைப்பும் கொண்டிருக்கும். ஆனால், அனைத்துக் கட்டமைப்புகளின் வடிவங்களும் ஒன்றாக இருக்கவேண்டுமென்பதில்லை. ஒன்றுக்கொன்று மாறுபடலாம். எடுத்துக்காட்டாக, ஒரு குடும்பத்தில் ஒரு கணவன் ஒரு மனைவியுடனும், குழந்தைகளுடனும் இருக்கலாம். சில குடும்பங்களில் ஒரு கணவன் பல மனைவிகளுடனும், குழந்தைகளுடனும் இருக்கலாம்.

சமூக அமைப்புமுறை: அனைத்துச் சமூகங்களும் அல்லது குழுக்களும் அமைப்புமுறையைக் கொண்டிருக்கின்றன. அமைப்புமுறை (System) என்பது ஒழுங்குபடுத்தப்பட்ட ஒன்றைக் குறிக்கிறது. மனித உடலில் கண், காது, மூக்கு, வாய், வயிறு, இதயம், மூளை, இரைப்பை போன்ற பல உறுப்புகள் உள்ளன. இவை இவற்றிற்கு உரிய இடங்களில் பொருத்தப்பட்டு ஒழுங்குபடுத்தப்பட்டுள்ளன. இந்த அமைப்பு உயிரினக் கட்டமைப்பு எனச் சொல்லப்படும். இக் கட்டமைப்பின் ஒவ்வொரு பகுதியும் இயங்குவதற்கு ஒரு குறிப்பிட்ட செயலைச் செய்கின்றது. அச்செயல்களின் அடிப்படையில் அவை ஒன்றுக்கொன்று இடையறவு கொள்கின்றன. மேலும் இடைவினை புரிகின்றன. இவ்வாறு இடைவினையும் இடையறவுகளும் கொள்வதன்மூலம் கட்டமைப்பின் பகுதிகள் தீவிரமாகச் செயற்படுகின்றன. உயிரினக் கட்டமைப்பின் இந்த நிலையே உயிரின அமைப்புமுறை (Organic System) எனப்படும். இவ்வாறு அமைப்புமுறை என்ற சொல் ஒரு கட்டமைப்பிலுள்ள பாகங்களின் முறையான உறவுகளைக் குறிக்கிறது.

அதேபோன்று சமூக இடைவினைகள் ஓர் ஒழுங்கு முறையிலும் ஓர் அமைப்புமுறையிலும் அமைந்திருத்தல் சமூக அமைப்புமுறை (Social System) எனப்படும். இது இடைவினை சார்ந்த உறவுகளின் ஓர் இணைப்பாகும். இது பண்பாட்டு நெறிகள், கருத்துகள் ஆகியவற்றிற்கேற்ப மனிதர்கள் பலர் ஒருவரோடொருவர் இடைவினை புரிவதைக் குறிக்கிறது. சமூக அமைப்புமுறையின் உறுப்பினர்கள் தனி மனிதர்கள் ஆவர். ஒவ்வொரு மனிதனுக்கும் செயலாற்றுவதற்கு ஒரு பங்கு உள்ளது. அவன் இடைவினை சார்ந்த உறவுகளில் பங்குகொள்கிறான். அவனுடைய நடத்தையில் பிறருடைய நடத்தையின் தாக்கம் ஏற்படுகிறது. பிறருடைய நடத்தையில் அவனுடைய நடத்தையின் தாக்கமும் ஏற்படுகிறது. சமூகத்திலுள்ள தனி மனிதர்கள், குழுக்கள் ஆகியோரின் நடத்தைகள் சமூக நிறுவனங்களால் கட்டுப்படுத்தப்படுகின்றன. அவர்கள் சமூக நெறிகளுக்கேற்பச் செயற்படுகின்றனர். அவர்களுடைய இடைவினைகள், இடையறவு ஆகியவற்றிற்கேற்ப அவர்கள் ஒரு தோற்றத்தை உருவாக்குகின்றனர். இதுவே சமூக அமைப்புமுறை எனச் சொல்லப்படுகிறது.

இச் சமூக அமைப்புமுறையில் அரசியலமைப்பு முறை, சமய அமைப்பு முறை, கல்வி அமைப்பு முறை, பொருளாதார அமைப்புமுறை போன்ற பல துணை அமைப்புமுறைகள் இருக்கின்றன. இந்த அனைத்து அமைப்புமுறைகளிலும் இடைவினை புரிகின்ற ஒவ்வொரு மனிதனுக்கும் செயலாற்றுவதற்கென ஒரு செயல் உண்டு.

சமூக அமைப்புமுறையின் சிறப்பியல்புகள்: 1) சமூக அமைப்புமுறை, சமூக இடைவினையின் அடிப்படையில் அமைந்திருக்கும். 2) இது பொருள்நிறைந்த இடைவினைகளையுடைய ஒரு நிலையமைப்பாகும். எந்தவித நோக்கமோ காரணமோ இல்லாத இடைவினையானது சமூக அமைப்புமுறையை உருவாக்குவதில்லை. 3) பல வேறுபட்ட பகுதிகள் ஓர் ஒழுங்கிணைந்த முறையில் அமைந்துள்ள நிலையே சமூக அமைப்பு முறையாகும். அமைப்புமுறையில் இடைவினை புரிகின்ற பகுதிகளை இச் சமூக அமைப்பு முறை ஒழுங்குபடுத்துகிறது. 4) சமூக அமைப்பு முறையான பண்பாட்டு அமைப்பு முறையுடன் தொடர்புடையதாக இருக்கும். 5) இது ஒரு குறிப்பிட்ட காலம், ஒரு வரையறுக்கப்பட்ட நிலப்பகுதி, ஒரு குறிப்பிட்ட சமூகம் ஆகியவற்றுடன் தொடர்புடையதாக இருக்கும். அதாவது, சமூக அமைப்புமுறை அனைத்துக் காலங்களிலும், நிலப்பகுதிகளிலும், சமூகங்களிலும் ஒரேமாதிரியாக இருப்பதில்லை. வேறுபட்ட காலங்களிலும், நிலப்பகுதிகளிலும் வேறுபட்ட

சமூக அமைப்பு முறை நிலவும். காண்க: சமூக அமைப்பு முறை. பூ.த.

துணை நூல்கள்:

Bottomore, T.B., Sociology: A Guide to Problems and Literature, Unwin University Books, London, 1920.

Parsons, Talcott., The Social System, Free Press Glencoe, 1951.

Stewart, Elbert W., Sociology: The Human Science, McGraw Hill Book Company, New York, 1978.

சமூக நிறுவனங்கள்: மக்களுடைய முக்கிய நோக்கங்கள் அல்லது செயல்களை அடைவதற்கான நெறிகளைக் கொண்ட நிலையமைப்புகள் சமூக நிறுவனங்கள் (Social Institutions) எனப்படும். இவை சமூகத்திற்குத் தேவையான செயல்களை ஓர் ஒழுங்கு முறைப்படி நிலையான வழியில் அமைக்கின்றன. மேலும், இச் செயல்களைச் செய்வதற்கு மக்கள் ஏற்றுக் கொள்கின்ற, ஏற்றுக்கொள்ள வேண்டிய விதிமுறைகளை (நெறிகளை) இந்நிறுவனங்கள் கொண்டிருக்கின்றன.

நிறுவனங்கள் என்பவை குழுவினால் நிலைப்படுத்தப்பட்ட செயல்முறை வடிவங்கள் என மெக் ஈவர் (Mac Iver) வருணிக்கிறார். மேலும், இவை பொதுமைக் கருத்து (Concepts), கட்டமைப்பு (Structure) ஆகிய இரண்டு அமிசங்களைக் கொண்டிருப்பதாகச் சம்னர் (Sumner) என்ற அறிஞர் கூறுகிறார். இவ்வாறு நிறுவனங்கள் மனிதர்களின் கூட்டுச் செயல்களைச் சார்ந்து இயங்குகின்றன; வழக்கங்கள் (Customs), கொள்கைகள் ஆகியவற்றின் அடிப்படையிலான சில திட்டமான செயல்முறைகளைக் கொண்டுள்ளன; மனிதனுடைய அடிப்படைத் தேவைகளை நிறைவேற்றதற்கு முயலுகின்றன. மேலும், இவை தனி மனிதர்களைக் கட்டுப்படுத்துகின்ற வழிமுறையாகச் செயற்படுவதுடன், பிற சமூகக் கட்டுப்பாட்டு வழிமுறைகளைவிட மிகுதியான நிலைத்த தன்மையினையும் கொண்டிருக்கின்றன.

நிறுவனம் ஒவ்வொன்றும் வெவ்வேறு விழுமியங்கள் (Values), குறியீடுகள் (Symbols), மனப்பான்மைகள் (Attitudes) ஆகியவற்றைக் கொண்டிருக்கும். இவை சங்கங்கள் அல்லது மன்றங்களிலிருந்து (Associations) அமைப்பிலும் இயல்பிலும் வேறுபடுகின்றன.

திருமணம், குடும்பம், கல்வி அமைப்புமுறை, பொருளாதாரம், அரசாங்கம், சமய நிறுவனம் ஆகியவை முக்கியமான சமூக நிறுவனங்களாகச் சொல்லப்படுகின்றன. இவ்வாழ்க்கை, கற்றல், பொருளாதார நடவடிக்கை, ஆட்சி, வழிபாடு போன்ற செயல்கள் இந் நிறுவனங்களின் மூலம் ஆற்றப்படுகின்றன.

நிறுவனங்களின் இயல்புகள்: 1) ஒவ்வொரு நிறுவனமும் குறிப்பிடத்தக்க சமூகத் தேவைகளை நிறைவேற்றுவதைத் தங்களுடைய முக்கிய நோக்கமாகக் கொண்டுள்ளது. எடுத்துக்காட்டாகக் குடும்பம் குழந்தைப் பிறப்பை நோக்கமாகக் கொண்டு செயற்படுகிறது. குடும்பம் குழந்தைகளைச் சமூகமயமாக்குவதுடன் அவர்களுக்குப் பொருளாதாரப் பாதுகாப்பும் அளிக்கிறது. 2) நிறுவனங்கள் அதனுடைய உறுப்பினர்கள் பகிர்ந்து கொள்கின்ற அடிப்படையான விழுமியங்களுக்கு உருக் கொடுக்கின்றன. எ-டு, இந்திய அரசியலமைப்பு முறை குடியாட்சித் தத்துவத்திற்கு உருக் கொடுக்கிறது. 3) நிறுவனங்கள் ஏறக்குறைய நிலையானவை. அந் நிறுவனங்களின் செயற்பாடுகள் மரபுவழியான பண்பாட்டைச் சார்ந்திருக்கலாம். எ-டு. ஒருதார மணம். 4) நிறுவனங்களின் செயல்கள் அனைத்தும் சமூகத்தில் முக்கிய இடத்தை வகிக்கும். ஒரு நிறுவனத்தில் ஏற்படுகின்ற மாற்றம் பிறவற்றிலும் மாற்றங்களை ஏற்படுத்தலாம். எ-டு. பொருளாதார நிறுவனங்களில் ஏற்படுகின்ற மாற்றம் பிற நிறுவனங்களிலும் மாற்றத்தை ஏற்படுத்தலாம். 5) அனைத்து நிறுவனங்களும் சமூகத்தில் ஒன்றையொன்று சார்ந்திருப்பினும் ஒவ்வொரு நிறுவனமும் நல்ல கட்டமைப்புடன் குறிப்பிட்ட நெறிகள், விழுமியங்கள், நடத்தைகள் ஆகியவற்றைக் கொண்டு அமைந்திருக்கும். எ-டு. கல்வி நிறுவனம் பலவித நிலையங்களின் வடிவில் கட்டமைப்புப் பெற்றுத் தனித்தனி அதிகாரிகளின்கீழ் முறைப்படி அமைந்திருக்கும். அந் நிலையங்கள் குறிப்பிட்ட நெறிகளையும் நடத்தை விதிகளையும் கொண்டிருக்கும். 6) நிறுவனமானது பொதுவாகச் சமூகத்தின் பெரும்பாலான உறுப்பினர்களால் ஒத்துக்கொள்ளப்பட்டதாக இருக்கும். எ-டு. சமூகத்திலுள்ள அனைவரும் குடும்பத்திற்கான அனைத்துச் செயல்களையும் செய்து குடும்பம் என்ற நிறுவனத்தை ஏற்றுக்கொள்கின்றனர். குடும்பத்தில் மரபுவழி அமைப்புமுறை மாறியிருப்பினும் குடும்பம் என்ற அமைப்பு எவ்வகையிலேனும் அமைந்திருக்கும்.

திருமணம்: பெற்றோராக வேண்டுமென்ற நோக்கத்தின் அடிப்படையில் பாலின உறவு வைத்துக் கொள்ள வேண்டி ஓர் ஆணும் பெண்ணும் ஓர் உறுதி



இந்து திருமணம்

யான இணைப்பு வைத்துக்கொள்வது திருமணம் எனப்படும். இது குடும்ப வாழ்க்கையில் ஓர் ஆணையும் பெண்ணையும் இணைக்கின்ற ஒரு நிறுவனமாகும்.

இவ்வாறு குடும்பத்தில் அமைகின்ற இணைப்பு குழந்தைகள் பிறந்ததும் பெற்றோர் என்ற நிலை ஏற்பட்டதும் முடிந்துவிடுவதில்லை. வாழ்வின் கடைசி வரையிலும் இருவரும் மறையும் வரையிலும் நீடித்து நிற்கிறது.

திருமணம், ஒரு முதல்நிலை நிறுவனமாகும். நிறுவனங்களில் முதலில் அமைவது திருமணந்தான். இதனுடைய முதன்மையான பணி குடும்பத்தைத் தொடங்கி வைப்பதுதான். திருமணம் என்ற அச்சாணியின் மூலமே குடும்பம் அமைகிறது.

திருமணம் பல வடிவங்களில் அமைகிறது. முதலாவதாக எத்தனை பேர்கள் எத்தனை துணைகளை (Mates) ஏற்றுக்கொள்கிறார்கள் என்ற அளவில் திருமணம் ஒருதுணை மணம் (Monogamy), பலதுணை மணம் (Polygamy) என இரண்டாக அமையும்.

ஒருதுணை மணம் என்பது ஒருவன் ஒருத்தியை

அல்லது ஒருத்தி ஒருவனை மணமுடிப்பதைக் குறிக்கும். பெரும்பாலான சமூகங்களில் ஒருதுணை மணமே சாதாரணமாக நடைபெறுகிறது.

பலதுணை மணம் என்பது ஒருவன் ஒருத்திக்கு மேற்பட்ட பெண்களை அல்லது ஒருத்தி ஒருவனுக்கு மேற்பட்ட ஆண்களை அல்லது பல ஆண்கள் பல பெண்களை மணப்பதைக் குறிக்கும். ஒருவன் பல பெண்களை மணப்பது பலதார மணம் (Polygyny) எனப்படும். ஒருத்தி பல ஆண்களை மணப்பது பல கணவர் மணம் (Polyandry) எனப்படும். பல ஆண்கள் பல பெண்களை மணப்பது குழு மணம் (Group Marriage) எனப்படும்.

இரண்டாவதாக, தாங்கள் கலந்துள்ள குழுவுக்குள்ளிருந்து அல்லது குழுவுக்கு வெளியிலிருந்து துணைகளைத் தேர்ந்தெடுப்பதைப் பொறுத்து 1) அக மணம் (Endogamy), 2) புற மணம் (Exogamy) எனத் திருமணம் அமைவதுண்டு.

ஒருவன் அல்லது ஒருத்தி, தான் சார்ந்துள்ள குழுவுக்குள்ளேயே அதாவது உறவுக் குழு அல்லது ஊர் அல்லது சாதிக்குள்ளேயே திருமணம் செய்து கொள்வது அகமணம் எனப்படுகிறது.

ஒருவன் அல்லது ஒருத்தி, தான் சார்ந்துள்ள குழுவுக்கு வெளியே அதாவது தன்னுடைய உறவுக் குழு அல்லது ஊர் அல்லது சாதிக்கு வெளியே திருமணம் செய்துகொள்வது புற மணம் எனப்படுகிறது.

சமூகத்தில் அக மணமும், புற மணமும் ஒரே நேரத்தில் சேர்ந்து நிகழ வாய்ப்புண்டு. எடுத்துக் காட்டாக, இந்தியச் சாதி அமைப்பு முறையில் ஒருவன், தன்னுடைய சாதிக்குள்ளேயே திருமணம் செய்துகொள்ள வேண்டுமென்ற கட்டாயம் உள்ளது. ஆனால், அதே நேரத்தில் அவன் தன்னுடைய குலத்திற்கு வெளியேதான் திருமணம் செய்துகொள்ள வேண்டுமென்ற நிலையும் உள்ளது.

அமைப்பு முறைக்குள்ளேயே தோன்றின. பின்னர் தனிப்பட்ட எல்லைகளில் பிரிந்து தனித்தனி நிறுவனங்களாக உருவாகியுள்ளன.

ஒரு கணவனும் மனைவியும் தம் குழந்தைகளுடன் சேர்ந்து வாழ்வது குடும்பம் எனப்படுகிறது. ஓர் ஆணும் பெண்ணும் சேர்ந்து வாழ்வதால் மட்டும் அதைக் குடும்பம் எனச் சொல்லமுடியாது. இருவரும் கணவன் மனைவியாக இருக்கவேண்டும். குடும்பம் அமையக் கணவன், மனைவி, குழந்தைகள் ஆகிய மூவரும் தேவை. ஆனால் மூவரும் ஒரே நேரத்தில் இருக்க வேண்டுமென்பதில்லை. மேலும், ஒரு குடும்பத்தில் இம்மூவர் மட்டுமே அல்லது இவர்களில்



குடும்பம்

குடும்பம்: மனித வரலாற்றில் அனைத்துச் சமூகங்களிலும் ஏதேனும் ஒரு வடிவத்தில் குடும்பம் என்ற அமைப்பு இருந்துவருகிறது. இது திருமணம், பாலுறவு, சந்ததியினரை உருவாக்குதல் போன்ற முக்கிய செயல்களைச் செய்வதால் குடும்பம் நிறுவனம் எனப்படுகிறது. பிற சமூக நிறுவனங்களான திருமணம், கல்வி, அரசு, சமயம் போன்றவை முதலில் குடும்ப

இருவர் மட்டுமே இருக்கவேண்டுமென்ற தேவையில்லை. இவர்களின் உறவினர்களும் இவர்களுடன் சேர்ந்திருக்கலாம்.

இல்லற உறவு (Conjugal Relation), குருதி உறவு (Consanguineal Relation) என ஒரு குடும்பத்தில் இரண்டு வகையான உறவுகள் இருக்கும். இல்லற

உறவு கணவன்-மனைவிக்கிடையே நிலவுகிற உறவாகும். குருதி உறவு இரத்தத் தொடர்பின் அடிப்படையில் எழுகிறது. குருதி உறவு தந்தைக்கும் பிள்ளைகளுக்கிடையேயும், தாய்க்கும் பிள்ளைகளுக்கிடையேயும், பிள்ளைகளுக்கிடையேயும் நிலவுகிற உறவாகும்.

குடும்பத்தின் செயல்கள்: அனைத்துச் சமூகங்களிலும் ஒருவன் தன்னுடைய பாலினத் தேவைகளை உரிமையோடு குடும்பத்தின் மூலமாக நிறைவேற்றிக் கொள்ளலாம். மேலும் குடும்பத்தின் மூலமாகவே உரிமையுடன் குழந்தைகளைப் பெற்றுக்கொள்ள இயலும். குடும்பத்தின் மூலம் ஒரு சந்ததியை உருவாக்குவதுடன் அதன்மூலமே பெற்றோரும் குழந்தைகளும் ஒருவருக்கொருவர் உரிமைகொள்ளவும் இயலும்.

சமூகமயமாதற் பண்பு குடும்பத்தின் மூலமே ஒருவனுக்கு முதன்முதலாக ஏற்படுகிறது. பெரியோர்கள் குழந்தைகளுக்குச் சமூகத்தின் நெறிகளையும் விழுமியங்களையும் கற்றுத் தருகிறார்கள். எவ்வாறு நடந்து கொள்ள வேண்டும், எவ்வாறு நடந்துகொள்ளக் கூடாது என்றெல்லாம் குழந்தைகளுக்குச் சொல்லிக் கொடுக்கிறார்கள். இவ்வாறு பெற்றோர்களிடம் பயிற்சி பெறுவதே அவர்கள் சமூகத்தோடு இணைந்து வாழுவதற்கு உதவுகிறது.

உண்மையான அன்பும் ஆதரவும் குடும்பத்தின் மூலமாகவே ஒரு மனிதன் பெறுகிறான். கணவனும் மனைவியும் ஒருவருக்கொருவர் அன்பும் ஆதரவும் காட்டுகிறார்கள். அவ்வாறே பிள்ளைகளும் தங்களுக்குள் அன்பும் ஆதரவும் காட்டுகிறார்கள்.

குடும்பத்தின் மூலமாகவே மனிதன் பாதுகாப்புப் பெறுகிறான். மேலும் குடும்பத்தில் தான் பாதுகாப்புக் கிடைக்கிறது என்ற உணர்வையும் பெறுகிறான். அதன்மூலம் நோய்கள், பிறருடைய தாக்குதல்கள் போன்றவற்றிலிருந்து தன்னைப் பாதுகாத்துக் கொள்கிறான்.

குடும்பம் ஒரு மனிதனுடைய சமூகத் தகுநிலையை நிருணயிக்கிறது. குடும்பப் பின்னணி, பூர்விகம் இவற்றைப் பொறுத்து ஒருவனுடைய சமூகத்தகுநிலை அமையக்கூடும்.

குடும்பம் ஒரு பொருளாதார அலகாகவும் செயற்படுகிறது. ஆண்கள் வீட்டிற்கு வெளியே பணிக்குச் சென்று பொருளீட்டுகின்றனர். பெண்கள் வீட்டிலே வெளியே அலுவலகங்களிலோ பணிபுரிகின்றனர். இவ்வாறு ஒவ்வொருவரும் பணி செய்வதால் குடும்பத்தில் அனைவருடைய தேவைகளும் ஒருங்கே நிறைவுபெறுகின்றன.



கல்வி அமைப்பு முறை, ஒரு சமூகம், தன்னுடைய இளைய தலைமுறையினருக்குத் தன்னுடைய மரபுகள், வழக்கங்கள், விழுமியங்கள் முதலியவற்றைச் செலுத்த முயலும் செயற்பாங்கு கல்வி எனப்படும். இது ஒரு சமூகத்தில், அதனுடைய பண்பாடு ஒரு தலைமுறையிலிருந்து மற்றொரு தலைமுறைக்குச் செலுத்தப்படும் செயற்பாங்கு ஆகும்.

கல்வியானது விதிமுறை சாராத கல்வி (Informal Education), விதிமுறை சார்ந்த கல்வி (Formal Education) என இருவகைப்படும். எந்த விதிமுறைகளுக்கும் உட்படாமல் இயல்பாகப் பிறர் நடந்து கொள்ளுவதைப் பார்த்து, பிறர் கூறுவதைக் கேட்டுச் சமூகத்தின் பண்பாட்டைத் தெரிந்துகொள்ளும் செயற்பாங்கு விதிமுறை சாராத கல்வி ஆகும். கல்வி நிலையங்களுக்குச் சென்று வகுப்புகளில் கலந்து கொள்வது, விரிவுரைகளைக் கேட்பது, தேர்வுகள் எழுதுவது என்ற விதிப்படியான செயல்களைச் செய்து ஒரு விதிமுறைப்படி அமைந்த பாடத்திட்டத்தின் மூலம் சமூகத்தின் பண்பாட்டைக் கற்றுக்கொள்ளும் செயற்பாங்கு விதிமுறை சார்ந்த கல்வியாகும்.

கல்வியின் செயல்கள்: கல்வியானது இளைய தலைமுறையினரைச் சமூகமயமாக்கும் செயற்பாங்கு என்றும், மிக்க உறுதியான நிலையான சமூக நிறுவனம் என்றும் தர்க்கைம் (Durkheim) என்ற அறிஞர் கூறுகிறார். கல்வியின் மூலமே இளைய தலைமுறையினர், தாங்கள் எவ்வாறு நடந்துகொள்ள வேண்டும், பிறரிடம் எவ்வாறு பழகவேண்டும், எந்தச் செயல்களைச் செய்யலாம், எந்தச் செயலைச் செய்யக் கூடாது என்றெல்லாம் கற்றுக்கொள்கிறார்கள். இவ்வாறு கற்றுக்கொண்டு சமூகத்தோடு இணைந்து செயலாற்றுகின்றனர்.

கல்வி மனிதர்களுக்குத் திறனாயும் திறமையைக் கொடுக்கிறது; எவற்றையும் அலசி ஆராய்ந்து எந்த அமிசங்கள் ஏற்கத்தக்கவை, எந்த அமிசங்கள் ஏற்கத்தகாதவை என்று கண்டுபிடிக்கக்கூடிய திறமையையும் கொடுக்கிறது.

கல்வியறிவு பெற்ற மக்கள் காலத்துக்கு ஏற்றவை அல்ல என விலக்கிவைக்கின்ற பண்பாட்டு அமிசங்கள் காலப்போக்கில் வழக்கிலிருந்து மறைந்துவிடுகின்றன. ஆயினும், கல்வியின் மூலமாக அறிவு வளர்ச்சி ஏற்படுவதால் மக்கள் புதிய பண்பாட்டு அம்சங்களைக் கண்டுபிடிக்கிறார்கள். அப்புதிய அமிசங்கள் வழக்கில் இடம்பெறுகின்றன. எனவே, கல்வியறிவு மூலம் பண்பாடு, தேக்கம் (Stagnation) ஏற்படாமல் மாற்றமடைந்து வளர்ச்சியடைகிறது.

கல்வியினால் அறிவு வளருகிறது; அறிவு வளர்ச்சியினால் புதிய தொழில் நுட்பங்கள் தோன்றுகின்றன; அறிவியல் கண்டுபிடிப்புகள் ஏற்படுகின்றன.

கல்வி அறிவை வளர்ப்பதால் மக்கள் சமூகக் கேடுகளை ஆராய்ந்து அவற்றிற்குத் தீர்வு காண இயலுகிறது.

அரசாங்கம்: சட்டங்களின் மூலமும் அரசியல் தீர்மானங்களின் மூலமும் சமூகத்தின் ஒரு விதிமுறைக்குட்பட்ட ஒழுங்கை ஏற்படுத்த அமையும் அமைப்பு முறை அரசாங்கம் எனப்படுகிறது. அரசு (State) எனப்படும் அரசியல்முறையில் நிலையான அமைப்புடன் விளங்கும் சமூகத்தில்தான் அரசாங்கத்தைக் காண இயலும். மக்களை ஆளுவதும் ஒரு விதிமுறைக்குட்பட்ட ஒழுங்கை நிலைநாட்டுவதும் அரசாங்கத்தின் நோக்கமாகும். இந்த நோக்கங்களை அடைய அது சட்டங்களையும், அரசியல் தீர்மானங்களையும் தன்னுடைய கருவிகளாக வைத்துக்கொள்ளுகிறது.

சட்டமியற்றும் அமைப்பு (Legislature), நிர்வாக அமைப்பு (Executive), நீதித்துறை அமைப்பு (Judiciary) என மூன்று அமைப்புகளில் அரசாங்கம் ஆட்சி செலுத்துகிறது. அரசாங்கம் சமூகத்தின் ஒழுங்கை நிலைநாட்டுகிறது; சட்டங்களை இயற்றி மக்கள் எவற்றைச் செய்யலாம், எவற்றைச் செய்யக்கூடாது என்று நிர்ணயிக்கிறது; அந்தச் சட்டங்களைக் கடைப்பிடித்து அவற்றின்படி நடந்துகொள்ள வேண்டும் என்று மக்களைக் கட்டாயப்படுத்துகிறது; மீறினால் அதற்கேற்ற தண்டனையையும் தருகிறது.

ஒரு சமூகத்திற்கு உள்ளிருந்தோ வெளியிலிருந்தோ எந்த ஆபத்தும் வாராமல் அரசாங்கம் பார்த்துக்கொள்கிறது. அது மக்களுடைய உடல் நலம், கல்வி நிலை, பொருளாதார நிலை முதலியவை மேம்பாடு அடைய நலவாழ்வுத் திட்டங்களைத் தீட்டி அவர்கள் வாழ்வில் நலம் சிறக்கச் செய்கிறது; மக்களுக்குத் தபால்-தந்தி, போக்குவரத்து முதலிய வசதிகளைச் செய்து கொடுக்கிறது; பலவகையான பாதுகாப்புத் திட்டங்களைத் தீட்டி மக்களைத் துன்பங்களிலிருந்து காப்பாற்றுகிறது; நாட்டிலுள்ள இயற்கை வளங்கள் வீணாகாமலும் அழியாமலும் பாதுகாக்கிறது; வாணிகத்தில் ஈடுபடுத்தல், தொழிற்சாலைகள் நிறுவுதல், வரி வசூலித்தல், விலைகளைக் கட்டுப்படுத்துதல் முதலிய பொருளாதாரச் செயல்களையும் புரிகிறது.

அரசாங்கம் ஒருவர் ஆட்சி (Monarchy), பிரபுக்கள் ஆட்சி (Aristocracy), குடியாட்சி (Democracy)

என மூன்று வகைப்படுவதாக அரிசுடாட்டில் கூறுகிறார். தனியொருவன் ஆளுவது ஒருவர் ஆட்சியாகும். ஆளுவதற்கென்று தனியுரிமை பெற்ற சிலர் ஆளுவது பிரபுக்கள் ஆட்சியாகும். மக்களால் ஆளப்படுவது குடியாட்சி அல்லது மக்களாட்சி எனப்படும். ஆனால், நடைமுறையில் அரசாங்கம் சருவாதிகார அரசாங்கம் (Totalitarian Government), மக்களாட்சி அரசாங்கம் (Democratic Government) என இருமுறைகளில் செயற்படுகிறது.

சமயம்: தெய்விகச் சக்திகளிடம் வைக்கின்ற நம்பிக்கையும், அந்த நம்பிக்கையோடு இயைந்த உணர்வுகளும், அந்த நம்பிக்கை வெளிப்படுகிற நடவடிக்கைகளும் அமைந்த ஒரு தொகுதி சமயம் எனப்படுகிறது. இது நம்பிக்கை, உணர்வுகள், நடவடிக்கைகள் ஆகிய மூன்று அமிசங்களைக் கொண்டிருக்கிறது.

சமயம் 1) எளிமையாக அமைந்திருக்கும் சமயம், 2) சிக்கலாக அமைந்திருக்கும் சமயம் என இரு வடிவங்களில் அமையக்கூடும். ஒரு சமயத்தில் தெய்விகச் சக்திகளுடன் மனிதன் உள்பூர்வமாக இயைவது தான் முக்கியம். அதற்கு எளிமையான வழிபாடு போதுமானது. விரிவான சடங்குமுறைகள் தேவையில்லை என அறிவுறுத்தப்பட்டால் அச்சமயம் எளிமையான சமயமாகும். விரிவான சடங்குமுறைகளின் மூலமே தெய்விகச் சக்திகளைத் திருப்திப்படுத்த இயலுமென்று வற்புறுத்தப்பட்டு அதன் காரணமாக மிகுதியாகவும் விரிவாகவும் சடங்குமுறைகள் நிகழ்ந்தால் அந்தச் சமயம் சிக்கலான சமயமாகும்.

சமயத்தின் பணிகள்: சமயம் தனி மனிதனைப் பொறுத்த அளவில் அவனைத் தெய்விகச் சக்திகளோடு இணைத்து வைக்கிறது. இந்த இணைப்பிற்குப் பிறகு அவன் தெய்விகச் சக்திகளைச் சார்ந்து தன் வாழ்வை அவற்றுடன் பிணைத்துக் கொள்ளுகிறான்.

தனக்குத் துன்பங்களும் சிக்கல்களும் வரும்போது மனிதன் சமயத்தை நாடுகிறான். தெய்விகச் சக்திகளை வணங்கும்போது துன்பங்களும் சிக்கல்களும் மறைந்துபோகுமென மனிதன் நம்புகிறான். இந்த நம்பிக்கையின் காரணமாக அவன் துன்பங்களையும் சிக்கல்களையும் கண்டு மனம் வருந்துவதில்லை.

சமயம் பொழுதுபோக்குச் சாதனமாகவும் அமைவதுண்டு. சிலர் வழிபாடு, சமய நடவடிக்கை, சமயக் கொள்கை பரப்பு முதலியவற்றில் ஈடுபட்டுப் பொழுதைக் கழிக்கின்றனர். கீழ்த்தர வருக்க மனிதர்களுக்குப் பெரும்பாலும் வழிபாட்டுக் கூட்டங்களே

பொழுதுபோக்குச் சாதனமாக அமைகின்றன என இலிசுட்டன் போப்பு (Liston Pope) என்ற அறிஞர் கூறுகிறார்.

சமூகத்தைப் பொறுத்தவரை சமயம், மக்களை ஒன்றுபடுத்திச் சமூக ஒருமைப்பாட்டை உருவாக்குகிறது. பொதுவான சமய நம்பிக்கை, கோட்பாடுகள் முதலியவற்றின் அடிப்படையில் மக்கள் பொதுவான சமயச் சடங்குமுறைகள், விழாக்கள் போன்றவற்றில் கலந்துகொள்ளும்போது மக்கள் ஒற்றுமைப்படுகிறார்கள். சமயம் சமூகக் கட்டுப்பாட்டுச் செயலியாக நேரடியாகவும் மறைமுகமாகவும் பணி புரிந்து சமூகத்தில் ஒழுங்கை நிலைநாட்டுகிறது. சமயம் சட்டங்களின் மீது தன்னுடைய செல்வாக்கைப் பயன்படுத்தி அவற்றைத் தனது கோட்பாடுகளுக்கும் நெறிகளுக்கும் ஏற்ப அமையச் செய்து, அவற்றின் மூலமும் சமூகக் கட்டுப்பாட்டை உருவாக்குகிறது.

சமயம், சமூகக் கட்டமைப்பை (Structure) நிலைபெறச் செய்கிறது. எடுத்துக்காட்டாக, சாதி அமைப்பு முறை இந்தியாவில் இந்து மதத்தின் மூலம் தோன்றாவிடினும் அந்த அமைப்பு முறை நிலைபெற இந்து மதம் உதவுகிறது. மேலும், சமயம் பிற சமூக நிறுவனங்களும் பண்பாடும் நிலைபெற உதவுகிறது.

பொருளாதார நிறுவனங்கள்: தன்னைத்தானே தொடர்ந்து செயலாற்றுவது சமூகத்தின் முக்கிய பொறுப்பாகும். இச்சமூகத்தின் மக்கள் உயிர் வாழுவதற்கு உணவு, உடை, உறையுள் ஆகியன இன்றியமையாதவையாகும். எனவே, மக்கள் அவற்றிற்காகவே உழைக்கின்றனர். ஆனால், சமூகத்தில் உற்பத்தி அமைப்பு முறை மட்டும் இருந்தால் போதாது. உற்பத்திப் பொருள்களைப் பங்கிடும் அமைப்பு முறையும் தேவையாகும். இன்றைய சிக்கலான சமூகத்தின் நலன், மிக்க அளவு அந்தப் பங்கிடும் அமைப்பு முறையினையே சார்ந்துள்ளது.

எளிய சமூகத்தில் குடும்பம் அதனுடைய தேவையைப் பெரும்பாலும் நேரடியாகத் தானே நிறைவேற்றிக் கொள்கிறது. ஆனால், ஒரு சிக்கலான சமூகத்தில் பொருள்கள் பலர் கைகளில் மாறியே நுகர்வோருக்குப் போய்ச் சேருகின்றன. இதற்குப் பொருளாதார நிறுவனங்கள் அடிப்படைத் தேவையாக அமைகின்றன. மக்களுக்குத் தேவையான பொருள்களைப் பெறுவதற்காகவே பொருளாதார நிறுவனங்கள் உருவாகின்றன. அவையே பொருளாதார வாழ்க்கைக்கு அடிப்படைக் கருத்து, நெறிகள், தகுநிலைகள் ஆகும். ஒரு நாட்டில் பொருளாதாரப் பற்றாக்குறை ஏற்படுவதற்குக் காரணம் பொருள்களைப் பங்கிடுவதிலுள்ள குறையே ஆகும்.

பொருள் உற்பத்திப் பங்கீடு தொடர்பாக அமைகின்ற அமைப்பு முறைகள், தொழிற் பகுப்பு, சொத்து ஆகியவை பொருளாதார நிறுவனங்களாகும். இவற்றுள் சொத்து முக்கியமான பொருளாதார நிறுவனமாகும். சமுதாயத்தின் நோக்குகளை நிருணயிப்பதில் சொத்து மற்ற இரண்டையும் விடப் பெரும்பங்கு வகிக்கிறது. சொத்து ஒருவர் தம்முடைய பொருள் என்று தனிப்பட்ட உரிமைகொள்ளும் பொருளைக் குறிக்கிறது. ஒருவர் ஒரு பொருளைத் தம்முடைய சொத்து என உரிமை கொள்ளும்போது அவருக்கு மட்டுமே அந்தப் பொருள் உரியதாக அமைகிறது.

பொருளாதார நிறுவனங்களின் செயல்கள்: பொருள்கள், வேலைகள் ஆகியவற்றை உற்பத்தி செய்தல், பகிர்ந்தளித்தல்; பயன்படுத்துதல் ஆகியவை பொருளாதார நிறுவனங்களின் முக்கிய செயல்களாகும்.

பொருளாதார முறை வளர்ச்சி: அனைத்துப் பொருளாதார அறிஞர்களும் நாடு பலநிலைகளில் பொருளாதார வளர்ச்சி அடைந்துள்ளது என உறுதிப்படுத்துகின்றனர். பழைய நிலையைவிடப் பொருளாதார வளர்ச்சியின் புதிய நிலை மிகுதியாக மதிக்கப்படுகிறது. ஆடம் சமிது (Adam Smith) என்ற இங்கிலாந்துப் பொருளாதார வல்லுநர் (கி.பி. 1776) வேட்டையாடல், மேய்ச்சல் தொழில், வேளாண்மை, வணிகம், உற்பத்தி செய்தல் எனப் பொருளாதார நிலைகள் வளர்ச்சியுற்றுள்ளனவாகக் கூறுகிறார். அவை நாகரிகமற்ற நிலை. மேய்ச்சல் வாழ்க்கை, வேளாண்மை, பொருள் உற்பத்தி செய்தல் நிலை, வணிகம் ஆகிய ஐந்து நிலைகளில் வளர்ந்துள்ளன வெனச் செருமானியப் பொருளாதார வல்லுநர்கள் கூறுகின்றனர். ஆடம் சமிது போன்றே இவர்களும் பொருள் உற்பத்தி, பொருளாதார முன்னேற்றத்தின் முக்கிய காரணியாக உள்ளது எனக் கூறுகின்றனர். ஆனால், இல்டு பிராண்டு (Hildebrand) என்ற அறிஞர் விற்பனை, பரிமாற்றம் ஆகியன செய்வதே நிறுவனத்தின் முக்கிய அம்சமாகக் கூறுகிறார் (1864). மேலும், இவர் தொடக்க காலங்களில் பண்டமாற்றுப் பொருளாதாரம் இருந்தது எனவும், பின்னர் பணப் பொருளாதாரம், இருப்புப் பணப் பொருளாதாரம் (Credit Economy) எனப் படிப்படியாக வளர்ந்துள்ளது எனவும் கூறுகிறார்.

புச்சர் (Bucher) என்ற அறிஞர் பொருளாதார நடவடிக்கைகளைக் (Economic Transaction) கொண்டு பொருளாதார வளர்ச்சி நிலைகளைப் பிரிக்கிறார். இவர் முதலாவதாகத் தமது பயன்பாட்டிற்கு மட்டும் ஒருவர் உற்பத்தி செய்கின்ற

குடும்பப் பொருளாதாரம் (Domestic Economy) இருந்ததாகக் கூறுகிறார். எனவே, இந்த நிலையில் பண்டமாற்று இல்லை. இரண்டாவதாக, நகர்ப் பொருளாதாரம் (Town Economy) தோன்றியதாகக் கூறுகிறார். இதில் குறிப்பிட்ட எல்லைக்குள் உற்பத்தியாளர்கள் பொருள்களை நேரடியாகப் பரிமாற்றம் செய்துகொள்ளுகின்றனர். அதாவது, அவர்கள் குறிப்பிட்ட வாடிக்கையாளர்களுக்கு மட்டும் உற்பத்தி செய்கின்றனர். கடைசியாக மொத்த விற்பனை உற்பத்தியையும் பரந்த செலாவணிப் பொருள்களையும் கொண்ட தேசிய பொருளாதாரம் (National Economy) தோன்றியது எனக் கூறுகிறார்.

அர்னால்டு தாயின்பீ (Arnold Toynbee) என்னும் அறிஞர் தொழிற்புரட்சி என்னும் தீவிர முற்போக்குடைய பொருளாதார நுட்பத் தொழில் வளர்ச்சி கி.பி. 1770-முதல் 1840 வரை இங்கிலாந்தில் ஏற்பட்டதால், இப்பொழுதுள்ள புதிய தொழில் நிறுவனங்கள் தோன்றியதாகக் கூறுகிறார். இயந்திர சக்தியைக் கொண்டு இயந்திரத்தைப் பயன்படுத்துவதே இக்காலத்தில் மிகவும் மேம்பட்டதாகும். உற்பத்தி, வாணிகம் ஆகியவை முற்போக்கடைந்தது முதல் முதலாளித்துவம் பெருகியது. புதிய தொழிற் சங்கங்கள் தோன்றியது முதல் பொருளாதார முறைகள் மாறின. இதனால் மனிதனுக்குப் பல நன்மைகள் ஏற்பட்டனவாயினும் சமூகத்தில் பல சிக்கல்களையும் தோற்றுவித்துள்ளன. பொருளாதார முடிவுகள் உற்பத்திப் பெருக்கம் (Greater Production), பகிர்ந்தளித்தல் முதலியவற்றை விளக்குகின்றன. மேலும் அவை தொழில் முறைகள், கலையின் பெருக்கம், அறிவியலின் வளர்ச்சி, பொதுக்கல்வி முதலியவற்றை எடுத்துக் காட்டி மனிதனின் முன்னேற்றத்தைத் தெளிவுபடுத்தியுள்ளன

துணை நூல்கள் :

Cohen, Bruce J., Introduction to sociology, McGraw Hill Book Company, New York, 1979.

Horton, Paul B. and Chester L. Hunt, Sociology, Mc Graw Hill International Book Company, Tokyo, 1981.

Kuppasamy, B., Social Change in India, Vikas Publishing Pvt. Ltd., New Delhi, 1982.

Mac Iver, R.M. and Charles H. Page, Society: An Introductory Analysis, Macmillan & Co., London, 1955.

சமூக நெறிகள்: ஒருவனுடைய நடத்தை எவ்வாறு அமையவேண்டும் என்பதற்குப் பல ஒழுங்கு

முறைகள் சமூகத்தில் உள்ளன. இந்த ஒழுங்கு முறைகளே சமூக நெறிகள் (Social Norms) எனப்படுகின்றன. இவை பொதுவாகத் தரங்கள் (Standards) அல்லது குழு நடத்தையின் தரங்கள் என்று குறிப்பிடப்படுவதுண்டு. சமூகத்தால் ஒத்துக் கொள்ளப்பட்ட அல்லது பகிர்ந்து கொள்கின்ற எதிர்பார்ப்பின் தரமே சமூக நெறியாகும். இச் சமூக நெறிகளினால் மனித நடத்தையை ஒழுங்குமுறைப்படுத்துவதன் மூலமே சமூக ஒழுங்கு உருவாகிறது.

சமூக நெறிகள் என்பது எந்தவிதமான சூழ்நிலையில் மக்கள் எதை நினைக்க வேண்டும், எதை நினைக்கக் கூடாது, எதைச் செய்ய வேண்டும், எதைச் செய்யக் கூடாது என்பதை விளக்குகிற விதிகள் அல்லது திட்ட அமைப்பாகும். ஆனால் தனிமனிதர்கள், குடும்பங்கள், சமூகக் குழுக்கள் போன்றவை தங்களுக்குள் பல குறிப்பிடத்தக்க நெறிகளைக் கொண்டிருந்தாலும், சமூகத்தில் பெரும்பாலோர் ஒத்துக் கொண்ட நெறிகளே முக்கியமான நெறிகளாகக் கருதப்படுகின்றன.

புரம் (Broom), செல்சனிக் (Selznick) ஆகிய அறிஞர்கள் கூறுவதுபோல நெறி என்பது ஒரு மனிதனுடைய நடத்தைக்கான மாதிரிப் படமாகும் (Blue Print). இந் நெறியே மக்கள் தங்களது இலக்குகளை அடைவதற்கு ஒரு வரையறையை ஏற்படுத்துகிறது. பொதுவாக நெறிகள் நல்லொழுக்க விழுமியங்களுடன் தொடர்புடையனவாகும். மேலும், குழுவின் ஒழுங்கினை இவையே உருவாக்குகின்றன.

குழுக்கள் தனிமனிதர்களுக்கு இடையே இடைவினையை உருவாக்குகின்றன. இவ்வாறு மனிதர்கள் இடைவினை புரியும்போது தரங்கள் உருவாகின்றன. அவர்களது உறவுகளை ஒழுங்குபடுத்துகிற நடத்தை முறைகளும் வளருகின்றன. ஒவ்வொரு சந்தர்ப்பத்திலும் மனிதன் எவ்வாறு நடந்து கொள்ளலாம், நடந்து கொள்ள வேண்டும் என்று நெறிகள் வழிகாட்டி அவனது நடத்தையை ஒழுங்குபடுத்துகின்றன. எடுத்துக்காட்டாக, வீட்டிற்கு விருந்தினர் வரும் போது அவரை எவ்வாறு வரவேற்க வேண்டுமென்று நெறி சுட்டிக் காட்டுகிறது. அதற்கேற்ப மனிதன் கைகூப்பி வணங்கியோ ஆரத் தழுவினோ வரவேற்கிறான். இவ்வாறே, ஒருவன் தன் உடன்பிறந்த சகோதரியைத் திருமணம் செய்து கொள்ளக் கூடாது; குழந்தைகள் தங்களது பெற்றோருக்குக் கீழ்ப்படிந்து நடக்க வேண்டும்; ஆலயத்திற்குள் காலணி அணிந்து செல்லக்கூடாது என்றெல்லாம் நெறிகள் சுட்டிக் காட்டி மக்களை நெறிமுறைப்படுத்துகின்றன.

நெறிகள் என்பவை சமூகத்திற்கு மிகவும் இன்றி

யமையாத தேவைகளாகும். நெறியற்ற சமூகத்தை (Normless Society) நினைத்துப் பார்க்கவே இயலாது. ஏனெனில், நெறிகள் இல்லையெனில் நடத்தையினை முன்கூட்டியே கணித்தல் இயலாது. நெறிகளிலுள்ள நடத்தையின் தரங்களே சமூக உறவுகளுக்கு ஓர் ஒழுங்கினை அளிக்கின்றன. குழுவின் நெறிகளை மனிதர்கள் பின்பற்றும் போதே இடைவினைகள் சீராக இயங்குகின்றன. நெறிகள் ஒழுங்கு இல்லையெனில் அங்கு மனித சமூகமே இருக்க இயலாது.

உலகில் மனிதன் தனித்து வாழ இயலாது. அவன் சமூகத்தைச் சார்ந்தே வாழுகிறான். தன்னைத் தானே சரிசெய்து கொள்ள, நெறிப்படுத்தப்பட்ட சமூக அமைப்பில் வாழ வேண்டிய கட்டாயத்திற்குள்ளாகிறான். ஒரு குழுவானது நெறிகளின்றி இருப்பது காட்டு மிராண்டித் தனத்திற்கு ஒப்பாகும். நெறி சார்ந்த அமைப்பு முறையே சமூகத்தில் ஓர் ஒட்டும் தன்மையினை அளிக்கிறது. இல்லையெனில், சமூக வாழ்க்கை என்பதற்கு வாய்ப்பே இல்லை. ஒரு நெறி சார்ந்த ஒழுங்கு அல்லது கட்டுப்பாட்டைத் தனது உறுப்பினர்களின் மீது சமூகம் விதிக்காவிட்டால், அவர்களுக்கிடையே ஓர் உள்ளார்ந்த உறவு, ஒத்துழைப்புப் போன்றவை ஏற்படாமல் வாழ்வதே கடினமாகி விடும்.

நெறிகள் மனிதனுடைய மனப்பான்மைகள், ஊக்கிகள் (Motives) ஆகியவற்றில் தாக்கத்தை ஏற்படுத்துகின்றன. அவை மனிதனுடைய சுய எண்ணங்களை நேரடியாக ஆக்கிரமித்துக் கொள்கின்றன. நெறிகள் பெரும்பாலும் நிலையானவை. எனவே, ஒரு மனிதன் வாழ்க்கையின் கடைசி வரை நல்ல மனிதனாக உருவாவது அவன் நெறிகளைக் கடைப்பிடிப்பதைப் பொறுத்தே ஆகும். மேலும், மனச்சாட்சியுடன் செயல்களைச் செய்வதற்கு இவை காரணமாக இருக்கின்றன.

நெறிகள் அனைத்துக் குழுக்களிலும் அனைத்து வகையான நடத்தை, சூழ்நிலை ஆகியவற்றிற்கேற்ப உருவாக்கப்படுவதில்லை. அவை ஒரு குறிப்பிட்ட குழுவிற்குப் பலன் அளிக்கின்ற அளவில் உருவாக்கப்படுகின்றன. ஒரு குழுவில் நெறியாகக் கருதப்படுவது சில வேளைகளில் பிற குழுக்களில் நெறியாகக் கருதப்பட மாட்டா. எனவே, குழுவிற்குக் குழு நெறிகள் மாறுபடலாம்.

மேலும், ஒரு சமூக அமைப்பு முறையில் செயற்படக் கூடிய சமூக நெறியானது பிறிதொரு சமூக அமைப்பிற்கு ஒத்துவாராமற் போகலாம். எ-டு . முகம்மதியர் சமூகம் பலதார மணத்தை அனுமதிக்கிறது. ஆனால் கிறித்தவர்கள் அனுமதிப்பதில்லை.

அவ்வாறே நெறிகள் சமூகத்திலுள்ள அனைத்து மனிதர்களுக்கும் ஒரு தன்மையாக இருத்தல் இயலாது. அவை சமூகத்தில் ஒரு மனிதன் கொண்டிருக்கின்ற நிலை, தொழில் ஆகியவற்றைப் பொறுத்தும் வேறுபடுகின்றன. அவ்வாறே ஒரு பெண்ணுக்குப் பொருத்தமான நெறி ஆணுக்குப் பொருத்தமாக இருக்குமென்றும் சொல்ல முடியாது.

சமூக நெறிகள் மனிதனுடைய நடத்தையை இரண்டு வழிகளில் நிருணயிக்கின்றன. ஒன்று, அவன் இன்னவற்றைச் செய்யலாம், செய்ய வேண்டும் என ஆணையிடுகின்றது. மற்றொன்று, அவன் இன்னவற்றைச் செய்யலாகாது என்று தடைப்படுத்துகின்றது. இந்த அளவில் சமூக நெறிகள் ஆணையிடும் நெறிகள் (Prescriptive norms), தடைப்படுத்தும் நெறிகள் (Proscriptive norms) என இரு வகைகளாக அமைகின்றன.

பியர்சுடெட்டு (Bierstedt) என்ற அறிஞர் இந்த இரண்டு வகைகளையும் (அ) நாட்டவர் வழக்குகள் (Folk Ways), (ஆ) வழக்கடிப்பாடுகள் (Mores) (இ) சட்டங்கள் (Laws) என விரிவுபடுத்தி நெறிகளை விளக்குகிறார்.

(அ) நாட்டவர் வழக்குகள்: சமூகத்திற்குப் பொதுவாக அமைந்து, தலைமுறை தலைமுறையாய் நிலவி வரும் செயற்பாட்டு வழிகளே நாட்டவர் வழக்குகள் எனப்படும். சமூகத்தில் மக்கள் பல காரியங்களைக் குறிப்பிட்ட வழிகளில் செய்கிறார்கள். ஒரு குறிப்பிட்ட காரியம் ஒரு குறிப்பிட்ட வழியில் செய்யப்படும் பொழுது, அதனைச் சமூகம் ஏற்றுக் கொண்டால் அந்தச் செயற்பாட்டு வழி நாட்டவர் வழக்கு எனக் கருதப்படுகிறது. எனவேதான், மெக்ஈவர் (MacIver) நாட்டவர் வழக்குகளைக் குறிப்பிடும் பொழுது 'சமூகத்தால் ஏற்றுக் கொள்ளப்பட்ட ஒழுக்கலாற்று வழிகளே நாட்டவர் வழக்குகள்' என்கிறார். எனவே, நாட்டவர் வழக்குகள் என்பது (1) சமூகத்தால் ஏற்றுக் கொள்ளப்பட்ட, (2) சமூகத்துக்குப் பொதுவாய் அமைகிற, (3) தலைமுறைதலைமுறையாய் நிலவி வருகிற செயலாற்றும் வழிகளைக் குறிப்பதாகும்.

தமிழ்ச்சமூகத்தில் ஆண்கள் வேட்டியையும் பெண்கள் சேலையையும் அணிகிறார்கள். அவர்கள் பற்களைத் துலக்கிய பின்னர் காலை உணவு உட்கொள்ளுகிறார்கள்; நாடோறும் மூன்று வேளை உட்கொள்ளும் பழக்கத்தைக் கொண்டுள்ளார்கள்; காலணிகளைக் கழற்றிவிட்டு வீட்டுக்குள் நுழைகிறார்கள்; பெரியவர்களைக் கண்டால் எழுந்து கொள்கிறார்கள்; விருந்தினர்கள் வந்தால் கைகூப்பி 'வணக்கம்' கூறி

வரவேற்கிறார்கள்; இவ்வாறு ஆயிரக்கணக்கான செயல்களை வழக்கமாகச் செய்து வருகிறார்கள்; மேலும் உணர்வின்றிச் செய்து வருகிறார்கள். இத்தகைய செயல்களே நாட்டவர் வழக்குகளாகும்.

நாட்டவர் வழக்குகள் கட்டாயமானவையல்ல. அவற்றைக் கடைப்பிடிக்க வேண்டுமென்ற கட்டுப்பாடு கிடையாது. அவை விருப்பத் தேர்வுக்கு உட்பட்டவை. விருப்பத்தைப் பொறுத்துக் கடைப்பிடிக்கலாம்; கடைப்பிடிக்காமலும் இருக்கலாம். எடுத்துக்காட்டாக, ஒருவர் வேட்டி அணிய வேண்டுமென்ற கட்டாயமில்லை, வேட்டியின்றி வேறு உடையும் அணியலாம்.

(ஆ) வழக்கடிப்பாடுகள்: சில செயற்பாட்டு வழிகள் சமூக நன்மைக்கு ஏற்றவை, சமூக ஒழுங்கிற்கு இன்றியமையாதவை எனக் கருதி அவை கட்டாயமாகக் கடைப்பிடிக்கப்பட்டால், அவை வழக்கடிப்பாடுகள் எனப்படும்.

அவை சமூகத்தில் கட்டாயமாகக் கடைப்பிடிக்க வேண்டியவையாகும். சமூகத்தில் ஆடை அணிவது ஒரு வழக்கடிப்பாடு. இவ்வாறே ஒருவன் ஒருத்தியை மணமுடிப்பது, மனைவி கற்புடன் வாழ்வது போன்றவையும் வழக்கடிப்பாடுகளே. உணவுப் பழக்கங்கள் கூடச் சில சூழ்நிலைகளில் வழக்கடிப்பாடுகளே. உணவுப் பழக்கங்களும் சமய நம்பிக்கையோடு இணைந்திடும் பொழுது அவை வழக்கடிப்பாடுகள் ஆகின்றன. சைவ உணவுப் பழக்கம் பெளத்தர், சமணர் போன்ற சமயத்தவரிடையே வழக்கடிப்பாடாக உள்ளது.

வழக்கடிப்பாடுகள் இரு வகைப்படும். ஒன்று இன்னதைச் செய்ய வேண்டும் என்று வற்புறுத்துவது. மற்றொன்று இன்னதைச் செய்யக் கூடாது எனத் தடுப்பது. முதல் வகையானது வழக்கடிப்பாடு என்றே சொல்லப்படும். இரண்டாம் வகை தடைகள் (Taboos) என்று சொல்லப்படும். எடுத்துக்காட்டாக, வழக்கடிப்பாடு ஒருவன் ஆடை அணிந்தாக வேண்டும் என்று வற்புறுத்துகிறது. தடையானது ஒருவன் ஆடையின்றி நிருவாணமாய் இருத்தல் கூடாது எனக் கூறுகிறது.

நாட்டவர் வழக்குகளும், வழக்கடிப்பாடுகளும் பொதுவாகப் பல காரியங்களில் ஒத்த தன்மையைக் கொண்டிருக்கின்றன. இரண்டும் செயற்பாட்டு வழிகளைக் குறிக்கின்றன. இரண்டும் சமூகத்தால் ஏற்றுக் கொள்ளப்பட்டவை; சமூகத்துக்குப் பொதுவானவை; தலைமுறை தலைமுறையாய் நிலவி வருபவை. ஆயினும், நாட்டவர் வழக்குகளைக் கடைப்பிடித்தாக வேண்டுமென்ற கட்டாயமில்லை. ஆனால் வழக்கடிப்பாடுகளே கட்டாயமானவை. மேலும், வழக்

கடிப்பாடுகள் சமூக நன்மைக்கு, ஒழுங்கிற்கு இன்றியமையாதவை என்பதால் அவை மீறப்படுவதைச் சமூகம் பொறுத்துக் கொள்ளாது.

(இ) சட்டங்கள்: சட்டமன்றங்களாலோ உயர் அரசியல் பதவிகளில் உள்ளவர்களாலோ இயற்றப்படுகிற விதிமுறைகள் சட்டங்கள் எனப்படும். நாட்டவர் வழக்குகளும், வழக்கடிப்பாடுகளும் அனைத்துச் சமூகங்களிலும் இருக்கும். ஆனால், சட்டங்கள் எல்லாவற்றிலும் இருப்பதில்லை. அரசாங்கம் என்ற நிலையமைப்புடைய சமூகங்களில் மட்டுமே சட்டம் இருக்கும். மேலும் சட்டங்களை நிறைவேற்றவும் நடைமுறைப்படுத்தவும் சட்டம் இயற்றும் அமைப்பு (Legislature), நிருவாக அமைப்பு (Executive), நீதித்துறை அமைப்பு (Judiciary) ஆகிய மூன்று அமைப்புகளும் தேவை. ஆதலின் அரசாங்கம் அமைந்திருக்கிற சமூகங்களில் மட்டுமே சட்டங்கள் இருக்கும்.

எவற்றைச் செய்யலாம், எவற்றைச் செய்யக் கூடாது என்பதைச் சட்டங்களே வரையறுக்கின்றன. பெரும்பாலும் சட்டங்கள் குறிப்பிட்ட காரியங்களைச் செய்யக் கூடாது எனத்தடுத்து, அவற்றைச் செய்தல் குற்றம் எனக் கூறுகின்றன. சட்டங்களை மீறுவோர் குற்றவாளிகள் எனக் கூறப்பட்டுத் தண்டனைகளும் விதிக்கப்படுகின்றனர்.

சட்டங்கள் மக்களின்மீது கட்டாயமாகத் திணிக்கப்படுபவையாகும். மக்கள் விரும்பினாலும் விரும்பாவிட்டாலும் அவற்றை ஏற்று அதன்படி நடக்க வேண்டும். மீறினால் தண்டனை வழங்கப்படுகிறது. எனவே தான், சட்டங்கள் மற்ற நெறிகளைவிட, குறிப்பாக வழக்கடிப்பாடுகளைவிட உறுதியான, வலுவான நெறிகளாக இருக்கின்றன. வழக்கடிப்பாடுகளைச் செயற்படுத்த எந்த வித அமைப்பும் கிடையாது. ஆனால் சட்டங்களைச் செயற்படுத்துதற்கு ஓர் உறுதியான அமைப்பு உள்ளது.

நாட்டவர் வழக்குகளும் வழக்கடிப்பாடுகளும் சட்டங்களும் பொதுவாக மக்களுடைய நடத்தையைக் கட்டுப்படுத்துவதற்குப் பரிசுகள், தண்டனைகள் போன்றவற்றைப் பயன்படுத்துகின்றன. மேலும் இவைகளை மீறுபவர்களுக்குச் சமூக ஒப்புதலின்மை, கண்டனம், நிந்தனை போன்றவை கிடைக்கின்றன. ஆனால், சட்டங்களை மீறுபவர்களுக்குச் சமூக ஒப்புதலின்மையுடன் நீதிமன்றம் வழங்கும் விதிமுறைசார் தண்டனைகளும் கிடைக்கின்றன.

ஆ.த.

துணை நூல்கள்:

Bierstedt, Robert, The Social Order: An Introduction to Sociology, McGraw Hill Book Company, New York, 1957.

Horton, Paul B. and Chester L. Hunt., Sociology Mc GrawHill International Book Company, Japan, 1981.

Popenoe, David, Sociology, Prentice-Hall, Inc., Englewood Cliffs, New Jersey, 1977.

சமூக நோயியல்: மருத்துவ இல்லங்களுக்குச் செல்லும் நோயாளிகளுள் 30 விழுக்காட்டினர் மனவளம் கெட்டிருப்போராவர். (கிளைன்-1961). கொலை, கொள்ளை, தற்கொலை, கலகம் செய்தல், குடி போன்றவை மனநோயின் விளைவுகள். எந்த ஒரு பெரிய மருத்துவ மனையை எடுத்துக் கொண்டாலும் அங்கிருக்கும் நோயாளிகளை ஆராய்ந்தால், அவர்களுள் குறைந்தது 4 விழுக்காட்டினருக்குச் சமூக நோய்தான் அவர்களுடைய உடல் நோய்க்கு அடிப்படைக் காரணம் என்பது தெரியவரும். மருத்துவ இல்லங்களில் பதிவாகாத பலபேர் வெளியே சமூக நோயாளிகளாகச் சுற்றிக் கொண்டிருக்கின்றனர். மேலாகப் பார்க்கும்போது சமூக நோய்க்குக் குடும்பச் சிக்கல், பிறருடன் ஒத்துப் போக இயலாமை போன்றவை காரணிகளாகும்.

குற்றத்தின் உடற்கூறு: சமுதாய எதிர்மறைச் செயல்கள், உள்ளப் போராட்டங்களின் விளைவுகள் ஆகும். உள்ளிருக்கும் சிக்கல்களின் வெளியாக்கந்தான் நோயாகிய விளைவுகளாகும். குற்ற நடத்தையானது தனிமனிதனுக்கும் சமுதாயத்திற்கும் இடையேயிருக்கும் முரண்பாட்டின் காரணமாக ஏற்படுகிறது.

ஆர்வர்டு பல்கலைக் கழகத்தில் செல்டன் என்பவரும் அவர் துணைவியாரும் சமூகநோயினால் தாக்கப்பட்ட 1000 பேரை (500 ஆண், 500 பெண்) ஆராய்ந்தனர். மிகவும் நெருக்கமான குடியிருப்புகளில் வாழும் குடும்பங்களில் வாழ்பவர்கள் சிக்கலுக்கு உரியவர்கள் 85 விழுக்காடாக இருந்தனர். ஐந்தில் இரண்டு குடும்பங்களின் வருவாய் மிகமிகக் குறைவாக இருந்தது. ஐந்தில் 3 பங்கு குடும்பங்கள், கூட்டமாக வாழ்ந்ததோடு, தூய்மையற்றும் காற்றோட்ட மில்லாமலும் பொருள்கள் சீராக அமைக்கப்படாமலும் இருந்த வீடுகளில் இருந்தன. நான்கில் மூன்று பகுதிப் பிள்ளைகள் (76.3 விழுக்காடு) ஏழ்மையான குடும்பத்திலிருந்து வந்தவர்கள். இந்த ஏழ்மையின் காரணமாகவே இந்தக் குழந்தைகள் பணத்தைத் திருடுவதை வழக்கமாக்கிக் கொண்டனர். குற்றவாளிகளை உருவாக்கும் ஊக்கிகளுள் சில இவை.

இக்குழந்தைகளின் மனப்பாங்கும் சமூகத்திற்கு எதிராகவே மாறுவதுண்டு. குறிக்கோளை எட்ட விடாது தடுப்பனவற்றை அழித்து விட வேண்டும்

என்ற வேட்கைதான் சமுதாயத் தவறுகளுக்குக் காரணமாகும். அவ்வாறு உந்தப்பட்டவன் சமூகத்தையே தாக்க முனைவான். சமூகத்தின் வரையறையைத் தகர்த்துக் காட்ட அவனுக்குத் தீராத ஆசை (மெக்டேவிட்டு, கராரி-1969) ஏற்படும். பத்தாம் வயதுவரை அல்லது 18-ஆம் வயது வரை நிகழும் சண்டித்தனம் பிற்காலத்திலும் பெரும்பாலும் தொடரக் கூடியதே.

கிரெக்கு (1975) என்பவர் சில எலிகளுக்கு விளையாட்டுப் பொருள்கள், நட்பான எலிகளின் உறவு (சண்டையிட்ட எலிகளைக் காட்டுவதில்லை) போன்றவற்றை அமைத்து, அவ்வெலிகளின் மூளை வளர்ச்சியைக் கவனித்தார். இந்த ஏற்பாடு இல்லாத வேறு எலிகளும் தனியாக வளர்ந்தன. இவ்வெலிகளின் மூளையைப் பார்த்தபோது சாம்பல் நிறப் பகுதி (கார்டுக்க) நன்கு வளர்ந்திருந்தது. அதோடு மூளைக்கு நல்ல இரத்த ஓட்டம், மூளையிலுள்ள உயிரணுக்களின் வளர்ச்சி ஆகியன நல்ல முறையில் செயற்பட்டன. இவற்றிற்கெல்லாம் அன்பான சூழ்நிலைதான் காரணம். உள்ளத்தின் ஆதிக்கம் உடலின் மீதும் இருக்கிறது என்பதை அது காட்டுகின்றது.

நோயியல் இயக்கிகள்: பெரும்பாலான சிக்கல்கள் ஒருவனுக்கும் அவனுடைய சூழ்நிலைக்கும் உள்ள முரண்பாடுகளே. சமூகச் சிக்கல்கள் குடியிருப்புகளுக்கேற்ப மாறி இருத்தல் இதன் விளைவே. நகர்ப்புறத்தில் சமூக உறவு குறைந்ததன் விளைவாக மிக்க அளவில் மனமுறிவுகளைக் காணலாம். சமூகமான உறவு குறைந்திருக்கும் குடியிருப்புகளில் தான் மன நோய் மிகுதியாகக் காணப்படுகிறது. (பிரைட்டுகு 1964).

முரண்பட்ட உணர்வுள்ளவன் பலதரப்பட்ட சூழ்நிலைகளில் ஒவ்வாத சிக்கல்களை எழுப்புவான். அதாவது அவன் வீட்டிலும் பள்ளியிலும் அண்டை வீட்டாரிடத்திலும் கடையிலும் பேருந்திலும் பிரச்சினையாக இருப்பான். பழக்க வழக்கங்களுக்கும் சடங்குகளுக்கும் சமூகத் துலங்கல்களுக்கும் பழக்கத்திற்கு மாறாக இயங்குபவனுக்கு மனவளமற்றவன் என்று சமூகம் பெயர் சூட்டி விடும். சமூகவியல் முரண்கருத்துகளுக்குக் காரணம் சமூகத்திலிருப்போரைச் சமூகப்படுத்தாமையே. ஒருவன் குறிக்கோளை அடைவதற்குச் சமூகமானது இடையூறாக இருக்கும் போதுதான் அவன் சமூகத்திற்குத் தீங்கிழைக்க முன்வருகிறான். கண்முடித்தனமான அழிவுச் செயல்களில் ஈடுபடுவதனால் தம்மால் சமூகத்திற்குத் தீங்கிழைக்க முடியும் என்பதைக் காட்டிக்கொள்வர் சிலர். போர், புயல், வெள்ளம் ஆகியவற்றால் தாக்கப்படும் போது பொதுப்பண்பை மக்கள் கைவிடுவதுண்டு.

நோயாளிகளையும் அவதிப்படுவோரையும் புறக்கணித்து விட்டுத் தம்மை மட்டும் காப்பாற்றிக் கொள்வதில் தீவிரமாக இருப்பார்கள். சமூக நினைவு கூட அத்தகைய சூழ்நிலைகளில் மறக்கப்படுவதுண்டு.

குடும்பத்தில் ஒருவராவது சரியான திசையைச் சுட்ட முடிந்தால் பண்பாட்டினால் மாறுதல் வரக்கூடும். மெக்கார்ட்டு தம்பதிகள் (1958), 253 சிறுவர்களையும் அவர்களுடைய பெற்றோர்களின் வாழ்க்கைப் பாதிப்பையும் தொடர்ந்து ஐந்து ஆண்டுகள் ஆராய்ந்தனர். இப்பிள்ளைகள் குற்றம் இழைப்போர் குடும்பங்களைச் சார்ந்தோர். இருபத்தைந்தாண்டு களுக்குப் பிறகு (பையன்கள் முதியவர்களாகியபோது) அவர்களுடைய சமூகக் குறைபாடுகளை ஆராய்ந்தனர். பெற்றோர் இருவரும் குற்றமிழைப்போராக இருந்து, தம்மகன்மீது அன்பைச் செலுத்தியவர்களாக இருந்தபோதிலும், மகனும் குற்றமிழைப்பதில் மிகுந்த ஆர்வமாக இருந்திருக்கக் கண்டனர். தந்தை குற்றமிழைப்பவராக இருந்து, பெற்றோர் இருவரும் தம் செல்வனிடம் அன்பைக் காட்டிய போதும், தாய் மட்டும் மகனின் நன்னடத்தையில் சிறிது அக்கறை காட்டியபோதும் அந்தப் பிள்ளையின் குற்றச் செயல்கள் மிகவும் குறைந்து காணப்பட்டன.

சமூக முரண்பட்ட நடத்தையைக் காணுவதற்கான ஒரு சோதனையை 3000 அமெரிக்க இளைஞர்களுக்குக் கொடுத்தபோது தவறாது பெற்றோருடன் பிரார்த்தனையில் கலந்து கொண்டவர்களிடம் குறைகள் குறைவாகக் காணப்பட்டன. குறைகளைச் சுட்டிக்காட்டி, அடித்தும் திட்டியும் பேசியும் வந்த பெற்றோர்களின் குழந்தைகள் கூடச் சமூகவியல் தவறுகளைக் குறைவாகத்தான் செய்தனர் (நை-1958). ஆனால், சீர்திருத்தப் பள்ளிகளிலும் காவல் இல்லங்களிலும், வழக்கு மன்றங்களிலும் தரப்படும் கட்டுப்பாடு, தண்டனை ஆகியவை நல்ல பயனைத் தருவதில்லை. மாறாக அவை குற்றவாளியின் சமூகத்திற்கெதிரான 'புரட்சியினை' மேலும் தீவிரமாக்கி விடுகின்றன.

முரண்பாடு தீதன்று: முரண்பாடானது பல சண்டைகளைத் தூண்டிவிடும். ஆனால், முரண்பாடானது எழும்போதெல்லாம் அது பிறர் உவனத்தை நன்கு ஈர்க்கும். அந்த வேளைகளில்தான் ஒருவருடைய தன்முனைப்பு முற்றிலும் வெளிப்படும். போராட்டத்தில்தான் தன்முனைப்பு வாழும். முரண்பாட்டின்போது எதிரியைத் தீர்த்துக்கட்ட வேண்டுமென்ற எண்ணம் இருக்கும். இதுதான் தவறானது; முரண்பாட்டினால் சட்டதிட்டங்கள், உரிமை

கள் தெளிவாகி விடும். இதனால்தான் விதிகளும் நெறிகளும் ஏற்படும். முரண்பட்டோர் தீவிரமாகச் சமூகத்தோடு ஈடுபட முடியும். இது நன்மையைத் தான் பயக்கும். தன்னைப் பிறர்க்குப் புரியவைக்க முடிவது போலப் பிறரைப் புரிந்து கொள்ளவும் முடிகிறது. கொள்கை முரண்பாடு அழிவுப்பாதையன்று, அது தெளிவுபெற ஒரு வாய்ப்பு. முரண்படுவோர் தேர்ந்து தெளிந்த பிறகு புதிய நல்லுறவை ஏற்படுத்திக் கொள்வதுமுண்டு. இதுதான் முரண்பாட்டின் சீரமைப்பு; நல்லதோர் பின் விளைவு.

திருந்து முறைகள்: மற்றவர்களைப் பற்றி முடிவிற்கு வரும்போது அவர்கள் இருக்கும் நிலைக்கேற்ற படி முடிவெடுக்க வேண்டுமே தவிர அவர்களைப் பற்றிய தவறான போதனையின் அடிப்படையில் முடிவெடுத்தல் கூடாது. சிக்கல்களுக்கும் சமூகவியல் நோய்களுக்கும் பிறப்பிடம் சமூகமாகிறது. ஆகவே, தனிமனிதனின் சுதந்திரத்தைச் சமூகம் தடுக்கும் போது பண்பாடானது தரத்தில் தாழ்ந்து விடுகிறது. அதற்கு மாறாகத் தனிப்பட்டோர் சமூகத்திற்குத் தொல்லை தரும்போது அம்மனிதனின் தனித் தன்மை பாழாகிறது. ஒருவன் தவிப்பிற்குக் காரணம் இல்லத்தில் நிலவும் மோசமான நடத்தை, பெற்றோரின் பொய்யான ஆதிக்கம், பிள்ளையாக இருக்கும்போது புறக்கணிக்கப்படுதல் (பெற்றோர், ஆசிரியர் குழாம் ஆகியவற்றால்) முதலியன ஆகும்.

தண்டிக்கும் மனப்பாங்கானது தீமையினைத்தான் நிலைநாட்டும்; சமூக எதிர்ப்புத் தன்மையை மிகுதிப்படுத்தும். ஆதலின், குற்றமிழைத்தவன் தன் நிலையையும் தன் மதிப்பையும் பெற்று விளங்க, வீடும் பள்ளியும் மறுவாழ்வளிக்கும் சூழ்நிலையை உருவாக்க வேண்டும்.

சமூக நோயால் பாதிக்கப் பட்டோரைப் பிறர் சீர்திருத்த முடியாது. ஆனால், அவரவரே தம்மைச் சீர்படுத்திக் கொள்ள உதவ வேண்டும். ஆகவே, தன் நிலைமைக்குத்தானே பொறுப்பாளி என்பதனை விளக்கித் தன் நடத்தையினைத் தானே திருத்தி அமைக்க முடியும் என்பதனை உணர்த்த வேண்டும். மா.பெ.

துணை நூல்கள்:

Klein, D.E., Mental Hygiene, Holt, Rinehart and Winston, New York, 1961.

Krech, D., Readings in Human Development, Dushkin, Guilford, 1975.

McDavid, J.W. and Harari, H., Social Psychology, John Weatherhill Inc. Tokyo, 1969.

Nye, I.E., Family Relationships and Delinquent Behaviour, Wiley, New York, 1958.

சமூகப் பங்குகள்: உணவு சேகரிக்கவும், உறைவிடம் அமைக்கவும், எதிரிகளிடமிருந்து தன்னைப் பாதுகாத்துக் கொள்ளவும், சிக்கலான காலங்களில் பிறருடைய உதவிக்காகவும், இன விருத்திக்காகவும் மனிதன் பிறரோடு கூடி வாழ்வது இன்றியமையாததாகிறது. இவ்வாறு சமூகமாகக் கூடிவாழும்போது அங்கு அமைதி, ஒழுங்கு, கட்டுப்பாடு, பாதுகாப்பு போன்றவற்றை நிலைநாட்டச் சில விதிமுறைகளை ஏற்கவேண்டி உள்ளது. ஒவ்வொரு சமூகமும் அதன் சுற்றுப்புறச் சூழலுக்குத் தக்கவாறு வேலைப் பங்கீட்டு முறையை ஏற்கிறது. உறுப்பினர்களுக்குக் குறிப்பிட்ட வேலைகள் ஒதுக்கப்பட்டு அவர்கள் சமூகத்தின் சார்பில் செயற்படுகிறார்கள். மனித நடத்தைக்கு விதிமுறைகளும் நெறிகளும் வகுக்கப்பட்டு நன்னடத்தைக்குப் பரிசும், அத்துமீறலுக்குத் தண்டனையும் அளிக்கப்படுகின்றன. ஆனால், இந்தக் கருத்தை மட்டும் கொண்டு சமூக வாழ்வை ஆராய்வதில் வரையறைகள் உண்டு என்பது வெளிப்படையானது.



கூட்டுறவுடன் மீன் பிடித்தல்

எந்தவொரு சமூகத்தையும் நன்கு ஆராய்ந்தால் அதன் உட்பிரிவுகளுக்கு இடையே உள்ள முரண்பாடுகளும், உறுப்பினர்களின் கடமைகள் குறித்து ஐயப்பாடுகளும், அவர்கள் வகிக்கும் பங்குக்குத் தகுந்த பரிசு கிடைக்கின்றதா என்பது பற்றிய விவாதங்களும் மிகுந்திருப்பதைக் காணலாம். ஒத்துழைப்பு என்பது அங்கு நிச்சயமில்லை. உலகளாவிய நடவடிக்கைகளில் (உள்நாட்டில் அல்லது நாடுகளுக்கிடையில்) இணைந்து செயற்படுவதில் காணப்படும் தடைகளைச் சிறிய சமூகங்களிலும் காணலாம். அவற்றை ஆராய்வது எளிதானதும் முக்கியமானதும் ஆகும்.

மனிதர்கள் மேற்கொள்ளும் சமூகப் பங்குகளைப் (Social Roles) பற்றி ஆராய்வதை நியாயப்படுத்துவதற்கு ஒரு காரணம் அது கூட்டுறவுக்கு அடிப்படையான 'சமூகப்பேரங்கள்' பற்றியதாக இருப்பதேயாம். சமூக உறவுகள் யாவுமே இரட்டையாக உள்ளவைகளே. எடுத்துக்காட்டு; ஆசிரியர்-மாணவன், முதலாளி-தொழிலாளி, தலைவன்-தொண்டன், கணவன்-மனைவி, நண்பன்-நண்பன். எந்த உறவை எடுத்துக் கொண்டாலும் அதில் இரண்டு பங்குகள் உள்ளதைக் காணலாம். ஒருவர் ஒரு பங்கை ஏற்கும்போது அந்த உறவில் தனக்குச் சாதகம் ஏற்படும் என்கிற நம்பிக்கையில் ஏற்கிறார். ஒருவர்தம் நண்பரின் கருத்தைப் புரிந்து நடந்துகொள்ளவில்லை எனக் கருதினால், அந்த நட்புக்கு ஒரு முற்றுப்புள்ளி வைக்கிறார். எந்த உறவிலும் பங்குபெறும் இருவருக்கும் சமமான பொறுப்புகள் உண்டு. ஒருவரின் கடமை மற்றவரின் உரிமையாகிறது. இப்படியாகத்தான் சமூகப் பங்கு என்னும் கருத்து கூட்டுறவு, ஒத்துழைப்பு ஆகியவற்றின் அடிப்படைகளை ஆராய உதவுகிறது. இந்த எளிய கருத்துகளைப் புரிந்துகொண்டால், பெரிய அளவிலான தொழிற்சாலைகள், நிருவாக அமைப்புகள் போன்ற சிக்கலான அமைப்புகளையும் ஆராய இயலும்.

ஒவ்வொரு சமூகப் பங்கும் கடமை, உரிமை என்ற இரு பண்புக் கூறுகளைக் கொண்டது. எந்தவொரு சமூக அமைப்பிலும் சமூகப் பங்கு வகிக்கும் மனிதனுக்குக் குறிப்பிட்ட சில கடமைகளைச் செய்வது இன்றியமையாததாகிறது. அதே நேரம் அவன் வகிக்கும் பங்கு சில உரிமைகளை அவனுக்கு அளிக்கிறது. அதுவே பங்கு (Role), தகுதிநிலை (Status) என்று வழங்கப்படுகிறது. பங்கு, கடமைகளையும் தகுதிநிலை, உரிமைகளையும் குறிப்பிடும். இங்கு 'உரிமை' எனப்படுவது அவன் உறுப்பினனாக இருக்கும் சமூகத்தின்மீதோ, சக உறுப்பினர்கள் மீதோ எடுத்துக்கொள்ளும் உரிமையாகும். 'கடமை' எனப்படுவது மனிதனைக் கட்டுப்படுத்தும் வாயிலாகச் சமூகத்தால் ஏற்றுக்கொள்ளப்பட்ட எதிர்பார்ப்பு.

ஆகவே, ஒவ்வொரு சமூகப் பங்கும் உரிமைகளும் கடமைகளும் கலந்ததாகும். கடமைகளும் உரிமைகளும் நிறைந்த இந்தச் சமூகப் பங்குகள் சமூகத்தை ஓர் ஒழுங்குமுறையில் நடத்திச் செல்லவே ஏற்பட்டவை எனக் கொள்ளலாம்.

குறிப்பிட்ட சில பங்குகளை வகிப்பவர் பலர் இருக்கலாம். வேறு சில பங்குகளை ஒரு நேரத்தில் ஒருவரே வகிக்க முடியும். எடுத்துக்காட்டு இந்தியக் குடியரசுத் தலைமை. இங்குக் குறிப்பிட வேண்டிய மற்றொரு பண்புக்கூறு, ஒருவர் ஒரேநேரத்தில் பல பங்குகளை வகிப்பது ஆகும். ஒரு மனிதர் மருத்துவர், கணவர், தந்தை, இந்திய மருத்துவச் சங்கத்தின் உறுப்பினர், இந்தியக் குடிமகன், ஓர் அரசியல் கட்சிக்காரர் எனப் பல பங்குகளை ஒரே நேரத்தில் வகிக்கிறார்.

ஒரு சமூகத்தைப் பல்வேறு பங்குகளைக் கொண்ட அமைப்புகளாகக் கூறலாம். அப்படியானால் 'யாருக்கு எந்தப் பங்கு கிடைக்கும்?' என்பதே முதற் கேள்வியாக இருக்கும். சமூகத்தின் பல்வேறு உறுப்பினர்களுக்கு எந்த அடிப்படையில் பங்குகள் பிரித்து அளிக்கப்படுகின்றன? வயது, பாலினம், உறவுமுறைகள், பொதுவான உறைவிடம் முதலிய அளவைகள் உள்ளன. ஒரு சமூகத்தின் அளவும் உட்பிரிவுகளும் பெருகும்போது இந்த மாற்றமில்லாத அல்லது மாற்றமுடியாத அளவுகளோடு வேறுசில காரணிகளும் சேரும். இரண்டு மனிதர்களுக்கிடையே ஏற்படும் ஒப்பந்தம், தனி ஒருவரின் சாதனைகள், தகுதிகள் ஆகியவையும் சமூகப் பங்குகளுக்குக் காரணமாகின்றன.

ஒரு சமூகத்தில் காணப்படும் அடுக்கமைப்பு (Stratification) மாற்ற முடியாததாக அமையும் போது, ஒரு தனிமனிதன் பிறவியில் ஏற்கும் சமூகப் பங்கு கடைசிவரை மாறாமல் இருக்கிறது. இதற்குச் சிறந்த எடுத்துக்காட்டாக இந்து மதத்திலுள்ள சாதிப் பிரிவுகளைச் சொல்லலாம். இந்த மாதிரியான சமூகப் பங்கு, சார்த்தப்படுகின்ற பங்கு (Ascribed Role) எனப்படுகிறது. ஏனென்றால், இந்தப் பங்கை வகிப்பவர் தம் சுயமுயற்சி இல்லாமலேயே தம்மால் கட்டுப்படுத்த முடியாத காரணங்களால் அதைப் பெறுகிறார். அதாவது, அவரது பிறப்பு, பெற்றோர், குடும்பம், பாலினம், வயது போன்றவையே அக்காரணங்கள்.

இன்றைய சமூகங்களில் காணப்படும் சிறப்பான மாறுதல், ஒரு சமூகம் பலப்பல பிரிவுகளாகவும், உட்பிரிவுகளாகவும் பிரிந்து, ஒவ்வொரு அமைப்பிலும் அதற்கேயுரிய வேலைகளும், விதிமுறைகளும், செயற்

பாடுகளும் ஏற்படுத்தப்பட்டுள்ளமையே ஆகும். இங்குத் தனி ஒருவர் கடந்த காலத்தில் புரிந்த சாதனைகளையும், எதிர்காலத்தில் ஆற்றக்கூடிய பணிகளையும் எண்ணி, அதன் அடிப்படையில் ஒரு சமூகப் பங்கு கொடுக்கப்படுகிறது. அது எய்தப்படுகின்ற பங்கு (Achieved Role) எனப்படுகிறது. அதாவது, ஒருவர் தம் சுய முயற்சியால் ஏற்கும் பங்கு எய்தப்படுகின்ற பங்கு ஆகும். ஒருவர் பிறவியால் பெறாத எந்தவொரு சமூகப் பங்கும் எய்தப்படுகின்ற பங்கு எனச் சொல்லப்படுகிறது.

இவ்வாறு மக்கள் அனைவருமே ஒன்று அல்லது அதற்கு மேற்பட்ட சமூகப் பங்குகளை ஏற்று வாழ்கின்றனர். இந்தச் சமூகப் பங்குகள், அவை ஏற்படுத்தப்படும் விதம், செயற்படும் முறைகள் ஆகியவற்றைத் தெரிந்துகொண்டால் அவற்றை ஆராய வேண்டிய இன்றியமையாமை விளங்கும். வி.கோ.

சமூகப்பங்கேற்பு நாடகம்: இது ஒரு கற்றல், கற்பித்தல் முறை. வாழ்க்கையில் ஒருவர் எதிர்நோக்கும் உண்மையான சிக்கல் குறித்துச் சமூகப் பங்கேற்பு நாடகம் (Role playing) அமையும். இதற்குச் சமூகவழி நாடகம் (Socio drama) என்ற மற்றொரு பெயரும் உண்டு.

ஒரு குழுவிலுள்ள சில உறுப்பினர்கள் சமூகப் பங்கேற்பு நாடகத்தில் நடித்துக் காட்டுவர். எடுத்துக்காட்டாக, புதிய ஆசிரியர் ஒருவர் தம் மாணவர் ஒருவரிடம் இருக்கும் ஒரு தீய பழக்கத்தைச் சுட்டிக் காட்டி அவரை எப்படித் திருத்துகிறார் என்பதை இரு மாணவர்கள் நடித்துக் காட்டுவர்; ஒருவர் ஆசிரியராக நடிப்பார்; மற்றொருவர் மாணவராக நடிப்பார். இதேபோல், வகுப்பிலுள்ள மற்ற மாணவர்கள் அனைவரும் ஒருவர் ஆசிரியராகவும், மற்றொருவர் மாணவராகவும் தத்தமக்கு ஏற்றாற் போல் புதிய முறைகளில் நடித்துக் காட்டுவர். ஆசிரியரும் நடிக்காத மாணவர்களும் சமூகப் பங்கேற்பு நாடகத்தை உன்னிப்பாகக் கவனித்து இறுதியில் உரையாடுவர். உரையாடலில் சிக்கல் சிறப்பாகத் தீர்வு செய்யப்பட்டதா? மேலும் வேறு ஏதாவது சிறப்பான தீர்வுகள் கூற முடியுமா என்பன குறிப்பாக விவாதிக்கப்படும்.

சமூகப் பங்கேற்பு நாடகம் 1930-ஆம் ஆண்டுகளில், பள்ளி, தொழிற்சாலை, சமுதாயப்பணி, வயதுவந்தோர் கல்வி ஆகியவற்றில் பெரிதும் பயன்படுத்தப்பட்டது. மருத்துவர்கள் மன நோயாளிகளைக் குணப்படுத்த ஒருவகைச் சமூகப் பங்கேற்பு நாடகத்தை நடத்திக் காட்டுகின்றனர். இது உளவழி நாடகம் (Psycho drama) எனப்படும்.

சமூகப் பங்கேற்பு நாடகம், மற்றவர்களின் உணர்ச்சிகளையும் மனப்பாங்கினையும் அறிய உதவுகிறது. மேலும் இவ்வகை நாடகங்களால் ஒரு சிக்கலுக்கு ஒவ்வொருவரும் புதிய வகையான தீர்வுகளைச் சோதனையாகச் செய்து பார்க்க இயலுகிறது. பெரும்பாலும், இன்று பள்ளிகளில், சமூக நடத்தைகளைக் (Social behaviour) கற்பிப்பதற்கும், கற்பதற்கும் இவ்வகையான சமூகப்பங்கேற்பு நாடகம் பயன்படுத்தப்படுகிறது. எஸ்.த.

சமூகப் படிமலர்ச்சிக் கோட்பாடு: படிமலர்ச்சி என்பது ஒருவகையான மாற்றம். ஒரு பொருட் கூறு ஒரு நிலையிலிருந்து மற்றொரு நிலைக்கும், பிறகு அந்த நிலையிலிருந்து வேறொரு நிலைக்கும் மாறும் செயற்பாங்கே படிமலர்ச்சி (Evolution) யாகும். இந்த மாற்றச் செயற்பாங்கு தொடர்ந்து செல்லும். ஆனால், இப்படித் தொடர்ந்து மாறுவதால் மட்டுமே அப்பொருட் கூறு படிமலர்ச்சி அடைகிறது என்று கொள்ள முடியாது. அத்தகைய மாற்றம் ஒழுங்கு, திசைப்போக்கு, முன்னேற்றம் போன்ற சில குறிப்பிட்ட சிறப்பியல்புகளைக் கொண்டு அமையும் பொழுதுதான் அது படிமலர்ச்சி என்று சொல்லப்படும் தகுதியைப் பெறுகிறது.

ஒரு நிலையிலிருந்து ஒரு பொருட்கூறு மற்றொரு நிலைக்கு மாறி, பிறகு, அந்த நிலையிலிருந்து வேறொரு நிலைக்குத் தொடர்ந்து மாறிக் கொண்டே போனாலும், அந்தப் பொருட்கூறின் ஒழுங்கு-அமைப்பு அமைதி குலையாமல் இருக்கும்பொழுது அந்த மாற்றம் படிமலர்ச்சியாகிறது. படிமலர்ச்சிச் செயற்பாங்கின் கட்டமைப்பில் மாற்றம் ஏற்பட்டாலுங் கூட, அந்தப் பொருட் கூறு அமைந்திருக்கும் ஒழுங்கு குலையாமல் நிலைத்தே நிற்கும்.

இதுவன்றி, இந்த மாற்றம் ஒரே திசைப் போக்கிலேயே தொடர்ந்து செல்லும். ஒரு நேர்க் கோட்டில் இங்கும் அங்கும் பிறழாமல் நேராகத் தொடர்ந்து செல்லும். ஒரே நேர்க்கோட்டிலேயே ஒரு நிலையிலிருந்து மற்றொரு நிலைக்கும், அதைத் தொடர்ந்து பிறிதொரு நிலைக்குமாகப் பல்வேறு நிலைகளைத் தாண்டிச் செல்லும்.

ஒரே நேர்க்கோட்டிலேயே செல்லும் மாற்றம் மேலே நோக்கிய வண்ணம் முன்னேறியபடியே செல்லும். இந்தப் போக்கிலேயே அது ஒரு நிலையிலிருந்து மற்றொரு நிலைக்குத் தாண்டிச் செல்லும். இப்படி மாற்றம் ஒரு நிலையிலிருந்து மற்றொரு நிலைக்கு முன்னேறிய வண்ணம் போவதால் முதல் நிலையிலிருந்து இரண்டாம் நிலை வேறுபட்டதாக, மேம்பட்டதாக, முன்னேற்றமானதாக அமை

யும். ஆனால், படிமலர்ச்சிச் செயற்பாங்கில் ஒரு பொருட் கூறு ஒரு நிலையிலிருந்து, அதற்குக் கீழ்ப்பட்ட நிலைக்குப் போவது கிடையாது.

இதுவே படிமலர்ச்சி பற்றிய கோட்பாடாகும். இக்கோட்பாட்டின்படி ஒரு பொருட்கூறு அமைந்துள்ள இன்றைய நிலை அதன் முந்தைய நிலையில் ஏற்பட்ட மாற்றத்தின் விளைவு என்றாகிறது. முந்தைய நிலை மாறி இன்றைய நிலைக்கு அப்பொருட் கூறு வந்துள்ளது என்று பொருள். படிமலர்ச்சி முன்னேறிய வண்ணம் செல்லும் என்பதால் இன்றைய நிலை முந்தைய நிலையை விட மேம்பட்டதாக இருக்கும். அடுத்து வரக்கூடிய நிலை இன்றைய நிலையை விட மேம்பட்டதாய் இருக்கும். இந்தப் போக்குத் தொடர்ந்து அமையும்.

இம் முறையிலேயே சமூகம் வளர்ச்சியுற்று வந்துள்ளது என்பதை விளக்குவது சமூகப் படிமலர்ச்சிக் கோட்பாடு (Theory of Social Evolution) ஆகும். இக்கோட்பாடு சமூகம் மெல்ல மெல்லப் பலநிலைகளைத் தாண்டி ஒரே நேர்க்கோட்டிலேயே முன்னேறி வளர்ந்து வந்துள்ளது என்று கூறுகிறது. கி.பி. 19-ஆம் நூற்றாண்டில் தான் இக்கோட்பாடு தொடங்கியது.

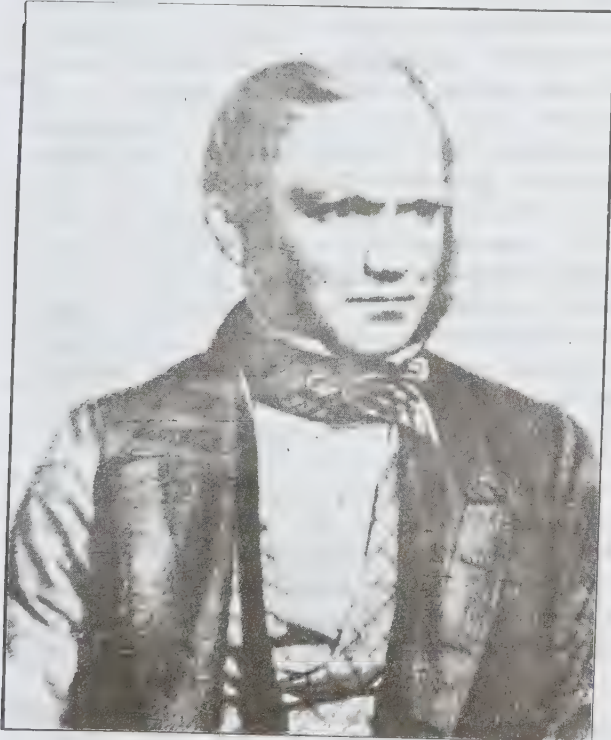

சார்லசு தார்வின்

படிமலர்ச்சிக் கோட்பாடு சார்லசு தார்வின் (Charles Darwin) காலத்தில்தான் ஏற்பட்டது என்று சொல்லப்படுவதுண்டு. ஏனெனில், அவர்தான் முதலில் தெளிவாக, திட்டவாட்டமாக, அறிவியல் அடிப்படையில் உயிரினங்களின் படிமலர்ச்சி முறையை விளக்கிக் காட்டியவர். அவர் 'உயிரினங்களின் தோற்றம்' என்ற நூலை கி.பி. 1859-ஆம் ஆண்டில் வெளியிட்டு அதன் மூலம் உயிரினங்களின் படிமலர்ச்சி முறையை விளக்கிக் காட்டினார். அதன் பிறகே படிமலர்ச்சிக் கோட்பாடு ஆக்கம் பெற்று வளர்ந்தது. ஆனால், அவருக்கு முன்பேயே படிமலர்ச்சி முறையைக் கொண்டு சமூகத்தின் வளர்ச்சியை ஆராயும் போக்குச் சமூகவியலில் எழுந்திருந்தது.

சமூகவியலின் தந்தை எனச் சொல்லப்படுகின்ற ஆகசுட்டு கோம்டு (Auguste Comte) என்ற பிரெஞ்சு அறிஞர் தாம் சமூகம்-படிமலர்ச்சி முறையில் ஒரு நேர்க்கோட்டில் வளர்ந்துவரும் என்ற கோட்பாட்டை முதலில் கூறியவராவார். ஆனால், அவருக்கு ஆசானாக விளங்கிய என்றி டி செயின்ட்-சைமன் (Henri de Saint - Simon, கி.பி. 1760-1825) என்ற அறிஞர் அதற்கு முன்பே தமது நூல்களில் சமூகப் படிமலர்ச்சி பற்றிக் குறிப்பிட்டிருந்தார். அவர் மனித இனம் பல நிலைகளைக் கடந்துதான் படிமலர்ச்சி முறையில் வளர்ச்சியடைந்துள்ளது என்று கூறினார். மனித இனத்தின் வளர்ச்சி மனித மன நிலை வளர்ச்சியை ஒட்டி அமைந்து வந்துள்ளது என்று தெரிவித்தார். மனித மனம் மூன்று நிலைகளைத் தாண்டி வளர்ந்து வந்துள்ளது. முதலில் அது அனுமானம் செய்யும் (Conjectural) நிலையில் இருந்தது. பிறகு ஓரளவு ஆராயும் போக்குடைய (Miconjectural) நிலையை அடைந்தது. பிறகு பகுத்தறிந்து புறமெய்மை காணும் (Positive) நிலையை எட்டியது. இந்த நிலைகளை ஒட்டிச் சமூகமும் அந்தந்த நிலைகளுக்கு ஏற்ப மாறி வளர்ந்து வந்திருக்கிறது என்றார்.

ஆகசுட்டு கோம்டு இக் கருத்தைத் தழுவிச் சமூகப் படிமலர்ச்சி பற்றி ஒரு விரிவான கோட்பாட்டை உருவாக்கினார்; 'மூன்று நிலைகள் விதி, (Law of Three Stages) என்ற கோட்பாட்டின் மூலம் தமது சமூகப் படிமலர்ச்சிக் கோட்பாட்டை வெளியிட்டார். இக்கோட்பாட்டில் மனித சிந்தனை மூன்று நிலைகளைக் கடந்து வளரும் என்று தெரிவித்தார். முதலில் மனித மனம் இறைமையியல் நிலை (Theological Stage) என்ற நிலையில் இருக்கும். இந்த நிலையில் மனித மனம் முதிர்ச்சியுறாத நிலையில் இருக்கும். அந்த நிலையில் மனிதன் உலகில் நிலவும் உயிருள்ள, உயிரற்ற அனைத்து வகைப் பொருள்களின் இயக்கத்துக்கும், இயற்கைச் செயற்பாங்கு

களுக்கும், இன்னும் சமூகத்தில் ஏற்படும் எல்லா நிகழ்வுகளுக்கும் ஆவிகள் அல்லது தெய்வங்களே காரணம் என்று நம்புகிறான். வெற்றிக்கும் தோல்விக்கும் வளப்பத்துக்கும் பஞ்சத்துக்கும் உடல்நலத்துக்கும் நோய்க்கும் மற்றைய எல்லா நிகழ்வுகளுக்கும் ஆவிகள் அல்லது தெய்வங்களே காரணம் என்று நம்புகிறான். ஒவ்வொரு நிகழ்வுக்கும் பின்னால் ஓர் ஆவி அல்லது ஒரு தெய்வம் நின்று இயக்குவதாக - கட்டுப்படுத்துவதாக மனிதன் நம்புகிறான்.

நாளடைவில் மனிதனுடைய மனம் பக்குவமடைந்து, நிலைப்பட்டு இயல் கடந்த ஆய்வு நிலை (Metaphysical Stage) என்ற நிலையை அடைகிறது. இந்த நிலையில் மனிதன் இயற்கையை ஏதோ ஒரு நுட்பமான சக்தி இயக்கி நடத்துவதாக நம்புகிறான். இச்சக்தி ஒரு வித நியதியோடு எல்லாவற்றையும் இயக்கி நடத்துவதாக நம்புகிறான்.

இந்த நிலையைக் கடந்து மனித மனம் மேலும் விரிவடைந்து வலுவாக, நிலைப்பட்டு மெய் காணும் புறமெய்மை நிலையை (Positive Stage) அடைகிறது. இதுவே மனித மனப் படிமலர்ச்சியின் இன்றைய நிலை. இந்த நிலையில் மனிதன் அனைத்து நிகழ்வுகளுக்கும் என்ன காரணம் என்பதைக் கண்டறியும் போக்கையும் முயற்சியையும் கைவிடுகிறான். எல்லா நிகழ்வுகளையும் உற்று நோக்கி ஆராய்ந்து அவற்றின் வகைப்பாட்டையும், இயங்கும் விதத்தையும், அந்த இயக்கத்தில் பொதுமையாகக் காணப்படும் கோலத்தையும் கண்டறிகிறான். அந்த நிகழ்வுகளுக்கிடையே அமையும் உறவையும் கண்டறிகிறான். தான் கண்ட உண்மைகளைச் செம்மைப்படுத்தி, அவற்றைக் கொண்டு அறிவு பூர்வமான, பொது அறிவியல் விதிகளை (எடுத்துக்காட்டு: புவி ஈர்ப்புச் சக்தி விதி) உருவாக்குகிறான். அந்த விதிகளின் அடிப்படையில் நிகழ்வுகளைப் பற்றிய விளக்கங்களைப் படைக்கிறான்.

இப்படி மனித சிந்தனை படிப்படியாகப் பல்வேறு நிலைகளைத் தாண்டி வளரும்பொழுது சமூகமும் படிப்படியாக ஒவ்வொரு நிலைக்கும் ஏற்றவாறு மாறி அமைந்து வளருகிறது. மனித சிந்தனை இறைமையியல் நிலையில் இருக்கும்போது, சமூகம் இராணுவ-மன்னராட்சி முறையைக் கொண்ட நிலையமைப்புடையதாக இருக்கும். இறைமையியல் நிலையில் மனிதன் கடவுளே எல்லாம் எனவும், அவர் எல்லாரிலும் மேம்பட்டவர் எனவும் நம்புவதால், அவன் அவரை ஒரு மிகப் பெரிய அரசராக-மன்னர் மன்னராக, மிக்க வலிமை வாய்ந்த போர் வீரராகக் கருதுகிறான். எனவே, அந்த நிலையில் கடவுளின் பேராளராகச் செயற்படும் அரசனும், அரசனுக்கு

அடுத்துள்ள போர் வீரர்களும் பெரிதும் போற்றப்படுகின்றனர். இதன் காரணமாக, அரசனும், அரச குலத்தவரும் ஒரு தட்டிலும், அடுத்துப் போர் வீரர்கள் மற்றொரு தட்டிலும், மற்றைய குடிமக்கள் கீழ்த்தட்டிலும் அமைந்து இருக்கும் படியான ஒரு படிநிலை வரிசையமைப்பு சமூகத்தில் உருவாகிறது. இவ்வமைப்பில் அரச குலத்தவரும், இராணுவத்தினரும் மிக உயர்ந்த நிலையில் இருந்து பிறரை ஆட்டிவைக்கின்றனர். அவர்களுடைய கூற்று ஒவ்வொன்றும் ஒரு மீற முடியாத நெறியாகக் குடிமக்களால் போற்றப்பட்டுக் கவனமாகப் பின்பற்றப்படுகிறது.

இயல் கடந்த ஆய்வு நிலையில் மனித மனம் ஓரளவு பக்குவம் பெற்று நிலைப்படுவதாலும், சிந்தனை செம்மைப்படுவதாலும் மனிதன் தன் இயற்கை உரிமைகளை உணர்ந்து அவற்றை அடைய முயல்கிறான். மாறிய சூழ்நிலைக்கேற்ப அரசாங்கமும் தன் பழைய நடைமுறைகளையும் போக்குகளையும் கைவிடுத்து, தன் தீர்மானங்களையும் ஆணைகளையும் திட்டவாட்டமான, முறையான சட்ட நியதிகளாக வடிக்கிறது. அந்த நியதிகளுக்கேற்பவே அரசாங்க நடைமுறையும் சமூக ஒழுங்கும் அமைகின்றன.

புறமெய்மை நிலையில் மனித மனம் முதிர்ச்சியுற்று இயற்கைப் பொருள்களைப் பற்றித் தெளிவாகச் சிந்திக்கும் பக்குவம் பெறுவதால், அவற்றின் தன்மையை, அவற்றைப் பயன்படுத்தக் கூடிய முறையை அறிந்து கொள்ளுகிறான். அவற்றைத் தன் வாழ்வின் மேம்பாட்டுக்கும், சமூக நன்மைக்கும் பயன்படுத்தத் தொடங்குகிறான். இந்த முயற்சியின் விளைவாக இயற்கைச் செல்வங்களைக் கண்டறியவும் பயன்படுத்தவும் கூடிய சாதனங்களும், தொழில் நுட்ப முறைகளும் கண்டுபிடிக்கப்படுகின்றன. தொழிற்சாலைகள் நிறுவப்பட்டு, இயற்கைச் செல்வங்கள் வாழ்க்கைக்கும் சமூக நன்மைக்கும் தேவையான பொருள்கள் உற்பத்தி செய்யப் பயன்படுத்தப்படுகின்றன. இவ்வாறு புற மெய்மை நிலையில் சமூக அமைப்பு தொழில் மயமானதாக - தொழிலை அடிப்படையாகக் கொண்ட அமைப்பாக மலர்கிறது.

உலூயி என்றி மார்சன் (Lewis Henry Morgan கி.பி. 1818-1887) என்ற ஓர் அமெரிக்க அறிஞரும் சமூகப் படிமலர்ச்சிக் கோட்பாட்டுக்குத் தம் பங்கைச் செலுத்தினார். அவர் தமது கோட்பாட்டில் பண்பாட்டு முன்னேற்றத்தை ஒட்டிச் சமூகம் முன்னேறி வந்திருக்கிறது என்று தெரிவித்தார்.

தொடக்கத்தில் பண்பாடு காட்டுமிராண்டித்தனமான நிலையில் (Savagery) இருந்தது. அந்த நிலையில் மனிதன் தான் வாழ்ந்த புறச் சூழ்நிலையில்

தனக்குக் கிடைத்தவற்றைக் கொண்டு வாழ்க்கை நடத்தினான். எளிமையான கல்லாலான கருவிகளைக் கொண்டு காட்டு விலங்குகளை வேட்டையாடியும், காட்டு விளை பொருள்களைத் திரட்டியும் தனது உணவுத் தேவையை நிறைவேற்றிக் கொண்டான். நாளடைவில் அவன் தான் வாழ்ந்த புறச் சூழ்நிலையைத் தனது கட்டுப்பாட்டின் கீழ்க் கொண்டு வந்து தனக்கு ஏற்புடையதாக அமைத்துக் கொண்டான். அந்த நிலையில் பண்பாடு நாகரிகம் முதிரா நிலை (Barbarism) என்ற நிலையை அடைந்தது. அந்நிலையில் தான் அவனுடைய பண்பாட்டு நடவடிக்கைகளில் பெருந்த மாற்றம் ஏற்பட்டது. அவன் மண்பாண்டங்கள் தயாரித்தான். விலங்குகளைப் பிடித்துப் பழக்கித் தனது கட்டுப்பாட்டுக்குள் கொண்டு வந்தான். வயல் வேளாண்மையை மேற்கொண்டான். உலோகங்களைக் கொண்டு கருவிகள் வடித்தான். அவற்றைக் கொண்டு வேளாண்மை செய்து உணவு உற்பத்தி செய்தான். இந்தச் சாதனைகள் காரணமாக அவனுக்கு நிறைய உணவுப் பொருள் கிடைத்தது. வாழ்க்கை வசதியாயிற்று. அதைத் தொடர்ந்து நாகரிக நிலை (Civilization) ஏற்பட்டது. அந்த நிலையில் செய்தித் தொடர்புக்கு மொழி உருவாகியது. அதைத் தொடர்ந்து எழுத்து முறை எழுந்தது. அதன் காரணமாகப் புதிய புதிய துறைகள் தோன்றின. கணிதம், தத்துவம், இலக்கியம், கலைகள், அறிவியல் என்று புதிய புதிய துறைகள் நாளடைவில் தோன்றிப் பெருகியமையால் அறிவுப் பரப்பெல்லை விரிவடைந்தது.

இவ்வாறு படிப்படியாக ஒரே நேர்க் கோட்டில் பண்பாடு காட்டுமிராண்டித்தனமான நிலையிலிருந்து நாகரிக நிலைக்கு முன்னேறிய போது, கூடவே சமூகம் தனது முன்னேற்றப் பயணத்தினையும் மேற்கொண்டது. காட்டு விலங்குகளையும், காட்டு விளை பொருள்களையும் தேடி உண்டு வாழ்ந்த காட்டு மிராண்டித்தனமான நிலையில் மக்கள் நாடோடி வாழ்க்கை வாழ்ந்து வந்தனர். குலம் என்றும், குடி என்றும் குறுகிய வட்டங்களுக்குள்ளேயே தமது சமூக வாழ்க்கையை நடத்தினர். எந்த ஒரு மேலான அரசியல் அமைப்பும் இன்றி அந்தக் குழுக்களுக்குள்ளேயே கூடிவாழ்ந்தனர். அந்தக் குறுகிய வட்டங்களில் அவர்களுக்கிடையே நெருக்கமான, உறுதியான நேர்முக உறவுகள் அமைந்தன. ஒருவரை ஒருவர் நன்கு தெரிந்து வைத்திருந்தனர். ஒருவருடைய தகுநிலையும், பங்கு நிலையும் அவர் மற்றவர்களிடம் கொண்டிருந்த உறவுகளினால் நிருணயிக்கப்பட்டன.

நாகரிக நிலைக்கு மக்கள் வந்தபொழுது அவர்களுடைய வாழ்க்கை முறை மாறியது. நிலையான வாழ்க்கை அமைந்தது; அறிவு எல்லை விரிந்தது.

புதிய பார்வைகள், புதிய கருத்துகள் தோன்றின. சொத்துப் பற்றிய புதிய கருத்துத் தோன்றித் தனியுடைமைக்கு வழி வகுத்தது. அதன் காரணமாக உடையவர்கள்-இல்லாதவர்கள் என்ற ஏற்றத் தாழ்வுகள், சமூகப் பாகுபாடுகள் ஏற்பட்டன. சமூக உறவுகள் ஒப்பந்த உருவிலான உறவுகளால் மாறின. அவர்களுடைய உறவிலே இணக்கம் இல்லாது ஓர் அயற் றன்மை இருந்தது. அவர்களை இணைத்து வைக்க ஒரு பொதுவான அரசியலமைப்பு ஏற்பட்டது. அதைத் தொடர்ந்து சமூகம் அரசியல் அடிப்படையிலான தேசமாக உருவெடுத்தது.

எர்பர்ட்டு இசுபென்சர் (Herbert Spencer கி.பி. 1820-1909) என்ற ஆங்கிலேய அறிஞர் சமூகப் படிமலர்ச்சிக் கோட்பாட்டிற்கு வலுவூட்டி அதைப் பிரபலப்படுத்தினார்; படிமலர்ச்சி பற்றி ஒரு விதியை உருவாக்கினார். அவ்விதியின்படி, எந்தப் பொருட் கூறும் படிமலர்ச்சி விதிக்கு உட்பட்டது. அது உயிரியல் உறுப்பமைதி வாய்ந்த பொருட்கூறாக (எடுத்துக்காட்டு: உடல்-Organic Matter) இருந்தாலும் சரி, உயிரியல் உறுப்பமைதியில்லாத பொருட் கூறாக (எடுத்துக் காட்டு: நிலம்-Inorganic Matter) இருந்தாலும் சரி, உறுப்பமைதி கடந்த பொருட் கூறாக (அதாவது சமூகம் (Superorganic Matter) இருந்தாலும் சரி, படிமலர்ச்சிவிதிக்கு உட்பட்டே இருக்கும். படிமலர்ச்சியை உண்டாக்குகிற சக்திகள் என்றும் நிலைத்து நிற்பதால், எப்பொருட் கூறும் படிமலர்ச்சிக்கு உட்பட்டே இருக்கும். ஆயினும் படிமலர்ச்சிக்கு உட்படும் பொருட் கூறு உருமாற்றம் அடையுமே தவிர அடிப்படையில் அழியாமலே நிற்கும்.

இசுபென்சர் சமூகம் ஓர் உயிரினத்தை ஒத்தது என்று கருதுகிறார். அதனால் சமூகம் உயிரினத்தைப் போலவே படிமலர்ச்சி யடைந்து வளர்ச்சி பெறுகிறது என்று கருதுகிறார். உயிரினம் தொடக்கத்தில் ஒரு நுண்மமாக (Germ) இருந்து, பிறகு மெல்ல மெல்லப் படிமலர்ந்து வளர்கிறது. சமூகமும் அவ்வாறே தொடக்கத்தில் ஒரு நுண்ம நிலையிலிருந்து, அதாவது மிகச் சிறிய குழுவாக இருந்து, பிறகு மெல்ல மெல்லப் படிமலர்கிறது.

இந்தப் படிமலர்ச்சி மூன்று இயல்புகளைக் கொண்டிருக்கும். முதலாவதாக அது ஒரே சீராக அமையும். இரண்டாவதாக அது நிதானமாக, மெல்ல மெல்லச் செல்லும். மூன்றாவதாக அது முன்னேறியவாறு அமையும். ஒவ்வொரு சமூகமும் அடைகிற படிமலர்ச்சி இந்த மூன்று இயல்புகளைக் கொண்டிருக்கும் என்கிறார் இசுபென்சர்.

உயிரினத்தைப் போலத் தொடக்கத்தில் சமூகம் நுண்ம நிலையில் இருக்கும்போது அது சிறியதாக,

எளியதாக, ஒரே மாதிரியாக இருக்கும். இந்த நிலையில் அது ஒரு திட்டவட்டம் இல்லாமல், ஒழுங்கமைதி அற்றதாக இருக்கும். அதில் இருக்கக் கூடிய அலகுகள் (உறுப்புகள்) குறைவாக இருக்கும். அவை எளிமையாக, சிறியனவாக இருக்கும். ஒரே மாதிரியாக ஒன்றுக்கொன்று வேறுபடுத்தப்பட முடியாத வண்ணம் இருக்கும். ஆனால் ஒன்றுக்கொன்று சார்பின்றித் தனித்துச் செயற்படும்.

படிமலர்ச்சி மெல்ல மெல்ல ஏற்படும் பொழுது, சமூகத்தின் உருவமைப்பும் மாறத் தொடங்கும். சமூகத்தின் அலகுகள் பெருகும். அவை எளிமை இழந்து சிக்கலான அமைப்பைப் பெறும். உருத் தோற்றத்தில் வேறுபாடு அமையும். ஒரே மாதிரியாக, ஒரே சீராக இருந்த அவை உருத் தோற்றத்தில் வேறுபாடு அடைந்து ஒன்றுக் கொன்று வேறுபடும். அதன் காரணமாக ஒரே சீராக விளங்கிய சமூகம் ஒரு கதம்பமாக மிளிரும். ஒவ்வொரு அலகின் செயற்பாட்டிலும் ஒரு திட்டவட்டமான நிலைமை தோன்றும். ஒவ்வொன்றும் ஒரு குறிப்பிட்ட செயலில் ஈடுபட்டுத் தேர்ச்சி பெறும். அதன் காரணமாகப் பிற செயல்களின் மூலம் அவற்றுக்குக் கிடைக்கக் கூடிய தேவைகள் அமையாமற் போவதால், அவை அத்தகைய செயல்களைப் புரியும் பிற அலகுகளைச் சார்ந்து வாழும். அவ்வாறு வேறுபட்டு நிற்கும் அலகுகளிடையே ஒன்றுக்கொன்றான சார்பு நிலை அமையும். அந்தச் சார்பு நிலையால் சமூக அலகுகள், ஒட்டி இணைந்து சமூகத்தை ஓர் ஒழுங்கமைதி உடையதாக மாற்றுகின்றன. சுருக்கமாகச் சொன்னால், படிமலர்ச்சிச் செயற்பாங்கில் சமூகம் ஒரே மாதிரியான அலகுகளைக் கொண்டதாய், ஒரே சீராக, எளிமையாக, வேறுபாடின்றி இருக்கும் நிலையிலிருந்து பல்வேறுபட்ட அலகுகளைக் கொண்டதாய்ச்சிக்கலான அமைப்புடையதாய் இருக்கும் நிலைமைக்கு முன்னேறும். முதல் நிலையில் அலகுகள் குறைவாய் இருந்தாலும் அவற்றிடையே ஒன்றுக்கொன்று சார்பு அமைவில்லை. அதன் காரணமாகச் சமூகம் ஒட்டிணைவு இன்றி உறுதியற்று இருக்கும். ஆனால், வளர்ச்சிக் கட்டத்தில் அதன் அலகுகள் பல்கிப் பெருகி வேறுபட்டு அமைந்தாலும், அவற்றிடையே செயலளவில் ஒன்றுக்கொன்று ஒரு சார்பு நிலை நிலவுகிறது. அதன் காரணமாக அலகுகள் ஒட்டியிணைந்து சமூகத்தை ஓர் ஒருமைப்பாடுடையதாக ஆக்குகின்றன. அகத்தே வேறுபாடுகளைக் கொண்டு கதம்பமாகக் காட்சி யளித்தாலும், சமூகம் அதன் அலகுகளிடையே நிலவும் ஒன்றுக்கொன்று சார்பு காரணமாக ஒட்டிணைவு உடையதாக உறுதியுற்று விளங்கும்.

படிமலர்ச்சிச் செயற்பாங்கில் சமூகம் எளிய நிலையிலிருந்து பல்வேறு கூட்டிணைப்பு (Compound)

நிலைகளை அடைகிறது. தொடக்கத்தில் சமூகம் எளிய நிலையில் இருக்கிறது. இந்த நிலையில்தான் அது ஒரே சீராக வேறுபாடின்றி எளிமையாக இருக்கும். பிறகு அது ஒரு கூட்டிணைப்புச் சமூகமாக மலர்கிறது. பிறகு அந்த நிலையிலிருந்து இரு மடங்குக் கூட்டிணைப்புச் சமூகமாக மாறுகிறது. பிறகு மேலும் மலர்ந்து மும்மடங்குக் கூட்டிணைப்புச் சமூகமாக மாறுகிறது. ஒவ்வொரு கட்டத்திலும் சமூகத்தில் அலகுகள் பெருகி, வேறுபாடுகள் ஏற்பட்டுச் சிக்கல் நிலை கூடுகிறது.

அறிஞர் காரல் மார்க்கம் ஒரு வகையில் சமூகப் படிமலர்ச்சிக் கோட்பாட்டிற்கு ஆக்கம் கொடுக்கிறார். அவர் சமூகம் பொருளாதார அமைப்பின் அடிப்படையில் அமைகிறது என்கிறார். பொருளாதார அமைப்பு மாற மாறச் சமூகமும் மாற்றமடைந்து படிமலர்ந்து வரும் என்கிறார். அவர் மனித இன வரலாற்றில் பொருளாதார அமைப்பு இதுவரை நான்கு நிலைகளைத் தாண்டி மாறி வந்துள்ளது என்கிறார்.

முதலில் பொருளாதார அமைப்பு ஆசிய நிலை (Asiatic Phase) என்ற நிலையில் இருந்தது. அது ஒரு பண்டைய, பின் தங்கிய நிலை. அந்த நிலையில் பொருளாதார உற்பத்தி நுகர்வுத் தேவைகளுக்காக மட்டுமே நடைபெற்றது. நிலங்கள் தனியுடைமைகளாக அமையாமல் சமூகத்துக்குப் பொதுவாக இருந்தன.

ஆசிய நிலைக்குப் பிறகு தொன்மையான நிலை (Ancient Phase) என்ற நிலை வந்தது. இந்த நிலையில் பொருள்கள் நுகர்வுக்காக மட்டுமன்றி மக்கள்தொடர் பிற்காகவும் உற்பத்தி செய்யப்பட்டன. இலாப நோக்கோடு, வாணிகத்திற்காக உற்பத்தி அமைந்தது. அதுவரை சமூகத்துக்குப் பொதுவாய் அமைந்திருந்த நிலங்கள் தனியார் உடைமைகளாக அமைந்தன. வசதிபடைத்த பிரபுக்கள் நிலங்களைத் தமது உடைமைகளாக ஆக்கிக் கொண்டனர்.

நிலங்கள் பெரும் பண்ணைகளாக மாற்றப்பட்டபோது, பண்ணைகளைக் கவனித்துக் கொள்வதற்கும் வேளாண்மை செய்வதற்கும் பண்ணையடிமைகள் அமர்த்தப்பட்டனர். இக் கட்டத்தில் நிலமானிய நிலை (Feudal Phase) என்ற நிலை எழுந்தது. நிலமானிய நிலையில் நிலங்கள் எல்லாம் பிரபுக்களுக்கே சொந்தமாக இருந்தபோதிலும், உழவுக் கருவிகள் உழுவோருக்கு சொந்தமாக இருந்தன. அவ்வாறே கைவினைத் தொழில் கருவிகளும் கைவினைத் தொழிலாளருக்கே சொந்தமாக இருந்தன.

பணப் பொருளாதாரம் ஏற்பட்ட பிறகு, உழைப்பாளிகள் தங்கள் உழைப்புக்கு ஊதியம் கேட்கத்

தொடங்கினர். அவர்களிடையே ஏற்பட்ட எழுச்சி யினாலும், பிரபுக்களிடையே அடிக்கடி ஏற்பட்ட பூசல்களினாலும், அதற்கு மேலாகப் புதிய தொழில் நுட்பக் கண்டுபிடிப்புகள் ஏற்பட்டுத் தொழில் அமைப்பு முறை ஏற்பட்டு வளரத் தொடங்கிய தனாலும் நிலமானிய முறை செல்வாக்கு இழந்து நலியத் தொடங்கியது. அதன் நலிவுக் கட்டத்தில் முதலாளித்துவ நிலை (Capitalistic Phase) எழுந்தது. பொருளாதார அமைப்பு முறை முதலாளித்துவ அமைப்பு முறையாக மாறியது. பண பலம் மிக்கவர்கள் முதலீடு போட்டுப் புதிய தொழில் நுட்பக் கண்டுபிடிப்புகளைப் பயன்படுத்தி, உற்பத்தித் தொழில்களைத் தொடங்கினர். உற்பத்திச் சக்திகள் முதலாளிகளின் உடைமையின் கீழ் வந்தன. உற்பத்தி பத்தி அமைப்பு முறை அவர்களுடைய ஆதிக்கத்தின் கீழ் வந்தது. இன்றைய நிலையும் இதுவே. இத்தகைய அமைப்பு முறையில் முதலாளிகள் தொழிலாளர்களின் உழைப்பைச் சுரண்டி உற்பத்தித் தொழில்களைத் தங்கள் நலன்களுக்கே ஏற்புடையதாக நடத்துகின்றனர். தொழிலாளர்களுக்கு உரிய ஊதியத்தைத் தாராமல் அவர்களை வஞ்சித்துத் தங்களுடைய வாழ்வை மேம்படுத்திக் கொள்ளுகின்றனர். அதனால் சுரண்டப்படுகிற தொழிலாளர்கள் ஒரு வர்க்கமாயும், அவர்களைச் சுரண்டுகிற முதலாளிகள் ஒரு வர்க்கமாயும் அமைகின்றனர்.

தாங்கள் சுரண்டப்படுவதை, வஞ்சிக்கப்படுவதை உணரும் தொழிலாளர்கள் வர்க்க உணர்வில் ஒன்றுபட்டுத்தம்மை அரசியல் அடிப்படையில் நிலையமைத்துக் கொண்டுமுதலாளித்துவ வர்க்கத்துடன் போராட்டம் தொடுப்பார்கள். இந்த வர்க்கப் போராட்டத்தில் முதலாளித்துவ வர்க்கத்தினர் தோற்பார்கள். வெற்றி பெறுகிற தொழிலாள வர்க்கத்தினர் தங்களுடைய சருவாதிகார ஆட்சியை நிலைநாட்டுவார்கள். தங்களுடைய ஆட்சியை நிலை நாட்டிய பிறகு, தொழிலாளர்கள் முதலாளித்துவ அமைப்பு முறையை அடியோடு ஒழித்துக் கட்டுவார்கள். அதனுடைய சாயல்கள் எங்கிருந்தாலும் அவற்றை அவர்கள் அறவே துடைத்தெறிவார்கள். பிறகு பொதுவுடைமை நிலை (Communist Phase) தோன்றும். அந்த நிலையில் சமூகத்தில் வர்க்கங்கள் இருக்கா எல்லோரும் ஒரே நிறையாக இருப்பார்கள். அரசாங்கம் என்ற அமைப்பு இல்லாமல் மக்கள் தங்களைத் தாங்களே ஆண்டு கொள்வர். ஒவ்வொருவரும் தம்முடைய சக்திக் கேற்ப உழைப்பர். தம்முடைய தேவைக் கேற்பப் பொருள் பெறுவர்.

மேற்கூறிய அறிஞர்களன்றி மாக்கிம் காவலெவ்ஸ்கி (Maksim Kavalevsky), ஈ.பி. தைலர் (E.B. Ty-

lor), சர் என்றி மெய்ன் (Sir Henry Maine) முதலிய அறிஞர்களும் சமூகப் படிமலர்ச்சிக் கோட்பாடுகளிலும் சமூகம் ஒரு நேர்க்கோட்டில் பல நிலைகளைக் கடந்து படிமலர்வதாகக் கூறுகின்றனர்.

ஏமீல் தர்க்கைம் (Emile Durkheim), பெர்டினாண்டுதோனிசு (Ferdinand Tonnies), இராபர்ட்டு இரெட் பீல்டு (Robert Redfield) ஆகியோரும் சமூகப் படிமலர்ச்சிக் கோட்பாடு தருகிறார்கள். ஆனால் அவர்களுடைய கோட்பாடு வேறு விதமாக இருக்கிறது. அவர்களுடைய கோட்பாடு சமூகப் படிமலர்ச்சி ஒரு நேர்க்கோட்டில் அமையும் என்றோ, ஊடாகக் குறிப்பிட்ட நிலைகள் அமையும் என்றோ, ஒவ்வொரு சமூகமும் படிமலரும்போது இந்த நிலைதான் ஏற்படும் என்றோ குறிக்கவில்லை. சமூகம் ஒருவகையிலிருந்து மற்றொரு வகைக்கு மாறும் நிலையையே அது சுட்டிக் காட்டுகிறது. அம்மாற்றத்தின்போக்கை அது விவரிப்பதில்லை. தர்க்கைமின் கருத்துப்படி சமூகம் முதலில்பொது நம்பிக்கைகள், எண்ணங்கள், போக்குகள் என்று ஒத்த தன்மை நிலவும் இயந்திரக் கட்டொருமைப்பாட்டு (Mechanical Solidarity) நிலையில் இருக்கும். பிறகு அமைப்பு வேறுபாடும், அலகுகளின் செயற்பாட்டில் தேர்ச்சி நிலையும் ஏற்பட்டுச் சமூகம் உயிரினக் கட்டொருமைப்பாட்டு நிலை (Organic Solidarity) என்ற நிலையை அடையும். இந்த நிலையில் சமூக அலகுகள் ஒன்றையொன்று சார்ந்து இயங்கும். தோனிசின் கருத்துப்படி, முதலில் மக்கட்குழு சமுதாயம் (Gemeinschaft) என்ற அமைப்பு முறையாக இருக்கும். இவ்வமைப்பு முறை என்பது இயல்பான நேர்முக உறவுகள், இயற்கையான ஒற்றுமை, புனித மரபுகள் என்ற சிறப்பியல்புகளைக் கொண்டிருக்கும். அடுத்து அது சமூகம் (Gesellschaft) என்ற அமைப்பு முறையாக மாறும். இந்த அமைப்பு முறையில் அது ஒப்பந்த உருவிலான உறவுகள், சுய தீர்மானத்தின்படி அமைந்த ஒற்றுமை உருவாக்கப்பட்ட நியதிகள் என்ற சிறப்பியல்புகளைக் கொண்டிருக்கும். இரெட் பீல்டின் கருத்துப்படி, சமூகம் முதலில் நாட்டவர் சமூகம் (Folk Society) என்ற எளிமையான, நெருக்கமான நேர்முக உறவுகள் கொண்ட அணுக்கமான சமூகமாக இருக்கும். பிறகு அது மிகுதியான மக்கள் தொகை, சிக்கலான நிலையமைப்பு, செயற்பாட்டுத் தேர்ச்சி, மேம்பட்ட தொழில் நுட்பம், ஒப்பந்த உருவிலான உறவுகள் முதலிய அம்சங்களைக் கொண்ட நகரகச் சமூகமாக (Urban Society) மாறும்.

இவ்வாறு தர்க்கைமும் தோனிசும் இரெட் பீல்டும் சமூகம் எப்படி இரு வேறு உரு வகைகளாக மாறுகிறது என்று எடுத்துக் காட்டுகின்றனர். அந்த

மாற்றம் படிமலர்ச்சி அடிப்படையில் நிகழ்வதால், அவர்களுடைய கோட்பாடு படிமலர்ச்சிக் கோட்பாடாகக் கருதப்படுகிறது. ஆனால், அவர்களுடைய சமூகப் படிமலர்ச்சிக் கோட்பாடு, மற்றையோரின் சமூகப் படிமலர்ச்சிக் கோட்பாட்டைப் போலச் சமூகப் படிமலர்ச்சியை ஒரு நேர்க்கோட்டில் பலநிலைகளில் அமைந்து முன்னேறிய வண்ணம் செல்லும் செயற்பாங்காக விளக்காமல், ஓர் உருவகையிலிருந்து மற்றொரு உருவகைக்கு மாறும் போக்காக விளக்குகிறது. அதனால் அது மற்றையோரின் கோட்பாட்டிலிருந்து வேறுபட்டு விளங்குகிறது. பிரான்சிச ஆபிரகாம் என்பவர் அதை 'உலகளாவிய படிமலர்ச்சிக் கோட்பாடு' (Universal Evolutionary Theory) என்று குறிக்கிறார்.

20-ஆம் நூற்றாண்டின் தொடக்கப் பகுதி வரை சமூகப் படிமலர்ச்சிக் கோட்பாடு செல்வாக்குற்று விளங்கியது. அதற்குப் பிறகு அது வீழ்ச்சியுறத் தொடங்கியது. சமூகப் படிமலர்ச்சி என்பது ஒரு வெறும் ஊகந்தான். அதற்கு உறுதியான ஆதாரங்கள் இல்லை என்று கருதப்பட்டது. நேடல் (Nadel) என்ற அறிஞர் 'சமூகப் படிமலர்ச்சி என்பது ஒரு வெறும் அநுமானந்தான். அது ஓர் உண்மை நிகழ்வு என்று கொள்ளுவதற்கில்லை' என்று கூறுகிறார்.

சமூகம் எப்படிப் படிமலர்ந்தது என்று கண்டறிய முயல்வதே ஒரு வீண் வேலை என்பது அறிஞர் இலெவி-இசுட்ராசின் (Levie Strauss) கருத்து. சமூகவியல் சமூகத்தின் தோற்றம், படிமலர்ச்சி முதலியவற்றை ஆராய்வதைக் கைவிட வேண்டும் என்று அவர் கூறுகிறார்.

ஆயினும், ஒரு சில அறிஞர்கள் சமூகப் படிமலர்ச்சியை உண்மை என்றே ஏற்றுக் கொள்ளுகிறார்கள். ஆனால், அவர்கள் சமூகப் படிமலர்ச்சி நேர்க் கோட்டுப் படிமலர்ச்சிக் கோட்பாடு சொல்லுவதைப் போல ஒரே நேர்க்கோட்டில் அமைவதில்லை. அது பல கோடுகளில் படிமலர்கிறது என்கிறார்கள். சமூகத்தின் உறுப்புகள் பல்வேறு திசைகளில் பல்வேறு கோடுகளில் அமைந்து படிமலர்கின்றன என்று கூறுகிறார்கள். தால்காட் பார்சன்சு (Talcott Parsons) 'சமூகப் படிமலர்ச்சி ஒரே நேர்க்கோட்டில் தொடர்ச்சியாக அமைவதில்லை' என்கிறார். அது முதலில் ஒரு திசையில் ஒரு நேர்க்கோட்டில் படிமலரும். பிறகு வேறு திசையில் மற்றொரு நேர்க் கோட்டில் படிமலரும் என்கிறார். இந்த வகையில் சமூகப் படிமலர்ச்சி முன்று மட்டங்களில் அமைகிறது என்கிறார். அவையாவன: தொன்மையான மட்டம் (Primitive Level), இடை மட்டம் (Intermediate level), புதிய மட்டம்

(Modern Level). சமூகம் முதலில் தொன்மையான மட்டத்திலிருந்து இடைமட்டத்துக்கு நகர்ந்து செல்லுகிறது. அப்பொழுது மொழி படிமலர்ச்சியடைகிறது. பிறகு சமூகம் இடைமட்டத்திலிருந்து புதிய மட்டத்திற்கு நகர்கிறது. அப்பொழுது அதனுடைய நியதிகள், சட்டங்கள் ஆகியவற்றை உள்ளடக்கிய நெறியமைப்பு முறை (Normative System) மாற்றமடைந்து படிமலர்கிறது.

இன்று படிமலர்ச்சி அணுகுமுறையைக் கொண்டு சமூகத்தின் மாற்றத்தை ஆராயும் போக்கு மறைந்து வருகிறது. எனினும், படிமலர்ச்சி நோக்கில் சமூகத்தின் செயற்பாங்குகளை ஆராயும் போக்கு எழுந்துள்ளது. எடுத்துக்காட்டாகப் புதுமையாக்கம் (Modernization) படிமலர்ச்சிக் கண்ணோட்டத்தில்தான் அணுகப்படுகிறது. வில்பர்ட் மூர் (Wilbert Moore) புதுமையாக்கத்தைத் 'தொன்மையான, மரபு வழியிலான தொழில் நுட்பங்களும், அவற்றைச் சார்ந்த சமூக நிலையமைப்பும் மேம்பட்ட, புதிய தொழில் நுட்பங்களாகவும், சமூக நிலையமைப்பாகவும் மாறும் செயற்பாங்கு' என்று படிமலர்ச்சிப் பாங்கில் விளக்குகிறார். இலெர்னர் (Lerner) என்பவரும் இவ்வாறே புதிய மயமாதலை விளக்குகிறார். ஆக, படிமலர்ச்சிக் கோட்பாடு இன்று ஒதுக்கி வைக்கப்பட்டிருந்தாலும், சமூகவியல் கருத்துகளை விளக்கும் பணியில் அதன் அணுகுமுறை கையாளப்படுகிறது.

சி.என்.ந.

துணை நூல்கள்:

Abraham, M. Francis, Modern Sociological Theories: An Introduction, Oxford University Press, Delhi, 1982.

Barnes, Harry Elmer, An Introduction to the History of Sociology. The University of Chicago Press, Chicago, 1948.

Gisbert, Pascual, Fundamentals of Sociology. Orient Longman, New Delhi, 1973.

Timasheff, Nicholas, S., Sociological Theory: Its Nature and Growth, Rendom House, New York, 1963.

சமூகப் பணி மனிதனின் சமூகச் செயல் திறனைப் பேணவும் ஊக்குவிக்கவும் இழந்த அல்லது குறைந்த செயல்திறனை மீண்டும் பெறவும் உதவுகிறது. சமூகச் செயற்பாடுகளில் தனிமனிதனுக்கோ குழுவிற்கோ ஒரு சமுதாயத்திற்கோ சிக்கல்கள் ஏற்படும் காலத்தில் அச்சிக்கல்களுக்குத் தீர்வுகாண உதவு

தல் அல்லது தீர்வுகாண வேண்டிய திறனை வளர்க்க உதவுதல் சமூகப் பணியின் முக்கிய நோக்கமாகும். அது போன்றே சமூகச் சிக்கல்கள் வாராத வகையில் தடுத்து நிறுத்தும் திறனை, மனிதனுக்கும் குழுவிற்கும் சமுதாயத்திற்கும் தருவது இதன் முக்கிய நோக்கமாகும்.

சமூக நலத்திற்கும் சமூகப்பணிக்கும் அடிப்படை யில் வேறுபாடுகள் உள்ளன. சமூகப் பணி தனக்கெனத் தொழில் செய்யும் பாங்கை வளர்த்துக் கொண்டுள்ளது. சமூகவியல், உளவியல், மருத்துவவியல் போன்ற பல துறைகளிலிருந்து சமூகப் பணி தனது கோட்பாடுகளை மனித மேம்பாட்டுக்காக உருவாக்கிப் பயன்படுத்திக் கொண்டாலும், அப் பணியைச் செய்வதில் ஓர் அறிவியல் கண்ணோட்டத்தையும் செயற்பாட்டையும் கொண்டுள்ளதால், இது தனித்து இயங்கும் கூறுபாடுகளைப் பெற்றுள்ளது.

சமூகப் பணி கீழ்க்காணும் தத்துவக் கருத்துகளை அடிப்படையாகக் கொண்டு இயங்குகின்றது. 1. ஒவ்வொரு தனிமனிதனின் நலத்தையும் முதன்மையாகக் கொண்டு சமூகம் உள்ளது. 2. ஒவ்வொரு மனிதனும் தனது நலனுக்காக மற்றவர்களைச் சார்ந்து இயங்க வேண்டியுள்ளது. 3. ஆகவே, ஒவ்வொருவரும் மற்றவர்களுக்காகச் சமுதாயத்தில் பொறுப்புடன் நடக்க வேண்டியுள்ளது. 4. ஒவ்வொரு மனிதனும் தனித்தன்மையில் தன்னுள் மற்றவருடன் மாறுபட்டிருந்தாலும் மக்களின் தேவைகள் பொதுவானவையாகவே இருக்கின்றன. 5. மக்களாட்சிச் சமூகத்தின் முக்கிய நற்குணம், ஒவ்வொருவரின் தனித்திறமைகளுக்கு வாய்ப்பளித்து அவர்களை மிகுந்த ஆர்வத்துடன் இச் சமுதாயத்தில் செயலாற்றச் செய்து அவர்களைச் சமுதாயத்திற்குப் பொறுப்பானவர்களாக உருவாக்குவதாகும். 6. அதே நேரத்தில் மனிதன் தன் நிலையை உணர்ந்து கொள்வதற்குத் தடையாக இருக்கக் கூடியவைகளை முறியடிப்பதற்கும் அல்லது முன்கூட்டியே தடை செய்வதற்கும் வேண்டிய வாய்ப்புகளை அளிக்கச் சமூகதாயம் கடமைப்பட்டிருக்கிறது.

நோக்கங்கள்: 1. மனிதர்களோ குழுக்களோ தங்கள் வாழ்க்கைச் சூழ்நிலையின் காரணமாக ஏற்படும் சிக்கல்களை அறிந்து, அவற்றைப் போக்க வழிகாண்பதற்கோ அச்சிக்கல்களை வளரவிடாது மட்டுப்படுத்துதற்கோ உதவுதல். 2. பிறழ்வு நடத்தைக்குரிய (Deviant Behaviour) முக்கிய காரணத்தை அறிந்து அதனால் வரும் சிக்கல்களை முன்கூட்டியே தடுக்க உதவுதல். 3. சிக்கல்களுக்குத் தீர்வுகாணுதல் அல்லது தனிமனித குறைகளைக் குணப்படுத்துவது அல்லது தொடக்கநிலையிலேயே தடுப்பது மட்டுமன்றி இயல்

பாக மனிதன், குழுக்கள், சமுதாயம் ஆகியவற்றிடமுள்ள உயர்ந்த அளவுத்திறமைகளைத் தேடி அறிந்து அதை வளப்படுத்துவது போன்றவைகளாகும்.

சமூகப்பணி விளக்கம்: சமூகப்பணி ஒரு தொழிற் பணியாகக் கருதப்படுகின்றது. மருத்துவம், சட்டம், பொறியியல் போன்றவைகளைப் பயின்றவர்கள் மட்டுமே அத்துறைகளில் திறம்படச் செயலாற்ற முடியும் என்று கருதப்படுவது போல் சமூகப்பணியில் தனிப்பயிற்சி பெற்றவர்கள் மட்டுமே அப்பணியைத் திறம்பட அறிவியல் கண்ணோட்டத்துடன் செய்ய முடியும் என்று கருதப்படுகிறது.

‘சமூகப்பணி என்பது ஒரு தனிமனிதனுக்கோ குழுவின்கோ சமுதாயத்திற்கோ அதன் தேவைகளுக்கு ஏற்ப, அத்தேவைகளை நிறைவேற்ற வாய்ப்புகளை ஏற்படுத்திக் கொடுப்பது அல்லது வாய்ப்புகளை எவ்வாறு அறிவது, அதை அறிவியல் துறையில் எவ்வாறு பயன்படுத்திக் கொள்வது என்பனவற்றை ஒருங்கிணைத்துத் தருவது ஆகும். சமூகப் பணி மக்கள் தங்கள் தேவைகளைத் தாங்களே நிறைவு செய்து கொள்வது அல்லது தங்கள் சிக்கல்களைத் தாங்களே எவ்வாறு வென்று முன்னேறுவது என்பதற்கு வழிகாட்டுவது என்ற தத்துவத்தின் கீழ்ச் செயற்படுகிறது’ என இசுட்ரூபு (Stroup) என்ற அறிஞர் கூறுகின்றார். மக்கள் தங்களுடைய முன்னேற்றம் அல்லது சிக்கல்களுக்குத் தாங்களே தீர்வு காண்பதற்கு வேண்டிய வாய்ப்புகளைச் சமூகப்பணி ஏற்படுத்தித் தருகிறது. ஆனால், மேலோட்டமாகச் செய்யாமல் அறிவியல் கண்ணோட்டத்துடன் செய்கிறது. அதாவது, மற்றவர்களுக்காகச் சமூகப் பணியாளரே செய்து கொடுக்காமல் அவர்களே அவர்களது சிக்கல்களைப் புரிந்து அதற்கு ஆவன செய்ய அவர்களுக்குக் கற்றுத்தருவது அல்லது அறிவுறுத்துவதாகும்.

மேலும் வெர்னர் டபுள்யு போகம் (Werner W. Boehm) என்பவர் ‘சமூகப்பணி என்பது மனிதனின் சமூகச் செயல் திறனை உயர்த்துவதாகும்’ என்கிறார். அதாவது மனிதன் தனித்தோ குழுவினோ செயற்படும்பொழுது அவன் சமூக உறவு எவ்வாறு உள்ளது, அதில் குறைந்திருந்தால் அதைப் போக்குவதற்கு என்ன செய்ய வேண்டும் என்பதைப் பற்றியதாகும். மேலும் இப்பணியை, 1 மனிதனின் பழுதுபட்ட செயல்திறனைச் செம்மைப்படுத்துவது, 2. அதற்காக அவனிடமுள்ள திறமை மற்றும் சமூகதாயத்திலுள்ள வாய்ப்புகளைப் பயன்படுத்த உதவுவது, 3. சமுதாயத்தில் மனிதன் செயலாற்ற முடியாத-அதாவது தன்னால் சிக்கல்களைத் தீர்க்க முடியாமல் அச்சிக்கல்களில் உழன்று தவிக்கும் நிலை

ஏற்படாது முன்கூட்டியே திட்டமிட்டுச் செயற்படுவது என மூன்று பகுதிகளாகப் பிரித்துக் கூறுகிறார்.

'மனிதன் ஒவ்வொருவனும் தன் வாழ்க்கையில் ஒரு குறிக்கோளை அடைய முயற்சிசெய்கிறான். இக் குறிக்கோளை வெற்றியுடன் அடைவது, சமுதாயத்தில் அவன் செயற்படுவதைப் பொறுத்ததாகும். அதே சமயத்தில் ஒரு மனிதன், அவன் வாழும் சூழலுக்கேற்ப அல்லது சூழலில் ஏற்படும் இடையூறுகளை எவ்வாறு திறம்பட வெல்லுகின்றான் என்பதைப் பொறுத்து அவனுடைய திறமை அமைந்திருக்கிறது. மனிதன் தன் சூழலை எவ்வாறு வென்று முன்னேறுகிறான் என்பது மிகவும் இன்றியமையாதது. இந்த இன்றியமையாமையைப் பற்றிய சூழ்ந்த நோக்குடைய மாபெரும் கலையே சமூகப் பணியாகும்.

மனிதன் தன் சூழ்நிலையை வென்று முன்னேறுவதிலுள்ள கூறுகளை அறிந்து, அவனுக்கு அதைப் புகட்டி, முன்னேற்ற உதவும் மாபெரும் வாழ்க்கைக் கலையைத் தன்னகத்தே கொண்டது சமூகப்பணியாகும். இன்று வளர்ந்து வரும் சமூகச் சூழல், மிகவும் சிக்கல் நிறைந்ததாகவும், ஒவ்வொரு மனிதனிடமும் மனிதன் வாழ்க்கையோடு போராடவேண்டிய நிலையினதாகவும், பல நேரங்களில் மனித சக்தி அனைத்தும் அல்லது பெரும்பகுதியும் அவனுடைய வாழ்க்கைச் சிக்கல்களை எதிரேற்பதிலேயே முடிவதாகவும் உள்ளது. வெல்ல முடியாமல் பலர் வெறுப்புற்று, மேலும் சிக்கல்களுக்குள்ளாகித் துன்பத்தின் ஓரத்திற்கே தள்ளப்பட்டுச் சீரழியும் நிலை மிகுந்து வருகிறது. இச் சூழ்நிலையை வெல்ல மனிதன் சரியாக வழிநடத்தப்பட வேண்டும். மனிதனின் சக்தி வீணாகாமல் மனித குல மேம்பாட்டிற்காகப் பயன்பட வேண்டும். வழிகாட்டலுக்கு ஒரு சரியான முறை சமூகப் பணியாகும்.

மனிதனின் சிக்கல்களுக்குப் பொருளாதாரந்தான் முக்கிய காரணம் என்று ஒப்புக் கொண்டாலும், அதற்கு மேலாக, மனிதன் தன் சூழலை எப்படி வென்று முன்னேறுவது என்பதில் அவனுக்குள்ள அறியாமையும் முக்கிய காரணம் என்பதை யாரும் மறுக்க முடியாது. அது மட்டுமன்றி அதை எவ்வாறு வெல்வது என்று கற்பிக்கும் கல்வியும் இல்லை. வாழ்க்கைக்குதவாத ஏட்டுக்கல்வி பெரிதும் வளர்ச்சியுற்ற நிலையில், தன் வாழ்க்கையைப் பற்றிய கல்வி முக்கியம் என்பதை மனிதன் உணராதிருக்கிறான். அதை உணர்த்தவும் அதில் வல்லுநர்களைத் தயார் செய்யவும் தோன்றியதே சமூகப்பணி. மனிதனையும் அவன் சிக்கல்களையும் உற்றுநோக்கித் தீர்வுகாணப் புதிய அறிவியல் நோக்குடன் ஏற்பட்டதே சமூகப் பணியாகும். மனிதன் தன் சிக்கல்களைத்தானே

தீர்த்துக் கொள்ளும் திறம் படைத்தவன் என்ற உன்னத தத்துவத்தைக் கொண்டது சமூகப்பணி. தன் சிக்கல் என்ன? அது எப்படி வளர்ந்தது? அதைத் தீர்க்கத் தன் தகுதி என்ன? தன் சிக்கலைத் தீர்க்கச் சமுதாயம் என்ன வாய்ப்பை அவனுக்குக் கொடுக்கிறது? எப்படி அவன் செயற்படுவது? சிக்கல்கள் வாராமல் எப்படி முன்கூட்டியே தடுத்துக்கொள்வது என்று சிந்திக்க வைக்கிறது சமூகப்பணி.

சமூகப்பணி செய்வதை இரண்டு வகையாகப் பிரிக்கலாம். ஒன்று, சிக்கலிலுள்ள தனிமனிதனிடமோ குழுவிடமோ சமுதாயத்திடமோ பணி செய்து சிக்கல் தீர உதவுவது. மற்றது, தனிமனிதனோ குழுவோ சமுதாயமோ வளர்ச்சி குன்றியிருந்தாலோ நல்ல வளர்ச்சி பெற முடியுமென்றாலோ அவர்களுடன் பணி செய்து அவர்கள் செயல்திறனை வளர்க்க உதவுவது. சமூகப்பணியைச் செய்யச் சமூகப்பணியாளர் திறமை பெற்றவராக இருக்க வேண்டும்.

சமூகப்பணிக்களங்கள்: தனி மனிதனிடமும் குடும்பத்திலும் சமுதாயத்திலுமுள்ள சிக்கல்களைக் களைய முற்படுவதற்குச் சமூகப்பணி தனக்கென ஒரு பாணியை வளர்த்துக் கொண்டு செயற்படுகிறது. மனிதன் செயற்படக்கூடிய எல்லாவிடங்களிலும். அவனுக்கு உதவி தேவைப்படுகிறது. குறிப்பாகச் சமூகப் பணியின் களங்களாக உள்ள (Field of Social Work) 1. மருத்துவ மற்றும் உளநோய்ப் பிரிவு; 2 சமுதாய நலம் (ஊரகமும் நகரியமும்); 3. குடும்பம் மற்றும் குழந்தை நலம்; 4. கல்விக்கூடம்; 5. சீர்திருத்தப் பிரிவு; 6. பணியாளர் மேலாண்மை; 7. தொழிலாளர் நலன் போன்ற பல பிரிவுகளில் சமூகப் பணியின் இன்றியமையாமை உணரப்பட்டுள்ளது.

மருத்துவ மனைகளுக்கு வரும் நோயாளிகளுக்குப் பல்வேறு வகையான உதவிகள் தேவைப்படுகின்றன. மருத்துவமனையில் அவர்களின் பிற சிக்கல்களையும் கருத்திற் கொண்டு மருத்துவம் செய்யப்பட வேண்டும். ஆனால், இன்றைய சூழ்நிலை அவ்வாறில்லாமல், நோயாளிகள் மனித குணங்கள் அற்றவர்கள் போல் அவர்களின் உடற் கோளாறுகள் பற்றற்ற முறையில் பார்க்கப்படுகின்றன. மருத்துவரும் செவிலியரும் பெருகிவரும் நோயாளிகளின் மற்றச் சிக்கல்களை அறிய நேரமில்லாது எந்திரங்கள் போல் செயற்பட வேண்டிய கட்டாயத்திலுள்ளனர். ஆகவே, அவர்களின் மற்றச் சிக்கல்களைக் கேட்டு அறிந்து ஆறுதல் கூறவும், முடிந்தால் மற்ற உதவிகளைத் தரவும் தனியான அமைப்போ மற் றொரு சமூகப் பணியாளரோ தேவைப்படுகிறது. இது போன்று உளநோய்ப் பிரிவில் வரும் நோயாளிகளுக்கும் அவர்கள் குடும்பத்தினருடன் பழகி அவர்

களது சிக்கல்களை உணர்ந்து அதற்கேற்றாற்போல் மருத்துவம் செய்யச் சமூகப் பணியாளர் தேவைப்படுகின்றனர். உளநோயாளிகளிடம் பணியாற்ற உளநோய் பற்றிய ஆழ்ந்த அறிவு சமூகப்பணியாளருக்கு இன்றியமையாததாகும். நோயாளியின் சமூக, பொருளாதார மற்றும் உளக் காரணிகளையும், கருத்திற் கொண்டு மருத்துவம் செய்யவேண்டும். மேலும், மருத்துவம் சார்ந்த அறிவைப் பெறவும், நோயைத் தடுக்கவும் சரியான மருத்துவம் பெறவும் சமுதாயத்திலுள்ள வாய்ப்புகளைப் பற்றிய விவரங்களைப் பெறவும் சமூகப் பணி உதவுகின்றது. இப் பிரிவிலும் சமூகப் பணியாளர்களுக்குப் பயிற்சி கொடுக்கப்படுகின்றது.

சமுதாய முன்னேற்றம் குறிப்பாக, கிராம மக்களின் சிக்கல்கள் மிகவும் கவனிக்கப்பட வேண்டிய தொன்றாகும். கிராம மக்களின் தேவைகள், அவர்களின் சிக்கல்கள் ஆகியவை ஆய்வு செய்யப்பட்டு அவர்களுக்கு உதவ வேண்டியது முக்கியமானதாகும். அவர்களின் முன்னேற்றத்திற்காக அவர்களிடமுள்ள வசதிகள் மற்றும் தனியார், அரசாங்கம் ஆகியவை செய்து கொண்டிருக்கும் திட்டங்கள் ஆகியவற்றை ஒருங்கிணைத்து மக்களுக்கு அறிவித்து, அவர்கள் இவற்றைப் பயன்படுத்த உதவ வேண்டும்.

ஒவ்வொரு குடும்பமும் அதன் சிக்கல்களை எவ்வாறு சமாளித்துக் கொள்கிறது என்பதிலும் கவனம் செலுத்த வேண்டும். ஒருவனுடைய வளர்ச்சி அவன் பெற்ற குடும்ப அனுபவங்களைப் பொறுத்து அமைகிறது. ஒரு மனிதன் சமூகமயமாதல் அடைய குடும்பம் முதற்குழுவாக இருந்து வழிகாட்டுகிறது. குடும்பத்தை ஒழுங்குபடுத்தினால் நாட்டின் பல சிக்கல்களை எளிதில் தீர்க்க வழிகிடைக்கும் என்று பல பெரியோர்கள் கருதுகின்றனர். குடும்பம் சிக்கல் நிலைந்ததாக, சிதைந்த குடும்பமாக, சரியாகக் கவனிக்கக் குடும்ப உறுப்பினரோ, குடும்பத் தலைவரோ இல்லாத நிலை ஆகியவை இருந்தால் குடும்ப உறுப்பினர்கள் சீர்கேடடைவர். அதனால் நாடும் பல சிக்கல்களுக்குள்ளாகும். முக்கியமாகக் குழந்தைகளும் இளைஞர்களும் அதிகமாகக் கேடுறுகின்றனர். வளரும் குழந்தைகள் தங்களைத் தாங்களே பாதுகாத்துக் கொள்ளும் நிலை வரும்வரை மிகுந்த கவனத்துடன் வளர்க்கப்பட வேண்டும்.

கல்விக்கூடம், குழந்தைகள் மற்றும் இளைஞர்களுக்குக் கல்வி கற்பிப்பதோடு மட்டுமல்லாது கல்வி சார்ந்த கல்விக்கூட நடைமுறைகள் போன்ற பல வேறு தன்மைகளுக்கும் கவனம் கொடுத்து, கற்பதில் ஊக்கமளித்துச் சிக்கல்களைத் தீர்க்க உதவி, பிறழ்வு நடத்தையுடைய மாணவனின் நடத்தையைச் சரி

செய்ய உதவுவது மிகவும் இன்றியமையாததாகும். இதில் ஆசிரியர்கள் கவனம் செலுத்தி வந்தாலும் அவர்களுக்கு இருக்கும் வேலைப்பளு இதில் முழுக் கவனத்தையும் செலுத்த இயலாமற் போய் விடுகிறது. இளமைப் பருவத்தில் மாணவனின் சிக்கல் தீர உதவுவது அவன் வளர்ச்சிக்குப் பேருதவியாக இருக்கும்.

சிறைச் சாலைகள் சீர் செய்யப்பட வேண்டிய நடத்தைகளையுடையவர்கள் இருக்குமிடமென்றும், அங்கு அவர்களுக்கு மறுவாழ்வு அளிக்கப்படுகிறது என்றும் சொல்லப்படுகிறது. ஆனால் மக்களிடம் அந்த எண்ணம் இருப்பதாகத் தெரியவில்லை. சிறைச் சாலைக்குச் செல்பவன் மாபெரும் குற்றம் செய்தவன், சமுதாயத்திற்குத் தீங்கு செய்யும் பண்புகளையுடையவன், அதற்காக மாபெரும் தண்டனையை அனுபவித்துக் கொண்டிருப்பவன் என்ற கருத்தே மக்களிடம் இருந்து வருகிறது. குற்றம் செய்தவன் அக் குற்றத்தைச் செய்யக்காரணம் என்ன? விருப்பத்துடன் அக் குற்றத்தைச் செய்தானா? சூழல்கள் எந்த அளவிற்குக் காரணமாக இருந்தன? என்ற பலவற்றைச் சட்டம் அலசி ஆராய்ந்து பார்த்தாலும் குற்றத்தின் பின்னணியில் சமூகச் சூழல்கள் முக்கிய பங்கை வகிக்கின்றன. தண்டனையை மேற்கொள்ள வைப்பதற்கும் சீர்திருத்துவதற்கும் தான் சிறைப்படுத்தியிருக்கிறோம் என்று சொன்னாலும் அதற்குப் பின்னாலே எந்த வகையான சீர்திருத்த முயற்சிகள் மேற்கொள்ளப்படுகின்றன? சமுதாயத்திற்குத் திரும்பிச் செல்லும் பொழுது அது எந்த அளவிற்குப் பயனுள்ளதாக இருக்கும்? சிறைக் காலத்தில் அவனது குடும்ப நிலை என்ன? சிறையில் அவன் மனநிலை என்ன என்ற பல செய்திகளிருக்கின்றன. இது மட்டுமன்றி இளங்குற்றவாளிகள் அப் பருவத்தில் சீர்கெட்ட நிலைக்குக் காரணமென்ன, அவர்கள் வாழ்க்கைப் பாதையில் ஏற்பட்டிருக்கும் திசை மாற்றத்தை வழிப்படுத்த என்ன செய்ய வேண்டும் என்பது பற்றிய ஆழ்ந்த நோக்கும் சிறந்த கண்காணிப்பும் தேவைப்படுகின்றன. இவர்களுக்கெனச் சீர்திருத்த இல்லங்கள், பள்ளிகள் போன்றவை அரசு மற்றும் தனியார் நிறுவனங்களால் நடத்தப்படுகின்றன. இருப்பினும் இந்நிறுவனம் சார்ந்த மறுவாழ்விற்சிகளாக இவர்கள் தங்கியிருக்கும் பொழுது அச்சூழலில் அவர்கள் நல் வழிப்பட வேண்டிய வழிகளைக் கையாண்டு அவர்களுக்கு உதவ, திறமைவாய்ந்த, பயிற்சிபெற்ற ஒரு பணியாளர் தேவைப்படுகிறார். இத்துறையிலும் சமூகப் பணியாளர்களுக்கு மிகுந்த பயிற்சி கொடுக்கப்படுகிறது.

தொழிற்சாலைகளில் தொழிலாளர்களின் திறன்கள், அவர்களுடைய தொழில் சார்ந்த மற்றும் சமூகத்

தேவைகள், சிக்கல்கள் ஆகியவை அறியப்பட்டு ஆவன செய்யப்பட வேண்டும். மனிதன் தான் ஈடுபட்டுள்ள ஒரு பணியில் ஆழ்ந்த சுவனத்தைச் செலுத்தித் தன் திறமைகள் அனைத்தையும் ஒருங்கிணைத்துச் செயற்பட வேண்டுமெனில், அவனுக்கு எழுகின்ற மற்றச் சிக்கல்களுக்குத் தீர்வுகாண உதவுதல், நல்ல பணிச்சூழலை ஏற்படுத்தித்தருதல், அவன் பணிசெய்யும் திறனை வளர்க்க வாய்ப்பளித்தல், அவன் செயல்களை ஏற்றுக்கொள்ளல் போன்றவை மிகவும் முக்கியமானதாகும். இதற்கு ஏற்ற வகையிலும் சமூகப் பணியாளர்கள் பயிற்றுவிக்கப்படுகின்றனர்.

சமூகப் பணி முறைகள்: இவ்வாறு சமூகப் பணியைச் செய்தவற்குப் பல்வேறு களங்களிலுக்கின்றன. ஆனால், இப்பணியைச் செய்வதற்குப் பல அணுகு முறைகளையும் இது கொண்டுள்ளது. அவை: தனியாளர் சமூகப்பணி முறை (Social case work); குழுச் சமூகப்பணி முறை (Social Group Work); சமுதாய ஒருங்கிணைப்பு முறை (Community Organization); சமூகப்பணி ஆய்வு முறை; (Social Work Research), சமூகநல நிர்வாகம் (Social Welfare Administration).

தனியாளர் சமூகப் பணி இது தனி மனிதனின் சிக்கல்கள், குறைகள், அவன் திறமைகள் ஆகியவற்றை ஆய்ந்து நோக்கி அதற்கு வேண்டியவைகளைச் செய்வது ஆகும். தனிமனிதனிடம் எப்படி அணுகுவது, அவனிடம் சமூகப் பணியாளன் எவ்வாறு தன்னை ஏற்கவைப்பது, சிக்கல்களுக்கு எவ்வாறு தீர்வு காண உதவுவது என்பது கற்பிக்கப்படுகிறது. இது மிகவும் சிறந்த முறையாகும்.

குழுச்சமூகப்பணி முறை: இது, ஒரு குழுவின் சிக்கல்களை எவ்வாறு அணுகுவது, அல்லது சிக்கல்களுள்ள மனிதர்களைக் குழுவாக்கி அவர்களுக்கு எவ்வாறு உதவுவது, எப்படி ஒரு குழுவைச் சிறப்பாக இயங்க வைப்பது ஆகியவை பற்றிய பணியாகும்.

சமுதாய ஒருங்கிணைப்பு முறை: இது மக்களைக் குழுக்களாக ஒருங்கிணைத்து, பொதுவான சிக்கல்களுக்காக அவர்கள் என்ன செய்ய வேண்டும் என்பது பற்றியதாகும். இம்முறையின் மூலமே மக்களின் பங்கை உணர வைத்து அவர்கள் சிக்கல்களை அவர்களே தீர்க்க உதவ முடியும்.

சமூகப் பணி ஆய்வு முறை: ஒரு சிக்கலின் முழுத் தன்மையையும், அதன் பல்வேறு காரணங்களையும் முழுமையாகத் தெரிந்து சொள்ளச் சரியான ஆய்வு தேவைப்படுகிறது. எவ்வாறு ஆய்வு செய்வது, அதன் முறைகள் என்ன என்பவையும் சமூகப் பணியாளர்களுக்குக் கற்பிக்கப்படுகின்றன.

சமூகநல நிர்வாகம்: சமூக நல நிறுவனங்களை எவ்வாறு அமைப்பது, எவ்வாறு மேலாட்சி செய்வது, அதன் பல்வேறு தன்மைகள் மற்றும் அதில் எதிர் நோக்கவிரும்பும் சிக்கல்கள் என்ன, அதை எவ்வாறு எதிர் கொள்வது என்பன பற்றிக் கற்பிக்கப்படுகிறது. சே.கூ.

சமூகப் பாதுகாப்புத் திட்டங்கள்:

சமூகப் பாதுகாப்பு என்பது ஒரு தனி ஆளுக்கு ஏற்படும் இன்னல்களிலிருந்து அரசு பாதுகாப்புத் தருவதாகும். பொதுவாக அவ்வின்னல்கள் தேவை, நோய், அறியாமை, வேலையில்லாத திண்டாட்டம், அசுத்தம், தொழில் மூலமாகத் தோன்றும் தொற்றுநோய், விபத்தினால் இயலாமை, குழந்தைப் பிறப்பு, முதுமை போன்ற உருவில் உள்ளன. பெரிய அளவுத் தொழில் வளர்ச்சியினால் இவ்விடர்கள் பெரிதாகின்றன. இதனால் தொழிலாளர்கள் தங்களையும் தங்கள் குடும்பங்களையும் பாதுகாத்துக் கொள்ள முடியவில்லை. மக்கள் நலன் விரும்பும் அரசாங்கத்தில் இத்தகைய இடர்களிலிருந்து பாதுகாப்புப் பெறுவது மனித உரிமைகளில் ஒன்றாகக் கருதப்படுகிறது.

மனிதனின் இளமைக் காலத்தில் உதவும் இயற்கை பின்னர் உதவுவதில்லை. அக்காலத்தில் உதவிட சமூகப் பாதுகாப்புத் திட்டம் ஒரு கருவியாக உள்ளது. இதன் முக்கிய நோக்கம், வேலையில்லாத திண்டாட்டம், நோய், விபத்தினால் ஏற்பட்ட இயலாமை போன்றவைகளிலிருந்து பாதுகாப்பதாகும்.

இக்கால மக்கள் நல அரசாங்கம் மக்களின் பொருளாதார-அரசியல் சமூக உரிமைகளைப் பாதுகாப்பதில் கண்ணும் கருத்துமாக உள்ளது. இதற்காக, இரண்டு நிறுவனங்கள் துவக்கப்பட்டன. ஒன்று சமூக உதவி நிறுவனம்; மற்றொன்று சமூகக் காப்பீட்டு நிறுவனம்; சமூக உதவி என்பது ஓய்வு ஊதியம், ஓய்வு காலத்தில் வழங்கப்படும் மொத்தத் தொகை போன்றவைகளைக் கொண்டுள்ளது. ஆனால் சமூகக் காப்பீட்டுத் திட்டம், நோய், இயலாமை, முதுமை, வேலையின்மை, மகப்பேறு போன்றவைகளைத் தன்னகத்தே கொண்டுள்ளது. சில மேலை நாடுகளில் இத்திட்டம் ஒரு தனிப்பட்டவரின் வாழ்வில் பிறப்பு முதல் இறப்பு வரை ஏற்படும் எல்லா இடர்களுக்கும் பாதுகாப்பு அளிக்கிறது. நவீன காலக் கோட்பாடும் நவீன கால இடர்களுக்கேற்ப மாற்றப்பட்டுள்ளது.

இந்திய நாட்டிற்குத் தேவை: இந்திய நாட்டில் தொழிலாளர்கள் பெறும் ஊதியம் வாழ்க்கைத் தரக்கூலிக்கு மிகவும் குறைவானதாகும். பல தொழிலாளர்கள்

ளர்கள் கடனில் மூழ்கியுள்ளதால் அவர்களுக்குச் சேமிப்பு என்பதே இல்லை. எனவே இவர்களின் மாத வரவு செலவுத் திட்டம் பற்றாக்குறையில் தான். உள்ளது. எனவே அவர்களின் எதிர்கால வாழ்விற்கு ஏதாவது வகை செய்தாக வேண்டும். கூட்டமும், நெருக்கமும் உள்ள பகுதிகளில் தொத்து நோய்கள் பரவுகின்றன. எனவே மருத்துவ வசதி அவர்களுக்குத் தேவைப்படுகிறது. இல்லாவிடில் அவர்களிடையே பல சமூகக் கேடுகளான பிச்சை எடுத்தல், குழந்தை உழைப்பு, பெண்கள் உழைப்பு, குறைவான கூலி, விபச்சாரம், குடித்தல் போன்றவை தோன்றுகின்றன. சமூகக் காப்பீடு அல்லது பாதுகாப்புத் திட்டம் தான் அவர்களை இவற்றிலிருந்து மீட்க உதவுகிறது. சில நேரங்களில் ஒரு தொழிலாளர் தற்காலிகமாக வேலை செய்ய முடியாமலிருப்பார். அல்லது நிரந்தரமாக இயலாமலிருப்பார்; குடும்பத்தைக் காப்பாற்றும் ஒரு தொழிலாளி இறந்து விடுவார். பதவியிலிருந்து விலகி விடுவார் அல்லது முதுமை அடைந்திடுவார். இவ்வகையான நிகழ்ச்சிகளுக்குத் தக்க பாதுகாப்பு இல்லை.

ஐந்தாண்டுத் திட்டங்களின் கீழ் ஏற்பட்ட தொழில் மயமாக்கும் திட்டமும், கூட்டுக் குடும்பத் தில் இருந்து பிரிந்து வாழ்வதும், சாதி மத பேதங்களும் இவ்விடர்களை அதிகரிக்கச் செய்துள்ளன. எனவே அரசு தன் சமூகப் பாதுகாப்புத் திட்டத்தின் மூலம் இவற்றை அகற்ற வேண்டும்.

வளர்ச்சி: இத் திட்டம் இந் நாட்டிற்குப் புதிய தல்வ. சில தொழிலதிபர்கள் தங்கள் தொழிலாளர்களுக்கு ஓய்வு ஊதியம், ஓய்வு கால நல நிதி, ஓய்வுப் பணம் போன்றவைகளை வழங்கி வருகிறார்கள். 1923-ஆம் ஆண்டில் தொழிலாளர் நட்ட ஈடு கட்டும் சட்டம் (Workmen's Compensation Act, 1923) முதன் முதலில் கொண்டுவரப்பட்டது. இதுதான் சமூகப் பாதுகாப்பிற்காக முதன் முதலில் ஏற்பட்டதாகும். பின்னர், தொழிலாளர் அரசு காப்பீட்டுச் சட்டம் (The Employees State Insurance Act, 1948) போன்ற சட்டங்கள் இயற்றப்பட்டன. அநேக மாநில அரசுகள் மகப்பேறு நலச் சட்டத்தை (Maternity Benefits Act) இயற்றின. நாடு விடுதலை பெற்ற பின்னர், ஏற்பட்ட தொழில் மயமாக்குதலால் நிறைய அளவில் சமூகப் பாதுகாப்பு நடவடிக்கைகள் எடுக்கப்பட்டன.

தொழிலாளர் நட்ட ஈடு கட்டும் சட்டம்: விபத்தினால் தொழிலாளர் இறக்க நேரிடலாம் அல்லது நிரந்தரமாக வேலை செய்திட இயலாமல் போனாலும் தொழிலதிபர்கள் அவர்களுக்கு ஏற்படும் இடரை ஈடுகட்டும் வகையில் பணம் தர வேண்டும். சில நோய்களுக்கும் இந்த நட்டஈடு தரப்படும்.

தொழிலாளர் அரசு காப்பீட்டுச் சட்டம்: இச் சட்டத்தின் கீழ் நோய் பாதுகாப்பு, மகப்பேறு நலன், இயலாமைப் பாதுகாப்பு, மருத்துவ நலன் போன்ற வசதிகள் தொழிலாளர்களுக்கு வழங்கப்படுகின்றன. காப்பீட்டில் சேர்ந்தவர்கள் தொழிலாளர் நட்ட ஈடு சட்டம் அல்லது மருத்துவ நலச் சட்டம் வழங்கும் நன்மைகளைப் பெற்றிருவர்.

தொழிலாளர் ஓய்வுக் கால நிதிச் சட்டம்: இச் சட்டம் 1952-ஆம் ஆண்டு நிறைவேற்றப்பட்டது. தொழிலாளர்களுக்குக் கட்டாயமான ஓய்வுக் கால நிதியை வற்புறுத்துகிறது. நிலக்கரிச் சுரங்கத் தொழிலாளர் ஓய்வுக்கால நிதிமற்றும் மேலூதியத் திட்டம் (Coal Mines Provident Fund and Bouns Scheme).

இத் திட்டம் 1948-இல் நிறைவேற்றப்பட்டது. நிலக்கரிச் சுரங்கங்களில் வேலை செய்யும் தொழிலாளர்களுக்கு வசதிசெய்திடவும், சிக்கனத்தை அவர்கள் கையாளவும், தொழிலாளர்களிடையே ஒரு நிரந்தரத் தன்மை ஏற்படவும் இச்சட்டம் வகை செய்கிறது. குடும்ப ஓய்வுக் கால நலத்திட்டமும், கட்டாய ஆயுள் காப்பீடும் இதில் அடங்கியுள்ளன.

பல்வகைச் சட்டங்கள்: சமூகப் பாதுகாப்பிற்காக அரசு பலவிதச் சட்டங்களை இயற்றியுள்ளது. எடுத்துக்காட்டாக, தொழிற் சாலைகள் சட்டம், 1948 (The Factories Act, 1948) ஊதியம் செலுத்தும் சட்டம், 1936 (The Payment of Wages Act, 1936) குறைந்த அளவு கூலிச் சட்டம், 1948 (The Minimum Wages Act, 1948) ஓய்வுக் காலத் தொகை செலுத்தும் சட்டம், 1972 (The Payment of Gratuity Act, 1972) மேலூதியம் செலுத்தும் சட்டம், 1965 (The Payment of Bonus Act, 1965) போன்ற சட்டங்கள் இயற்றப்பட்ட சமூகப் பாதுகாப்புத் திட்டம் நல்ல முறையில் இயங்கி வருகிறது. ஆனால் வேளாண்மைத் தொழிலாளர்கள், வீட்டு வேலையாளர்கள், கைவினைஞர்கள் ஆகியவர்களுக்கு இச்சமூகப் பாதுகாப்புத் திட்டம் இல்லை. தொழிலாளர்களில் கூட எல்லாத் தொழிலாளர்களுக்கும் இது கிடைப்பது இல்லை. வேலையில்லாத் திட்டம், நியாயமான வேலையின்மை, குறைந்த வருவாய், நோய் போன்றவைகளுக்கு இன்னும் போதிய அளவில் பாதுகாப்பு இல்லை. அகில உலக அளவில் முன்னேறிய நாடுகளில் காணும் இத்திட்டம் அந்த அளவிற்கு நம் நாட்டில் காணப்படவில்லை. மேலும் தொழிலாளர்களிடையே பல்வகை குழுக்கள் உள்ளன. அவை ஒன்றுபட்டுச் செயலாற்ற வேண்டும். தற்பொழுது வழங்கும் நலன்கள் குறுகிய கால நலன்களாகத் திகழ்கின்றன. எல்லாப் பகுதிகளையும் அது

தொடுவதில்லை. எனவே தொழிலாளர்கள் மீதும் தொழிலதிபர்கள் மீதும் மிக அதிகமான சூமை உள்ளது. சமூக பாதுகாப்புத் திட்டத்தை நிறைவேற்றுவதில் தாமதம், அதிகச்செலவு, நலன் நோக்காபாங்கு போன்றவை காணப்படுகின்றன. தொழிலாளர்களிடையே உற்சாகம் இல்லை. எனவே அரசு அக்குறைபாடுகளைக் களைந்து நாடு தழுவிய ஒருங்கிணைந்த சமூகப் காப்புத் திட்டத்தை செயற்படுத்த வேண்டும். அப்பொழுதுதான் மக்களின் வாழ்க்கைத் தரமும், குறிப்பாகத் தொழிலாளர் வாழ்க்கைத் தரமும் உயரும். சமூகப் பாதுகாப்புத் திட்டம் இயங்கும் திறனும் அதிகரித்து மக்களுக்கு நன்மை பயக்கும். கே. என். இரா.

துணை நூல்கள்:

Mamoria and Chauhan, Current Economic and Commercial Essays, Sahitya Bhavan, Agra, 1975.

Mehrotra, S.N. Labour Problems in India S. Chand & Co., New Delhi, 1981.

சமூகப் பாவனை நாடகம் கல்வியியலிலும், சமூக அறிவியல் துறைகளிலும் பயன்படுத்தப்படும் ஓர் ஆய்வு அல்லது கற்பித்தல் உத்தியாகும். சமூகப் பாவனை நாடகத்தில் (Simulation) உண்மையான சமூகச் சூழலில் நடைபெறும் பல்வேறு நிகழ்ச்சிகள் சோதனையாக நடத்தி அல்லது நடித்துக் காட்டப்படும். சமூகப் பங்கேற்பு (Role-Playing) சமூகப் பாவனை நாடகத்திலிருந்து சிறிது மாறுபடும். சமூகப் பங்கேற்பு உத்தியில், மாணவர் குழுவிலுள்ள இரண்டு உறுப்பினர்கள் சமூகப் பங்கேற்புகளை (Roles) ஏற்று நடித்துக் காட்டுவர். ஆனால் சமூகப் பாவனை நாடகத்தில் குழுவிலுள்ள பல்வேறு மாற்றங்களைப் பாவனையாக நடித்துக் காட்டுவர்.

மேலும், சமூகப் பாவனை நாடகத்தில் நடிப்பவர்கள் மாணவர்களாக மட்டும் இருக்க வேண்டிய அவசியமில்லை. கணினிப்பொறி (Computer), கற்பித்தல் கருவிகள் (Teaching machines) போன்ற கருவிகளாகக் கூட இருக்கலாம். சமூகப் பாவனை நாடகத்தில் நடிக்கும்போது, சில திட்டமிட்ட விதிகள், தொடர்புகள் பின்பற்றப்படவேண்டியது அவசியமாகும். ஆனால், இது போன்ற பின்பற்றப்பட வேண்டிய விதிகள் ஏதும் சமூகப் பங்கேற்பு உத்தியில் இல்லை.

சமூகப் பாவனை நாடகத்தில் பங்கு கொள்ளும் இரு மாணவர்கள், சமூகச் சிக்கலை நடிப்புக்கான பொருளாக (Theme) ஏற்கின்றனர். அவ்வாறு

நடிக்கும்போது வரையறுக்கப்பட்ட விதிகளை மீறியும் மாற்றியும் நடித்துக்காட்டுவதும் சமூகப் பாவனை நாடகத்தில் ஒரு கூறு ஆகும். இருவர் நாடகத்தில் நடித்துக் கொண்டிருக்கும்போது, புதிய நடிக்காளரும் நாடகத்தில் கலந்து கொள்ளுவர். தொடக்கத்தில் இருந்த நடிக்காளரின் எண்ணிக்கை போகப் போகக் கூடும். அதேபோல், தொடக்கத்தில் இரு நாடக நடிக்காளருக்கு இருந்த விதிகள், நாடக நடிக்காளர் மிகும்போது அதிகமாகும்.

சமூகப் பாவனை நாடகங்கள் கல்வியாய்வுகளில் பெரிதும் பயன்படுத்தப்படுகின்றன. சமூகப் பாவனை நாடகங்களின் நடைமுறைகள் பெரும்பாலும் விரிவான கணித விதிகளின் அடிப்படையில் இன்று அமைக்கப்படுகின்றன. எஸ். த.

சமூகப் பிறழ்வு சமூகத்தில் வரையறை செய்யப்பட்ட நடத்தை முறைகளிலிருந்து பிறழ்ந்து நடக்கின்ற நடத்தையாகும். இது சமூகத்திலுள்ள பெரும்பாலான மக்களுடைய நடத்தையிலிருந்து மாறுபட்டுக் காணப்படும் ஒரு நடத்தையாகும். அதாவது, சமூக நெறிகள் சமூக விழுமியங்கள் ஆகியவற்றிற்கு மாறான நடத்தையே சமூகப் பிறழ்வு (Social Deviation) எனப்படுகிறது. இது சமூக நிலையமைப்புக் குலைவை (Social Disorganisation) ஏற்படுத்துகிறது. இது பிறழ்வு நடத்தை (Deviant Behaviour) என்றும் சொல்லப்படுவதுண்டு.

மனிதனுடைய நடத்தையை ஒழுங்குபடுத்துகின்ற நெறிகளை (Norms) அனைத்துச் சமூகங்களும் கொண்டிருக்கின்றன. அனைத்துச் சமூகமும் மனித நடத்தைக்குக் குறிப்பிட்ட தரங்களை அளிக்கின்றன. அந்த நடத்தைத் தரங்களே நெறிகள் எனப்படுகின்றன. ஆனால், சமூக நெறிகள் முழுவதையும் பின்பற்றி நடக்கின்ற மக்களைக் கொண்ட சமூகம் என்பது எதுவும் இல்லை. மக்களில் சிலர் அச்சமூக நெறிகளுக்குக் கீழ்ப்படிந்து நடப்பதில்லை. சமூகத்தில் வழக்கமாக உள்ள இந்த நெறிகளுக்கு மாறாக நடப்பதே சமூகப் பிறழ்வாகும்.

ஒரு வரையறை நிலையிலிருந்து விலகிச் செல்லுவதைப் பிறழ்வு என்ற சொல் குறிக்கிறது. தால் காட் பார்சன்சு (Talcott Parsons) என்ற அறிஞர் பிறழ்வு என்பதை இரு வழிகளில் விளக்குகிறார். முதலாவது, ஒன்று அல்லது அதற்கு மேற்பட்ட சமூக நெறிகளுக்கு எதிராக நடப்பது. இரண்டாவது, சமூக இடைவினைச் செயற்பாங்களின் சமநிலையைக் கெடுக்கின்ற வழியில் நடப்பது. ஆக பிறழ்வு என்பதைச் சமூகச் சமநிலையைக் கெடுக்கக் கூடிய நடத்தையாகவும் சமூக நெறிகளுக்கு எதிர்



தால்காட் பார்சன்சு

மாறான நடத்தையாகவும் தால்காட் பார்சன்சு கருதுகிறார். வழக்கமான நடத்தை நியதிகளிலிருந்து விலகிச் சமூகத்தில் ஏற்றுக் கொள்ள இயலாத செயல்களைச் செய்வதே பிறழ்வு நடத்தையாகும். ஏமாற்றுதல், திருடுதல், கையூட்டுப் பெறுதல், நம்பிக்கைத் துரோகம் செய்தல், பாவம் செய்தல், ஒழுக்கமின்மை, நாணயமின்மை போன்றவை பிறழ்வு நடத்தைக்கு எடுத்துக்காட்டுகளாகும். குற்றவாளி (Delinquent), கஞ்சன் (Miser) முதலியோரும் முறைப்படியான சமூக நெறிகளிலிருந்து பிறழ்ந்தவர்களாகவே கருதப்படுகின்றனர்.

அனைத்துச் சமூகங்களும் ஒரு தொடர்ந்த மாற்றத்திற்கு உள்ளாகின்றன. இச் சமூக மாற்றத்துடன் சமூக நெறிகளும் மாறுகின்றன. எனவே, ஒரு காலத்தில் ஒத்துக் கொள்ள இயலாதவை பிறிதொரு காலத்தில் நெறிகளாக மாறலாம். இவ்வாறே பெண்களைப் பற்றிய கருத்தும் அண்மைக் காலத்தில் மாறி வருகிறது. முன் காலத்தில் பெண்கள் வீட்டிற்கு வெளியே செல்லக்கூடாது என்ற வழக்கம் இருந்தது. ஆனால், இன்று அலுவலகங்களுக்குப் பணிபுரியச் செல்வதுடன் மகளிர் மன்றங்கள் வைத்துப் பல பொதுப் பணிகளும் செய்து வருகின்றனர். இவ்வாறு ஒரு காலத்தில் பிறழ்வு நடத்தையாகச் சொல்லப்பட்டவை இப்பொழுது அனைவராலும் ஏற்றுக் கொள்ளப்பட்ட நடத்தைத் தரங்களாக மாறியுள்ளன.



ஒருபாலின நடத்தை

மேலும் நெறிகள் சமூகத்திற்குச் சமூகம் மாறுபடுகின்றன. எனவே, ஒரு சமூகத்தில் பிறழ்வு நடத்தையாகச் சொல்லப்படுவது பிறிதொரு சமூகத்தில் ஒப்புதல் அளிக்கப்பட்ட நடத்தையாகக் கருதப்படுகிறது. எடுத்துக்காட்டாக, இந்து சமுதாயம் பலதார மணத்தைப் (Polygyny) பிறழ்வு நடத்தையாகக் கருதுகிறது. ஆனால், முசுலீம் சமுதாயத்தில் இந்நடத்தை முறை அனுமதிக்கப்பட்ட ஒன்றாகும். மேலை நாட்டவர் ஆண்களும் பெண்களும் சுதந்திரமாகப் பழகுவதை அனுமதிக்கிறார்கள். ஆனால் கீழை நாட்டவர் இப்பழக்கத்தை அனுமதிப்பதில்லை.

பிறழ்வு நடத்தையானது வழக்கமாகக் குறிப்பிட்ட சூழ்நிலைகளுடன் தொடர்புடையதாக இருக்கும். ஒரு மனிதன் குறிப்பிட்ட செயல்களில் பிறழ்ந்து நடக்கலாம். ஆனால் பிற செயல்களில் நேர்மையாக நடக்கலாம். பாலின நடத்தையில் (Sexual Behavi-

our) பிறழ்வுடைய ஒருவன் உடை, உணவுப் பழக்கங்களிலும் பிற நடவடிக்கைகளிலும் முறைப்படி நடப்பவராக இருக்கலாம். அவன் நேர்மையான சறுசுறுப்பான உழைப்பாளியாக இருக்கலாம். அது போல ஒரு நேரத்தில் முட்டாள் என்றும், கீழ்ப்படியாதவன் என்றும் பெயர் பெற்றவன் பிறிதொரு நேரத்தில் பெரிய அறிஞன் எனப் போற்றப்படலாம். இவ்வாறு அனைத்துலகங்களிலும் உள்ள மேதைகள் பலர் அவர்கள் சார்ந்துள்ள சமூகத்தினரால் எதிரியாகக் கருதப்பட்டிருக்கின்றனர். எடுத்துக்காட்டாக இன்று மேதைகளாக மதிக்கப்படுகின்ற சாக்ரட்டீசு(Socrates), இயேசு கிறித்து (Christ), கலிலியோ (Galileo) போன்றவர்கள் அவர்களுடைய காலத்தில் மிகவும் துன்பப்பட்டவர்களே. எனவே மக்களில் எவரும் முழுவதும் இணக்கமானவர் என்றோ, முழுவதும் பிறழ்ந்தவர் என்றோ சொல்ல முடியாது. முழுவதும் பிறழ்ந்த ஒரு மனிதன் சமூகத்தில் உயிர் வாழ்வதே கடினமாகும். ஏறக்குறைய மனிதர்களுள் பலர், சில வேளைகளில் சமூகத்திலிருந்து பிறழ்ந்து நடக்கின்றனர். ஏதேனுமொரு காரணத்திற்காக ஒருநேரத்தில் இல்லாவிட்டாலும் பிறிதொரு நேரத்தில் பழி உணர்வு காரணமாக மிகுதியான மக்கள் பிறழ்வு நடத்தையில் ஈடுபடுகின்றனர். பிறழ்வுடையவர்களாகக் கருதப்பட்ட அனைவரும் ஒரு குறிப்பிட்ட சமூகத்தின் குறிப்பிட்ட சூழ்நிலைகள், மனநிலைகள், ஆர்வங்கள், பொறுமை ஆகியவற்றைச் சார்ந்திருக்கின்றனர்.

பிறழ்வு நடத்தைக் காரணிகள்: தோல்வி அல்லது இணங்குவதற்கு இயலாமை பிறழ்வு நடத்தைக்குக் காரணியாக இருக்கலாம். இணங்குவதற்கு இயலாமை உள்ளம் அல்லது உடற் குறையினால் ஏற்படலாம். உளநலமின்மையால் ஒரு மனிதன் ஒரு குறிப்பிட்ட திறமையை மட்டுமே கொண்டிருப்பான். அதாவது உளநலக் குறைவால் ஒரு மனிதனால் பகுத்தறிவு வழியில் உண்மையான தன்மைகளைப் புரிந்து செயலாற்றக் கூடிய திறமை இருக்காது. அதனால் அவன் ஒரு சமூகப் பிறழ்வாளனாக மாறுகின்றான். உள நலக் குறைவிற்கு உடலும் சமூகமும் காரணிகளாக இருக்கலாம். புதிய சமூக வரழ்க்கையின் அளவுக்கு மீறிய அழுத்தங்கள், சிக்கல்கள் ஆகியவை உள நலமின்மைக்குக் காரணியாக இருக்கலாம்.

ஆனால் சிலருக்கு உடல் அளவிலும் மன அளவிலும் முறைப்படியான நடத்தையைக் கற்கின்ற திறமை இருப்பினும் இணங்கி நடப்பதற்கு மறுக்கின்றனர். இது போன்ற நிலைகளைப் பின்வரும் கோட்பாடுகள் விளங்குகின்றன.

1. உடலமைப்புக் கோட்பாடு: சிலர் சமூகப் பிறழ்வினை உடலமைப்புடன் தொடர்புபடுத்துகின்றனர். இலாம்பிரசோ (Lombroso) என்ற அறிஞரும், குறிப்பிட்ட உடலமைப்புகள் பிறவற்றைவிட மிகுதியாகப் பிறழ்வு நடத்தைக்குக் காரணமாகின்றன எனக் கூறுகிறார். பிறழ்வோர்களின் நடத்தை உடலமைப்புப் பொறுத்திருக்கிறது என்கிறார். எனினும், உடலமைப்புக் கோட்பாடு அறிஞர்களால் ஏற்றுக் கொள்ளப்படுவதில்லை. இக் கோட்பாட்டின் மூலம் பிறழ்வோரைக் கண்டறிவதில் பல தவறுகள் ஏற்படுவதே இதற்குக் காரணமாகும்.

2. உள்பகுப்புக் கோட்பாடு: இக் கோட்பாடு மனிதனுடைய ஆளுமையில் ஏற்படும் பூசல்களுக்குப் (Conflicts) பிறழ்வு நடத்தையே காரணம் எனக் கூறுகிறது. பிராய்டு (Freud) ஒரு சிறந்த உள்பகுப்பு அறிஞராவார். அவர் அடிநிலை மனம் (Id), தன்முனைப்பு (Ego), மிகைநிலை மனம் (Super Ego) ஆகிய கருத்துகளைப் பற்றிக் கூறியுள்ளார். இவற்றில், அடிநிலை மனத்திற்கும் தன்முனைப்பிற்கும் ஏற்படும் பூசல் அல்லது அடிநிலை மனத்திற்கும் மிகைநிலை மனத்திற்கும் இடையே ஏற்படும் பூசல் பிறழ்வுக்குக் காரணம் எனக் கூறுகிறார். ஆனால் இந்த உள்பகுப்புக் கோட்பாடு இன்னும் செயல்முறை ஆய்வினால் (Empirical Research) மெய்ப்பிக்கப்படவில்லை.

பண்பாடு சில வேளைகளில் உயிரியல் உந்துகளை நடவாதவாறு செய்வதால் அது பிறழ்வு நடத்தைக்குத் தூண்டுகிறது. பண்பாடு திருமணமாகாத, விதவையான அல்லது திருமணமாகிப் பிரிந்தவர்களிடையே ஏற்படும் பாலின உந்துகளை (Sexual Drives) மன நிறைவு செய்வதற்கு எந்தவித ஒப்புக் கொள்ளப்பட்ட ஏற்பாடுகளையும் செய்வதில்லை. எனவே, யாரேனும் ஒருவர் சமூகத் தடைகளை மீறிப்பாலினத் தூண்டுதல்களை நிறைவேற்றினால் பிறழ்வு நடத்தையில் ஈடுபட்டவராகக் கருதப்படுகிறார்.

3. சமூகமயமாதலில் தோல்விகள்: உடலமைப்புக் கோட்பாடும் உள்பகுப்புக் கோட்பாடும் பிறழ்வு நடத்தையைப் பற்றிப் போதுமான அளவு விவரிக்கவில்லை. உடல், மனநலக் குறைவடைகின்ற அனைவரும் பிறழ்வுடையவராக (Deviant) ஆவதில்லை. அது போலச் சமூகத்திலுள்ள அனைத்து உறுப்பினருடைய உயிரியல் உந்துகளும் பண்பாட்டுத் தடைகளுக்கு உட்படுவதால் அவர்கள் ஏமாற்றமடைகின்றனர். சில சமூக அறிவியல் அறிஞர்கள் சமூக மயமாதற் செயற்பாங்கில் (Socialization Process) ஏற்படும் குறைவினால் பிறழ்வுநடத்தை உருவாகலாம்

எனக் கூறுகின்றனர். சமூகமயமாதற் செயற்பாங்கு நல்ல முறையில் செயற்படும் போது மனிதன் சமூக நெறிகளைப் பின்பற்றிப் பிறர் எதிர்பார்க்கின்ற முறைப்படி நடக்கிறான்; தவறுகள் அதிகம் செய்வ தில்லை. குடும்பம் சமூகமயமாதற் செயற்பாங்கில் முக்கியமான ஒன்று. குடும்பத்தின் மூலமே நடத்தை நெறிகள் அதிக அளவு கற்பிக்கப்படுகின்றன. குடும்பச் சூழ்நிலைக்கும் பிறழ்வு நடத்தைக்கும் நேரடியாகத் தொடர்பு உள்ளதென்று நிரூபிப்பது கடினம். ஆனால் பல மாறுபட்ட நடத்தைச் சிக்கல்களைப் பெற்றோர் -குழந்தைகள் உறவிலே காணலாம்.

4. பண்பாட்டுப் பூசல்கள்: பொதுவாகச் சமூகம் முற்றிலும் ஒரே தன்மை வாய்ந்ததாக இருக்கும். ஆனால் ஒன்றுக்கொன்று போட்டியிடக் கூடிய பல வகையான நெறிகளும், விழுமியங்களும் (Values) சமூக நிறுவனங்களில் உள்ளன. குடும்பநெறிகள் தொழிற்சங்க நெறிகளுடன் முரண்பாடு உடையன வாக இருக்கலாம். ஒரு மதம் (Religion) ஒரு கோட் பாட்டைக் கூறும் போது பிற மதங்கள் வேறுகோட் பாடுகளைக் கூறுகின்றன. பள்ளிகள் (Schools) மதிப்பையும் கீழ்ப்படிந்து நடத்தலையும் கற்பிக் கின்றன. அரசியல் கட்சிகள் கலகத்தையும் எதிர்க்கும் தன்மையையும் கற்பிக்கின்றன. குடும்பம் கடவுள் பக்தியையும், நாடு சமயச் சார்பின்மையையும் கற்பிக் கின்றன. பொருளாதாரம் இரக்கமற்ற தன்மையையும் சுயநல நாட்டத்தையும், பழமையான வழக்கடிப் பாடுகள் (Mores) பணிவையும் கற்புடைமையையும் கற்பிக்கின்றன. இவ்வாறு பல்வேறுபட்ட நிறுவனங் கள் பல்வேறு பண்புகளைக் கற்பிப்பதால் நவீன சமூகத்தில் பண்பாட்டுப் பூசல்கள் ஏற்படுகின்றன. எனவே, இவை சமூகப் பிறழ்விற்குக் காரணிகளாக அமைகின்றன.

5. நெறியற்ற ஒழுங்கின்மை நிலை: சமூக நெறி முறைகளைப் பின்பற்றாமை நெறியற்ற ஒழுங்கின்மை நிலை (Anomie) எனப்படும். இன்றைய புதிய சமூகங் களிலும் கூடக்குறிப்பிட்ட நெறிமுறைகள் பின்பற்றப் படுகின்றன. சமூகத்திலுள்ள பரந்த வேலைப்பகுப்பு (Division of Labour), சிக்கலான நிறுவன முறைகள் ஆகியவற்றால் அனைத்துப் பிரிவுகளையும் ஒருங் கிணைப்பது கடினம். மேலும் அமைதியாகச் செயற்படு வதற்கேற்ப அனைத்து மனிதர்களையும் சமூகமயமாக்குதல் இயலாததாகும். குடும்பநெறிகளைப் பின்பற்றுவதாபள்ளியின் நெறிகளைப் பின்பற்றுவதா என முடி வெடுப்பதில் ஒரு மனிதன் குழப்பமடையலாம். இக் குழப்ப நிலையிலும் நெறிகளின் முரண்பாட்டிலும் நெறியற்ற நிலை தோன்றுகிறது. பழையமையான சமூகங்களில் மக்கள் முன்னோர்களினால் முறையாக

வழிநடத்தப்படுவதால் குறைந்த அளவிலேயே பிறழ்ந் திருந்தனர். ஆனால் இன்றைய புதிய சமூகத்தில் முறையான வழிகாட்டிகள் இன்மையால் வேறுபட்ட பல நெறிகளைப் பல்வேறு குழுக்கள் கொண்டிருக் கின்றன. சமூகமும் வழிகாட்டுவதில்லை. எனவே, மனித னுடைய நடத்தையில் முரண்பாடுகள் ஏற்படுகின்றன.

6. சொந்தக் காரணிகள்: சில நேரங்களில் மனிதனுடைய சொந்தக் காரணிகளும் பிறழ்வு உரு வாதலுக்குக் காரணமாகின்றன. தங்களுடைய வாழ்க்கையில் ஏற்படும் குறிப்பிட்ட அனுபவங்களி னால் பலர் பிறழ்வு நடத்தையில் ஈடுபடலாம். எடுத்துக்காட்டாக, ஒரு தாழ்ந்த சாதியினன் குறிப்பிட்ட பல நிகழ்ச்சிகளில் மதிப்பின்றி நடத்தப்படும் போது, சமூகத்தின் மீதும் வெறுப்படைய வாய்ப்புண்டு. அது போல, சிலர் வாழ்வில் விபத்துகள் ஏற்பட்ட அனு பவத்தினால் அவர்கள் பேருந்துப் பயணம் செய்வதையே தவிர்க்கலாம். இறந்து போய்விட்ட ஓர் உடலைப் பார்த்த பின்னரே புத்தர் (Buddha) தம் அரச பதவியைத் துறந்தார். கடவுளுக்குப் படைக்கப்பட்ட உணவைச் சண்டெலிகள் உண்பதைக் கண்ட பின்னரே சுவாமி தயானந்தர் (Swami Dayanand) உருவ வழிப்பாட்டை வெறுத்தார்.

7. சமூக நிலை: மனிதனுடைய சமூக நிலையும் பிறழ்வு நடத்தைக்குக் காரணியாக அமையலாம். சமூக அடுக்கமைப்பு முறையில் ஒரு மனிதன் இருக் கின்ற நிலை - வயது, பாலின அமைப்பின் நிலை ஆகியவற்றைப் பொறுத்து ஒருவனுடைய நடத்தை அமைகிறது. வசதி வாய்ப்புகள் ஒரு மனித னுடைய சமூகத் தகுநிலையைப் பொறுத்தே அமை கின்றன. சமூகத்தில் ஏழ்மை நிலையிலுள்ள குடிசை வாழ்வோர் உயர்ந்த நிலையில் உள்ளவர்களைவிட பிறழ்கின்றனர் என ஆய்வுகள் கூறுகின்றன.

சமூகப்பிறழ்வின் முக்கியத்துவம்: சமூகப் பிறழ்வு பொதுவாகச் சமூக ஒழுங்கிற்குக் கேடு விளைவிக்கிறது. சமூக வாழ்க்கையில் ஒழுங்கும், எதிர்கால நிலையை அறியும் திறனும் இருந்தால் மட்டுமே ஒரு பண்பாடு செயற்பட இயலும். எனவே எந்த நடத் தையைத் தம்மிடம் பிறர் எதிர்பார்க்கின்றனர் என் பதை ஒவ்வொரு மனிதனும் கட்டாயம் அறிந்திருக்க வேண்டும். பிறழ்வு நடத்தை இந்த ஒழுங்கையும் எதிர் நோக்கும் திறனையும் கெடுக்கிறது. சமூகம் எதிர்பார்ப்பதைப் போல மக்களில் பலர் செயற்பட வில்லைபண்பாட்டில் பண்பாட்டில் ஒழுங்குக் குலைவு ஏற் படும்; சமூக ஒழுங்கும் சீர்குலையும். பொருளாதாரச் செயற்பாடுகள் தவிர்க்கப்படலாம். வழக்கடிப்பாடுகள் (Mores) அவற்றின் செயலை இழக்க நேரிடும்.

தனிமனிதன் பாதுகாப்பற்ற சூழ்நிலையை உணர்வு துடன் குழப்பமடைவான். சமூகத்தால் நன்றாகச் செயற்படவும் இயலாது.

சமூகப் பிறழ்வு சில வேளைகளில் சமூகத்திற்குப் பயன்படுவதாகவும் அமைகிறது. சமூக மாற்றத்திற்கு வழிகோலக் கூடிய பண்பாட்டை நிறுவ இது உதவுகிறது. சமூகம் நிலையற்றது என்பது அனைவரும் அறிந்த உண்மை. சமூகமாற்றம் ஒரு பொதுவான நிகழ்ச்சி. பழையமையான சமூகங்கள் கூட மாற்ற மடைந்து வருகின்றன. தொழில் நுட்ப மாற்றம் புதிய நடத்தை நெறிகளையே நாடுகிறது. ஆனால், புதிய நெறிகள் மக்களுடைய சபையினால் உருவாக் கப்படுவதில்லை. அவை மனிதனுடைய அன்றாட நடத்தையில் உருவாகின்றன. ஒரு சில மனிதர்களின் பிறழ்வு நடத்தை ஒரு புதிய நெறி தோன்றுவதற்குக் காரணமாக அமைகிறது. எடுத்துக்காட்டாக 19-ஆம் நூற்றாண்டில் பெண்கள் வீட்டிற்கு வெளியே சென்று பணிபுரிவது பிறழ்வு நடத்தையாகவே கருதப்பட்டது. ஆனால், இன்று இது ஒரு பொதுவான செயலாகவே கருதப்படுகிறது. இவ்வாறு ஒரு பரம்பரையில் பிறழ்வு நடத்தையாகச் சொல்லப்பட்டது அடுத்த பரம்பரையில் ஒரு நெறியாகக் கருதப்படுகிறது. எனவே, மாறி வருகின்ற சமூகத்தில் புதிய நெறிகள் உருவாகப் பிறழ்வு நடத்தையே தேவைப்படுகிறது. இருப்பினும் அனைத்துப் பிறழ்வு நடத்தைகளும் சமூகத்திற்குப் பயன்படுவன அல்ல.

கூ.த.

துணை நூல்கள்:

Horton, Paul, B. & G.R. Leslie, Studies in the Sociology of Social Problems, Meredith Corporation, New York, 1971.

John Palen, J., Social Problems, Mc Graw Hill Book Company, New York, 1979.

Mamoria, C.B., Social Disorganisation and Social Problems, kitab Mahal, Allahabad, 1976.

Sharma, Ramnath., Social Disorganisation, Raghama Prakash Mandir, Meerut, 1984.

சமூகம் அனைத்துச் சமூக உறவுகளையும் தன்னகத்தே கொண்ட ஒரு பின்னல் என்னும் பொருளில் கையாளப்படுகிறது. பொதுவாகச் சமூகம் (Society) என்பது சமூக உறவுகளின் தொகுப்பு என்ற பொருளைத் தந்தாலும் நடைமுறையில் சமூகவியல் அறிஞர்கள் இப்பொருளில் இச் சொல்லைப் பயன்படுத்துவதில்லை. ஒரு நிலப்பகுதியில் நிலையாகக் கூடிவாழும் பெருந்திரளான மக்கள் என்ற பொருளில் சமூகத்தைக் குறிப்பிடுகிறார்கள். அதாவது தம்மைப்

பேணிக் காத்துக் கொள்வதற்கும், அழியாமல் நிலை நிறுத்திக் கொள்வதற்கும் ஒன்றாக இணைந்துள்ள ஒரு மானிடக் குழு சமூகம் எனப்படுகிறது.

இம் மானிடக் குழுவினர் தமக்கே உரிய நிறுவனங்களைக் கொண்டும், ஒரு பண்பாட்டில் இணைந்தும் பங்கு பெறுகின்றனர்; மேலும் பெருமளவிலான சிக்கலான சமூக உறவுகளையும் கொண்டுள்ளனர்.

ஒரு சமூகம் பின்வரும் சிறப்பியல்புகளைக் கொண்டிருக்கும்: 1) இது அதிக எண்ணிக்கையிலான மக்களைக் கொண்டிருக்கும். 2) அந்த மக்கள் ஒன்றாக ஒரு மூலப்பகுதியில் கூடி வாழ்வார்கள். 3) ஒருவரையொருவர் நன்றாகத் தெரிந்துகொண்டு உறவுகள் வைத்து வாழ்வார்கள். இவர்களிடையே நேரடியான தொடர்புகள் இல்லாவிட்டாலும், இவர் தம்முடைய மூலப்பகுதியில்தான் வாழ்கிறார், தம்மைச் சேர்ந்தவர்தாம் என்று தெரிந்து வைத்திருப்பார்கள். 4) அனைவரும் பொதுவான பண்பாடுகளைக் கொண்டிருப்பார்கள். அவர்களைத் தனியாக இனம் காட்டிக் கொள்ளக்கூடிய அளவில் அப் பண்பாடு அமைந்திருக்கும். அவர்களிடையே ஏற்பட்டுள்ள உறவுகளையும், அவர்களுடைய செயல்களையும் இப் பண்பாடுகள் நெறிப்படுத்துகின்றன. 5) அவர்களிடையே ஓர் ஒற்றுமையுணர்வு இருக்கும். ஒரு பொதுவான நிலப்பகுதியில் வாழ்கிறோம் என்ற உணர்வும் ஒரு பொதுப் பண்பாட்டைப் பெற்றிருக்கிறோம் என்ற உணர்வும் அவர்களிடையே ஓர் ஒற்றுமையைத் தோற்றுவிக்கின்றன. 6) அவர்களிடையே ஒரு கூட்டுறவு இருக்கும். இயல்பாக ஒருவரையொருவர் சார்ந்து செயற்படுவார்கள். இந்தக் கூட்டுறவின் காரணமாகச் சமூகம் ஒன்றாக இணைந்து செயற்படுகிறது. 7) சமூகத்தில் பலவகையான பணிகளைச் செய்யும் குழுக்கள் அமைந்திருக்கும். பொதுவாக ஒவ்வொரு சமூகத்திலும் ஆறு வகையான குழுக்கள் உள்ளன, அவை: குடும்பக் குழு, கல்விக் குழுக்கள், பொருளாதாரக் குழுக்கள், அரசியல் குழுக்கள், சமயக் குழுக்கள், பெர்முதுபோக்குக் குழுக்கள் என்பன. அவை மக்களுடைய அடிப்படைத் தேவைகளை நிறைவேற்றுகின்றன. பொதுவாக இக் குழுக்கள் ஒன்றாக இணைந்து செயற்படுகின்றன. இதன் காரணமாகவே சமூகம் ஓர் அமைப்பாக விளங்குகிறது. 8) ஒவ்வொரு சமூகமும் ஒரு தனி அலகாக இருக்கிறது. அதனுடைய பண்பாடும், எல்லைகளையுடைய அதன் நிலப்பகுதியும், அதனிடம் அமைந்திருக்கின்ற ஒற்றுமையுணர்வும், கூட்டு வாழ்க்கையும் அதைப் பிற சமூகங்களிலிருந்து பிரித்துக் காட்டுகின்றனவாகும் பண்பாடு தான் ஒரு சமூகத்தைத் தனி அலகாகக் காட்டுகிறது.

சமூகத்தின் தோற்றம்: சமூகம், மனிதனின் சமூக உறவுகளில் தோன்றுகிறது. உறவுகளை ஏற்படுத்திக்

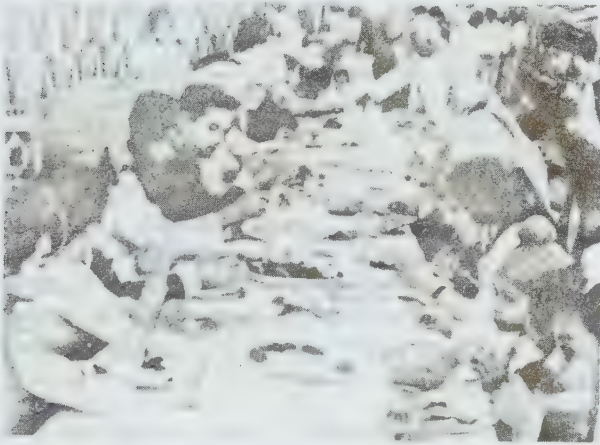

பல் வகை சமூகங்கள்

கொள்ளும் மனிதர்கள் அவ்வறவுகளை நிலைப்படுத்தி, முறைப்படுத்தித் தங்களுக்குள் ஓர் அமைப்பை, அனைவரும் கூடி வாழக்கூடிய நிலையினை, ஏற்படுத்திக்கொள்ளும்போது சமூகம் பிறக்கிறது.

மனிதர்கள் தேவையின் (Need) காரணமாகத் தான் தங்களுக்குள் ஒரு சமூக அமைப்பை ஏற்படுத்திக் கொண்டு கூடி வாழ்கிறார்கள். இக் கருத்தையே பிளேட்டோ (Plato) என்ற அறிஞரும் வலியுறுத்துகிறார். இவ்வாறே, புனித தாமசு அக்கினாசு (Saint Thomas Aquinas) என்ற அறிஞர், மனிதன் தன்னுடைய பற்றுக்களைத் தனித்திருந்து தன்னிச்சையாக அடையமுடியாது. பிறருடைய துணை, ஒத்துழைப்பு இருந்தால் மட்டுமே அடையமுடியும். எனவே, இவற்றைப் பெற மனிதன் பிறரோடு சேர்ந்து சமூகத்தை அமைத்துக்கொள்கிறான் எனக் கூறுகிறார்.

ஆனால், சமூக ஒப்பந்தக் கோட்பாட்டை (Social Contract Theory) உருவாக்கிய தாமசு ஆப்சு (Thomas Hobbes), சான் இலாக்கு (John Locke), உருசோ (Rousseau) ஆகிய அறிஞர்கள் மாறுபட்ட விளக்கம் தருகிறார்கள். இயற்கைநிலையில் (State of Nature) மனிதர்கள் வாழ்ந்தபோது அவர்களுக்கு ஏற்பட்ட சிக்கல்களைப் போக்கத் தங்களுக்குள் ஓர் ஒப்பந்தத்தைக் கொண்டு சமூகத்தை நிறுவினார்கள் எனக் கூறுகின்றனர்.

அரிசுடாட்டில் (Aristotle), மனிதனுக்குச் சமூக வியல்பு (Sociality) இயற்கையிலேயே இருக்கிறது. இந்தச் சமூகவியல்பு காரணமாக அவன் பிறரோடு கூடிப் பழகுகிறான். அவ்வாறு பழக முற்படும்போது சமூகம் தோன்றிவிடுகிறது எனக் கூறுகிறார்.

அந்தச் சமூகவியல்பைத் தூண்டிவிடுவது தேவை. மனிதன் பிறக்கும்போதே அவனுக்குப் பிறருடைய கூட்டுறவு, துணை தேவைப்படுகிறது. அந்தத் தேவையும் சமூகவியல்பும் இணையும்போது சமூகம் தோன்றிவிடுகிறது. இவ்வாறு தோன்றிய சமூகம் பின்னர் மெல்ல மெல்லப் படிமலர்ச்சி (Evolution) அடைந்து வளரத் தொடங்கியது. பண்பாட்டு வளர்ச்சிக்கேற்பச் சமூகமும் வளர்ந்து இன்று நாகரிக நிலையை எய்தியுள்ளது. டூ.த.

அணுகு முறைகள்: பகுப்பாய்வுக் கண்ணோட்டத்தின் மூலம் சமூகத்தை வரையறுப்போர் சமூகத்தை உள்ளமைப்பு முறை, நிலப்பரப்பு, தனக்கே உரித்தான பண்பாடு, பாலின அடிப்படையில் சேர்த்தல் ஆகிய பண்புகளைக் கொண்ட, பெரும்பாலும் தற்சார்புள்ள

மக்கள் தொகையாகக் கருதுகின்றனர். இவற்றுள் ஏதேனும் ஒரு கூறினை மட்டும் வலியுறுத்திச் சமூகத்தை வரையறை செய்பவர்களும் உள்ளனர். சான்றாக, சிலர் உள்ளமைப்பையே அடிப்படைக் கூறாகக் கொண்டு மக்கள் தொகுப்பைப் புறக்கணிக்கின்றனர். மேலும் தற்சார்பு, அமைப்பு முறை, பண்பாடு ஆகிய எண்ணங்களுக்குத் தரும் பொருளிலும் வரையறைகள் மாறுபடுகின்றன. சமூகத்தின் உறுப்புகளையும் அதன் எல்லைகளையும் கணிக்கவும், அவற்றின் உறுப்புகளிடையே உள்ள இணைப்புகளின் தன்மையை விளக்கவும், சமூகத்திற்குள் இவ்வகை இணைப்புகள் எவ்வகையில் சமூக ஒழுக்கங்களைப் பாதிக்கின்றன என்பதனை அறியவும் அளவைகளை உருவாக்குவதன் மூலம் அடிப்படைக் கருத்து வேறுபாடுகளைக் குறைக்க இயலும்.

ஏபெர்லீ (Aberle) என்ற அறிஞரும் அவர் கூட்டாளிகளும், செயற்பாட்டு முறைமைக் (Functional) கண்ணோட்டத்தில் சமூகத்தை வரையறுக்க முற்பட்டனர். சமூகம் என்பது தற்சார்புள்ள ஒரு முறையான செயற்பாட்டைப் பகிர்ந்து செயற்படும் ஒரு மனிதக் குழு; இச் செயற்பாட்டு முறைமை ஒரு தனி மனிதனுடைய வாழ்நாளுக்குப் பின்பும் நிலைத்திருக்கக் கூடியது; இக்குழுவின் உறுப்பினர்களுள் ஒரு பங்கினராவது பாலினப் பெருக்கத்தின் மூலம் சேர்த்துக் கொள்ளப்படுவர் எனக் கூறுகின்றனர். அவ்வறிஞர்கள் சமூகத்தின் வாழ்நிலையை முடிவுக்குக் கொண்டு வரக்கூடிய நான்கு நிலைகளைக் குறிப்பிடுகின்றனர். அந்நிலைகளாவன சமூகத்தின் உறுப்பினர்களின் உயிரியல் முடிவு, அவர்களின் அக்கறையின்மை, அவர்களுக்குள் பரவலான போர், மற்றோர் சமூகத்தினுள் கலந்து விடுதல் ஆகியனவாம்.

ஆனால் சமூகம் தன் முடிவைத் தவிர்க்கும் வழிவகைகளையும் அவர்கள் தருகின்றனர். அவையாவன பாலினப் பெருக்கம், சுற்றுச் சூழலோடு இணைந்து செயற்படுதல், சமூகச் செயல்களைப் பிரித்துப் பகிர்ந்தளித்தல், எண்ணங்களைத் (கருத்துக்களை) தெரிவித்தல், உலக நியதி, குறிக்கோள்களைப் பற்றித் தங்களிடையேயான ஒருங்கிணைந்த கருத்து, செயல்முறைகளை ஒழுங்குபடுத்தும் நெறிகள், சமூக மயமாக்குதல், சமூக ஒழுங்குகளுக்குப் புறம்பான நடத்தையைக் கட்டுப்படுத்துதல் ஆகியவைகளே யாகும்.

சமூகம் ஒரு முறையான கோவை: முறையான சமூகக் கோவை ((Society as a Social System) என்பது, அமைப்புக்குட்பட்ட கோவையான ஒன்றுக் கொன்று சார்புள்ள சமூக மனிதர்களையும் செயல்களையும் விசைகளையும் கொண்டது. உறுப்புகளுக்

கிடையே உள்ள உறவுகளுக்கு ஒரு நிலையான தன்மையைத் தருவதால் இது அமைப்பு முறை அல்லது கோவை எனப்படுகிறது. மேலும், சுற்றுச் சூழலிலிருந்து பிரித்துக் காட்டும் வண்ணம் அதன் எல்லைகளைக் காப்பதற்கான வழிவகையும் கொண்டது. இக்கருத்து, சமூகத்தின் உறுப்புகளையும், எல்லைகளையும் கண்டு கொள்ள வகை செய்கிறது. கட்டமைப்புச் செயற்பாட்டுப் பகுப்பாய்வு (Structural-functional) இக் கருத்தை விரிவுபடுத்தியதோடு இக்காலச் சிக்கல்களையும் இக் கண்ணோட்டத்தின் வழி நின்று ஆய்ந்தது.

இலேவி (Levy), பார்சன்சு (Parsons) ஆகிய அறிஞர்களின் கருத்துப்படி, சமூகம் என்பது தம்முடைய செல்வங்களைக் கொண்டே நெடுங்காலம் நீடித்திருக்கத் தேவையான செயற்பாட்டு முந்தேவைகளை நிறைவு செய்யும் ஒரு சமூகக் கோவை (Social System) ஆகும்.

எல்லாச் சமூக அமைப்புகளும் ஓரளவு தற்சார்புடையவையே. ஆனால் மற்றச் சமூக அமைப்புகளை விட முழுமையான சமூகங்கள் உயர்ந்த அளவு தம்மைப் பேணிக்காத்துக் கொள்ளத் தக்கவை; மிகக் குறைந்த அளவு தமக்கு வேண்டிய செல்வங்களுக்குப் பிற சமூக அமைப்புகளைச் சார்ந்திருப்பவை. உள்ளூர்ச் சமுதாயங்கள், நிருவாக உறுப்புகள், சமூக நிறுவனங்கள், மையக்குவிமுக ஆட்சி நிறுவனங்கள் (Bureaucratic Organizations) போன்றவை ஒரு பெரிய சமுதாய அமைப்பைச் சார்ந்து நிற்கும் பிரிவுகளே. முழுச்சமூகங்கள் ஆளுமைகள், பண்பாட்டுப் பாரம்பரியங்கள், சடப்பொருள், சூழ்நிலை போன்ற மாறுபட்ட அமைப்புகளை மட்டுமே சார்ந்துள்ளனவேயன்றிச் சிறு சமூக அமைப்புகளைச் சார்ந்திருக்கவில்லை. ஆயினும், முற்றிலும் தற்சார்புடைய ஒரு சமூகத்தை இன்றைய காலத்தில் காண்பது அரிது.

ஒன்றின் மேலொன்று படையும் செயல் முறை அமைப்புகள்: சமூகத்தை ஒன்றின் மேலொன்று படையும் செயல் முறை அமைப்புகளின் (Overlapping Process Systems) சிக்கலான தொகுப்பாகக் காண்பதால் பகுப்புக் கண்ணோட்டத்தில் சமூகத்தை அறிவதில் எழும் சிக்கல்களைத் தீர்க்கலாம். உண்மையான சமூக மனிதர்களிடையே (Concrete Social Persons) நிகழும் செயல்களிலிருந்து பலவகையான இடைவினை (Interaction) அமைப்புகளைப் பிரித்துக் காண முடியும். பொருளியல், சமய, அரசியல், கல்வி மற்றும் ஏனைய வகைச் செயல்கள் தனித்தனியே இணைகின்றன. இவ்வமைப்புகள் தத்தம் உறுப்புகள், எல்லைகள், செயல் முறைகள் ஆகியவற்றைக் கொண்டவை. இவ்வமைப்புகள் ஒன்றின் மேலொன்று

படிகின்றன. ஒரு மனிதத் தொகுப்பைச் சுற்றி இவ்வகை அமைப்புகள் இணையும்போது சமூகம் உருவாகிறது.

தற்சார்புக் கருத்தை முழுமையாக வெளியுலகிலிருந்து துண்டிக்கப்பட்ட கண்ணோட்டத்தில் கொள்ளலாகாது. ஏதேனும் மற்றொரு சமூகத்துடன் வாணிக உறவோ பண்பாட்டு உறவோ இல்லாத ஒரு சமூகத்தை இக்காலத்தில் காண்பது அரிது. மாறாக இச்சமூகக் கோவை சுற்றுச் சூழலோடு கட்டுப்பாடான உறவுகளை மேற்கொள்ளத் தேவையான பண்பாட்டையும் பங்கு (Role) வாய்ப்புகளையும் பெற்றிருக்கும்.

மக்கள் தொகுப்பில் தொடங்கிச் சமூகத்தை அறிய முனைதல் ஒரு மாற்று முறையாகும். எந்த அளவுக்கு ஒரு மக்கள் தொகுப்பின் செயல்கள் கட்டுக்கோப்புக்குள் வரும் என்பதை ஆய்வதோடு, அதன் உறுப்புகளையும், கட்டுக் கோப்புகளின் எல்லைகளையும் அவை எந்த அளவு ஒன்றையொன்று சார்ந்துள்ளன என்பதையும் அறிதல் தேவைப்படுகிறது. இச்சார்புகளும் இணைப்பைத் தரும் பொதுத் தன்மைகளும் எங்கே முடிகின்றனவோ அங்கு ஒரு சமூகத்தின் எல்லைகளைக் குறிப்பிடலாம். குறிப்பிட்ட வகைச் சமூகங்கள் தனிப்பட்ட அடிப்படையிலும் வரையறுக்கப்படுகின்றன. நாட்டின் (Nation-state) அரசியல் கோப்பு எல்லைகளை வரையறுக்க அரசியல் அதிகாரத்தின் எல்லை அடிப்படையாகக் கொள்ளப்படுகிறது. மேலும் அது அந்தச் சமூகத்தின் எல்லையாகவும் கொள்ளப்படுகிறது. ஒன்றின் மேலொன்று படையும் செயல்முறை அமைப்புக் கண்ணோட்டத்தில் சமூகங்களைக் காணமுயலும்போது சமூகத்தின் எல்லைகள் ஒருமுகமாக அமையா. எனினும், வேறுபடும் எல்லைகளின் காரணிகளையும் விளைவுகளையும் காணவேண்டிய தேவை ஏற்படுகிறது.

மற்றுமோர் அடிப்படையில் சமூகங்களின் எல்லைகளை வரையறுக்கலாம். அந்தந்தச் சமூக நெறிகள் யாரை உறுப்பினராகக் கொள்கின்றனவோ அவர்களெல்லாம் இதில் அடங்குவர். ஆனால் ஒரு சமூக மக்கள் அச்சமூக உறுப்பினர் எல்லைக்கப்பால் உள்ள சமூக அமைப்புகளில் உறுப்பினராயிருப்பர். ஒவ்வொரு 'பங்கு மனிதனையும்' (Person-in-role) சமூகத்தின் அடிப்படை அளவையாகக் கொள்வதன் மூலம் இச்சிக்கலைத் தீர்க்கலாம். இதனால் சமூக எல்லைக்கு அப்பாற் செல்லும் பங்கு நடத்தையை அச்சமூகத்திற்கு அப்பாற்பட்டதென விட்டுவிடலாம். இத்தன்மையான பங்குகளைப் பிரித்துக் காட்டவும் அவற்றில் ஈடுபடுவோரைக் கட்டுப்படுத்தவும் வழிவகைகளை வகுத்தல் தேவையாகிறது. இத்தகு கட்டுப்

பாட்டை எவ்வாறு செய்ய முடிகிறது என்பதை அறிதலே முக்கிய நோக்கமாகும்.

சமூகத்தை ஒன்றின் மேலொன்று படியும் செயல் முறை அமைப்புகளின் கோவையாகக் கணிப்பதால், சமூகத்தின் உறுப்புகளைப் பகுத்துப் பார்ப்பதற்குத் தக்க வாய்ப்புக்கிட்டுகிறது. தொடக்க காலத்தில் தனிமனிதனைச் சமூகத்தின் உறுப்பாகக் கொண்டனர். கோம்டு (Comte) என்ற அறிஞர் அதனை விடக் குடும்பம் மிகவும் உகந்த சமூக உறுப்பு எனக் கருதினார். பின்னர்ச் செயல்முறைக் கருத்துகள் தோன்றின. அதன் விளைவாகச் சமூக மனிதர்களின் செயல்களின் பாகங்களைப் (Segments) பகுப்பாய்விற்குரிய உறுப்புகளாகப் பயன்படுத்தினர். இதையே பார்சன்கள் என்ற அறிஞர் சமூகப் பங்கை மேற்கொண்டு இயங்குவோரே (Actors in roles) சமூக அமைப்பின் உறுப்புகள் என்கிறார். இந்தக் கண்ணோட்டத்தில் செயல்தான் இறுதியான சமூக உறுப்பாகும். இருப்பினும் சமூகச் செயல் முறை அமைப்புகளில் உள்ள உறுப்புகள் ஒரே தன்மையானவையெனக் கொள்ளலாகாது. சமூகத்தில் பலதரப்பட்ட உறுப்புகள் உள்ளன. சமூகத்தின் உள்ளமைப்புகள் வெவ்வேறு வகைப்பட்ட உறுப்புகளைக் கொண்டவை. இக்காலச் சமூகத் தகுநிலைக் கோவைகளில் (Status systems) குடும்பம் மூலாதாரமானதாயினும், பொருளாதார, மையக் குவிமுக ஆட்சி அமைப்புகள் அவரவர் சமூகப் பங்கை ஆற்றும் திறனைக் கொண்டும் நிருணயிக்கின்றன.

உறுப்புகளிடையே காணும் தொடர்புகள் அமைப்புக்கு அமைப்பு வேறுபடுகின்றன. சமூகக் கோட்பாடுகள் ஆறு முக்கிய வகையான தொடர்புகளைக் குறிப்பிட்டுள்ளன. உணர்ச்சி பூர்வமான கவர்ச்சி (Emotional attraction), சமூகத்தில் இயங்குவோரிடையேயுள்ள தகவமைத்தல்கள் (Orientations), ஒருங்கே ஏற்றுக் கொண்டுள்ள அறிவு மதிப்பீட்டுப் பாங்குகள், மக்களிடையே உள்ள செல்வாக்கு அல்லது நிர்பந்தம் (Mutual influence or Coercion), அவர்களிடையே பொருளாதார அல்லது இயக்கச் சார்பு, ஒரு சூழலில் பொதுவாகப் பங்கேற்றல் (Common Participation) ஆகியனவாகும். இவற்றில் எந்த ஒரு வகைத் தொடர்பும் சமூக இசைவை முழுவதுமாக வரையறுப்பதில்லை. மாறாக, இவற்றுள் ஏதாவதொன்று ஒரு குறிப்பிட்ட இயக்க அமைப்பில் சக்தி வாய்ந்ததாக இருக்கலாம். அது, சமூகவியல் முக்கியத்துவம் வாய்ந்தது. உணர்ச்சி இணைப்புகளுக்கு அப்பால் பொருளாதார உறவுகள் விரிவடைவதன் விளைவுகளை அறிவது இன்றியமையாதது.

சமூகத்திற்கும் மற்ற்குழுக்களுக்குமுள்ள உறவைப்

பற்றி எந்த விளக்கமும் இதிலிருந்து கிடைக்கவில்லை. எடுத்துக்காட்டு, சமூகத்திற்கும் சமுதாயத்திற்கும் உள்ள வேறுபாடு. சமுதாயத்திற்குப் பல்வேறு பட்ட பொருள்கள் தரப்பட்டுள்ளன. சிலர் கருத்துப்படி ஓரிடத்தில் அமைந்துள்ள சமூகத்தின் உறுப்பே சமுதாயம் ஆகும். சிலர் சமுதாயத்தைச் சமூகத்தின் ஓர் பகுதியாகக் கொள்வர்; சமூகத்தின் ஒருமைப் பாட்டையே இடத்தால் வேறுபடும் பகுதியையே சமுதாயமாகக் கருதுவர். பல செருமானிய அறிஞர்களின் கருத்தில் ஒருமைப்பாடு ஓங்கிய சமூகங்களே சமுதாயங்களாகும்.

பல குழுக்களில் உறுப்பினர்களைப் பிறப்பின் அடிப்படையால் சேர்ப்பதில்லை. எனவே இக் குழுக்கள் சமூகமாகும் தகுதி பெறுவதில்லை. மேலும் உள்ளூர்ச் சமுதாயங்களின் உறுப்பினர்கள் பல காரணங்களுக்காக அடிக்கடி சமுதாய எல்லைகளைக் கடந்து செல்லுகின்றனர். ஆனால் ஒரு சமூக மக்கள் அடிக்கடி இப்பயன்களுக்காக அவ்வாறு எல்லைகளைத் தாண்டிச் செல்வதில்லை. இக்காரணத்தாலேயே இது மக்கள் தொகை எனப்படுகிறது. இதனால் மக்கள் தொகையே சமூகம் என்று கொள்ளலாகாது. மக்கள் தொகையின் உறுப்பினர்கள் பங்கு கொள்ளும் சிக்கலான செயற்பாட்டு அமைப்புகளே சமூகத்தை உருவாக்குகின்றன.

அடுத்து, இச் செயற்பாட்டு அமைப்புகளின் எல்லைகளை வரையறுக்க வேண்டும். தம் வருக்கத்தினர்களுக்கும் பிற மக்கள் தொகை உறுப்பினர்களுக்கும் இடையேயுள்ள உறவுகளை வெகுவாகக் கட்டுப்படுத்தும் ஒழுங்குபடுத்தப்பட்ட சமூகத்தில் இச் சமூக மக்களிடையே காணும் உறவுகளை மட்டும் அதற்குரியதாகக் கூறலாம். மாறாக, அந்நிய மக்களின் செல்வாக்கு ஊடுருவலை ஏற்கும் சமூகக் கோவைகளில், சமூக எல்லைகள் ஒழுங்கற்றும் மற்றச் சமூகங்களோடு ஒன்றின் மேலொன்று படிவனவாகவும் இருக்கும்.

ஒன்றின் மேலொன்று படியும் செயல்முறை அமைப்புக் கண்ணோட்டம், உருவாகி வரும் பெரிய சிக்கலான உறவுமுறை அமைப்புகளைக் காண உதவுகிறது. குறுகலான பாரம்பரிய இணக்கங்களைக் கடந்த தேசிய அமைப்பு தொடர்ந்து வளர்ந்து வருகின்றது. அதே சமயத்தில் உலகளாவிய அமைப்பு தேசிய எல்லைகளை முறியடித்து வருகிறது. குறுகிய வட்டத்துக்குள் உருவாகும் சிக்கல்கள் நாடுகளிடையேயான சிக்கல்களாகவும் வெளிப்படுகின்றன. சமூகப் பகுப்பாய்வு இத்தகு உலகளாவிய தன்மைகளை விளக்க வேண்டுமாயின், சமூகவியல் கருத்துகள் தேசிய எல்லைகளையே முற்றிலும் அடிப்படையாகக் கொண்டனவாக இருத்தலாகாது. ஊ.ர.கா.

துணை நூல்கள் :

Parsons, Talcott., The Social system, Free press, Glencoe 1951.

Parsons, Talcott., Societies: Evolutionary and comparative perspectives, prentice-Hall, Englewood cliffs, N.J. 1966.

சமூக மக்கள் தொகையியல்: மக்கள் தொகையைப் பற்றி அறிவியல் வழியில் ஆராய்கிறது மக்கள் தொகையியல் (Demography). அது மக்கள் தொகையை முக்கியமாக மூன்று வழிகளில் ஆராய்கிறது. முதலாவதாக மக்கள் தொகையின் அளவு, அமைப்பு (Composition), பகிர்வு (Distribution) ஆகியவற்றை ஆராய்கிறது. இரண்டாவதாக, இந்த மூன்று கூறுகளிலும் ஏற்படும் மாற்றங்களை ஆராய்கிறது. மூன்றாவதாக இந்த மாற்றங்களை ஏற்படுத்தும் காரணிகளை ஆராய்கிறது.

மக்கள் தொகையியல் மக்கள் தொகையின் அளவை அதன் உறுப்பினர்களின் எண்ணிக்கையின் உருவில் ஆராய்கிறது. எடுத்துக்காட்டாக, உலக மக்கள் தொகையை ஆராய்கிறபோது, மக்கள் தொகையியல் உலக மக்கள் தொகை ஒரு குறிப்பிட்ட கால கட்டத்தில் எவ்வளவு எண்ணிக்கை கொண்டிருக்கிறது என்பதை ஆராய்கிறது. (1986-இல் உலக மக்கள் தொகை 500 கோடி என்று மதிப்பிடப்பட்டுள்ளது).

மக்கள் தொகையின் அமைப்பை ஆராயும்போது, மக்கள் தொகையியல் அதன் சிறப்பியல்புகளை வைத்து ஆராய்கிறது. மக்கள் தொகையின் சிறப்பியல்புகளை இரண்டே வகுப்புகளில் அடக்கிவிடலாம். ஒன்று சார்த்தப்படுகிற சிறப்பியல்புகள் (Ascribed characteristics), மற்றொன்று ஈட்டப்படுகிற சிறப்பியல்புகள் (Achieved Characteristics). இந்த இரண்டு வகையான சிறப்பியல்புகளை வைத்துக் கொண்டு மக்கள் தொகையியல் மக்கள் தொகையின் அமைப்பை, அதாவது அது அமைந்திருக்கும் பாங்கை ஆராய்கிறது.

சார்த்தப்படுகிற சிறப்பியல்புகள் மனிதர்களுடைய கட்டுப்பாட்டின் கீழ் வாராதவை. அவர்கள் விரும்பினாலும் விரும்பாவிட்டாலும் அவை அவர்களிடமே, அவர்களோடேயே அமைந்திருக்கும். அவை அவர்களின் சுய விருப்பாற்றலுக்கு அப்பாற்பட்டு அமைந்திருப்பதால் அவற்றின்மீது அவர்களுக்கு எந்தவிதமான கட்டுப்பாடும் செலுத்த வாய்ப்புக்கிடையாது. அவர்கள் அவற்றை மாற்றியமைக்க இயலாது. பிறப்பின் வழியாக, உயிரியல் காரணிகளால், க. 8 - 38

களால் நிர்ணயிக்கப்பட்டு அமைகிற சிறப்பியல்புகள் இப்படிப்பட்டவையே. பாலினம், வயது, இனம், நிறம் முதலியன இத்தகைய சிறப்பியல்புகளே. பிறப்பின் வழியாக, உயிரியல் காரணிகளால் நிர்ணயிக்கப்பட்டு அமைகிற சிறப்பியல்புகள் யாவுமே சார்த்தப்படுகிற சிறப்பியல்புகளே. இவையன்றிச் சமூக ரீதியில் அமைகிற சிறப்பியல்புகளில் சிலவும் சார்த்தப்படுகிற சிறப்பியல்புகளில் இடம் பெறுகின்றன. சாதி இப்படிப்பட்ட சமூக ரீதியிலான சார்த்தப்படுகிற சிறப்பியல்பாகும். பிறந்த நாடு அல்லது பிறந்த தேசிய இனமும் இவ்வாறே ஒரு சமூக ரீதியிலான சார்த்தப்படுகிற சிறப்பியல்பு ஆகும். ஒரு வகையில் மதமும் சமூக ரீதியிலான சார்த்தப்படுகிற சிறப்பியல்பாகும்.

ஈட்டப்படுகிற சிறப்பியல்புகள் மனிதர்களுடைய கட்டுப்பாட்டுக்கு உட்பட்டவை. அவர்களுடைய சுய விருப்பாற்றலுக்கு உட்பட்டவை. அவர்களுடைய முயற்சியின் காரணமாக வந்து அமைபவை. எனவே அவர்களால் அவற்றை மாற்றியமைக்க இயலும். சமூக-பொருளாதார ரீதியில் அமைகிற சிறப்பியல்புகள் பெரும்பாலும் ஈட்டப்படுகிற சிறப்பியல்புகளே. கல்விநிலை, மனநிலை, தங்குமிடம், செய்தொழில், வருமான நிலை, பொருளாதாரத் தகுநிலை முதலிய சமூக-பொருளாதாரச் சிறப்பியல்புகள் இவ்வாறான ஈட்டப்படுகிற சிறப்பியல்புகளே ஆகும்.

இந்தச் சிறப்பியல்புகளில் ஒவ்வொன்றைக் கொண்டும் மக்கள் தொகை எப்படி அமைந்துள்ளது என்பதை மக்கள் தொகையியல் ஆராய்கிறது. எடுத்துக் காட்டாக, பாலினத்தை எடுத்துக்கொண்டால், அந்தச் சிறப்பியல்பின் அடிப்படையில் மக்கள் தொகை எவ்வளவு ஆண்களையும், எவ்வளவு பெண்களையும் கொண்டு அமைந்துள்ளது; பாலின விகிதம் எவ்வாறு அமைந்துள்ளது என்பதை ஆராய்கிறது. கல்வி நிலையை எடுத்துக் கொண்டால், மொத்த மக்கள் தொகையில் படிக்காதவர்களின் விகிதமும், படித்தவர்களின் விகிதமும் எவ்வாறு அமைந்துள்ளன என்பதையும், படித்தவர்களின் தொகையில் முறையான கல்விப் பயிற்சி இல்லாமலேயே கல்வியறிவு பெற்றவர்கள், தொடக்க நிலை வரை கல்வி பயின்றவர்கள், இடைநிலை வரை கல்வி பயின்றவர்கள், உயர் நிலை மேல்நிலை வரை கல்வி பயின்றவர்கள், தொழிற் பயிற்சி பெற்றவர்கள், தொழிற் கல்வி பயின்றவர்கள், தொழிற் கல்வி அல்லாத கல்லூரிப் படிப்பு படித்தவர்கள் முதலியோர் எந்தெந்த விகிதங்களில் அமைந்துள்ளார்கள் என்பதையும் மக்கள் தொகையியல் ஆராய்கிறது.

மக்கள் தொகையியல் மக்கள் தொகையின் பகிர்வை ஆராயும்போது, அது பல்வேறு நிலப் பகுதி

களில் எவ்வாறு பகிர்ந்து அமைந்துள்ளது என்பதை ஆராய்கிறது. எடுத்துக் காட்டாக மொத்த உலக மக்கள் தொகை எவ்வாறு வளர்ச்சியடைந்த நாடுகளிலும், வளர்ச்சி யடைந்து வரும் நாடுகளிலும் அல்லது பல்வேறு கண்டங்களிலும் பகிர்ந்து அமைந்துள்ளது என்பதை ஆராய்கிறது.

மக்கள் தொகையின் இந்த மூன்று அம்சங்களும்- அளவு, அமைப்பு, பகிர்வு - என்றும் நிலைத்திருப்பவையல்ல. மாறுபவை. அவை மாறும் போக்கை மக்கள்தொகையியல் ஆராய்ந்து, அந்த மாற்றத்தின் அளவு நிலைகளையும் ஆராய்கிறது.

மக்கள் தொகையில் ஏற்படும் மாற்றம்-அதாவது அதன் மேற்குறித்த அம்சங்களில் ஏற்படும் மாற்றம்-எந்தக் காரணிகளால் ஏற்படுகிறது என்பதையும் மக்கள்தொகையியல் ஆராய்கிறது. பொதுவாக மக்கள்தொகையியல் கருவளம்(Fertility) அல்லது பிறப்பு (Natality), இறப்பு (Mortality), குடிப்பெயர்வு (Migration) ஆகிய காரணிகளின் அடிப்படையில் மக்கள் தொகை மாற்றங்களை ஆராய்கிறது. இக் காரணிகளின் வழியாக மக்கள் தொகையில் மாற்றங்கள் ஏற்படும் விதத்தை, அந்த மாற்றங்களின் தன்மையை, அளவை மக்கள்தொகையியல் ஆராய்கிறது.

ஆக, மக்கள்தொகையியல் மக்கள் தொகையில் நிகழும், பிறப்பு, இறப்பு, குடிப்பெயர்வு முதலிய செயற்பாங்குகளையும், அந்தச் செயற்பாங்குகளின் வழியாக மக்கள் தொகையில் அதன் அளவிலும் அமைப்பிலும் பகிர்விலும் ஏற்படும் மாற்றங்களையும் ஆராய்கிறது. இவற்றை யெல்லாம் புள்ளி விவரங்களின் உருவில் மக்கள்தொகையியல் ஆராய்கிறது.

சமூக மக்கள்தொகையியல்: ஆனால் இந்த மக்கள் தொகைச் (Demographic) செயற்பாங்குகள் வெற்றிடத்தில் செயற்படுவதில்லை. அவை சமூகப் பின்னணியமைப்பில் செயற்படுகின்றன. சமூக-பண்பாட்டுக் காரணிகள் சுற்றிச் சூழ்ந்து நிற்க, அந்தச் சூழலில், அவற்றின் தாக்கத்தில் அவை செயற்படுகின்றன. அவை எத்தகைய சமூகப் பின்னணியமைப்பில் செயற்படுகின்றன, எவ்வாறு சமூக-பண்பாட்டுக் காரணிகளின் தாக்கத்திற்கு ஆளாகிச் செயற்படுகின்றன என்பதை மக்கள்தொகையியலின் ஒரு பிரிவான சமூக மக்கள்தொகையியல் ஆராய்கிறது.

மக்கள்தொகையியல் மக்கள் தொகையைப் பற்றி, அதன் செயற்பாங்குகளைப் பற்றிப் புள்ளி விவரங்களால் மட்டுமே ஆராய்கிறது. ஆனால், சமூக மக்கள்தொகையியல் ஒரு படி மேலே போய்

வெறும் புள்ளி விவரங்களின் அடிப்படையில் மக்கள் தொகைச் செயற்பாங்குகளை ஆராயாமல், அவை எவ்வாறு ஒரு சமூகப் பின்னணி யமைப்பில் செயற்படுகின்றன, சமூக-பண்பாட்டுக் காரணிகளின் தாக்கத்திற்கு எவ்வகையில் ஆட்படுகின்றன என்பதை ஆராய்கிறது. சுருக்கமாகச் சொன்னால், சமூக மக்கள்தொகையியல் மக்கள் தொகைச் செயற்பாங்குகளைச் சமூகவியல் கண்ணோட்டத்தில் ஆராய்கிறது இந்த வகையில் அது சமூகவியலுக்கும் மக்கள் தொகையியலுக்கும் நடுவில் நிற்கிறது.

மக்கள் தொகையியலைப் பொறுத்த மட்டில் பிறப்பு என்பது உயிரியல் அடிப்படையில் நிகழ்கிற ஒரு நிகழ்வு. அந்த நிகழ்வு எவ்விதம் செயற்பட்டு மக்கள் தொகையில் மாற்றங்களை உண்டாக்குகிறது என்பதையே மக்கள் தொகையியல் ஆராய்கிறது. அந்தப் பிறப்பு எந்தப் பின்புலத்தில்-சூழலில் நிகழ்கிறது என்பதைப் பற்றி அது கவலைப்படுவதில்லை. ஆனால் சமூக மக்கள்தொகையியல், பிறப்பு எவ்வாறு சமூக-பண்பாட்டுக் காரணிகளின் தாக்கத்திற்கு ஆளாகி நிகழ்கிறது என்பதை ஆராய்கிறது.

மனிதப் பிறப்பு ஒரு விவங்கின் பிறப்பைப் போல் வெறும் உயிரியல் காரணிகளால் மட்டும் நிர்ணயிக்கப்பட்டு அமைவதில்லை. ஒரு நாய்க் குட்டி போல மனிதக் குழந்தை வெறும் உயிரியல் அடிப்படையில் பிறப்பதில்லை. சமூக-பண்பாட்டு நிலைமைகளைப் பொறுத்தே மனிதப் பிறப்பு அமைகிறது. ஓர் ஆணும் ஒரு பெண்ணும் உடலளவில் ஒன்றும் பொழுது பிறப்பு ஏற்படுவது என்பது உண்மையே. ஆனால் அந்த உடற்கலப்பு நிலை சமூக-பண்பாட்டு நெறிகளை ஒட்டியே அமைந்து, அவற்றிற்கேற்பப் பிறப்பும் அமைகிறது. எல்லாக் சமூகங்களிலும் திருமணம் என்ற எல்லைச் கோட்டிற்குள்ளேயே ஆணும், பெண்ணும் உடலளவில் இணைவது நிகழ்கிறது. இதுவே சமூக நியதியுமாகும். இந்த எல்லைச் கோட்டிற்குள்ளேயே பிறப்பும் நிகழ வேண்டும் என்பது சமூக நியதி. ஆகவேதான் திருமண எல்லைக்குள் மனிதப் பிறப்பு நிகழ்கிறது. திருமண எல்லைக்கு வெளியே மனிதப் பிறப்பு நிகழ்வது உயிரியல் அடிப்படையில் சாத்தியமாக இருப்பினும், அந்தச் சாத்தியத்தை அடக்கிச் சமூக நியதி மேல் எழும்பி நிற்கிறது. இந்த மேலான சமூக நியதிக் கிணங்க, திருமண எல்லைக்குள்ளேயே மனித உற்பத்தியும், மனிதப் பிறப்பும் நிகழ்கின்றன. திருமண எல்லைக்கு வெளியே நிகழும் பிறப்புகளை பிறப்புகள் என்று சமூகம் ஏற்றுக் கொள்வதில்லை. சமூகம் எப்படி இந்த உயிரியல் நிகழ்வைக் கட்டுப்படுத்துகிறது, அந்தக் கட்டுப்பாட்டு நிலைமையில் பிறப்பு எப்படி

நிகழ்கிறது என்பதைச் சமூக மக்கள் தொகையியல் ஆராய்கிறது.

மனித உற்பத்தி பாலின இயல்புக்கத்தின் உந்து தவினால் ஏற்பட்டாலும், அது சமூக மனப்பான்மைகள், விழுமியங்கள், தத்துவார்த்தக் கோட்பாடுகள் ஆகியவற்றுக் கேற்பவே அமைகிறது. கட்டுப்பாடு அற்ற, பொறுப்பில்லாத மனித உற்பத்திக் கெதிராகச் சமூகத்தில் மேலோங்கியிருக்கிற தத்துவார்த்தக் கோட்பாடுகளும், சமூக மனப்பான்மைகளும், விழுமியங்களும் அமைந்திருக்கிற பட்சத்தில், இயல்பான மனித உணர்ச்சி கட்டுப்படுத்தப்படுகிறது. இதைத் தொடர்ந்து மனித உற்பத்தியும் கட்டுப்படுத்தப்படுகிறது. இன்றைக்குச் சீனாவில், 'ஒரு குடும்பம், ஒரு குழந்தை' என்ற நெறி சமூகத்தின் தலையாய தத்துவார்த்தக் கோட்பாட்டினால் ஒப்புதல் அளிக்கப்பட்டு வலியுறுத்தப்படுகிறது. கல்வி, பிரசாரம் ஆகியவற்றின் மூலம் உருவாக்கப்பட்டுள்ள புதிய சமூகமனப்பான்மையும், புதிய சமூக விழுமிய அமைப்பு முறையும் இந்த நெறிக்கு ஆதரவாய் விளங்குகின்றன. இத்தகைய சமூகச் சூழ்நிலையில் மனித உற்பத்தி சீனாவில் மனிதக் கட்டுப்பாட்டுக்குள் அடங்குகிறது.

பிறப்பு, உடலுறவு, கருவுறுதல், கருவளர்ச்சி என்ற மூன்று நிலைகளைக் கொண்டு அமைகிறது. இந்த மூன்று நிலைகளிலும் சமூகச் செயலாறுகள், மரபு முறைகள், மத ஆசாரங்கள், வழக்கங்கள், ஈட்ட நியதிகள் முதலிய சமூக-பண்பாட்டுக் காரணிகள் அமைந்து அந்தந்த நிலைகளில் நிகழும் நிகழ்வுகளைப் பாதிக்கின்றன என்று கிங்ஸ்லே தேவிசு (Kingsley Davis) என்ற அறிஞர் கூறுகிறார். அந்தப் பாதிப்பு ஆக்கமுறையானதாக இருக்கும் பட்சத்தில் நிகழ்வுகள் ஊக்கம் பெற்று ஒங்குகின்றன. அந்தப் பாதிப்பு எதிர்மறையாக இருக்கும் பட்சத்தில் நிகழ்வுகள் தளர்ந்து போகின்றன அல்லது குறைந்து விடுகின்றன. இதன் விளைவாகப் பிறப்பும் பாதிக்கப்படுகிறது என்கிறார்.

சமூகத்தில் நிலவும் நிலைமைகளும், சமூகச் செயற்பாடுகளும் கூடப் பிறப்பைப் பாதிக்கின்றன. மக்கள் தம் சமூகத் தகுநிலை முன்னேற வேண்டுமென்பதற்காக முனைந்து செயற்படும் பட்சத்தில், அந்தச் செயற்பாங்கு குழந்தை பிறப்பைக் கட்டுப்படுத்துவதில் முடியும் என்கிறார். ஆர்சென் தியூமாண்ட்டு (Arsene Dumont) என்ற பிரெஞ்சு அறிஞர். எப்படி மலை ஏறுகிறவர்களுக்கு அதிகச் சுமை ஓர் இடையூறோ, அப்படிச் சமூகத் தகுநிலை முன்னேற்றம் என்ற மலைப் பாதையில் மேலே ஏற முயல்வோருக்கு அதிகக் குழந்தைகள் சுமையாகவும் இடையூறாகவும் இருக்கும்; ஆகவே, அவர்கள் மலை ஏறுவோரைப் போலச் சுமை

யைக் (குழந்தைகளை) குறைத்துக் கொண்டு மேலே ஏறுவர் என்கிறார். இத்தகைய சமூக இயக்கச் (Social Mobility) செயற்பாங்கு சமூகத்தில் ஏற்படும் பட்சத்தில் குழந்தைப்பிறப்பு-கருவளம் பாதிக்கப்படும் என்கிறார்.

இவ்வாறே தொழில் மயமாதல், மகளிர் தகுநிலை முன்னேறுதல், திருமண வயது உயர்தல், கல்வியறிவு வளர்ச்சி முதலிய சமூகச் சம்பவங்களும், சமூகச் செயற்பாடுகளும் குழந்தைப் பிறப்பைப் பாதிக்கின்றன. அவை எப்படி, எந்த மட்டத்தில் செயற்பட்டுக் குழந்தைப் பிறப்பைப் பாதிக்கின்றன என்பதையும் சமூக மக்கள்தொகையியல் ஆராய்கிறது.

பிறப்பைப் போலவே, இறப்பும் ஓர் உயிரியல் நிகழ்வே. ஆயினும் கூட அதுவும் சமூக நிருணயக் காரணிகளைக் கொண்டு அமைகிறது. உயிரணுக்கள் (Bacteria), நச்சுக்கிருமிகள் (Virus) போன்ற உயிரியல் நோய்ச் செயலிகளால் (Pathological Agents) நோய் ஏற்பட்டு மட்டும் இறப்பு ஏற்படுவதில்லை. அவ்வாறே வறட்சி, பஞ்சம், வெள்ளம், நில நடுக்கம், புயல், தீப்போன்ற இயற்கை விபத்துகளாலும், சாலை மற்றும் வான விபத்துகள் போன்ற செயற்கை விபத்துகளாலும் மட்டும் இறப்பு நிகழ்வதில்லை. ஊட்டச் சத்துக் குன்றிய உணவு உட்கொள்ளுதல், சுகாதாரக் குறைவான செயலாறுகள், உடல் நலத்தைப் பாதிக்கக் கூடிய பழக்க வழக்கங்கள் (புகை பிடித்தல், மது அருந்துதல் போன்றவை), சுற்றுப்புறச் சூழலை மாசுபடுத்துதல் போன்ற காரியங்கள் ஆகியனவும் இறப்புக்கு வழி வகுக்கின்றன. இறப்பிற்குக் காரணமாக இருக்கிற இத்தகைய சமூக நிருணயக் காரணிகளைச் சமூக மக்கள்தொகையியல் ஆராய்கிறது. அவ்வாறே இளங்குழந்தை இறப்பு, பேறு காலத் தாய்மர்களின் இறப்பு முதலிய இறப்பு வகைகளுக்குச் சமூக மனப்பான்மைகள், சமூக வழக்காறுகள், சமூக நிலைமைகள் போன்ற சமூக நிர்ணயக் காரணிகள் எவ்விதம் காரணமாக அமைகின்றன என்பதையும் சமூக மக்கள் தொகையியல் ஆராய்கிறது.

பிறப்பும் இறப்பும் ஒரு வகையில் ஒற்றுமை கொண்டவை. அவை உயிரியல் வரைச் சட்டத்திற்குள் செயற்படுகின்றன. ஆனால் குடிப்பெயர்வு உயிரியல் வரைச் சட்டத்திற்குள் வருவதில்லை. அது மனித விருப்பாற்றலுக்கு உட்பட்டு அமைகிறது. அது சமூகச் சம்பவங்களால் தூண்டப்பட்டு அமைவதுண்டு. சமூகச் சூழ்நிலைகளும், சமூகக் கொந்தளிப்புகளும், திருமணத்திற்குப் பின்னர் உள்ள உறைவிடம் தொடர்பான விதிகள் போன்ற சமூக நெறிகளும் தள்ளு காரணிகளாய் அமைந்து குடிப்பெயர்வுக்கு வழி வகுப்ப

துண்டு. குடிப்பெயர்வின் இத்தகைய சமூகத் தொடர் பிணைச் சமூக மக்கள் தொகையியல் ஆராய்கிறது.

இவ்வாறு சமூக மக்கள்தொகையியல் மக்கள் தொகைச் செயற்பாங்குகள் எந்த வகைகளில் சமூக-பண்பாட்டுக் காரணிகளால் பாதிக்கப்படுகின்றன என்பதை ஆராய்கிறது. இது அன்றி, அவை நிகழும் விகிதத்தில் (Rate)-கோலத்தில் (Pattern) காணப்படும் வேறுபாடுகளையும், அந்த வேறுபாடுகளுக்குச் சமூக-பண்பாட்டுக் காரணிகள் எந்த அளவில் காரணமாக இருக்கின்றன என்பதையும் சமூக மக்கள்-தொகையியல் ஆராய்கிறது. பிறப்பு விகிதம் கிராமப் புறங்களுக்கும், நகர்ப் புறங்களுக்கும் இடையே வேறுபடுகிறது. பல்வேறு இனக் குழுக்களுக்கிடையேயும், மதக் குழுக்களுக்கிடையேயும், செய்தொழில் குழுக்களுக்கிடையேயும், வருவாய்ப் பிரிவுகளுக்கிடையேயும் வேறுபடுகிறது. படித்தவர்களுக்கும் படிக்காதவர்களுக்கும் இடையேயும் வேறுபடுகிறது. இப்படிப் பல்வேறு மட்டங்களில் பிறப்பு விகிதத்தில் ஏற்படுகிற வேறுபாடுகளுக்குச் சமூக மனப்பான்மைகளும், சமூகத் தூண்டல்களும், சமூக-பண்பாட்டுக் காரணிகளும் எவ்வாறு காரணமாக அமைகின்றன என்பதைச் சமூக மக்கள் தொகையியல் ஆராய்கிறது.

பிறப்பைப் போலவே இறப்பும் பல மட்டங்களில் வேறுபடுகிறது. இறப்பு விகிதம் வளர்ச்சியடைந்த நாடுகளுக்கும், வளர்ச்சியடைந்து வரும் நாடுகளுக்கும் இடையே வேறுபடுகிறது; கிராமப் புறங்களுக்கும் நகர்ப் புறங்களுக்கும் இடையே வேறுபடுகிறது ஆண்களுக்கும் பெண்களுக்கும் இடையேயும் வேறுபடுகிறது. இத்தகைய வேறுபாடுகளுக்குச் சமூக நிலைமைகள், சமூக ஒழுக்கலாற்றுக் கோலங்கள் ஆகியவை எவ்வாறு காரணமாக அமைகின்றன என்பதைச் சமூக மக்கள் தொகையியல் ஆராய்கிறது.

குடிப்பெயர்வுக் கோலத்திலும் பல்வேறு சமூகக் குழுக்களுக்கிடையேயும் வேறுபாடு காணப்படுகிறது. அத்தகைய வேறுபாட்டிற்குத் திருமண முறைகள், உறைவிட விதிகள் ஆகிய சமூகக் கூறுகள் எவ்விதம் காரணமாச அமைகின்றன என்பதைச் சமூக மக்கள் தொகையியல் ஆராய்கிறது.

மக்கள் தொகைச் செயற்பாங்குகள் மக்கள் தொகையின் அளவு, அமைப்பு, பகிர்வு ஆகியவற்றில் மட்டுமன்றி, மக்கள் தொகையை உள்ளடக்கிய சமூகத்தின் அமைப்பு முறையிலும் மாற்றங்களை ஏற்படுத்துகின்றன. அவை எப்படிச் சமூக அமைப்பில் மாற்றங்களை ஏற்படுத்துகின்றன என்பதையும் சமூக மக்கள்தொகையியல் ஆராய்கிறது. மக்கள் தொகையின் பல்வேறு பிரிவினருக்கிடையே வேறுபட்டு அமை

யும் பிறப்பு விகிதங்கள் அல்லது மக்கள் தொகை வளர்ச்சி விகிதங்கள், மக்கள் தொகையில் வந்து சேருகிற குடிப்பெயர்வு அலைகள் ஆகியவை சமூகத்தின் இனவழி அல்லது மதவழி அமைப்பை, அந்த அமைப்பின் சமன்பாட்டு நிலையை எப்படிப் பாதிக்கின்றன, அதைத் தொடர்ந்து எப்படிச் சமூகப் பூசல்கள் உருவாகின்றன என்பதையும் சமூக மக்கள் தொகையியல் ஆராய்கிறது. இவ்வாறே இறப்பு விகிதத்தின் வேறுபாடுகளால் எவ்வாறு சமூகத்தின் ஒரு பிரிவு (எடுத்துக்காட்டு: பழங்குடியினர்) அரசியல்-பொருளாதார வாய்ப்புகள் பாதிக்கப்பட்டுப் பின்தங்க, பிற பிரிவுகள் சமூகத்தில் பல விதமான வாய்ப்புகளையும் பெற்று மேலான, ஆதிக்க நிலையில் இருந்திடக் கூடிய நிலை அமைகிறது என்பதையும் சமூக மக்கள்தொகையியல் ஆராய்கிறது.

மக்கள் தொகையின் பல்வேறு அமிசங்கள்-எடுத்துக்காட்டாக, பாலின விகிதம், தொழிலாளர் தொகை, மன நிலையை ஒட்டி அமைகிற அமைப்பு, கல்வி நிலை அமைப்பு முதலியன-சமூக மனப்பான்மைகள், விழுமியங்கள், வழக்காறுகள் ஆகிய சமூகக் காரணிகளைப் பொறுத்து நிருணயமாகின்றன. இந்த நிருணயம் ஏற்படும் பாங்கையும், செயற்பாட்டையும் சமூக மக்கள்தொகையியல் ஆராய்கிறது.

ஆக, சமூக மக்கள்தொகையியல் மக்கள் தொகையில் நிகழும் நிகழ்வுகளையும், செயற்பாங்குகளையும் சமூகப் பின்னணியில் வைத்து ஆராய்கிறது. அவற்றைச் சமூக-பண்பாட்டுக் காரணிகளோடு தொடர்புபடுத்தி அந்த வழி முறையில் அவற்றை ஆராய்கிறது. சொல்லப் போனால், மக்கள் தொகை நிகழ்வுகளை ஆராய்வதற்கு இந்த வழி முறையே சிறந்த அணுகுமுறையாகும். மூர் (Moore) என்பவர் 'மக்கள் தொகை நிகழ்வுகளைச் சமூக அமைப்பு முறையோடு சம்பந்தப்படுத்தாமல் ஆராய்ந்தால், அது மோசமான பிழைகளுக்கும் விளக்கத்துக்கும் வழி கோலும்' என்கிறார். சி.என்.ந.

துணை நூல்கள்:

Bhande, Asha A. and Tara Kanithar, Principles of Population Studies, Himalayan Publishing House, Bombay, 1985.

Prami, M.K., Ramanamma, A. and Bambanwale, Usha, An Introduction to Social Demography, Vikas Publishing House, New Delhi, 1983.

Raj, Hans., Fundamentals of Demography: Population Studies with Special Reference to India, Surjeet Publications, Delhi, 1984.

Thompson, Warren S. and Lewis, David T. Population Problems, Indian ed. Tata Mc-Graw-Hill Publishing Company, New Delhi, 1980.

சமூகமயமாதல்: ஒரு மனிதன் சமூகத்தில் ஓர் உறுப்பினனாக இணைந்துகொள்ள அவன் எடுத்துக் கொள்கின்ற முயற்சி அல்லது அவனுக்குத் தரப்படுகின்ற பயிற்சி சமூக மயமாதல் (Socialization) எனப்படும். மனிதனையும், அவனது பண்பாட்டினையும் இணைக்கின்ற செயற்பாங்காக இது விளங்குகிறது. சமூகத்திலுள்ள விழுமியங்கள் (Values), வழக்காறுகள் (Mores) நாட்டவர் வழக்குகள் (Folkways) போன்றவற்றை அறிந்து மனத்தின் ஒரு பகுதியாக இது மாறுகிறது. மனிதனுக்கும் சமூகத்திற்கு மிடையே ஒரு சரியான இணக்கத்தை உருவாக்குவதே சமூகமயமாதலின் நோக்கமாகும். ஏறும்புப் புற்றிணைப் போன்றதொரு சமூக ஒழுங்கினை உருவாக்குவதுடன், இது குழு விழுமியங்களையும் மனிதனிடம் உருவாக்குகிறது. எனவே ஒரு சமூகம் அல்லது குழு விற்குள் வாழுவதற்காக அதனுடைய வழிமுறைகளை மனிதர்கள் கற்கின்ற செயற்பாங்கே சமூகமயமாதல் எனப்படுவதாகப்பிரடெரிக்கு எல்கின் (Frederick Elkin) என்ற அறிஞர் கூறுகிறார். இது பிற மக்களுடனும், சமூக உலகின் உண்மை நிலையுடனும் இடைவினை புரிந்து மனிதன் கற்றுக் கொள்கின்ற செயலாகும்.

உதவியின்றிப் பிறந்து, அறிவின்றிப் பிறரை முழுவதும் சார்ந்துள்ள மனித விலங்கானவன் சமூக மயமாதலின் மூலமே பலவகையான திறமைகள், அறிவு, விழுமியங்கள், நடத்தை முறைகள் ஆகியவற்றைப் பெற்று ஒரு சமூகப் பிராணியாக வளர்ச்சி அடைகிறான். ஒரு மனிதன் பிறப்பதற்கு முன்பிருந்து, இறக்கும் வரையிலும் பிறரைச் சார்ந்தே வாழுகிறான், ஓர் ஓநாய் தனது வாழ்நாளின் மூன்று விழுக்காடு முடிந்த பிறகே பிற ஓநாய்களைச் சார்ந்திராது வாழ முடிகிறது. சிம்பன்சி குரங்கானது தனது வாழ்நாளின் ஆறு விழுக்காடு முடிந்தபிறகே தன்னிச்சையாக வாழமுடிகிறது. அதுபோலவே ஒரு மனிதன் தனது வாழ்நாளில் 15 முதல் 25 விழுக்காடு வாழ்க்கையினைப் பெற்றோரைச் சார்ந்தே வாழ்கிறான். பிற வாழ்நாளையும் சமூகத்தைச் சார்ந்து பிறரோடு கூடியே வாழுகிறான். இவ்வாறு கூடி வாழுகின்ற இயல்பு இயற்கையிலேயே அவனிடம் உள்ளது. இச் சமூகவியல்பு காரணமாக மட்டுமன்றித் தேவையின் காரணமாகவும் மனிதன் சமூகத்தைச் சார்ந்து வாழுகிறான். சமூகத்தில் இருந்து வாழவேண்டிய தேவை, பிறருடன் சமூக உறவுகள் வைத்துக் கொண்டு வாழவேண்டிய தேவை மனித

னுக்கு இருக்கிறது. அவற்றை நிறைவேற்ற வேண்டுமானால் மனிதன் சமூகத்தில் வாழ்ந்தாக வேண்டும். சமூகமே அவனுடைய பலதரப்பட்ட, எண்ணற்ற தேவைகளை நிறைவேற்றித் தர இயலும். பிறருடைய ஒத்துழைப்பு, கூட்டுறவு, உதவி, துணையில் லாமல் தனியனாக இருந்து அவனால் எதையும் நிறைவேற்றிக் கொள்ள இயலாது. இந்நிலையின் காரணமாகச்சமூகத்தினைச் சார்ந்து வாழவேண்டிய கட்டாயம் இயற்கையாகவே ஏற்படுகிறது. இத்தகைய தேவை அவனுக்கு அனைத்துப் பருவங்களிலும் ஏற்படுகிறது; ஆனால் பருவங்களைப் பொறுத்து மாறுபடும்.

இவ்வாறான உடல் சார்ந்த தேவைகளுக்காக மட்டுமன்றி, அவனுடைய ஆளுமை வளர்ச்சிக்காகவும் சமூகத்தைச் சார்ந்திருக்க வேண்டிய தேவை உள்ளது. இல்லையெனில், சமூகத்தில் ஒரு முழுமையான மனிதனாக வாழ இயலாது. எடுத்துக்காட்டாகக் காட்டு நிலையில் வாழ்ந்தோர் (Ferals), ஓநாய்க் குழந்தைகள் ஆகியோரின் வரலாற்றினைக் கூறலாம்.



சிறு குழந்தைகள் சமூகமயமாதல்

இவ்வாறான சமூகச் சார்புடைமையின் காரணமாகச்சமூகமயமாதற் செயற்பாங்கு ஒரு குழந்தை பிறந்தது முதற்கொண்டு செயற்படத் தொடங்குகிறது; தவிர்க்க முடியாத ஒன்றாகிறது; குழந்தையின் 'அழுகை' என்ற முதல் சத்தத்திலிருந்து சமூக மயமாதல் இருவழிச் செயற்பாங்கில் செயற்படத்

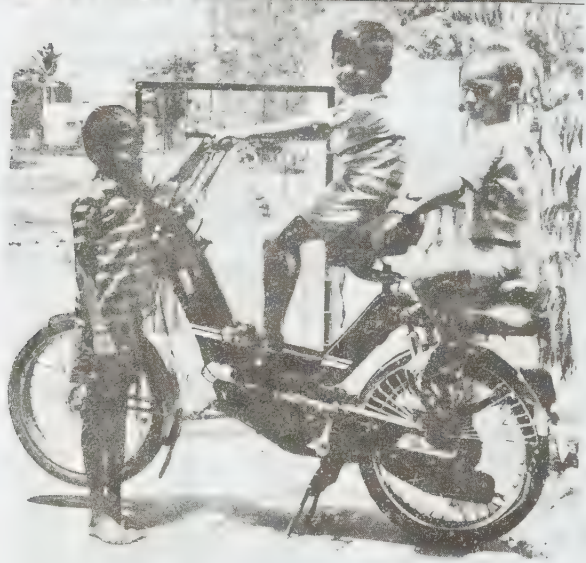

சமூகமயமாதல் செயற்பாங்குகள்

தொடங்குகிறது. அழகையின் மூலம் குழந்தை தனது தேவையை வெளிக் காட்டுவதுடன், உலகமும் அதை அறிந்து கொள்கிறது. பின்னர் வாழ்க்கை முழுவதும் பிறரிடம் சமூக மயமாதலின் மூலம் நீண்ட சமூக, மனவெழுச்சி உறவினைக் குழந்தை உருவாக்குகிறது. பண்பாடு, சமூக ஆற்றல் போன்றவற்றை அது ஆழ்ந்து கற்கிறது.

ஒவ்வொரு மனிதனும் தொடக்கத்தில் கீழ்ப்படியாத, எதிர்க்கின்ற, சுயநலம் மிக்கவனாக இருக்கிறான். மெதுவாகச் சமூக உணர்வுகள் வளரும் பொழுது சமூகப் பொறுப்புகளை ஒத்துக் கொள்ளத் தொடங்குகிறான். சமூக மயமாதலே, மனிதனுக்கும் அவனது தோழனுக்கும் இடையே ஓர் இணக்கத்தை உருவாக்குவதாகப் பிச்ச்டர் (Fichter) என்ற அறிஞர் கூறுகிறார். இச் செயற்பாங்கினால் மனிதன் சமூக நடத்தையின் ஒரு பகுதியாகச் சமூக மயமாதலை ஏற்றுக் கொண்டு தனது தோழனுடன் இணக்கம் கொள்ள முயலுகிறான். இச் சமூகமயமாதல் என்ற செயற்பாங்கின் மூலமே ஒரு மனிதன் ஒரு சமூகப் பிராணியாக வளருகிறான் எனப் பேராசிரியர் கிரீன் (Prof. Green) கூறுகிறார். நியூமேயர் (Neumeyer) என்ற அறிஞரும் இக் கருத்தினையே வலியுறுத்துகிறார்.

இவ்வாறு ஒரு மனிதன் தான் வாழுகின்ற சமூகக் குழுவின் அனுமதிக்கத் தக்க வகையிலும், விரும்பத்தக்க வகையிலும், மதிக்கத் தக்க வகையிலும் தன்னைத் தயார் செய்து கொள்ளும் பொழுது சமூகத்தில் நாட்டவர் வழக்குகள், வழக்கடிப்பாடுகள், உறுதியீடுகள் ஆகியவற்றைக் கற்றுக் கொள்ளவும், அதன்படி நடக்கவும் முயற்சி செய்கிறான். இவ்வாறு முயற்சி செய்யும்பொழுது சமூகப் பண்பாட்டின் முக்கிய இயல்புகளைத் தெரிந்து கொள்ளுகிறான். பிற உயிரினங்கள் செய்தித் தொடர்பிற்காகச் சில குரல் நுட்பங்களைக் கொண்டிருந்தாலும், மனித இனம் மட்டுமே பேச்சுக் குறியீடுகளை உருவாக்கிப் பயன்படுத்தும் அறிவாற்றலைப் பெற்றிருக்கிறது. எனவே, மொழியினைப் பயன்படுத்துவதற்கான திறமையினால் சமூகமயமாதலை முடிந்த அளவு பெறுகிறான். தனது தாய் மொழியுடன் பல்வேறு திறமைகளையும் கற்றுக் கொள்கிறான்:

இப்பயிற்சியைச் சிறு வயது முதற்கொண்டு பெற்றோரிடமிருந்தும், உடன்பிறந்தார், குடும்பத்தில் வாழும் ஏனையோரிடமிருந்தும் பெற்றுக் கொள்கிறான். பின்னர், நண்பர்கள், பள்ளி வகுப்பு, கோயில் மற்றும் பிற சூழ்நிலைகளில் மற்றவர்களின் பேச்சு, நடைமுறைப் பழக்க வழக்கங்கள் போன்றவற்றைக்

கூர்ந்து கவனித்துத் தனதாக்கிக் கொள்கிறான். இப்பயிற்சியே சமூகமயமாதல் எனப்படுகிறது. எனவே தான், சமூகத்தின் வரையறைகள், வாழ்க்கை முறை, வழக்காறுகள் இவைகளுக்குத் தக்கவாறு நடந்து, தன்னைப் பிறர் பல சூழ்நிலைகளில் பாராட்டவும் போற்றவும், அனுமதிக்கவும் எடுத்துக் கொள்ளும் முயற்சியே சமூக மயமாதல் எனப்படுவதாகக் கில்லனும் கில்லனும் கூறுகின்றனர்.

சமூகமயமாதலின் தன்மைகளும் நோக்கங்களும்:

மனிதன் அடிப்படையில் ஓர் உயிரியல் ஆளுமையுடையவனாக இருக்கிறான். இந்த உயிரியல் ஆளுமை காலச் செயற்பாங்கில் ஒரு சமூக ஆளுமையாக வளருகிறது. இது சமூகமயமாதலுக்கு இணையானதாகும். இது மனிதனிடையேயுள்ள பழக்க வழக்கங்களுக்கு வளர்ச்சியைத் தருகிறது. இச் செயற்பாங்கின் மூலம் நெறிகள், விழுமியங்கள் பிற சமூக, நீதி நெறிப் பழக்கங்கள் ஆகியவற்றைக் கற்கிறான். சமூகத்திலுள்ள பிற மனிதர்களுடன் ஒத்துழைக்கக் கற்றுக் கொள்கிறான். பண்பாட்டு மரபுரிமையானது பாரம்பரியமாக இச் சமூகமயமாதல் மூலம் பரவுகிறது. சமூக நடத்தையானது, சமூக எதிர்ச் செயற்பாடுகளையும் கொண்டிருக்கும். ஏனெனில், வெறுத்தல், பொறாமை, பழிவாங்கும் எண்ணம், போராடுதல் போன்ற விரும்பத்தகாத குணங்களும் சமூகத்திற்குச் சில நேரங்களில் உதவலாம்; உதவாமலும் போகலாம். ஆனால் அவையும் ஒரு மனிதனுடைய சமூக நடத்தை, சமூகச் செயற்பாங்கு ஆகியவற்றின் ஒரு பகுதியாக உருவாகிறது. ஒரு மனிதன், தனது ஆளுமையையும் சுயஉருவத்தையும் சமூகமயமாதற் செயற்பாங்கின்பொழுது பெறுகிறான். ஆளுமை வளருவதற்கு மரபொப்புத் திறனைவிடச் சூழ்நிலையே முதன்மையான காரணி எனப் பல சமூகவியல் அறிஞர்கள் கூறுகின்றனர். எனவே, அதிக அளவில் குடும்பம், பள்ளிக்கூடம், கோயில், நண்பர்கள், ஒப்பார் குழு, மக்கள் தொடர்பு சாதனங்கள் போன்றவற்றின் மூலமே ஒரு மனிதன் சமூக மயமாதலைப் பெறுகிறான்.

1. புதிய உறுப்பினர்களுக்கு அவன் வாழும் சமூகத்தின் மீது நம்பிக்கை-அச் சமூகத்தின் இலட்சியங்களில் பிடிப்புக் கொண்டு சமூகத்துடன் இசைவான நம்பிக்கையை வளர்த்துக் கொள்ளுதல்; 2. ஒரு தலைமுறையினர் இளந்தலைமுறையினருக்குத் தங்கள் சமூகத்தின் பண்பாடுகளைக் கற்பித்தல்; 3. ஒரு சமூகத்தில் வாழ்பவர்கள் அதனுடைய கோட்பாடுகள் பிடிக்காததால் வெறுப்பு மனப்பான்மையுடன் வாழ்க்கையில் சலிப்பு ஏற்பட்டுத் தங்களை மாய்த்துக் கொள்வதைத் தடுத்தல்; 4. ஆளுமை வளர்ச்சிக்கு

உதவுதல் போன்ற நான்கு வகையான நோக்கங்களையும், செயற்பாடுகளையும் சமூகமயமாதல் கொண்டிருப்பதாக எச்.எச். நியூமன் என்ற அறிஞர் கூறுகிறார்.

பொதுவாகக் குழந்தை வளர்க்கப்படும் முறை (Rearing) பெற்றோரின் இரக்கம் காட்டும் தன்மை (Sympathy), பிறரிடம் ஒன்றுதல் தன்மையினை தனக்குத்தானே வளர்த்துக் கொள்ளுதல் (Identification), பிறருடைய பழக்க வழக்கங்களைப் பின்பற்றுதல் (Imitation), சமூகப் போதனைகள், சூழ்நிலையை உணர்ந்து நடத்தல், புதிய சூழ்நிலைகளுக்குத்தக்கவாறு எதிர்வினை புரிதல், ஒருவருக்கொருவர் கொண்டுள்ள நடத்தை, பிறரின் ஒத்துழைப்பு, கருத்தேற்றம், பாராட்டுகள், தண்டனைகள் போன்ற சமூக மயமாதற் செயற்பாடுகள் ஒரு மனிதனிடம் மிகுதியான தாக்கத்தை ஏற்படுத்துகின்றன. அவைகளைப் பொறுத்தே அவனுடைய சமூகமயமாதல் தன்மையும் அமைகிறது.

மனித நடத்தையில் சமூகமயமாதலின் தாக்கம்: சமூகமயமாதல் செயற்பாங்கு, மனிதனுடைய வளர்ச்சிக்கு மட்டுமன்றிச் சமூக வளர்ச்சிக்கும் மிக முக்கியமானதாக விளங்குகிறது.

1. ஒரு குழந்தை பிறக்கும் பொழுது சமூகத் தன்மைகள் வாய்ந்ததாக இருப்பதில்லை. சமூகமயமாதலின் மூலமே சமூகத்தால் ஏற்றுக் கொள்ளப்பட்ட விழுமியங்கள் நோக்கங்கள் ஆகியவைகளுக்கு ஏற்ப நடப்பதற்குக் குழந்தை தூண்டப்படுகிறது. சமூகத்தில் ஏற்படுத்தப்பட்ட நோக்கங்களுக்கு ஏற்ப நடக்கும் குழந்தைகள் பாராட்டவும், சமூகத்திற்குப் புறம்பான செயல்களைச் செய்பவர்கள் தண்டிக்கவும் படுகின்றன. சமூகத் தன்மைகள் வளருவதால் அத்தகைய சிக்கல்களைத் தீர்ப்பதற்கு இயலுவதுடன் ஒரு நல்ல சமூகவாசியாகவும் வளருகிறான். அவ்வாறான தன்மைகளைப் பெற இயலவில்லையெனின் ஒரு சமூக விரோதியாக மாறுகிறான். இச் சமூக மயமாதல் அனைத்து நிலைகளிலும் ஏற்படுகிறது.

2. குழந்தையாக இருக்கும்பொழுது ஒருவன் உயிரியல் தேவைகளையே அதிகமாகச் சார்ந்திருக்கிறான். உண்ணுவதற்கு உணவைக் கேட்டுப் பெறுகிறான். ஆனால் உயிரியல் தேவைகளை நிறைவேற்றுவதற்கு மட்டுமே ஒருவனுடைய நடத்தை, வாழ்க்கை இருப்பதில்லை. குறிப்பிட்ட சமூகத் தேவைகளையும் கூடப் பெற வேண்டும். இச் சமூகத் தேவைகள் சமூக மயமாதலின் மூலமே நிறைவேற்றப்படுகின்றன. ஒரு மனிதன் எவ்வாறு சம்பாதிக்க வேண்டும்; எவ்வாறு வாழ வேண்டும் என்பதை இதன் மூலமே கற்கிறான்.

3. குழந்தையாக இருக்கும்பொழுது ஆண், பெண் என்ற இருபாலரும் ஒரே தன்மையான பண்பு, நடத்தையினையே கொண்டிருப்பர். வேறுபட்ட நடத்தை முறையினைக் கொண்டிருக்கமாட்டார்கள். சமூகமயமாதல் செயற்பாங்கின் மூலமே ஆண், பெண் என்ற வேறுபாட்டை உணருகின்றனர். பின்னர் அதற்கேற்ற நடத்தை முறையினைக் கற்றுச் செயற்படுகின்றனர்.

4. அனைத்துப் பண்பாடும் அல்லது நாகரிகமும் ஒரு வேறுபட்ட நடத்தைத் தரத்தைக் கொண்டிருக்கும். எனவே, சமூகமயமாதல் செயற்பாங்கு, சமூகத்திற்குச் சமூகம் வேறுபடுகிறது. அதனால், மனிதர்களின் விழுமியங்களும் வேறுபடுகின்றன. குழந்தையின் சமூகமயமாதல் அவனது வாலிப நடத்தையிலும் கூடச் செல்வாக்குச் செலுத்துவதால் எல்லாப் பருவத்திலும் நடைபெறுகின்றது.

சமூக மயமாக்கும் செயல்கள்: சமூக மயமாதல் செயற்பாங்கில், குடும்பம், விளையாட்டுக்குழு, அண்டையங்கள், கல்வி நிறுவனங்கள், நண்பர்கள், சமூக நிறுவனங்கள், உடலியல் கூறுகள், உளவியல் கூறுகள், தேவைகள் போன்றவை முக்கியமான செயலிகளாகக் கருதப்படுகின்றன.

குடும்பம்: இது சமூகமயமாதல் செயற்பாங்கில் அதிகமான முக்கியத்துவத்தைப் பெறுகிறது. சமூக மயமாதலில் இது ஒரு முதன்மையான செயலியாக விளங்குகிறது. குடும்பத்தின் தாக்கமே, ஒரு குழந்தைக்கு ஆளுமை வளர்ச்சியைக் கொடுக்கிறது. வாழ்க்கைக்குத் தேவையான அடிப்படைக் கருத்துகள், செயல்கள், சட்டதிட்டங்கள், கட்டுப்பாடுகள் போன்றவற்றைக் குடும்பமே கற்றுத்தருகிறது. பழக்கவழக்கங்கள், மற்றவர்களுடன் நடந்து கொள்ளும்முறை போன்றவற்றைப் பெற்றோர்களிடமிருந்து குழந்தைகள் கற்றுக் கொள்கின்றன. பெற்றோர்கள் தங்கள் நடத்தையின் மூலம் குழந்தைகளுக்கு எடுத்துக்காட்டாக விளங்குகின்றனர். பெற்றோர்களிடமிருந்து பெறும் பயிற்சியே பிற்காலத்தில் குழந்தைகள் பள்ளி ஆசிரியர்கள், மத குருமார்கள், காவலர்கள் ஏனைய பிறரிடம் பெறுகின்ற பயிற்சிக்கு அடிப்படையாக அமைகிறது.

விளையாட்டுக் குழு அல்லது நண்பர் குழு: இது சமூகமயமாதலில் மற்றுமொரு முக்கியமான செயலியாக விளங்குகிறது. ஒரு குழந்தை சிறிது வளர்ந்தவுடன் வீட்டிற்கு வெளியே பிற குழந்தைகளுடன் தொடர்பு கொண்டு ஒரு விளையாட்டுக் குழுவை அமைத்துக் கொள்கிறது. பொதுவாகப் பல்வேறுபட்ட குடும்பப் பின்னணிகளிலிருந்து அக் குழந்தைகள் வருவதால், பல வழிகளிலான நடத்தை, வாழ்க்கைத் தரம் போன்றவற்றைக் கொண்டிருக்கும். அத

னால், குழந்தைகள் குறிப்பிட்ட பழக்க வழக்கங்களைக் கற்பதுடன் பிற மனிதர்களுடன் ஒத்துப் போகின்ற பாங்கினையும் அறிந்து கொள்கின்றனர். எனவே இது சமூகமயமாதற் செயற்பாங்கில் முக்கிய பங்கினை வகிக்கிறது.

அண்டையங்கள்: அண்டையங்கள் என்பதற்கும் விளையாட்டுக் குழு என்பதற்கும் வேறுபாடுகள் மிகுதியாக இல்லாதிருப்பினும், விளையாட்டுக் குழு என்பது குழந்தைகளின் ஒரு குழுவாகும். ஆனால் அண்டையங்கள் என்பது தனக்கு அருகில் குடியிருக்கும் பிற குடும்பப் பெரியவர்களையும் சேர்த்துக் குறிக்கிறது. சமூக விழுமியங்கள், பிறருடன் ஒத்துப் போகின்ற இணக்கமான தன்மை ஆகியவற்றை ஒருவன் அண்டை அயலாரிடமிருந்தே கற்றுக் கொள்கிறான்.

கல்வி நிறுவனங்கள்: பள்ளிகள், கல்லூரிகள் போன்ற கல்வி நிறுவனங்களும் முக்கியமான செயலிகளாகச் செயலாற்றுகின்றன. குழந்தைகளின் உள் பண்புகள் இந்நிறுவனங்களின் மூலமே நல்ல வளர்ச்சி சினைப் பெறுகின்றன. இவை, அறியாமையிலிருந்து அறிவும், இருளிலிருந்து ஒளியும் அளிக்கின்றன. பள்ளிகளிலும் கல்லூரிகளிலும் பயிலுபவர்கள் பல வேறுபட்ட பின்னணிகளிலிருந்து வருகின்ற மாணவர்களுடன் தொடர்பு கொண்டு பழகுவதால் பலவகையான நடத்தைகளைக் கற்கின்றனர்; அவர்களுடன் இணக்கமாகப் பழகத் தொடங்குகின்றனர்; இந்நிறுவனங்களின் மூலம் பல நூல்களைப் படிப்பதால், சமூக அமைப்பு, பிற நாடுகளின் நிலை, பொது அறிவு போன்றவைகளை வளர்த்துக் கொள்கின்றனர். அவர்கள் அந்நாடுகளின் சமூக-பண்பாட்டு நிலைகளுடன் தொடர்பு கொள்ளும் வாய்ப்பினைப் பெறுகின்றனர். இந்த அறிவு மனிதனின் நாகரிக வளர்ச்சிக்குப் பெரிதும் உதவுகிறது. மேலும் ஆசிரியர்களின் ஆளுமையும் உயர்வான பண்புகளும் குழந்தைகளின் சமூகமயமாதல் செயற்பாங்கிற்கு அதிகமாக உதவுகின்றன.

சமூக நிறுவனங்கள்: சமய, அரசியல், பண்பாட்டு நிறுவனங்களும் குழந்தைகளின் வளர்ச்சியில் தாக்கத்தை ஏற்படுத்துகின்றன. இச் சமூக நிறுவனங்கள் குழந்தையின் ஆளுமையின் வளர்ச்சிக்கு உதவுவதுடன் குறிப்பிட்ட சமூக நெறிகள், உயர்வான தன்மைகள் போன்றவற்றையும் கற்பிக்கின்றன.

உடலியல், உளவியற் கூறுகளும் சமூக மயமாதல் செயற்பாங்கில் செல்வாக்குச் செலுத்துகின்றன. உடற்குறையும், மனநிலைக் குறையும் உடையவர்கள் சமூகமயமாதல் தன்மை அடைவதற்குக் கால

தாமதம் ஆகலாம். அவர்கள் எக்காரியத்தையும் கற்பது என்பது எளிதன்று.

சமூகமயமாதற் கோட்பாடுகள்: சமூகமயமாதற் செயற்பாங்கில் உள்ள பலவேறுபட்ட செயல்களும் முக்கியத்துவம் வாய்ந்தவையாக விளங்குகின்றன. குடும்பம் என்பது சமூகமயமாதல் செயற்பாங்கில் ஓர் அடிப்படையான, மிக முக்கியமான குழு அல்லது பிரிவாகும். அது சமூகமயமாதலில் மிக முக்கியமான பங்கினை வகிக்கிறது. இவ்வாறான சமூக நிறுவனங்களுடன் கருத்தேற்றங்கள், பிறரைப் பின்பற்றுதல், இரக்கம், பிற உளவியற் செயற்பாங்குகள் ஆகியவை தங்களது இன்றியமையாத பங்கினை வகிக்கின்றன. சமூகமயமாதற் செயற்பாங்கினை அலசி ஆராய்வதென்பது எளிதன்று. பல சமூகவியலறிஞர்கள் இது சம்பந்தமாகத் தங்கள் கோட்பாடுகளைக் கூறியுள்ள போதிலும், தர்க்கைம் (Durkheim), கூலி (Cooley), மீடு (Mead) ஆகியோரது சமூகமயமாதற் கோட்பாடுகள் முக்கியமானவைகளாகக் கருதப்படுகின்றன.

தர்க்கைமின் கோட்பாடு, 'பொதுவான கருத்துரு (Collective Representation) என்பதன் அடிப்படையில் சமூகமயமாதலை ஆராய்கிறது. தர்க்கைம், பொதுவான அல்லது ஒட்டு மொத்தமான கருத்துருவின் அடிப்படையில் சமூகமயமாதற் செயற்பாங்கினை விளக்க முற்படுகிறார். பொதுவாக, அனைத்துச் சமூகங்களிலும் பலவேறுபட்ட நம்பிக்கைகள், எண்ணங்கள், உணர்வுகள், பொதுக் கொள்கைகள் ஆகியவை ஏறக்குறையச் சமூகத்தின் அனைத்து உறுப்பினர்களாலும் பகிர்ந்து கொள்ளப்படுகின்றன. சமூக உணர்நிலையைப் பொறுத்து எண்ணங்கள், நம்பிக்கைகள், உணர்வுகள் போன்றவை வளர்ச்சியுறுகின்றன. சமூக உணர்வு நிலையானது, தனிமனித உணர்வு நிலை, இடைவினைகள், அவைகளின் விளைவுகள் போன்றவற்றின் பலனால் ஏற்படுவதாகும். எனவே, ஒரு சமூகத்தில் பொதுக் கொள்கைகள், நம்பிக்கைகள், எண்ணங்கள், உணர்வுகள் ஆகியவை குறிப்பிட்ட தனிமனிதர்களுக்கு மட்டும் உரிய ஒரு சொத்தல்ல; அவை பொதுவான வாழ்க்கை அல்லது உயிரின் சின்னமாக விளங்குகின்றன. அதனையே, தர்க்கைம் பொதுவான கருத்துரு அல்லது உருவமைப்பு எனக் கூறுகிறார்.

இவர் சமூகமயமாதற் செயற்பாங்கு ஒரு பொதுவான கருத்துருவினால் மிகுதியாகச் செல்வாக்குச் செலுத்தப்படுகிறது எனக் கூறுகிறார். அந்தப் பொதுவான கொள்கைகள், நம்பிக்கைகள், உணர்வுகள் ஆகியவை ஏறக்குறைய அனைத்து மனிதர்களின் சொத்தாகும். அச் சமூகத்தின் உறுப்பினர்கள்

யாவரும் அவற்றின் மீது மதிப்புச் கொண்டிருப்பர். அவற்றுக்கு மக்களிடையே ஒரு பொதுவான அங்கீகாரம் அல்லது ஆதரவு இருக்கும். அதன் காரணமாக அவைகள் தனிமனித ஆசைகள், விருப்பங்கள், உணர்வுகள் ஆகியவைகளின் மீது ஆதிக்கம் செலுத்துகின்றன. எனவே, தனிமனிதர்கள் எந்தவிதமான சொந்த விருப்பங்களையும் உரிமைகளையும் கொண்டிருப்பதில்லை. ஆனால் பொதுவான கருத்துருவின் அடிப்படையில் தங்களது தனிமனித நடத்தையினை வளர்த்துக் கொள்கின்றனர். ஒரு குழந்தையானது வளரும்பொழுது அந்தப் பொதுவான கருத்துருக்களின் தாக்கங்களைப் பெறுகின்றது, அவனுக்குள் வளருகின்ற சமூகப் பழக்கங்கள், பொதுவான கருத்துருவின் பலனால் ஏற்படுகின்றன. நாடு, பெற்றோர்கள், ஆசிரியர்கள் ஆகிய அனைவருமே குழந்தைக்குக் கல்வி கற்பிப்பதில் ஆர்வத்தைக் கொண்டுள்ளனர். எனவே, கல்வியானது சமூக உணர்வு நிலையின் பலனால் ஏற்படுவதுடன், பொதுவான கருத்துருவினால் வழி நடத்தப்படுகிறது. நாடு, பெற்றோர்கள், ஆசிரியர்கள் ஆகிய அனைவரும் கல்வி கற்பதற்குக் குழந்தையை வற்புறுத்துகின்றனர். அதனால், குழந்தையின் கல்வியானது ஒரு குறிப்பிட்ட நோக்கில் அதனை வழி நடத்துகிறது. அது போலவே, குழந்தையின் பிற சமூக நடத்தை, சமூகத் தன்மை ஆகியவை அந்தப் பொதுவான கருத்துருவினைப்பொறுத்து வளர்கின்றன. அத்தன்மையே சமூகமயமாதற் செயற்பாங்காகும் எனத் தர்க்கை விளக்குகிறார்.

கூலியின் கோட்பாடு: இவர், ஒரு குழந்தையிடம் பிற மனிதர்கள் காட்டும் அக்கறை மீது மிகுந்த கவனம் செலுத்துகிறார். பிறமனிதர்களின் தொடர்பு, தாக்கம் போன்றவற்றினாலேயே மனிதத் தன்மை, மனித நடத்தை போன்றவை உருவாகின்றன. ஒரு குழந்தை அதன் பழக்கவழக்கங்களைப் பிறரிடமிருந்தே கற்றுக் கொள்கிறது என்கிறார்.

ஒவ்வொரு மனிதனும் பிறருடன் தொடர்பு கொள்ளும்பொழுது, குறிப்பிடத்தக்க அனுபவங்களையும், அதன் விளைவினால் ஏற்படும் பழக்க வழக்கங்களையும் பெறுகிறார். பிறமனிதர்கள், அவர்களுடைய பொதுமைக் கருத்துகள், நம்பிக்கைகள், எண்ணங்கள், பழக்கவழக்கங்கள். உணர்ச்சிகள் ஆகியவைகளுடன் தொடர்பு கொள்ளாவிடின் ஒரு குழந்தையோ தனிமனிதனோ தன்னிடம் சுயமான எண்ணங்கள், கருத்துகளைக் கொண்டிருக்க இயலாது. பிறரிடம் தொடர்பு கொள்ளும்பொழுதே பழக்க வழக்கங்களையும், சிறந்த குறிக்கோள்களையும் அடைவதற்கு ஒருவன் முயற்சி செய்கிறான். அது

போலத் தன்னைப் பற்றிய நல்ல கருத்துகள் பிறரிடமிருந்து ஒரு மனிதன் தொடர்ந்து கேள்விப்பட்டால், அந்த எண்ணமே அவன் ஆழ்ந்த உணர்வு நிலையினை அடைந்து உண்மையாகவே தீவிரமாக உழைக்கின்ற மனிதனாக மாறுவதற்குக் காரணமாகிறது. தன்னைப் பற்றிப் பிறர் வைத்துள்ள மதிப்பு அல்லது கருத்தினைக் கொண்டு ஒரு மனிதன் தன்னைப் பற்றிக் குறிப்பிட்ட எண்ணத்தை வளர்த்துக் கொள்கிறான்.

எனவே, ஒரு மனிதனைப் பற்றிய பிறர் எண்ணங்களும் கருத்துகளும் அவனது 'காணும் கண்ணாடி' (Looking glass self) எனக் கூலி கூறுகிறார். அதுவே ஒரு மனிதனுடைய எண்ணங்கள், உணர்வுகள், பழக்க வழக்கங்கள் போன்றவற்றின் வளர்ச்சிக்குக் காரணமாகும்; மேலும் அதன் விளைவாகச் சமூகமயமாதற் செயற்பாங்கும் தொடங்குகிறது. இவ்வாறு பிறமனிதர்களின் தொடர்பு, தாக்கம் ஆகியவைகளுக்குக் கூலி மிகுந்த முக்கியத்துவம் அளிக்கிறார்.

மீடீன் கோட்பாடு: இக்கோட்பாட்டில் தன்னுணர்வு நிலை அல்லது தன் நனவு நிலையானது (Self Consciousness) முக்கிய இடத்தினை வகிக்கிறது. ஒரு மனிதன் தன்னைப் பற்றிய உணர்வு நிலையுடன் இல்லாவிடின் எண்ணங்கள், நம்பிக்கைகள், உணர்ச்சிகள், பிறருடைய பழக்க வழக்கங்கள் போன்றவைகளைப் பற்றிய உணர்வு நிலையைக் கொண்டிருக்க மாட்டான் என மீடு கூறுகிறார்.

பொதுவாகக் குழந்தைப் பருவத்தில் ஒருவன் தனக்கும் பிறருக்கும் இடையேயுள்ள வேறுபாட்டினைக் காண்பதில்லை. பொம்மைகளுடன் விளையாடும் பொழுது அவற்றைத் தனக்குத்தானே அடையாளம் கண்டு கொள்கிறான்; அவற்றை உயிரினங்களாகவும் பெற்றோராகவும் நினைத்துப் பழகுகிறான். பின்னர், வயது, அனுபவம் போன்றவற்றினால் விளையாட்டுப் பொம்மைகளின் மீது பெற்றோர் கொண்டுள்ள நடத்தையையும், தனது நடத்தையையும் வேறுபடுத்திப் பகுத்துணர்ந்து கொள்கிறான். இவ்வாறு நனவு நிலை அல்லது உணர்வு நிலையானது ஒரு குழந்தைக்குள் வளர்கிறது. பெற்றோருக்கும் பொம்மைகளுக்கும் இடையேயுள்ள வேறுபாட்டையும், தகுநிலையினையும் அவனால் உணரமுடிகிறது. ஒருவன் குழந்தையாக இருக்கும் பொழுது, அவனது தன்னுணர்வு நிலையே பிறருடன் அவன் கொண்டுள்ள நடத்தையை வரையறுக்கிறது. அதாவது, தன்னுணர்வு நிலையினைப் பொறுத்தே அவனது நடத்தை அமைகிறது. பின்னர் அவனது பழக்கங்களும் வளருகின்றன. இந்நடத்தை, பழக்க வழக்கங்களுக்கேற்பச் சமூகமயமாதற் செயற்பாங்கும் தனது பாதையை அமைத்துக் கொள்கிறது.

மேற்கூறிய கோட்பாடுகளிலிருந்து சமூகத்தின் உறுப்பினர்கள் அனைவரும் சமூகமயமாதற் செயற்பாங்கில் முக்கிய பங்கினை வகிக்கின்றனர் என்பது தெளிவு. வற்புறுத்தல்கள், செல்வாக்குகள், சமூகத்தின் எண்ணங்கள் முதலானவை மனித ஆளுமை, சமூகமயமாதற் செயற்பாங்கு ஆகியவைகளில் ஆதிக்கம் செலுத்துகின்றன. மேலும் அனைத்து வளர்ச்சி நிலைகளிலும் சமூகமயமாதற் செயற்பாங்கு முக்கியத்துவம் பெறுகிறது. அதாவது ஒரு குழந்தையின் வளர்ச்சி நிலைகளான 1. சுவைத்தல் நிலை (Oral Stage) 2. கழிவுநிலை (Anal Stage); 3. உள்தன்மை நிலை (Latency stage), 4. இளமைப் பருவம் (Adolescence stage) ஆகிய அனைத்துமே சமூகமயமாதற் செயற்பாங்கிற்குக் காரணியாகவும் பொறுப்பாகவும் அமைந்துள்ளன. பூ.த-

துணை நூல்கள் :

Cooley, Charles Horton, Social Organization: A Study of the Larger Mind, Free Press, New York, 1956.

Mac Iver R.M. and Page Charles, H., Society: An Introductory Analysis, Macmillan Book Company, London, 1965.

Popenoc David, Sociology, Prentice Hall, Inc., Englewood Cliffs, New Jersey, 1977.

Stewart, Elbert W., Sociology, The Human Science, McGraw Hill Book Company, New York, 1978.

சமூக மனப்பான்மைகள்: மனிதனின் நனவு நிலை அல்லது உணர்வுநிலையே மனப்பான்மை எனப்படும். இது மனிதன் ஒரு தேர்ந்தெடுக்கப்பட்ட சூழ்நிலைக்கேற்ப அல்லது தனது நடத்தைக் கேற்பத் தன்னைச் சரிசெய்து கொள்வதாகும். எனவே மனப்பான்மைகள் (Attitudes) என்பது, நடத்தைக்கு முன்னர் எழுகின்ற மன உணர்வுகள், தூண்டுதல்கள், உணர்ச்சி வெளிப்பாடுகள் ஆகியவை ஆகும். இந்த மனப்பான்மைகள் இயற்கையிலேயே அனைத்து மனிதருக்கும் ஒரே தன்மையினதாக அமைந்து விடுவதில்லை; அல்லது பிறப்பால் வரையறுக்கப்படுவதில்லை. இது ஒவ்வொருவருந் தத்தம் வாழ்க்கையின் அனுபவத்தில் பிறரின் தொடர்பினால் தாங்களாகவே கற்றுக் கொள்வதாகும்; இயற்கையாகவே வருவதில்லை.

இவை ஓரளவிற்கு இறுதிவரை மாறாதவை. இருப்பினும் அனுபவத்தினால் மாற்றப்படலாம். இவை எப்பொழுதும் எதிர்மறையாகவோ நேர்மறை

யாகவோ ஒரு முடிவான இலக்கினை நோக்கியே இயங்குபவை. மனிதனிடமுள்ள மனப்பான்மைகளை அவனது நடத்தைகள், பாவனைகள், பேசும் பேச்சுகள், பேச்சு முறை போன்றவற்றின் மூலம் மறைமுகமாகத் தெரிந்து கொள்ள முடியுமே ஒழிய அவற்றை நேரடியாகத் தெரிந்து கொள்ளுதல் இயலாது.

மனிதன் சமூகத்தில் உள்ள பிறரோடு வாழும் போது அவர்களுக்கேற்பத் தன்னைத் தானே மாற்றிக் கொண்டோ அவர்களின் வழிமுறைகள், நடத்தைகளைப் பின்பற்றிக் கற்றுக் கொண்டோ ஒன்றுபட்டு வாழுகிறான். அவ்வாறு சமூகச் செயல் நோக்கங்களுக்கு இசைவாக மறுவினை புரிவதே சமூக மனப்பான்மைகள் (Social Attitudes) எனக் கேம்பெல் (Campbell) என்ற அறிஞர் வரணிக்கிறார். குறிப்பிட்ட சூழ்நிலையில் எந்தச் செயலைச் செய்யலாம் என்ற மனப்பான்மை உருவாக இந்த இசைவே உதவுகிறது.

மனிதன் சமூகத்தில் பிறருடன் கலந்து பழகும் போது தன் அனுபவத்தில் எண்ணற்ற விதமான மனிதர்களைக் கண்டு அவர்களின் மனநிலையை உணர்ந்து நடக்கக் கற்றுக் கொள்கிறான். நாளடைவில் அவ்வகைப்பட்ட மனிதரை அத்தகைய சூழ்நிலைகளில் சந்தித்தால் அவர்கள் எவ்வாறு நடந்து கொண்டால் நலம், எவ்வாறு தான் நடந்து கொள்ள வேண்டுமென்று ஒருசில நடத்தைகளைத் தனக்குள்ளாகவே திட்டமிட்டுத் தயார் நிலையில் வைத்துக் கொள்கிறான். எனவேதான், அவனால் தனக்குக் கற்றுக் கொடுத்த ஆசிரியரைக் காணும் பொழுது பணிவாக அடக்கத்துடன் நடந்து கொள்ளவும், தனது எதிரிகள் எதிர்ப்படும் பொழுது வெறுத்துப் புறக்கணித்து நடந்து கொள்ளவும், நண்பர்களைக் கண்டவுடன் மகிழ்ந்து அன்பு செலுத்தவும் முடிகிறது.

சமூகக் கற்றல், சமூகமயமாக்குதல் ஆகியவற்றின் விளைவாகவே மனப்பான்மைகள் உருவாகின்றன. இம் மனப்பான்மைகள் ஒருவர் பேசுகின்ற முறையாலும், பிறரிடம் தொடர்பு கொள்கின்ற நடத்தை முறைகளாலும் தெரிந்து கொள்ளப்படுகின்றன. சமூகத்தில் மக்களிடம் தொடர்பு கொள்பவர்களைப் பொதுவுடைமை வாதி, முதலாளித்துவ வாதி, அரசியல் வாதி, தொழிலதிபர் என்றெல்லாம் பகுத்தே அறிந்து கொள்ளப்படுகிறது. இவை மனிதனுடைய மனப்பான்மைகளை உருவாக்குகின்றன. ஒரு மனிதனுடைய வாழ்க்கை அவன் பிறரிடம் கொள்ளுகின்ற நல்ல மனப்பான்மைகளின் செயல்களால் தான் முன்னேற்றம் காண்கிறது. பள்ளியில் சேருகின்ற சிறுவன் பிறரைப் பற்றி அவன் கொண்டுள்ள

நல்ல மனப்பான்மையின் விளைவினாலேயே பிற ரோடு கலந்து பழகி நட்பினை வளர்த்துக் கொள்ளுகிறான். பின்னர், அவன் தொழில் துறையில் ஈடுபடும்போது அத்தொழிலைப் பற்றியுள்ள நல்ல மனப்போக்கே அதில் அவனுக்கு வெற்றியைத் தேடித் தருகிறது.

அலுவலகத்துடன் தொடர்புடைய பிறரோடு அவன் பழகுவதிலும், வீட்டில் தன் மனைவி மக்களுடன் உறவினர்களுடன் பழகுவதிலும் அவன் அவர்களைப் பற்றி ஏற்படுத்திக் கொண்டுள்ள மனப்பான்மையே அவனது உறவைப் பலப்படுத்துகிறது. ஒவ்வொரு சமூகமும் இவ்வாறே பிற சமூகத்தைப் பற்றி ஏற்படுத்திக் கொள்ளுகின்ற நல்ல மனப்பான்மையே அச்சமூகத்துடன் நல்லுறவு கொண்டு, ஒன்றுபட்டு வாழ வழி செய்கிறது. எனவே தான், உலகம் ஒன்று பட்டு வாழச் செய்ய முயன்ற அரசியல் தலைவர்கள், மதத் தலைவர்கள் ஆகியோர் மக்களின் மனப்பான்மைகளை மாற்றுவதில் முதலில் ஈடுபட்டனர். நல்ல சமூகத்தையும், அது இயங்குகின்ற நல்ல தன்மைகளையும் பற்றி எடுத்துப் பயிலுகின்ற சமூக உளவியலாளர்கள், மனப்பான்மைகளைப் பற்றியும் அவற்றின் மாற்றத்தில் விளைகின்ற பலன்களைப் பற்றியும் ஆராய்கின்றனர்.

ஒரு மனிதனுடைய ஆளுமைக்கும் அவனது மனப்பான்மைக்கும் நெருங்கிய தொடர்பு உண்டு. மனிதனுடைய ஆளுமையும் நடத்தையும் அவனுடைய மனப்பான்மைகளைப் பொறுத்தே அமைகின்றன. சமூக உறவுகளும் அவனுடைய நடத்தையிலேன ஒத்திருக்கின்றன. பிற மனிதர்களுடன் இணக்கமாகப் பழகுவதற்காக எப்பொழுதும் தனது நடத்தையை மாற்றிக் கொள்கிறான். பிறர்மீது கொண்டுள்ள தப்பெண்ணங்களை மாற்றிச் சகிப்புத் தன்மைகளை வளர்த்துக் கொள்கிறான். அவ்வாறே ஒரு நேரத்தில் ஒருவனுக்கு நண்பனாக இருப்பவன் பிற்காலத்தில் அவனுக்கு விரோதியாக மாறலாம். அவ்வாறு மனப்பான்மைகள் மாறக் கூடியவை எனினும், மனிதர்களுக்கு இடையிலான உறவுகளை உருவாக்குகின்ற இணக்கங்களும் சமூகத்தில் தொடர்ந்து உள்ளன.

சமூகத்தில் மனப்பான்மைகளின் பங்கினை (Role) அளப்பதற்குப் பல வேறுபட்ட நிறுவனங்கள் முயற்சி செய்கின்றன. பொருள் உற்பத்தியாளர்கள் பொருள்களை வாங்குவோரின் மனப்பான்மைகளை அறிய முற்படுகின்றனர். வானொலி நிலையத்தாரும் திரைப்படத் தயாரிப்பாளர்களும் மக்களின் மனப்பான்மையை அளந்து அதற்கேற்ப நிகழ்ச்சிகளையோ திரைப்படங்களையோ தயாரிக்கின்றனர். அது போன்றே அனைத்து அரசுகளும் தங்களது சட்டங்

கள், திட்டங்கள் ஆகியவை பற்றிய மக்களின் மனப்பான்மைகளை அறிய விரும்புகின்றன. மக்களுடைய மனப்பான்மைகள் எதிரானதாக இருப்பின் பலவழிகளில் மாற்றுவதற்கு முயற்சிகளை மேற்கொள்ளுகின்றன.

மக்களின் இவ்வாறான மனப்பான்மைகளை அளக்கப் பல வழிகளில் முயற்சி செய்கின்றனர். ஆனால் மனப்பான்மைகளை நேரடியாகக் கண்டறிய முடியாது. அவனது நடத்தையைக் கண்காணிப்பதன் மூலமே அறியலாம். மேலும் அவன் பிறரிடம் எவ்வாறு மறுவினை புரிகிறான், பேசுகிறான் என்பவற்றைப் பொறுத்தே அறிய இயலும். தர்சுடனின் (Thurstone) அளவுகோல் முறை, பொகார்டசின் (Bogardus) சமூகத் தொலைவு அளவுகோல் முறை, கட்மனின் (Guttman) அளவுகோல் வரைபட (தொழில் நுணுக்க) முறை, இலைக்கர்ட்டின் (Likert) கூட்டு வித பாங்கு முறை போன்றவை மனப்பான்மைகளை அளக்கப் பயன்படுகின்றன. அந்த அளவு கோல்முறைகள் சமூகத்தில் நிலவுகின்ற சிக்கல்களை ஆராய்ந்து தீர்வு காணவும் மனப்பான்மைகளை மாற்றவும் பயன்படுகின்றன.

சமூக மனப்பான்மைகளும் ஊக்கிகளும்: மனப்பான்மைகள் என்பவை மனஊக்கிகளிலிருந்து (Motives) மாறுபட்டவை. இரண்டும் ஒரே நேரத்தில் தனித்து இயங்கக் கூடியவை. எண்ணற்ற ஊக்கிகளின் விளைவினால் ஒரு வகை மனப்பான்மை ஏற்படுத்தப்படலாம். பின்னர் அம் மன ஊக்கிகளின் செயலை அந்த ஒரு மனப்பான்மையே செய்ய வல்லதாய் அமைகிறது. எண்ணற்ற காரணங்களுக்காக ஒருவரைப்பற்றி மன ஊக்கிகள் அவர்மீது ஒரு வெறுப்பான மனப்பான்மையினை உருவாக்கி விடுகின்றன. பின்னர் அவர் எதிர்ப்படும் போது வெறுப்பான மனப்பான்மையே அவர்மீது எழுகின்றது. அவரைக் கண்டவுடன் மனஊக்கிகள் அனைத்தும் செய்ய வேண்டிய அந்த வேலையை, வெறுப்பான மனப்பான்மையைச் செய்வதை உணரலாம். ஆகவே மனப்பான்மைகள் என்பவை, ஒரு கூட்டுத் தொகுதியான மனஊக்கிகளாகும். அவை தனித்தனி உணர்வுகளாய் வகைப்படுத்தப் பட்டு விருப்பு, வெறுப்பு, அன்பு போன்ற எண்ணற்ற மன வெளியீடுகளாய் உருப்பெறுவனவாகும்.

மனப்பான்மைகள் ஒரு மனிதனின் நடத்தையை உணர்வுகளின் மூலம் கட்டுப்படுத்த வல்லனவாய் இருக்கையில், மன ஊக்கிகள் அந் நடத்தைக்குத் தேவையான சக்தியை, உணர்வுகளை அளிப்பனவாக அமைகின்றன. மன ஊக்கிகள் உடலைச் சார்ந்தவையாக (Physiological) இருக்கும் பொழுது, மனப்பான்மைகள் உளம் சார்ந்தவையாகவே (Psychological)

பெரும்பாலும் அமைகின்றன. ஊக்கிகள் பசி, தாகம், பாலுணர்வு போன்ற உடல் தேவைகளின் விளைவில் அல்லது அவற்றைச் சரி செய்ய ஏற்பட்ட நிலையில் தோன்றுகின்றன. மனப்பான்மைகள் கோபம், வெறுப்பு, அன்பு, பாசம், நட்புப் போன்றவற்றின் விளைவால் தோன்றுவன. மனிதனின் உடல் தேவைகளை நிறைவேற்றுவதைப் போன்றே உளத் தேவைகளையும் திருப்திப்படுத்த வேண்டும். இவ்விரு தேவைகளும் நிறைவேற்றப்படாத வரை மனிதன் தன் முழுமையை உணரவதில்லை.

ஊக்கிகள் அடிக்கடி தோன்றி மறையக் கூடிய இயல்பினை உடையன. ஆனால் மனப்பான்மைகள் ஒரு முறை ஏற்படுத்தப் பட்டு விட்டால் பெரும்பாலும் இறுதி வரை மாறாது நிலைத்து இருப்பவை. தண்ணீர்க் குழாயைத் திறந்து விட்டதும் கொட்டுகின்ற தண்ணீருக்கு ஊக்கிகளை ஒப்பிட்டுக் கூறலாம். கொட்டிய அத் தண்ணீர் ஓடும்போது ஏற்படுத்திக் கொள்ளும் வாய்க்கால்களாக மனப்பான்மைகளைக் கூறலாம். நீரோட்டத்தின் சக்தியினாலேயே தோன்றிய அக் கால்வாய், பெருகி வருகின்ற மன ஊக்கிகளைத் தன்னூடே ஓடச் செய்கிறது. ஆனால், தான் எவ்வகை மாற்றமும் அடைவதில்லை. ஊக்கிகள் தனி மனிதனின் உடல் தேவைகளையும் மரபுவழி பாரம்பரியத்தில் அவனோடு ஊறிய உணர்வுகளையும், மிருக உணர்ச்சிகளையும் எடுத்துக் காட்டுகின்றன. மனப்பான்மைகள் அவனது நாகரிகத் தேவையையும் சமூகத் தேவையையும் அவனுக்கு உணர்த்துவனவாக அமைகின்றன.

கூ.த.

துணை நூல்:

Lindgren, Henry Clay., An Introduction to Social Psychology, Wiley Eastern Ltd., New Delhi, 1973.

சமூக மாற்றம்: சமூகக் கட்டமைப்பு, சமூக உறவுகள் போன்றவற்றில் ஏற்படும் மாற்றமானது சமூக மாற்றம் எனப்படுகிறது. இது பண்பாட்டு மாற்றத்துடன் அடிக்கடி பரசுபர மாற்றம் கொள்ளத் தக்க வழக்கமுடையது. இச் சமூக மாற்றம் (Social change) அறிஞர்களால் பல வகைகளில் விளக்கப்படுகிறது. மானிடவியல் அறிஞர்கள் சமூக மாற்றத்தைப் பண்பாட்டு மாற்றமாகக் கொள்கின்றனர். சமூக மாற்றச் செயற்பாங்கில் புதிய முறையினைக் காணுதல், பரவுதல், தன் மயமாதல் (Assimilation) பண்பாட்டுப் பேறு (Acculturation) ஆகியவை தொடர்பு கொண்டுள்ளதாக மானிடவியல் அறிஞர்கள் கூறுகின்றனர். ஆனால் மக்கள் மனப்பான்மையில் ஏற்படும் மாற்றங்களையே சமூக மாற்றம் என உளவி

யல் அறிஞர்கள் கூறுகின்றனர். மனப்பான்மையில் மாற்றம் இல்லாமல் சமூக உறவுகள், சமூக நெறிகள், சமூக வழக்கங்கள் முதலியவற்றில் மாற்றம் ஏற்பட இயலாது என்பது அவர்களின் கூற்று.

சமூக மாற்றம் என்பது மக்களுடைய சமூக உறவில் ஏற்படும் மாற்றத்தையே குறிப்பதாக மெக் ஈவர் (Mac Iver), பேசு (Page) ஆகிய அறிஞர்கள் கூறுகிறார்கள். வாழ்க்கை முறையில் ஏற்படும் மாற்றத்தையே சமூக மாற்றம் என இவர்கள் கூறுகின்றனர். இவர்களுடைய கூற்றுப்படி சமூக மாற்றம், பண்பாடு, நாகரிகம் ஆகியவற்றின் மாற்றங்களிலிருந்து மாறுபடுகிறது. ஆனால் பெரும்பாலான சமூகவியல் அறிஞர்கள் சமூகம், பண்பாடு, நாகரிகம் ஆகிய மூன்றிலும் ஏற்படும் மாற்றங்களையே சமூக மாற்றம் என்கின்றனர்.

மாற்றம் என்பது இயற்கையின் நியதி. அது போலச் சமூக அமைப்பும் மாற்றத்திற்குட்பட்டது. எதுவும் நிலையாக இருக்க வேண்டுமென்ற விருப்பம் இயற்கையாக மனிதனிடம் உண்டு. ஆனால் சமுதாயம், காலப் போக்கில் வளர்ந்தும் அழிந்தும் புதுப்பிக்கப்பட்டும் சூழ்நிலைக்கேற்ப மாறியும் வருகிறது.

சமூக மாற்றத்தின் பண்புகள்: எந்த ஒரு சமுதாயமும் நிலையான தன்மை கொண்டது அல்ல சமூக மாற்றம் அனைத்துச் சமுதாயங்களிலும் ஏற்படுகிறது. தொன்மைச் சமுதாயமாக இருந்தாலும் சரி, தற்கால அறிவியல் வளர்ச்சி அடைந்த சமுதாயமானாலும் சரி சமூக மாற்றம் ஏற்படுவது இயற்கை. மாற்றம் ஏற்படும் வேகமும், அதன் அளவும் சமுதாயத்திற்குச் சமுதாயம் வேறுபடும். ஆனால், மாற்றம் ஏற்படுவது தவிர்க்க முடியாதது.

சமூக மாற்றத்தின் வேகம் ஒரே மாதிரியாக இருப்பதில்லை. சமூக மாற்றத்தின் வேகம் எவ்வாறு சமூகத்திற்குச் சமூகம் வேறுபடுகிறதோ, அதே போல் ஒரே சமுதாயத்திலும் வெவ்வேறு கால கட்டங்களில் அதன் வேகம் வேறுபடும். சில சமயங்களில் சமூக மாற்றத்தை உணர முடியாத அளவிற்கு அது குறைவான வேகத்தில் இருக்கும். சமூக மாற்றம் கிராமப் பகுதியைவிட நகரப் பகுதியில் அதிகமாக ஏற்படுகிறது.

சமூக மாற்றத்தின் தன்மையும் வேகமும் கால மாற்றத்தோடு தொடர்புடையன. சென்ற நூற்றாண்டோடு இந் நூற்றாண்டை ஒப்பிடும் பொழுது சமூகத்தில் மாற்றங்கள் அதிகமாக நிகழ்ந்துள்ளன. இந்நூற்றாண்டில் தொழில்மயமாதல் ஏற்பட்டதால் அது மாற்றத் துறைகளிலும் மாற்றத்தை விளைவித்துள்ளது.

சமூக மாற்றம் என்பது தனிமனிதர்கள் வாழ்க்கையில் ஏற்படும் மாற்றத்தையோ, ஒரு சிலர் வாழ்க்கையில் ஏற்படும் மாற்றத்தையோ குறிப்பதில்லை. அது முழுச் சமுதாயத்திலும் ஏற்படும் சமூக வாழ்க்கை மாற்றங்களைக் குறிப்பதாகும்.

சமூக மாற்றத்தின் தன்மையையோ வடிவத்தையோ அதன் நோக்கையோ ஒருவர் முன்கூட்டியே தீர்மானிப்பது என்பது கடினம். சமூக மாற்றம் இவ்வாறுதான் நிகழும் என்பதற்கு எவ்விதமான வரையறையும் இல்லை. தொழில்மயமாதல் சமூக மாற்றத்திற்கான முக்கிய காரணங்களில் ஒன்று. ஆனால் அச் சமூக மாற்றம் எவ்விதமாக ஏற்பட்டு எத்திசையில் செல்லும் என்பதைத் தீர்மானிக்க இயலாது.

சமூக மாற்றம் இயற்கையாகவோ காலத்தின் போக்கிலோ திட்டமிட்ட முயற்சியின் காரணமாகவோ ஏற்படுவதுண்டு.

சமூக மாற்றம் தொடர்ச்சியாகப் பல மாற்றங்களைச் சமுதாயத்தில் ஏற்படுத்துகிறது. சமூகம் என்பது ஒன்றுக்கொன்று பல அமைப்பு முறைகளை உள்ளடக்கியது. இவற்றில் ஏதாவதொரு அமைப்பு முறையில் ஏற்படும் மாற்றம் தொடர்ச்சியாகப் பல அமைப்பு முறைகளில் மாற்றங்களை உருவாக்குகிறது. எடுத்துக்காட்டாகத்தொழிற்சாலை உற்பத்திகள், குடிசைத் தொழில் உற்பத்தியைப் பாதிக்கிறது. இதனால் வீட்டினுள் குடிசைத் தொழிலில் ஈடுபட்டிருந்த பெண்கள் தொழிற்சாலையிலோ அல்லவலகத்திற்கோ வேலைக்காகச் செல்ல வேண்டியுள்ளது. இதன் மூலமாகப் பெண்கள் பொருளாதாரச்சுத்திரமும், அவர்களுடைய தகுதிலையில் (Status) உயர்வும் ஏற்பட்டுள்ளன. இந்நிலை குடும்பத்தின் அமைப்பு, செயல்கள் ஆகியவற்றில் மிகுந்த அளவில் மாற்றத்தை ஏற்படுத்தியுள்ளது.

பல்வேறு காரணிகளின் இடைவினையால் (Interaction) சமூக மாற்றம் ஏற்படுகிறது. சமூகத்தின் ஒரு பகுதியில் ஏற்படும் மாற்றம் மற்றப்பகுதிகளிலும் பரவி முழு அளவில் ஒரு மாற்றத்தை உருவாக்குகிறது.

சமூக மாற்றத்தின் கருத்துக் கூறுகள்: சமூக மாற்றத்தைப் பல கோணங்களில் ஆராயலாம். 1. சமூக மாற்றக் காரணிகள் (Factors of Social Change), 2. சமூக மாற்றத்தின் வேகம் (Speed of Social Change), சமூக மாற்றத்தின் வடிவங்கள் (Forms of Social Change), 4. சமூக மாற்றத்தின் திசை (Direction of Social Change), 5. இயற்கையான மற்றும் உருவாக்கப்பட்ட மாற்றங்கள் (Automatic Change and Induced Change).

சமூக மாற்றக் காரணிகள்: பலவித காரணிகளால் சமூக மாற்றம் ஏற்படுகிறது. அவை: அ. உயிரியல் காரணி (Biological Factor), ஆ. இயற்பொருள் காரணி (Physical Factor), இ. உளவியல் காரணி (Psychological Factor), ஈ. தொழில் நுட்பக் காரணி (Technological Factor), உ. பண்பாட்டுக் காரணி (Cultural Factor), ஊ. சட்டக் காரணி (Legislation as a Factor), எ. திட்டக்காரணி (Planning as a Factor).

அ. உயிரியல் காரணி: உயிரியல் காரணக் கூற்றில் ஓரிடத்தில் இருக்கக்கூடிய தாவரம், விலங்கு, மனித இனங்கள் ஆகியவை அடங்கும். இவ்வுயிரினங்கள் மனிதனையும், அவன் வாழும் சமுதாயத்தையும், பண்பாட்டையும், பல வழிகளிலும் பாதிக்கின்றன. மனிதன் -தன்னைச் சுற்றியுள்ள தாவரங்களையும் விலங்குகளையும் தனக்குச் சாதகமாக மாற்றிக் கொள்கிறான்.

அதனால் இவை அச்சமுதாயத்தின் பண்பாடு எவ்வாறு இருக்கவேண்டும் என்பதில் முக்கிய பங்கு வகிக்கின்றன. எடுத்துக்காட்டாக, மரம், செடி, கொடி, விலங்கு இவைகளைத் தெய்வமாக வணங்கும் பழக்கம் மக்களிடையே உள்ளது. அதேபோலச் சில தாவரங்கள் மருத்துவத்திற்கும் பயன்படுகின்றன. ஆகையால் இவ்வுயிரினங்களின் எண்ணிக்கையில் ஏற்படும் மாற்றம் அவ்விடத்தில் வாழும் மனித சமுதாயத்தில் மாற்றத்தை ஏற்படுத்துகிறது.

அதே போன்று மனிதர்களும் ஓரிடத்தில் எண்ணிக்கையில் எவ்வளவு அடர்த்தியில் கூடியிருக்கின்றனர் என்பதைப் பொறுத்து அங்கே சமூக மாற்றம் ஏற்படும். அங்குள்ள மக்கள் தொகையைப் பொறுத்து அங்குத் திருமண முறைகள், குடும்ப அமைப்பு, வாழ்க்கைத்தரம், வேலைவாய்ப்பு, பெண்கள் வேலைக்குச் செல்லுதல், குழந்தைகள் வேலைக்குச் செல்லுதல், நகரமயமாதல், தொழில் மயமாதல் ஆகியவை அமைகிறது.

ஆ. இயற்பொருள் காரணி: மனிதன் வாழுகின்ற உலகம் எப்பொழுதும் நிலையாக இருப்பதில்லை. அது சமூகவதால் இரவு, பகல் வேறுபாடுகளும் கதிரவனைச் சுற்றுவதால் பருவ காலங்களும் தோன்றி மறைகின்றன. இதன் காரணமாகத் தட்பவெப்ப மாற்றங்களும், புயல், பூகம்பம், மழை, வெள்ளம், வறட்சி போன்றவை அடிக்கடி நிகழ்கின்றன. இயற்பொருளில் ஏற்படும் இம்மாற்றங்கள் சமுதாயத்திலும் பெரும் மாற்றம் நிகழக்காரணமாக இருக்கின்றன. பழங்கால நகரங்கள் பெரும்பாலும் ஆற்றங்கரைகளிலே அமைந்து பெரிய நாகரிகங்கள் வளர உறுதுணையாக இருந்தன.

பூமியிலிருந்து கிடைக்கக் கூடிய நிலக்கரி, இரும்பு, எண்ணெய், தங்கம் மற்றும் பிற கனி வளங்கள் அவை கிடைக்கக் கூடிய இடத்தில் உள்ள சமுதாயத்தில் ஒரு நல்ல மாற்றத்தை விளைவிக்கின்றன. எடுத்துக்காட்டாக எண்ணெய் வளம் அதிகமுள்ள தால் அரபு நாடுகள் பொருளாதார நிலையில் நல்ல முன்னேற்றமும், அதன் காரணமாக அதன் சமுதாய வாழ்க்கையில் நல்ல மாற்றமும் ஏற்பட்டுள்ளன.

இ. உளவியல் காரணி: சமூகத்தில் ஏற்படும் புதிய பழக்க வழக்கங்கள், செய்கைகள் முதலிய வற்றை அப்படியே பின்பற்ற வேண்டும் என்ற எண்ணம் சமூக மாற்றத்தை வேகமாகத் தூண்டுகிறது. சமூக மாற்றத்திற்கும், சமூக முன்னேற்றத்திற்கும் (Social progress) இப் பின்பற்றும் உணர்வு தேவை. மொழி, உடை, எண்ணங்கள், மதக்கருத்துக்கள் இவை மக்களிடையே பரவவும் அதனால் சமூகத்தில் மாற்றம் ஏற்படவும், சமூகக் கூட்டொருமை (Social Solidarity) ஏற்படவும் இப் பின்பற்றும் உணர்வு உதவுகிறது.

ஈ. தொழில் நுட்பக் காரணி: தொழில் நுட்ப வளர்ச்சி சமுதாய மாற்றத்தின் முக்கிய காரணிகளில் ஒன்றாகும். இயந்திரத் தொழில் நுட்ப வளர்ச்சி சமுதாயத்தில் ஒரு பெரும் புரட்சியையே உருவாக்கி இருக்கிறது. புதிய புதிய கண்டுபிடிப்புகள் இந்நூற்றாண்டில் உற்பத்திப் பெருக்கத்திற்கும், அறிவியல் வளர்ச்சிக்கும் அதன் மூலம் சமூக மாற்றத்திற்கும் பெரும் உதவியாக இருக்கின்றன. இயந்திரமயமாதல் (Mechanization) வெறும் பொருளாதார அமைப்பை மட்டும் மாற்றவில்லை. அது பழைய சமுதாய அமைப்பையும், பழங்காலக் கருத்துகளையும் கொள்கைகளையும் மாற்றி இருக்கிறது. எடுத்துக்காட்டாகத் தொழில் நுட்ப வளர்ச்சியால், தொழிற்சாலை அதிகரிப்பும், அதனால் வேலைவாய்ப்பு மிகுதியும், அதனால் பெண்களுக்கு வெளியே வேலைக்கு செல்லுதலும், அதனால் அவர்களுடைய நிலைமையில் மாற்றமும், அதன் காரணமாகக் குடும்ப அமைப்பிலும், செயலிலும் மாற்றங்களும் தொடர் நிகழ்ச்சிகளாக ஏற்படுகின்றன.

இதே போன்று அரசியல், மதம், கல்வி, சாதி, வகுப்பு, வேளாண்மை, தொலைத்தொடர்பு, போக்கு வரத்து முதலிய அனைத்துத் துறைகளிலும் மாற்றத்தை விளைவித்துள்ளன.

தொழில் நுட்பக் கண்டுபிடிப்புகள் சமூகக் கண்டுபிடிப்புக்கு (Social Invention) வழி வகுக்கிறது என்கிறார் ஆக்பர்ன் (Ogburn). அவருடைய கூற்றுப்படி இயற்கை அறிவியல் கண்டுபிடிப்பு அல்லாத பொருண்மை சாராக் (Non-material) கண்டுபிடிப்பே

சமூகக் கண்டுபிடிப்பு ஆகும் என்கிறார். முதியோர் நலத்திட்டங்கள், சமூக நலத்திட்டங்கள், ஆராய்ச்சி நிறுவனங்கள், சிறுவர் சீர்திருத்தப் பள்ளிகள், உடல் ஊனமுற்றோர் இல்லங்கள், தொழிலாளர் சங்கங்கள், தொழிலாளர்களுக்குக் கூடுதல் நிதி வசதிகள் ஐக்கிய நாடு சபை போன்ற அமைப்புகள் முதலியவை இதற்கு எடுத்துக்காட்டுகள் ஆகும்.

பின்னர், இச் சமூகக் கண்டுபிடிப்புகள் சமூக மாற்றத்தையும் கொண்டு வருகின்றன. எடுத்துக் காட்டாக தொழிலாளர்களுக்கான கூடுதல் நிதி வசதிகள் அவர்களுடைய வாழ்க்கைத் தரம் உயர உதவுகிறது. மதுவிலக்குச் சட்டம் மக்களுடைய குடிப் பழக்கத்தைத் தவிர்க்க உதவுகிறது.

உ. பண்பாட்டுக் காரணி: பொருண்மைப் பண்பாட்டுக்கும் (Material Culture) பொருண்மை சாராப் பண்பாட்டுக்கும் (Non-material Culture) உள்ள வித்தியாசம் பண்பாட்டுத் தேக்கம் (Cultural lag) எனப்படும். பொதுவாக, பொருண்மைப் பண்பாடு முன்னேறும் அளவிற்குப் பொருண்மை சாராப் பண்பாடு முன்னேற்றம் அடைவதில்லை. மனிதனின் மதம், கல்வி, சாதி, பால், இனம் ஆகியவைப் பற்றிய எண்ணங்களும், கொள்கைகளும் எளிதில் மாறக்கூடிய வையல்ல. அதனால் இவைகளில் மாற்றமோ, வளர்ச்சியோ அதிகமாக இருப்பதில்லை.

சமூகமும் பண்பாடும் ஒன்றோடு ஒன்று பின்னிப் பிணைந்துள்ளன. பண்பாட்டு மாற்றம் ஏற்படும் பொழுது சமூக மாற்றமும் ஏற்படுகிறது. பண்பாடு என்பது நிலையானதல்ல. மாறிக் கொண்டே இருக்கும்.

பண்பாடு சமூக உறவுகளில் மட்டும் பாதிப்பை ஏற்படுத்துவதில்லை. அது தொழில் நுட்ப மாற்றத்தின் பண்பிலும், அதன் திசையிலும் கூட, பாதிப்பை ஏற்படுத்தக் கூடிய வல்லமை உடையது. பண்பாடு சமூக மாற்றம் எந்த அளவு வரை செல்ல வேண்டும் என்றும் தீர்மானிக்கிறது.

ஊ. சட்டக் காரணி: சட்டம் இருவகையான செயல்களைச் செய்கிறது. ஒன்று, அது சமூகக் கட்டுப்பாட்டுக்கு (Social control) உதவுகிறது. அனைத்து மக்களும் சட்டத்திற்குக் கீழ்ப்படிந்து அதை பின்பற்றும் பொழுது, சமூகக் கட்டுப்பாடும், சமூகக் கூட்டொருமையும் ஏற்படுகிறது.

இரண்டாவது, சமூக மாற்றத்திற்கு உதவுகிறது. சமுதாயத்தில் உள்ள தீய அல்லது மூடப் பழக்க வழக்கங்களை மாற்றுவதற்கு, சிறுபான்மையினர், தாழ்த்தப்பட்டோர், தொழிலாளர்கள் ஆகியோர்

நலனுக்காக இயற்றப்படும் சட்டங்கள் சமுதாயத்தில் நல்ல மாறுதலை உருவாக்குகின்றன. எடுத்துக்காட்டாக இந்துத் திருமணச் சட்டம் (1955) ஒருதார மணத்திற்கும், திருமண முறிவுக்கும் (Divorce) வழி செய்கிறது. அது போலத் தீண்டாமை ஒழிப்புச் சட்டம் (1955) தாழ்த்தப்பட்டோருக்கு ஏற்பட்ட தீமைகளைக் களைகிறது.

எ. திட்டக் காரணி: திட்டமிட்ட சமூக மாற்றத்திற்குத் (Planned Social Change) திட்டங்கள் இன்றியமையாதவை. எடுத்துக்காட்டாக இந்தியா, சுதந்திரம் அடைந்த பிறகு இந்திய அரசாங்கம் ஐந்தாண்டுத் திட்டங்கள் மூலம் திட்டமிட்ட ஒரு சமூக மாற்றத்திற்கு ஏற்ற நடவடிக்கைகள் எடுத்து வருகிறது.

சமூக மாற்றத்தின் வேகம்: பதினெட்டாம் நூற்றாண்டிற்குப் பிறகு மாற்றத்தின் வேகம் அதிகரித்துள்ளது. இதற்குக் காரணம் தொழில் நுட்ப வளர்ச்சி, தொழில் மயமாதல், போக்குவரத்து, தொலைத்தொடர்பு வசதிகள் இவற்றைப் பொறுத்துச் சமூகமாற்றத்தின் வேகம் இருக்கும்.

சமூக மாற்றத்தின் வடிவங்கள்: மக்களுடைய வாழ்வில் ஏற்படும் மாற்றங்கள், குழுக்களிடத்தில் ஏற்படும் மாற்றங்கள், சமுதாயம் முழுமைக்கும் ஏற்படும் மாற்றங்கள் எனச் சமூக மாற்றம் பல வடிவங்களாக ஒரே சமயத்தில் ஏற்படுகிறது.

சமூக மாற்றத்தின் திசை: சமூக மாற்றம் செல்லும் திசை மூன்று வகையாகப் பிரித்து ஆராயப்படுகிறது. முதலாவது, அடுக்கு அடுக்காக ஏற்படும் மாற்றங்கள், எடுத்துக்காட்டாக, அறிவியல் கண்டுபிடிப்புகள் ஒன்றன்பின் ஒன்றாக ஏற்படுவது. இரண்டாவது, சில மாற்றங்கள் பொதுவான மேல் நோக்காகவே ஏற்பட்டாலும் திரும்பவும் கீழே இறங்குவதற்கு வாய்ப்புகள் உடையவை. எடுத்துக்காட்டாக, மக்கள் தொகை மாற்றம், இவ்வகையைச் சேர்ந்தது. மூன்றாவதாகச் சில மாற்றங்கள் அலைபோல் ஏற்படுவதுண்டு. சில சமயங்களில் ஏற்றங்களும் சில சமயங்களில் இறக்கங்களும் இருக்கலாம். பண்பாடு, நாகரிக மாற்றங்கள் முதலியவற்றை இதற்கு எடுத்துக்காட்டாகக் கொள்ளலாம்.

இயற்கையான அல்லது உருவாக்கப்பட்ட மாற்றங்கள்: மாற்றம் இயற்கையானதாகவும் அல்லது மனிதனால் உருவாக்கப்பட்டதாகவும் இருக்கும். எடுத்துக்காட்டாக, இயற்பியல் அல்லது உயிரியல் காரணிகளால் ஏற்படும் மாற்றம் இயற்கையானது. மனிதனுடைய கட்டுப்பாட்டுக்கு அப்பாற்பட்டது. சில மாற்றங்கள் மனிதனால் கொண்டுவரப்பட்ட

டவை. அவன் கட்டுப்பாட்டுக்குள் இருக்கக்கூடியவை தொழில் நுட்பக் காரணியால் ஏற்படக் கூடிய மாற்றங்கள் இவற்றில் அடங்கும்.

சமூக மாற்றக் கோட்பாடுகள் சமூக மாற்றம் செல்லும் திசையினைப் பற்றியும், சமூக மாற்றக் காரணிகளைப் பற்றியும் சில கோட்பாடுகள் உள்ளன.

சமூக மாற்றத்தின் திசையினைப் பற்றிய கோட்பாடுகள்:

சுழல் கோட்பாடு: இவற்றுள் முதலாவது சுழல் கோட்பாடு (Cyclic Theory) என்பதாகும். எவ்வாறு தினமும் பகல், இரவு என்று மாறி மாறி வருகிறதோ, ஒரு ஆண்டில் பருவ காலங்கள் மாறிமாறி வருகின்றனவோ அது போலச் சமுதாயத்திலும் முறையான வாழ்க்கை வளையம் ஒன்று ஏற்பட்டுப் பிறப்பு, வளர்ச்சி, அழிவு என்று ஒரு சுழல் உருவாகிறது. இந்து மதத்தில் கிருதயுகம், திரேதாயுகம், துவாபரம் மற்றும் கலியுகம் என்ற நான்கு யுகங்களும் மாறி மாறி வருவதாக நம்பிக்கை உள்ளது. பண்பாடுகளும், நாகரிகங்களும் உருவாகி, ஒன்றாக வளர்ச்சி அடைந்து பின் வீழ்ச்சி அடைகின்றன. இசுபெங்லர் (Spengler) என்பவர் எகிப்து, கிரேக்கம், ரோமன் ஆகியவற்றின் நாகரிகங்களின் பிறப்பு, வளர்ப்பு, வீழ்ச்சி இவற்றை ஆராய்ந்து இவ்விதமான சுழற்சி ஏற்படுவது இயற்கை என்று இக்கோட்பாட்டை வலியுறுத்துகிறார்.

நீள்கோட்டுக் கோட்பாடு: இரண்டாவது, நீள்கோட்டுக் கோட்பாடு (Linear Theory) என்பதாகும். சில அறிஞர்கள் சமுதாயம் மெதுவாக ஒரு மேலான நாகரிக நிலையை நோக்கி ஒரே நீள்கோட்டில் முன்னேறுகிறது என்று வலியுறுத்துகின்றனர். சமூக வியலின் தந்தை என அழைக்கப்படும் ஆகஸ்டு கோம்டே (Auguste Comte) மூன்று நிலைச் சமூக மாற்றங்களைக் குறிப்பிடுகிறார்.

முதல்நிலை, இறைமை இயல் நிலை (Theological Stage) என்றும், இரண்டாவது நிலை, நுண்பொருள் கோட்பாட்டியல் நிலை (Metaphysical Stage) என்றும், மூன்றாவது நிலை புறமெய்மை நிலை (Positive Stage) என்றும் கோம்டே அழைக்கிறார். இறைமை இயல் நிலையில் மக்கள் தங்களுக்கு அப்பாற்பட்ட சக்தியின் மேல் (Supernatural Power) முழு நம்பிக்கை கொண்டிருந்தனர். அவை இவ்வுலகைப் பாதுகாப்பதாகவும் நம்பினர். பல கடவுள்கள், பல சக்திகளை வழிபடும் இந்நிலையிலிருந்து ஒரே ஒரு கடவுளை வழிபடும் நுண்பொருள் கோட்பாட்டியல் நிலைக்கு மக்கள் மாற ஆரம்பித்தனர். புறமெய்மை நிலையில் எதையும் ஆராய்ச்சி செய்து முடிவு எடுக்க

ஆரம்பித்தனர். எதற்கும் அதற்குரிய காரண காரியங்களை ஆராய முனைந்தனர். அறிவியல் அறிவும், புதிய கண்டுபிடிப்புகளும் அதனால் வேகமாகச் சமூக மாற்றமும் நிகழ ஆரம்பித்துள்ளன.

எர்பர்ட் இசுபென்சர் (Herbert Spencer) என்ற அறிஞரும் சமுதாயத்தை உயிர்ப் பொருளோடு (Organism) ஒப்பிட்டுச் சமுதாயம் ஒரு மேம்பாடான நிலையை நோக்கி மெதுவாக முன்னேறுவதாகக் கூறியுள்ளார். மக்கள் பல குழுக்களாக இருந்து போராடிக் கொண்டிருந்த நிலை மாறி, எல்லோரும் ஒருவருக்கொருவர் சார்ந்து வாழும் தொழில் மயமான நிலைக்கு மாறி இருக்கின்றனர் என்று கூறுகிறார்.

சமூக மாற்றக் காரணியைப் பற்றிய கோட்பாடு:

சமூக மாற்றத்தை எவை உருவாக்குகின்றன என்பது பற்றிப் பல கோட்பாடுகள் உள்ளன. சம்னர் (Sumner), கெல்லர் (Keller), மார்க்சு (Marx) போன்ற அறிஞர்கள் சமூக மாற்றம் பொருளாதாரக் காரணிகளால் ஏற்படுகிறது என்று வலியுறுத்துகின்றனர். சமுதாயம் பல நிலைகளைக் கடந்து வந்துள்ளது. ஒரு நிலையிலிருந்து மற்றொரு நிலைக்கு மாறுவதற்குப் பொருளாதாரமே மிகப் பெரிய காரணமாக இருந்து வந்துள்ளது. பொருளாதாரத்தை அடிப்படையாகக் கொண்ட பல குழுக்கள், பல கொள்கைகளின் மூலம் சமூக மாறுதல்களை உருவாக்குகின்றன. 19-ஆம் நூற்றாண்டில் உருவான தொழிற்புரட்சி சமூகத்தைப் பல வகைகளில் பாதித்துள்ளது. இப்புரட்சி பல பொருளாதாரக் கொள்கைகள் உருவாக்கக் காரணமாக இருந்தது. மார்க்சு 'பொருள் உற்பத்தியே மனிதனுக்கு அவசியம்' என்றும், சமுதாயத்திற்கு அடிப்படைத் தேவை பொருளாதாரம் என்றும் கூறியுள்ளார். பண்பாடு, நாகரிகம், அறிவுவளர்ச்சி, ஆன்மீகம், சமூக நிறுவனங்கள் ஆகியவற்றின் அமைப்பு பொருளாதார நிலையைப் பொறுத்துள்ளது என்கிறார். அது அடிப்படைச் சமூக-பொருளாதார உறவை மாற்றுகிறது. இதையே எங்கெல்சு (Engels) என்ற அறிஞரும் வலியுறுத்துகிறார். கீழ்த்திசைச் சமுதாயம் (Oriental), பண்டைய சமுதாயம் (Ancient), நில உடைமை, சமுதாயம் (Feudal) முதலாளித்துவச் சமுதாயம் (Capitalistic), பொதுவுடைமைச் சமுதாயம் (Communist) என்று சமுதாயம் ஐந்து நிலைகளைக் கடந்து வந்திருப்பதாக மார்க்சு கூறுகிறார். ஒரு நிலை இருந்து மற்றொரு நிலைக்கு ஏற்பட்ட சமூக மாற்றத்திற்குக் காரணம் பொருளாதாரத்தில் ஏற்பட்ட மாற்றமே என்கிறார் மார்க்சு.

ஆனால் பெரும்பான்மையான சமூக அறிஞர்கள் சமூக மாற்றத்திற்குப் பொருளாதாரம் தான் முக்கிய காரணம் என்ற வாதத்தை மறுக்கின்றனர். கருத்து

கள், கொள்கைகள் முதலியவை சமூகத்தை மாற்றத்தக்க வல்லமை படைத்தவையாக அவர்கள் கூறுகின்றனர். இலேபோன் (Lebon), மேக்ஸ்வீபர் (Max Weber) ஆகிய அறிஞர்கள் மதமும் மதக் கருத்துகளும் சமூக மாற்றத்தைத் தூண்டும் கருவியாக இருக்கின்றன எனக் கூறுகின்றனர். இந்து, புத்த, கிறித்துவ மற்றும் இசுலாமிய மதங்கள் அம்மதத்தைப் பின்பற்றுபவரின் பொருளாதாரத்தை நிருணயிக்க வல்லவையாக இருக்கின்றன.

இலேசுடர் வார்டு (Lester Ward), ஆப் அவுசு (Hob House) போன்ற அறிஞர்கள் முறையான திட்டங்கள், முயற்சிகள் ஆகியவற்றின் மூலம் விரைவான சமூக மாற்றத்தைக் கொண்டு வர இயலும் எனக் கூறுகின்றனர். அதற்குக் கல்வியின் முக்கியத்துவத்தையும் வலியுறுத்துகின்றனர்.

சமூக மாற்றத் தடைகள்: சமூக மாற்றம் இயற்கையானது. அது மனிதர்களாலும் உருவாக்கப்படுகிறது. சில வேளைகளில் அது வேகமாக ஏற்படுகிறது. இருந்தபோதிலும் அம்மாற்றத்திற்குத் தடைகளும் ஏற்படுவதுண்டு.

உறுதி நிலையை விரும்புவது: மக்கள் உறுதி நிலையை விரும்புகிறார்கள். மாற்றம் புதிய சூழ்நிலையை உருவாக்கும். புதிய சூழ்நிலை அவர்களுக்கு ஒருவித ஐயத்தையும் பாதுகாப்பின்மையையும் உருவாக்குகிறது. அதனால் பழைய சூழ்நிலையே தொடர விரும்புகின்றனர். அம்மாதிரி நேரங்களில் மாற்றத்திற்குப் பலத்த எதிர்ப்பு இருக்கும். அதனால் சமூக மாற்றம் வேகமாக இருப்பதில்லை.

குறைவான கண்டுபிடிப்புகள்: சில கண்டுபிடிப்புகளில் பழுது ஏற்படும் பொழுது, அல்லது அவற்றால் தீங்கு ஏற்படும் பொழுது அவற்றைப் பயன்படுத்த அஞ்சுகின்றனர். சில கண்டுபிடிப்புகள் விலை மிகவும் அதிகமாக இருக்கும். அதனால், அவற்றின் மூலம் ஏற்படும் மாற்றமும் குறைவாகவே இருக்கும். அது போலவே சமூகக் கண்டுபிடிப்புகளும் துவக்கத்தில் சில குறையுடையதாகவும், மக்களின் ஆதரவு இன்றியும் இருக்கும். நாங்கள் செல்லச் செல்ல மக்கள் பொறுமையும் ஒத்துழைப்பும் கொடுக்கும் பொழுது இக்குறைகள் களையப் பட்டு அவை சமூகத்திற்குப் பயனுள்ளதாக மாறுகின்றன.

அறியாமை: மக்கள் சில கண்டுபிடிப்புகளை எதிர்ப்பதற்குக் காரணம் அறியாமையே ஆகும். முதலில் சில கண்டுபிடிப்புகளைப் பற்றிப்பறிந்து கொள்ளுவதற்குச் சில நாட்கள் ஆகும். எடுத்துக்காட்டாகச் சமையல் எரிவாயு எளிதில் வெடிக்கும் என்ற பயத்தின் காரணமாக அதை ஏற்க மறுத்தனர். ஆனால்,

அதைப் பற்றிய ஐயம் நீங்கிய பிறகு, அதைப் பயன்படுத்தும் முறை தெரிந்த பிறகு அது பெருமளவு பயன்படுத்தப்படுகிறது. அதுவும் சமூகக் கண்டுபிடிப்பில் இம்மாதிரி செய்முறைகள் (Demonstrations) செய்வது இயலாததாகையால் மக்களிடம் இது பற்றிய அச்சங்களையும் அறியாமையையும் நீக்குவது என்பது கடினம்.

பழக்க வழக்கங்களும், மரபுகளும்: பழக்க வழக்கம் சமூக மாற்றத்திற்கு மற்றொரு தடையாகும். மக்கள் பழக்க வழக்கத்திற்கேற்பத் தங்கள் செயல்களைச் செய்து வருகிறார்கள். குறிப்பாக முதியவர்கள் பழைய பழக்க வழக்கங்களையும் மரபுகளையும் விட்டுப் புதியவற்றை ஏற்பதற்குத் தயங்குகின்றனர். குறிப்பாக, மத சம்பந்தப்பட்ட பழக்க வழக்கங்கள் அதிகமாக மாறுவதில்லை.

நிதி இக்கட்டு நிலை: சில திட்டங்களையும், செயல்களையும் செயற்படுத்துவதற்கு அதிகப்படியான பணம் தேவைப்படும். அதனால் அத்திட்டங்கள் தடைப்படும். எடுத்துக்காட்டாக எல்லாக்கிராமங்களுக்கும் குடிதண்ணீர் வசதி, மின்வசதி அளிப்பதற்கு அதிக நிதி ஒதுக்கீடு செய்யவேண்டும். நிதிப் பற்றாகக் குறையால் இத் திட்டம் தடைப்படலாம். அதனால் சமூக மாற்றத்தின் வேகமும் குறையலாம்.

உரிமைக் கும்பல்: சில மனிதர்கள் சில திட்டங்களையும் கண்டுபிடிப்புகளையும் தங்கள் சுயநல நோக்குக் காரணமாக, வெறுக்கவோ ஆதரிக்கவோ செய்வர். சமூக மாற்றத்தினால் தங்கள் நலன் மற்றும் உரிமை பாதிக்கப்படும் பொழுது அவர்கள் அவற்றை எதிர்க்கின்றனர். எடுத்துக்காட்டாக, பிற பட்டோருக்குக் கல்வி நிறுவனங்களிலும் அரசு அலுவலகங்களிலும் அதிக இட ஒதுக்கீடு செய்யும் பொழுது அது உயர் சாதியினரால் எதிர்க்கப்படுகிறது.

இவ்வாறான சமூக மாற்றத் தடைகள் அனைத்தும் சமூகத்திற்கு முழுவதும் தீமையானவை அல்லது சமூக வளர்ச்சிக்குத் தடையானவை என்று கூறவியலாது. சில சமூக மாற்றங்களினால் சமுதாயத்திற்குத் தீங்கோ பாதிப்போ ஏற்படும் பொழுது அதற்கு எதிர்ப்பு அல்லது தடை உருவாவது சமுதாயத்திற்கு நன்மையையே உருவாக்கும். சு.சொ.

துணை நூல்கள்:

Bhatia, Hans Raj, Elements of Social Psychology, Somaiya Publications Private Limited, Bombay, 1974.

Kuppusamy, B., Social Change in India, Vikas Publishers House Pvt., Ltd., New Delhi, 1977.

Lapiere, Richard, T., Social Change, Mc-Graw-Hill Book Company, India, 1965.

Madan, G.R., Social Change and Problems of Development in India, Allied Publishers Private Limited, Bombay, 1978.

Moore, Wilbert E., Social Change, Prentice-Hall of India Pvt., Ltd., New Delhi, 1965.

சமூக முரண்பாடுகள்: போராட்டம் ஒரு தனி மனிதனின் உள்ளத்திலும், ஒரு மனிதனுக்கும் மற்றொரு மனிதனுக்கும் இடையிலும், ஒரு குழுவினரும் மற்றொரு குழுவினரும் இடையிலும் நடைபெறலாம். இவ்வாறு பலவகைப் போராட்டங்களுக்கு மூல காரணமாக விளங்குவன, முரண்பாடான குறிக்கோள்களும், முரண்பாடான கருத்துகளும் ஆகும். ஆனால் சமூகத்தில் காணப்படும் முரணான போராட்டங்கள் ஒரு தனி மனிதனின் போராட்டங்களிலிருந்து சற்று வேறுபட்டனவாகும். சமூக முரண்பாடுகள் (Social Conflicts) தனக்கு வெளியில் இருக்கும் ஒன்றை எதிர்த்துப் போராடுவதன்று; மாறாக அவை ஒரு சமூகத்திற்குள்ளேயே முற்றிலும் முரண்பட்டு ஒன்றுக் கொன்று எதிராக நிகழ்கின்ற போராட்டங்களைக் குறிக்கின்றன. வேலைநிறுத்தம் (Strike), சண்டை (War), புரட்சி (Revolution) ஆகியவை சமூக முரண்பாடுகளுள் முக்கியமானவையாகச் சொல்லப்படுகின்றன.

வேலை நிறுத்தம் தொழில் உற்பத்தி பெருகுகிற போது அதனுடன் விலைவாசி உயர்வும் ஏற்பட, தொழிலாளி தன் ஊதியத்தில் வாழ்க்கை நடத்துவது கடினம் என நினைத்து மிகுந்த ஊதியம் கேட்கிறான். தொழிலாளர் சங்கத் தலைவர் (Labour Leader) அதைப்பற்றி நிறுவன அதிகாரிகளுடனும் தொழிலதிபர்களுடனும் கலந்து வாதாடித் தொழிலாளியின் தேவையின் இன்றியமையாமையை அவர்களின் பார்வைக்குக் கொண்டு செல்கிறார். தொழிலாளிகளின் கோரிக்கைகளை மறுக்கும்போது வேலை நிறுத்தப் போராட்டம் தொடங்குகிறது. போராட்டம் நீடிக்கும்வரை தொழிலாளிக்கு ஊதியம் அளிக்கப்படுவதில்லை. தொழிலதிபரும் உற்பத்திக் குறைவதால் ஆதாயம் குறைவதை உணருகிறார். ஆயினும் இருவரும் எதிர்கால நன்மைக்காக இவற்றைத் தியாகம் செய்ய முயன்று வருகின்றனர்.

தொழிலாளர்கள் தங்களின் வருவாயும் பொருளாதார நிலையும் உயரவேண்டும் எனக் கருதுகின்றனர்.

வேலை நிறுத்தத்தால் தொழிலதிபர் தம் ஆதாயம் பாதிக்கப்படுவதையும் உணருகிறார். தொழிலாளரும் தொழிலதிபரும் முற்றிலும் பொருளாதாரச் சிக்கல்களுக்காக மட்டும்தான் போராடுவதில்லை. அவர்களும் மனிதர்களாகையால் அவர்களுக்கும் உளவியல் தொடர்பானவகைகளில் உணர்வுகளும் துடிப்புகளும் போராட்டங்களும் இருக்கவே செய்கின்றன. இந்த உந்துதல்களைச் சரிவரச் சமப்படுத்தினால் எத்தகைய பொருளாதார நிலையும் இருதரத்தினர்பாலும் எவ்வித மாற்றத்தையும் ஏற்படுத்தாது. ஒருவரையொருவர் அறிந்துகொள்வர், சிக்கல்களுக்கு எளிதாகத்தீர்வினைக் காண்பர். உளவியல் வகையில் தொடர்பான உளப்போராட்டங்களும் உணர்வுகளும் தோன்றும்போதே அதை வெளியிட ஒரு காரணத்தைக் கற்பித்து உருவாக்கிக் கொண்டிருக்கின்றனர். பிறகு தங்களின் உளப்போராட்டங்களைப் பின்னணியில் வைத்து தங்களின் தேவைகள், கோரிக்கைகள் என்னும் செயற்கையான காரணங்களை முன்வைத்து அவர்கள் போராடி அவற்றில் வெற்றி காண்பதன்மூலம் தங்களின் உந்துதல்கள் திருப்தி அடைவதை அவர்கள் உணர்கின்றனர்.

தொழிலாளர்கள் எவற்றை விரும்பத்தக்க சூழ்நிலைகள் என்று கருதுகின்றனரோ அவற்றைத் தொழிலதிபர்கள் ஆடம்பரச் செலவு என்றும் தங்களின் பொருளாதார வளர்ச்சியை முற்றிலும் அழித்துவிடுகிற செயல்கள் என்றும் கருதுகின்றனர். தொழில் அதிபர்கள் நியாயமான சலுகைகள் என வழங்குவதைத் தொழிலாளர்கள் அநியாயமான சலுகைகள் என எடுத்துக்கொள்கின்றனர். எனவே, இருபிரிவினரின் போராட்டங்கள் அவர்களின் எதிர்பார்ப்புகளின் வழிப் பிறக்கின்றன. மேலும் இரு பிரிவினரின்பாலும் அதற்குமுன் இருந்துவந்த காரணங்கள், உளக் கசப்புகள், உள்ளக் கொந்தளிப்புகளே ஒரு போராட்டச் சூழ்நிலையை உருவாக்குகின்றன; வன்மையான போராட்டம் ஏற்படவும் வழி செய்கின்றன. தொழிற் சங்கத்தின் உணர்வுகளைத் தொழிலதிபர் மதிக்கவில்லை என்ற காரணத்திற்காகத் தொழிலாளர்கள் தங்களுக்குக் கிடைக்கின்ற நியாயமான நன்மை பயக்கக்கூடிய வசதிகளையும் ஏற்கமறுத்துத் தொழிற் சங்கத்தின் தன்மானத்திற்காகப் போராடுகின்றனர். எனவே, வேலைநிறுத்தப் போராட்டம், பின்னணியில் ஏற்படுகின்ற இரு பிரிவினரின் உளப் போராட்டத்தின் விளைவினாலேயே நிகழ்கிறது.

போர்கள்: போர்கள் மனிதச் சமுதாயத்தினரால் எப்பொழுதுமே வரவேற்கப்படுவதில்லை. நன்மைக்காகப் போர் எழுந்தாலும் மக்கள் அதை விரும்புவதில்லை; ஏனெனில் போர் அழிவு, நாசம் போன்ற

பல புதிய தொல்லைகளையும் இன்னல்களையும் உருவாக்குகிறது. எனவே, அனைவரும் அமைதியான வாழ்க்கை நிலையையே எதிர்பார்க்கின்றனர். இருந்தாலும் போர்கள் நடந்துகொண்டுதான் இருக்கின்றன.

போர்கள் எண்ணற்ற காரணங்களினால் நிகழ்கின்றன. எண்ணற்ற தேவைகளுக்காகப் போர்கள் தோன்றுவதால் காரணங்களைத் தனித்து இவை இவை என எளிதாகச் சொல்லமுடியாது. சண்டைகள் மண்ணாசை, பொன்னாசை, பெண்ணாசை என்ற மூன்று முக்கிய மனிதத் தூண்டுதல்களினால் நிகழ்வதாகும். ஒரு நாடு மற்றொரு நாட்டை அடிமைப்படுத்த எண்ணி அரசாள முயன்று போரினைத் தொடங்கலாம். ஐம்பது விழுக்காடான (50%) போர்கள் இந்த உந்துதலினால் ஏற்பட்டிருக்கின்றன. ஒரு நாடு, பொருளாதார வளர்ச்சி குன்றும்போது பிற நாட்டின்மீது போர் தொடுத்து அந்நாட்டின் செல்வங்களை எடுத்துச் செல்கிறது. அத்தகைய போர்களை அந்நிய நாடுகளின் படை எடுப்புகளின்மூலமும், கசினி முகமது, கோரி முகமது போன்றவர்களின் படை எடுப்பு மூலமும் காணலாம். ஒரு பெண்ணின் மீது ஒருவன் கொண்ட ஆசை காரணமாகவும் போர்கள் நடந்துள்ளன. குறிப்பாக, சீதைக்காக இராமாயணப் போரும், பத்மினிக்காகச் சித்தூர்ப் போரும், கெலனுக்காக (Helen) திரோசன் (Trojan) போரும் நிகழ்ந்ததை எடுத்துக்காட்டாகக் கூறலாம்.

புரட்சி: ஒரு சமூகத்தில் அல்லது ஒரு நாட்டில் திடீரென்று நடைபெறுகின்ற மாற்றங்கள் புரட்சி (Revolution) எனப்படுகின்றன. அம் மாறுதல்கள் நெடுங்காலமாகத் திட்டமிட்டுச் சிந்திக்கப்பட்டு, ஆனால் திடீரென நிகழ்ந்த மாற்றங்களாக இருக்கலாம். புரட்சிகள் அமைதியான முறையிலோ அமைதியற்ற முறையிலோ ஏற்படலாம். பிரஞ்சுப் புரட்சி, பசுமைப் புரட்சி, இந்தியாவில் விடுதலைப் புரட்சி, பூமிதானப் புரட்சி முதலிய எண்ணற்ற புரட்சிகள் நடந்துள்ளன.

சமூகவியலார் (Sociologist) புரட்சிகள் பல்வேறு காரணங்களினால் நிகழலாம் என்று கூறுகின்றனர். மனிதர்களின் அடிமனத்தில் அழுத்தி வைக்கப்பட்ட உந்துதல்களும் தூண்டுதல்களும் அவர்களை அறியாமலேயே திடீரென மேலே கிளம்ப, அதனால் மக்கள் பழைய மூடப் பழக்க வழக்க நம்பிக்கைகளையும் கட்டுப்பாடுகளையும் வெறுத்து ஒதுக்கிவிட்டுப் புதிய மாற்றங்களை ஏற்கின்றனர். சமூகத்தில் மனிதர்களின் அடிப்படை எண்ணங்களும் ஆசைகளும் தேவைகளும் றைவேறாதபோது, அடங்கியிருந்த

உணர்வுகள் வெடித்து வெளிக் கிளம்பப் புரட்சிகள் நிகழ்கின்றன. ஒருசில நேரங்களில் மனிதனிடம் காணப்படும் பழமை எண்ணங்களும் தூண்டுதல்களும் சரியான வழியில் திசை திருப்பப்படாவிட்டாலும் அவை புரட்சிகளை உண்டாக்குகின்றன.

காலத்திற்கேற்ப மனிதன் மாற, உலகம் மாறு வதற்கேற்ப மனித வாழ்க்கையும் மாற, அவனுடைய பழக்க வழக்கங்கள், சமயக் கோட்பாடுகள், சமூகச் சட்டதிட்டங்கள் ஆகியவை மாற்றப்பட வேண்டியவைகளாக இருக்கின்றன. அப்பொழுதும் அவை மாற்றப்படாவிட்டால் மக்கள் அவற்றை எதிர்த்துப் பின்பற்ற மறுக்கும்போது அங்கே புரட்சிகள் தோன்றுகின்றன. பொருளாதார ஏற்றத்தாழ்வும், சாதி சமய வேற்றுமைகளும், அரசியலில் ஏற்படுகின்ற மாற்றங்களும் புரட்சிகளைத் தொடங்கி வைக்கின்றன.

இங்குப் புரட்சிகள் தனிமனிதனின் திறமையினாலேயே உருவெடுக்கின்றன. ஒரு சமூகம் எத்தனை தான் மாற்றத்தை விரும்பியிருந்தாலும் அதற்காக முயன்றாலும் தனிமனிதன் ஒருவன் தலைவனாக முன்வந்து அப்புரட்சியை வழி நடத்திச் செல்லாவிடில் புரட்சிகள் தோன்றுவதில்லை: தோன்றினாலும் நீடித்து நிலைப்பதில்லை. இங்குத் தனி மனிதனால்தான் புரட்சிகள் நிகழ்கின்றன என்றாலும், அவை அத் தனிமனிதனின் சொந்தத் தேவைக்காக நிகழ்கிறது எனக் கூறமுடியாது.

சமூக முரண்பாடுகள் பெரும்பாலும் சமூகத்திற்கு நன்மை யூட்டுவதாக இருந்தாலும் சமூக முரண்பாடுகள் இருக்கும்வரை அச் சமூகம் அமைதியற்ற நிலையில் தான் இருக்கும். எனவே, சமூக முரண்பாட்டிற்கு எவ்வளவு விரைவாகத் தீர்வுகாண இயலுமோ அவ்வளவு விரைவாகத் தீர்வுகாண்பது சமூக அமைதியையும் முன்னேற்றத்தையும் மிகவும் பாதிக்காது.

வ.தே.சா.

துணை நூல்:

Kuppuswamy B., An Introduction to Social Psychology, Asia Publishing House, Bombay, 1961.

சமூக மூலதன இருப்பு: காண்க: அகக் கட்டுமானம்.

சமூக வகுப்பு: இதற்கு 'வருக்கம்' என்ற சொல்லும் வழக்கில் உண்டு. வகுப்பு என்பது ஒரு சமூகத் தகுநிலைப் பிரிவு. சமூகத்தில் ஒரே மாதிரியான சமூகத் தகுநிலையினை உடைய மனிதர்களின் தொகுப்புக்குச் சமூக வகுப்பு (Social Class)

என்று பெயர். அதாவது சமூக அடுக்கமைப்பு (Social Stratification) முறையில் ஒரேமாதிரியான படிநிலையின்க் (Rank) கொண்டுள்ள மனிதர்களின் ஒரு பகுதி சமூகவகுப்பு ஆகும். பொதுவாக ஒரு குறிப்பிட்ட அளவிலான சொத்து (Wealth), அதிகாரம் (Power), கௌரவம் (Prestige) ஆகியவற்றினால் ஒவ்வொரு சமூக வகுப்பும் அமைகிறது. ஒரு சமூக வகுப்பின் உறுப்பினர்கள் நடத்தை, விழுமியங்கள் (Values) ஆகியவற்றில் சில ஒற்றுமைகளைக் கொண்டிருப்பர் எனத்தானீது போப்பினோ (David Popenoe) என்ற அறிஞர் கூறுகிறார். இவ்வாறு ஒரு வகுப்பினர் ஒரே மாதிரியான தகுநிலை, கௌரவம், நடத்தை, சொத்துநிலை, அதிகார நிலை, ஒழுங்காசாரம் (Etiquette) ஆகியவற்றைக் கொண்டு பிற வகுப்பினரிடமிருந்து வேறுபட்டு நிற்பர்.

இத்தகைய வேறுபாடுகளின் அடிப்படையில் சமூகத்தில் பல பிரிவுகள் அதாவது பலவகுப்புகள் அமைகின்றபொழுது ஒரு சமூக வேறுபாட்டு நிலை (Social Differentiation) அங்கு அமைகிறது. அதைத் தொடர்ந்து, சமூக வகுப்புகள் ஒன்றன்கீழ் ஒன்றாக ஒரு படிநிலை அமைப்பில் அமைகின்றன. இந்த நிலை சமூக அடுக்கமைப்பு எனப்படும். ஆக, சமூக வகுப்புகளும், சமூக அடுக்கமைப்பும் ஒரே நேரத்தில் ஒன்றாக இயங்குகின்றன. எனவேதான் சமூக வகுப்பும், சமூக அடுக்கமைப்பும் பல முறைகளில் ஒரே பொருளில் வருகின்றன.

சமூகத்தைப் பல சமூக வகுப்புகளாகப் பிரித்து முதலில் ஆராய்ந்த அறிஞர்களில் பிளாட்டோ (Plato) ஒருவராவார். அவருடைய 'குடியரசு' என்னும் நூலில் 1) தத்துவவாதி - மன்னர்கள், 2) படைவீரர்கள், 3) தொழிலாளிகள் என மூன்று வகுப்பினராகப் பிரித்து ஒரு உயர்வான நகர அரசினைப் (City-State) பற்றி விவரிக்கிறார். ஒரு சமூகத்தில், அதன் உறுப்பினர்கள் அரசியல், இராணுவம், வணிகம் என மூன்று தொழிற் பிரிவுகளாகப் பிரிந்து செயலாற்றினால், அது மிகத் திறமை வாய்ந்ததாக இருக்கும் எனக் கூறுகிறார். இவருக்குப் பின்னர் பல அறிஞர்கள் சமூக வகுப்பைப் பற்றிக் கூறியிருப்பினும், காரல் மார்க்சு (Karl Marx), 'சமூக முரண்பாடுகள்' பற்றிய கோட்பாட்டினைக் கூறும் வரையிலும் அது முக்கியத்துவம் பெறவில்லை.

சமூக வகுப்பு என்ற சொல்லானது, சொத்து மற்றும் பொருளாதார அளவுகளின் அடிப்படையில் உள்ள ஒரு தகுநிலைப் பிரிவு என்ற கருத்தினைக் குறிப்பதாகக் காரல் மார்க்சு கூறுகிறார். அதாவது, அனைத்தையும் பொருளாதாரத்தின் அடிப்படைக் கூறாகக் கொண்டு, சமூக வகுப்பினுக்கு மார்க்சு

விளக்கம் தருகிறார். ஆனால் மார்க்சு வீபர் (Max Weber) என்ற சமூகவியலறிஞர் ஆற்றல், சொத்து, கௌரவம் ஆகியவைகளின் அடிப்படையில் வகுப்பினைப் பிரிக்கிறார். இவ்வாறு வகுப்பு என்பது சமூகத்திற்குச் சமூகம் வேறுபடுகிறது. இந்தியாவில் தொன்று தொட்டுச் சாதியின் அடிப்படையிலேயே சமூக வகுப்பானது பிரிக்கப்பட்டிருந்தது. ஆனால் இன்றைய புதிய உலகில் சாதி அடிப்படையிலான வகுப்பு அடுக்கமைப்பு (Class Stratification) மாறி, பொருளாதார அடிப்படையிலான வகுப்பு அடுக்கமைப்பு மேலோங்கி வருகிறது.

வகுப்புப் பிரிவுகள் அனைத்துச் சமுதாயங்களிலும் இருக்கின்றன. மேலும், இக்காலச் சமுதாயத்தில் இவை சமுதாயப் போக்கை மேற்கொண்டு உண்டாக்கப்பட்டுள்ளன. ஒரு வகுப்பு என்பது அதன்உள்ளடங்கிய உறுப்பினர்களின் சமூக மதிப்பு, தொழில் போன்றவற்றைப் பொறுத்துப் பிரிக்கப்படுகின்றது. எனவே, ஒரு சமூக வகுப்பானது ஒரே வகையான மதிப்பு, தகுதி ஆகியவற்றை உடைய உறுப்பினர்களைக் கொண்டிருக்கும். எடுத்துக்காட்டாக, மருத்துவர், பொறியியலாளர், ஆசிரியர், வழக்கறிஞர் போன்றவர்கள் தத்தம் பொருளாதாரப் பண்பாட்டுத் தன்மைகளை மேற்கொண்டு சமூகத்தில் குறிப்பிட்ட வகுப்பினராகச் செயற்படுகின்றனர்.

பொதுவாக, அங்கீகரிக்கப்பட்ட தகுநிலைப் பிரிவுகள் அல்லது சமூக வகுப்புகளின் எண்ணிக்கை சமூகத்திற்குச் சமூகம் வேறுபடுகிறது. வகுப்புகளுக்கு இடையிலான இடைவெளி அதிகமாக இருக்கும் பொழுதும், வகுப்புணர்வு (Class Awareness) அதிகமாகவும், சமூக நிலைப் பெயர்வுகளைவாகவும் இருக்கும் பொழுதும் ஒரு சமூகமானது மிகப் பெரிய வகுப்புப் பிரிவுகளைக் கொண்டுள்ளது.

வகுப்பு என்பது சமூக மக்களிடையே நிலவும் இடைவினையினால் (Interaction) தோற்றுவிக்கப்படுகிறது. ஒவ்வொரு வகுப்பும் அதற்குத் தேவையான விதிகள், தன்மை, பண்பாடு ஆகியவற்றைத் தோற்றுவித்துச் செயற்படுகிற ஒரு சிக்கலான குழுவாகும். இத்தகைய குழுக்கள், மாநிலம், நாடு போன்ற அனைத்திலும் காணப்படுகின்றன. வகுப்பின் தகுநிலை, கல்வித்தகுதி, கௌரவம், மேன்மை, தொழில் ஆகியவற்றைக் காரணிகளாகக் கொண்டு இச் சமூக வகுப்பு விளங்குகின்றது. எனவே, ஒரு வகுப்பின் வரம்பை எடுத்து விளக்குவது என்பது எளிதன்று. முக்கியமான வகுப்புப் பிரிவுகளையும், எந்த மனிதன் எந்தச் சமூக வகுப்பைச் சார்ந்தவன் என்பதையும் தீர்மானிப்பது மிகக் கடினமான காரியமாகும். பல வேறுபட்ட தகுநிலைக்கோணங்களில் சமூக வகுப்புகள்

ஒரு தரத்தில் வேறுபடுவதால், எந்தத் தகுதிகளின் அடிப்படையில் வகுப்புப் பிரிவுகளை உருவாக்குவது என்பதில் சமூகவியல் அறிஞர்கள் ஐயப்பாடியே உள்ளனர்; சரியான, தெளிவான வேறுபாடுகளை இதுவரை கூறவில்லை. எடுத்துக்காட்டாக, ஒரு குறிப்பிட்ட நிறுவனத்தில் உறுப்பினர், உறுப்பினர் அல்லாதவர் யார் என்பதைத் தீர்மானிப்பதில் கூட இது இல்லை. ஒரு தனிக் காரணியால் மட்டுமே, ஒரு சமூக வகுப்பை மட்டமானது என அளவிட முடிவதில்லை. எனவே தான், இலாயிடு வார்னர் (Lloyd Warner) என்ற அறிஞர், தொழில், வீட்டின் மாதிரி, (Housing Type), குடியிருக்கும் இடச் சுற்றுப்புறம் கல்வித் தகுதி, வருமானம், வருமான ஆதார மூலம் (Source of Income) போன்றவற்றின் மூலமே தகுநிலைப் பிரிவுகள் அல்லது வகுப்புகளைப் பிரிக்கலாம் எனக் கூறுகிறார். ஆகசுட்டு கூலிங்செட்டு (August Hoolingshead) என்பவரும், தொழில், கல்வி, குடியிருக்கும் சுற்றுப்புறச் சூழல் ஆகியவற்றின் மூலமே வகுப்புகளைப் பிரிக்கிறார்.

மேற்கூறிய விதிகளைக் கொண்டு (1) வரையறுக்கப்பட்ட வகுப்பு (Defined Class), (2) பண்பாட்டு வகுப்பு (Cultural Class), (3) பொருளாதார வகுப்பு (Economic Class), (4) அரசியல் வகுப்பு (Political Class), (5) தற்புகழ்ச்சிக்குழு (Self Identified Class), (6) பங்கேற்கும் வகுப்பு (Participation Class) என வகுப்புகள் பலதரப்பட்ட வகுப்புகளாகப் பிரித்துக் கூறப்படுகின்றன.

வரையறுக்கப்பட்ட வகுப்பின் உறுப்பினர்கள் புறம்பாகச் செல்லாது வகுப்பின் தன்மை, விதி ஆகியவற்றை ஏற்றுச் செயலாற்றுவர். எடுத்துக்காட்டாக, சாதி வகுப்புப் பிரிவினுள் பார்ப்பனர், சத்திரியர், வைசியர், சூத்திரர் போன்ற பண்பாட்டுக் குழுவிலுள்ள உறுப்பினர்கள் ஒருவகைப் பண்பாட்டைத் தோற்றுவித்து அதற்கேற்பச் செயற்படுவர். எடுத்துக்காட்டாக, ஒரு சாதியினுள் நிலவும் பல பிரிவுகள் பொருளாதார வகுப்புப் பிரிவினர் பல தரப்பட்ட தொழில்களை மேற்கொண்டு உற்பத்தியைப் பெருக்கும் தொடர்பை எடுத்து விளக்குகின்றன. காரல் மார்க்சு, இவ்வகுப்புப் பிரிவை மேற்கொண்டு தொழிலாளி, முதலாளி உறவைப் பெருமளவிற்கு விளக்கியுள்ளார். அவர், தொழிலாளிகளிடம் தொழில் உண்டென்றும், முதலாளிகளிடத்தே பொருள் உண்டென்றும் விளக்கிக் கூறுகிறார். இத்தகைய நிலைமை இருபதாம் நூற்றாண்டில் பல நாடுகளில் நிலவுகிறது.

அரசியல் வகுப்பானது, அரசியல் வலிமை கொண்டு அரசியல் வகுப்புகளைச் சீர்திருத்தி அமைக்கிறது. எடுத்துக்காட்டாக, அரசியல் வாதிகளைக்

கூறலாம். தற்புகழ்ச்சிக் குழு வகுப்பினர், அவர்தம் பெருமை, மதிப்பு, பொருள் போன்றவற்றை அடிப்படையாகக் கொண்டு விளங்குவர். இவர்கள் தம் மதிப்பை அகவுணர்வின் மூலம் வெளிப்படுத்துகின்றனர். எடுத்துக்காட்டாக, செல்வந்தர், தொழிலாளர் ஆகியோர் இத்தகைய தன்மையைக் கொண்டிருப்பர்.

இவ்வாறு ஒவ்வொரு வகுப்புப் பிரிவும் ஒன்றையொன்று முற்றிலும் விலகியிருக்காது ஓரளவிற்கு ஒன்றையொன்று சார்ந்துள்ளது. மேலும், தற்கால இயங்கு சமூகத்தில் (Dynamic Society) வகுப்புப் பிரிவுகளை வகைப்படுத்துவது எளிதன்று. எடுத்துக்காட்டாக, இன்று முதலாளி, தொழிலாளர் இருவருமே மோட்டார் வண்டி (Motor Car) வைத்துள்ளனர்.

பெரும்பான்மையான சமூகங்களில் தொழிலை, வகுப்புப் பிரிவை எடுத்து விளக்குகிறது. எடுத்துக்காட்டாக, வழக்கறிஞர், மருத்துவர்; ஆசிரியர், தொழிலதிபர் போன்றோர் அவர்களது தொழில்தகு நிலையைப் பொறுத்து குறிப்பிட்ட வகுப்பினராகக் கருதப்படுகின்றனர். மேலும், அவ் வகுப்புப் பிரிவின் செயல்முறைகள், நண்பர்களைத் தேர்ந்தெடுத்தல், வாழ்மிடம், சொத்து போன்றவை அவ் வகுப்பின் சமூக மதிப்பை எடுத்துக் காட்டுகின்றன. இத்தகைய இயங்கு சூழ்நிலையில் ஒரு மனிதன் பல பிரிவுகளில் உறுப்பினனாக இருக்கிறான். அவனது நிலையை வகுப்புப் பிரிவுகளே எடுத்து விளக்குகின்றன. எடுத்துக் காட்டாக, ஒருவன் கற்றறிந்தவனாகவும், ஒரு தொழிலை மேற்கொண்டவனாகவும், பொருள் படைத்தவனாகவும் இருப்பினும் சமுதாய மதிப்பற்ற வனாக இருத்தல்; கல்வியறிவு, நன்னடத்தை போன்றவை இருந்தும் பொருளாதாரக் குறைவால் இன்னலுறுதல் போன்றவற்றைப் பழங்காலச் சமூகங்களில் காண இயலாது. அச் சமூகங்களில் மக்கள் ஒரே சமூகக் குழுவில் வாழ்ந்து வருகின்றனர். ஆனால் தற்கால இயங்கு சமூகத்தில் ஒருமனிதன் பல சமூகப் பிரிவுகளில் உறுப்பினனாக இருக்கிறான்.

மனிதன் எந்தெந்தப் பிரிவுகளில் உரிமை பெற்றுள்ளான் என்பதைத் தகுநிலை எடுத்துக்காட்டுகிறது. அதுபோல, வகுப்புப் பிரிவு முறை மக்களின் தகுதி, மதிப்பு போன்றவற்றை எடுத்து விளக்கியும், அவர்கள் எவ்வெவ்வகையில் தங்களது வாழ்க்கையை ஒழுங்குபடுத்த வேண்டும் என்பதையும் விளக்குகிறது. எனவே இதன்மூலம் மக்களிடையே உள்ள ரத்த மதிப்பினர் (Equals), உயர்ந்தோர் (Superior) தாழ்ந்தோர் (Inferior) ஆகிய வேறுபாடுகள் வெளிப்படுகின்றன.

ஆனால் அமெரிக்க வகுப்புப் பிரிவுகள் பொது

வாக, தெளிவற்றதாக இருக்கின்றன. அங்கு வகுப்பு களுக்கு இடையிலான வேறுபாடுகள் மிக அதிகமானதாக இருப்பதில்லை. வகுப்புணர்வு குறைவாக இருப்பினும் பிற நாடுகளைவிட, சமூக நிலைப் பெயர்வு அதிகமாக உள்ளது. இங்குச் சமூக வகுப்புப் பிரிவுகள் தொழிலை அடிப்படையாகக் கொண்டு வெளிப்படுகின்றன. பலதரப்பட்ட நுண்ணியல் முறைகளைக் கொண்டு இங்கு மக்களைப் பல பிரிவுகளாகப் பிரித்துள்ளனர். எடுத்துக்காட்டாக, விற்பனையாளர், மோட்டார்த் தொழிலாளர், விவசாயி ஆகியோர் தம் தகுதியை நிலை நாட்டிச் செயல்புரிகின்றனர். ஒரு வகுப்பில் அதன் உறுப்பினர்களின் செயல்பாட்டைப் பொறுத்து அவர்களுடைய மதிப்புகளை அமைகிறது. இது மார்க்கியக் கோட்பாட்டிற்கு எதிரானது எனினும், சமூகப் பிரிவுகள் அனைத்துச் சமூகங்களிலும் உள்ளன. வகுப்பு முறை அமைப்பு பொதுவாக, (1) மேல் வகுப்பினர் (Upper Class), (2) நடுத்தர வகுப்பினர் (Middle Class), (3) தொழிலாளர் வகுப்பினர் (Working Class) என மூன்று பெரும் குழக்களைக் கொண்டிருக்கும். இப்பிரிவினரின் பண்பாட்டு அமைப்பானது, மற்றவற்றிலிருந்து வேறுபட்டுப் பிரிந்து நிற்கும்.

அமெரிக்கச் சமூகங்களில் வருமானம், தொழில், கல்வி போன்றவை சமூக வகுப்பின் மூன்று அடிப்படைக் குறிப்பீடுகளாகக் கருதப்படுகின்றன. மேலும், இவைபோக இனம், மதம், நாடு, பால், வசிக்கும் இடம், குடும்பப் பின்னணி போன்ற குறிப்பிடும் படியான மாறிகளும் உள்ளன. இங்கு வருமானம், தொழில், கல்வி, போன்ற மூன்று மாறிகளிலும் (Variables) ஒரு மனிதன் சமஅளவு அதிகமாகவோ அல்லது குறைவாகவோ இருப்பின் ஒரு குறிப்பிட்ட சமூக வகுப்பினராகக் கருதுவது எளிது. ஆனால் ஒரு மாறியில் தகுநிலை அதிகமாகவும் மற்றவற்றில் குறைவாகவும் இருந்தால் சிக்கல்கள் அதிகரிக்கும். எடுத்துக்காட்டாக, ஒரு மோட்டார் சரி செய்யும் தொழிலாளர் வருடத்திற்கு இலட்ச உருபாய்க்கு மேல் சம்பாதிக்கலாம். ஆனால் படிப்பறிவில்லாத வனாகவும், குறைந்த மதிப்புள்ளதொழில் செய்பவனாகவும் இருக்கக்கூடும்.

இந்தியா, அண்மைக்காலம் வரையிலும் சாதி முறையிலான சமூக வகுப்புகளையே கொண்டுள்ளது. சாதிப்பிரிவுகள் சட்ட மூலங்களினால் பலப்படுத்தப்படுகின்றன. சாதி எல்லைகளுக்கு வெளியே செல்வது ஒரு தண்டிக்கத் தக்க குற்றமாகக் கருதப்படுகிறது. இங்கு, மக்கள் தம் பரம்பரைத் தொழில், வாழ்மிடம், மணமுறை நடத்தை முறை ஆகியவற்றினால் ஆயிரக்கணக்கான பிரிவுகளாகப் பிரிந்திருக்

கின்றனர். இங்குள்ள முகம்மதியர்களிடம் சாதி அமைப்பு முறை இல்லையெனினும், சில பிரிவுகள் உள்ளன. இந்தியர்கள், தமது இளமைப் பருவத்திலிருந்தே தாங்கள் எந்தச் சாதியினர் என்பதை அறிந்து கொள்வதுடன், பிறசாதியினரின் குணங்களைப் பற்றிய குறிப்பு, உரை போன்றவைகளை அறிந்து கொள்ள முற்படுகின்றனர். ஆனால் இன்று, சாதியிலான வகுப்பு அடுக்குமுறை சிறிதுசிறிதாக மாறியும் மறைந்தும் வருகிறது.

வகுப்பும் வாழ்க்கை நடைமுறைகளும்: அதிகமான வருமானத்துடன், நகரத்தில் மிகச் சிறந்த பகுதியில் ஒரு வசதி மிக்க வீட்டில் குடியிருப்பதால் மட்டும் ஒரு மனிதனை உயர்ந்த சமூக வகுப்பில் இருப்பதாகக் கொள்ள முடியாது. ஏனெனில் சமூக வகுப்பானது வருமானத்தைப் பொறுத்து மட்டுமல்ல; விழுமியங்கள், மனநிலைகள் (Attitudes), நடத்தைகள் ஆகியவற்றையும் உயர்ந்த சமூக நிலையுடன் இணைந்த வாழ்க்கை முறையினையும் பொறுத்து அமைகிறது.

ஒரு மனிதன் பிறப்பிற்கு முன்பிருந்து அவன் இறக்கும் வரையிலும், அவனது வாய்ப்புகளும் வசதிகளும் வகுப்பு நிலையினால் தாக்கப்படுகின்றன. எடுத்துக்காட்டாக, ஒரு தாய், மிகக் குறைந்த சத்துணவினை உட்கொண்டிருந்தால் அவளுக்குப் பிறக்கின்ற குழந்தையின் உடல்நலமும் பாதிக்கப்பட்டிருக்கும். எனவேதான், கீழ் வகுப்பினைச் சார்ந்தவன் பிறரை விட விரைவில் இறப்பதற்கு வாய்ப்பிருப்பதுடன், காய்ச்சல் போன்ற உடல் நலக் கேடுகள் வந்தாலும் அதிக நாட்கள் நீடிக்கின்றன. அது போன்றே, கல்வி ஒழுக்கநெறி போன்றவையும் அவர்கள் சார்ந்திருக்கின்ற வகுப்பினைப் பொறுத்தே அமைகின்றன.

சமூகத்திலுள்ள வகுப்பு வேறுபாடுகள் பாரம்பரியமாக அழியாமல் நிலைநிறுத்தப்படுகின்றன. குடும்பம், ஒப்பார்குழுக்கள், பள்ளிக் குழந்தைகள் போன்றவர்களுக்குக்கூட வகுப்பினைப் பொறுத்தே நடத்தையானது கற்பிக்கப்படுகிறது. மேல் வகுப்பினர், சிறந்த தனியார் பள்ளிகளிலே தங்களது குழந்தைகளைச் சேர்த்து கல்வி கற்பிக்கின்றனர். ஆனால் கீழ் வகுப்பினர் அரசினர் பள்ளிகளில்கூட, குழந்தைகளை அனுப்புகிற நிலையில் இல்லை. இவ்வாறு வாழ்க்கை நடைமுறையானது அவர்களது வகுப்பினைப் பொறுத்தே அமைகிறது.

மனநிலைகளும் விழுமியங்களும் வகுப்பிற்கு வகுப்பு மாறு படுவதாகக் காட்சுசு (Hodges) என்ற அறிஞர் கூறுகிறார். இவர், நடுத்தர வகுப்பானது தனது சமூகநிலையினை அதிகரிக்க நினைக்கிறது; ஆனால்

மேல் வகுப்பிற்கு இது தேவைப்படுவதில்லை; கீழ் வகுப்புக்கோ இது போன்ற முன்னேற்றத்தின் மீது நம்பிக்கை கொள்ளப்போதுமான காரணமில்லை எனக் கூறுகிறார். மேலும், நடுத்தர வகுப்பினர் தங்கள் குழந்தைகளை ஆக்கத்திறனறிவு (Creativity) கொண்டவர்களாகவும், பிறரைச் சார்ந்து இருக்காத வகையில் இருப்பதற்கும் தூண்டுதல் செய்கின்றனர். மேல் வகுப்பினர் சமயத்தை (Religion) ஒரு சமூகச் செயற்பாடாக நினைக்கும்பொழுது, கீழ் வகுப்பினர் அதை ஒரு உண்மைப் பொருளாகவே கருதுகின்றனர் என இவர் கூறுகிறார்.

பொதுவாக, மேல் வகுப்பினர், அவர்தம் தகுதி நிலை போன்றவற்றைத் தங்கவைத்துக் கொள்வர்; மேலும் வருங்காலத்தலைமுறையினரைச் சமூகமயமாக்குவதில் வல்லமை பெற்றவர்கள். நடுத்தர வகுப்பு மக்களை அனைத்துத் தொழில் துறைகளிலும் பொதுவாகக் காணலாம். இவர்கள், தங்களது தகுதியை ஏற்றுக்கொண்டு தங்கள் குழந்தைகளைப் பழக்குவர். இவ்வகுப்பினர், ஓரளவு பொருளைச் சேமிப்பதிலும் தங்கள் குழந்தைகளை மேல்வகுப்பினராக ஆக்குவதிலும் முனைந்திருப்பர். தம்மைத் தாமே ஒழுங்கு படுத்திக் கொள்ளும் மனப்பான்மையை இவர்கள் பெற்றுள்ளனர்; மேலும் வழிநிலைக் குழுவினையே (Secondary Group) பெரும்பாலும் செயற்படுவர். கீழ்வகுப்பு மக்கள் வரையறுக்கப்பட்ட குழுக்களில் மட்டுமே காணப்படுவர்.

வகுப்புணர்வு: இது, சமுதாய உளநிலை எண்ணங்களையும் நோக்கங்களையும் கொண்டு மக்களைப் பல வகுப்புகளாகப் பிரிக்கிறது. வகுப்புப் பற்று மேல் வகுப்பினரை ஒன்றுகூட்டிக் கீழ் வகுப்பினரிடமிருந்து வேறுபடுத்துகின்றது. கீழ் வகுப்பினரிடம் அன்புடனும் கருணையுடனும் பழகுவது மேல் வகுப்பினரின் செயற்பாடாகும். கீழ்வகுப்பினர் மேல் வகுப்பினருக்கு மரியாதை செலுத்திக் கீழ்ப்படிந்திருப்பர். சில வேளைகளில், சமூக மாற்றமானது வகுப்புச் சண்டையிலும் முடியக்கூடும். எனவே, இந்நிலை மாற்றத்தை ஏற்றுக் கொண்ட சமூகத்தில், மேல் வகுப்பினர் தம்பதவியை விட்டுத்தாராதிருத்தல், கீழ் வகுப்பினர், மேல் வகுப்பினரை முறியடித்தல் போன்ற செயல்கள் நிகழக்கூடும். வகுப்புணர்ச்சியானது சூழ்நிலைக் கேற்ப மாறும், எடுத்துக்காட்டாகப் போட்டியிடும் வகுப்பு (Competitive class) மற்ற வகுப்புகளிலிருந்து மாறுபட்டு இருக்கும். மூடப்பட்ட வகுப்பு (Closed Class) சமூக மாற்றங்களை ஏற்க முன் வாராது. எனவே, வகுப்புணர்வு (Class Consciousness) கொண்ட குழுக்கள் மற்றைய குழுக்களை அழுத்திச் சமூகத்தில் இன்று ஒங்கி இருக்கின்றன.

மார்க்சம் வகுப்புக் கொள்கைகளும் உற்பத்திச் சக்திகள் தனியார் உடைமைகளாக இருக்கக் கூடிய முதலாளித்துவ சமூகத்தில் முதலாளி வகுக்கம் (Bourgeoisie) தொழிலாளி வகுக்கம் (Proletariat) என இருவகுப்புகள் அமையுமென மார்க்ச கூறுகிறார். இச் சமூகத்தில், முதலாளிகள் தங்களுடைய வாழ்வை, நலன்களை மேம்படுத்துவதிலேயே குறியாக இருப்பார்கள். இதனால் தொழிலாளிகளுக்கு உரிய ஊதியத்தைத் தராமல் அவர்களைச் சுரண்டி வாழ்வார்கள். அவ்வாறான நிலையில் தொழிலாளிகள் ஒருங்கிணைந்து சுரண்டலை எதிர்த்துக் கிளர்ச்சி செய்கிறார்கள். தங்களுடைய உழைப்பிற்குரிய ஊதியத்தைக் கோரி முதலாளிகளை எதிர்த்து ஒன்று திரள்கிறார்கள். இவ்வாறு ஒன்று திரளும்போது தொழிலாளர் வகுக்கம் அல்லது வகுப்பு உருவாகிறது. அவர்களிடையே கருத்துப் பரிமாற்றங்கள் ஏற்படுகின்றன. ஒரு வகுப்புணர்வு ஏற்படுகிறது. இந்த உணர்வின் அடிப்படையில் முதலாளிகளை ஒரு பொது எதிரியாக நிறுத்தி அவர்களை எதிர்த்துப் போராடுகின்றனர். அவர்களுடைய ஆதிக்கத்தை ஒழிக்க நினைக்கின்றனர். இவ்வாறு தொழிலாளிகள்—முதலாளிகள் ஆகியோரிடையே ஒரு வகுக்கப்போராட்டம் நிகழ்கிறது. இதில் தொழிலாளர்களின் சக்தியே மேலோங்கி நிற்கும். முதலாளித்துவ சக்தியை முறியடித்துத் தொழிலாளர் அரசை ஏற்படுத்துவர். முதலாளித்துவ அமைப்பு முறையை அடியோடு ஒழித்துக் கட்டுவர். பின்னர் உண்மையான பொதுவுடமை மலரும். இந்நிலையில் வகுப்பு என்ற நிலையே இருக்காது. அனைவரும் ஒரே நிறையாக இருப்பர் என வகுப்புக் கோட்பாட்டைப் பற்றிக் காரல்மார்க்ச விவரிக்கிறார். இதையே அவர் வழி நடப்பவர்களும் நம்புகின்றனர்; பின்பற்றுவதற்கு முயலுகின்றனர்.

மார்க்சியக் கொள்கையாளர்கள் வகுப்புப்பிரிவுகளை வேருடன் களைந்து, சொத்துரிமையற்ற தொழிலாளரை உருவாக்க முயலுகின்றனர். எனினும், தொழிலாளிகள் பொருளாதாரச் சமூகம், பண்பாடு போன்றவற்றின் அடிப்படையில் முதலாளிகளிடமிருந்து பிரிக்கப்பட்டுள்ளனர். தொழிலாளர்கள், பெரும்பாலும் முதலாளிகளால் தங்கள் நலத்திற்காகப் பயன்படுத்தப்பட்டுள்ளனர். உலகிலுள்ள தொழிலாளர்கள் அனைவரும் தங்கள் கொள்கைகளையும் தேவைகளையும் நிறைவுசெய்து கொள்ளுவதற்கு ஒருங்கிணைந்து செயல்பட வேண்டுமென ஏங்கல்குடன் (Engels) இணைந்து மார்க்ச எழுதிய பொதுவுடைமை அறிக்கையில் (The Communist Manifesto) கூறியுள்ளார். இலெனினும் இவரது கொள்கையைப் பின்பற்றி உருசியச் (Russia) சமூக தாயத்தை மாற்றியமைத்தார். மார்க்சியக் கோட்

பாடுகள் அரசியல் நிறையில் ஓரளவிற்கு முழுமை பெற்றிருப்பினும் சமூகத்துறையில் மக்களின் அனைத்து தேவைகளையும் நிறைவேற்றும் ஆற்றல் கொண்டதல்ல. மேலும், இது நடுத்தர வகுப்பினரின் குழு மனப்பான்மையையும் குழுவின் முக்கியத்துவத்தையும் புறக்கணிக்கிறது. முதலாளித்துவத்தை ஒழிக்கின்ற நோக்கில் நடுத்தர வகுப்பினராகிய வணிகர், தச்சர், கொல்லர் போன்ற சிறு தொழிலாளர், விவசாயிகள் போன்றவர்கள் தொழிலாளருமின்றி, முதலாளியுமின்றி இடைப்பட்டு இன்னலறுகின்றனர். எழுத்தர், ஆசிரியர், மருத்துவர் போன்றோர் தற்காலச் சிக்கலான சமூகத்தில் ஊதியம் பெற்று வாழ்வோர் எனக் கூறப்படுவதுடன் தொழிலாளர் என்ற வகுப்பின் கீழே கொண்டு வரப்படுகின்றனர். எனவே மார்க்ச ஒரு சமூகவியல் அறிஞராக இல்லாமல் அரசியல் சிந்தனையாளராகவே அதிகபட்சம் காட்சியளிக்கிறார். பூ.த.

துணை நூல்கள்:

Cohen, Bruce J., Theory and Problems of Introduction to Sociology. Mc-Graw-Hill Book Company, U.S.A., 1979.

Hardert, Ronald A., and Etal., Sociology and Social Issues, The Dryden Press, U.S.A., 1977.

Hollingshead August B. and Fredrick C.: Redlich, Social Class and Mental Illness, John Wiley, New York, 1958.

Horton, Paul B. and Chester L., Hunt, Sociology, Mc Graw-Hill Book Company, Japan, 1981.

சமூக வழிகாட்டல்: வழிகாட்டல் என்ற சொல்லை எளிதாக வரையறுத்துப் பொருள் கூறுவது இயலாது. இச்சொல் பலவகைகளில் வரையறுக்கப்பட்டுள்ளது. குரோவும் குரோவும் (Crow and Crow) வழிகாட்டல் என்றால் திசைகாட்டுவது என்று மட்டும் பொருள் அன்று; மேலும், அது ஒருவரின் எண்ணத்தை மற்றொருவர் மீது திணிப்பது என்றும் சொல்லமுடியாது. ஆனால், வழிகாட்டல் என்பது திறம்வாய்ந்த ஆலோசனையாளர்களால் (Competent Counsellors) எவ்வயது உடையவருக்கும், தம் வாழ்க்கையைச் சரிவர நடத்தவும் தம் வாழ்க்கையின் குறிக்கோளை நன்கு அமைத்துக்கொள்ளவும், தம் வாழ்க்கையில் ஏற்படும் இன்னல்களுக்குத் தகுந்த தீர்வு காணவும், தம் பொறுப்புச் சுமைகளைத் தாங்கி வாழ்க்கை நடத்தவும் தரப்படும் உதவியைக் குறிக்கிறது என்று பொருள் கூறியுள்ளார். வழிகாட்டல் என்பது, ஒரு மனிதனுக்குத் தன்னுடைய ஆற்றல்கள், விருப்பங்கள் முதலியவற்றை நன்கு உணர்ந்து

கொள்ளவும், அவற்றை வளர்த்துக்கொள்ளவும், மேலும் அவற்றைத் தம்முடைய வாழ்க்கையின் குறிக் கோள்களுடன் தொடர்பு கொள்ளவும் செய்யப்படும் உதவியைக் குறிக்கிறது என்று திராக்சலர் என்பவர் கருதுகிறார். சோன்சு என்ற மற்றொருவர் வழிகாட்டல் என்பது, ஒரு மனிதன் தன்னுடைய குறிக்கோளை அடையவும் தன்னுடைய குறைகளைத் தவிர்க்கவும் எங்குச் செல்லவேண்டும், என்ன செய்ய வேண்டும் என்று அவனுக்கு எடுத்துக் கூறுவதைக் குறிக்கும் என்று கூறுகிறார். இங்ஙனம் இன்னும் பலர் பல நோக்கு முனைகளிலிருந்து வழிகாட்டல் என்ற சொல்லிற்கு விளக்கம் தந்துள்ளனர். அங்ஙனம் பல வகைகளில் வரையறுக்கப்பட்டுள்ள வழிகாட்டல் என்ற சொல் கீழ்வரும் கூறுகளைக் கொண்டுள்ளது.

1. வழிகாட்டல் ஒரு படிமுறை: ஒவ்வொருவரும் தம்முடைய உள்ளாற்றலைக் கண்டுகொண்டு அதனைக்கொண்டு, தமது குறிக்கோள்களை அடையவும் தமது குறைகளைக் குறைத்துக்கொள்ளவும், எடுத்துக் கொள்ளும் திட்டங்களைப் படிப்படியாக வகுத்துக் கொள்வது இம்முறையாகும்.

2. தொடர் படிமுறை: இளங்குழவிப் பருவம் (Early Childhood), காளைப்பருவம் (Adolescence), வயதுவந்தோர் பருவம் (Adulthood), முதியோர் பருவம் (Oldage) முதலிய அனைத்துப் பருவங்களுக்கும் வழிகாட்டல் என்பது மிக மிகத் தேவையான ஒன்றாகும்.

3. தேர்ந்தெடுக்கப்பட்ட நோக்கங்களையும் சிக்கலான நோக்கங்களையும் கண்டு ஆராய்வது வழிகாட்டலின் ஒரு முக்கியமான அம்சமாகும்.

4. வழிகாட்டல் பொதுவானவர்களாலும் வல்லுநர்களாலும் அளிக்கப்படுவதாகும். அதாவது பொதுவானவர்கள் என்பவர்கள் பெற்றோர்கள், ஆசிரியர்கள், அறிவுரை கூறுபவர்கள் (Advisers) ஆகியோர் ஆவர். வல்லுநர்கள் என்பவர்கள் ஆலோசனையாளர்கள் (Counsellors), உள நல மருத்துவர்கள் (Phychiatrists), உள இயல் வல்லுநர்கள் (Psychologists) ஆகியோர் ஆவர். இவ்வனைவரும் இணைந்து மனிதனை அவனது சிக்கலிலிருந்து காப்பாற்றுவதால் வழிகாட்டல் எல்லோராலும் அளிக்கப்படுவதாகும்.

வழிகாட்டலின் வகைகள்: வழிகாட்டல் பலவகைப்படும். அவையாவன: 1. கல்வி வழிகாட்டல் (Scholastic Guidance), 2. தொழில் வழிகாட்டல் (Vocational Guidance), 3. சமூக வழிகாட்டல் (Social Guidance), 4. அறவழிகாட்டல் (Moral Guidance), 5. உடல்நல வழிகாட்டல் (Health Guidance), 6. திருமண வழிகாட்டல் (Marita Guidance) முதலியவை

ஆகும். இவற்றுள் மூன்றாவதான சமூக வழிகாட்டல் மட்டும் இங்கு விரித்துரைக்கப்படுகிறது.

பெரும்பான்மையான மாணவர்களுக்குச் சமூகத் தொடர்புகள் சிக்கல் நிறைந்தனவாக உள்ளன. எடுத்துக்காட்டாக, ஒரு பள்ளி ஒரு குறிப்பிட்ட மொழியினருக்கு மட்டும் சேவை செய்வதாகவோ, ஒரு குறிப்பிட்ட சமூகப் பொருளாதார நிலையினருக்கு மட்டும் சேவை செய்வதாகவோ இருந்தால் அப்பள்ளியில் பயிலும் மாணவர்களுக்கு மற்றவர்களுடன் பழகுவது சற்றுக் கடினமாக இருக்கும். ஒரு நகரக் கல்லூரியிலோ பல்கலைக்கழகத்திலோ மாணவர் குழு, பல மொழி பேசுபவர்களும் பல சமூகப் பொருளாதார நிலைகளைச் சேர்ந்தவர்களும் கலந்த ஒரு கலப்பாகும். இக்குழுவில் சில மாணவர்கள் தன்முனைப்புக் கொண்டவர்களாக இருப்பர்; அவர்கள் மற்றவர்களுடன் பழகுவதற்கு ஏற்றவாறு அவர்களை மாற்றியமைக்க வேண்டும். அதுபோலவே சில மாணவர்களிடத்தில் வெட்கமும் கூச்சமும் மிகுதியாக இருக்கும். அதனால், அவர்களுக்கு மற்றவர்களுடன் பேசுவதும் பழகுவதும் கடினமாக இருக்கும். வேறுசிலர், நண்பர்களைப் பெற்றிருந்தாலும் அவர்களுக்கு நண்பர்களிடம் என்ன எதிர்பார்ப்பது என்பது தெரியாமல் அவர்களுடன் பழகுவார்கள். சில மாணவர்கள், அவர்கள் தம் வகுப்புகளில் சிறந்து விளங்க வேண்டும்; தலைமை தாங்கி மற்ற மாணவர்களை நல்வழி நடத்திச் செல்ல வேண்டும் என்ற எண்ணத்துடன் இருப்பர். இங்ஙனம் ஒரு குழு என்று எடுத்துக்கொண்டால் பல வகைப்பட்ட மனிதர்கள் அதில் இருப்பர். அனைவரும் ஒருவருடன் ஒருவர் அன்புடனும் நட்புடனும் பழகிப் பேசித் தத்தம் ஆற்றலைச் செவ்வனே பயன்படுத்தித் தாங்கள் வாழும் சமூகத்தை முன்னேற்றப் பாதையில் நடத்திச் செல்லவேண்டும். அவர்கள் அனைவரும் வளமான வழிகளில் தங்கள் மெய்ப்பாடுகளைத் (Emotions) தெரிவித்தும் சமூகச் சூழ்நிலைகளை நன்கு துல்லியமாகக் கணித்தும் செயற்பட வேண்டும். அவர்களிடையே ஏதேனும் சமூக முரண்பாடுகள் காணப்படுமேயானால் அவற்றை நீக்கி அனைவரும் ஒரேவழியில் செயற்பட வேண்டும். அதனால், அவர்களுக்குள் ஒற்றுமை ஓங்கி வளர்வதுடன் பாதுகாப்பு உணர்ச்சியும் மேலோங்கி நிற்கும்.

சமூக வழிகாட்டலுக்குப் பயன்படுத்தப்படும் சில வழிமுறைகளாவன: 1) முறை நிரம்பாதமைந்த கலந்துரையாடல் (Informal Discussion), 2) குழுத் தொகுதி அறிக்கை (Group Report), 3) சொற் பொழிவு (Lecture), 4) நாடகம் (Drama), 5) வினாப்பெட்டி (Question Box), 6) வழக்கு மாநாடு (Case Conference) முதலியனவாகும். மேற்கூறிய

முறைகள் மூலம் சமூகத்திற்கு நன்முறையில் வழிகாட்டமுடியும். சமூக வழிகாட்டல் காலத்தைப் பொறுத்தவரை சிக்கனமாகவும், பயணப் பொறுத்தவரை நிறை முதிர்வுடையதாகவும் இருக்கும். சமூக வழிகாட்டல் சாதாரண மக்களுக்குப் (Normal People) பயன்படும் வகையில் அமைந்த ஒன்றாகும். சமூகத்தினருக்குப் பொதுவான சிக்கல்களைத் தீர்க்கச் சமூக வழிகாட்டல் பெரிதும் பயன்படும். வ.தே.சா.

துணை நூல்:

Kochhar, S.K., Guidance and Counselling in Colleges and Universities, Sterling Publishers Private Ltd., New Delhi, 1984.

சமூகவியல்: மனிதனைப் பற்றி ஆராய்கின்ற பல இயல்களில் சமூகவியல் ஒன்றாகும். இச்சொல் 'சமூகத்தை ஆராய்கிற இயல்' என்ற பொருளை எடுத்துக் காட்டுகிறது.

மோரிசு கின்சுபெர்கு (Morris Ginsberg) என்ற அறிஞர் 'சமூகத்தை ஆராய்கிற இயலே சமூகவியல் என்று சமூகவியலுக்கு விளக்கம் தருகிறார். இவர் 'சமூகம்' என்பது 'மனித உறவுகள் பின்னிப் பிணைந்து அமைந்திருக்கும் இழைமம்' (Tissue) எனக் கூறுகிறார். இது போன்றே மெக்ஈவர் (Mac Iver), பேசு (page) ஆகிய இருவரும் 'சமூகத்' திற்கு விளக்கம் தருகிறார்கள். அவர்கள் இருவரும் சமூகத்தைச் 'சமூக உறவுகள் பின்னிப் பிணைந்துள்ள வலைப் பின்னல்' என்கிறார்கள். எனவே, சமூகவியல் என்பது சமூக உறவுகளின் தொகுப்பை ஆராய்கிற இயல் எனக் கொள்ளலாம்.

மனிதன் கூடி வாழும் இயல்பு உடையவன். அதனால்தான் அரிசுடாட்டில் (Aristotle) என்ற அறிஞர் மனிதனை 'ஒரு சமூகப் பிராணி' என்கிறார். மனிதன் தன் தேவைகளுக்காக, பாதுகாப்புக்காக, சுகத்துக்காக, நலத்திற்காக, வசதிக்காக, வாழ்க்கை வாய்ப்புகளுக்காக, பிற சேவைகளுக்காக மற்றவர்களைச் சார்ந்து அவர்களோடு கூடி வாழும் பொழுது பல வகையான உறவுகள் பல நிலைகளில், பல அளவுகளில் ஏற்படுகின்றன. இவ்வாறு பிறரோடு பழகும் பொழுது, கூடி வாழும்பொழுது ஏற்படும் உறவுகள் 'சமூக-உறவுகள்' எனப்படுகின்றன. இத்தகைய உறவுகளையே சமூகவியல் ஆராய்ந்து உண்மைகளைத் திரட்டி ஒரு திரட்சியாகத் தருகிறது.

சமூக உறவுகளே சமூகவியலின் ஆய்வுக் கருப் பொருள் என்பதைச் 'சமூகவியலுக்கான ஆங்கிலச் சொல்லும் (Sociology) குறிப்பிடுகிறது. இச் சொல் ஆகசுட்டு கோம்டு (Auguste Comte) என்ற பிரெஞ்சு



ஆகசுட்டு கோம்டு

சுத் தத்துவ அறிஞரால் கி.பி.1838-ஆம் ஆண்டு உருவாக்கப்பட்டது இச்சொல் சோசியசு (Socius) என்ற இலத்தீன் சொல்லைக் கொண்டும், லோகசு (Logos) என்ற கிரேக்கச் சொல்லைக் கொண்டும் உருவாக்கப்பட்டது. சோசியசு என்பதற்கு இணைந்து வாழ்தல் என்று பொருள். ஆகவே மனிதர்கள் இணைந்து வாழ்வதையும் அந்த வாழ்க்கையில் இயல்பாக எழும் உறவுகளையும் ஆராய்வதே சமூகவியலின் நோக்கம் என்பதை இச்சொல்லின் மூலச்சொல்லான சோசியசு தெளிவுபடுத்துகிறது.

சமூகவியல் சமூக உறவுகளை விரிவாக ஆராய்கிறது. சமூக உறவுகள் ஏற்படுகிற நிலைமைகள், அவற்றைக் கட்டுப்படுத்தும் நெறிகள், அவற்றிலிருந்து முகிழ்க்கும் குழுக்கள், அமைப்பு முறைகள், செயற்பாங்குகள், அவற்றின் விளைவாக ஏற்படும் நிகழ்வுகள் முதலியவற்றைச் சமூகவியல் ஆராய்கிறது.

சமூகவியல் மனிதனுடைய சமூக உறவுகளன்றிப் பிற அம்சங்களை ஆராய்வதில்லை. அவனுடைய உயிரியல் தன்மைகளையோ உளவியல் போக்குகளையோ வரலாற்றையோ சாதனைகளையோ சமூகவியல் ஆராய்வதில்லை. இப்படிச் சொல்வதனால் சமூகவியல் இந்த அம்சங்களைத் தொடுவதில்லை என்று கருதக்கூடாது. இவை சமூக உறவுகளில் ஒரு பகுதியாகவோ அவற்றைப் பாதிப்பவையாகவோ, அவற்றினால் பாதிக்கப்படுபவன

வாகவோ அமைந்தால், அந்த நிலையில் சமூகவியல் இந்த அம்சங்களைத் தொடும்; ஆராயும்.

ஆய்வுப் பரப்பு எல்லை: சமூகவியல் மனித உறவுகளையும், அவ்வுறவுகளில் முகிழ்க்கும் நிகழ்வுகளையும் ஆராய்கிறது என்பதை எல்லோரும் ஏற்றுக் கொள்ளுகிறார்கள். ஆயினும் அவற்றைச் சமூகவியல் எந்த அளவுக்கு ஆய்வு செய்ய வேண்டும், ஆய்வதில் எந்த எல்லையோடு நிறுத்திக் கொள்ள வேண்டும் என்பதில் அறிஞர்களிடையே கருத்து வேறுபாடுகள் உள்ளன. இந்தக் கருத்து வேறுபாடுகள் இருவேறு கருத்தினங்களைத் தோற்றுவித்திருக்கின்றன. ஒன்று தனித்துறைக் கருத்தினம் (Specialist School), மற்றொன்று பல்பொருளாக்கக் கருத்தினம் (Synthetic School). இவ்விரு கருத்தினங்களும் சமூகவியலின் ஆய்வுப் பரப்பு எல்லையை வெவ்வேறு நிலைகளில் நின்று தீர்மானிக்கின்றன.

தனித்துறைக் கருத்தினம்: தனித்துறைக் கருத்தினம் சமூகவியலின் ஆய்வுப் பரப்பு ஒரு வரையறைக்கு உட்பட்டு இருக்க வேண்டும்; அது எல்லையின்றிப் பரவலாக இருக்கக் கூடாது என்று கூறுகிறது.

இக் கருத்தினம், சமூகவியல் சமூக உறவுகளின் எல்லா அம்சங்களையும் ஆய்வு செய்யத் தேவையில்லை என்றும், அவற்றின் குறிப்பிட்ட, முக்கியமான அம்சங்களைத் தேர்ந்தெடுத்து, அவற்றைச் சிறப்பாக ஆராய வேண்டும் என்றும் கூறுகிறது.

இக்கருத்தினத்தைச் சேர்ந்தவர்களுள் குறிப்பிடத்தக்கவர் சார்சு சிம்மல் (George Simmel) என்ற செருமானிய அறிஞர். இவர் வடிவம் சார் முறை (Formal method) என்ற முறையைத் தோற்றுவித்திருக்கிறார், சமூகவியலானது சமூக உறவுகளை ஆராயும் நோக்கங் கொண்டிருந்தாலும், அது சமூக உறவுகளின் எல்லாப் பரிமாணங்களையும் அம்சங்களையும் ஆராய வேண்டியதில்லை; சமூக உறவுகளின் வடிவங்களைப் (Forms) படித்தால் போதும் என்கிறார். வடிவங்களை ஆராய்ந்தாலே, சமூக உறவுகளைத் தெளிவாகப் புரிந்து கொள்ள முடியும் என்கிறார்.

சமூக வாழ்க்கையில் பல துறைகளிலும் சமூக உறவுகள் நிலவுகின்றன. அவை எண்ணற்ற அளவில் இருக்கின்றன. ஆயினும், அவை எல்லாம் நிருணயம் செய்த மாதிரி குறிப்பிட்ட சில வடிவங்களையே கொண்டிருக்கும். அவை போட்டி, மேம்பட்ட நிலை (Super ordination), கீழ்ப்படி நிலை (Subordination) வேலைப் பங்கீடு (Division of Labour) என்ற குறிப்பிட்ட வடிவங்களையே கொண்டிருக்கும். சமூக உறவுகளைக் கூர்ந்து கவனித்தால் அவை எந்தெந்த நிலைகளில் என்னென்ன வடிவங்களை அடைகின்றன என்பதைக் கண்டு கொள்ளலாம். அந்த வடிவங்களை இனங்கண்டு, அவற்றைப் பிரித்து வகைப்படுத்தி அலசி ஆராய்ந்து விளக்கிக் கூறுவதையே, சமூகவியல் தன்னுடைய நோக்கமாகக் கொள்ள வேண்டும் என்று சிம்மல் கூறுகிறார்.

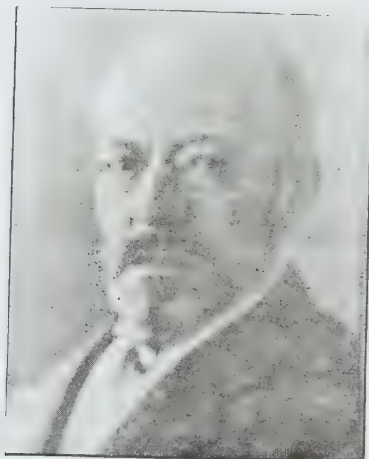

சார்சு சிம்மல்



மாக்சு வீபர்

மாக்க வீபர் (Max Weber) என்ற அறிஞரும் இக்கருத்தை ஆதரிக்கிறார். பல்வேறு சந்தர்ப்பங்களில் மனிதர்கள் ஒருவருக்கொருவர் தொடர்பு கொள்ளுகிறார்கள். அப்பொழுது அவர்கள் சமூக எதிர்பார்ப்புகளுக்கு ஏற்பவும் சமூக நெறிகளுக்கு இணங்கவும் நடந்து கொள்கிறார்கள். அந்த நடத்தைகளைக் குறிப்பிட்ட சில வடிவங்களில் அடக்கி விடலாம். அந்த வடிவங்களை மட்டும் சமூகவியல் ஆய்வு செய்தால் போதுமானது என்று மாக்க வீபர் கருதுகிறார்.

இவ்வாறு தனித் துறைக் கருத்தினத்தைச் சேர்ந்த அறிஞர்கள் சமூக உறவுகளின் ஒரு சில குறிப்பிட்ட அம்சங்களை, அதுவும் சமூக உறவுகளின் வடிவங்களை ஆய்ந்தாலே போதுமானது என்று கருதுகிறார்கள். சமூக உறவுகளின் அனைத்து அம்சங்களையும் ஆய்வது என்று எல்லாவற்றையுமே சமூகவியல் அலசி ஆராய வேண்டும் என்பதில்லை. சமூகவியல் தன்னுடைய ஆய்வுப் பரப்பின் எல்லையைச் சமூக உறவுகளின் வடிவங்களோடு மட்டும் நிறுத்திக் கொள்ளலாம் என்பது அவர்கள் கருத்து.

இக் கருத்தினத்தின் அணுகுமுறையில் ஒரு குறை உண்டு. சமூக உறவுகளின் ஒரு குறிப்பிட்ட அம்சத்தை, அதாவது அவற்றின் வடிவங்களை மட்டுமே ஆராய்ந்தால், சமூக உறவுகளைப் பற்றிய முழுமையான அறிவு கிட்டாமற் போகும். எந்தச் சமூக உறவுக்கும் வடிவம் மட்டுமன்றி உட்பொருளும் (Content) உண்டு. இவ்வுட்பொருளை விட்டு விட்டு வடிவத்தை மட்டும் படித்தால் சமூக உறவுகளை முழுமையாகப் புரிந்து கொள்ள இயலாமற் போகும்.

மேலும், வடிவங்களை மட்டும் தனியாக ஆய்வு செய்து அதன் மூலம் சமூக உறவுகளைப் புரிந்து கொள்ள முடியாது. கண்கூடாக வாழ்க்கையில் அவை எப்படிச் சம்பந்தப்பட்டிருக்கின்றன என்ற பின்னணியை ஆராய்ந்து பார்த்தால்தான் அவற்றைப் புரிந்து கொள்ள முடியும். எடுத்துக்காட்டாக, போட்டி என்பதை மட்டும் தனித்து ஆராய்ந்தால் அதைப் புரிந்து கொள்ள முடியாது. அரசியல் துறையில் அல்லது பொருளாதாரத் துறையில் போட்டி எப்படி நடைபெறுகிறது என்று நேரடியாக ஆய்வு செய்தால்தான் அதைப் புரிந்து கொள்ள முடியும்.

பல்பொருளாக்கக் கருத்தினம்: தனித் துறைக் கருத்தினம், சமூகவியலின் ஆய்வுப் பரப்பு ஒரு வரையறைக்கு உட்பட்டு இருக்க வேண்டும் என்கிறபோது, பல்பொருளாக்கக் கருத்தினம் அந்த எல்லை விரிவாக இருக்க வேண்டும் என்று வற்புறுத்துகிறது. பல்

பொருளாக்கக் கருத்தினம் சமூக உறவுகளின் எல்லா அம்சங்களையும் ஆய்வு செய்து, சமூகவியலை ஒரு பொதுச் சமூக அறிவியலாகவும் சமூக உறவுகளைச் சமூகத்தைப் பற்றிய ஓர் அறிவுக் களஞ்சியமாகவும் இருக்க வேண்டும் என்று கூறுகிறது.

பல்பொருளாக்கக் கருத்தினம் சமூக உறவுகளின் எல்லா அம்சங்களையும், சமூக உறவுகளில் முகிழ்த்திடும் சமூகத்தின் எல்லாக் கூறுகளையும் விரிவாகவும் விளக்கமாகவும் ஆய்வு செய்தால்தான், சமூக உறவுகளையும் - சமூகத்தையும் பற்றிய முழுமையான பொது அறிவு கிடைக்கும் என்கிறது. சமூகவியலும் ஒருமுறையான பொதுச் சமூக அறிவியலாக முடியும். அதற்காகச் சமூகவியல் பல பிரிவுகளாகப் பிரிந்து, ஒவ்வொரு பிரிவும் ஏதாவதோர் அம்சத்தை, கூற்றை எடுத்துக் கொண்டு அதைச் சிறப்பாகவும் விரிவாகவும் ஆராயலாம். இப்படிப் பல பிரிவுகள் தத்தம் துறைகளில் சேர்க்கிற அனைத்து உண்மைகளையும் சேர்த்து இணைத்துச் சமூகவியல், சமூக உறவுகளை-சமூகத்தைப் பற்றிப் பொதுப்படையான அறிவியல் உண்மைகளைத் தரலாம் என்று கூறுகிறது.

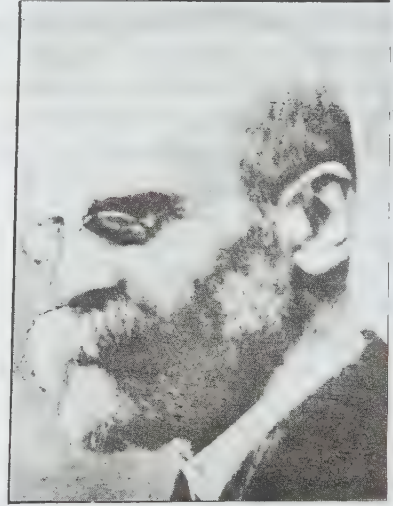

ஏமில் தர்க்கைம்

இந்த எண்ணத்தின் அடிப்படையில் ஏமில் தர்க்கைம் (Emile Durkheim) என்ற பிரெஞ்சுச் சமூகவியல் அறிஞர் சமூகவியலைச் சமூக வடிவமைப்பியல் (Social Morphology), சமூக உடலியல் (Social Physiology), பொதுச் சமூகவியல் (General Sociology) என்ற மூன்று பிரிவுகளாகப் பிரித்து, ஒவ்வொன்றும் எது எதை ஆராயலாம் என்று வரையறுத்துச்

சமூகவியலுக்கு ஒரு வேலைப் பங்கீட்டை அளிக்கிறார். சமூக வடிவமைப்பியல், மக்கள் வாழ்க்கையில் புவியியல் கூறு எவ்வாறு ஆதாரமாய் அமைந்திருக்கிறது என்பதையும், சமூக நிலையமைப்பின் பல வகைகளோடு அக்கூறு எவ்வாறு உறவு கொண்டுள்ளது என்பதையும் ஆராயும். மேலும், மக்கள் தொகையின் அமைப்பையும் பகிர்வையும் மற்றும் அதன் சிறப்பியல்புகளையும் இப்பிரிவு ஆராயும். சமூக உடலியல், சமூகக் கூறுகள் அனைத்தையும் ஆராயும். இதற்காக இப்பிரிவு பல பிரிவுகளாகப் பிரிந்து ஒவ்வொரு பிரிவும் ஒரு சமூகக் கூற்றை எடுத்துக் கொண்டு அதனை விரிவாகவும், தெளிவாகவும் ஆராயும். மதம், ஒழுக்க நெறிகள், சட்டம், பொருளாதார வாழ்க்கை, மொழி என்ற பல்வேறு சமூகக் கூறுகளையும் தனித்தனிப் பிரிவுகள் விரிவாக ஆராய்ந்து ஒவ்வொரு கூற்றைப் பற்றியும் விளக்கமான உண்மைகளை அளிக்கும். பொதுச் சமூகவியல், சமூக உடலியலின் பிரிவுகள் சமூகக் கூறுகளைப்பற்றித் தனித்தனியாக ஆராய்ந்து அளித்திடும் உண்மைகளை எல்லாம் தொகுத்து அவற்றிலிருந்து பொதுப்படையான விதிகளை வகுக்கும். இப்பொதுப்படையான விதிகள் சமூகக் கூறுகளின் பொதுவான தன்மையை விளக்கிக் கூறும்.

சமூகவியல் இவ்வாறு பல பிரிவுகளாகப் பிரிந்து சமூகக் கூறுகளைத் தனித்தனியாகவும் விரிவாகவும் தெளிவாகவும் ஆராய வேண்டும். அவ்வாராய்ச்சியில் கிடைத்திடும் உண்மைகளைத் தொகுத்து அவற்றைப் பொதுப்படையான அறிவியல் உண்மைகளாக வடித்துத் தர வேண்டும் என்பது தர்க்கையின் கருத்தாகும்.

இவ்வாறே கிண்கெபர்கும் கருதுகிறார். சமூகவியல் பல பிரிவுகளாகப் பிரிந்து சமூகக் கூறுகளைத் தனித் தனியாகச் சிறப்பாக ஆராய்ந்து, பிறகு அந்த ஆராய்ச்சி உண்மைகளையெல்லாம் திரட்டித் தொகுத்துத் தருவதே அதன் நோக்கமாக இருக்க வேண்டும் என்கிறார். இந்த நோக்கத்தை அடையச் சமூகவியல் கீழ்க் காணும் பணிகளை ஆற்ற வேண்டும் என்கிறார்.

முதலில், சமூகவியல் சமூகக் கூறு ஒவ்வொன்றையும் விரிவாக ஆராய வேண்டும். அதனுடைய வடிவங்கள், வகைபாடுகள், தன்மைகள், அடிப்படையான முதலியவற்றை ஆராய வேண்டும். ஒரு சமூகக் கூற்றை எடுத்துக் கொள்ளும்பொழுது, அதை முழுமையாக எல்லாக் கோணங்களிலும் ஆராய வேண்டும். எடுத்துக் காட்டாக, ஆண்-பெண் உறவில் முகிழ்த்திடும் குடும்பத்தை ஆராய எடுத்துக் கொள்ளும்போது, அதனுடைய பல்வேறு வகைகளையும், அது எந்த அடிப்படையில் அமைகிறது என்பதையும், குடும்பத்

தினுடைய தலைமை நிருவாகம் யார் கையில், எந்த அளவில் இருக்கிறது என்பதையும், செயற்பாடுகளையும் இன்ன பிறவற்றையும் ஆராய வேண்டும்.

இரண்டவதாக, சமூகக் கூறுகளுக்கிடையே நிலவும் உறவை ஆராய வேண்டும். எந்த ஒரு சமூகக் கூறும் தனித்து இருக்காது; தனித்தும் இயங்காது. பிற சமூகக் கூறுகளைச் சார்ந்து உறவு கொண்டிருக்கும், எடுத்துக்காட்டாகப் பொருளாதார வாழ்க்கைக்கும் அரசியல் வாழ்க்கைக்கும் உறவு இருக்கும். குடும்பத்திற்கும் அரசாங்கத்திற்கும் உறவு இருக்கும். மதத்திற்கும் ஒழுக்க நெறிகளுக்கும் உறவு இருக்கும். ஒழுக்க நெறிகளுக்கும் சட்டத்திற்கும் உறவு இருக்கும். இப்படி ஒவ்வொரு சமூகக் கூறும் மற்றொரு சமூகக் கூறுடன் உறவு கொண்டிருக்கும்.

சமூகக் கூறுகள் ஒன்றோடு ஒன்று எப்படி உறவு கொண்டிருக்கின்றன? அத்தகைய உறவினால் என்ன விளைவுகள் ஏற்படுகின்றன என்பதைச் சமூகவியல் ஆராய வேண்டும்.

மூன்றாவதாக, சமூகவியல் சமூகக் கூறுகளில் ஏற்படுகிற மாற்றங்களை ஆராய வேண்டும். எந்தச் சக்திகள் எந்தச் சந்தர்ப்பங்களில் சமூகக் கூறுகளில் மாற்றங்களை ஏற்படுத்துகின்றன என்பதை ஆராய வேண்டும்.

இது போன்ற கருத்தை ஆப் அவுசு (Hobhouse, என்ற அறிஞரும் கொண்டிருக்கிறார். முதலில் சமூகவியல் சமூக வாழ்க்கையின் ஒவ்வொரு சிறப்பியலையும் நன்றாகவும் விரிவாகவும் ஆராய வேண்டும். அதற்காகச் சமூகவியல் பல பிரிவுகளாகப் பிரிந்து ஒவ்வொரு பிரிவும் ஓர் சிறப்பியலை எடுத்துக் கொண்டு அதைச் சிறப்பாக ஆய்வு செய்ய வேண்டும். இரண்டாவதாக, சமூக வாழ்க்கையின் பல்வேறு சிறப்பியல்புகளைப் பற்றிச் சமூகவியலின் பல்வேறு பிரிவுகள் அளித்திடும் உண்மைகளைத் தொகுத்து, அச் சிறப்பியல்புகளுக்கிடையே நிலவும் இயல்பான பிணைப்புகளை ஆராய வேண்டும். பிறகு இவ்வித இயல்பான பிணைப்புகளால் எவ்வாறு சமூக வாழ்க்கை இயங்குகிறது என்பதை விளக்கிக் கூற வேண்டும் என்று ஆப் அவுசு கூறுகிறார்.

இவ்வறிஞர்கள் பயன்படுத்துகிற சொல்லாடல்கள் வேறுபட்டிருந்தாலும், அவர்களுடைய கருத்துகள் ஒரே பொருளையே மையமாகக் கொண்டு சுற்றி வருகின்றன. சமூகவியல் சமூக உறவின் அல்லது சமூக உறவுகள் உண்டாக்கும் சமூக வாழ்க்கையின் பல்வேறு சிறப்பியல்புகளையும் தனித் தனியாகச் சிறப்பாக ஆராய்ந்து, பிறகு கிடைத்திடும் உண்மைகளை ஒருங்கு திரட்டிப் பொதுப்படையான உண்மைகளை

உருவாக்க வேண்டும். இக் கருத்தே பல்பொருளாக்கக் கருத்தினத்தின் கருத்தாக விளங்குகிறது.

பல்பொருளாக்கக் கருத்தினத்தின் கருத்து இன்று எல்லோராலும் ஏற்றுக் கொள்ளப்படுகிறது. சமூகவியல் சமூகத்தின் பல்வேறு சிறப்பியல்புகளையும், கூறுகளையும் விரிவாகவும் விளக்கமாகவும் ஆராய்ந்து சமூகத்தைப் பற்றிய முழுமையான அறிவை வழங்க வேண்டும் என்று சமூகவியல் அறிஞர்கள் இன்று கூறுகிறார்கள். குறிப்பிட்ட எல்லை ஏதும் வைத்துக் கொள்ளாமல், விரிந்த பரவலான ஆய்வுப் பரப்பை அமைத்துக் கொண்டு சமூகவியல் இயங்க வேண்டும். சமூகத்தை முழுமையாக ஆராய வேண்டும் என்பது இன்றைய சமூகவியல் அறிஞர்களின் கருத்து.

இக் கருத்தின் அடிப்படையில் இன்று சமூகவியலாளர்கள் சமூகத்தின் பல்வேறு சிறப்பியல்புகளையும் கூறுகளையும் விரிவாகவும் விளக்கமாகவும் ஆராய்கிறார்கள். சமூகத்தை முழுமையாக ஆராய்கிற இயலைச் சேர்ந்தவர்கள் என்ற முறையில் சமூகவியலாளர்கள் சமூகத்தின் இயற்கைத் தன்மை, தோற்றம், வளர்ச்சி, அமைப்பு, கூறுகள், இயங்கும் விதம், மாற்றம், சிக்கல்கள் என்ற பல அளவுகளில் சமூகத்தை ஆராய்கிறார்கள். சமூகத்தைப் பல வழிகளிலும், பல முனைகளிலும் நின்று ஆராய வேண்டும் என்று தங்களுக்குள் ஒரு வேலைப் பங்கீட்டை ஏற்பாடு செய்து கொண்டு, சமூகவியலாளர்கள் சமூகத்தின் பல்வேறு கூறுகளையும் பகுதிகளையும் ஆராய்கிறார்கள்.

இந்த வகையில் சமூகவியல் பல பிரிவுகளாகப் பிரிக்கப்படுகிறது. சமூகவியல் கருத்தாய்வுத் தொகுதி (Theory) சமூகத்தின் இயற்கைத் தன்மை, தோற்றம், வளர்ச்சி, அமைப்பு, கூறுகள், செயற்பாடு, மாற்றம் முதலியவற்றைப் பற்றிய தத்துவார்த்தக் கோட்பாடுகள், கருத்துகள், பொது விதிகள் ஆகியவற்றை உள்ளடக்கியிருக்கிறது. சுருங்கச் சொன்னால், சமூகத்தைப் பற்றிய தத்துவார்த்தக் கோட்பாடுகளையும் சிந்தனைகளையும் இப்பிரிவு அளிக்கிறது.

வரலாற்றுச் சமூகவியல் மிகத் தொன்மையான சமூகங்களையும், அண்மைப் பண்டைக் காலத்தே இருந்த சமூகங்களையும் ஆராய்கிறது. இன்றைய வாழ்க்கை முறைகளின் தோற்றத்தை அறியவும், அவற்றைப் பற்றிய தெளிவு பெறவும் வரலாற்றுச் சமூகவியல் பண்டைய, தொன்மையான சமூகங்களை ஆராய்ச்சி செய்கிறது.

ஒப்புமைச் சமூகவியல் என்பது நாகரிக வளர்ச்சியில் பின்னடைந்து நிற்கும் சமூகங்களை ஒப்புமைப் படுத்தி ஆய்வு செய்கிறது.

‘சமுதாயம்’ என்ற பிரிவு சிறப்பாகச் சமுதாயங்களை ஆராய்கிறது. சமுதாயங்கள் ஊரகச் சமுதாயங்கள், நகரச் சமுதாயங்கள் என இருவகைப்படும். ‘சமுதாயம்’ ஊரக, நகரச் சமுதாயங்களை - அவற்றின் தன்மைகளையும் அமைப்புகளையும் சிக்கல்களையும் - ஆராய்கிறது ஊரகச் சமுதாயமும் நகரச் சமுதாயமும் பல வழிகளிலும் வேறுபாடு உடையனவாகையால் ‘சமுதாயம்’ ஊரகச் சமூகவியல், நகரச் சமூகவியல் என்ற இரு பிரிவுகளாகப் பிரிந்து, முதல் பிரிவு ஊரகச் சமுதாயத்தின் தன்மைகளையும் அமைப்பையும், சிக்கல்களையும் ஆராய்கிறது. இரண்டாம் பிரிவு நகரச் சமுதாயத்தின் தன்மைகளையும் அமைப்பையும் சிக்கல்களையும் ஆராய்கிறது.

மனிதச் சூழ்நிலையியல் (Human Ecology) என்ற பிரிவு, ஒரு சமூக நிலையமைப்பில் மக்கள் அண்டையங்கள் (Neighbourhoods) சமுதாயங்கள் என்று குழுத் தொகுதிகளை அமைத்துக் கொண்டு, அவற்றுக்குள் தங்கள் வாழ்க்கையை எப்படி நடத்துகிறார்கள், உறவுகளை எப்படி வளர்த்துக் கொள்ளுகிறார்கள் என்பதையும்; அத்தகைய குழுத் தொகுதிகள் எவ்வாறு இட அடிப்படையில் பரவி அமைகின்றன என்பதையும்; அவை எப்படித் தங்களுக்கிடையே ஒன்றுடன் ஒன்று பிணைப்பு வைத்துக் கொள்ளுகின்றன என்பதையும் ஆராய்கிறது.

மக்கள் தொகையியல் (Demography) என்ற பிரிவு, மக்கள் ஒரு நிலப்பரப்பில் குவிந்து ஒரு தொகையாக வாழ்கிறபோது, அம்மக்களின் எண்ணிக்கை அளவு, அந்த எண்ணிக்கை அமைந்திருக்கிற விதம், அது பகிர்ந்து இருக்கிற முறை ஆகியவற்றையும்; இந்த மூன்று அம்சங்களிலும் ஏற்படுகிற மாற்றங்களையும்; அம்மாற்றங்களினால் சமூக அமைப்பில் ஏற்படும் விளைவுகளையும்; அம்மாற்றங்களுக்குக் காரணமான காரணிகளையும் ஆராய்கிறது.

உறவுமுறைச் சமூகவியல் என்ற பிரிவு உறவு முறையமைப்பையும், திருமணம், குடும்பம் முதலிய நிறுவனங்களையும், கால்வழி அமைப்பு முறையையும் ஆராய்கிறது.

‘குழு உறவுகள்’ என்ற பிரிவு, சமுதாயத்தில் பல்வேறு இனங்கள், பண்பாட்டுக் குழுக்கள், தேசிய இனங்கள் சேர்ந்திருக்கும் நிலையில் எழுகிற நிலைமைகளையும் சிக்கல்களையும் ஆராய்கிறது.

சமூக உளவியல் என்ற பிரிவு சமூகச் செயற்பாங்குகளும், சமூக விழுமியங்களும் (Social Values), நெறிகளும் எப்படி மனிதனுடைய செயல் நோக்கத்தையும் நடத்தையையும் நிருணயிக்கின்றன என்பதை

ஆராய்கிறது; மனிதனுடைய ஆளுமையை, நடத்தை யை நிருணயிப்பதில் சமூகக் கூறுகள், சமூக நிகழ்வுகள் எந்த அளவுக்குப் பங்கேற்கின்றன என்பதையும் ஆராய்கிறது. மனிதன் எப்படிச் சமூகத்தின் உறுப்பினனாக ஆகிறான் என்பதையும், சமூகத்தின் பலவகையான குழுத் தொகுதிகளில் அவன் பங்கேற்கிற போது அவனுடைய நடத்தை எப்படி அமைகிறது என்பதையும் ஆராய்கிறது.

சமூக உள மருத்துவஇயல் (Social Psychiatry) என்ற பிரிவு, சமூகச் சீர்குலைவுக்கும் தனிமனிதனின் ஆளுமைச் சீர்குலைவுக்கும் உள்ள உறவை ஆராய்கிறது. இது சமூகத்தில் ஏற்படுகிற தலைகீழ் மாற்றங்கள், சீர்குலைவுகள் முதலியன எந்த அளவுக்கு மனிதனின் மன நிலையைக் கெடுத்து மனக் கோளாறுகளை உண்டாக்கி, அவனுடைய ஆளுமையைச் சீர்குலைக்கின்றன என்பதையும் ஆராய்கிறது.

'சமூக நிலையமைப்புச் சிதைவு' (Social Disorganization) என்ற பிரிவு சமூகச் சீர்குலைவை ஆராய்கிறது. குற்றம், இளஞ்சிறார் குற்றம், வறுமை, வேலையின்மை, மக்கள் தொகைப் பெருக்கம், பரத்தைமை, சூதாட்டம், குடி, மருந்தடிமைப் பழக்கம், பிச்சை எடுத்தல் போன்ற சமூகச் சிக்கல்களை அவற்றால் சமூகத்தில் உண்டாகும் சீர்கேடுகளையும் அந்தச் சீர்கேடுகளினால் எப்படிச் சமூக ஒழுங்கு கெடுகிறது என்பதையும் ஆராய்கிறது. குற்றமும் இளஞ்சிறார் குற்றமும் பெரும் சமூகச் சிக்கல்களாக விளங்குவதால், அவற்றை மட்டும் சிறப்பாக ஆராய இந்தப் பிரிவில் 'குற்றவியல்' என்ற ஓர் உட்பிரிவும் அமைந்துள்ளது,

சமூகவியலின் பிரிவுகள் இவற்றோடு மட்டும் முடிவதில்லை. இன்னும் பல பிரிவுகளும் இருக்கின்றன. மக்களின் உறவுகளை, வாழ்வுப் போக்குகளை நெறிப்படுத்தும் பண்பாட்டை ஆராய ஒரு பிரிவும் (பண்பாட்டுச் சமூகவியல்), பொருளாதார அமைப்பு முறைகளையும், பொருளாதார நிறுவனங்களையும், பொருளாதார நடவடிக்கைகளையும், அவற்றில் நிலவும் நெறிகள், உறவுகள் ஆகியவற்றையும், தொழிற்பகுப்பு, சிறப்புத் தேர்ச்சி, தொழில்நுட்பம் முதலியவற்றையும், அவற்றால் ஏற்படும் விளைவுகளையும் ஆராய ஒரு பிரிவும் (பொருளாதாரச் சமூகவியல்), அரசியல் நிறுவனங்களையும் செயற்பாங்குகளையும் போக்குகளையும் ஆராய ஒரு பிரிவும் (அரசியற் சமூகவியல்), மதத்தை ஆராய ஒரு பிரிவும் (மதச் சமூகவியல்), அறிவு அமைப்பு முறை, அறிவியல் ஆகியவற்றை ஆராய ஒரு பிரிவும் (அறிவு மற்றும் அறிவியல் பற்றிய சமூகவியல்), கல்வியை ஆராய ஒரு பிரிவும்

(கல்விச் சமூகவியல்), சட்டத்தை ஆராய ஒரு பிரிவும் (சட்டச் சமூகவியல்), தொழிலை ஆராய ஒரு பிரிவும் (தொழிற் சமூகவியல்), வேளாண்மையை ஆராய ஒரு பிரிவும் (வேளாண்மைச் சமூகவியல்), கலைகளை ஆராய ஒரு பிரிவும் (கலைச் சமூகவியல்), விளையாட்டுகள், பொழுது போக்குகள் முதலியவற்றை ஆராய ஒரு பிரிவும் (விளையாட்டுகள் மற்றும் பொழுதுபோக்குகள் பற்றிய சமூகவியல்), தொடர்ச்சியாக நிலைத்து நின்ற வரும் நாட்டு மரபுகள், நம்பிக்கைகள், வழக்காறுகள், நாட்டுப் பாடல்கள், கதைகள், புராணக் கதைகள் முதலியவற்றை ஆராய ஒரு பிரிவும் (நாட்டவர் மரபுச் சமூகவியல்) எனப் பல விதமான பிரிவுகள் இருக்கின்றன. மருத்துவத் துறையையும், இராணுவத் துறையையும், செய்தொழில்களையும், சமூகத்தில் நிலவும் நிலையமைப்புகளையும், சிறு குழுக்களையும், சமூக இயக்கங்களையும், சமூக அடுக்கமைப்பையும், சமூகக் கட்டுப்பாட்டையும், சமூக மாற்றத்தையும், சமூக மேம்பாட்டையும், தகவல் தொடர்பு முறையையும் குறிப்பாக ஆராயவும் சமூகவியலில் பிரிவுகள் இருக்கின்றன.

சமூகவியலாளர்கள் தமக்குள் ஒரு வேலைப் பங்கீட்டை ஏற்படுத்திக் கொண்டு, ஒவ்வொருவரும் ஒரு குறிப்பிட்ட பிரிவில் ஈடுபட்டு, அப்பிரிவு சம்பந்தப்பட்ட துறையில் சிறப்புத் தேர்ச்சி அடைகிறார்கள். அத்துறை சம்பந்தப்பட்ட கருப்பொருளை அல்லது கருப்பொருள்களை விரிவாகவும் விளக்கமாகவும் சிறப்பாகவும் ஆராய்கிறார்கள். இவ்விதம் சமூகவியலாளர்கள் சமூகத்தின் பல்வேறு கூறுகளையும் பகுதிகளையும் தனித் தனிப் பிரிவுகளின் மூலம் சிறப்பாகவும் விளக்கமாகவும் ஆராய்ந்து அறிவியல் உண்மைகளைத் திரட்டித் தருகிறார்கள். இந்த உண்மைகள் எல்லாம் ஒருங்கு திரண்டு ஒரு பொது இயலை, பொதுச் சமூகவியலை உண்டாக்குகின்றன.

சமூகவியலாளர்கள் தாம் ஆய்வு செய்யும் பொருளை விருப்பு வெறுப்பின்றி நடுநிலைக் கண்ணோட்டத்துடன் ஆராய்கிறார்கள். தமது சொந்த விழுமியங்கள், எண்ணங்கள் ஆகியவற்றை ஒதுக்கி வைத்து விட்டுப் புறவயமாக ஆராய்கிறார்கள். ஒரு பொருளை ஆராய்ந்து அதைப் பற்றிய உண்மைகளை வெளிக் கொணரும் பொழுது, அது என்ன பொருள், அது எத்தன்மையானது என்று உள்ளதை உள்ளபடி இயல்பாய் உரைக்கிறார்கள். அப்பொருள் இப்படித் தான் இருக்க வேண்டும் என்று நெறியுரை செய்வதில்லை. தாம் கண்டறிந்த உண்மைகளை ஒன்றாகத் திரட்டி, அவற்றிலுள்ள பொது அம்சங்களை வடித்தெடுத்து, அவற்றைக் கொண்டு ஒரு பொதுப்

படையான கோட்பாட்டை உருவாக்கித் தருகிறார் கள். சி.என்.ந.

வரலாறு: பண்டைக் காலம் முதற்கொண்டு சமூகம் என்ற நிறுவனம் இல்லாவிடினும் சமூகத்தைப் பற்றிய சில கருத்துகள் பல்வேறு அறிஞர்களின் நூல்களில் சிற்சில இடங்களில் காணப்படுகின்றன. சமூகவியல் என்ற ஒரு தனி இயல் தோன்றுவதற்கு முன்பு இதை வரலாற்றுத் தத்துவம் (Philosophy of History) என்றும், அரசியற் பொருளாதாரம் (Political Economy) என்றும் கூறினர். இவ்வியல் இயல்களிலும் அறிஞர்கள் பல்வேறு சமூகங்களை ஒப்பிட்டு ஆராய்ந்து தத்தம் கருத்துகளை வெளியிட்டுள்ளனர். சமூகவியலின் ஆய்வுப் பிரிவுகளான தனிமனிதன், குடும்பம், பழங்குடி, பண்பாடு, நாகரிகம், பொருளாதாரம், அரசியல், சமயம் ஆகிய வற்றைப் பற்றி ஒப்பீட்டு ஆய்வுகள் செய்துள்ளனர். இப்பொழுது அமைந்துள்ள சமூகத்தின் அமைப்பைப் பற்றியும், அது எவ்வாறு அமைந்திருக்க வேண்டும் என்பது பற்றியும் விளக்கியுள்ளனர்.

தனிச் சிறப்புற்ற ஒரு சமூகம் எவ்வாறு இயங்க வேண்டும் என்பதைக் கிரேக்கத் தத்துவ அறிஞர் பிளேட்டோர் (Plato, கி.மு. 427-கி.மு.347) தமது 'குடியரசு' (Republic) என்னும் நூலில் விளக்கியுள்ளார். இவரைத் தொடர்ந்து தாமசுமூர் (Sir Thomas Moore, கி.பி. 1478-1535) என்ற ஆங்கில அரசியல் அறிஞர் தமது 'எக்குறையுமற்ற இலட்சிய நாடு' (Utopia) என்னும் நூலிலும், இத்தாலிய ஆசிரியர் காம்பெனெல்லா (Tomasso Campanella, கி.பி.1568-1639) சூரியனின் நகரம் (City of the Sun) என்னும் தம் நூலிலும் பொதுவுடைமைக் கருத்துகளை வெளியிட்டுள்ளனர். பிளேட்டோவிற்குப் பின்னர் அரிசுடாட்டில் (Aristotle, கி.மு.384-322) தம் அரசியல் (Politics) என்னும் நூலில், மனிதன் கூடி வாழும் இயல்புடையவன் என்றும், சமூகம் தனி மனிதனின் நடவடிக்கைகளைக் கட்டுப்படுத்துகிறதென்றும், சட்டமும் நீதியும் இல்லாவிடில் மனிதன் விலங்கினும் கொடியவன் ஆவான் என்றும் கூறியுள்ளார். வரலாற்றின் இடைக் காலத்திலும், கி.பி. 15-ஆம் நூற்றாண்டின் இறுதி வரையிலும் உலகைச் சுற்றிப் பயணங்கள் மேற்கொண்ட மாலுமிகள், போர் வீரர்கள், வணிகர்கள், சமயப் பரப்புநர்கள் ஆகிய அனைவரும் உலகின் பல்வேறு நாடுகளைப் பற்றியும், அங்கே வாழும் மக்களின் பண்பாடு, நாகரிகம் ஆகியவற்றைப் பற்றியும் வரலாறுகள் எழுதி வெளியிட்டுள்ளனர். அதன் விளைவாக ஐரோப்பிய மக்களிடையே புதிய சமூகவியல் கருத்துகள் தோன்றலாயின. ஆப்சு (Hobbes) என்பவரின் 'இலெவியாதன்' (கி.பி. 1651) என்னும் நூலும், இலாக்கு (Locke)

என்பவரின் இரண்டு அரசியற் கட்டுரைகளும் (1690), பிரான்சு நாட்டுச் சமூக அறிஞர், உருசோவின் (Rousseau) 'சமூக ஒப்பந்தமும்' (1762) அவற்றுள் முதன்மையானவையாகும்.

ஆதிமனிதன் விலங்குகளைப் போல் சமூகம், அரசியல், சட்டம் எதுவும் இல்லாமல் இயற்கையில் உரி வாழ்க்கையை மேற்கொண்டிருந்தான் என்பது ஆப்சின் கருத்து. மனிதனுடைய இயல்புகள் சமூகத் தொடர்பினால் ஏற்பட்டவையல்ல என்றும், மனிதன் தனது உரிமைகளைக் காத்துக் கொள்வதற்குக் குழுவினனாக வாழ்க்கை மேற்கொண்டதன் விளைவுகள் என்றும், அரசு அவ்வுரிமைகளைக் காத்தல் செய்யாவிடின் மக்கள் அரசினை மறுத்துவிடலாம் என்றும் இலாக்கு கருதினார். மக்கள் தமக்குள் கொண்டுள்ள ஓர் ஒப்பந்தத்தால் அரசு உண்டாயிற்றென்றும், மக்கள் வாக்கு என்பது கடவுள் வாக்கு என்றும், அரசாட்சியில் மக்கள் அனைவரும் பங்கு கொள்ள வேண்டுமென்றும் கூறி, உருசோ பிரெஞ்சுப் புரட்சிக்கும், அமெரிக்க ஐக்கிய நாடுகளின் சுதந்திரப் போருக்கும் வித்திட்டார். இவ்வித கருத்துகளுக்கு மாறாக, வால்ட்டேர் (Voltaire, கி.பி.1694-1778) என்ற பிரெஞ்சுத் தத்துவவாதி மனிதன் எக்காலத்திலும் சமூக வாழ்க்கையினையே மேற்கொண்டிருந்தான் எனக் கூறியுள்ளார். அரிசுடாட்டிலைப் போலவே இவரும் மனிதன் குழுவினனாகக் கூடி வாழும் இயல்புடையவன் என்றும், அவன் தன்னிடத்திலும் தன் குழந்தைகளிடத்திலும் தன்னோடு உழைப்பவர்களிடத்திலும் அன்பு வைத்திருக்கிறான் என்றும், இவ்வித அன்பு சமூகத்தின் அடிப்படைத் தேவை என்றும் சமூகம் எக்காலத்திலும் இருந்து வருகிறது என்றும் கருதினார்.

தீடரோட்டு (Diderot), தி' ஆலம்பர்ட்டு (D' Alembert) ஆகிய அறிஞர்கள் கி.பி.1751-இல் பிரான்சில் மாறுபாடில்லாத கருத்துகளையெல்லாம் ஒன்றுதிரட்டிக் கலைக் களஞ்சியம் ஒன்றை வெளியிட்டனர். அந்த வெளியீடு மேல்நாட்டுப் பண்பாட்டின் ஒற்றுமையை விளக்கியதுடன் சமூகவியல் தோன்றுவதற்கும் உதவியது.

ஆகசுட்டு கோம்டு (August Comte, கி.பி.1798-1857) என்ற பிரெஞ்சு அறிஞர் கி.பி.19-ஆம் நூற்றாண்டின் முற்பகுதியில் சமூகவியலை நிறுவினார். இவர் சமூக மேம்பாட்டிற்கான விதிகளை உருவாக்கச் சமூகத்தைப் பற்றி முழுமையாக விளக்கக்கூடிய ஓர் அறிவியல் தேவையென்பதை உணர்ந்து, சமூகவியலை நிறுவினார். அதன் காரணமாக இவர் சமூகவியலின் தந்தை எனச் சொல்லப்படுகிறார். இவர் 'தத்துவத்தின் போக்கு' (Course of Philosophy) என்ற தம்

நூலில் சமூகப் படிமலர்ச்சியை விளக்குகிறார். அறிவின் வளர்ச்சியை ஒட்டியே சமூகப் படிமலர்ச்சி அமைகிறது என்பது இவர் கருத்து. மேலும், சமூக வியலில் ஒரு புதிய அறிவியல் முறையை, அதாவது புற மெய்மை முறையைப் (Positivism) புகுத்தி, அதை ஒரு மெய்யான அறிவியல் நிலைக்கு இட்டுச் சென்றார்.



எர்பர்ட்டு இசுபென்சர்

இவருக்குப் பின்னர் வந்த எர்பர்ட்டு இசுபென்சர் (Herbert Spencer, கி.பி.1820-1903) என்ற இங்கிலாந்து அறிஞர் சமூகவியலுக்கு மேலும் ஆக்கம் தந்தார். இவர் சமூகப் படிமலர்ச்சி பற்றி ஓர் உயிரியல் தத்துவத்தை உருவாக்கினார்.

இவர் பழங்காலச் சமூக நிறுவனங்களை விரிவாக ஆராய்ந்து, பழங்குடியினர் சமூகத்திற்கும் நாகரிக சமூகத்திற்குமுள்ள படிமலர்ச்சி வேறுபாடுகளை எடுத்துக் காட்டினார். உலகிலுள்ள சமூகத் தொடர்புகள் சமூகவியலின் அடிப்படைக் கோட்பாடுகளை எடுத்து விளக்குவது மட்டுமல்லாமல், மாறுபாடுகளையும் ஓரளவிற்கு விளக்குகின்றன எனக் கூறுகிறார். இசுபென்சர் மனித சமூகத்தை ஒரு முழுப் பொருளாகவும் (Organic) மனிதர்களை அதன் உறுப்புகளாகவும் கொண்டார். உறுப்புகள் அனைத்தும் அந்த முழுப் பொருளின் நலனுக்காக அமைந்திருப்பது போலத் தனிமனிதர்களும் சமூகத்தின் நலனுக்காக இருக்க வேண்டும். சமூகம் அல்லது அரசும் தனிமனிதனுடைய நலனுக்கு அமைந்திருக்க வேண்டுமென்று கருத்துக் கூறியுள்ளார். இம் மரபைச் சார்ந்த வேறுசிலரும் சமூக ஒற்றுமை (Social Solidarity) என்ற கொள்கையினை வலியுறுத்தியுள்ளனர். இம்மரபினர் கி.பி. 19-ஆம் நூற்றாண்டின் பிற்பகுதியில் விளங்கியவர்களாவர்

வா. க. 8 - 40

இவர்களின் செல்வாக்கு விரைவில் மங்கியது. அதன் பின்னர்த் தார்வினின் கொள்கையைப் பின்பற்றிச் சமூகப் படிமலர்ச்சிக்கு விளக்கம் காணும் முயற்சி எழுந்தது. அதன்படி போரும் போட்டியும் நியாயம் எனக் கருதப்பட்டன; கூட்டுறவும் உதவியும் படிமலர்ச்சிக்குப் புறம்பானவையெனக் கருதப்பட்டன.

ஆங்கிலச் சட்ட அறிஞர் காரல் மேன்மை (Karl Mannheim, கி.பி. 1822-1888) பழங்காலச் சமூக அமைப்பில் குடும்ப உறவு மிகவும் நெருக்கமாக இருந்தது என்றும், சொத்துரிமை கூட்டாக இருந்தது என்றும், சமூக ஆட்சிப் பொறுப்புத் தந்தையிடமே இருந்தது என்றும், ஒரு குடும்பத்திற்கு ஒரு சட்டம் என்ற நிலை இருந்த தென்றும், தந்தையே அதைச் செயற்படுத்துபவராக இருந்தாரென்றும், தனி மனிதன் அதற்குக் கட்டுப்பட்டிருந்தான் என்றும் கூறியுள்ளார். இக்காலத்திய சமூகத்தில் அரசின் சட்டங்கள் முதலிடம் பெற்றுள்ளன என்றும், அரசியல் நிறுவனங்களால் சட்டம் வழங்கப்படுகிறதென்றும், சொத்து தனி மனிதனுக்கு உரியது என்றும், தனி மனிதனின் சுதந்திரத்திற்கு அரசு ஒன்றே தடை என்றும் இவர் விளக்கியுள்ளார்.

உயிரியல் மரபினர்களின் செல்வாக்கு மங்கியதும் உளவியலின் செல்வாக்கு ஓங்கியது. கிரகாம் வாலசு (Graham Wallas), கிட்டிங்சு (Giddings), பேரட்டோ பாரெட்டோ (Giddings), பேரட்டோ பாரெட்டோ (Giddings) ஆகியோர் உளவியல் அடிப்படையில் சமூகத்தின் படிமலர்ச்சியையும் சமூக வாழ்க்கையையும் விளக்க முற்பட்டனர். பிரடரிக் லி பிளே (Frederic Le Play, கி.பி. 1806-1882) உற்று நோக்கல் முறையைத் (Observational Method) தோற்றுவித்தார்; நேரடியான சோதனையே சமூகச் சிக்கல்களுக்கு முடிவுகாணக் கூடிய வழியாகும் எனக் கண்டார். இவரைப் பின்பற்றிக் கெடிசு (Geddes), பிரான் போர்டு (Branford கி.பி. 1864-1930) என்பவர்கள் கிராம, நகர வாழ்க்கையைப் பற்றி விரிவான வட்டார அளவீடுகளை நடத்தினர். அவற்றைத் தொடர்ந்து சமூக மக்கள் தொகையியல் (Social Demography) தோன்றியது.

தர்க்கைம் (Durkheim, கி.பி. 1858-1917) என்ற அறிஞர் சமூகவியலுக்கும் உளவியலுக்கும் உள்ள வேற்றுமைகளை அறிவித்தார். சட்டம், குற்றம், மொழி போன்றவற்றைத் தனிப்பட்ட ஒரு தனி மனிதனது உளவியலை அடிப்படையாகக் கொண்டு விளக்க இயலாது. சமூகக் கருத்துகள் அனைவருக்கும் பொதுவானவை, அனைவரையும் கட்டுப்படுத்தக் கூடியவை. ஒருவன் தன் பண்பாட்டுப் பழக்க வழக்கங்களை அறிந்து அவற்றிற்குக் கட்டுப்பட்டு நடக்கிறான் எனக் கூறுகிறார். மனிதனுடைய தேவை

களை நிறைவு செய்யச் சமூகத்தில் பொருளாதாரம், அரசியல், கல்விப் பயிற்சி, சட்டம், சமயம், அறிவியல், குடும்ப நிருவாகம் ஆகியவற்றிற்குத் தொடர்புள்ள நிறுவனங்கள் பல அமைக்கப் பெற்றிருக்கின்றன. அவற்றிற்கும் சமூகத்திற்கும் உள்ள தொடர்புகளை ஆராய்வதுதான் சமூகவியலின் நோக்கம். இந்த ஆராய்ச்சியின் மூலம் பழங்குடி மக்களின் சமூக அமைப்பு, வாழ்க்கை ஆகியவற்றில் காணக்கூடிய வேறுபாடுகளை ஒப்புமை முறையினால் நாகரிக மடைந்துள்ள குழு மக்களிடையே ஆய்ந்தறியலாம். எனவேதான், ஒப்புமைச் சமூகவியலின் மூலமே அவற்றைத் தெளிவாக அறியலாம் எனத் தர்க்கைக் கூறுகிறார். மேலும், அந்த நிறுவனங்கள் எவ்வாறு படிமலர்ச்சி அடைந்தன என்பதும், அவை ஒன்றுக் கொன்று கொண்டுள்ள தொடர்பும், சமூகப் பண்பாட்டில் அவை கொண்டுள்ள பங்கும் ஆராய்ந்தால் சமூகவியலில் திரண்டு வரும் கருத்துகளை எளிதில் உணரலாம் என்பது சில அறிஞர்களின் கொள்கையாகும்.



வில்லியம் கிரகாம் சம்னர்

சம்னர் (W.G. Sumner, கி.பி. 1840-1910) என்ற அமெரிக்கச் சமூகவியல் அறிஞர், ஒரு சமூகத்தின் பழக்கவழக்கங்கள், ஒழுக்கங்கள் ஆகியவை முறைப்பட்டுத் தனிமனிதனுடைய செயல்களை உருவாக்குகின்றன என்றும், அவற்றிலிருந்து சமூக நிறுவனங்கள் தோன்றுகின்றன என்றும் கருதுகிறார். இவரும், கூலி (C.H. Cooley, கி.பி. 1864-1929) என்ற அமெரிக்கச் சமூகவியலறிஞரும் சமூகங்களைச் சிறியதும் பெரியதும் ஆன பல குழுக்களாக வகுத்து, அவற்றின் இலக்கணங்களை விளக்கியுள்ளனர். உயிரினப் பார்வையில் சமூகம், சமூக வாழ்வில் மனித உறவு போன்ற இரு வகையான முக்கிய கருத்து

களைக் கூலி கூறுகிறார். மனிதனைப் பற்றியும் அவன் பிறருடன் கொண்டுள்ள நுண்மை வாய்ந்த உறவுகளைப் பற்றியும் கூறுகிறார். தான் (Self) என்ற கருத்திற்கு முக்கியத்துவம் தருகிறார். உடலானது தனிமனிதனுக்கு உட்பட்டது எனினும், அது 'தான்' என்பதின் ஒரு சிறிய பகுதி என்றும் கூறுகிறார். சமூகமானது செய்தித் தொடர்பினால் ஒன்றுக் கொன்று இணைக்கப்பட்டுள்ளது என்றும், முதல் நிலைக்கு முனின் மூலமே மனிதனுடைய அறிவானது உருவாக்கப்படுகிறது என்றும் இவர் கூறுகிறார். ஒரு

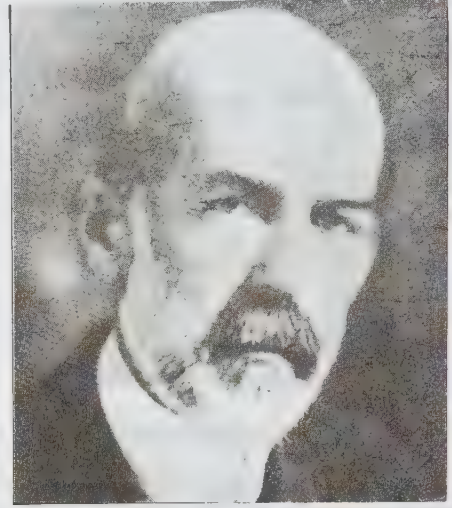

சி. எச். கூலி

குடும்பத்திலே காணும் தொடர்பு, செயற்பாடு ஆகிய அனைத்தும் வரையறுக்கப்பட்டு அன்பை வளர்க்குமாறு அமைந்துள்ளன. மிகப் பெரிய அளவிலான சமூகத்தில் மக்களுக்குள் நேர்முகத் தொடர்பின்மையால் சட்டங்கள், ஒப்பந்தங்கள், பஞ்சாயத்தார்கள் ஆகியோர் மூலம் மக்களிடம் நிறுவனங்களின் அமைப்பும் வளர்ச்சியும் ஏற்படுதலை, நாகரிக வளர்ச்சியும் தொழிற் பெருக்கமும் உள்ள இடங்களிற் காணலாம் என்கிறார். இக் கருத்தினை இவருக்கு முன்பு கோம்டு இசுபென்சர், காரல்மேன்மை, தர்க்கைக் ஆகிய சமூகவியல் அறிஞர்களும், பிற்காலச் சமூகவியல் அறிஞர்களாகிய ஓவார்டு பெக்கர் (Howard Becker), சரோகின் (P.A. Sorokin), தாயின்பீ (A. Toynbee), இரெட்பீல்டு (R. Redfield) ஆகியோரும் பல கோணங்களில் விளக்கியுள்ளார்கள்.

மீடு (G.H. Mead, கி.பி. 1863-1931) என்ற அமெரிக்கச் சமூக உளவியல் அறிஞர் சமூகக் கட்டுப்பாடு தனிமனிதனை எவ்வாறு பாதிக்கிறது என்பதை விளக்கிக் காட்டியுள்ளார். இவர் சமூகத்திற்கும் மனித ஆளுமைக்கும் உள்ள தொடர்பினையும், எவ்



சி.எச்.மீடு

வாறு ஒரு மனிதனைச் சமூகம் உருவாக்குகிறது என்பதையும் விளக்குகிறார். பிறர் தன்னிடத்தில் எதிர்பார்க்கும் நடத்தையைத் தன் உள்ளத்தில் 'தான்' என்னும் உணர்வு பதிய வைப்பதால், ஒழுக்கமும் நடத்தையும் மனச்சாட்சியும் உண்டாகின்றன என இவர் கூறுகிறார்.

காரல் மார்க்சு (Karl Marx, கி.பி.1818-1883) சமூக வகுப்பமைப்பு சமூகத்தின் மீது மிகப் பெரிய ஆதிக்கம் செலுத்துகிறது எனக் கூறுகிறார். பொருளாதார வேறுபாட்டினால் உருவாகின்ற பல்வேறு சமூக வகுப்புகளே தவிர்க்க முடியாத தகராறுகளுக்குக் காரணம் எனக் கூறுகிறார். ஒரு மனிதனுடைய பொருளாதார நிலையே அவனுடைய எண்ணங்களுக்கும் நம்பிக்கைகளுக்கும் மூலகாரணம். எனவே, மக்கள் பொருளாதார நிலைகளை ஆராய வேண்டும். இவ்வாராய்ச்சிகளில் வெளியாகும் உண்மைகள் மக்களுடைய வகுப்பு வாதத்தினைத் தூண்டக் கூடியன என்றும், வருக்கமற்ற ஒரு சமூகம் புரட்சியினால் தான் உருவாக முடியும் என்றும் கூறியுள்ளார். ஆனால், மார்க்சு வீபர் (Max Weber, கி.பி. 1864-1920) என்ற அறிஞர் வரலாற்றுச் சமூகவியலை ஆராய்ந்து ஒரு சமூகத்தில் பொருளாதார நிலைக்கும், அந்நிலையின் வளர்ச்சிக்கும், அந்தச் சமூக மக்களின் எண்ணங்களும் நம்பிக்கைகளுமே காரணம் என்கிறார். ஐரோப்பாவில் ஏற்பட்ட சமயச் சீர்திருத்தத்தின் விளைவாக நிலமானியத்துவம் விலகி முதலாளித்துவம் தோன்றியதென்றும், உழைப்பின் மேன்மைக்குச் சிறப்பு அளித்ததன் பயனால் கி.பி.11-ஆம்

வா. க. 8 - 40அ

நூற்றாண்டில் ஏற்பட்ட சீர்திருத்தவச் சீர்திருத்த இயக்கக் (Protestant) கொள்கையில் தனிமனிதன் தன் உழைப்பினாலேயே அனைத்து இன்பங்களையும் அடைய வேண்டுமென்ற கருத்து உருவானது என்றும் மார்க்சு வீபர் கூறியுள்ளார்.

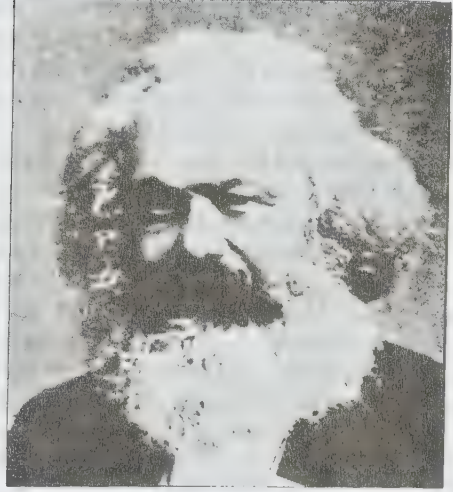

காரல் மார்க்சு

அண்மைக்கால உலகளாவிய முன்னேற்றங்கள்: சமூகவியல் ஓர் உலகளாவிய துறையாக இப்பொழுது வளர்ந்துள்ளது. பல்வேறு நாடுகளும் அதனதன் சூழ்நிலையை யொட்டிச் சமூகவியலின் வளர்ச்சிக்குப் பாடுபட்டு வருகின்றன. சமூகவியல் மாணவர்களும் ஆய்வாளர்களும் தங்களது பயிற்சிக்காக மிகுதியாகப் பிறநாடுகளிலுள்ள பல்கலைக் கழகத்திற்குச் செல்கின்றனர். தங்களை விடப் பிற நாட்டுப் பண்பாடுகளைப் பற்றி ஆராய்வதை மதிக்கத் தக்கதாக எண்ணுகின்றனர். அரசியல் அடக்கு முறையினாலோ உயர்ந்த வாய்ப்பினை அடைவதற்காகவோ பலபுகழ் பெற்ற சமூகவியல் அறிஞர்கள் தங்களது தாய்நாட்டிலிருந்து பிற நாடுகளுக்குச் சென்றனர். சில அறிஞர்கள் தங்களது குடியுரிமையினைக் கூட இழக்க நேரிட்டுள்ளது. எடுத்துக்காட்டாக, உருசியாவில் ஏற்பட்ட போல்சவிக்குப் புரட்சியினால் (Bolshevik Revolution) பிட்ரிம் சரோகின் அமெரிக்க ஐக்கிய நாடுகளுக்கும், குர்விச்சு (George Gurvitch) என்ற அறிஞர் செக்கோசுலோவாக்கியாவிற்கும், பிரான்சிற் கும் அனுப்பப்பட்டனர். நாசியின் (Nazi) ஆதிக்கத்தினால் ஏற்பட்ட நெருக்கடி நிலைமையினால் பல சமூகவியல் அறிஞர்கள் செருமனியிலிருந்தும் மத்திய

ஐரோப்பாவிலிருந்தும் வெளியேற வேண்டிய நிலை ஏற்பட்டது. காரல் மேன்கைமை இங்கிலாந்தும், தியோடர் கெய்கரைத் (Theodor Geiger) தென் மார்க்கும் சுவீடனும், மார்ட்டின் பூபரை (Martin Buber) இசுரேலும் ஏற்றுக் கொண்டன.

இவ்வாறு உலகளவில் பரவிய சமூகவியலில் இரண்டாம் உலகப் போருக்குப் பின்பு சில மாற்றங்கள் ஏற்பட்டன. மருத்துவச் சமூகவியல், ஊரகச் சமூகவியல், உயிரியற் சமூகவியல் போன்ற பல பிரிவுகளும் தோன்றி ஆய்வுகள் மேற்கொள்ளப்பட்டன. சமூகவியல் ஒரு தனிப்பட்ட அறிவியல் என்பதைக் காட்டச் செருமனியிலும் அமெரிக்காவிலும் முயற்சிகள் மேற்கொள்ளப்படுகின்றன. இக்காலச் சமூகச் சொற்களைக் கொண்டு ஆராய்தல், இக்காலச் சமூகத்தை மேல்நாட்டு முறைகளைக் கொண்டு ஆராய்தல் என்ற இரு சமூகவியல் மரபுகள் நிலவி வருகின்றன. சப்பானில் மேல்நாட்டுச் சமூகவியல் கையாளப்படுகிறது. தென் அமெரிக்கச் சமூகவியல் அறிஞர்களுள் பெரும்பாலோர் ஐரோப்பிய அல்லது வட அமெரிக்கச் சமூகவியல் அறிஞர்களைத் தழுவுகின்றனர். வேறு சிலர் தம் சொந்த முறையைத் தோற்றுவித்துள்ளனர்.

துணை நூல்கள் :

Sorokin, Pitrim A., Contemporary Sociological Theories, Harper & Row, Publishers, Inc, New York, 1928.

Bierstedt, Robert, The Social Order: An Introduction to Sociology, McGraw-Hill Book Company, New York, 1957.

Cuber, John F., Sociology: A Synopsis of Principles, Appleton-Century-Crafts, Inc, New York, 1959.

Ginsberg, Morris, Sociology, Surjeet Publications, Delhi, 1979.

Horton, Paul B. and Hunt, Ohester L., Sociology, Mc-Graw-Hill International Book Company, Tokyo, 1984.

Koenig, Samuel, Sociology: An Introduction to the Science of Society, Barnes & Noble, New York, 1957.

சமூகவியல் ஆய்வு முறைகள்: ஒவ்வொரு அறிவியலின் முன்னேற்றமும் அவற்றின் ஆய்வு முறைகளில் ஏற்படுகின்ற முன்னேற்றத்தைப் பொறுத்தே அமைகிறது. ஆகவே, ஆய்வு முறைகளுக்கு மிகுதி

யான முக்கியத்துவம் கொடுப்பது சமூகவியல் போன்ற இனைய அறிவியலின் முன்னேற்றத்திற்கு ஓர் அடையாளம். சமூகவியலில் வளர்ந்துவருகின்ற தனித் துறைக்குரிய திறமையும் ஆய்வுமுறைகளில் ஏற்படுகின்ற வாதப்புரட்டும் அனுபவத்தில் கண்டதின் நேரடிப் பலனேயாகும். அதாவது, ஏனைய அறிவியலின் அடிப்படைக் கோட்பாடுகளையே சமூகவியலும் பின்பற்றுகிறது. அறிவியலின் அடிப்படைக் கோட்பாடுகளைச் சமூகவியலிற் செயற்படுத்துதலே முறை (Method) எனப்படுகிறது. முறை எனப்படுவது ஏதேனும் ஒன்றைப் பொருத்தமான வழியில் செய்வதைக் குறிப்பதாகும். ஆய்வு (Research) என்பது, பொதுப்படையான மூலக் கோட்பாடுகளைப் பெறுவதற்கு ஒரு சிக்கலைப்பற்றி முறையாகவும் மெய்யாகவும் முயற்சியெடுத்துப் படிப்பதாகும்.

சமூகத்தைப் பற்றிப் புரிந்துகொள்ள விரும்புகின்ற ஒவ்வொருவரும் சமூக நிகழ்ச்சிகளைப் (Social Facts) பற்றியும் அவற்றைத் திரட்டுவதைப் பற்றியும் கட்டாயம் நினைத்துப் பார்க்கவேண்டும். பிரெஞ்சுக் கணக்கியலார் என்றி பொயின்சர் (Henri Poincare) சமூகவியலைப் பற்றிக் குறிப்பிடும்போது, அது மிகுதியான முறைகளையும் மிகக் குறைந்த தீர்வு முடிவுகளையும் உடைய ஓர் அறிவியல் எனக் கூறுகின்றார். சென்ற நூற்றாண்டில் சமூகவியல் அறிஞர்கள் மேற்கொண்ட செயல்கள் மிகக் குறைவானவையாக இருப்பது இத்தக் கூற்றை உண்மை எனக் கூறுகிறது. என்றி பொயின்சரின் கூர்நோக்கில் உள்ள உண்மை என்ன வெனில், சமூகவியலின் பொருத்தமான முறைக்கும், ஒரு புது முறையை முன்மொழிய வேண்டும் என்ற சமூகவியல் தத்துவ அறிஞர்களின் விருப்பத்திற்கும் இடையே அதிகமாகக் கருத்து வேறுபாடு உள்ளது என்பதே.

ஆகவே, சமூகவியலை ஒரு புறநிலை இயற்கை ஆய்வுத் துறை (Natural Science) என்று நினைப்பவர்களுக்கும், அதையே வரலாறு அல்லது மெய் விளக்கியல் (Philosophy) என்று நினைப்பவர்களுக்கும் இடையே உள்ள வாத, எதிர்வாதங்களைச் சுருக்கமாக எடுத்துக்கூறுவது பயனுடையது. சமுதாயத்திற்கும் இயற்கைக்கும் இடையே என்னென்ன வேறுபாடுகள் இருக்கின்றனவோ அவையே மூலத் தத்துவத்திலேயே வெவ்வேறு விசாரணை முறைகளை இன்றியமையாதவையாக்குகின்றன. இவைகளைப் பற்றி டபிள்யூ. தில்த்தே (W. Dilthey) என்பவர் தெளிவாக எடுத்துக் கூறியுள்ளார். பின்னர்ச் செருமன் வரலாற்று அறிஞர்களும் மெய்விளக்கியல் அறிஞர்களும் முக்கியமாக விண்டல் பாண்டு (Windel Band) ரிகெட் (Ricket) ஆகியோர் விரிவாக விவா

தித்துள்ளார்கள். இயற்கை உலகிற்கும், சமூகம் அல்லது பண்பாட்டு உலகத்திற்கும் இரண்டு முக்கியமான வேறுபாடுகள் உள்ளன. முதலாவதாக, இயற்கை உலகை வெளியில் இருந்தபடிதான் உற்றுநோக்கவும், அதனைப் பற்றி விளக்கிக் கூறவும் முடியும். ஆனால், மனித செயல் உலகை (The World of Human Activity) உள்ளிருந்தபடிதான் உற்றுநோக்கி மனத்தால் புரிந்துகொள்ள முடியும். சமூக உலகம் புலன்களால் அறியப்படாது அறிவால் மட்டும் அறியக் கூடியது. ஏனென்றால், மக்கள் அந்த உலகைச் சேர்ந்தவர்கள். இரண்டாவதாக, இயற்கை உலகில் நிகழ்கின்ற இயல் நிகழ்ச்சிகளுக்கு (Phenomena) இடையே உறவுகள், தாமே இயங்குகின்ற உறவாகிய காரண காரியத் தொடர்புடையன. அப்படியிருக்க, மனித உலகில் நிகழ்கின்ற இயல் நிகழ்ச்சிகளுக்கு இடையே உள்ள உறவுகள் மதிப்பிற்கும் செயல் நோக்கத்திற்கும் உள்ள உறவை அடிப்படையாகக் கொண்டவை. இதிலிருந்து மனிதஇயல்பு ஆய்வு, காரண காரிய இயைபுள்ள தொடர்புகளை நிறுவுவதில் அல்லது உலகப் பொது நீதியை (Universal Law) முறைப்படுத்துவதில் சார்புடையதன்று என்பது தெளிவாகின்றது. ஆனால், மனிதனுடைய ஆளுமைகளையும் (Personality) பண்பாட்டையும் மாதிரிப் படிவ வரன்முறை மரபாய்வுத்துறை (Typology) அமைத்தால் அதுவே மனிதனின் பல்வேறு வரலாற்றுச் சூழ்நிலைகளில் மனிதனின் முயற்சிக்கும், செயல் நோக்கத்திற்கும் ஒரு சிறந்த வரைச் சட்டமாகப் பயன்படும்.

இயல் நிகழ்ச்சி பற்றிக் கூறும்போது, பல தடவை செய்தற்கரிய அல்லது சிலநேரங்களில் அளவிட முடியாத அல்லது கணக்கிட முடியாத அல்லது காரண காரியத் தொடர்பு உடையவைகளுக்கு எடுத்துக்காட்டுச் செய்திகள் வகையில் விதியின்கீழ் உட்படுத்திக் குறிப்பிட முடியாத இடங்களில், சமூகவியல் பிற புறநிலை இயற்கை ஆராய்ச்சித் துறைகளிலிருந்து மாறுபடுகிறது. ஆனால், இந்த வேறுபாடு விசாரணை முறைகளிலிருந்து முழுவதுமாக விலகிச் செல்வதை உட்படுத்தாது, முறையின் பல குறிப்பிட்ட பொது விதிகள்தாம் சமூகவியல் மேற்கொள்ள வேண்டிய செயல்முறைகளைச் சுட்டிக் காட்டியுள்ளன. ஆனால், கீழே கூறப்பட்டுள்ள ஐந்து சமூகவியல் ஆய்வுமுறைகள்தாம் முக்கியமானவையாகக் கருதப்படுகின்றன. அவை 1) வரலாற்றுச் சார்பான முறை (Historical Method), 2) ஒப்பீடு சார்ந்த முறை (Comparative Method), 3) நடைமுறை சார்ந்த முறை (Functional Method), 4) முறையான அல்லது முறைப்படுத்தப்பட்ட முறை (Formal or Systematic Method), 5) கட்டமைப்புச் சார்ந்த முறை (Structural Method) ஆகியனவாகும்.

1. வரலாற்றுசார் முறை: இந்த முறையை வரலாற்றுச் சமூகவியல் (Historical Sociology) என்றும் கூறுவார்கள். ஒரு பொருளில், எல்லாச் சமூகவியல் ஆராய்ச்சிகளும் வரலாற்றுச் சார்புடையன. ஏனெனில், சமூகவியல் அறிஞர்களின் மூலச் சான்றுகள் எல்லாம் ஏற்கனவே நடந்த செயல்கள் அல்லது உற்றுநோக்கப்பட்டவை. இந்த முறையில் வரலாற்றுச் செய்திக் குறிப்புகளைக் கூர்ந்து ஆராய்ந்து சமூகவியற் பொது விதிகளை வழங்குகின்றனர். இந்த முறை சில சமயங்களில் சமூகத்தில் அல்லது நாகரிகத்தில் ஏற்படுகின்ற முன்னேற்றம் அல்லது மாற்றங்களின் அகன்ற போக்கை உள்ளடக்கியிருக்கும் அல்லது ஏதேனும் ஒரு குறிப்பிட்ட சிக்கலை உள்ளடக்கியிருக்கும். இந்தமுறை, சாதாரணமாக இறந்தகாலச் செய்திக் குறிப்புகளை வைத்துக் குறிப்பிட்ட வரம்புக்குட்படுத்தப்பட்ட புனைவு கோள்களைச் (Hypothesis) சோதனை செய்கின்ற ஒரு முயற்சியாகும்.

சமூகவியல் ஆய்வுகளில் வரலாற்றுச் சார்பான முறை இரண்டு முதன்மையான வடிவங்களை ஏற்றுள்ளது. முதலாவதாகத் தொடக்ககாலத்துச் சமூகவியல் அறிஞர்களை வரலாற்று வாழ்க்கைக் கோட்பாடுகள் செல்வாக்குச் செலுத்தின. அதன்பிறகு உயிர் நூலைச் சார்ந்த படிமலர்ச்சிக் கொள்கை செல்வாக்குச் செலுத்தியது. இந்த முறை, ஆய்வுக்கும் கொள்கைக்கும் எடுத்துக்கொண்ட சிக்கல்களைச் சில முந்துரிமை விதிமுறைகளின் அடிப்படையில் பிரித்துக் காட்டுகிறது; சமூக நிலையங்கள், சமுதாயங்கள், நாகரிகங்களின் தோற்றம், வளர்ச்சி, தோற்ற மாறுபாடு ஆகியவற்றின் சிக்கல்களில் முழுக் கவனத்தையும் செலுத்துகிறது. இந்த முறை மனித வரலாற்றின் குறிப்பிட்ட காலத்தை முழுவதுமாகச் சார்ந்துள்ளது. சமூகத்தில் எல்லா முக்கிய நிலையங்களுடனும் தொடர்பு கொண்டுள்ளது. எடுத்துக்காட்டு ஆகசுட்டு கோம்டு (Auguste Comte) எர்பர்ட்டு இசுபென்சர் (Herbert Spencer), எல்.டி.ஆப் அவசு (L.T.Hobhouse) முதலானோரின் உழைப்பு அல்லது ஒரு குறிப்பிட்ட சமூக நிலையத்தின் முழு வளர்ச்சி, அல்லது டபிள்யூ. வெசுடர் மார்கின் (W.Westermarck) 'மனித திருமண வரலாறு' அல்லது எப். ஒப்பன் ஹைமர் (F. Oppenheimer) 'அரசு'.

படிமலர்ச்சிக் கொள்கையினரின் (Evolutionist) உழைப்புகள் உண்மையில் வரலாற்று வருணனைகளும் பொருள் விளக்கமுமேயாகும் எம்.கின்சுபெர்கு (M. Ginsberg) படிமலர்ச்சிக்கொள்கையினரின் முறை பற்றிய திறனாய்வுகளுக்கு மறு மொழி கூறியுள்ளார். ஆனால், அவர் சமூகவியலின் படிமலர்ச்சிக் கருத்துப்

படிவம் மனிதனுடைய முன்னேற்றத்திசையைப் பற்றிய மதிப்புடன் பொருத்தமாக இருப்பதால் அதைச் சரியெனக் கூறுகிறார்.

இப்போது சமூக வளர்ச்சியின் சிக்கல்களைப் பற்றிய கவனமெல்லாம் தொழில்மயமாக்குதல், பொருளாதார வளர்ச்சி ஆகியவற்றைப் பற்றியனவாக இருக்கின்றன. ஆகவே, இது ஒரு குறிப்பிட்ட வரலாற்று இயல் நிகழ்ச்சியைச் சார்ந்ததாக விளங்குகிறது. மேலும் அங்கு பல்வேறு வகைப்பட்ட தொடக்கப் பகுதிகளும், முன்னேற்றத் திசைகளும், அதேபோல வேறுபட்ட பலன்களும் உள்ளன என்பதை இது அடையாளம் கண்டு கொண்டுள்ளது.

எது எவ்வாறாயினும் இக்காலத்தில் சமூக மாற்றங்களைப் பற்றிப் புரிந்துகொள்வதற்கு மனித வரக்கத்தின் முன்னேற்றத்தை முழுவதுமாகப் புரிந்து கொள்ளும் திறமையை வளர்த்துக்கொள்வது சிரமமானது. பல்வேறு வகைப்பட்ட படிமலர்ச்சிக் கோட்பாட்டுத் திட்டங்கள் உள்ளன என்பதை வெளிப்படையாக அடையாளம் கண்டுகொள்ள வேண்டும். அவைகளில் சில கொள்கைப் பிடிவாதமான குணங்களைப் பற்றி உள்ளதால் அவை சிந்தனையையும் ஆராய்ச்சியையும் தடுமாறச் செய்கின்றன. இவ்வாறு குறிப்பிடுவது தொடக்ககாலத்துப் படிமலர்ச்சிக் கொள்கையினரின் மெய்யான சாதனைகளை இழித்துரைப்பதன்று. அவர்கள் மனித இனப் பரப்புப் பற்றிய அறிவியல் விளக்க ஆய்வியல், வரலாற்று மூலப் பொருள்களின் மொத்த எண்ணிக்கை ஆகியவற்றைப் பற்றி விளக்கம் கொடுத்து வகைப்படுத்தியும் மனித சமுதாயத்தில் இருக்கக்கூடிய மாதிரிப் படிவத்தை உருவரையிட்டும் உள்ளனர். சமூக மாற்றம் பற்றிய அறிவுக்கு அவர்கள் சில முக்கியமான பங்கை அளித்துள்ளார்கள். அவர்களின் உழைப்பை அடிப்படையாக வைத்துச் சமூக அமைப்பில் மாற்றத்தை ஏற்படுத்துகின்ற சில காரணிகளை வேறுபடுத்திக் கண்டறிய முடியும். ஒரு வேளை, குறிப்பிட்ட வகை மாற்றங்களுக்கான பொது நீதிகளையும் தகுதிகளையும் ஒழுங்குமுறையாக எடுத்துக்காட்டலாம்.

2. ஒப்பீடுசார் முறை: பொதுவாக ஒரே வகையான நடத்தையின் ஒத்த தன்மையுடைமைக்கும், வேறுபாட்டிற்கும் உள்ள காரணிகளை முடிவு செய்வதற்காகப் பலதரப்பட்ட குழுக்கள், (பெரிய மற்றும் சிறிய) சமூகங்கள் முதலியனவற்றைப் பற்றிப் படிப்பதையே ஒப்பீடு சார்ந்த முறை எனக் கூறலாம்.

நெடுங் காலமாகவே இந்த ஒப்பீடு சார்ந்த முறை சமூகவியலின் சிறப்புப் பிரிவாகக் கருதப்பட்டு வந்தது.

இந்த முறை, முதலில் சமூகவியல் அறிஞர்கள் படிமலர்ச்சிக் கொள்கையினரால் பயன்படுத்தப்பட்டது. எமிலி தர்க்கைம் (Emile Durkheim) என்பவர் 'சமூகவியல் முறைகளின் விதிகள்' (The Rules of Sociological Method) என்ற நூலில் இந்த முறைகளைப் பற்றியும் அவற்றின் உட்பொருள் பற்றியும் கூறியுள்ளார். அவருடைய கூற்றின்படி சமூகவியல் விளக்கங்கள் முழுமையாகக் காரண காரிய இயைபுள்ள தொடர்புகளை ஏற்படுத்துவதில் அமைந்திருக்கின்றன. ஒர் இயல் நிகழ்ச்சியானது மற்றொன்றின் விளைவு என்பது எடுத்துக்காட்டுகள் மூலம் தெளிவுபடுத்தப்பட வேண்டுமெனில் அந்த இரண்டு இயல் நிகழ்ச்சிகளும் ஒரே நேரத்தில் இருந்தனவா இல்லையா என்பதைக் கண்காணிக்க வேண்டும். அதன்பிறகு ஒன்றையொன்று சார்ந்திருந்ததா என்பதைக் கண்டறிய வேண்டுமென்று தர்க்கைம் கூறுகிறார். பல புறநிலை இயற்கை ஆராய்ச்சித் துறைகளில் காரண காரிய இயைபுள்ள தொடர்புகள் நிறுவுதல், சோதனைகள் மூலம் எளிதாக்கப்படுகின்றது. ஆனால் அது போன்ற சோதனை முறைகளைச் சமூகவியலில் பின்பற்ற முடியாததால், சுற்றுமுகமான (Indirect) சோதனை அதாவது ஒப்பீடு சார்ந்த முறை பயன்படுத்தப்படுகிறது என்று தர்க்கைம் கூறுகிறார்.

சமூக எல்லையில் காரண காரிய இயைபுள்ள தொடர்புகளைத் தீவிரமாகச் சோதனைசெய்யலாமா என்பதில் சில ஐயப்பாடுகள் உள்ளன. ஆனால், சில முறைப்படுத்தப்பட்ட ஒப்பீடு முறைகள், குறிப்பிட்ட சமூக இயல் நிகழ்ச்சிகள் அடிக்கடி ஒன்றோடொன்று தொடர்புடையன என்று விளக்கிக் கூறுகின்றன. ஆனால், தனியாக ஒப்பீடு சார்ந்த முறை எந்தப் பலனையும் கொடுக்காது என்று எமில் தர்க்கைம் கூறுகிறார். இந்த முறையானது கருதுகோள்களைச் சோதனை செய்யும் ஒரு வழியாகும். இந்த முறையைப் பயன்படுத்துவதில் சிரமம் எப்போது ஏற்படுமென்றால், ஒன்று கருதுகோள் இல்லாது இருக்கும்போதும், எந்தப் பகுதியை ஒப்பீடு செய்யப்போகிறார் என்பதை விவரித்துச் சொல்லமுடியாது போகும் நிலையிலும் சிக்கல்கள் ஏற்படும். எனவே, ஆகஸ்டு கோம்டு (Auguste Comte) ஒப்பீடு சார்ந்த முறையைப் பயன்படுத்திச் சமூக வளர்ச்சியைப் படிக்கும்போது ஆய்வறிவு சார்ந்த கருதுகோளை அடிப்படையாகக் கொள்ளவில்லை. ஆனால் அப்போது தத்துவ ஞானத்துக்குரிய நோக்கில் மனித வரக்கத்தின் முன்னேற்றத்தை ஆராய்ந்ததாக அமைந்திருந்தது.

ஒப்பிட்டுப் பார்க்க எடுத்துக்கொண்ட பகுதிகளை விளக்கிச் சொல்வதிலும் சிக்கல்கள் உள்ளன. எடுத்துக் காட்டாக, ஒரு சமுதாயத்தை மற்றொரு சமுதாயத்

துடன் அல்லது ஒரு குறிப்பிட்ட சமூக நிலையத்துடன் ஒப்பீடு செய்யும்போது அல்லது இரண்டு நிலையங்களை ஒப்பீடு செய்யும்போது சில சிக்கல்கள் தவிர்க்க வேண்டியனவாகவோ அல்லது எதிர்ந்து நிற்க முடியாதனவாகவோ இருக்கும்.

மேலெழுந்தவாரியாக ஒப்பீட்டுப் பார்க்கும் போது ஒரேமாதிரியாகத் தெரியக்கூடிய நிலையங்கள் அனுபவத்தில் அந்தந்தச் சமுதாயத்தில் மிகவும் வேறுபட்டுக் காணப்படலாம் என்பது ஒப்பீடு சார்ந்த முறை பற்றிய முதல் திறனாய்வு. இரண்டாவதாக, சமுதாய அமைப்பிலிருந்து ஒரு நிலையத்தைத் தனியாகப் பிரித்து ஆராய முயலும்போது அதைத் தவறாகப் புரிந்துகொள்ள வாய்ப்புள்ளது. இந்த மறுப்புகள் மெய்யான இடையூறுகளைச் சுட்டிக்காட்டுகின்றன. ஒருவேளை முழுமையாக ஒரே மாதிரியான சமுதாயங்களைக் குறிப்பிட்ட எல்லைக்குட்பட்டு ஒப்பீடு செய்ய முற்பட்டால், இந்தக் குறைகள் மங்கிப் போக வாய்ப்புகள் உண்டு.

அண்மைக்காலச் சமூகவியல் ஆய்வுகள் வரம்புக் குட்பட்ட கருதுகோள்களைச் சிறிய அளவில் ஒப்பீடு செய்முறைச் சோதனை செய்வதில் கவனம் செலுத்துகின்றன. எடுத்துக்காட்டு, நகர வாழ்க்கைக்கும் திருமண முறிவுக்கும் உள்ள தொடர்பு, நகர வாழ்க்கைக்கும் தீச்செயல் எண்ணிக்கைக்கும் உள்ள தொடர்பு, குடும்ப உருவரைவிற்கும் சமூகம் அசையும் தன்மைக்கும் உள்ள தொடர்பு. கி.பி. 19-ஆம் நூற்றாண்டைய ஒப்பீடு சார்ந்த முறையை ஆதரிப்பவர்கள் இந்த முறையைப் பொதுப்படையாகப் பயன்படுத்தக் கூடியது என்று கருதுகிறார்கள். சிறிது காலம் குறிப்பிட்ட சமுதாயத்தில் சிறிய அளவிலான ஆராய்ச்சிக் குப் பயன்படுத்திய பின், இந்த ஒப்பீடு சார்ந்த முறையைப் பெரிய அளவில் சமுதாயங்களை ஒப்பீடு செய்வதில் ஆர்வம் ஏற்பட்டுள்ளது. இத்தகைய ஒப்பீடுகள் சிறிய அளவில் மேற்கொள்ளப்பட்ட ஆய்வுகளைச் சோதனை செய்வதற்கு மெய்யாகவே தேவைப்படுகின்றன.

3. நடப்பு சார் முறை: சமூக, பண்பாட்டு முறையமைப்பில், சமுதாய மற்றும் பண்பாட்டு இயல்நிகழ்ச்சிகளைச் செயற்படுத்துகின்ற வினைச் செயல்களைக் கொண்டு கூர்ந்து ஆராய்வது, நடைமுறை சார்ந்த முறை எனக் கூறப்படுகிறது. இந்த முறையில் சமுதாயம் என்பது ஒன்றோடொன்று இடையூறுகொண்டுள்ள பாகங்களை உள்ளடக்கியுள்ள ஒன்று. இவைகளில் எந்தப் பாகத்தையும் தனியாகப் பிரித்துப் புரிந்துகொள்ள முடியாது. ஏதேனும் ஒரு பாகத்தில் ஏற்படுகின்ற மாற்றம், ஒரு குறிப்பிட்ட அளவு பதற்றநிலை அல்லது நிதானமற்ற நிலையை ஏற்

படுத்தி முறையமைப்பில் உள்ள ஏனைய பாகங்களிலும் மாற்றங்களை ஏற்படுத்தி; முடிவில் முறையமைப்பை முழுவதுமாக ஓர் அளவிற்கு மாற்றியும் அமைத்துவிடும். உயிர் நூலைச் சார்ந்த அறிவியலில் காணப்படுகின்ற உறுப்பிற்குரிய அமைப்பு முறை மாதிரிச் சட்டம்தான் இந்த நடைமுறை சார்ந்த முறை வளர்ச்சியடையக் காரணியாகும்.

தொடக்கத்தில் இந்த முறை படிமலர்ச்சிக்கொள்கையினரின் முறைகளுக்கும் உரிமைக் கோரிக்கைக்கும் எதிரிடையாகத் தோன்றியது. சமூக வினைச் செயல்கள் (Social Functions) என்ற கருத்து கி.பி. 19-ஆம் நூற்றாண்டில்தான் எர்பர்ட்டு இசுபென்சர் (Herbert Spencer) என்பவரால் முறைப்படுத்தப்பட்டது. இந்த முறை சமூகத்திற்கும் உயிர்ப் பொருளுக்கும் இடையே உள்ள ஒப்புடைமையை அடிப்படையாகக் கொண்டது. தர்க்கைத் தாம் எழுதிய 'சமுதாயத்தில் தொழிலாளர் பிரிவு' (The Division of Labour in Society), 'சமூகவியல் முறைகளின் விதிகள்' (The Rules of Sociological Method) ஆகிய இரண்டு நூல்களில், சமூக வினைச் செயல்களைப் பற்றி நெறி தவறாத பொதுக் கருத்தினை முறைப்படுத்தியுள்ளார்.

ஒரு சமூக நிலையத்தின் வினைச்செயலைப் பற்றி விளக்கம் கொடுக்கும்போது அதற்கும் சமுதாயத் தேவைகளுக்கும் இடையே உள்ள பொருத்தம் தான் சமூக நிலையத்தின் வினைச்செயல் என தர்க்கைக் கூறுகிறார்.

காலப்போக்கில் நடைமுறை சார்ந்த முறை இரபர்ட்டு கே.மெர்ட்டன் (Robert K. Merton) என்பவரால் சிறிது மாற்றியமைக்கப்பட்டது. சமூக நடத்தைகளைப் பற்றிப் படிப்பதற்கு இதனை ஒரு தகுதியுடைய முறையாக அறிமுகப்படுத்தினார். மேலும் சில சிறப்புப் பண்புகளைப் புகுத்தி இந்த முறையை மிகவும் பயனுள்ள முறையாகக் கொண்டுவரத் தர்க்கைம் முயற்சி செய்தார். இவைகளுள் ஒன்று, இவர் சமுதாயத்தின் வினைச் செயல்களை இரண்டாகப் பிரித்து அவைகளை 'வினைச்செயல்கள்' (Functions), 'வினைச் செயல்களல்லாதவை' (Dys-Functions) என்று குறிப்பிட்டதாகும். சமுதாயத்திற்குப் பயன்படுகின்ற முறையில் அமைகின்ற எல்லாச் செயல்களையும் வினைச் செயல்கள் எனக் கூறுகின்றார். மாறாக எந்தெந்தச் செயல்களைச் சமுதாயம் ஏற்றுக்கொள்ளவில்லையோ அல்லது எவை சமுதாய உறுப்பினர்களுக்குப் புதுச் சிக்கலை ஏற்படுத்துகின்றனவோ அவை 'வினைச் செயலல்லாதவை' என்று கூறுகிறார். இதைப்போல தர்க்கைம் சமுதாய வினைச் செயல்களை 'இயல்பான வினைச் செயல்கள்' (Normal Functions) என்றும்

'வழக்கத்திற்கு மாறான வினைச் செயல்கள்' (Pathological Functions) என்றும் கூறுகிறார்.

மெர்ட்டன் சமுதாய வினைச்செயல்களைப் பற்றிய மற்றுமொரு முக்கியமான பொதுக்கருத்தைக் கூறுகிறார். மேலெழுந்த வாரியாகக் காணப்படுகின்ற வினைச்செயல்களை 'வெளிப்படையான வினைச் செயல்கள்' (Manifest Functions) என்றும், சற்று ஆழ்ந்த ஆய்வுக்குப் பிறகு தெரிகின்ற வினைச்செயல்களை 'மறைந்திருக்கிற வினைச் செயல்கள்' (Latent Functions) என்றும் குறிப்பிடுகிறார். ஒவ்வொரு சமூகக் குழுவும் அல்லது சமூக இயல் நிகழ்ச்சியும் அல்லது சமூகச் செயல்களும் மேற்கூறப்பட்ட இரண்டு வகையான வினைச் செயல்களை உடையன வாக இருக்கும். எடுத்துக்காட்டாக ஒரு மதத்தின் சமுதாய வினைச் செயல் சமுதாய ஒற்றுமையை வெளிப்படுத்துவதும் வலிமையூட்டுவதும் ஆகும். இது சமூகங்களில் காணப்படலாம். ஆனால் அடிக்கடி மதம், சமுதாய வேற்றுமையையும் சமுதாய முரண்பாட்டையும் உண்டுபண்ணுகின்ற ஒரு மூல காரணமாகவும் விளங்குகிறது.

நடைமுறை சார்ந்த முறையின் சிறப்புக் கூறாகக் கருதப்படுவது யாதெனில், ஒரு குறிப்பிட்ட சமூகத்தில் வெவ்வேறு விதமான சமுதாயச் செயல்கள் ஒன்றோடொன்று இணைந்துள்ளன என்ற கருத்தே யாகும்.

4. நெறிசார் முறை: இந்த ஆய்வு முறையை முறையான சமூகவியல் (Formal Sociology) எனவும் கூறுவார்கள். சார்சு சிம்மல் (George Simmel) என்பவரால் இம்முறை முதன்முதலில் நடைமுறைக்குக் கொண்டு வரப்பட்டது. சமூகச் செயலெதிர்ச் செயலை (Social Interaction) அதன் உட்பொருளிலிருந்து பிரித்து, அதனைக் கூர்ந்து ஆய்வு செய்ய முயற்சி செய்வதையே முறையான சமூகவியல் எனக் கூறுகிறார்கள். இந்த ஆய்வு முறை சமூக அறிவியலின் இன்றியமையாத பொருள் எனச் சார்சு சிம்மல் கருதுகிறார். ஆகவே, இம்முறையையே கலப்படமற்ற சமூகவியல் எனக் குறிப்பிடுகிறார்.

முதலாவதாக, சமூகவியல் ஒரு புதிய முறை என்றும், கண்கூடான நிகழ்ச்சிகளைப் பார்க்கின்ற புதிய வழியென்றும், இந்தப் புதிய முறை பல வடிவான செயலெதிர்ச் செயலைத் தன்னுள் கொண்டுள்ளது என்றும் சார்சு சிம்மல் கூறுகிறார். இரண்டாவதாக, மரபார்ந்த சமூக அறிவியல்கள் இதுவரை செயலெதிர்ச் செயல் வடிவங்களை ஆராயாததால் சமூகவியல் அவைகளைத் தொடர்புபடுத்திக் கொள்ள வேண்டுமெனக் கூறுகிறார். இந்த வடிவங்கள் பெரும்

பான்மை நிலையங்களான அரசு, பொருளாதார அமைப்பு போன்றவைகளில் தோன்றக் கூடியவை அல்ல. ஆனால் தனி மனிதர்களிடையே ஏற்படுகின்ற இளைய அல்லது சாதாரண மற்றும் கணநேரம் தோன்றி மறைகின்ற உறவில் தோன்றக்கூடியவை. இந்தச் சமூகச் செயலெதிர்ச் செயல் வடிவங்களைப் புரிந்துகொள்வதின் மூலம் சமூகக் குழுக்களின் அமைப்பையும், அவற்றின் நிலையையும் மேலும் அவற்றின் முக்கியத்துவத்தையும் புரிந்துகொள்ள வாய்ப்பு உள்ளது. சுருக்கமாகச் சொல்ல வேண்டுமெனில் பலதரப்பட்ட செயலெதிர்ச் செயல் வடிவங்களைக் கூர்ந்து ஆய்வதின் மூலமாக ஒரு சமுதாயத்தை முழுமையாகப் புரிந்துகொள்ள முடியும்.

5. கட்டமைப்புசார் முறை: கட்டமைப்பு முறை என்பது பிரெஞ்சுச் சமூக மானிடவியல் அறிஞரான கிளாடு லெவி-இசுடிராசு (Claude Levi-Strauss) என்பவரால் வளர்க்கப்பட்ட திரளான கோட்பாடுகளையும் பழக்கங்களையும் குறிப்பதாகும்.

சமூக அமைப்புப் பற்றிய கருத்துப் பரிமாற்றங்களில் இந்த முறை முக்கியத்துவம் வாய்ந்துள்ளது. இதனுடைய சிறப்பியல்பு என்னவென்றால், பூமியின் மூலக்கூறுகளைக் கண்டுபிடிப்பதாகும். இவ்வாறு உலக மூலக்கூறுகளைப் பார்ப்பதால், இந்த முறை சமுதாய அமைப்பை வரலாற்றுச் சார்பான முறையால் ஆராய்வதற்கு மறுப்புத் தெரிவிக்கிறது.

கோ.இரா.

துணை நூல்கள்:

Bottomore, T. B., Sociology-A Guide to Problems and Literature, George Allen & Unwin (India) Pvt. Ltd., Bombay, 1971.

Mitchell, G. Duncan, (Ed.), A New Dictionary of Sociology, Routledge & Kegan Paul, London, 1981.

Theodorson, George, A. and Achilles, G. Theodorson, A Modern Dictionary of Sociology, Methuen, & Co. Ltd., London, 1970.

Young, Pauline V., Scientific Social Surveys and Research, Prentice-Hall of India Pvt. Ltd., New Delhi, 1973.

சமூகவியல்சார் கற்றல் கோட்பாடு: மாணவர் பிறருடன் பழகுவதால்தான் பெரும்பாலான நடத்தைக் கோலங்களைக் கற்றுக்கொள்ளின்றனர் என்பதை விளக்குவது சமூகவியல்சார் கற்றல் கோட்பாடு (Social Learning Theory) ஆகும். கில்

கார்டு (Hilgard), போவர் (Bower) என்னும் அறிஞர்கள், சமூகவியல்சார் கற்றற் கோட்பாடானது நடைமுறைச் சிக்கல்களுக்குத் தீர்வு காண்பதற்கு இக்காலக் கற்றற் கோட்பாடு ஆற்ற வேண்டியவை பற்றிக் குறிப்பிடுவதாகக் கூறுவர். மேலும் இக்கோட்பாடு, மொழியின் செய்திகளை அறிதல், புரிந்து கொள்ளும் திறன்பெறுதல், நினைவுத் திறன், மனத்தில் கருத்துருக்களை (Imageries) வளர்த்தல், சிக்கல் தீர்வு (Problem-Solving) ஆகியவற்றுக்கு உதவுவதாகவும் கூறப்படும்.

ஆல்பர்ட்டு பாண்டூரா (Albert Bandura) என்பவர் சமூகவியல்சார் கற்றற் கோட்பாட்டினை மொழிந்தவர்களுள் முதன்மையானவர். ஆல்பர்ட்டு பாண்டூராவின் கருத்துப்படி, ஒருவரின் சமூகவியல்சார் கற்றலானது உற்றுநோக்கல் (Observation), பார்த்துச் செய்தல் (Imitation) என்னும் இருபெரும் நிலைகளால் ஆனது எனக் கூறுவார்.

சமூகவியல்சார் கற்றலில் ஐந்து கூறுகள் உள்ளன. அவை, கவனம், படிமங்கள் அல்லது கருத்துகள் (Images), நினைவுத் திறன், மறுவெளியீடு (Reproduction), ஊக்குவித்தல் என்பனவாகும்.

ஒருவர் செய்யும் செயலை நேரடியாக உற்றுக் கவனித்தல் கவனம் (Attention) என்னும் கூறுபாட்டில் அடங்கும். கால்பந்தை உதைத்தலைப் பார்த்தல், பேசுவதைக் கேட்டல், ஓடுவதைப் பார்த்தல் போன்ற செயல்களை நேரடியாக உற்று நோக்கும் போதும் ஒருவரின் கவனம் செயற்படும். உற்றுநோக்கல் மறைமுகமானதாகவும் இருக்கும். திரைப்படம் பார்த்தல், கதைகளைப் படித்தல் ஆகியன செய்வதில் நடைபெறும் செயல்கள் கவனமாக உற்றுநோக்கப்படுகின்றன. ஒரு குழந்தைக்குப் புறச்சூழலில் நடைபெறும் செயல் மிகுந்த சிக்கலுடன் தோன்றும் போது அதில் கவனம் செலுத்த முடியாது. எனவே, ஆசிரியர் பாடம் நடத்துகையில் மாணவரின் கவனத்தை இழுக்கும் வகையில் எளிய கற்பித்தல்துணைப்பொருள்களைப் பயன்படுத்துதல் வேண்டும்.

ஒரு குழந்தை அது உற்று நோக்கிய பொருளை அல்லது நடத்தையை அல்லது கருத்துருக்களை மொழிக்குறியீடுகளாக்கிக் (Semanticcode) கொள்கிறது. அது ஒரு சொல்லாகவோ சிறிய சொற்றொடராகவோ இருக்கலாம். மொழிக் குறியீடுகள் போதுமானதாக இல்லாதபோது குழந்தை அவற்றைச் சேமிக்க இடர்ப்படுகிறது.

உற்று நோக்கப்பட்ட அனைத்துப் புறச் செயல்களும் நினைவில் நின்றுவிடுவதில்லை. பல மறந்து

விடுகின்றன. உற்று நோக்கிக் கற்ற புறச் செயல், உண்மையான கற்றலை ஏற்படுத்தியிருக்குமேயானால், அக் கற்றல் வாழ்க்கையில் மாணவர் சந்திக்கும் சிக்கல்களைத் தீர்ப்பதற்கு உதவுதல் வேண்டும். அவ்வாறு உதவாத செயல்கள், நினைவுத் திறனில் நிலையாக நிற்காமல் போய்விட்டன என்பது பொருளாகும்.

மறுவெளியீடு என்பது, ஒரு குழந்தை தான் நேரடியாகவோ மறைமுகமாகவோ பார்த்தவற்றைத் தன் சொந்தச் செயல்களில் மறுபடியும் வெளிப்படுத்துதல் ஆகும். அதாவது, கால்பந்து ஆடுதலை, அல்லது மேடைப் பேச்சை நீண்ட நாட்கள் உற்று நோக்கிய மாணவர், அவ்வாறு பார்த்துக் கற்றதைத் தன் செயலில் செய்து காட்டினால்தான் அச்செயலை அவர் கற்றார் என்பது பொருள். ஒருவர் தாம் பார்த்த சில செயல்களை ஒரே முறையில் (trial) மறுபடியும் செய்து காட்டிவிட முடியாது. எளிய செயல்களை ஒரு முறை உற்று நோக்குவதன் மூலம் திருப்பிச் செய்து காட்டலாம். ஆனால், நுட்பமான செயல்களை ஒருமுறை பார்த்தவுடன் திருப்பிச் செய்து காட்டுதல் இயலாது. நுட்பமான செயல்களை ஆசிரியர் பாடமாக நடத்தும்போதோ செயல் விளக்கமாகச் செய்து காட்டும்போதோ, பல முறை மாணவர் பயிற்சி பெறுதலை ஆசிரியர் வலியுறுத்த வேண்டும்.

ஒரு செயலைத் திருப்பிச் செய்வதற்கு மாணவரை ஊக்குவித்தல் (motivation) தேவை. இது அகம் சார்ந்ததாகவோ புறம் சார்ந்ததாகவோ இருக்கலாம். ஒரு செயலைச் செய்வதற்கான ஊக்கம், அச்செயலால் விளையும் பின்விளைவுகளைப் பொறுத்து அமையும். ஒரு செயலைச் செய்தவுடன் பாராட்டோ பரிசோ கிடைக்குமானால், அச் செயலை மீண்டும் மீண்டும் செய்யத் தூண்டும். எனவே, புதிய நடத்தைக் கூறுகளை மாணவர் வெற்றியுடன் கற்கும்போது, சொற்களால் பாராட்டுவதும் பரிசளிப்பதும் இன்றியமையாதது.

ஒரு மாணவருக்கு ஒரு நடத்தையை ஐந்து படிக்களில் கற்பிக்க முடியுமென ஆல்பர்ட்டு பாண்டூரா கருதுவார். முதலாவதாக, ஒரு செயலைக் கற்பதற்குரிய உடல்திறன், கருத்துரு (Concept), ஒழுக்கப்பண்பு ஆகியவற்றை ஆசிரியர் முன்கூட்டியே முடிவு செய்தல் வேண்டும். இரண்டாவதாக, கற்பிக்க வேண்டிய நடத்தையைப் புறச்சூழலில் வெளிப்படையாக உற்று நோக்குவதற்கு ஏற்றதாக ஆசிரியர் அமைத்தல் வேண்டும். மூன்றாவதாக, மாணவர் ஆசிரியர் விரும்பிய நடத்தையைச் செய்து முடித்தவுடன்,

என்னவகையான பின்விளைவுகளை மாணவருக்கு ஊட்டுதல் வேண்டும் என ஆசிரியர் முடிவு செய்தல் வேண்டும். நான்காவதாக, உரிய பின்விளைவைத் தேர்ந்தெடுத்தபின், தண்டனையோ பரிசோ குறிப்பிட்ட நடத்தையை வலுப்படுத்துமா என முடிவு செய்தல் வேண்டும். ஐந்தாவதாக, மாணவரின் நடத்தையில் தோன்றும் மாறுதல்களை அல்லது முன்னேற்றத்தை மாணவருக்கு ஆசிரியர் தெரிவிக்க வேண்டும்.

சமூகவியல் சார் கற்றற் கோட்பாடு, வகுப்பறையில் ஆசிரியர் ஒரு நல்ல முன் மாதிரியாக இருத்தல் வேண்டும் என்றும், நேசிக்கும் ஆசிரியரின் பழக்கவழக்கங்களையும் நடத்தைகளையும் மாணவர்கள் இயல்பாகப் பின்பற்றிக் கற்றுக்கொள்கின்றனர் என்றும் வலியுறுத்தும். எனவே, வகுப்பறையில் நன்னடத்தைகளைக்கற்பிக்க விழையும் ஆசிரியர், அதற்கான முன்மாதிரியாக இருப்பது இன்றியமையாதது. எஸ்.த.

சமேரியா மேற்கு ஆசியாவில் பாலத்தீன் நடுப்பகுதியில் உள்ள ஒரு பண்டைக்கால நகரம். இது ஒரு காலத்தில் இசுரேலின் தலைநகராக இருந்தது. இப்பொழுது அங்கு சபசுத்தியா (Sabastiyah) என்னும் ஒரு கிராமம் உள்ளது. ஓம்ரி என்ற அரசன், கி.மு. 9-ஆம் நூற்றாண்டின் முற்பகுதியில், சமேரியா (Samaria) நகரை உருவாக்கி அதை வடக்கு இசுரேலிய இராச்சியத்தின் தலைநகராக்கினான். அந்நகரை கி.மு. 721-இல் சார்கன் என்ற மன்னன் கைப்பற்றினான். அவன் அங்கிருந்த மக்களை வெளியேற்றி விட்டு அந்நகரை அசீகிய மாநிலத்தின் தலைநகராக்கினான். சான் இர்கானசு (John Hyrcanus) என்ற மன்னன் அந்நகரை கி.மு. 120-இல் அழித்துவிட்டான். பிறகு மகா ஏராது (Heraclides the Great) அந்நகரைப் புதுப்பித்தான். சான் துறவி (Baptist Saint John) இவ்விடத்தில் புதைக்கப்பட்டாரென்று ஒரு கருத்து நிலவுகிறது. கிறித்தவ தியாகிகள் புதையுண்ட ஒரு திருச்சபையின் அழகிய சில பகுதிகள் இந்நகரில் உள்ளன. 1908-10, 1931-35 ஆகிய ஆண்டுகளில் நடைபெற்ற புதைபொருள் ஆராய்ச்சிகள், பல கோட்டைகளையும் ஓம்ரி மன்னனின் அரண்மனைகளையும் எடுத்துக்காட்டுகின்றன. தெ.பா.

சமோவா: நியூசிலாந்திற்கு வடகிழக்கிலும் ஆசுத்திரேலியாவின் கிழக்கிலும் அவாய்த்தீவிற்குத் தென்மேற்கே 3680 கி.மீ. தொலைவிலும் அமைந்துள்ள தீவுக்கூட்டங்களுக்குச் சமோவா என்று பெயர். இதன் அமைவிடம் 13 பாகை அட்சரேகையிலிருந்து 24 பாகை அட்சரேகை வரையிலும், 168 பாகை தீர்க்க ரேகையிலிருந்து 172 பாகை தீர்க்கரேகை வரையிலுமாகும். இது அமெரிக்காவைச் சார்ந்துள்ள

அமெரிக்கச் சமோவா ஆகும். ஐக்கிய நாட்டுச் சபையின் கட்டுப்பாட்டில் 1962-வரை இருந்த இப்பகுதியை நியூசிலாந்து அரசு நிருவகித்தது. துயூட்டிலா (Tutuila), தான் (Tan), ஒலோசிகா (Olosega), ஒபு (Ofu), ஆனூன் (Aunuu) ஆகிய தீவுகளில் மக்கள் வாழ்கிறார்கள். உரோசுத் தீவில் (Rose Island) மக்கள்காணப்படவில்லை. இசுபைன் தீவுகள் (Spine Islands) 1925-இல் அமெரிக்கச் சமோவாவுடன் ஒன்றின. மேற்குச் சமோவாவில் மக்கள் வாழும் இடங்கள் உபோலா (Upolu), சவாய் (Savai), மனானோ (Manano) மற்றும் அபோலிமா (Apolima) ஆகும். பனோடாபு (Faanuatapu), நமுவா (Namua), நூட்டரி (Nuuterie), நுலுவா (Nelua), நுசாபி ஆகிய இடங்களில் மக்கள் வாழவில்லை. இதன் பரப்பளவு 122 கி.மீ. துயூட்டிலாவின் பரப்பளவு 85 கி.மீ. நீளம் 29 கி.மீ. அகலம் 5 கி. மீ.

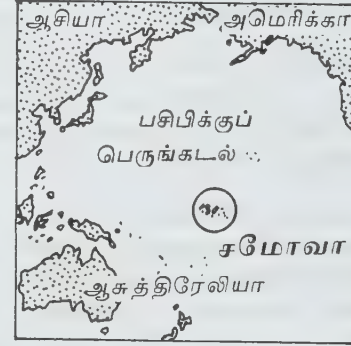

சமோவா அமைவிடம்

மேற்குச் சமோவா 3015 கி.மீ. பரப்பையும், சவாய் 963 கி.மீ. பரப்பளவையும் கொண்டவை. உபோலாவின் பரப்பு 696 கி.மீ. இதன் நீளம் 93 கி.மீ. ஏனைய பகுதிகள் சிறியவை. நுசாபியைத் தவிர மற்றத் தீவுகள் கற்பாறைகள் நிறைந்து காணப்படுகின்றன. இவை அடிக்கடி எரிமலைச் சீற்றங்களால் தாக்கப்படுகின்றன. சவாயிலுள்ள மலைச்சிகரத்தின் உயரம் 3608 அடி. துயூட்டிலாவிலுள்ள மலைச் சிகரத்தின் உயரம் 2141 அடி. துயூட்டிலாத் தீவு வளமான சமவெளியைக் கொண்ட வண்டல் மண் படிந்த பகுதியாகும்.

காலநிலை: சமச்சீரான வெப்பநிலை நிலவுகிறது. மே திங்கள் முதல் நவம்பர் திங்கள் முடிய தென்மேற்குக் காற்று வீசுகிறது. இக்காலத்தில் புயற் காற்றுகளும் வீசும். சூன், சூலை ஆகிய இரு திங்களும் இதமான காலநிலை கொண்டவை. மழை அளவு 200 அங்குலமாகும்.



சமோவா நகரம்

வரலாற்று பின்னணி: சமோவாத் தீவுகளை- கி.பி. 1722-இல் சாகேப் இரக்குவின் (Jaco -Ruggup veen) என்பவர் கண்டுபிடித்தார். பின்னர் கி.பி. 1768 -இல் இத்தீவுகளை உலூயி அன்டோனி-டி-பவ்கா இம்மைக்கு (Louise Antonie De Bouga Immike) என்பவர் சுற்றிப் பார்த்தார். சீன் பிராங்குயுசு டி காலாப் பேரோசு (Jean Franquis De Galaap Perouse) என்பவர் இத்தீவுகளை 1787-இல் ஆய்ந்தறிந்தார். அவரைத் தொடர்ந்து ஆட்டோவான் குட்சூ (Otto-von Kotzbue) கி.பி. 1824-இல் சென்றடைந்தார். இலண்டன் மதக்கொள்கை பரப்பு அவையைச் (London Mission) சார்ந்த இருவர் கி.பி. 1830-ஆம் ஆண்டு சமோவாவிருச் சென்று தங்கள் மத நிறுவனத்தை நிறுவினர். அமெரிக்க ஆராய்ச்சியாளர், சார்லசு வில்க்கசு (Charles Wilkes) கி.பி. 1839-இல் இத்தீவுகளின் நில அளவையை மேற்கொண்டார். பிரிட்டன், அமெரிக்கா, செருமனி ஆகிய நாடுகள் தம் பேராட்களை முறையே கி.பி. 1847, 1853, 1861 -இல் அனுப்பி வைத்தன.

முன்னாள் சமோவா அரசுடன், அமெரிக்க நாடு கி.பி. 1878-ஆம் ஆண்டு சனவரித் திங்களில் ஓர் உடன்படிக்கை செய்துகொண்டது. அதன் அடிப்படையில் பகோ பகோ (Pago-Pago) துறைமுகத்தில் அமெரிக்கக் கடற்படைத்தளம் நிறுவப்பட்டது. பின்னர் வணிக உடன்படிக்கையும் செய்துகொள்ளப்பட்டது. தொடர்ந்து அடுத்த ஆண்டே செருமனியும் பிரிட்டனும் இவ்வுரிமைகளைப் பெற்றன. அதனால்

அமெரிக்கா, செருமனி, பிரிட்டன் ஆகிய மூன்று நாடுகளும் குடியேற்ற வணிக நிலையில் மோதிக் கொண்டன. மூன்று நாடுகளும் பெர்லினில் கி.பி.1889 -இல் ஒன்று கூடி இத்தீவுகளை நிருவகிப்பதற்கான முக்கூட்டுப் பாதுகாப்பு ஒப்பந்தத்தைச் செய்து கொண்டன. ஆனால், மேற்கண்ட ஏற்பாடு நிலைத் திருக்கவில்லை. மேற்கண்ட மூன்று நாடுகளும் கி.பி. 1889 திசம்பர் திங்கள் இரண்டாம் நாளன்று மீண்டுமோர் ஒப்பந்தத்தில் கையொப்பமிட்டன. அதன்படி, அமெரிக்காவிற்கு 171 பாகை தீர்க்கரேகை வரை உள்ள பகுதிகள் கொடுக்கப்பட்டன. அக்காலத்திலேயே செருமனியின் உரிமைகளும் ஏற்றுக்கொள்ளப்பட்டன.

துயூட்டிலா ஆனூன் தீவுகளின் தலைமை நிருவாகிகள் கி.பி. 1900-ஆம் ஆண்டில் இவற்றை அமெரிக்க அரசுக்கு நன்கொடையாக வழங்கினர். தான், ஒலோசிகா, ஒபு தீவு ஆகியவற்றின் தலைமை நிருவாகிகளும், 1904-ஆம் ஆண்டில் இத்தீவுகளை அமெரிக்க ஆட்சியாளரிடம் ஒப்படைத்தனர். இவற்றை அமெரிக்க அரசியல் மா அவை (American Congress) 1929-ஆம் ஆண்டில் முறைப்படி ஏற்றுக் கொண்டதாக அறிவித்தது.

அமெரிக்கச் சமோவா, பசிபிக்குப் பெருங்கடலில் 1900 முதல் 1951 வரை தன் கடற்படை நிருவாகத்தை தீவிரப்படுத்தியது. முதல் உலகப்போர் வரை, செருமனி, மேற்குச் சமோவாவைத் தன் கட்டுப்பாட்டில் வைத்திருந்தது. நியூசிலாந்துப் படைகள் 1914-ஆம் ஆண்டு ஆகஸ்டு திங்கள் முப்பதாம் நாள் இதைக் கைப்பற்றிக் கொண்டன.

பன்னாட்டுச் சங்கம் (சர்வதேச சங்கம்) 1920-இல் இத்தீவுகளின் நிருவாகப் பொறுப்பை நியூசிலாந்திடம் ஒப்படைத்தது. மேற்குச் சமோவாவை, 1947-இல் ஐ.நா. பேரவை அமெரிக்காவிடம் ஒப்படைத்தது.

மக்கள் தொகை: துயூட்டிலாவின்தலைநகராகிய பகோ-பகோவின் (Pago-Pago) மக்கள்தொகை 1251. பகடாகோவின் (Fagatago) மக்கள்தொகை 1344. மேற்குச் சமோவாவின்தலைநகராகிய 1,14,427 (1961). நான்கில் மூன்று பகுதியினர் உபோலாவில் வாழ்கின்றனர். அபியா (Apia) என்பது உபோலாவின்தலைநகரமாகும். இதன் மக்கள்தொகை 1961-இல் 22,237. சமோவாக்கள், பொலினீசியர்கள் (Polynesians) ஆகியோர் அவாய் மக்களைப் போன்றிருப்பர்.

நடைமுறையிலிருக்கும் பொலினீசியர்கள் பேசும் மொழிதான் சமோவா மொழியாகும். இம் மொழிக்

கும் மேயோரி (Maoris), தாகிடியன் (Tahitians), அவாய் (Hawaiian), தோங்கன் (Tongan) மொழி ஆகியவற்றிற்குமிடையே நெருங்கிய தொடர்புண்டு. மேற்குப்புற நாடுகளின் தொடர்பால், சமோவாக்களின் பண்பாடு பாதிக்கப்படவில்லை. சமோவாக்களின் சமுதாய அமைப்புப் பிரிவு, 'அய்கா' (Aiga) என்பதாகும். குடும்பத்தின் தலைவர் 'மத்தாய்' (Matai) எனப்படுவர். சமோவாக்களின் பொருளாதாரச் சமுதாய வாழ்க்கையில், நெருங்கிய உறவுத் தன்மை வழுவாமல் பின்பற்றப்படுகிறது. பிறப்பாலும் அல்லது வளர்ப்புத் தன்மையாலும் ஒன்றுபட்டவர்கள் அய்காவைச் சார்ந்தவர்களென அறிந்தேற்பு (Recognition) அளிக்கப்படுகிறது.

சமோவாக்களின் சமுதாயத் தலைவர்கள், பொலினீசிய முறையினின்றும் மாறுபட்டவர்கள். அவர்களின் சமுதாயத்தில் படிப்படியான பட்டப்பெயர்கள் உண்டு. அப்பட்டப்பெயர்கள் இரண்டு வகைப்படும். முதலாவது 'அலில்' (Alil), இரண்டாவது. 'துலாபாலெ' (Tulafale). முதல் வகையினர் பெயரளவிற்குத் தலைவராவார். இரண்டாம்வகையினர் 'சொற்பெருக்காற்றும்' முறையில் மக்களை ஈர்க்கும் தலைவராவார். எல்லாத் தலைவர்களும் பொதுவாக 'மத்தாய்' (Matai) என்றே சொல்லப்படுகிறார்கள். குடும்ப அங்கத்தினர்களுக்குத் தேர்தலின் மூலம் பட்டம் வழங்குகிறார்கள். இதற்குத் தேவையான தகுதிகள், பொதுத்திறமை, மக்களிடையே செல்வர்க்கு, நன்கு சொற்பெருக்காற்றும் திறமை ஆகியன வாகும். ஆனால், பெரும்பாலோர் கிறித்துவ மதத்திற்கு மதம் மாற்றம் செய்யப்படுகின்றனர். மேற்குச் சமோவாவில் 50 விழுக்காட்டிற்கும் குறையாத மக்கள் இலண்டன் மதக் கொள்கைப்பரப்பவையின் கட்டுப்பாட்டிற்கு உட்பட்டவர்களாவர். ஏனைய மதப்பிரிவினர், 1. உரோமன் கத்தோலிக்கர், 2. மெதாடிசட்டு, 3. மர்மன் (Mermon). 4. ஏழாம் நாள் இறை சாதனையாளர்கள் (Seventh Day Adventist) எனப்படுவர்.

அரக: அமெரிக்கச் சமோவாவிற்கு அமெரிக்க ஆளுநர்தான் நிருவாக அலுவலராவார். இத்தீகளின் நிருவாக அதிகாரப் பொறுப்பு 1900 முதல் 1951 சூலைத் திங்கள் வரை, அமெரிக்கக் கப்பற்படைப் பொறுப்பிலிருந்தது. பின்னர்த்தான் அது அமெரிக்க உள்துறை நிருவாகப் பிரிவிற்கு மாற்றப்பட்டது.

அமெரிக்கச் சமோவா 14 சிறு நகராண்மைப் பிரிவுகளாகப் பிரிக்கப்பட்டு, மூன்று நிருவாக மாவட்டத்திற்குள் கொண்டுவரப்பட்டுள்ளது. இவை முன்னரே செயற்பட்ட சமோவாவின் அரசியல் நிருவாகப்பிரிவிற்குச் சமமானவை. ஒவ்வொரு மாவட்டத்திற்கும்

ஓர் ஆளுநர் நியமிக்கப்படுகிறார். ஒவ்வொரு மாவட்டத்திலும் கிராமத் தலைவர்கள், மாவட்ட ஆளுநரால் நியமிக்கப்படுகின்றனர்.

அமெரிக்கச் சமோவாவின் முதல் அரசியல் சட்டம் 1960-ஆம் ஆண்டில் நடைமுறைக்கு வந்தது. அதன்படி ஈரவையுள்ள சட்டமன்றம் உருவாயிற்று. ஆளவை மன்றத்தில் (Senate) 15 உறுப்பினர்களிருப்பர். 14 பிரிவுகளும் சேர்ந்து ஓர் ஆளவை மன்ற உறுப்பினரைத் தேர்தெடுக்கும். உறுப்பினர்களின் பதவிக்காலம் 4 ஆண்டுகள். துணை ஆளவை மன்றத்தினரின் காலம் 2 ஆண்டுகள். இவர் 14 பிரிவுகளிலிருந்து சுழல் முறையில் (Rotation) தேர்ந்தெடுக்கப்படுவார். 2. மக்கள் பேராளர் அவை (House of Representatives) 17 உறுப்பினர்களைக் கொண்டது. பொதுமக்களால் தேர்ந்தெடுக்கப்பட்ட உறுப்பினர்களோடு சுவையின் தீவிலிருந்து (Swain island) ஒருவர் தேர்ந்தெடுக்கப்படுவார். ஆனால் அவருக்கு வாக்களிக்கும் உரிமை இல்லை.

அரசியல் அமைப்புப்படி, தன்னாதிக்க நீதித்துறையும் செயற்படுகிறது. ஓர் உயர்நீதிமன்றமும், ஐந்து மாவட்ட நீதிமன்றங்களும் உண்டு. அரசின் தலைமையிடம் துயூட்டிலாவில் உள்ள பகோ-பகோ ஆகும். கே.கி.

சயங்கொண்டார் கலிங்கத்துப் பரணி என்னும் நூலின் ஆசிரியராவார். இவர் சோழநாட்டில் திருவாரூர்க்கு அருகே உள்ள தீபங்குடி என்னும் ஊரில் பிறந்தவர். சோழர் அவையில் ஓட்டக்கூத்தர், கம்பர் ஆகியோர்க்கு முன்பு 'கவிச்சக்கரவர்த்தி' என்ற சிறப்புப் பெயருடன் விளங்கியவர். இப்பெருஞ் சிறப்பினை ஓட்டக்கூத்தர், 'பாடற் பெரும்பரணி தேடற் கருங்கவி, கவிச்சக்கரவர்த்தி பரவச், செஞ்சேவகஞ் செய்த சோழன் திருப்பெயர செங்கீரை ஆடியருளே' என்று இரண்டாங் குலோத்துங்கனைக் குலோத்துங்கன் பிள்ளைத் தமிழில் பாடுமிடத்து உளமாரப் பாராட்டுதலாலும், 'குலோத்துங்க சோழ பெருமானுக்குத் தீபங்குடி கவிற்கண்டிதன் கவிச்சக்கரவர்த்தி செயங்கொண்டான் பாடிய கலிங்கத்துப் பரணி' என்ற தொடர் ஏட்டுப் பிரதியில் காணப்படுதலாலும் அறிந்துகொள்ளலாம். கவிற்கண்டிதன் (கவிராச கண்டிதன்) என்பது அக்காலத்து இவர்க்கு வழங்கிய சிறப்புப் பெயர் எனக் கருதப்படுகின்றது.

சயங்கொண்டார் என்பது இவர்தம் இயற்பெயர் அன்று. இவர் சோழனின் அவைக்களப் புலவராக இருந்தபோது தென்னாட்டுப் புலவர் பலர் இவ

ரோடு சொற்போர் புரிந்து தோற்க, இவர் வெற்றி பெற்றமையால் இவர்க்கு இப்பெயர் ஏற்பட்டது என்றும், அபயனுடைய சயத்தைப் பாடியமையால் சயங்கொண்டார் என்று பெயர் பெற்றார் என்றும் கருத்துரைப்பர்.

இக்கவிஞர் காலத்தில் இவர் பிறந்த தீபங்குடி என்னும் ஊரில் சமணர்கள் பலர் வாழ்ந்தனர். சமணர்களால் இவ்வூர் சிறப்புற்றிருந்ததாகவும் அறியப்படுகின்றது. இத்தீபங்குடியைச் சிறப்பித்து இவர் பாடியுள்ளதாகத் தமிழ்நாவலர் சரிதையில் காணப்படும் 'செய்யும் வினையும்' எனத் தொடங்கும் பாடல் கொண்டு இவர் சமணர் எனக் கருத்துரைப்பர். இவர் பாடிய கலிங்கத்துப்பரணி நூலுள் கடவுள் வாழ்த்துப் பகுதி உமாபதி, திருமால், நான் முகன், ஞாயிறு, கணபதி, முருகவேள், நாமகள் கொற்றவை, அன்னையர் எழுவர் ஆகியோர் துதியாகவும் வாழ்த்தாகவும் அமைகின்றது. இவருள்ளும் சிவ பெருமானையே முதலில் வைத்து வணக்கம் கூறுகின்றார். இது கொண்டு இவர் சைவ சமயத்தைச் சார்ந்தவர் எனக் கூறுவாருமுள்.

சயங்கொண்டார் அபயன் என்னும் குலோத்துங்க சோழனின் அவைக்களப் புலவராவார். அபயனின் கலிங்க வெற்றியை நேரிற் கண்ட புலவர் பெருமான் அப்போரின் சிறப்பினையும், அபயனின் வெற்றிப் பெருமையினையும் பலபடியாகப் பாராட்டிக் கலிங்கத்துப் பரணி என்னும் நூலைப் பாடினார். 'புவிச் சக்கரவர்த்தி சயங்கொண்டானைக் கவிச்சக்கரவர்த்தியாகிய சயங்கொண்டான் பாடுதல் கடன்' என்று கூறி இப்பரணி பாடினார் என்றும், நூல் கேட்ட மன்னன் அதன் சிறப்புகளை உணர்ந்து புலவர்க்கு வளமான பரிசில் பல நல்கி வாழ்வு தந்தான் என்றும் தெரிகிறது. இப்பரணியைப் பாடிய பெருமையினால் இப்புலவர்க்குக் கவிச்சக்கரவர்த்தி என்ற சிறப்புப் பெயரும் அமைந்தது.

சயங்கொண்டாரின் 'கலிங்கத்துப் பரணி' பரணி நூல்களுள் தலைசிறந்ததாகக் கருதப்படுகின்றது. அதன் காரணமாக இப்புலவர் 'பரணிக்கோர் சயங்கொண்டான்' எனவும் போற்றப்பட்டார். இக்கவிஞர் தம் நூலுள் பண்டைச் சோழமன்னர்களின் வரலாறுகளையும், குலோத்துங்கனின் தோற்றம், வளர்ச்சி, சிறப்புகளையும், அம் மன்னனின் படைத்தலைவனும் அமைச்சனும் கலிங்கப் போரை நேரிற் சென்று நடத்தியவனுமான வண்டைநகர் அரசனாகிய கருணாகரத் தொண்டை மானின் அருமை பெருமைகளையும் விரிவாக எடுத்துக் கூறுவதால் இப்புலவர் ஒரு வரலாற்று ஆசிரியராகவும் மதிக்கப்படுகின்றார்.

செயங்கொண்டார் சிறுநூல் பாடிய பெருங்கவிஞராவார். இவர் இயற்றிய கலிங்கத்துப் பரணியுள் இடம் பெறும் போர் வருணனை, போர்க்கள வருணனை, பாலைநில வருணனை, பேய்கள் பற்றிய வருணனையாவும் புலவரின் புலமைத்திறனுக்குத் தக்க சான்றுகளாக அமைகின்றன.

கலிங்கத்துப்பரணி அபயனுக்கு மட்டுமல்லாது தமிழ் இலக்கிய உலகத்துக்கும் சயங்கொண்டார் உவந்தளித்த நிலைத்த புகழ்க் கொடை என்று கூறலாம். இரா.செ.

சயதரன்: இப்பெயர் வெற்றியினைச் சூடியிருப்பவன் எனப் பொருள்படும். முதலாம் குலோத்துங்கச் சோழனுக்கு உபய குலோத்தமன், அபயன், சுங்கந் தவிர்த்த சோழன் முதலிய பல சிறப்புப் பெயர்கள் உள்ளன. அவற்றுள் ஒன்று சயதரன் என்பதாகும். முதலாம் குலோத்துங்கன் மீது, சயங்கொண்டார் கலிங்கத்துப் பரணி என்னும் பிரபந்தம் இயற்றி இம் மன்னனைச் சிறப்பித்துள்ளார். அதில் அம்மன்னனைச் சயதரன் என்னும் சிறப்புப் பெயரால் குறிப்பிட்டுள்ளார். 'தல முதல் உளமனு வளர்கவே, சயதரன் உயர் புலிதழைக்கவே' (கலிங்.20) என்றமைந்த பகுதியிலுள்ள சயதரன் என்பது முதலாங் குலோத்துங்க சோழ மன்னனையும், புலி என்பது சோழ மரபிற் குரியதாய் அவன் உயர்த்திய புலிக்கொடியையும் குறிக்கின்றன. அ.மா.ப.

சயந்தியா மலைகள் மேகாலயா மாநிலத்திலுள்ள மாவட்டமாகும். இம்மாவட்டம் 3,800 ச.கி.மீ. பரப்பளவுடையது. சயந்தியா மலைகள் (Jaintia Hills) மாவட்டம் மலைகள் நிறைந்த மாவட்டம் ஆகும். மலைகள் 900 மீ. வரை உயரமுடையன. எனவே, இம்மாவட்டத்தில் மக்கள் தொகை குறைவாக உள்ளது. இங்கு மிக்க மழை பெய்வதால் காடுகள் மிகுதி. இம்மாவட்டத்தில் கோபிலி ஆறு (Kopili) பாய்கிறது. இது மலைகளில் ஓடிப் பல நீர்வீழ்ச்சிகளை ஏற்படுத்துகிறது. இம்மாவட்டத்தில் உள்ள காடுகளில் அரிய விலங்குகள் உள்ளன. இம்மாவட்டத்தில் உருளைக்கிழங்கு மிகுதியாகப் பயிரிடப்படுகிறது. காடுகளில் மரங்கள் வெட்டப்படுகின்றன. இம்மாவட்டத்தின் தலைநகரம் சோவை (Jowai) ஆகும்.

இங்கு வாழும் மலை மக்கள் சயந்தியர் எனப்படுகின்றனர். இவர்கள் இந்தியாவில் குடியேறிய மங்கோலிய இனத்தவர்களே தங்கள் மூதாதையர் எனக் கூறுகின்றனர். இவர்கள் தனித்து வாழ்வதால் தாய்

தலைமைச் சமுதாய அமைப்பைக் கொண்டு வாழும் பண்பாட்டைப் பெற்றுள்ளனர். நிலையற்ற வேளாண்மையைக் கொண்டிருந்த இவர்களுக்கு இந்திய அரசு நிலையான விளைநிலங்களை உருவாக்கித் தந்துள்ளது. மக்கள் தொகை 156,402 (1981). சு.இரா.

சயனாச்சாரியார்: இவர் கி.பி. 14-ஆம் நூற்றாண்டில் இந்தியாவில் வாழ்ந்த ஓர் இலக்கியமேதை. இருக்கு வேதத்துக்கு இவர் சிறந்த உரை இயற்றியிருக்கிறார். மேலும், இவர் இந்து மறுமலர்ச்சியின் ஓர் ஒப்பற்ற ஆதரவாளர். இவர் சமசுகிருத இலக்கணம், சட்டம், வேதங்கள் ஆகியவற்றைப் பற்றிப் பல நூல்களுள் எழுதியுள்ளார். அந்நூல்களுள் 'சபாகித சுதாநிதி' என்ற நூல் குறிப்பிடத்தக்கது. இவர் விசயநகர மன்னர்களால் ஆதரிக்கப்பட்டவர். கே.சே.

சயாம்: காண்க: தாய்லாந்து.

சர்க்கரை ஏற்றுமதி செய்யும் தென் அமெரிக்கக் கரீபியன் நாடுகளின் குழு: சர்க்கரை உற்பத்தியில் சிறப்புற்று விளங்கும் உலக நாடுகளுள் தென்அமெரிக்கக் (Latin America) கரீபியன் (Caribbean) நாடுகள் தங்கள் சர்க்கரைப் பொருளாதாரத்தை முன்னேற்றவும், மூல வளத்தை மேலும் பெருக்கிப் பாதுகாக்கவும் 1974-ஆம் ஆண்டில் இக்குழுவை அமைத்தன. அதன் அமைப்பு ஆவணங்கள் எழுதப்பட்டு, சர்க்கரை ஏற்றுமதி செய்யும் தென் அமெரிக்கக் கரீபியன் நாடுகளின் குழு (Group of Latin American & Caribbean Sugar Exporting Countries) என்ற பெயரில் இவ்வமைப்பு 1976-ஆம் ஆண்டில் செயற்படத் தொடங்கியது. நோக்கங்கள்: சர்க்கரை உற்பத்தியின் அளவை, உற்பத்தி செய்யும் நாடுகளிடையே வரையறுத்து, அதனைச் சீராகச் செயற்படுத்துதல், 2) சர்க்கரைத் தொழிலை வாணிக மயமாக்கல் (Commercialization), 3) சர்க்கரை உற்பத்தியையும் விற்பனையையும் பெருக்குதல் தொடர்பான தொழில்நுட்ப உதவி, ஆலோசனை ஆகியன வழங்குதல், சர்க்கரைப் பங்கீட்டில் நீதியையும் நியாயத்தையும் நெறிமுறைகளுடன் செயலாற்றத் தேவையான ஒருங்கிணைப்பையும் ஒத்துழைப்பையும் உறுப்பு நாடுகளிடையே உண்டாக்குதல்.

சர்க்கரை ஏற்றுமதி செய்யும் தென் அமெரிக்கக் கரீபியன் நாடுகள் குழுவின் மேலாண்மைக் குழு, செயலகம், பொதுமன்றம் என இரு துறைகளாகப் பணியாற்றுகின்றது. மெக்சிகோ நகரத்தில் நிறுவப்பட்டுள்ள குழுவின் செயலகம் ஆண்டு முழுவதும் செயலாற்றுகிறது. பன்னாட்டுச் சர்க்கரைக் கழகத்தில் இக்குழுவின் பேராளராகச் செயலகம் பங்கேற

கிறது. உறுப்பு நாடுகளின் பேராளர்களைக் கொண்ட பொது மன்றம், ஆண்டிற்கு இருமுறை கூடிச் செயற்படுத்த வேண்டிய திட்ட வரைவுகள் போன்றவற்றைக் கலந்தாலோசித்து முடிவுகளை எடுக்கிறது.

பணிகள்: சர்க்கரை ஏற்றுமதி செய்யும் தென் அமெரிக்கக் கரீபியன் நாடுகளின் குழு, உறுப்பு நாடுகள், பன்னாட்டுச் சர்க்கரைக் கழகம் (International Sugar Organisation), ஐக்கிய நாட்டு முன்னேற்றத்திட்டம் (United Nations Development Programme), ஐக்கிய நாடுகளின் வாணிக, முன்னேற்ற மாநாடு (United Nations Conference on Trade & Development UNCTD) போன்ற பன்னாட்டு அமைப்புகளின் திட்டங்களில் பங்கு பெறவும், அவற்றின் உதவிகளைப் பெறத் தேவையான வழிவகைகளை ஆராய்ந்து முனைப்புறச் செய்யவும் செய்கிறது. மேலும் உறுப்பு நாடுகளின் கொள்கைகளை ஒருங்கிணைத்துக் கூட்டாக அவற்றை முனைப்போடு செயலாற்றச் செய்வதினால் பன்னாட்டு வாணிகம், ஒப்பந்தம், விலை வரையறை ஆகியவற்றில் தங்கள் நலம் பாதுகாக்க வகை செய்கிறது. சர்க்கரை ஏற்றுமதி செய்யும் தென் அமெரிக்கக் கரீபியன் நாடுகளின் குழு, உறுப்பு நாடுகளிடையே சர்க்கரை உற்பத்தியின் முன்னேற்றத் தொடர்பான தொழில்நுட்ப அறிவு, வாணிகச் செய்திகள் ஆகியன இடையூறுகளின்றிப் பரவுவதற்குத் தேவையான ஒரு கருவியாகச் செயற்படுகிறது.

உலக சர்க்கரை ஏற்றுமதியில் 50 விழுக்காடு இக்குழுவின் உறுப்பு நாடுகளிலிருந்து ஏற்றுமதி செய்யப்படுகிறது என இக்குழுவின் 1980-91-ஆம் ஆண்டு அறிக்கையிலிருந்து அறியப்படுகிறது. அதே ஆண்டில் பன்னாட்டுச் சர்க்கரைக் கழகத்துடன் ஐந்தாண்டுப் பன்னாட்டுச் சர்க்கரை ஏற்றுமதி உடன்பாட்டைச் செய்தது. அதனால் ஓரளவிற்கு விலை உறுதிப்பாடு பாதுகாக்கப்பட்டுச் சர்க்கரை வாணிக ஏற்ற இறக்கத்தால் பொருளாதாரங்களில் உண்டாகும் சிக்கல்கள் தவிர்க்கப்பட்டுள்ளன. கியூபா மற்றும் சில உறுப்பு நாடுகளில் 1980-ஆம் ஆண்டுகளில் (1980') கரும்பு விளைச்சலில் ஏற்பட்ட பற்றாக்குறை காரணமாக உண்டான சிக்கல்களைச் சர்க்கரை ஏற்றுமதி செய்யும் தென் அமெரிக்கக் கரீபியன் நாடுகளின் குழு பொருளாதாரப் பேரிழப்புகளின்றி மேற்கொள்ளச் செய்தது, இக்குழுவின் குறிப்பிடத்தக்க சிறப்புப் பணியாகும். அ.கு.சா.

சர்க்கரைத் தொழில் இன்று உலகெங்கும் உள்ள மக்கள் அனைவராலும் சர்க்கரை பயன்படுத்தப்படுகிறது. பதமாகிய சர்க்கரை (சீனி) ரொட்டிச் சர்க்கரை உருவில் சுமார் 400 ஆண்டுகளுக்கு முன்பும் யாருக்கும் தெரியாமல் இருந்தது. பதமாக்கும்



சர்க்கரைத் தொழிற்சாலை

முறையை கி.பி. 15-ஆம் நூற்றாண்டின் முடிவிலோ, கி.பி. 16-ஆம் நூற்றாண்டின் தொடக்கத்திலோ வெனிசு நகரத்தைச் சார்ந்த ஒருவர் கண்டுபிடித்த தாகச் சொல்லப்படுகிறது. ஐரோப்பியர் ஓர் ஆண்டில் பயன்படுத்திய மொத்தச் சர்க்கரை கி.பி. 18-ஆம் நூற்றாண்டின் தொடக்கம் வரையிலும் ஏறத்தாழ 50,000 கண்டி(Tonnes) எனக் கணக்கிடப்பட்டுள்ளது. இந்நுகர்வில் வெல்லப்பா கும் குளுகோசும் சேரவில்லை.

ஐரோப்பாவில் பயன்படுத்திய சர்க்கரை கி.பி. 19-ஆம் நூற்றாண்டு வரையில் கரும்பிலிருந்தே பெரும்பாலும் கிடைத்தது. சர்க்கரைக் கிழங்கிலுள்ள சர்க்கரையை கி.பி. 1747-இல் பெர்லின் நகரிலுள்ள மார்கரபு (Marggrof) என்ற மருந்துக் கடைக்காரர் முதன்முதலில் கண்டுபிடித்தார். அந்த நூற்றாண்டு முடியுமுன் அச்சார்டு (Acharde) என்ற மற்றொரு பெர்லின் மருந்துக் கடைக்காரர் சர்க்கரைக் கிழங்கிலிருந்து சர்க்கரையைப் பிரித்தெடுப்பதற்கான முறை ஒன்று வகுத்தார். அதன்பிறகு பிரான்சு நாட்டு காம்டே டி சாப்டல் (Comte de Chaptal) என்பவர் சர்க்கரையைப் பிரிப்பதில் பெரிய முன்னேற்றம் கண்டார். பீட்கிழங்குச் சர்க்கரை செய்தல் கி.பி. 1820-ஆம் ஆண்டிற்குப் பிறகு பல ஐரோப்பிய நாடுகளில் உறுதியாக நிறுவப்பட்டது. வெள்ளைச்

சர்க்கரையையும் (சீனி), பூராச்சர்க்கரையையும் (Beetroot Sugar) பிரித்து எடுப்பதில் 20-ஆம் நூற்றாண்டில் ஏற்பட்ட அறிவியல் ஆராய்ச்சியால் முன்னேற்றங்கள் ஏற்பட்டுள்ளன. சர்க்கரைக் கிழங்கு, சிறப்பாகச் செர்மனி, பிரான்சு, இத்தாலி, போலந்து, செக்கோசுலாவாகியா, இங்கிலாந்து போன்ற தொழில் செறிவுடைய நாடுகளில் பயிராகின்றது.

இவ்விரண்டு வழிகள் தவிரப் பிறவழிகளிலும் சர்க்கரை ஓரளவுக்குக் கிடைத்து வருகிறது. கனடாவின் கிழக்குப் பகுதிகளிலும், ஐக்கிய அமெரிக்காவின் வடகிழக்கு இராச்சியங்களிலும் மேப்பிள் (Maple) மரத்தின் அடிப்பாகத்தை வெட்டி அதிலிருந்து வெளிவரும் சாற்றிலிருந்தும் (Acer Saccharinum) சர்க்கரை செய்யப்படுகிறது. அமெரிக்க நாடுகளில் இவ்வகைச் சர்க்கரை சிறிதளவு செய்யப்பட்டாலும் அது மிட்டாய், பழப்பானங்கள் செய்வதற்குப் பயன்படுகின்றது. வெப்ப மண்டல நாடுகளில் பலவகைப் பனை மரங்களிலிருந்து சர்க்கரை கிடைக்கிறது. இந்தியாவில் ஈச்சமரம், பனைமரம், தென்னை மரம், சவ்வரிசி மரம் ஆகியவற்றிலிருந்தும் சர்க்கரை கிடைக்கிறது.

கடந்த 50 ஆண்டுகளாகச் சர்க்கரை உற்பத்தி நான்கு மடங்காக உயர்ந்துள்ளது. சூ வகை முன்

னேற்றம் ஆப்பிரிக்க, ஆசிய நாடுகளில் கரும்பு உற்பத்தியில் காணப்பட்ட மிகப் பெரிய முன்னேற்றமாகும். இந்தியா சர்க்கரை உற்பத்தியில் நான்காம் இடத்தை அடைந்துள்ளது. முதல் மூன்று இடங்களை உருசியநாடு (U.S.S.R.), பிரேசில் (Brazil), கியூபா (Cuba) போன்ற நாடுகள் வகிக்கின்றன. கரும்பு விளைவு செய்யும் நிலப்பரப்பளவில் இந்தியா முதலிடத்தையும், கியூபா, ஆசுத்திரேலியா அடுத்த இடங்களையும் வகிக்கின்றன. உலக சர்க்கரை உற்பத்தியில் 60 விழுக்காடு சர்க்கரை கரும்பிலிருந்தும், மீதி 40 விழுக்காடு கிழங்குகளிலிருந்தும் கிடைக்கிறது.

இந்தியா, கியூபா, சாவா, சீனாபோன்ற நாடுகளில் கி.பி.16-ஆம் நூற்றாண்டிலேயே சர்க்கரை உற்பத்தி செய்தனர். கி.பி. 16-ஆம் நூற்றாண்டிலிருந்து கி.பி. 19-ஆம் நூற்றாண்டு வரை கரும்பு விளைவு செய்தலுக்கு வட, தென் அமெரிக்கா, ஓசியானியா (Oceania) தீவுகள் மிக விரைவில் தங்கள் விளைநிலங்களைப் பெருக்கின. இதன் விளைவாகச் சர்க்கரை ஆலைகளும் உருவாக்கப்பட்டன. உலகக் கரும்பு ஆராய்ச்சி நிறுவனங்கள் கி.பி. 1880க்கும் 1930க்கும் இடைப்பட்ட காலத்தில் மேற்கொண்ட ஆராய்ச்சிகளின் விளைவாக வீரியக் கரும்பு கூடுதல் விளைச்சலைப் பல நாடுகள் பெற வழிவகுத்தன. 1979-ஆம் ஆண்டில் உலகில் கரும்பு உற்பத்தி செய்த விளைநிலங்கள் 13.4 மில்லியன் ஏக்கர் எனக் கணக்கிடப்பட்டுள்ளன. இதில் 5.8 மில்லியன் ஏக்கர் ஆசிய நாடுகளிலும், 2.5 மில்லியன் ஏக்கர் தென் அமெரிக்காவிலும் உள்ளன. பல நாடுகளில் கரும்பு பயிர் செய்யும் நிலங்கள் மொத்த விளைநிலங்களின் பரப்பில் 5 முதல் 6 விழுக்காடாக உள்ளன. இந்தியாவின் விளை நிலப்பரப்பு 1.6 விழுக்காடு.

இந்தியாவில் கரும்புத் தொழில்: கரும்பின் பிறப்பிடம் இந்தியாவாகும். பல நூற்றாண்டுகளுக்கு முன்பிருந்தே இந்தியாவில் கரும்பு விளைவு செய்யப்பட்டு வந்துள்ளது என்பதற்கு வரலாற்றுச் சான்றுகள் உள்ளன. மாமன்னர் அலெக்சாண்டர் இந்தியாமீது படையெடுத்துவந்தபொழுது கிரேக்க வீரர்கள் கரும்பைத் 'தேன் நாணல்' என்று குறிப்பிட்டதாக வரலாறு சொல்லுகிறது. அலெக்சாண்டர் இந்தியாவிலிருந்து கரும்பை எடுத்துச் சென்று மேல்நாடுகளில் பரப்பினார் என்றும் கூறுவார்கள். எல்லா வகையான கரும்பு வகைகளும் இந்தியாவிலிருந்து சீனா, கிழக்கு, மேற்கு நாடுகளுக்குப் பரவினவெனக் குறிப்புகள் உள்ளன. கம்பிராமாயணத்தில் விக்ரமித்திர முனிவர் உருவாக்கிய திரிசங்கு சொர்க்கத்தில் கரும்பு பயிர் உருவானதென்று கம்பர் பாடியுள்ளார். புத்த இலக்கியங்களில் கரும்புப் பற்றிய குறிப்புகள் மிகுதியாக உள்ளன.

75 முதல் 80 விழுக்காடு வரை வட இந்தியாவில் அமைந்துள்ள விளைநிலங்களில் கரும்பு விளைவு செய்கின்றனர். தமிழ் நாட்டின் தென் பகுதியிலும் கர்நாடக மாநிலத்தின் சில பகுதிகளிலும் கரும்பு பயிர் செய்யப்பட்டுச் சர்க்கரை உற்பத்தி செய்யப்படுகிறது. இந்தியாவில் சம்மு, காசுமீரம், தவிர மற்ற எல்லா மாநிலங்களிலும் கரும்பு பயிர் செய்யப்படுகின்றது.

இந்தியாவில் பழங்காலத்தில் பயிரிட்டு வந்த கரும்பை இரண்டு வகையாகப் பிரிக்கலாம். (1) மித வெப்ப வடக்குப் பகுதிகளில் பயிர் செய்யப்பட்டுக் குறைந்த விளைவு கொடுத்து வந்த சன்ன வகை, (2) மிக்க வெப்பமான தென் பகுதிகளில் பயிரிடப்பட்ட பருமனான சர்க்கரைச் சத்து மிகுந்த உயர் வகைக் கரும்பு. கரும்பு வகைகள் எளிதாகப் பூப்பதற்கும், அதனின்று வீரிய விதை உருவாவதற்கும் துணைசெய்யும் தட்ப வெப்ப நிலையைக் கொண்ட கோயம்புத்தூர் தேர்ந்தெடுக்கப்பட்டு, அங்கு 1912-ஆம் ஆண்டு மத்திய அரசின் கரும்பு இனப்பெருக்குமையம் தொடங்கப் பெற்றது. கோவைக் கரும்பு மேம்பாட்டு நிலையம் செய்து காட்டிய நாணற் கரும்பை மேன்மையாக்குதல் என்ற முன்னோடி வெற்றி வழியை உலகெங்குமுள்ள மற்றக்கரும்பு ஆராய்ச்சி நிலையங்களும் பின்பற்றத் தொடங்கின.

கி.பி. 19-ஆம் நூற்றாண்டின் மத்திய பகுதியில் இந்தியாவிலிருந்து முற்றுரிமை அடிப்படையில் ஏற்றுமதியான சர்க்கரை முற்றிலுமாக நின்று போய் அதற்கு மாறாகத் தரம் குறைந்த வெளிநாட்டு சர்க்கரை 1937-ஆம் ஆண்டுவரை பெருமளவில் இறக்குமதி செய்யப்பட்டது. இந்தியாவில் சர்க்கரைத் தொழில் 1903-ஆம் ஆண்டில் முதன் முதலாகப் பீகார், உத்தரப் பிரதேசம் ஆகிய மாகாணங்களில் சர்க்கரை ஆலைகள் தொடங்கப்பட்டதிலிருந்து உருவாயிற்று. இந்தியாவில் 1932-இல் 32 சர்க்கரை ஆலைகள் உற்பத்தியில் ஈடுபட்டிருந்தன. அதே ஆண்டில் சர்க்கரைத் தொழிலுக்கு வரிப்பாதுகாப்பு அளிக்கப்பட்டதையொட்டிச் சர்க்கரை ஆலைகளின் எண்ணிக்கை 1932-ஆம் ஆண்டில் 137 ஆகவும், 1950-51-இல் 138 ஆகவும் காணப்பட்டன. 1950-51-இல் சர்க்கரை உற்பத்தி 11.34 இலட்சம் கண்டியாக இருந்தது, 1977-78-ஆம் ஆண்டில் 64.62 இலட்சம் டன் ஆகவும் உயர்ந்து அதற்குப் பிறகு சர்க்கரை உற்பத்தி குறையத் தொடங்கியது. இதற்கு மூல காரணம் கரும்பு உற்பத்தி செய்யும் நிலங்களின் பரப்பளவு குறைவாகும். எனவே 1978-79-இல் சர்க்கரை உற்பத்தி 58.64 இலட்சம் கண்டியாக இருந்தது, 38.59 இலட்சம் கண்டியாக 1979-80இல் குறைந்து, 1980-81

-இல் 51.48 இலட்சம் கண்டியாக உயர்ந்தது. 1981-82-இல் 84.38 இலட்சம் கண்டியாக உயர்ந்து 1982-83-இல் 82.32 இலட்சம் கண்டியாகவும், 1984-85-இல் 61.43 இலட்சம் கண்டியாகவும் குறையத் தொடங்கியது. 1984-85-இல் 359 சர்க்கரை ஆலைகள் 75 இலட்சம் கண்டி உற்பத்தித் திறனைக் கொண்டு செயற்படுகின்றன.

கூட்டுறவுச் சர்க்கரை ஆலைகள் 1960-ஆம் ஆண்டிற்குப் பிறகு குறிப்பிடத் தக்க முன்னேற்றத்தை ஏற்படுத்தின. முதல் கூட்டுறவுச் சர்க்கரை ஆலை 1933-இல் ஆந்திரப் பிரதேசத்தில் ஆரம்பிக்கப்பட்டது. இதற்குப் பிறகு நாட்டில் 4 கூட்டுறவுச் சர்க்கரை ஆலைகள் 1935-இல் தோன்றின. இந்தியாவில் 1981-82-இல் உற்பத்தியில் ஈடுபட்டிருந்த 320 சர்க்கரை ஆலைகளில் 154 ஆலைகள் கூட்டுறவுத் துறை சார்ந்தவை. மொத்த சர்க்கரை உற்பத்தியில் 56 விழுக்காடு வரை கூட்டுறவுச் சர்க்கரை ஆலைகள் அளித்தன. தமிழ் நாட்டில் 1985-86-இல் 12 கூட்டுறவுச் சர்க்கரை ஆலைகள் செயற்பட்டன. தமிழகம் நாளொன்றுக்கு 46,400 கண்டிகள் கரும்பு அரவை செய்யும் உரிமம் பெற்றுள்ளது. கூட்டுறவு மற்றும் பொதுத்துறைச் சர்க்கரை ஆலைகளின் பிழிதிறன் மட்டும் நாளொன்றுக்கு 21,950 கண்டிகள். நாட்டின் சர்க்கரை உற்பத்தியில் 10 விழுக்காடு சர்க்கரை உற்பத்தி தமிழகத்தின் பங்காகும். நாட்டின் 1985-86-ஆம் ஆண்டுச் சர்க்கரை உற்பத்தியாகிய 69 இலட்சம் கண்டிகளில் தமிழகத்தின் சர்க்கரை உற்பத்தி 7 இலட்சம் கண்டிகளாகும் (Tons).

சர்க்கரைத் தொழிலின் வளர்ச்சி: 1951-ஆம் ஆண்டில் அரசு அளித்த ஊக்கத்தின் விளைவாகக் கரும்பிற்குக் குறைந்த விலையும், சர்க்கரைக்கு உயர்ந்த விலையும் குறிப்பிடப்பட்டன. இதனால் நாட்டின் சர்க்கரை உற்பத்தி 1951-52-ஆம் ஆண்டில் 15 இலட்சம் கண்டியாக உயர்ந்தது. அரசாங்கக் கட்டுப்பாட்டுக் கொள்கையினால் சர்க்கரைத் தொழிலில் ஏற்றத் தாழ்வுகள் காணப்பட்டன. அதனால் சர்க்கரை உற்பத்தி அதிகமாகப் பாதிக்கப்பட்டது. 1950 க்குப் பிறகு நாட்டின் சர்க்கரை உற்பத்தி சராசரியாக 2 மிலியன் கண்டியாக இருந்தது. அரசு கொடுத்த ஊக்கத்தின் வாயிலாக 1960-61-ஆம் ஆண்டில் 3 மிலியன் கண்டியாக உயர்ந்தது. 1960-1970 ஆண்டுகளில் சர்க்கரை உற்பத்தி மிக அதிகமாக உயர்ந்தது.

வட இந்தியாவில் கரும்புப் பயிர் நிலங்களின் பரப்பளவு அதிகரிக்கப்பட்டபடியால் உத்தரப் பிரதேசம், பீகார் போன்ற மாநிலங்களிலிருந்து கிடைத்த சர்க்கரையின் அளவு மிகவும் உயர்ந்து காணப்பட்டது. 85 விழுக்காடு சர்க்கரை மேற்கண்ட இரண்டு மாநிலங்களிலிருந்து 1936-இல் கிடைத்தது.

வா. க. 8 - 41

அம்மாநிலங்கள் 1960-61-இல் 60 விழுக்காடு சர்க்கரை உற்பத்தி செய்தன. கடந்த 20 ஆண்டுகளாக அரசு மேற்கொண்ட முயற்சிகளின் விளைவாகச் சர்க்கரைத் தொழில் மிக வேகமாக மகாராட்டிரம், ஆந்திரா, கருநாடகம், தமிழ்நாடு போன்ற மாநிலங்கள் சர்க்கரை உற்பத்தியில் முன்னேறியதன் விளைவாக உத்தரப் பிரதேசம், பீகார் மாநிலங்களிலிருந்து கிடைத்த உற்பத்தி 1980-81-இல் 25 விழுக்காடாகக் குறைந்தது. மகாராட்டிரத்தின் பங்கு 40 விழுக்காடாக உயர்ந்தது. உத்தரப் பிரதேசம், பீகார் மாநிலங்களை விடத் தென் மாநிலங்களின் உற்பத்தி அதிகமாகவும், உற்பத்திச் செலவு குறைவாகவும் பதிவு செய்யப்பட்டுள்ளது.

நாட்டின் சர்க்கரை உற்பத்தி 1977-78-இல் 6.5 மில்லியன் கண்டி எனக் கணக்கிடப்பட்டுள்ளது. அதிக உற்பத்தியின் காரணமாகச் சர்க்கரை விலை குறையவே சர்க்கரைக் கட்டுப்பாடு தளர்த்தப்பட்டு கட்டுப்பாடற்ற வெளி அங்காடியில் ஒரு கிலோ சர்க்கரையின் விலை, உரூ.2.30 என்ற விலையில் விற்பனை செய்யப்பட்டது. மொத்தச் சர்க்கரையின் அளிப்பு 1978-79-இல் 9.2 மிலியன் கண்டியாக உயர்ந்திருந்தது. ஆனால் தேவை 7 மிலியன் கண்டியாக இருந்தது. செயற்கை ஏற்படுத்திய தட்டுப்பாடும், அரசாங்க அமைப்பில் காணப்பட்ட குறைபாடுகளும் சேர்ந்து 1979-80-இல் ஒரு கிலோ சர்க்கரை விலை உரூ. 8-லிருந்து உரூ. 11 வரை ஏறிவிட்டது. இதனால் சர்க்கரை நுகர்வு சாதாரண மனிதனைப் பெருமளவுக்குப் பாதித்தது. இதனால் அரசு சர்க்கரைக்கு இரட்டை விலை குறிக்க வேண்டியதாயிற்று. சர்க்கரை உற்பத்தியும் அளிப்பும் 1980-81இலிருந்து ஒரே சீராக இருந்து வருகின்றன. சர்க்கரை உற்பத்தி 1981-82 இல் 8.4 மிலியன் கண்டியாக இருந்து 1982-83 இல் 8.2 மிலியன் கண்டியாகக் குறைந்தது. சர்க்கரை உற்பத்தி 1983-84, 1984-85-இலும் மறுபடியும் குறையத் தொடங்கி 6 மிலியன் கண்டியாக ஆயிற்று.

சர்க்கரைத் தொழில் சிக்கல்கள்: சர்க்கரைத் தொழில் முன்னேற்றம் பல சிக்கல்களால் பாதிக்கப்படுகின்றது. அவற்றுள், கச்சாப் பொருள் பற்றாக்குறை, அரசாங்கக் கொள்கை, கூட்டுறவுச் சர்க்கரை ஆலைகளிடையே போட்டி, நாட்டுச் சர்க்கரை உற்பத்தியால் போட்டி, கூடுதல் சர்க்கரை விலை, கரும்புப் பாகு, கரும்புச் சக்கை போன்றவற்றைப் பயன்படுத்துவதில் இடர்ப்பாடு ஆகியவை முக்கியமானவையாகும்.

அ. கரும்புப் பற்றாக்குறை: கரும்புச் சாகுபடியையே முழுமையாக நம்பியிருக்கும் சர்க்கரைத் தொழில் சரியான அளவு கரும்பு கிடைக்காததால் பாதிப்புகள்

ளாகிறது. 151.7 மிலியன் கண்டியாக 1978-79-இல் இருந்த கரும்பு உற்பத்தி 1979-80-இல் 128.8 மிலியன் கண்டியாகக் குறைந்ததையொட்டி, சர்க்கரை உற்பத்தி 1977-78-இல் 58.44 இலட்சம் கண்டியிலிருந்து 1978-79-இல் 38.59 இலட்சம் கண்டியாகக் குறைந்தது. தமிழ்நாடு, ஆந்திரப்பிரதேசம், மகாராட்டிரம் போன்ற மாநிலங்களில் 1983-84-இல் ஏற்பட்ட வறட்சி காரணமாக மறுபடியும் சர்க்கரை உற்பத்தி குறைந்தது.

உத்தரப் பிரதேசம், பீகார் போன்ற மாநிலங்களில் காணப்படும் சர்க்கரை ஆலைகள் ஒன்றுக்கொன்று மிக அருகில் இருப்பதால், தங்களுக்குத் தேவையான கரும்பைப் பெற்றுக் கொள்வதில் சிரமம் காணப்படுகிறது. கரும்பு அளிப்பில் தட்டுப்பாடு உள்ளதால் விலையும் உயர்ந்து விடுகிறது. கரும்பு ஒரு சாகுபடிப் பயிராதலால் அதன் உற்பத்தி நாட்டின் மழை அளளையும், தட்பவெப்பநிலையையும் பொறுத்து அமைகிறது. மேலும் கரும்பின் உற்பத்தி பிற வேளாண் விளை பொருள்களின் விலையையும், அரசு குறிப்பிடுகின்ற கரும்பின் விலையையும் பொறுத்து அமைகிறது. கரும்பின் விலைக்கும், வெல்ல உற்பத்திக்கும் இடையே உள்ள உறவு அரசு விலை பற்றிய கொள்கையைப் பொறுத்து அமைகிறது. இதனால் வெல்ல உற்பத்தி அதிகரிக்கின்றது.

சர்க்கரை உற்பத்திச் செறிவில் மாற்றம்: சர்க்கரை உற்பத்தியில் உத்தரப் பிரதேசம், பீகார் போன்ற மாநிலங்களில் செறிந்திருந்த ஆலைகள் 1960-இல் 10 விழுக்காடு உற்பத்தி செய்து வந்தன. சீரற்ற உற்பத்தி முறை உற்பத்திச் செலவில் மாற்றம் ஏற்படுத்தியது. கரும்பை வெட்டியவுடன் அதனைப் பயன்படுத்தாவிட்டால் இனிப்புச் சக்தி (Sucrose Content) குறைந்து விடுகிறது. எனவே புதிதாக அமைக்கப்படும் சர்க்கரை ஆலைகளைக் கரும்பு விளை நிலங்களுக்கு அருகிலேயே அமைக்க வேண்டும் என்று முடிவெடுக்கப்பட்டுள்ளது. இதன்படி 60 விழுக்காடு வரை உற்பத்தி செய்த உத்தரப் பிரதேசம், பீகார் மாநிலங்கள் 1980-81-இல் 28 விழுக்காடு சர்க்கரை உற்பத்தி செய்தன. இதே நிலை நீடித்தால் சர்க்கரை உற்பத்தி வட மாநிலங்களை விட்டுப் பிற மாநிலங்களில் செறிந்து விடும் என்றும், போட்டியும் அதிகரிக்கும் என்றும் குறிப்பிடுகின்றார்கள்.

கூட்டுறவுத் துறையின் பங்கு: சர்க்கரை ஆலைகள் அமைப்பதில் கூட்டுறவுத் துறை பெரும் பங்கேற்கின்றது. 32 இலட்சம் கண்டி (40 விழுக்காடு) சர்க்கரை 1977-78-இல், கூட்டுறவுத் துறையில் உற்பத்தி செய்யப்பட்டது. இதற்குக் காரணம் கூட்டுறவுத் துறையிலுள்ள சர்க்கரை ஆலைகள் உயர்ந்த பட்சக்கரும்பு

அளிப்பைப் பெறுகின்றன. இதனால் பொதுத்துறை, தனியார் துறையிலுள்ள சர்க்கரை ஆலைகளுக்குத் தேவையான கரும்பு கிடைப்பதில்லை. மேலும் கரும்பு சாகுபடியாளர்கள் யாவரும் கூட்டுறவுச் சர்க்கரை ஆலைகளின் அங்கத்தினர்களாகப் பதிவு செய்யப்பட்டு, அவர்களுக்குப் பணஉதவியும் அளிக்கப்படுகிறது. இறுதியில் சர்க்கரை ஆலைகளின் இலாபம் கரும்புச் சாகுபடியாளர்களுக்கிடையே பகிரப்படுகின்றது.

கரும்புச் சாகுபடியில் குறைவு: சர்க்கரை உற்பத்தி நாட்டில் அதிகரிக்கக்கரும்பு சாகுபடியை மேம்படுத்திப் பரப்பளவைக் கூட்ட வேண்டும். இந்தியாவில் கரும்பு உற்பத்தியும், கரும்பின் இனிப்புச் சக்தியும் (Sucrose Content) மிகக் குறைவாகவே உள்ளன. இதனைத் தகுந்த விதத்தில் மாற்றி அமைத்தால்தான் சர்க்கரை ஆலைகளின் உற்பத்திச் செலவு குறையும் என்று குறிப்பிடப்படுகின்றது.

வெல்லம் (நாட்டுச் சர்க்கரை) உற்பத்தியினால் போட்டி: 100 கண்டி கரும்பில் சர்க்கரை ஆலைகள் 10 கண்டி வெள்ளைச் சர்க்கரை உற்பத்தி செய்கின்றன. அதே அளவுக் கரும்பில் 7 கண்டி நாட்டுச் சர்க்கரையே உற்பத்தி செய்யப்படுகிறது. இதனால் நிகர நட்டமே ஏற்படுகின்றது. நாட்டுச் சர்க்கரையின் உற்பத்தி அளவு குறைவாக இருந்தபோதிலும், சத்து மிகுந்த ஒன்றாக இருப்பதால் இது குறிப்பிட்ட அளவில் நுகரப்படுகிறது. மேலும், சர்க்கரை ஆலைகளுக்கு அளிக்கப்படும் கரும்பிற்கு விலை அரசாங்கத்தால் குறிக்கப்படுவது போல நாட்டுச் சர்க்கரை உற்பத்தியில் பயன்படும் கரும்பிற்கு விலை குறிக்கப்படுவதில்லை. இதனால் சர்க்கரை உற்பத்திக்கு மேல் நாட்டுச் சர்க்கரையின் உற்பத்தி அளவு கூடுகின்றது. இவ்வுற்பத்திகளுக்கிடையே நேர்மையான நிலையில் கரும்பு அளிப்பு செய்யப்படவில்லை என்றும் போட்டி அதிகமாயுள்ளது என்றும் கூறப்படுகின்றது.

சர்க்கரை உற்பத்தி பற்றிய அரசாங்கத்தின் கொள்கை: சர்க்கரை உற்பத்தியில் நீண்டகாலமாக அரசின் கொள்கையில் மாற்றங்கள் காணப்பட்டு வந்தன. கட்டுப்பாடு, கட்டுப்பாட்டைத் தவிர்த்தல், பாதிக்கட்டுப்பாடு போன்ற அரசுக் கொள்கைகள் அவ்வப்பொழுது தற்காலிகமாகக் குறுகிய காலக் கண்ணோட்டத்துடன் கையாளப்பட்டன. இதனால் நீண்ட கால அரசுக் (சர்க்கரை) கொள்கை இல்லாதிருந்தது. அரசு பாதிக்கட்டுப்பாட்டுடன் இரட்டை விலைக் கொள்கையை 1967-இல் அனுசரித்தது. சர்க்கரை ஆலைகள் 1967-68-இல் 60 விழுக்காடு சர்க்கரை உற்பத்தியைக் கட்டுப்படுத்திய விலையில் அரசுக்கு அளிக்க ஆணை பிறப்பித்தது. இதன்படி மீதியான

40 விழுக்காடு சர்க்கரையை ஆலைகள் வெளி அங்காடியில் அங்காடி விலைக்கு விற்பனை செய்யலாம் என்று குறிப்பிட்டிருந்தது. பிறகு கட்டுப்படுத்திய சர்க்கரை அளவை 65 விழுக்காடாக உயர்த்தியது.

சனதா அரசு 1977-இல் பதவிக்கு வந்தவுடன் கட்டுப்பாட்டை முற்றிலுமாகத் தளர்த்தியது. மறுபடியும் காங்கிரசு அரசு பதவிக்கு வந்த பிறகு பாதிக்கட்டுப்பாட்டுடன் இரட்டை விலைக் கொள்கையைப் புகுத்தியது. இதனால் சர்க்கரை விலை உயர்ந்தது. இவ்வித மாறுபட்ட அரசின் கொள்கை சர்க்கரை உற்பத்தியாளர்களையும் வழங்குவோரையும் அதிகமாக ஆதரிக்க நுகர்வோருக்கு உயர்ந்த சர்க்கரை-விலை காரணமாகப் பாதிப்பு ஏற்பட்டது. 1984-85-இல் அரசு 12 இலட்சம் கண்டி சர்க்கரையை இறக்குமதி செய்ய வேண்டியதாயிற்று. உற்பத்திச் செலவு விலை பற்றிய குழு 1985-இல் விடுத்த அறிக்கையின் படி கட்டுப்படுத்திய சர்க்கரையின் விலை குவிண்டால் உரூ. 351 ஆகக் குறிப்பிடப்பட்டது. சர்க்கரையின் சில்லறை விலை 1985-இல் உரூ. 4.40 ஆக உயர்ந்தது.

சர்க்கரை உற்பத்தி செய்வதில் சிரமம்: இந்தியாவில் சர்க்கரை உற்பத்தி செய்வதில் சிரமம் அதிகமாக உள்ளது. இதற்குக் குறைந்த கரும்பு மகசூல், குறைந்த ஆலை நாட்கள், திருப்தியான சூழ்நிலையில் இல்லாத சர்க்கரை ஆலைகள், தேவைக்கேற்ற கரும்பு அளிப்பின்மை போன்றவைகள் காரணமாகக் கூறப்படுகின்றன. மேலும் இந்தியாவின் சர்க்கரை ஆலைகளின் உற்பத்தித் திறன், கரும்பிலிருந்து கிடைக்கும் சர்க்கரை மிகவும் குறைவாகக் காணப்படுதல் முதலியவற்றால் சர்க்கரை உற்பத்தி பாதிக்கப்பட்டுள்ளது. மேற்கிந்தியத் தீவுகளிலுள்ள சர்க்கரை ஆலைக்களுக்கருகில் கரும்பு விளைநிலங்கள் உள்ளது போல், இந்தியாவில் பெரும்பாலான சர்க்கரை ஆலைகள் அவற்றிற்கென்று கரும்பு விளைநிலங்கள் வைத்திருக்கவில்லை. இதனால் கரும்பின் தரத்தையும் அளிப்பையும் கட்டுப்படுத்த இயலவில்லை.

சர்க்கரை விலையில் உயர்வு: சர்க்கரை ஆலைகள் பெரும்பாலும் உற்பத்தியற்றவையாகவும், உற்பத்தியில் சிக்கனமில்லாதவையாகவும் காணப்படுவதால் அவற்றிலிருந்து குறைந்த அளவு உற்பத்தியாலும், நீண்ட ஆலை நாட்களினாலும், உயர் கலா வரியினாலும் உற்பத்திச் செலவு மிகுந்து காணப்படுகின்றது. இந்தியாவில் சர்க்கரையின் விலை உலக விலையை விட அதிகமாகவே உள்ளது. சர்க்கரை ஆலைகள் மொத்த உற்பத்தியில் கையாளும் முறைகளும், கள்ளச் சந்தை விற்பனையில் ஈடுபட்டுள்ள மொத்த வியாபாரிகளின் நடைமுறைகளும் சர்க்கரை விலையை மிகுதிப்படுத்தியுள்ளன. நாட்டின் பல

பாகங்களில் 1980-81-இல் சர்க்கரையின் விலை உரூ. 8-இலிருந்து உரூ.11 வரைஇருந்தது. ஆனால் உற்பத்தி உயர்வு ஏற்பட்டுச்சர்க்கரை மிகுதியாக அங்காடிக்கு வந்த பொழுது சர்க்கரை விலை குறைந்தது என்ற போதிலும், அரசின் சர்க்கரை விலைக் கொள்கை மாறாமல் இருந்தது.

சர்க்கரை ஆலைகளின் துணைப் பொருள்கள்: சர்க்கரைத் தொழிலின் துணைப் பொருள்களாகிய (By-Products) கரும்புச் சக்கையையும், சர்க்கரைப் பாகையும் முழுவதுமாகப் பயன்படுத்தாமல், அவை வீணாகின்றன. கரும்புச் சக்கையைப் பெரும்பாலும் மக்கள் எரி பொருளாகப் பயன்படுத்தி வந்தனர். ஆனால் சர்க்கரைப் பாகை ஏற்றவிதத்தில் பயன்படுத்தாமையால் அதிகமாக வீணாக்கப்பட்டது. இப்பொழுது சிறிய காகித ஆலைகள் சக்கையைப் பயன்படுத்திக் காகிதம் போன்றவை செய்ய முன்வந்துள்ளன. சர்க்கரைப் பாகு எரிசக்திச் சாராயம், உரங்கள், கால் நடைத் தீவனம் போன்றவற்றை உற்பத்தி செய்வதற்கு-அடிப்படைக்கச்சாப் பொருளாகப் பயன்படுகிறது. இப்பொழுது ஒன்றுக்கொன்று அருகில் இருக்கும் சர்க்கரை ஆலைகள் தங்களுடைய ஆலைக் கழிவுப் பொருள்களை முற்றிலுமாக, திறமையாகப் பயன்படுத்த முயற்சிகள் எடுத்து வருகின்றன. இதனால் சர்க்கரையின் உற்பத்திச் செலவு குறைக்கப்படலாம் என்று எதிர் பார்க்கப்படுகிறது.

மேற்கூறப்பட்ட சிக்கல்கள் இருந்தும் இந்தியச் சர்க்கரைத் தொழில் அதிகமான முன்னேற்றத்தையே அடைந்துள்ளது. இத் தொழில் மேலும் ஓங்கிய நிலையை அடைவதற்கு வாய்ப்புகள் காணப்படுகின்றன. அரசு நீண்ட கால நடவடிக்கைகளைக் கையாண்டு சர்க்கரைத் தொழிலைப் பாதிக்காட்டி பாட்டினாலும், இரட்டைவிலைக் கொள்கையினாலும், நுகர்வோரைப் பாதிக்காது உற்பத்தியாளரும் வளரும் விதத்தில் அமைத்தால், சர்க்கரைத் தொழில் படிப்படியாக நல்ல முன்னேற்றம் அடையும். மேலும் இத் தொழிலில் ஈடுபட்டிருக்கும் அக, புறக் கட்டுமானங்கள் யாவும் நல்ல முறையில் நவீனப்படுத்தப்பட்டால் உற்பத்தி, தொழில் விரிவாக்கம் போன்றவை செயற்படுத்தப்படும் என்று வல்லுநர்கள் கருத்துத்தெரிவிக்கின்றார்கள். க.சொ.

துணை நூல்கள்:

Kakde, J.R., Sugarcane Production, Metropolitan Book Co., (p) Ltd., New Delhi, 1985.

Mathur, R.B.L., Handbook of Cane Sugar Technology, Oxford & IBH Publishing Co., New Delhi, 1981,

சர்க்கரைப் புலவர்: தமிழகத்தில் கி.பி. 17, 18-ஆம் நூற்றாண்டுகளில் சர்க்கரை, சவ்வாது என்ற பெயர்களைக் கொண்ட புலவர்கள் பலர் வாழ்ந்திருக்கின்றனர். அவர்களுள் சர்க்கரை என்ற பெயரை உடையோரிற் சிலர் வருமாறு:

சர்க்கரைப் புலவர்¹: இவரது காலம் கி.பி. 1645 முதல் 1670 வரை ஆகும். இராமநாதபுரத்தைச் சேர்ந்த கடாரம் என்ற ஊரினர். இவர் பொன்னெட்டி மாலைச் சர்க்கரைப் புலவர் எனவும், சிறுகம்பையூர் நெட்டிமாலைச் சர்க்கரைப் புலவர் எனவும் வழங்கப்பெற்றார். தந்தை பெயர் சாந்தாப் பிள்ளை. திருச்செந்தூர்க் கோவை பாடியவர். சேதுபதியின் அமைச்சர் தாமோதரன் வேண்டுகோளுக்கிணங்க வேதாந்த சூடாமணி சித்தாந்த உரை என்னும் உரைசெய்தவர். அந்த அமைச்சர்மீது கேள்விக் கோவை என்ற நூலைப் பாடியுள்ளார். சிறுகம்பையூர், கொந்தளம், குலம், கூத்திக்குடி முதலிய இடங்களில் மானியம் அளிக்கப் பெற்றவர். சைவசமயத்தைச் சார்ந்தவர். இவர் முகவை சமசுத்தானப் புலவராக விளங்கினார்.

சர்க்கரைப் புலவர்²: இவர் கி.பி. 18-ஆம் நூற்றாண்டைச் சார்ந்தவர்; முகமதியப்புலவர். இவர் அரேபியாவிலுள்ள மெக்காத் தலத்தின் மீது மெதீனந்தாதி பாடியவர். சவ்வாதுப் புலவர் என்னும் முகமதியப் புலவரின் காலத்தவர்.

சர்க்கரைப் புலவர்³: இவர் கி.பி. 18-ஆம் நூற்றாண்டினர். சீனிச் சர்க்கரைப் புலவரின் முன்றாம் புதல்வர். முகவை சமசுத்தானத்திலிருந்த சிறுகம்பையூர் நெட்டிமாலைச் சர்க்கரைப் புலவரின் பேரர். ஆதலால் இவர் இரண்டாம் சர்க்கரைப் புலவர் எனப்படுகிறார். சர்க்கரை முத்து முருகப்புலவர் என்பதும் இவரே. இவர் முகவை, சிவகங்கை சமசுத்தானங்களில் அவைக்களப் புலவராக விளங்கியவர். குன்றக்குடி முருகன்மீது மயூரகிரிக் கோவை பாடிய சாந்துப் புலவரின் தந்தை. மருதுபூபதியின் மெய்காவலராய் விளங்கிய தம் தனயனுக்குப் பிறகும் உயிர் வாழ்ந்தார் எனத் தெரிகிறது. அக் காலத்தில் தான் இவர் மிழலைச் சதகம் பாடி அரங்கேற்றினார். அதற்காக வேளாண் குலத்தலைவர்களால் வழங்கப்பட்ட மகமைப் பட்டயத்தைத் தம் இளைய மனைவியின் குமாரராகிய முத்து முருகப்புலவருக்குக் கிடைக்கச் செய்திருக்கவாமெனக் கருதுகிறார் மயூரகிரிக் கோவையைப் பதிப்பித்த சர்க்கரை இராமசாமிப் புலவர். வண்டுவனப் பெருமாள் ஊசல், திருவாடாணை சித்திர கவியலங்காரம் முதலிய நூல்களும் இவர் பாடியன. இவர் பரம்பரையில் வந்த

இராமசாமிப் புலவர் அண்ணாமலைப் பல்கலைக் கழகத்தில் தமிழாசிரியராக விருந்தார். ப.சி.

சர்க்கீசு (கி.மு. 485-465): பண்டைய பாரசீக நாட்டை ஆண்ட சிறந்த மன்னர்களுள் ஒருவரான பேரரசர் முதலாம் தேரியசின் (Darius) மகன் சர்க்கீசு (Xerxes) ஆவார். மன உறுதிமிக்க இளைஞரான இவர் பாரசீகப் பேரரசைச் சிறப்புடன் ஆட்சி செய்தார். இவருடைய வரலாற்றை அறியப் பெர்சிபோலிசு கல்வெட்டும், வரலாற்றின் தந்தை எனப் போற்றப்படும் எரடோட்டசுவின்குறிப்புகளும் பயன்படுகின்றன.

எகிப்திய கலகம்: கிரேக்கப் படையெடுப்பிற்கு நிதி திரட்டுவதற்காக முதலாம் தேரியசு எகிப்து மீது வரி விதித்ததால் அந்நாட்டு மக்கள் கலகம் செய்தனர். அதனை அடக்குவதற்குச் சென்றபொழுது தேரியசு வழியில் மரணமடைந்தார். எனவே, சர்க்கீசு அப்படைக்குத் தலைமை தாங்கிச் சென்று அக்கலகத்தை அடக்கினார்.

கிரேக்கப் போர்: பாரசீகத்திற்கும் கிரேக்கத்திற்கும் இடையே பேரரசர் அலெக்சாந்தர் காலம் வரை போர் நடந்து கொண்டேயிருந்தது. முதலாம் தேரியசு கி.மு. 490-இல் மாரத்தான் போரில் தோற்கடிக்கப்பட்டார். அவர் கி.மு. 486-இல் இறந்துவிட்டதால் சர்க்கீசு கி.மு. 481-இல் கிரேக்கத்தின் மீது படையெடுத்தார். அவர் ஒரு பெரும்படையுடன் சென்று எல்லசுபாண்டை (Hellas) அடைந்து, படகுப் பாலம்மூலம் அதனைக் கடந்தார். தங்கள் முன் உள்ள பேராபத்தை உணர்ந்த கிரேக்கர்கள் இசுபார்டா (Sparta) தலைமையில் திரண்டெழுந்து போரிட்டனர். எனினும், கிரேக்கத்தின் வடக்குப் பகுதியையும் மத்தியில் சில இடங்களையும் பாரசீகர்கள் கைப்பற்றினர். ஏதென்சு நகரம் அழிக்கப்பட்டதுடன் அக்ரபோலிசிலிருந்த கட்டடங்கள் தீக்கு இரையாக்கப்பட்டன. அலெக்சாந்தர் பாரசீக நாட்டின் மீது படையெடுக்க இது ஒரு முக்கிய காரணமாகும். பின்னர் பாரசீகப் படையானது கிரேக்கர்களிடம் தரைப் போரிலும் கடற்போரிலும் தோல்வியடைந்து திரும்பியது. சர்க்கீசு கி.மு. 465-இல் கொல்லப்பட்டார்.

பெர்சிபோலிசு அரண்மனை முதலாம் தேரியசால் தொடங்கப்பட்டுச் சர்க்கீசால் கட்டிமுடிக்கப்பட்டது. இவர் ஏதென்சு நகரை அழித்ததால் பேரரசர் அலெக்சாந்தர் பெர்சிபோலிசு நகரை அழித்துக் கட்டடங்களைத் தீயிட்டுக் கொளுத்தினார். அவ்வரண்மனையில் சர்க்கீசால் கட்டப்பட்ட தூண்கள்

நிறைந்த 375 அடி நீளமும் 300 அடி அகலமும் உள்ள பெரிய அறை ஒன்று இருந்தது. இப்பொழுது அங்கு நிற்கும் சில தூண்களின் உயரம் 63 அடி.

இந்தியாவில் காந்தாரமும் சிந்துவும் இவருடைய ஆட்சிக்கு உட்பட்டிருந்தன. எனவே, கிரேக்கப் படையெடுப்பின் பொழுது இவரது படையில் பல இந்திய வீரர்கள் பணிபுரிந்தனர்.

இவருக்குப் பின்னர் தொடர்ந்து திறமையற்ற அரசர்கள் ஆட்சிக்கு வந்ததால் பாரசீகப் பேரரசு அழிந்தது. எனவே இவர் சிறந்த பாரசீக மன்னர்களுள் இறுதியானவராகக் கருதப்படுகிறார்.

ச.இ.ரெ.

துணை நூல்கள்:

Plantagen Somerset Fry, The Hamlyn Children's History of the World, Hamlyn, London, 1974.

Esmond Wright (General Editor), The Ancient World, Hamlyn, London, 1979.

Henry Lucas, S. A Short History of Civilisation McGraw-Hill Book Co., New York, 1953.

சர்ச்சில்: சர் வின்சுடன் சர்ச்சிலின் வாழ்க்கை வரலாறு 20-ஆம் நூற்றாண்டு இங்கிலாந்தின் வரலாறு என்றே கூறலாம். போயர் போர் (Boer war) முதல், இரண்டாம் உலகப்போர் வரையிலான இங்கிலாந்து நாட்டின் அனைத்து முக்கிய நிகழ்ச்சிகளிலும் இவர் தொடர்பு கொண்டிருந்தார். விக்டோரியா பேரரசி முதல், இரண்டாம் எலிசபெத்துப் பேரரசி வரை ஆறு ஆங்கில அரசுகளின் கீழ் இவர் பணியாற்றியிருக்கிறார். இராசத்தினி, வீரர், எழுத்தாளர், பத்திரிகையாளர், இரண்டு முறை இங்கிலாந்தின் முதலமைச்சர் - இப்படிப் பல வகைகளில் சிறந்து விளங்கிய வின்சுடன் சர்ச்சிலுக்கு (Winston Churchill) இணையான வேறொருவரைப் புதிய கால வரலாற்றில் காண்பதரிது.

வின்சுடன் சர்ச்சில் கி.பி. 1874-ஆம் ஆண்டு ஆக்க் போர்டுசுயர் (Oxfordshire) என்னும் இடத்தில்பிளென்சீம் (Blenheim) அரண்மனையில் பிறந்தார். இவர் தந்தையான இரண்டால்பு சர்ச்சில் பிரபு (Lord Randolph Churchill) ஒரு சிறந்த பழமைப் பற்று வாய்ந்த அரசியல்வாதி. அழகுமிக்க சென்னி செரோம் (Jennie Jerome) என்னும் அமெரிக்கப் பெண் இவர் தாயாராவார். மால்பரோ (Marlborough) பிரபுவும் ஒரு சிறந்த போர் வல்லுநருமான சான் சர்ச்சில் (John Churchill) இவர் மூதாதையர்களுள் ஒருவர்.



வின்சுடன் சர்ச்சில்

சர்ச்சில் தொடக்க காலத்தில் சிறப்புத் தன்மைக் கான அறிகுறி எதையும் பெற்றிருக்கவில்லை. இவர் ஒரு சராசரி மாணவராகவே விளங்கினார். இங்கிலாந்தின் சிறந்த பள்ளிகளில் ஒன்றான ஆரோவில் (Harrow) நான்கு ஆண்டுகள் பயின்றபோது இவர் வகுப்பில் இறுதிநிலை மாணவராகவே இருந்தார். எனினும், படைப் பயிற்சித் தொடர்பான பாடங்கள் இவரை மிகவும் கவர்ந்தன. சாந்துகட்டிலுள்ள அரசாங்க இராணுவக் கலைக் கூடத்தில் (Royal Military Academy at Sandhurst) இவர் சிறந்த முறையில் தேர்வு பெற்றார்.

ஆங்கிலப் படையில் கி.பி. 1895-இல் சேர்ந்த சர்ச்சில் கியூபா, இந்தியா, குடான் ஆகிய இடங்களில் நன்கு பணிபுரிந்தார். இந்தியாவில் இவர் பணிபுரிந்தகாலை கொரோமான பத்தானியர்களை (Fierce Pathans) அடக்கினார்.

இந்தியாவில் இவர் பணியாற்றிய காலத்தில் போலோ விளையாட்டிலும் படிப்பிலும் மிகுந்த அக்கறை காட்டினார். கிப்பன் (Gibbon), மெக்காலே (Macaulay), தார்வின் (Darwin) முதலியோர் நூல்களை ஆழ்ந்து கற்றார். வரலாற்று நூலாசிரியர்கள் இவரை மிகவும் கவர்ந்தனர்.

வின்சுடன்சர்ச்சில் 1900-ஆம் ஆண்டில் பாராளுமன்ற உறுப்பினரானார். இவர் கனடா, அமெரிக்கா ஆகிய நாடுகளுக்குச் சென்றார். இவர் 1904-இல் தடையில்லா வாணிகக் கொள்கையின் அடிப்படையில் தம் பழமைக் கட்சியிலிருந்து விவகித்தாராளவாதக் (Liberal) கட்சியில் சேர்ந்தார். அதனால் பழமைக் (Conservative) கட்சியினரால் மிகவும் தாக்கப்பட்டார்.

குடியேற்ற நாடுகளுக்கான கீழ்நிலைச் செயலாளராகப் (Undersecretary for the Colonies) போயர்களுடன் சமாதான முயற்சிகளை மேற்கொண்டார்.

சர்ச்சில் பிறகு உள்துறை அமைச்சராகப் பதவி ஏற்று வேல்சு சுரங்கத் தொழிலாளர் வேலை நிறுத்தத்தை அடக்கினார். உள் துறை அமைச்சராகச் சர்ச்சில் துணிந்து செயற்பட்ட மற்றொரு நிகழ்ச்சி சிட்னி வீதி நிகழ்ச்சியாகும். இலண்டன் நகரின் கிழக்கு முனையில் இருந்த சிட்னி வீதியில் சில வெளி நாட்டுக் குழப்பக்காரர்கள் கொள்ளையடிக்க முயன்று சில காவலர்களைக் கொன்றுவிட்டு, வீதியிலிருந்த ஒரு வீட்டினுள் ஒளிந்துகொண்டு துப்பாக்கிச் சூடு நடத்திக் கொண்டிருந்தனர். குளியலறையிலிருந்த சர்ச்சில் அதைக் கேள்விப்பட்டவுடன் அந்த இடத்தை அடைந்தார். இராணுவத்தைப் பயன்படுத்த அனுமதி அளித்தார். சிட்னி வீதியில் ஒரு இராணுவ முகாம் அப்போதைக்கு அமைக்கப்பட்டது. கொள்ளையர்கள் முற்றுமாக அடக்கப்பட்டனர்.

கடற்படைத் துறைத் தலைவரான சர்ச்சில், 1911-ஆம் ஆண்டில் செருமானியப் படையெடுப்பிற்கான சாத்தியக் கூறுகளை மனத்திற்கொண்டு இங்கிலாந்தின் கடற்படை வலிமையை மிகுதிப்படுத்தினார்; கடற்படையில் புதுமைகள் பல புரிந்தார்; கவச வண்டிகளை உருவாக்கினார்; ஆண்ட்வெர்ப்பு (Antwerp) பாதுகாப்பில் 1914-இல் ஈடுபட்டார். இவருடைய மிகப் பெரிய அரசியல் வீழ்ச்சி 1915-இல் நிகழ்ந்தது.

இவர் மிகத் துணிவுடன் கலிபோலி (Gallipoli) என்ற துருக்கியத் தீபகற்பத்திற்கு எதிரான ஒரு செயலில் ஈடுபட்டார். தார்டனலசை (Dardanelles) வற்புறுத்தி அதன் மூலமாக உருசியாவிற்கு ஓர் அளிப்பு வழி (Supply line) ஏற்படுத்துவதே இவரது திட்டம். மிகத் துணிவுடன் தார்டனலசை (Dardanelles) கடல் தாக்குதலில் ஈடுபட்டார். இதில் பல ஆங்கில வீரர்கள் கொல்லப்பட்டனர். வேறு வழி இன்றிக் கடற்படைத் துறையிலிருந்து சர்ச்சில் பதவி விலக நேர்ந்தது.

சர்ச்சில், பிரான்சில் (France) சிறிது காலம் படைப் பணி புரிந்தார். இலாய்டு சார்சு (Lloyd George) அமைச்சரவையில் 1917-இல் போர் அமைச்சராகப் பதவி ஏற்ற சர்ச்சில், படையில் பல சீர்திருத்தங்கள் செய்தார்; துறையிலிருந்த ஐம்பது குழுக்களைப் பன்னிரு குழுக்களாகத் திருத்தி அமைத்தார்; சிறந்த அறிஞர்கள் கொண்ட ஓர் ஆலோசனைக் குழுவையும் நியமித்தார்; உருசியாவில் இருந்து ஆங்கிலப்படைகள் திரும்பப் பெறுவதை ஆதரித்தார்.

குடியேற்ற நாடுகளின் அமைச்சராக 1921-இல் பதவியேற்ற சர்ச்சில், மத்திய கிழக்குச் சிக்கலுக்குத் தீர்வு காண முனைந்தார். டி.ஈ. இலாரன்சு என்பவரின் துணையுடன் கெய்ரோ (Cairo) மாநாட்டில் நல்லதோர் உடன்பாட்டைச் செய்து முடித்தார். ஈராக்கில் ஆங்கிலேயரின் செலவுகள் குறைக்கப் பட்டன. மத்திய கிழக்கில் புதிய அரபு மாகாணங்கள் நிறுவுவதில் இவர் முக்கிய பங்கு வகித்தார்.

இவர், 1924-இல் மீண்டும் பழமைக் கட்சியிற் சேர்ந்து, பால்டுவின் (Baldwin) அமைச்சரவையில் நிதி அமைச்சரானார். இவர் தம் முதல் நிதி அறிக்கையில் பொன் நாணயத் திட்டத்தை (Gold Currency) ஆதரித்தார். அது உலகப் பொருளாதாரச் சிக்கல்களுக்கு வழிவகுத்து; இரண்டாம் உலகப்போருக்கு வழி கோலியது. விதவைகள்; அனாதைகள் ஆகியோருக்கு ஈட்டுறுதித் திட்டம் கொண்டு வந்தார். இச்சமயத்தில் தான் இவர் இத்தாலியச் சருவாதிகாரி முசோலினியைச் சந்தித்தார்.

பால்டுவின் (Baldwin) அமைச்சரவை 1929-இல் வீழ்ச்சியுற்றபின், பத்தாண்டுக் காலத்திற்குச் சர்ச்சில் அரசியல் ஓய்வுகொள்ள நேரிட்டது. என் இளமை வாழ்க்கை (My Early Life) என்ற தம் வரலாற்று நூலை வெளியிட்டார். இவர் ஓவியக் கலையில் மிகுந்த ஆர்வம் காட்டினார்.

நெவில் சேம்பர்லேன் (Neville Chamberlaine) நாசி செருமனியின் கடுமையான நிபந்தனைகளை 1930-களின் நடுவில் போரைத் தவிர்க்கும்பொருட்டு ஏற்றார். சர்ச்சில் இந்தச் சமாதானக் கொள்கையை எதிர்த்தார்; இடலரை எதிர்த்து உரைகளாற்றினார். ஆனால், 1939-இல் செருமனி போலந்தைத் தாக்கிய பிறகே சர்ச்சிலின் உரைகளில் ஆங்கிலேயர்கள் அக்கறை காட்டத் தொடங்கினர். அச் சமயத்தில் எழுந்த இந்தியத் தன்னாட்சிக் கிளர்ச்சிக்குச் சர்ச்சில் ஆதரவளிக்கவில்லை.

இரண்டாம் உலகப்போர்க் காலத்தில் சர்ச்சில் மீண்டும் கடற்படைத் தலைவரானார் (The First Lord of the Admiralty). சேம்பர்லேன் பதவியிலிருந்து 1940-இல் விலகவே, சர்ச்சில் இங்கிலாந்தின் தலைமை அமைச்சரானார்; போர் அமைச்சர் பதவியையும் ஏற்றுக்கொண்டார்; அரசாங்கத்திலும் தேசத்திலும் ஒரு புதிய உணர்ச்சியையும் ஊக்கத்தையும் ஏற்படுத்தினார். இவர் சூன் மாதம் புகழ்பெற்ற தன்கிர்க்குச் (Dunkirk) சொற்பொழிவை நிகழ்த்தினார். ஆறு வாரங்களுக்குப் பின் பிரான்சு வீழ்ந்ததும் இங்கிலாந்து செருமனியுடன் மட்டுமே போரிட வேண்டியிருந்தது. 'குருதி, கண்ணீர், வியர்வை

உழைப்பு இவை தவிர வேறெதையும் நான் தருவதற்கில்லை; 'நாமே வெல்வோம்', 'நாம் ஒருபோதும் சரணடைய மாட்டோம்' என்ற புகழ்பெற்ற வீர உரைகளைச் சர்ச்சில் நிகழ்த்தினார். போர் நடந்த ஒவ்வொரு நாளும் ஒரு சுருட்டை உறுதியாக உதடுகளுக்கிடையே இருத்திப் புகைத்துக்கொண்டும் 'வெற்றி' என்ற ஆங்கிலச் சொல்லிற்கான 'V' என்ற குறியைக் காட்டும் கை விரல்களுடனும் சர்ச்சில் காணப்பட்டார். இவர்தம் உணர்ச்சிமிக்க வீர உரைகள் போர்க்காலத்தில் ஆங்கில மக்களுக்கு உற்சாகமளித்தன.

ஒரு திருப்பம் 1941-ஆம் ஆண்டில் நிகழ்ந்தது. சர்ச்சில் தம் எதிரியின் தவறுகளைத் தமக்குச் சாதகமாகப் பயன்படுத்த முற்பட்டார். இடலரின் உருசியப் படையெடுப்பு உருசியாவையும் போரில் ஈடுபடச் செய்தது. சர்ச்சில் இவ் வாய்ப்பைப் பயன்படுத்தி உருசியாவை நேச நாடுகளுள் ஒன்றாக வரவேற்றார். 'அட்லாண்டிக்குச் சாசனம்' வெளியிடப்பட்டது. சப்பான் முத்துத் துறைமுகத்தைத் (Pearl Harbour) தாக்கியதும், அமெரிக்காவும் போரில் இறங்கியது. செருமானியத் தாக்குதலை எதிர்த்து இங்கிலாந்து, அமெரிக்கா, உருசியா ஆகிய நாடுகள் பேருடன்பாடு (Grand Alliance) கண்டன. சர்ச்சில் பேருடன்பாடு காண்பதற்கு எல்லா வகையிலும் ஒத்துழைத்தார்.

அமெரிக்கக் குடியரசுத் தலைவர் உருசுவெல்ட்டுடன் சர்ச்சில் நட்புக் கொண்டார். நாசிகளின்தோல்விகள் 1945-இல் விரைவாக நிகழ்ந்தன. முசோலினி கொல்லப்பட்டார். இடலர் தற்கொலை செய்து கொண்டார். வடமேற்கு ஐரோப்பாவில் மே 4-ஆம் நாள் செருமானியப் படைகள் சரணடைந்தன. இந்த வெற்றியில் சர்ச்சிலின் பங்கு குறிப்பிடத்தக்கது.

சண்டையின் முடிவில் சர்ச்சில்-உருசுவெல்ட்டு நட்பு சீர்குலைந்தது. இசுடாலினுக்கு (Stalin) எதிரான சர்ச்சிலின் திட்டங்களில் உருசுவெல்ட்டு ஒத்துழைக்கவில்லை. சப்பான் சரணடைவதற்கு முன்பாகவே சர்ச்சிலின் போர்க்கால அரசு வீழ்ந்தது. இவர் குலைத் திங்கள் நடைபெற்ற பொதுத் தேர்தலில் தோல்வியுற்று எதிர்க்கட்சித் தலைவரானார்.

புகழ்பெற்ற இரும்புத்திரைப் பேச்சினை (Iron Curtain Lecture) 1946-இல் நிகழ்த்தினார் சர்ச்சில். இவருக்கு இவ்வாண்டில் 'தகுதி ஆணை' (Order of Merit) என்ற விருது வழங்கப்பட்டது. பேரரசுக் கழகம் (Royal Academy) சர்ச்சிலின் ஓவியங்களை ஏற்றுக் கொண்டது. தம் 'இரண்டாம் உலகப் போர்' என்னும் நூலை வெளியிட்டார் சர்ச்சில்.

சர்ச்சில் 1949-ஆம் ஆண்டில் பாரிசு வாயுவால் தாக்கப்பட்டார். இவர் ஈராண்டுகளுக்குப் பின் உட்போர்டு (Woodford) தேர்தலில் வெற்றி பெற்று மீண்டும் பிரதமரானார். எலிசபெத்துப் பேரரசி வெசுட்டுமினிசுடரில் 1951-ஆம் ஆண்டில் பதவியேற்ற போது அப்பெரு நிகழ்ச்சியில் சர்ச்சில் முக்கிய பங்கேற்றார். 'பேரரசின் பெருவீரர் விருது' (Knight of the Garter) இவருக்கு வழங்கப்பட்டது. இலக்கியத் திற்கான நோபெல் பரிசும் 1953-இல் இவரை வந்தடைந்தது. ஈராண்டுகள் கழித்துப் பிரதமர் பதவியைத் துறந்தார்.

இவரது இறுதிக் காலம் மிக அமைதியாகக் கழிந்தது. 'ஆங்கில மக்கள் வரலாறு' (The History of the English Speaking Peoples) என்னும் சிறந்த நூலை அக்காலத்தில் வெளியிட்டார். அமெரிக்கக் குடியரசு 1963-இல் இவர் சிறப்பிக்கப்பட்டார். இவ்வாறு ஒரு சிறப்பு மிக்க வாழ்வு நடத்திய வின்குடன் சர்ச்சில் தம் 90-ஆம் வயதில் 1965-ஆம் ஆண்டு காலமானார். ஒரு சிறந்த தலைவருக்கான மரியாதைகளுடன் தாம் பிறந்த இடமான பிளென்சும் மாளிகைக்கு அருகில் பிளேடன் கல்லறைத் தோட்டத்தில் இவர் அடக்கம் செய்யப்பட்டார். செள.இல.

சர்தார் படேல் பல்கலைக் கழகம்:

குசராத்து (Gujarat) மாநிலத்தின் கய்ரா (Kaira) மாவட்டத்தில் வல்லப வித்தியாநகர் (Vallabh Vidyanagar) என்னுமிடத்தில் நாட்டுப்புறச் சூழலில் சர்தார் படேல் பல்கலைக்கழகம் (Sardar Patel University) அமைந்துள்ளது.

இக்காலக் கலைகள், அறிவியல், தொழில்நுட்பம் ஆகியவற்றை ஊர்ப்புறத் தேவைகளுக்குப் பயன்படுத்தி, நலிந்துவிட்ட சிறுநூர்களுக்குப் புத்துயிரூட்டுவதை விரைவுபடுத்தும் நோக்கத்துடன் சர்தார் படேல் பல்கலைக் கழகம் தொடங்கப்பட்டது.

சர்தார் படேல் பல்கலைக் கழகத்தின் தாய் நிறுவனம் சாருட்டர் வித்தியா மண்டல் (Charutar Vidya Mandal) ஆகும். இது பாய்லால்பாய் படேல் (Bhalalbhai Patel) என்பவரால் நிறுவப்பட்டது.

பின்னர் 1947-இல் குசராத்து மாநிலத்தின் முதல் கலை, அறிவியல் கல்லூரி சாருட்டர் வித்தியா மண்டலத்தில் தொடங்கப்பட்டது.

இந்தியாவின் முதல் துணைப் பிரதம அமைச்சரான சர்தார் வல்லபாய் படேலின் நினைவைச் சிறப்பிக்கும் வகையில் 1955-இல் பம்பாய்ச் சட்டத் தின்படி (Bombay Act) அவரது பெயரில் சர்தார்

வல்லபாய் வித்தியாபீடம் (Sardar Vallabhbhai Vidyapeeth) என்னும் பல்கலைக்கழகம் கற்பித்தலுக்கும் (Teaching), பிற கல்லூரிகளுக்கு இணைப்புரிமை (Affiliation) வழங்குவதற்கும் தொடங்கப்பட்டது. இப்பல்கலைக் கழகத்தின் முதல் துணைவேந்தராகப் பாய்லால்பாய் பட்டேல் பொறுப்பேற்றார்.

இப்பல்கலைக் கழகம் 1966-ஆம் ஆண்டுக் குசராத்துச் சட்டத்தின்படி (Gujarat Act of 1966) சர்தார் பட்டேல் பல்கலைக் கழகம் எனப் பெயர் மாற்றம் அடைந்தது.

சர்தார் பட்டேல் பல்கலைக் கழகத்தில் பட்ட மேற்படிப்புப் புலங்கள் உள்ளன. உயிர் அறிவியல்கள் (Bio-sciences), வேதியியல், உணவுகள் மற்றும் ஊட்டச்சத்தியல் (Foods and Nutrition), கணிதவியல், இயற்பியல், புள்ளியியல் ஆகிய அறிவியற் புலங்களும், வணிகவியல், பொருளியல், கல்வியியல், வரலாறு, அரசியலறிவியல் (Political Science), சமூகவியல் ஆகிய கலைப்புலங்களும் உள்ளன. மேலும், ஆங்கிலம், குசராத்தி, இந்தி, சமசுகிருதம் (Sanskrit) ஆகிய மொழிப் புலங்களும் உள்ளன.

சர்தார் பட்டேல் பல்கலைக் கழகத்தின் உறுப்புக் கல்லூரியாக, ஒரு கல்வியியல் கல்லூரி (College of Education) உள்ளது. ஏறத்தாழ, இருபது கலை மற்றும் அறிவியல் கல்லூரிகள் இப்பல்கலைக் கழகத்தில் இணைப்புரிமை பெற்றுள்ளன.

இந்திய அரசால் நிதியுதவி செய்யப்பட்டு வரும் வேளாண்மைப் பொருளியல் ஆராய்ச்சி மையம் (Agro-Economic Research Centre) ஒன்று இப்பல்கலைக் கழகத்தில் 1961-இல் தொடங்கப்பட்டது. இம்மையம் குசராத்து, இராசசுத்தான் (Rajasthan) மாநிலங்களின் வேளாண்மைப் பொருளாதார வளர்ச்சிக்கான ஆய்வுகளை மேற்கொள்கிறது.

சர்தார் பட்டேல் பல்கலைக் கழகத்தில் முனைவர் பட்டத்திற்கான (Doctorate degree) ஆய்வு வசதிகள், கலைத் துறைகள், வணிகவியல், கல்வியியல், பொறிநுட்பவியல், அறிவியல், உணவு மற்றும் ஊட்டச்சத்தியல் ஆகிய துறைகளில் உள்ளன.

சர்தார் பட்டேல் பல்கலைக் கழகத்தில் தேர்வு மற்றும் பயிற்று மொழியாக ஆங்கிலம், குசராத்தி, இந்தி ஆகிய மொழிகள் உள்ளன. எஸ்.த.

சர்மோ வரலாற்றுக்கு முற்பட்ட காலத்துத் தொல்லியற் சிறப்புப்பெற்றது. இது (Jarmo) ஈராக் கில் கிர்க்குக்குக் (Kirkuk) கிழக்கில் அமைந்துள்ளது. சர்மோவில் தான் முதன் முதலில் தொன்மை மனி

தன் கூட்டு வாழ்க்கை வாழ்ந்த பகுதி கண்டுபிடிக்கப்பட்டது. இங்கு வரலாற்றுக்கு முற்பட்ட கால மக்கள் வாழ்ந்த பகுதியை அகழாய்வுகள் செய்ததில் பல கட்டடங்கள் வெளிப்பட்டன. இம்மக்கள் நாய், ஆடுகள் ஆகியவற்றை வளர்த்தனர் என்பதும் கோதுமை, வாற் கோதுமை ஆகியவற்றைப் பிரிட்டுள்ளனர் என்பதும் அகழாய்வுகளின் மூலம் தெரிய வந்தன. இப்பகுதியில் வாழ்ந்த மக்களின் காலம் கதிரியக்கக் காலக் கணிப்புப்படி ஏறக்குறைய கி.மு. 7000 எனக் கண்டறியப்பட்டது. க.இரா.

சர்ரே இங்கிலாந்தின் தென்கிழக்கிலுள்ள ஒரு மாவட்டம். வடக்கேயுள்ள இலண்டன் மாநகருக்கும், தெற்கேயுள்ள மேற்குச் சசக்க நகருக்கும், மேற்கேயுள்ள ஆம்சயர், பெர்க்சயர் நகரங்களுக்கும், கிழக்கேயுள்ள கென்ட்டு மாவட்டத்திற்கும் இடையில் புகழ்மிகு தேம்சு நதிக்கரையில் 1653 ச.கி.மீ. பரப்பளவுடைய தாய்ச் சர்ரே விளங்குகிறது. இம்மாவட்டத்தைச் சுற்றிலும் சாக்குக்குன்றுகள், பாக்கக்குன்றுகள். இலீத்துக் குன்றுகள் ஆகியவை அமைந்து இயற்கை அழகை அளிக்கின்றன. தேம்சு நதியின் துணை ஆறுகளான, வே மோல் என்பனவும் சர்ரே மாவட்டத்தில் பாய்கின்றன.

சர்ரே (Surrey) என்பது மிகவும் பழைய பெரிய நகரமாகும். வரலாற்றுக் காலத்திற்கு முந்திய நாகரிகம் இங்கு நிலவியதற்கான தடயங்கள் கிடைத்துள்ளன. ஆங்கிலேயரின் முதாதையர் காலத்தில் இம்மாவட்டத்தின் பரந்த பகுதிகள் மெர்சியா, வெசுக் ஆகிய நாட்டரசுகளின் வசமிருந்தன. தேவியர்களின் ஆதிக்கம் கி.பி. 9-ஆம் நூற்றாண்டில் இம்மாவட்டத்தில் ஓங்கியது. இலண்டன் மாநகரின் பரப்பளவு 1965-ஆம் ஆண்டில் திருத்தி அமைக்கப்பட்டபோது தேம்சு நதிக்கரையிலுள்ள இசுடெயினசு, சன்பரி போன்ற நகர்ப்புறப் பகுதிகள் சர்ரேயுடன் சேர்க்கப்பட்டு, சர்ரேயுடன் சேர்ந்த சுமார் 13 நூற்றியப் பகுதிகள் இலண்டன் மாநகருடன் இணைக்கப்பட்டன. இன்று இம்மாவட்டத்தின் தலை நகரமாக கிங்க்டன் விளங்குகிறது. இம்மாவட்டத்தின் மக்கள்தொகை 981,000 ஆகும்.

ஆறுகளும் குன்றுகளும் நிறைந்து, இயற்கை வனப்புடன் சர்ரே இருத்தலால் பன்னாட்டு மக்களின் இன்பப் பயண நகரமாகச் சர்ரே விளங்குகிறது. சர்ரே மாவட்டத்திலேயே, சர்ரே நகரில் மட்டும் மிகுதியான மக்கள் வாழ்கிறார்கள். இருப்புப் பாதையாலும் நெடுஞ்சாலைகளாலும் இலண்டனுடன் சர்ரே நேரிடையாக இணைக்கப்பட்டுள்ளது. எனவே, இலண்டனிலுள்ள பெருவணிகர்கள் தங்களுடைய

இல்லங்களைச் சர்ரேயிலேயே அமைத்துள்ளனர். தார்க்கிங்குஎன்ற பழமை வாய்ந்த சந்தை நகரமும், மிக்கில்காம் என்ற புகழ்மிகு கிறித்தவத் திருச்சபையும் இங்கே உள்ளன.

காய்கறிகள் பயிரிடுதலும், பால்பண்ணை பேணுதலும், ஆடுகள் வளர்த்தலும் இங்கே முக்கிய தொழில்களாகக் கருதப்படுகின்றன. மருந்து வகைகளைச் செய்தல், புகையிலையைப் பதப்படுத்துதல், கம்பளி நெய்தல், பருத்தித் துணியில் அச்சிடுதல், சாகிதம் செய்தல், மட்பாண்டங்கள் செய்தல் முதலிய சிறிய தொழிற்சாலைகளும் மிகுதியாக இங்கு உள்ளன. இவை தவிர வயல்வெளிகளில் கோதுமை, ஓட்சுப் பயிர் வகைகளை அறுவடை செய்கின்றனர். இங்குள்ள எப்சம் நகரில் கி.பி. 1618-ஆம் ஆண்டில் கண்டுபிடிக்கப்பட்டதுதான் எப்சம் உப்பாகும்.

இவை தவிர உலகப் புகழ்மிக்க புல்வெளி, வரிப் பந்தாட்ட விளையாட்டு அரங்கினைக் கொண்ட விம்பிள்டன் நகரமும், குதிரை ஓட்டப் பந்தயத்தில் சிறந்த ஈவல் நகரமும், தாவரவியல் தோட்டப் புகழ் கியூத் தோட்டம் என்ற நகரமும், கி.பி. 1215-ஆம் ஆண்டில் இங்கிலாந்து மன்னர் சான் (John) என்பவர் மக்களின் நலனுக்காக உரிமைப் பத்திரத்தில் கையொப்பமிட்ட இரன்னிமீடு (Runnymede) என்ற நகரமும் இங்கே உள்ளன. பொன்.சு.

சர்வாண்டீசு: இவர் இசுபெயின்(Spain) நாட்டுப் புதின ஆசிரியர்களுள் தலைசிறந்தவர். இவருடைய முழுப்பெயர் சர்வாண்டீசு சாவேந்திரா மிகல்தா (Cervantes Savendra, Miguelda) என்பதாகும். இவர் மாட்ரி மாநிலத்திலுள்ள ஆல்காலாத அனாரசு என்ற ஊரில், உரோத்திரிகோத சர்வாண்டீசு என்ற அறுவைச் சிகிச்சை மருத்துவருக்கு நான்காம் மகனாக கி.பி.1547-ஆம் ஆண்டில் பிறந்தார். கல்லூரிப்பட்டப் படிப்பைப் பெற இயலாத ஏழைக் குடும்பத்தில் பிறந்த இவர், பிழைப்பைத் தேடித் தம் 22-ஆம் வயதில் உரோம் நகருக்குச் சென்றார். அங்கே இசுபானியப் படையில் போர்வீரராகச் சேர்ந்தார். இவெபாண்டோ என்னும் இடத்தில் கி.பி. 1571-இல் நடைபெற்ற கடற்போரில் பங்கேற்று இடக்கை பயன்படாத வகையில் ஊனமடைந்தார். தாய்நாட்டுக்கு கி.பி. 1575-இல் திரும்புகையில், துருக்கியக் கடற்கொள்ளைக்காரரால் தம் சகோதரருடன் அடிமையாக்கப்பட்டு, அல்சீரியா நாட்டுக்கு இழுத்துச் செல்லப்பட்டார். இவர் இசுபெயின் நாட்டுத் துறவிகளால் கி.பி. 1580-இல் மீட்கப்பெற்றுத் தாய்நாட்டிற்குத் திரும்பிப் போர்ச்சுகல் நாட்டுப் படையில் பணியாற்றினார். பின்னர்ச் செவிலிப் பகுதியில் வரி வசூலிக்கும் பணியில் சேர்ந்தார்.

தம் 37 ஆம் வயதில், கி.பி. 1584-இல் தாலெதோ மாநிலத்தில் எசுகினியாசு என்ற ஊரில், 19 வயது நிரம்பப்பெற்ற காத்தலினாத பாலசியாசு என்ற மங்கையை மணந்தார். இவ்வாழ்க்கையிலும் இவர் முழுமை பெறவில்லை. இசுபெல்தா சாக்ரீதரா என்ற ஓரே மகளுக்கு மட்டும் தந்தையானார். பொருள் வசதியுடைய மனைவியை அடைந்த போதிலும், இவர் வறுமையிலிருந்து விடுதலை பெற முடியவில்லை. நண்பர்களிடமும் இவர் நிறையக் கடன்களைப் பெற்றே வாழ்க்கை நடத்தி வந்தார். குறிப்பிட்ட காலத்தில் கடனைத் திருப்பித் தர முடியாத நிலையில் சிறைத் தண்டனையையும் பெற்றார்.

உலகுபுகழ் எழுத்தாளராக விளங்கிய சர்வாண்டீசு சற்றேறத்தாழ 30 நாடகங்களை எழுதியுள்ளார். இத்தாலி, அல்சீரியா, இசுபெயின் ஆகிய நாடுகளில் தாம் பெற்ற அனுபவங்களை எல்லாம் தம் நூல்களில் ஆங்காங்கே நுழைத்துள்ளார்.

இவர் கி.பி. 1585-இல் நாட்டுப்புற வாழ்க்கையை வெளிப்படுத்தும் வகையில் 'இலா கலாட்டியா' என்னும் அருஞ்செயல்கள் நிரம்பிய வீரகாவியத்தை எழுதினார். இந்நூல் மக்களைக் கவராமையால் பெரும் ஏமாற்றத்தை இவருக்கு அளித்தது. இவர் கி.பி. 1605-இல் 'தான் குவிச் சாட்டு' (Don Quixote) என்னும் நூலின் முதலாம் பகுதியை வெளியிட்டார். சிறுகதைத் தொகுப்பு ஒன்றை கி.பி. 1613-இல் 'வழிகாட்டும் புதினங்கள்' என்னும் பெயரில் வெளியிட்டார். இந்நூல் இவரை மிகச்சிறந்த இசுபானிய எழுத்தாளர் என்று எண்ணும்படி செய்தது. இவர் கி.பி. 1615-இல் 'தான்குவிச்சாட்டின்' இரண்டாம் பகுதியையும் வெளியிட்டார். 'பெர்சிலசு ஓய் கெகிக முண்டா' என்ற கற்பனை வீரக்கதைகளை இவர் கி.பி. 1617-இல் வெளியிட்டார்.

'தான்குவிச்சாட்டு' நூல்வெளியானபோது, பல குற்றச்சாட்டுகள் இவரை நெருங்கின. இருப்பினும் உலக மக்களால் விரும்பப்பட்டுப் பன்னாட்டு மொழிகளில் அந்நூல் மொழி பெயர்க்கப்பட்டது. அந்நூலில் காவியத் தலைவன் தான்குவிச்சாட்டு, அத்தலைவனின் துணையாள் சான்கோபான்சா ஆகியவர்களைப் படைத்து, கற்பனைக்கும் உண்மைக்கும் இடையே உள்ள இடைவெளியைப் புலப்படுத்துவதாக இவர் அமைத்துள்ளார்.

வறுமையில் வாடிய சர்வாண்டீசு தம் இறுதிக் காலத்தில், இலீமாசு அரசு, தாலெதோ மாவட்டத் தலைமைக் குரு ஆகியோரிடமிருந்து பெற்ற உதவித் தொகையைக் கொண்டு வாழ்க்கை நடத்தி,

கி.பி.1616-ஆம் ஆண்டு ஏப்பிரல் திங்கள் 23-ஆம் நாள். மாடரிடு நகரில் தம் 69-ஆம் வயதில் காலமானார்.

பொன்.ச.

சரக்கு ஆவணங்கள்மேல் வங்கிக்

கடன்: கொடுக்கல் வாங்கல் நடவடிக்கைகளில் பிணையங்களுக்கு (Securities) வங்கி அதிக முக்கியத்துவம் கொடுக்கின்றது. கடன் வழங்கும் பொழுது வங்கி, சரக்குகளையும் (Goods), சரக்குரிமை ஆவணங்களையும் (Documents of title to Goods) பிணையங்களாகப் பெற்றுக் கொள்கிறது. வழங்கிய கடனைத் திரும்பப் பெறுவதற்கு ஏற்ற பல்வேறு சிறப்புத் தன்மைகளைச் சரக்குகள் பெற்றிருப்பதால் அவற்றைப் பிணையமாக வங்கி ஏற்றுக் கொள்கிறது. வங்கி நினைத்த பொழுது சரக்கினைச் சிரமமில்லாமல் விற்று வழங்கிய கடனை ஈடுசெய்ய இயல்கின்றது. ஒவ்வொரு சரக்கின் மதிப்பினை எளிதில் அறிந்து கொள்ளச் சந்தையின் போக்கு (Market Trend) சந்தையின் அறிக்கை (Market Report) ஆகியவை வங்கிக்கு அவ்வப்பொழுது கிடைக்கின்றன. சுருங்கக் கூறினால் சரக்கும் சரக்குரிமை ஆவணங்களும் எளிதில் பணமாக மாற்றும் தன்மை உடையவை.

சரக்குகள் மீது வங்கிக் கடன்: வங்கி வழங்கும் கடன்களில் மிகப் பெரும்பான்மையானவை விவசாய மூலப்பொருள்களும் செய் பொருள்களுமான பருத்தி, சணல், நெல், கோதுமை, தேயிலை, காப்பி, எண்ணெய் வித்துகள், சர்க்கரை, மின்சார சாதனங்கள், உரங்கள் ஆகியவற்றின் மீது வழங்கப்படுகின்றன. இவ்வாறு வங்கி பிணையமாகப் பெற்றுக் கொள்ளும் பொருள்கள் பொதுவாக நான்கு வகைப்படும். அவையாவன: 1. உணவுப் பொருள்கள் (Food Articles), 2. மலைத் தோட்டப் பொருள்கள் (Plantation Products), 3. தொழிற்சாலை மூலப் பொருள்கள் (Industrial raw materials), 4. உற்பத்தி மற்றும் சுரங்கப் பொருள்கள் (Manufactures and Minerals).

மேற்கூறிய நான்கு வகைச் சரக்குகளைப் பிணையங்களாகக் கொள்வதால் வாடிக்கையாளர் பணத்தைத் திருப்பிச் செலுத்தாத போது வங்கி அவற்றை விற்றுப் பணத்தை எடுத்துக் கொள்ள இயலும். பொதுவாகப் பிணையமாக வைக்கப்படும் சரக்குகள், சரக்குக் கிடங்குகளிலேயே வைக்கப்பட்டு வங்கிக்கு அடைமானமாக்கப்படும் (Hypothecated). இவ்வாறு அடைமானம் மூலம் பெற்ற கடன்கள், வியாபாரம் மற்றும் தொழில் நிறுவனங்களின் நடைமுறை மூலதனத் (Working Capital) தேவைகளை நிறைவு செய்யப் பயன்படுகின்றன.

சரக்குகளின் மீது வங்கி, கடன் வழங்கும் போது

கீழ்க்கண்ட முன்னெச்சரிக்கைகளைக் கடைப்பிடிக்க வேண்டும். 1. நேர்மையாகத் தொழில் செய்பவருக்கே கடன் வழங்க வேண்டும். 2. எதற்காகக் கடன் கொடுக்கிறோம் என்பதையும் அக்கடன் எவ்வளவு காலத்திற்குள் திரும்பச் செலுத்தப்பட வேண்டும் என்பதனையும் கருத்தில் கொள்ள வேண்டும், 3. சரக்குகளின் சந்தை நிலவரத்தைக் கவனிக்க வேண்டும், 4. தொகுப்புகளை (Stocks) வாங்குவதற்கோ ஊக வாணிகத்திற்கோ (Speculation) வங்கி, கடன் வழங்கக் கூடாது, 5. அடகு வைக்கப்பட்ட பொருள்களை வங்கிலேயே வைத்துக் கொள்ளப் போதுமான இடம் இருப்பதில்லை. ஆதலால் சரக்குகள் அந்தந்த ஆலைகளிலோ தொழிற்சாலைகளிலோ இருப்பு வைக்கப்படும். அவ்வாறு இருப்பு வைக்கப்படும் பொழுது அடைமான ஆவணங்களை உரிய காலத்தில் பெற்று அவற்றைப் பத்திரப் படுத்தவேண்டும், 6. அடைமானப் பொருள்களைக் காப்பீடு (Insurance) செய்ய வேண்டும், 7. பொருள்களின் சந்தை மதிப்பை நிருணயிக்கும் பொழுது இறுதித் தொகையைக் (Margin) கவனமாகக் கருத்தில் கொள்ள வேண்டும். இறுதித் தொகை பெரும்பாலும் ஒரே மாதிரியாக இருப்பதில்லை. ஆதலால், அதை நிருணயிக்கும் பொழுது கடன் பெறுவோரின் உடைமைகளையும் (Properties) நிதி நிலைமைகளையும் (Financial Position) சரக்குகளின் தன்மையையும் நன்கு ஆராய்ந்து ஒரு முடிவுக்கு வர வேண்டும், 8. கிடங்குகளில் வைக்கப்பட்ட சரக்குகள் முதலில் வைத்தபடியே உள்ளனவா என்று அவ்வப்பொழுது கண்காணிக்க வேண்டும், 9. கிடங்கில் வைக்கப்பட்ட பொருள்கள் வங்கிக்கு அடைமானமாக உள்ளன என்பதை ஒரு பலகையில் எழுதி அதை எல்லோருடைய பார்வையிலும் படும்படி வைக்க வேண்டும், 10. வாடிக்கையாளர் வங்கியிடமிருந்து பெற்ற கடனைத் திரும்பச் செலுத்த இயலாத நிலை ஏற்பட்டால் அவருக்குச் சொந்தமான அடைமானச் சரக்குகள் அனைத்தையும் வங்கியே எடுத்துக் கொள்வதற்கு உரிய வகையில் வாடிக்கையாளருடன் வங்கி ஒப்பந்தம் செய்து கொள்ள வேண்டும், 11. ஆலைகளில் தயாரிக்கப்படும் பொருள்களின் மீது நீண்ட காலக் கடன் கொடுக்க வேண்டும், 12. விவசாய உற்பத்திப் பொருள்களின் மீது குறுகிய காலக் கடன்களைத் தர வேண்டும்.

சரக்குரிமை ஆவணங்களின் (Documents of title to goods) மீது வங்கிக் கடன்: சரக்காவணங்கள் என்பது பொருள்களைப் பற்றிய ஆதார உடைமையாகும் (Proof of possession). இதனை மற்றவர்களுக்குப் புறக்குறிப்பு (Endorsement) அல்லது சேர்த்தல் (Delivery) மூலமாக மாற்றவும் அல்லது இவ்

ஆவணங்களில் குறித்த பொருள்களைப் பெறவும் முடியும்.

சரக்கு ஆவணங்களில் முக்கியமானவை பின் வருவனவாகும்:

1. கப்பல் சரக்குப் பற்றுச்சீட்டு (Bill of Lading)
2. துறைமுகச் சீட்டுகள் (Dock Warrants)
3. பண்டசாலை சான்றுறுதிப் பற்றுச்சீட்டு (Warehouse Receipt)
4. இரயில் பற்றுச்சீட்டு (Railway Receipt)
5. சேர்த்தல் ஆணை (Delivery Order)
6. சரக்குந்துப் பற்றுச்சீட்டு (Lorry Receipt)

மேற்கூறப்பட்ட சரக்குரிமை ஆவணங்களின் மீது கடன் வழங்கலாம். சரக்குரிமை ஆவணங்கள் அனைத்தும் சரக்குகளின் பின்னணியில் எழுதப்படுவதால் சரக்குகளின் மீது கடன் வாங்கும் காலத்தில் எவ்வித ஆபத்துகள் (Risks) ஏற்படுகின்றனவோ அவையாவும் இவ்வாவணங்கள் மீது கடன் வழங்கும் போதும் ஏற்படுகின்றன. அவ்வாறு ஏற்படும் ஆபத்துகள் பின் வருவனவாகும்.

1. சரக்குகளை நாள்பட வைத்திருந்தால் அவற்றின் தரம் கெடும். (Risk of deterioration)
2. பொருள்களைச் சேமித்து வைப்பதில் பல குறைகள் இருக்க வாய்ப்புண்டு (Defects in Storage)
3. விலை இறக்கம் ஏற்படலாம் (Fall in price)
4. சரக்குகளின் அளவிலும் (Quantity) தரத்திலும் (Quality) வாடிக்கையாளர் மோசம் (Fraud) செய்யலாம்.
5. சரக்குரிமை ஆவணங்கள் போலி ஆவணங்களாக இருக்கலாம் (Forged documents)
6. சில சமயங்களில் புறக்குறிப்புகளில் (Endorsement) கள்ளக் கையெழுத்தும் போடப்பட்டிருக்கலாம்.

இவ்வாபத்துகளைத் தவிர்ப்பதற்கு வங்கி கீழே கண்ட முன்னெச்சரிக்கைகளைக் கவனத்தில் கொள்ள வேண்டும். 1. சரக்குரிமையாளர் நேர்மையானவரானபதனைப் பார்க்க வேண்டும். சரக்குரிமை ஆவணங்கள் அனைத்தும் உண்மையானவையா, அவற்றில் சீரான முத்திரையிடப்பட்டுள்ளதா என்பதைப் பார்க்க வேண்டும். 2. சரக்குகள் அனைத்தும் சீரான முறையில் கட்டப்பட்டிருக்க (Package) வேண்டும். அதற்குரிய சான்றிதழைப் பெற வேண்டும் (Certifi-

cate of Packing), 3. சரக்குகளின் மீது வேண்டிய அளவு, காப்பீடு (Insurance) செய்ய வேண்டும். 4. ஆவணங்களை வெறும் புறக்குறித்தல் (Blank Endorsement) செய்ய வேண்டும். 5. கப்பல் சரக்குப் பற்றுச்சீட்டைப் பொறுத்த வரையில் வங்கி அனைத்துப்படிக்களையும் வாங்கிக்கொள்ள வேண்டும். 6. துறைமுகச் சீட்டைப் பொறுத்த வரையில் துறைமுகக் கம்பெனிக்கு அனைத்துக் கட்டணங்களும் முறையாகத் தரப்பட்டுள்ளனவா என்று பார்க்க வேண்டும். 7. பண்டச் சான்றுறுதி சரக்குரிமை ஆவணங்களில் ஒன்றாகும். எனவே அச்சான்றுறுதி மட்டும் பிணையமாகாது. அச்சரக்குகள் தாம் (ஆபத்து, தொல்லை விளையும் போது) உண்மையான பிணையங்களாகும் என்பதனை வங்கி கவனத்தில் கொள்ள வேண்டும். 8. பண்டச் சான்றுறுதி ஒரு குறிப்பிட்ட மாநிலத்தின் நடைமுறைச் சட்டத்தின் படி செய்யப்பட்டுள்ளதா என்று பார்க்க வேண்டும். 9. சான்றுறுதியில் குறிக்கப்பட்டுள்ள சரக்குகள் வாடிக்கையாளருடையதுதான் என்பது குறித்து அவரிடமிருந்து வங்கி உறுதிமொழி பெற்றுக்கொள்ள வேண்டும். 10. இரயில்வே பற்றுச்சீட்டை அடைமானமாகப் பெற்றுக் கொள்ளும் போது வங்கி, பற்றுச்சீட்டை அதன் பெயருக்கு மேலெழுதிப் பெற வேண்டும். 11. இரயில்வே பற்றுச்சீட்டில் குறிக்கப்பட்டிருக்கும் சரக்குகளின் மதிப்பு, கடன் வசதிக்குத் தகுந்தாற்போல் அமைந்திருக்கின்றதா என்பதைப் பார்த்துக் கொள்ள வேண்டும். 12. இரயில் நிலையத்திலிருக்கும் சரக்குகளின் மீது தனக்குப் பற்றுரிமை உண்டு என்னும் விபரத்தை வங்கி, இரயில்வே அதிகாரிகளுக்குத் தெரியப்படுத்த வேண்டும். பி.இரா.

சரக்கு ஒப்படைப்பு: காண்க: அனுப்பீடு.

சரக்குக் கையாளுதல்: சரக்குக் கையாளுதல் என்பது மனிதன், விலங்கு ஆகிய சக்திகள் மூலமோ பிற இயந்திரச் சக்திகள் மூலமோ, மூலப் பொருள்களை அவை கிடைக்கின்ற இடத்திலிருந்து உபயோகப்படுத்தும் இடத்திற்கு அனுப்புவதும், அம்மூலப் பொருள்களை உற்பத்திக்காக வகைப்படுத்திப் பிரித்து அனுப்புவதும், முழுமை பெற்ற பொருள்களை (Finished Goods) உற்பத்தியாளர்களிடமிருந்து நுகர்வோருக்கு எடுத்துச் செல்வதும் ஆகும். சரக்குக் கையாளுதல் என்பது முதன்மையாக மேற்கூறிய மூன்று அடிப்படைப் பொருளாதார நடவடிக்கைகளைத் தொடர்புபடுத்தி ஏற்படுவதெனினும், அது தொழிற் சாலைகளில், சரக்குப் போக்கு வரத்தையும் (Transportation) சரக்குச் சேமிப்பையும் (Storage) உள்ளடக்கியதாகும்.

அன்றியும், ஒரு இயந்திரத்தளவாடத்திலிருந்து மற்றொரு இயந்திரத்தளவாடத்திற்குச் சரக்கினைக் கொண்டு செல்வதும், ஆலைக்குள்ளேயே நடைபெறும் சரக்குப் போக்குவரவும், உற்பத்தி இடத்திலிருந்து மற்றொரு உற்பத்தி இடத்திற்குச் சரக்கினை மாற்றுவதும் சரக்குக் கையாளுதல் (Material Handling) எனப்படும்.

சரக்குக் கையாளும் பணியைச் சரக்கு மேலாண்மை என்றும் (Material Management) குறிப்பிடலாம். ஏனெனில், அது சரக்குப் பகிர்வினையும், (Physical Distribution) சரக்குக் கட்டுப்பாட்டுப் பணியினையும் (Material Control Functions) சரக்குச் சேமிப்புப் பணியையும் (Storage function) குறிக்கிறது.

சரக்குப் பகிர்வுப் பணியை இரு பெரும் பிரிவுகளாகப் பிரிக்கலாம்: அவையாவன: அ. நேரடியாகவே உற்பத்தி வழிமுறையைச் சார்ந்தது. ஆ. சரக்குப் பகிர்வினைச் சார்ந்த பல்வேறு பணிகளான சரக்கினை ஓரிடத்திலிருந்து மற்றொரு இடத்திற்குக் கொண்டு செல்வதும், சரக்குச் சேமிப்பு, சரக்குக் கட்டுப்பாடு (Inventory control) போன்றவற்றைச் சார்ந்தது.

சரக்குக் கையாளுதல் ஒரு கட்டுப்பாட்டுப் பணியாகும். நவீன உற்பத்தியில் சரக்குக் கையாளுதலின் செலவு அதிகரித்துக்கொண்டே போகிறது. ஆதலால், இச் செலவினை முடிந்த அளவு குறைப்பதற்கு முயல்வதே சரக்குக் கையாளுதலின் தலையாய நோக்கமாகக் கொள்ளவேண்டும். இருப்பினும், இச் செலவினை முடிந்த அளவு குறைக்க இயலாமையன்றி, முழுமையாக விலக்க இயலாது. சீருங்கக் கூறினால், ஒரு பொருளின் மொத்த உற்பத்திச் செலவையும் (Production Cost) பகிர்வுச் செலவுகளையும் (Distribution Cost) சீரான முறையில் நிர்வகிக்கப்படும் சரக்குக் கையாளுதல் முறையின் மூலமாகத் தான் குறைக்க முடியும். பொதுவாகச் சிறப்பான சரக்குக் கையாளுதல் மூலமாக உற்பத்திச் செலவு அதிகமான நிலையிலும், உற்பத்தியாளருக்கு இலாபம் அதிகமாகக் கிடைக்க வாய்ப்புண்டு.

முறையான சரக்குக் கையாளுதல் என்பது கீழே கண்டவாறு பலவகையாக வரையறுக்கப்படுகிறது. அவையாவன: அ. அது ஓர் இயந்திர நுட்பக்கலை (Engineering Technique), ஆ. அது ஒரு மேலாண்மைப் பணி (Management Function), இ. அது ஓர் அறிவியல் (Science).

சரக்குக் கையாளுதல் என்பது ஓர் இயந்திர நுட்பக்கலை என்பது ஏனெனில் சரக்குக் கையாளுதல்

பணி முழுமையும் இக்காலத்தில் இயந்திரமயமாக்கப்பட்டு உள்ளது. தானியங்கி இயந்திரங்கள் அதற்குப் பயன்படுகின்றன. எனவே, அது ஓர் இயந்திர நுட்பக்கலை.

சரியான மேலாண்மையின்றிச் சரக்கினை ஓரிடத்திலிருந்து, மற்றொரிடத்திற்குக் குறைந்த செலவில் அனுப்புவதோ, அன்றிச் சரக்கினைக் கெடாமல் பாதுகாப்பதோ இயலாது. ஆதலால் சரக்குக் கையாளுதல் என்பது ஒரு மேலாண்மைப் பணி என்று கூறலாம்.

அறிவியல் என்பது காரண காரியத் தொடர்பு உள்ளது; விதிகளுக்கு உட்பட்டது. சரக்குக் கையாளுதலும், காரண காரியத் தொடர்புடன் செய்யப்பட்டால், அதனால், விளையும் நன்மைகள் பல. முறைகள் கடைப்பிடிக்கப்பட்ட சரக்குக் கையாளுதலில் ஏற்படும் பயன்களை அளவிடல் இயலாது. எனவே, சரக்குக் கையாளுதல் என்பது ஓர் அறிவியல் எனலாம்.

நமக்கு வேண்டிய இடத்தில் வேண்டிய பொழுது பொருள்களை உற்பத்தி செய்யும் திறமை இருந்தால், சரக்குக் கையாளுதல் என்பது ஒரு பயனற்ற செலவு ஆகும். ஆனால் அந்நிலை பெரும்பாலும் ஏற்படாது. எனவே, சரக்குக் கையாளுதல் என்பது தொழில் நிர்வாகத்திலும், பொருளாதார நடவடிக்கைகளிலும் தவிர்க்க இயலாத ஒன்றாகும். இன்று உலக அரங்கில் நடைமுறையில் உள்ள மையம் ஆக்கப்பட்ட உற்பத்தி (Centralised production), பெரிய அளவு சந்தைப் படுத்துதல் (Mass Marketing), நகர வாழ்க்கை ஆகியவை அனைத்தும் சரக்குக் கையாளுதலுக்கு இன்றியமையாமையைத் தருகின்றன.

சரக்குக் கையாளுதலில், கீழ்க்கண்ட விதிமுறைகள் பின்பற்றப்பட வேண்டும். அவையாவன:

- அ. குறைந்த கையாளுதலே சிறந்த கையாளுதல்,
- ஆ. சிறந்த தளவாடங்களையும் நல்ல முறையையும் பயன்படுத்துதல்,
- இ. பலவகையிலும் பயன்படக்கூடிய தளவாட இயந்திரங்களைப் பயன்படுத்துதல்,
- ஈ. கையாளுதல் அளவின் மூலமாகக் கையாளுதலின் முறையை நிர்ணயித்தல்,
- உ. நகர்வின் எண்ணிக்கையும் நகர்வின் அளவும் குறைக்கப்படுதல்,
- ஊ. ஒவ்வொரு வகையிலும் முன்கூட்டியே திட்டமிடல்.

- எ. சரக்குகளைப் படுக்கை வசமாகவும், புவிநர்ப்புக்கு ஏற்றவகையிலும் கையாளுதல்,
- ஏ. பலவகைப் பொருள்களை அனுப்பும்பொழுது அவை ஒன்றோடு ஒன்று கலக்காமல் அனுப்புதல்.
- ஐ. சிறப்பான சரக்குக் கையாளுதலின் பொறுப்பைக் குறிப்பிட்ட ஓர் ஆளிடம் ஒப்படைத்தல்,
- ஓ. சரக்குகள் ஒரே சீரான வேகத்தில் அனுப்பப்படல்,
- ஔ. சரக்குக் கையாளுதலுக்குப் பயன்படும் இயந்திரங்கள் அப்பணிக்கு ஏற்றவையாக இருத்தல்.

மேலே கூறிய விதிகளைப் பின்பற்றி, சரக்குக் கையாளுதல் பணியினைத் தொடர்ந்தால், தேவையற்ற இழப்புகளைக் குறைப்பதும், முடிந்த அளவு அதிக இலாபத்தைப் பெருக்குவதும் இயலும்.

சரக்குக் கையாளுதல் பணி மனித சக்தி மூலமாகவும், இயந்திர சக்தி மூலமாகவும் நடைபெற்றது. ஆனால், நவீன உற்பத்தியில், சரக்குக் கையாளுதலில், இயந்திரங்களைப் பயன்படுத்தும் நிலையில் கீழ்க்கண்டவை பயன்படுகின்றன.

அ) கடத்துவான் (Conveyor), ஆ) பளுதூக்கும் இயந்திரம் (Crane), இ) மேல்நோக்கித் தூக்கும் இயந்திரம் (Elevators), ஈ. போக்குவரத்துச் சரக்குச் சேமிப்புச் சாதனங்கள் (Transportation and Storage Equipments). உ) மண்வாரி இயந்திரங்கள் (Earth Moving Equipments).

மேலே கண்ட இயந்திரங்களைச் சரக்குக் கையாளுதலில் பயன்படுத்தினால் கீழ்க்கண்ட நன்மைகள் விளைகின்றன:

- அ. உற்பத்தி செய்வதற்குரிய காலம் குறைக்கப்படுகிறது;
- ஆ. சரக்குகளைத் தூக்குவது, கையாளுவது ஆகிய வற்றின் மூலம் மனிதன் அடையும் களைப்பு நீக்கப்படுகிறது. சில சமயங்களில் மனித உழைப்பே தேவையில்லாமல் ஆகிறது;
- இ. சரக்குகளைக் கையாளுதலுக்குப் பொருத்தமான இயந்திரங்களைப் பயன்படுத்தும் போது சரக்குகள் ஒரே சீராகவும், தொடர்ச்சியாகவும் ஆலைகளுக்குக் கொண்டு வரப்படுகின்றன. ஆதலால் ஆலையில் பணிபுரியும் மக்களுக்கும், இயங்கும் இயந்திரங்களுக்கும் தொடர்ந்து வேலை செய்ய வாய்ப்பு ஏற்படுகிறது.
- ஈ. மக்கள் சரக்குக் கையாளுதலில் ஈடுபடுவதில்லையாதலால் அம்மனித சக்தி, பொருளின் உற்பத்தித்திறனைக் கூட்டுவதற்குப் பயன்படுகிறது.

- உ. சரக்குக் கையாளுதல் பணியை இயந்திரங்கள் செய்யும் நிலையில் மக்கள் காயம் அடைவதில்லை.
- ஊ. இயந்திரங்களைப் பயன்படுத்திச் சரக்குகள் செங்குத்தாக வைக்கப்படுவதால், சரக்குச் சேமிப்பின் இடம் மீதமாகிறது.
- எ. உற்பத்திக்குப் பயன்படாத மறைமுகமான உழைப்பு உற்பத்தியை அதிகரிக்கும் நேரடியான உழைப்பாய் மாற்றப்பட வாய்ப்பு உள்ளது. பி.இரா.

சரக்குகள் : வணிக நடவடிக்கைகளில் 'சரக்கு' என்ற சொல் பல்வேறு பொருளில் பயன்படுத்தப்படுகிறது. வங்கியியலின்படி தொட்டுணரக்கூடிய விலை மதிப்புடைய அனைத்துப் பொருள்களையும் சரக்கு என்பார்கள். பொருள்கள் என்பன-தானியங்கள் தொழிற்சாலை மூலப் பொருள்கள் உற்பத்தி நிலையிலுள்ள பொருள்கள், தாதுப் பொருள்கள் ஆகியவையாகும். இந்தியாவில் வங்கியர் வழங்கும் கடன்களில் மூன்றில் இரண்டு பங்கு, சரக்கினைப் பிணையமாகக் கொண்டு வழங்கப்படுகின்றன.

கணக்கியலின்படி மீண்டும் விற்கும் நோக்கத்துடன் வாங்கப்படும் எப்பொருளையும் இச்சொல் உணர்த்தும். வணிகர்கள் நாள்தோறும் பயன்படுத்தும் வழக்கமான சொல் இது. மேசை, நாற்காலி போன்ற பொருள்களை வணிகம் செய்யும் அறையணிகள் (Furniture) நிறுவனத்தைப் பொறுத்தவரை அறையணிகள் சரக்காகின்றன. விற்கும் நோக்கமின்றி அந்நிறுவனத்தின் அலுவலகப் பயனுக்காக வைத்திருக்கும் தட்டச்சுப் பொறி, சுவர்க்கடிகாரம், மிதிவண்டி போன்றவை சரக்காகா. அவை நிறுவனத்தின் சொத்துகள் (Assets) ஆகும்.

விற்பனை நோக்குடன் ஒரு வியாபாரி வாங்கும் சரக்கு, கொள்முதல் எனப்படும் (Purchases). அது குறைந்து காணப்படலாம். அல்லது சேதமுற்றிருக்கலாம். தரம் குறைந்த சேதமடைந்த இச்சரக்கை விற்கிறவரிடம் இந்நிறுவனம் திருப்பியனுப்ப வேண்டியிருக்கும். இவ்வாறு விற்கிறவரிடம் அதனை வாங்கியவர் திருப்பியனுப்பும் சரக்கு, கொள்முதல் திருப்பம் (Return Outwards) என்றும் 'சரக்களித்தோரிடம் திருப்பம்' என்றும் 'வெளித்திருப்பம்' என்றும் வழங்கும். ஒரு வியாபாரியால் மற்றொருவருக்கு விற்கப்படும் சரக்கு விற்க சரக்காகும் (Sale). இதுவே தொழில் விற்பனையோட்டம் (Turn over) எனப்படும்.

ஒரு வியாபாரியிடமிருந்து சரக்கை வாங்கியவர்தம்முடைய கொள்முதலில் உளநிறைவு (Satisfaction) கொள்ளவில்லை என்றால் தாம் வாங்கிய சரக்கைத்

திருப்பியனுப்பி விடுவார். அவ்வாறு வாடிக்கையாளர் விற்பனையாளருக்குத் திருப்பியனுப்பும் சரக்கு, விற்பனைத் திருப்பம் எனவோ, உட்திருப்பம் எனவோ (Return inwards) வாடிக்கையாளரிடமிருந்து திரும்பியவை எனவோ அழைக்கப்படும்.

சரக்கை விற்கும்போது விற்பவர் ஓர் அறிக்கை போன்ற சீட்டைத் தயாரிப்பார். அதில் விற்ற சரக்கு பற்றிய விவரம், அளவு, விலை, மொத்தம் செலுத்த வேண்டிய தொகை, அவருக்கு அளிக்கப்படும் வட்டம் (Discount) வாங்குபவர் இறுதியாகச் செலுத்த வேண்டிய நிகரவிலை (Net price) போன்றவற்றைக் குறிப்பார். இவ்வறிக்கை இடாப்பு (Invoice) எனப்படும்.

சுருங்கக் கூறினால் சரக்குகளை வாங்குவது கொள்முதல் கணக்கு எனப்படும். சரக்குகளை விற்பது விற்பனை எனப்படும். வாங்கிய சரக்குகள் விற்பனையாளருக்குத் திருப்பியனுப்பப்படும் போது அவை கொள்முதல் திருப்பம் ஆகின்றது. விற்பனையாள சரக்குகள் நுகர்வோரால் விற்பனையாளருக்குத் திருப்பியனுப்பப்பட்டால் அவை விற்பனைத் திருப்பம் எனப்படும்.

வணிகர் சரக்குகளைக் கொள்முதல் செய்யும் போதும் விற்பனை செய்யும்போதும் கீழ்க்கண்டவாறு தம் புத்தகங்களில் குறிப்பேட்டுப்பதிவுகளை எழுதுகிறார்.

| | | பற்று | வரவு |
|--------------------------------|---|-------|-------|
| சரக்குப்பணக் கொள்முதலின்போது | | | |
| கொள்முதல் கணக்கு | ப | | |
| பணக் கணக்கு | | | |
| அல்லது வங்கிக் கணக்கு | வ | | |
| சரக்குக் கடன் கொள்முதலின்போது | | | |
| கொள்முதல் கணக்கு | ப | | |
| கடனீந்தோர் கணக்கு | வ | | |
| சரக்குப் பண விற்பனையின்போது | | | |
| பணக் கணக்கு அல்லது | | | |
| வங்கிக் கணக்கு | ப | | |
| விற்பனைக் கணக்கு | வ | | |
| சரக்குக் கடன் விற்பனையின்போது | | | |
| கடனாளியின் கணக்கு | ப | | |
| விற்பனைக் கணக்கு | வ | | |
| சரக்கு பணக் கொள்முதல் | | | |
| திருப்பத்தின் போது | | | |
| விற்பனையாளர் கணக்கு | ப | | |
| கொள்முதல் திருப்பக் | | | |
| கணக்கு | வ | | |
| சரக்குக் கடன் பேரில் கொள்முதல் | | | |
| திருப்பத்தின்போது | | | |
| கடனீந்தோர் கணக்கு | ப | | |
| கொள்முதல் திருப்பக் | | | |
| கணக்கு | வ | | |

| | | பற்று | வரவு |
|---|---|-------|-------|
| சரக்குப் பண விற்பனைத் திருப் பத்தின்போது | | | |
| விற்பனைத் திருப்பக் கணக்கு | ப | | |
| கொள்முதலாளர் கணக்கு | வ | | ... |
| சரக்குக் கடன் விற்பனைத் திருப்பத் தின்போது | | | |
| விற்பனைத் திருப்பக் கணக்கு | ப | | |
| கடனாளியின் கணக்கு | வ | | |

மேற்கூறியவற்றில் பணக் கணக்கு என்பது பணத்திற்கு விற்பனை செய்வதையும் கொள்முதல் செய்வதையும் குறிக்கும். வங்கிக் கணக்கு என்பது வங்கி மூலம் பணம் தருவதைக் குறிக்கும்.

இறுதிச் சரக்கின் விலையை வணிகர் கணக்கிடும் போது, அச்சரக்கின் அடக்க விலை (Cost price) அல்லது சந்தை விலை (Market price) ஆகியவற்றில் எது குறைவோ அதைக் கணக்கில் எடுத்துக் கொள்ள வேண்டும்.

பணக் கொள்முதல் செய்யப்பட்ட சரக்கு விற்பனையாளருக்குத் திருப்பி அனுப்பப்படும் பொழுது கொள்முதல் திருப்பக் கணக்கு வரவு வைக்கப்படும். அதே சமயம் விற்பனையாளரிடம் கொள்முதலின் போது கொடுக்கப்பட்ட பணம் புதிய சரக்கினை அவர் நுகர்வோருக்கு அனுப்பும்வரை இருக்குமாதலால் நுகர்வோரின் பார்வையில் விற்பனையாளர் கடனாளியாவார். எனவே விற்பனையாளர் கணக்கு பற்று வைக்கப்படும்.

இதே விதிப்படி பணத்திற்கு விற்பனையான சரக்கு நுகர்வோரிடமிருந்து விற்பனையாளருக்குத் திருப்பி அனுப்பப்படும் பொழுது விற்பனைத் திருப்பக் கணக்கு வரவு வைக்கப்படும்.

சந்தை மேலாண்மையின்படி மனிதர்களால் விரும்பி விலைக்கு வாங்கக் கூடிய, தொட்டுணரும் பொருள்கள் (Tangible goods) சரக்குகள் எனப்படும்.

அச் சரக்குகளை இரு வகையாகப் பிரிக்கலாம். அவை நுகர்வோர் சரக்குகள் (Consumer goods), தொழிற் சரக்குகள் (Industrial goods) என்பனவாகும்.

சரக்குகளைத் தேர்ந்தெடுக்கும் முறை அதற்குச் செலவிடும் நேரம், அளிக்கும் முக்கியத்துவம், விலை, அடிக்கடி வாங்கும் தன்மை ஆகியவற்றின் அடிப்

படையில் நுகர்வோர் சரக்குகள் மூன்று உட்பிரிவுகளாகப் பிரிக்கப்படுகின்றன. அவை: 1. வசதிச் சரக்குகள் (Convenience goods), 2. கடைச் சரக்குகள் (Shopping goods), 3. சிறப்புச் சரக்குகள் (Speciality goods).

இப்பாகுபாடு வாங்கும் நடவடிக்கையின் அடிப்படையில் அமைந்ததேயன்றி பொருள்களின் தன்மையின் அடிப்படையில் அல்ல என்பதையும் நினைவில் கொள்ள வேண்டும்.

வசதிப் பொருள்கள் (Convenience goods): நுகர்வோர் சில சரக்குகளையும், அவற்றின் தன்மைகளைப் பற்றியும் அவற்றை வாங்கும் முன்னரே நன்கு அறிந்து வைத்துள்ளனர். அத்தகைய சரக்குகளை வாங்குவதற்கு அவர்கள் எவ்வித இடரையும் மேற்கொள்வதில்லை. இச் சரக்குகளையே வசதிச் சரக்குகள் என்கிறோம். எடுத்துக்காட்டாக ஒரு தீப்பெட்டியை வாங்கும்போது நுகர்வோர் பல கடைகளுக்குச் சென்று, விலை, தரம் ஆகியவற்றை ஒப்பிட்டுப் பார்ப்பதில்லை. அருகிலுள்ள கடையில் விரும்பிய நிறுவனத்தின் தீப்பெட்டியை அவர்கள் வாங்கலாம். அது கிடைக்கா விட்டாலும் கிடைக்கும் வேறொரு நிறுவனத்தின் தீப்பெட்டியை வாங்கலாம். இவ்வாறு வாங்கப்படும் தீப்பெட்டி, மின்கலன், மளிகைச் சரக்குகள், பற்பொடி போன்றவற்றை வசதிச் சரக்குகளுக்கு எடுத்துக் காட்டாகக் கூறலாம். பொதுவாக வசதிச் சரக்குகள் என்பன விலை குறைந்தனவாகவும், அடிக்கடி வாங்கக் கூடியனவாகவும் உள்ளன.

கடைச் சரக்குகள்: (Shopping goods) சில சரக்குகளை வாங்கும் முன்னர், தரம், விலை, வடிவமைப்பு ஆகியவற்றைப் பல கடைகளுக்குச் சென்று ஒப்பிட்டுச் சீர்தூக்கிப் பார்த்து வாங்குவதையே நுகர்வோர் விரும்புகின்றனர். வாங்கப் புறப்படும் முன்னர், சரக்கைப் பற்றியும் அதன் மாற்றுப்

பொருள்கள் பற்றியும் வாங்குபவருக்கு முழு அறிவு இருப்பதில்லை. எனவே அவர்களுக்குப் பலகடைகளிலுள்ள பலவகைச் சரக்குகளையும் ஒப்பிட்டு முடிவு செய்ய வேண்டிய தேவை ஏற்படுகின்றது. இவ்வகைச் சரக்குகளே 'கடைச்சரக்குகள்' ஆகும். பெண்களுக்கான ஆடைகள், காலணிகள், நகைகள், நாற்காலி, மேசை முதலிய மரச்சாமான்கள் ஆகியவற்றைக் கடைச் சரக்குகளுக்கு எடுத்துக் காட்டாகக் கூறலாம். பொதுவாக வசதிச் சரக்குகளை விட, கடைச் சரக்குகளின் விலை அதிகமாக உள்ளது; மேலும் அவை வசதிச் சரக்குகளைப் போன்று அடிக்கடி வாங்கப்படுவதில்லை.

சிறப்புச் சரக்குகள் (Speciality goods) சிறப்புச் சரக்குகளுக்குச் சில தனித் தன்மைகள் உள்ளன. அச்சரக்குகளின் தரமும் வாணிகப் பெயரும் (Brands) அவற்றின் சிறப்புத் தன்மைக்குக் காரணமாக இருக்கின்றன. இச்சிறப்புத் தன்மையையுடைய சரக்கு வாங்குவதற்காக நுகர்வோர் சிறப்பு முயற்சிகளை மேற்கொள்ளத் தயாராகின்றனர். இவ்வகைச் சரக்குகளைப் பற்றியும், நுகர்வோர் முன்னரே நன்கு அறிந்து வைத்துள்ளனர். ஆனால், சிறப்புச் சரக்குகள் உடனே அருகில் கிடைக்கா விட்டால் அதற்குச் சமமான மாற்றுப்பொருள்களை நுகர்வோர் ஏற்றுக் கொள்வதில்லை. மாறாக அதிக முயற்சியை மேற்கொண்டு அந்தத் தனித்தன்மையுடைய சரக்கையே அவர்கள் வாங்க விரும்புகின்றனர். அழகுச் சாதனச் சரக்குகள் ஆண்டுகளுக்கான ஆயத்த ஆடைகள் முதலானவற்றை இவற்றுக்கு எடுத்துக்காட்டாகக் கூறலாம். எனினும் இச்சரக்குகளிலும், சிலவகை வாணிகத்தனிப்பெயர்கொண்ட பொருள்கள் ஒரு சிலருக்கு சிறப்புச் சரக்குகளாகவும் அவையே மற்றும் சிலருக்குக் கடைச் சரக்காகவும் உள்ளன. எடுத்துக்காட்டாகச் சிலர் இலிபர்ட்டி ஆயத்தச் சட்டைகளை மட்டுமே வாங்கலாம். அவர்களுக்கு அவை சிறப்புச் சரக்காகின்றன. ஆனால் எல்லா ஆயத்த ஆடைகளும் எல்லோருக்கும் சிறப்புச் சரக்குகளாகத் தோன்றுவதில்லை. எனவே நுகர்வோர் ஒரு குறிப்பிட்ட விற்பனைப் பெயரைக் கொண்ட சரக்கை மட்டும் வாங்க விரும்பி அதற்காக அவர்கள் அதிக முயற்சியை மேற்கொள்வதே சிறப்புச் சரக்கின் தனித் தன்மை என்பதை நாம் கருத்தில் கொள்ள வேண்டும்.

ஆலைச் சரக்குகள் (Industrial goods) வாணிக நோக்கில் பொருள்களின் உற்பத்திக்குப் பயன்படுவனவும்; வாணிக நடவடிக்கைகளை மேற்கொள்ளத் துணை செய்வனவும் ஆலைச் சரக்குகள் அல்லது தொழிற் சரக்குகள் ஆகும். இவை நிறுவனங்களின் செயலுக்கு ஏற்றவாறு அமையும். உற்பத்திக் கருவி

கள், கணக்கிடும் பெரிய எந்திரங்கள், சரக்குந்துகள் போன்றவை இவ்வகையைச் சார்ந்தன. ஆதலின் ஆலைச் சரக்குகளைக் கீழ்க்கண்டவாறு பாகுபாடு செய்யலாம்:

1. **மூலப் பொருள்கள் (Raw materials):** இவை விவசாயப் பண்ணைகளிலிருந்தும் மலைத் தோட்டங்களிலிருந்தும் சுரங்கங்களிலிருந்தும் கடலிலிருந்தும் நேரடியாகப் பெறப்படுவையாகும்.

2. **வடிவமைப்புப் பொருள்கள் (Fabricating Materials):** பொருள்களை உற்பத்தி செய்வதற்கு முன்பாக மாதிரி வடிவங்கள் அமைத்துச் சரி பார்ப்பார்கள். இவையே வடிவமைப்புப் பொருள்கள்.

3. **பகுதிப் பொருள்கள் அல்லது இணைப்புப் பொருள்கள் (Components):** பல்வேறு பகுதிப் பொருள்களை இணைப்பதால் முழுமையான பொருள்கள் கிடைக்கும்.

4. **நியமனப் பொருள்கள் (Installations):** எந்திரங்களும் கட்டடங்களும் அவை போன்று பிற பெரிய கருவிகளும் (Heavy equipments) இப்பிரிவில் அடங்கும். இவை நீண்ட காலத்திற்குப் பயன்படுத்தப்படுவதால் இவை தொய்வடையும். ஆனால் உற்பத்திக்கு இவை மிக மிக இன்றியமையாதவை.

5. **துணைப் பொருள்கள் (Accessories):** இவை நியமனப் பொருள்களுக்குத் துணைப் பொருள்களாகின்றன. கை வண்டி, தட்டச்சுப் பொறி போன்றவை இவற்றுக்கு எடுத்துக்காட்டுகளாகும்.

6. **பல்வகைப் பொருள்கள் (Miscellaneous):** இவை முழுமை பெற்ற பொருள்களின் வகையில் அடங்கா. ஆனால் இவை நியமனப் பொருள்கள், துணைப் பொருள்கள் ஆகியவற்றின் செயல் முறைகளுக்கும் பராமரிப்புக்கும், பழுது பார்த்தலுக்கும் தேவைப்படுகின்றன. எரிபொருள்கள், வண்ணங்கள் ஆகியன பல்வகைப் பொருள்களுக்கு எடுத்துக்காட்டுகளாகும்.

நிதி மோலாண்மையின்படி, ஒரு நிறுவனத்தின் சரக்கு, பல்வேறு சொத்துகளைத் தன்னுள் கொண்டிருக்கும். அவையாவன: விற்பனைக்குத் தயார் நிலையில் உள்ள முடிவுற்ற பொருள்கள் (Finished goods), உற்பத்தியின் பல்வேறு நிலையிலுள்ள ஓரளவு பூர்த்தியான பொருள்கள் (Semi finished goods), முற்றுறாப் பொருள்கள் (Work in Progress), மூலப் பொருள்கள் (Raw materials), மற்றும் பொருள் உற்பத்தியில் நுகரும் வகையிலான மாற்றுப்பொருள்கள். இச்சரக்குகள் அனைத்தும் ஒரு நிறுவனத்தின் இருப்பு நிலைக்

குறிப்பின் (Balance Sheet) சொத்துகள் பகுதியில் (Asset side) இருக்கும். விற்ற சரக்குகளின் அடக்க விலையை நிர்ணயிக்கும் வருமான வருவாய் பட்டியலிலும் (Income Statement) சரக்கின் பண மதிப்பு எழுதப்படும். ஆரம்பச் சரக்கிருப்பின் பணமதிப்புடன் கொள்முதலைக் கூட்டி, பின் இறுதிச் சரக்கிருப்பின் பணமதிப்பைக் கழித்தால் விற்ற சரக்குகளின் அடக்க விலை கிடைக்கும். நிதிநிலை அறிக்கையில் சரக்கானது அடக்கவிலை அல்லது சந்தை விலை இவற்றில் எது குறைவோ அவ்விலையில் மதிப்பிடப்படும். சரக்கின் அடக்கவிலையும், கொள்முதலாகும் பொருள்களின் விலையும் ஒரே சீராக ஆண்டு முழுதும் இருப்பதில்லை. எனவே சரக்கினை மதிப்பிடும்போது எந்த விலையில் மதிப்பீடு இருக்க வேண்டும் என நிர்ணயிப்பது அவசியம். இது தொடர்பாக மூன்று முக்கிய சரக்கு மதிப்பீட்டு முறைகள் உள்ளன, அவையாவன.

1. சராசரிச் செலவு முறை (Average Cost Method), 2. முன் வந்து முன் செல்வன (First in First out), 3. பின் வந்து முன் செல்வன (Last in First out) பி.இரா.

துணை நூல்கள்:

Chakraborty, H., Advanced Accountancy, Oxford University Press, New Delhi, 1983.

Memoria C.B. & Joshi R.L., Principles and Practice of marketing in India, Kitab Mahal, Allahabad, 1985.

Philip Kotler, Marketing Management, Analysis, Planning and Control, Prentice Hall of India, Pvt. Ltd, New Delhi, 1978.

சரக்கு மாற்றகம்: குறிப்பிட்ட விதிகள், துணை விதிகள், சட்ட திட்டங்கள் ஆகியவைகளுக்கு உட்பட்டுப் பண்டங்களை விற்பதற்கும் வாங்குவதற்கும் விற்பனையாளர்கள் தங்களுக்குள் அமைத்துக் கொள்ளும், நன்கு ஒழுங்குபடுத்தப்பட்டதொரு அங்காடி அமைப்பு சரக்கு மாற்றகம் (Commodity Exchange) ஆகும். சரக்கு மாற்றகம் என்ற சொற்றொடருக்கு, 'தேன், மரக்கட்டைகள் போன்ற காட்டுப்பொருள்கள், ஈயம், செம்பு போன்ற உலோகத் தாதுப் பொருள்கள் பருத்தி, சணல், தேயிலை எண்ணெய்வித்துக்கள் போன்ற வேளாண்மைத் துறையில் பயன்படுத்தப்படும் மூலப் பொருள்கள் போன்ற பண்டங்களின் பரிமாற்றத்திற்கான அங்காடி அமைப்பு (Produce Exchange) என்று விளக்கம் சொல்பவரும் உண்டு; சணல், வெண்ணெய், சர்க்கரை,

தோல், எண்ணெய்ப் பொருள்கள் ஆகிய வேளாண்மைப் பொறிசெய் (Agricultural Manufactured) பொருள்களின் பரிமாற்றத்திற்கான அங்காடி அமைப்பு (Commodity Exchange) என்று விளக்கம் சொல்பவருண்டு. எனவே பொதுவாக இச்சொல் இரு விளக்கங்களுக்கும் பயன்படுகிறது.

மாற்றக உறுப்பினர்கள் முறையாகக் குறிப்பிட்ட காலங்களில் சந்தித்து மாற்றக விதிகளின் அடிப்படையில் வாணிகத்தை இங்கு மேற்கொள்வர். இங்கு நிகழும் பேரங்கள் பண அடிப்படையிலோ, எதிர்கால ஒப்பந்தங்களின் அடிப்படையிலோ அமையலாம்.

பண்டங்கள் அங்காடியில் உள்ளார்ந்திருக்கும் பல இடர்களைத் தவிர்ப்பதற்காக, குறிப்பாக விலை மாற்ற இடரைத் தவிர்ப்பதற்காக அமையப் பெற்றிருக்கும் இவ்வங்காடி அமைப்பு அமெரிக்க நாட்டிலும் உலகின் பல்வேறு நாடுகளிலும் சிறந்து விளங்குகிறது. பங்கு மாற்றகங்கள் (Stock Exchanges) தொழில் சார்ந்த அமைப்புகளுக்கு ஆதரவாக இருப்பதைப் போன்று சரக்கு மாற்றகங்கள் வேளாண்மைப் பண்டங்கள் சார்ந்த அமைப்புகளுக்கு ஆதரவாக உள்ளன. இந்தியாவில் பம்பாயிலுள்ள கிழக்கிந்தியப் பருத்திக் கழகம் விமிடெட் (East India Cotton Association Ltd., Bombay), பம்பாய் எண்ணெய்கள் மாற்றகம் விமிடெட் (Bombay Oils Exchange Ltd.), கல்கத்தாவின் கிழக்கிந்தியச் சணல் மற்றும் சரக்கு மாற்றகம் விமிடெட் (East India Jute and Hessian Exchange Ltd., Calcutta) போன்றவைகளைச் சரக்கு மாற்றகங்களுக்குரிய நல்ல எடுத்துக்காட்டுகளாகக் குறிப்பிடலாம்.

சரக்கு மாற்றகங்களின் நோக்கங்களும் பணிகளும்: குறிப்பிட்ட காலங்களில், குறிப்பிட்ட பண்டங்களின் பரிமாற்றங்களுக்கு ஒழுங்கு முறையுடன் ஏற்பாடுகள் செய்யப்பட்டிருப்பதால் பண்டங்களுக்கான சீரிய அங்காடியாக இவை அமைந்திருக்கின்றன. பணப் பரிமாற்றங்களோடு ஒப்பந்த அடிப்படையிலான பரிமாற்றங்களுக்கும் வகை செய்யப்பட்டிருப்பதால் உள்ளூறை அளிப்பு (Potential Supply), போக்குவரவு, நடப்பு நுகர்வு அளவு, பண்டங்களுக்கான நடப்புத் தேவை போன்ற பல்வேறு விதமான அங்காடிக்குரிய அடிப்படை விவரங்களையும் சேகரித்து ஆராய்ந்து, விற்பவர்களுக்கும் வாங்குபவர்களுக்கும் தகுந்த நேரங்களில் தருவதன் மூலம் சீரிய முறையில் அங்காடிப் பணியை இவை ஆற்றுகின்றன. உள்நாட்டிலும் உலகின் பகுதிகளிலும் தொலைபேசி, தந்தி, வானொலி மற்றும் பலவிதமான அறிவிற் சாதனங்களின் உதவியுடன் அவ்வப் பகுதிகளில் நிலவும் அளிப்பு, தேவை, எதிர்பார்ப்புகள் போன்ற பலவற்றையும் நுணுகி

ஆராய்ந்து சரியான விலையை அமைத்துத் தரும் மாற்றகங்களாகவும் இவை செயற்படுகின்றன. எதிர்கால நிலைகளை ஓரளவுக்கு ஊகித்து வேலியிடுதல் (Hedging), ஊக வாணிகம் (Speculation) போன்ற நடவடிக்கைகளில் ஈடுபடுவதால் பெருமளவிலான விலை ஏற்றத்தாழ்வுகளைத் தவிர்ப்பதற்கும் இவை உதவுகின்றன. பண்டங்களைத் தரம் பிரித்துப்பரிமாறுதல் சரக்கு மாற்றகம் ஆற்றும் பணிகளில் தலையாயதாகும். இதன் மூலம் வாணிக உலகில் நம்பிக்கையையும் நாணயத்தையும் ஏற்படுத்தி விரைவாகவும் பெருமளவிலும் வாணிகம் நடைபெற இவை உதவுகின்றன. வாணிகத்தில் விலை, அளவு, தரம், எடை போன்ற பலவற்றிலும் ஏற்படத்தக்க வேற்றுமைகள் எவையேனுமிருப்பின் அவற்றை எளிதாக, மலிவாக, ஏற்கெனவே வழக்கிலிருக்கும் ஒழுங்குகளின் அடிப்படையில் தீர்த்துக் கொள்வதற்கும் இம்மாற்றகங்கள் உதவுகின்றன. மாற்றக உறுப்பினர்களுக்குள் கட்டுப்பாட்டையும் ஒழுங்கையும் இவை நிலை நாட்டுகின்றன.

பண்டங்களின் தன்மைகள்: சரக்கு மாற்றகங்களில் பயன்படும் பண்டங்கள் ஒரீயல்பானவை (Homogeneous), தரம் பிரிக்கத் தக்கவை; நீண்ட காலத்திற்கு இருக்கத் தக்கவை (Durable); பெருமளவில் அளிப்பையும் தேவையையும் பெற்றவை; அதிகமான அளவில் விலை மாற்றங்களை உடையவை; இயற்கையாயும் தடையற்றும் கிடைக்கத்தக்கவை.

உறுப்பினர்களும் நிருவாகமும் அமைப்பும்: உறுப்பினர்கள் மட்டுமே இம்மாற்றகங்களில் வாணிகம் செய்வதற்கான உரிமை பெற்றவர்கள். தங்கள் சொந்தப் பொறுப்பில் செயற்படுபவர்கள் (Jobbers), மற்றவர்களுக்காகப் பணியாற்றும் தரகர்கள் (Brokers) என்ற பலவகை உறுப்பினர்கள் இவ்வமைப்பில் உண்டு.

பதிவு செய்யப்பட்ட கூட்டு வாணிகக் கம்பெனிகள் (Joint Stock Companies) போன்று சரக்கு மாற்றகங்களின் நிருவாகம் அமையப் பெற்றிருக்கிறது. இயக்குநர் குழுவும் பல்வேறு துணைக் குழுகளும் மாற்றகத்தை நிருவகிக்கின்றன.

பண, எதிர்காலப் பேரங்களுக்கான அமைப்பாக இம்மாற்றகங்கள் பொதுவாகத் திகழ்ந்தாலும் இந்தியாவில் பெரும்பாலும் எதிர்காலப் பேரங்களுக்கான அமைப்பாகவே இவை திகழ்கின்றன. இந்தியக் கம்பெனிச் சட்டத்தின் அடிப்படையில் பதிவு செய்யப்பட்டும், பதிவு செய்யப்படாமலும் பல மாற்றகங்கள் இருக்கின்றன. பதிவு செய்யப்பட்டவைகளில் இலாபத்தைப் பகிர்ந்துகொள்ளும் மாற்றகங்கள் (Profit Sharing Exchanges), இலாபத்தைப் பகிர்ந்துகொள்ளாத மாற்றகங்கள் (Non-Profit Sharing Exchanges)

என இருவகை உண்டு. இரண்டில் பின்னது வலிமையானதாகவும், நாட்டின் பல பகுதிகளில் காணப்படத் தக்கதாகவும் உள்ளது. பதிவு செய்யப்படாத மாற்றகங்கள் பெரும்பாலும் ஊக வாணிக நோக்கத்தை நிறைவேற்றுவதற்குத் துணை செய்பவைகளாகவே உள்ளன.

இம்மாற்றகங்கள் உடனடியான, தொடர்ச்சியான அங்காடி விவரங்களைத் தருகின்றன; பெருமளவிலான விலை ஏற்றத்தாழ்வுகளைத் தவிர்க்கத் துணை செய்கின்றன; இடர்களைத் தவிர்க்கவும் குறைக்கவும் உதவுகின்றன; நிதியாக்க உறுதித் தன்மையை (Financing Stability) வலிமைப்படுத்துகின்றன; நேர்மையான வாணிக நடவடிக்கைகளை மேற்கொள்ளத் துணை செய்கின்றன. இந்த அடிப்படைகளில் சரக்கு மாற்றகங்களின் பொருளாதாரப் பணிகள் சிறப்புடையவையாகத் திகழ்கின்றன.

என்.எஸ்.பா.

துணை நூல்கள்:

Edward W. Cundiff and others, Fundamentals of Modern Marketing, Prentice Hall of India Private Ltd., Delhi, 1977.

Latif, T.A.A., The Practice of Marketing, S. Chand & Co., New Delhi, 1977.

Philip Kotler, Principles of Marketing, Prentice Hall of India Private Ltd., Delhi, 1987.

சரக்கு வரி: இறக்குமதிப் பண்டங்கள் மீது விதிக்கப்படும் வரி சரக்கு வரி (Tariff) என்றும், சுங்கத்தீர்வை (Customs Duty) என்றும், இறக்குமதித் தீர்வை (Import Duty) என்றும் குறிப்பிடப்படுகிறது. இவ்வரிகள் வருவாய் (Revenue), காப்பு (Protection) நோக்கங்களுக்காக விதிக்கப்படுகின்றன. உள்நாட்டுத் தொழில்களைப் பாதுகாப்பதற்காக விதிக்கப்படும் சரக்கு வரிகள் காப்புச் சுங்கத் தீர்வைகள் (Protective Tariffs) எனப்படும். உள்நாட்டில் பல புதிய தொழில்களைத் தொடங்க வாய்ப்புகளை உண்டாக்குவதற்கும், அயல் நாட்டுத் தொழில்களின் போட்டியினால் ஏற்படத்தக்க அழிவிலிருந்து உள்நாட்டுத் தொழிலைக் காப்பதற்கும், மொத்தத்தில் உள்நாட்டுத் தொழில் வளத்தைப் பெருக்குவதற்குமாகக் காப்புச் சுங்கத் தீர்வைகள் பெருமளவில் பயன்படுத்தப்படுவதால், வருவாய் நோக்கத்தைவிடப் பாதுகாப்பு நோக்கம் மிகச்சிறந்த நோக்கமாக இக்காலத்தில் பயன்படுகிறது.

சரக்கு வரிகள் மதிப்புப் படியான சரக்குத் தீர்வை (Ad Voletem Duty), குறிப்பிட்ட வகைச்

சரக்குத் தீர்வை (Specific Duty), கலவைச் சரக்குத் தீர்வை (Compound Duty), சறுக்கும் அளவுச் சரக்குத் தீர்வை (Sliding Scale Duty) என்ற நான்கு வகையினுள் அடங்குகின்றன.

இறக்குமதி செய்யப்படும் பொருளின் அடக்கச் செலவு, காப்பீடு, போக்குவரத்துச் செலவு ஆகியன அடங்கிய மொத்த மதிப்பில் குறிப்பிட்டதொரு விழுக்காட்டு அளவைச் சரக்கு வரியாக விதித்தால் அது மதிப்புப்படியான சரக்குத் தீர்வையாகும். எடுத்துக்காட்டாக, ஒரு தொலைக்காட்சிப் பெட்டியின் மொத்த மதிப்பு உரூ. 10,000 என்றால் அதில் 25 விழுக்காடு அளவை, அதாவது உரூ. 2,500/-ஐ அல்லது 30 விழுக்காடு அளவை அதாவது உரூ. 3,000/-ஐ சரக்கு வரியாக விதித்தால் அது மதிப்புப்படியான சரக்குத் தீர்வை. மதிப்பைக் கருதாமல் பொருளின் எண்ணிக்கையை மட்டும் கருத்தில் கொண்டு ஒவ்வொரு பொருளுக்கும் குறிப்பிட்டதொரு தொகை சரக்குவரியாக விதிக்கப்படுமானால் அது குறிப்பிட்ட வகைச் சரக்குத் தீர்வை எனப்படும். எடுத்துக்காட்டாக 10 கணிப்பொறிகள் (Computers) இறக்குமதி செய்யப்படும்போது ஒரு கணிப்பொறிக்கு உரூ. 10,000 வீதம் 10 கணிப்பொறிகளுக்கு உரூ. 1,00,000 சரக்கு வரியாக விதிக்கப்பட்டால் அது குறிப்பிட்ட வகைச் சரக்குத் தீர்வை. மதிப்புப்படியான சரக்குத் தீர்வையையும் குறிப்பிட்ட வகைச் சரக்குத் தீர்வையையும் கலந்து ஒரே நேரத்தில் விதிக்கும்போது அதனைக் கலவைச் சரக்குத் தீர்வை என்பர். இறக்குமதிப் பொருள்களின் விலைகளுக்கேற்ப மிகவும் நெகிழ்ச்சித் தன்மையுடன் ஏதாவதொரு முறையில் சரக்குத் தீர்வை விதிக்கப்படுமானால் அதனைச் சறுக்கும் அளவுச் சரக்குத் தீர்வை என்பர்.

கோட்பாடு: வாணிகம், விலைகள், உற்பத்தி, நுகர்வு, மூலவளப் பங்கீடு, உற்பத்திக் காரணிகளைப் பயன்படுத்துவதில் மாற்றம், செல்வ வருமானப் பங்கீடு, வேலை, அளவு, அயல்நாட்டுச் செலுத்து நிலை போன்ற பல பொருளாதார மாறிகளில் சரக்கு வரி பல மாற்றங்களை ஏற்படுத்துவதால், இறக்குமதிச் சரக்கு வரிகளின் விளைவுகளை, நாட்டின் பொதுச் சமநிலைப் பகுத்தாய்வு, பகுதிச்சமநிலை பகுத்தாய்வு ஆகியவற்றின் அடிப்படையிலும் ஆராயலாம்.

சரக்கு வரியின் விலை விளைவுகளைப்பாதுகாப்பு விளைவு, நுகர்வு விளைவு, வருவாய் விளைவு, மறுபகிர்வு விளைவு, வாணிக மாற்று விகித விளைவு, போட்டி விளைவு, வருமான விளைவு, அயல்நாட்டுச் செலுத்துநிலை விளைவு என்ற எட்டுவகையான விளைவுகளாகப் பகுத்து விளக்கலாம் எனக்கிண்டில்

பெர்கர் (Prof. Charles P. Kindleberger) குறிப்பிட்டுள்ளார்.

அ) இறக்குமதித் தீர்வையை விதிக்கும் நாட்டோடு இறக்குமதி செய்யப்படும் பண்டத்திற்கான தேவையும் அளிப்புக் கோடுகளும் தொடர்புடையன. ஆ) இக்கோடுகள் மாறாமல் நிலையாக இருக்கின்றன. இ) தேவைப் பக்கத்தில் நுகர்வோரின் விருப்பு வெறுப்புகள், வருமானம், மாற்றுப் பண்டங்களின் விலைகள் ஆகியவை மாறாதிருக்கின்றன. ஈ) அளிப்புப் பக்கத்தில் உற்பத்திச் செலவுகள் மாறாதிருக்கின்றன. உ) போக்குவரத்துச் செலவுகள் இல்லை. ஊ) பண்டத்தின் அயல்நாட்டு விலையில் மாற்றம் எதுவும் இல்லை என்பன போன்ற பல எடுகோள்களின் அடிப்படையில் பகுதிச் சமநிலையில் சரக்கு வரியின் பல்வேறு விளைவுகள் விளக்கப்படுகின்றன. வரைபடம் 1.

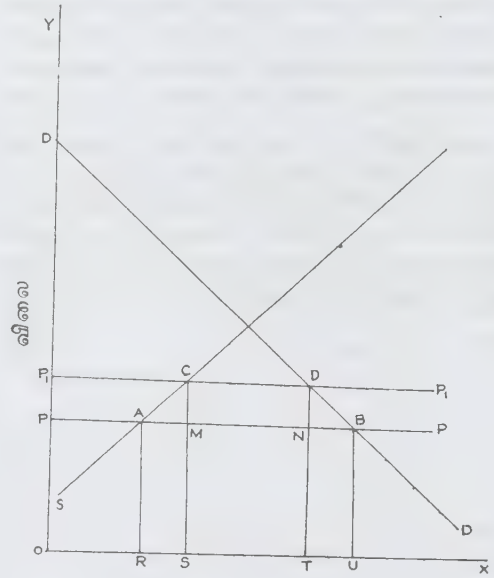

தேவை-அளிப்பு அளவு

வரைபடம் 1-இல் இறக்குமதி செய்யப்படும் பண்டத்திற்கான மாறாதிருக்கும் உலகச் சந்தை விலையை OP காட்டுகிறது. இவ்விலையில் எந்த அளவுக்கும் பண்டங்கள் அளிக்கப்படும் என்பதால் PP என்ற உலக அங்காடி அளிப்புக் கோடு முற்றிலும் நெகிழ்வுள்ள அளிப்புக்கோடாக உள்ளது. இறக்குமதி செய்யப்படும் பண்டத்திற்கான உள் நாட்டுத் தேவைக் கோடு DD; உள்நாட்டு அளிப்புக் கோடு SS. PP-யும் DD-யும் B என்ற புள்ளியில் சந்திப்பதால் மொத்தத் தேவை UO என்பது

தையும் இதில் OR அளவு உள்நாட்டில் பெறப்படுகிறது என்பதையும் RU அளவு இறக்குமதி செய்யப்படுகிறது என்பதையும் படம் காட்டுகிறது. அதாவது, இறக்குமதித் தீர்வை எதுவுமில்லாத தடையற்ற பன்னாட்டு வானிக நிலையில் இந்நிலை நிலவுகிறது. PP_1 அளவுக்கு இறக்குமதித் தீர்வை விதிக்கப்படுவதாகக் கருதிக்கொண்டால், விலை PP_1 அளவுக்கு அதிகரித்து மொத்தத் தேவை OT அளவாகக் குறைந்து இதில் OS அளவு உள்நாட்டிலிருந்தும் ST அளவு உலகச் சந்தையிலிருந்தும் பெறப்படும்.

இறக்குமதி வரி விதிப்பதற்கு முன் உள்நாட்டுச் சந்தையிலிருந்து OR அளவே பெறப்படுகிறது. வரி விதிப்பதற்குப் பின் OS அளவு பெறப்படுகிறது. இது விருந்து இறக்குமதி வரி விதிப்பால் RS அளவுக்கு உள்நாட்டுச் சந்தையில் பண்டங்கள் மிகுதியாகப் பெறப்படுகின்றன என்பதைக் காணலாம். இதனைப் பாதுகாப்பு விளைவு என்றும் உற்பத்தி விளைவு என்றும் கிண்டில் பெர்கர் குறிப்பிடுகிறார். விலை உயர்வினால் உள்நாட்டு உற்பத்தி அளவு RS அளவுக்குப் பெருகுவதை இறக்குமதிப் பதிலீட்டு விளைவு என எல்கவொர்த்து (Prof. Ellsworth) குறிப்பிடுகிறார்.

பண்டத்தின் மொத்த நுகர்வின் அளவு OU; இதிலிருந்து OT ஆகக் குறைந்து விடுவதால் TV அளவை இறக்குமதி வரியின் நுகர்வு விளைவு என்றும், பாதுகாப்பு விளைவு, நுகர்வு விளைவு ஆகியவைகளின் மொத்தத்தை இறக்குமதி வரியின் வானிக விளைவு என்றும் கிண்டில் பெர்கர் குறிப்பிடுகிறார்.

வரைபடம்-2.

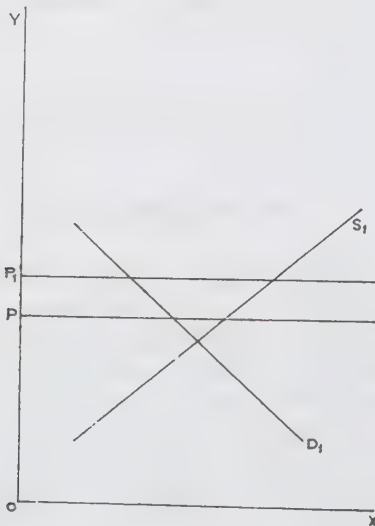

ஏற்றுமதி அளவு இந்தியா

சரக்கு வரி விதிப்பினால் அரசுக்கு CDNM அளவுக்கு வருவாய் (PP_1XST) கிடைக்கிறது. இது சரக்கு வரியின் வருவாய் விளைவு.

சரக்கு வரி விதிப்பால் விலை உயர்ந்து PP_1DN அளவு தொகையை நுகர்வோர் இழக்கின்றனர். இதில் CDNM அளவு அரசுக்கும், PP_1CM அளவு உற்பத்தியாளர்களுக்கும் கிடைக்கிறது. இது சரக்கு வரியின் மறு பகிர்வு விளைவு.

தடையற்ற வானிகக் கொள்கை இருக்கும்போது இறக்குமதி அளவு RU ஆகவும் அதற்காக இறக்குமதி செய்யும் நாடு செலுத்த வேண்டிய அயற் செலாவணியின் அளவு RABU ஆகவும் இருக்கிறது. சரக்கு வரி விதித்த பின்னர் அயற் செலாவணித் தேவை அளவு SMNT ஆகக் குறைகிறது. இவ்விளைவு சரக்கு வரியின் அயல்நாட்டுச் செலுத்துநிலை விளைவு.

இறக்குமதி வரியின் வானிக மாற்று விகித விளைவை (Terms of Trade Effect) வரைபடம் 2 விளக்குகிறது.

பண்டங்களை இந்தியா ஏற்றுமதி செய்கிறது; எனிபு இறக்குமதி செய்கிறது எனக்கொண்டால் சரக்கு வரி விதிப்பிற்குமுன் OP_1 விலையில் வானிகம் நடைபெறுகிறது. எனிபு இறக்குமதி வரியை விதிக்கும்போது எனிபுத்தில் விலை $P_1 P_2$ அளவுக்கு உயர்வதால் பண்டத்தின் தேவை குறைந்து இந்தியாவின் ஏற்றுமதி அளவு குறைந்து இந்தியாவில் அப்பண்டத்தின்

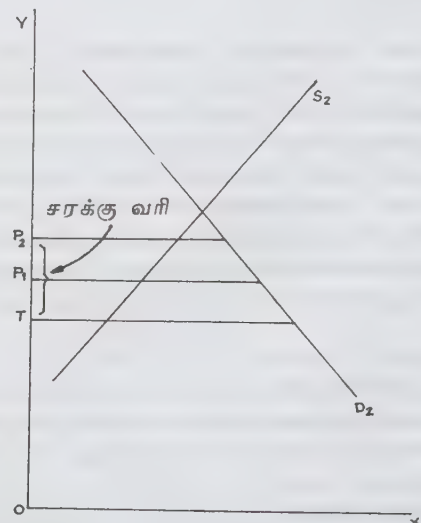

இறக்குமதி அளவு எனிபு

படம் காட்டுகிறது. இந்தியா 'B' யின் மீது சரக்கு வரியை விதிக்கும்போது 'A'யின் தராதர விலை மாறி படத்தில் உடைந்த கோடாகக் காட்டப்பட்டுள்ள P_1T ஆக விலைக்கோடு மாறி புதிய C_3DP என்ற வாணிக முக்கோணம் தோன்றுகிறது. குறைந்த அளவில் (DT அளவு) A பண்டத்தை ஏற்றுமதி செய்து அதிகமான அளவில் (DC அளவு) B பண்டத்தை இறக்குமதி செய்துகொள்வதால் சரக்கு வரியை விதிக்கும் இந்தியாவின் நிலை முன்பிருந்ததைக் காட்டிலும் மேம்பாடு அடைகிறது.

இறக்குமதித் தீர்வையில் ஒரு பகுதியையாவது ஏற்றுமதி செய்யும் நாட்டைச் செலுத்தச் செய்வதால் இறக்குமதித் தீர்வையை விதிக்கும் நாடு பெறும் நன்மையை சரக்கு வரியின் வாணிக மாற்று விகித விளைவு என்பர். இறக்குமதிப் பண்டத்திற்கான தேவை நெகிழ்ச்சியின் அளவைப் பொறுத்து இவ் விளைவின் நன்மைகள் மாறுபடும். என்.எஸ்.பா.

துணை நூல்கள் :

Jhingan. M.L., International Economics, Konar Publications, New Delhi, 1986.

Kindle Berger, C.P., and Lindert, P.H., International Economics, 1978.

சரக்கு விற்பனைச் சட்டம்: ஒரு குறிப்பிட்ட விலைக்காகச் சரக்கைப் பரிமாற்றம் செய்து கொள்வது சரக்கு விற்பனை எனப்படுகிறது. விற்பனை ஒப்பந்தத்தின் மறுபயனர்க விலை கருதப்படுகிறது. ஆங்கிலச் சட்டத்தை யொட்டிய 1930-ஆம் ஆண்டின் இந்தியச் சரக்கு விற்பனைச் சட்டம், சரக்கு விற்பனையைப் பற்றிக் கூறுகிறது. விற்பனையில் சரக்கும் 'பணமும் பரிமாறிக்கொள்ளப்படுகின்றன. நீதிமன்றத் தீர்ப்பாணையை (Decree) நிறைவேற்றும் விற்பனையைத் தவிர, சாதாரணமாக யாரும் தன் பொருளையே வாங்க மாட்டார்கள். சரக்குப் பரிவர்த்தனை செய்துகொள்வது பண்ட மாற்று (Barter) நடவடிக்கையைக் குறிப்பதாகும். பணத்திற்குப் பணம் மாற்றிக்கொள்வது நாணய மாற்றமாகும். விற்பனை ஒப்பந்தத்தில் விற்கும் சரக்குகளில் உரிமை மாற்றம் நிகழ வேண்டும். விற்பதற்கு உடன்படும் நடவடிக்கைகளில் விற்பனை முடியும் வரை உரிமை மாற்றம் நிகழுவதில்லை. எனவே விற்பனை உடன்பாடு (Agreement to Sell) விற்பனை ஒப்பந்தத்திலிருந்து (Contract of sale) வேறுபடுகிறது. எடுத்துக்காட்டாக, விற்பனை ஒப்பந்தம் ஒரு நிறைவேற்றப்பட்ட ஒப்பந்தம், ஆனால் விற்பனை உடன்பாடு நிறைவேற வேண்டிய ஒரு ஒப்பந்தம்.

அதாவது அது எதிர்காலத்தில் நிறைவேற்றப்பட வேண்டியது ஆகும்.

விற்பனையும் வாடகைக் கொள்முதலும்: வாடகைக் கொள்முதல் (Hire purchase) ஏறத்தாழக் கடன் விற்பனையை ஒத்துள்ளது. குறிப்பிட்ட தவணைத் தொகையைச் செலுத்திய பின்னர், பொருளை வாங்குவதற்கு ஒப்புக்கொண்டு தவணைமுறையில் பணம் செலுத்துவதற்கு ஏற்றுக்கொண்டவருக்குப் பொருளை விற்க ஒருவர் செய்துகொள்ளும் ஒப்பந்தமாகும். பொருள்கள் இங்கு வாடகைக்கு விடப்படுகின்றன. இதேபோல் தவணை முறையிலும் (Instalment) பொருள்கள் வாங்கிடலாம். வாடகைக்கொள்முதலுக்கும், தவணை முறைக்கும் ஒரு வேறுபாடுண்டு. வாடகைக் கொள்முதலில் இறுதித் தவணைத் தொகை செலுத்திய பின்னர்தான் பொருள் சொந்தமாகிறது. ஆனால் தவணைமுறையில் வாங்கின உடனேயே பொருள் சொந்தமாகிவிடுகிறது.

விற்பனையும் ஒப்படைவும்: ஒரு விற்பனையில் பொருள் வாங்குவோர் உரிமையுள்ளவராகிறார். ஆனால் ஒப்படைவில் (Bailment) ஒப்பாளி உரிமையுள்ளவரல்லர். ஏனெனில் ஒப்படைவின் நோக்கம் நிறைவேறினவுடனேயே ஒப்படைப்போனிடம் பொருளைத் திரும்பத் தந்துவிட வேண்டும்.

விற்பனையும் முகமையும்: பொருள் மீதுள்ள உடைமை மாறுகிறதா என்று விற்பனையிலும் முகமையிலும் (Sale & Agency) பார்க்கவேண்டும். விற்பனையில் காணப்படும் விற்பனையாளர்-கொள்முதல் செய்வோர் தொடர்பு, முதல்வர்-முகவரிடையே இருக்கிறதா என்று பார்க்க வேண்டும். கொள்முதல் செய்வோருக்குப் பொருள் உடைமையாவதைப்போல முகவருக்கு முகமையில் உடைமை மாறுவதில்லை.

விற்பனை ஒப்பந்தம் அமைதல்: இந்தியாவில் விற்பனை ஒப்பந்தம் எழுத்து மூலம்தான் இருக்கவேண்டுமென்ற கட்டுப்பாட்டில்லை. ஆனால் எதிர்காலச் சிக்கல்களைத் தவிர்ப்பதற்காகப் பொதுவாக எழுத்து மூலம் உடன்பாடு இருப்பது நல்லது. ஆனால் ஒப்பந்தப் பொருள் சரக்காகத்தான் இருக்க வேண்டும். பொருள்கள் என்றால் பொதுவாக அசையும் சொத்துகளைத்தான் குறிக்கும். சரக்கிருப்புகள், பங்குகள், வளரும் பயிர்கள் ஆகியவை பொருள்களுள் அடங்கும். பொருள்கள் நடைமுறைப் பொருள்கள், எதிர்காலப் பொருள்கள், நிகழ்வடைப் (Contingent) பொருள்கள் என மூவகைப்படுகின்றன.

நடைமுறைப் பொருள்கள் குறிப்பிட்ட பொருள்கள் (Specific Goods), பொதுப் பொருள்கள் (General

Goods) என இருவகைப்படும். விற்பதற்கு ஆயத்தமாக உள்ள பொருள்களைத் தோன்றும் அல்லது காணப்படும் பொருள்கள் எனக் குறிப்பிடுகின்றனர். உற்பத்தி செய்யவேண்டிய பொருள்கள் எதிர்காலப் பொருள்கள் எனப்படும். இருப்பாகவுள்ள பொருள்கள் எளிதில் குறிக்கப்படுகின்ற பொருள்கள், எளிதில் குறிக்கப்பட முடியாத பொதுப்பொருள்கள் என இருவகைப்படுகின்றன. அடையாளஞ் சொல்லி உடனடியாக விற்பனைக்கு ஏற்றுக்கொள்ளப்படும் பொருள்கள் குறிப்பிட்ட பொருள்கள் எனப்படும். பொதுவான பொருள்களை வருணித்து விளக்கம் காட்டவேண்டும். நிலத்தில் விளையும் தானியங்களையும், விற்பனை ஒப்பந்தத்திற்குப் பின் உற்பத்தி செய்யப்படுகின்ற துணிகள் போன்ற பொருள்களையும் எதிர்காலப் பொருள்கள் எனக் குறிப்பிடுகின்றனர்.

சரக்கு விற்பனைச் சட்டத்தின் பிரிவு 6(2), சரக்கை விற்பதற்குச் செய்துகொள்ளும் உடன்பாட்டை விளக்குகிறது. அதனை நிறைவேற்றும் பொறுப்பு விற்பனையாளருக்கு எதிர்காலத்தில் நிகழும் நிகழ்ச்சியைப் பொறுத்துள்ளது. எனவே இத்தகைய பொருள்களுக்கு நிகழ்வடைப் பொருள்கள் எனப் பெயர்.

ஒவ்வொரு விற்பனை ஒப்பந்தமும், மறுபயன் உடையதாக இருக்க வேண்டும். விற்கும் பொருள்களுக்கு விலைதான் மறுபயன். சட்டப்பிரிவு 9 விலையைப் பற்றிய சில விதிமுறைகளைக் கூறுகிறது. விலை குறிப்பிடப்படவில்லையென்றால் குறிப்பிடப்பட வேண்டும். அவ்விலை அங்காடி விலையாக (Market Price) இருந்தாலும் இருக்கலாம். அயலார்தான் விலையைக் குறிக்கவேண்டும். அவர் அவ்வாறு விலையைக் குறிக்கவில்லையென்றால் உடன்பாடு செல்லாது, அவர் விலையைக் குறிக்கமுடியாமல் யாராவது தடுத்து அதனால் இழப்பு ஏற்பட்டால் தடுத்தவர் தான் பொறுப்பேற்க வேண்டும். எனவே, விற்பனைக்குக் குறிப்பிட்ட விலையைக் கொடுத்துவிடவேண்டும். இவற்றைத் தவிரப் பொது ஒப்பந்தத்திற்கு இருக்க வேண்டிய முனைவு (Offer), ஒப்பந்தத் தகுதித் திறன் (Capacity to Contract) போன்றவைகளும் விற்பனை ஒப்பந்தத்தில் இருக்கவேண்டும். சட்டப்பிரிவுகள் 7-உம், 8-உம் அமுதும் பொருள்கள் பற்றிய விதிமுறைகளைக் கூறுகின்றன.

விற்பனை ஒப்பந்தத்தின் கட்டுப்பாடுகள்: ஒவ்வொரு ஒப்பந்தத்திலும் சில கட்டுப்பாடுகள் இருக்கவேண்டும். மேலும் அவைகள் கட்டாயக் கட்டுப்பாடுகளாக இருக்கவேண்டும் அல்லது உறுதியான கட்டுப்பாடுகளாக இருக்கவேண்டும். ஓர் ஒப்பந்தத்தின் முக்கிய நோக்கத்திற்குத் தேவையான கட்டுப்பாடாய் இருப்பது

பது கட்டாயக் கட்டுப்பாடாகும். அது முறிந்துவிட்டால் செல்லுபடியாகாது. வாங்குவோர் பொருளை வாங்குவதற்கு மறுத்திடலாம். விற்போரும் அவருக்குண்டான பரிகாரம் தேடலாம். ஓர் ஒப்பந்தத்தின் நோக்கங்கள் தொடர்பான கட்டுப்பாடு கூறுவதுதான் உறுதியான கட்டுப்பாடாகும். இதில் ஒப்பந்த முறிவு ஏற்பட்டால் அந்த ஆளுக்கு இழப்பீடு கிடைக்கும். நடவடிக்கையையும் அவர் மறுக்கமுடியாது. ஒப்பந்தமும் நிறைவேற்றப்படும்.

அங்காடியில் சாதாரணமாகக் கையாளப்படும் கோட்பாடு 'வாங்குவோர் கவனம்' (Caveat Emptor) முக்கியம் என்பதாகும். சரியான பொருள்களை வாங்குகிறோமா என்று வாங்குவோர் கவனிக்க வேண்டும். பின்னால் அப்பொருள் பிடிக்கவில்லையென்று கூறக்கூடாது. ஆனால் அப்பொருள் கூறப்பட்ட வகையில் இல்லாவிட்டாலும், மோசடி செய்யப்பட்டிருந்தபோதும் அதை வேண்டாமென்று சொல்லிவிடலாம்.

கட்டுப்பாடுகள் வெளிப்படையாக அல்லது உட்கிடையாக இருக்கலாம். சரக்கு விற்பனை ஒப்பந்தத்தில் பணம் செலுத்தும் காலம், கப்பலில் சரக்கேற்றும் காலம், பொருள்களின் சேர்ப்பு (Delivery) ஆகிய கட்டுப்பாடுகளைக் குறிப்பது வெளிப்படையான கட்டுப்பாடுகளாகும்.

சில கட்டுப்பாடுகள் தொக்கிய நிலையில் உட்கிடையாக உணரப்படுமாயின் அவை உட்கிடையான கட்டுப்பாடுகளாகும். ஓர் ஒப்பந்தத்தில் வெளிப்படையான கட்டுப்பாடுகள் இல்லாமலிருந்தாலும் உட்கிடையான கட்டுப்பாடுகள் இருப்பதுண்டு. அதாவது பொருளின் உடைமை (Title), தன்மை (Quality) வாணிகத் தன்மை (Mercantability), துய்ப்பதற்குத் தகுதியுடைமை (Wholesome) விளக்கம் (Description) மாதிரிப்பொருள் (Sample) போன்றவைகளைப் பற்றிய கட்டுப்பாடுகள் உட்கிடையான கட்டுப்பாடுகளாகும்.

உட்கிடையான உத்தரவாதக் கட்டுப்பாடுகள்: பொருள்கள் ஒருவரிடம் இருக்க உட்கிடையான உத்தரவாதக் கட்டுப்பாடு (Implied Warranties) வேண்டும். அமைதியான முறையில் வாங்குவோரும் பொருள்களைத் தம்மிடம் வைத்துக்கொள்ளலாம். அவ்வாறு பொருள்கள் இருப்பதற்கும் அனுபவிப்பதற்கும் தடைகள் இருந்தால் இழப்பீடு வேண்டும் உரிமை வாங்குவோருக்கு உண்டு. ஆனால் விற்கப்படும் பொருள்மீது அயலார் எவ்வித உரிமையும் பாராட்டாமல் வில்லங்கமின்றி இருக்கவேண்டும்.

சரக்கு விற்பனைச் சட்டத்தில் பலவகையான விற்பனை பற்றிய விதிகள் கூறப்பட்டுள்ளன. பொது ஒப்பந்தச் சட்டப்படி விற்பனை, வணிக முகவர் மூலம் விற்பனை (Sale by a Mercantile Agent) கூட்டுரிமையாளர் மூலம் விற்பனை (Sale by Co. Owner) தவிர்த்து உரிமையுள்ளவரால் விற்பனை (Sale by one Voidable Title), முரண்தடை விற்பனை (Sale by Estoppel), விற்பனையாளரிடமுள்ள பொருள் விற்பனை (Sale by Seller in Possession) வாங்குவோரிடமுள்ள பொருள் விற்பனை (Sale by Buyer in Possession), வெளிப்படையான சந்தை மூலம் விற்பனை (Sale by Market Overt) போன்ற விற்பனை பற்றிய சட்டதிட்டங்களைச் சரக்கு விற்பனைச் சட்டம் கூறுகிறது. மேலும் அடக்கவிலை (காப்புறுதி) சத்தம் (Cost-Insurance-Freight) ஒப்பந்தங்கள், விற்போரின் கடமைகள்-உரிமைகள், வாங்குவோரின் உரிமைகள், கடமைகள், சேர்ப்புக் கட்டுப்பாடுகள், கொடுபடா விற்பனையாளரின் உரிமைகள் (Rights of Unpaid Vendor), பற்றுரிமைக் கொள்ளல் (Right of Lieu), நடுவழி நிறுத்தும் உரிமை (Rights of Stoppage in Transit), மறு விற்பனை உரிமை (Right of Resale), ஏல விற்பனை (Auction Sale) போன்றவைகளைப் பற்றிய விதிமுறைகளையும் சட்டம் தெளிவாகக் கூறுகிறது.

இவ்வாறு சரக்கு விற்பனைச் சட்டம் சரக்கு விற்பனை பற்றிய எல்லா விதிமுறைகளையும் கூறுகிறது. இவ் விதிமுறைகளை மீறி அதனால் ஒருவருக்கு இழப்பேற்பட்டால் அவர் நீதிமன்றம் சென்றால் அவருக்கு இழப்பீடு வழங்க அது வகை செய்கிறது. எனவே வணிகர்கள் இச்சட்டத்தை அறிந்து செயல்படுவது மிகவும் இன்றியமையாததாகும்.

கே.என்.இரா.

துணை நூல்:

Kuchhal, M.C., Mercantile Law, Vikas Publishing House Pvt.Ltd., New Delhi, 1981.

சரக்கேற்றிச் சட்டம்: ஒரு குறிப்பிட்ட தொகைக்காக ஓர் ஆளோ நிறுவனமோ ஓர் இடத்திலிருந்து மற்றோரிடத்திற்குச் சரக்குகளை ஏற்றிக் கொண்டு செல்ல எடுக்கப்படும் நடவடிக்கைகளையும் ஒப்பந்த முறைகளையும் நெறிப்படுத்தும் சட்டத்தைக் குறிக்கும். ஒரு நாட்டின் பொருளாதார முன்னேற்றத்தில் வாணிகமும் போக்குவரத்தும் சிறப்புப் பங்கு வகிக்கின்றன. நவீன வாணிகப் பரிமாற்றத்தில் (Exchange) அதிக எடைகளுள்ள பல பொருள்களை நெடுத்தாரம் ஏற்றிச் செல்வது முக்கியமாகத் திகழ்வதால் அதன் முன்னேற்றத்திற்குப் போக்குவரத்து

வளர்ச்சி இன்றியமையாததாகிறது. சரக்குகளை நிலம், கடல், ஆகாயம் மூலமாக எடுத்துச் செல்லலாம்

சரக்குகளையும் பயணிகளையும் கட்டணத்திற்காக எடுத்துச் செல்பவர் அல்லது எடுத்துச் செல்லும் நிறுவனம் சரக்கேற்றி என அழைக்கப்படுகின்றனர். எடுத்துக்காட்டாக, இரயில், கப்பல், ஆகாய விமானம் போன்றவற்றைச் சரக்கேற்றி என்று குறிப்பிடுகின்றனர். இவற்றின் பணிகளை ஒழுங்குபடுத்த நாடுகள் தோறும் சட்டங்கள் உள்ளன. இந்தியாவின், கி.பி. 1865-ஆம் ஆண்டின் பொதுச் சரக்கேற்றிச் சட்டம் (The Common Carrier's Act of 1865), 1890-ஆம் ஆண்டின் இந்திய இரயில்வே சட்டம் (The Indian Railway Act of 1890), 1856-ஆம் ஆண்டின் இந்தியக் கப்பல் இரசீது சட்டம் (The Indian Bill of Lading Act of 1856), 1925-ஆம் ஆண்டின் கடல்வழி சரக்கேற்றிச் செல்லும் சட்டம் (Carriage of Goods by Sea Act of 1925), 1934-ஆம் ஆண்டின் விமானவழி சரக்கெடுத்துச் செல்லும் சட்டம் (Carriage of Goods by Air Act of 1934) ஆகியன குறிப்பிடத்தக்க சரக்கேற்றிச் சட்டங்களாகும்.

சரக்கேற்றிகள் பொதுச் சரக்கேற்றி (Common Carriers), தனிச் சரக்கேற்றி (Private Carriers), ஊதியம் பெறாத சரக்கேற்றி (Unpaid Carriers) என மூவகைப்படும்.

பொதுச் சரக்கேற்றி என்பது தனிப்பட்ட ஒரு ஆளோ, அல்லது பல ஆள்களின் கழகமோ பதிவு செய்யப்பட்ட ஆள்களின் குழுவோ, பதிவு செய்யாத ஆள்களின் கூட்டுறவோ வேறுபாடுகளின்றி அனைவருக்கும் நிலம், நீர், விண் வழியாக வாடகைக்குப் பொருள்களை ஓர் இடத்திலிருந்து மற்றோரிடத்திற்கு ஏற்றிச் செல்லும் தொழில் செய்பவரைக் குறிக்கும். இது ஒரு ஊதியத்திற்காக ஏற்படும் ஒப்படைவு (Bailment) ஒப்பந்தமாகும். ஆனால் அஞ்சல்நிலையம் பொதுச் சரக்கேற்றியாகக் கருதப்பட மாட்டாது.

தனிச் சரக்கேற்றியுடைய முக்கியத் தொழில் சரக்குகளை எப்பொழுதும் ஓரிடத்திலிருந்து மற்றோரிடத்திற்குத் தூக்கிச் செல்வதல்ல. ஆனால் எப்போதாவது ஒருவருடைய சரக்குகளைத் தூக்கிச் சென்று கட்டணம் பெறுவர். பொது வேலை எக் காலத்திலும் இருக்கவேண்டும் என்ற தேவையில்லை. அவர் விருப்பப்படி சரக்குகளை ஏற்றிச் செல்லும் உரிமையைத் தன்னிடத்திலேயே வைத்துக்கொள்வார். அவர் பொறுப்பு ஒரு ஒப்பாளியின் (Bailee) பொறுப்பை ஒத்துள்ளது. தனிச் சரக்கேற்றியின் புறக் கணிப்பால் ஏற்படும் இழப்பிற்கு அவரே பொறுப்பு

பானியாவார். ஒருவர் தன் பொருளைப் பாதுகாக்க நியாயமாக என்ன செய்வாரோ அம்முறையில் பிறர் பொருளை இவர் பாதுகாக்கவேண்டும்.

ஊதியம் பெறாச் சரக்கேற்றி, எவ்வகைக் கட்டணமும் மறு பயனும் இன்றிச் சரக்கேற்றிச் செல்பவரைக் குறிக்கும். ஊதியம் பெறாச் சரக்கேற்றியின் உடன் பாட்டில் மறுபயனில்லை. அதனால் அவர் முதலில் சரக்கேற்றிட ஒப்புக்கொண்டு பின்னர் மறுத்து விட்டால் அவர்மீது சரக்கு அனுப்புபவர் எவ்வித நடவடிக்கையும் எடுக்கமுடியாது. ஆனால் சரக்கேற்றிச் செல்ல ஒத்துக்கொண்டால் ஓர் ஒப்பாளியின் பொறுப்பு அவருக்குண்டு.

இரயில்வே சரக்கேற்றி: இந்தியாவில் இரயில்வே சரக்கேற்றியின் பொறுப்பு பொதுச் சரக்கேற்றியின் பொறுப்புப் போன்றதாகும். இரயில்வேயின் பொறுப்பு ஓர் ஒப்பாளியின் பொறுப்பாகும். ஒரு தகுநிலை ஒப்பாளிடம் ஒப்படைக்கப்பட்ட சரக்குகளின் தன்மை, அளவு, மதிப்புப் போன்றவை குறித்து அவர் எவ்வளவு அக்கறைபுடன் செயற்படுகிறாரோ அந்த அளவு இரயில்வேயும் தன் பொறுப்பைக் கவனித்துக் கொண்டால்தான் இழப்பீட்டுப் பொறுப்பிலிருந்து மீளலாம். இல்லாவிடில் இழப்பு, அழிவு, கெட்டுப் போதல் போன்றவைகளுக்கு அது இழப்பீடு அளிக்க வேண்டும். சரக்குகளைத் திருப்பி அனுப்பாத காலத்திலிருந்து ஏற்படும் இழப்பிற்கும், குறித்த நேரத்தில் சரக்குகள் சேர்க்கப்படாமல் அதனால் ஏற்படும் இழப்பிற்கும் அது பொறுப்பேற்க வேண்டும். இரயில்வேயின் பாதுகாப்பிலுள்ள மிருகங்களுக்கும், உயிரினங்களுக்கும் அதுதான் பொறுப்பாளி. ஆனால் இயற்கையான செயல்கள், போர், எதிரி, சட்டமூலமான தடை, மத்திய மாநில ஆணைகள், சரக்கு அனுப்புபவர்-பெறுபவரின் புறக்கணிப்பு, பொருளின் உள்ளே காணப்படும் குறை-கெடுதல், தீ விபத்து, இதர விபத்துப் போன்றவைகளால் ஏற்படும் இழப்பிற்கு இரயில்வே பொறுப்பாகாது. ஆனால் மேற்கூறிய நிகழ்ச்சிகளில் இழப்பைக் குறைத்திட நியாயமான நடவடிக்கைகள் எடுக்கப்பட்டதாக, அதற்கான சாட்சிகளை இரயில்வே அளிக்கவேண்டும்.

பயணிகளின் பொருள்களை ஏற்றிச் செல்லப் பெற்றுக்கொண்ட பணத்திற்கு இரயில்வே சீட்டு (Receipt) தரவேண்டும். அப்பொருள்கள் தொலைந்து போனாலும் சேர்ப்பிக்கப்படாதபோதும் அவற்றிற்கு இரயில்வே பொறுப்பாளியாகும். ஆனால் அவ்விழப்பு இரயில்வேயின் புறக்கணிப்பால் ஏற்பட்டதென நிரூபிக்க வேண்டும். திறந்த இரயில் பெட்டிகளில் (Wagons) அனுப்பப்படும் சரக்குகளுக்கு ஏற்படும் இழப்பை இரயில்வே ஏற்காது. சரக்கு போய்ச் சேர

வேண்டிய இடத்திலிருந்து வெளியேற்றாத நிலையில் கப்பல் துறைமுகச் செலவு, தாமதக் கட்டணம் போன்றவை செலுத்தக் கொடுக்கப்பட்ட காலம் அல்லது தவணை முடிந்த 30 நாட்களுக்கு இரயில்வே பொறுப்பெடுத்துச் சரக்கு அனுப்புபவற்கான ஏற்பாடு செய்யவேண்டும். அச்சரக்குகளைச் சேமிப்புக் கிடங்கில் 30 நாட்களுக்கு வைத்திருக்கும் பொறுப்பு அதற்குண்டு. அம்முப்பது நாட்களுக்கு இரயில்வே ஒரு பொறுப்பாளியாகச் செயலாற்ற வேண்டும். நடுவழியில் ஏற்படும் இழப்பிற்கும், தவறான ஒப்படைப்பால் ஏற்படும் இழப்பிற்கும் அது பொறுப்பேற்க வேண்டும்.

இரயில்வேக்குச் சொந்தமில்லாத இடத்தில் சரக்கை ஒப்படைக்க இசைந்து அவ்வாறு அவ்விடத்தில் ஏற்படும் இழப்பிற்கு இரயில்வே பொறுப்பேற்காது. அதேபோல் சரக்குகளை ஒரே பெட்டியில் மாற்றும்போதும், பிற பெட்டிக்கு மாற்றும்போதும் ஏற்படும் இழப்பிற்கு இரயில்வே பொறுப்பேற்காது. சரக்குகளை ஒன்றுக்கு மேற்பட்ட இரயில்வேக்கள் எடுத்துச்சென்றால் பொறுப்புகளை அவை கூட்டாகப் பகிர்ந்து கொள்ளவேண்டும். சரக்குகள் குறைபாடாக இருந்தாலும், அல்லது கட்டுமானத்தில் குறைபாடு இருந்தாலும் அதனால் ஏற்படும் இழப்பிற்கு இரயில்வே பொறுப்பாகாது. சரக்கு அனுப்புபவரிடமும் பெறுபவரிடமும் மோசடி அல்லது புறக்கணிப்புக் காணப்பட்டு அதனால் ஏற்படும் இழப்பிற்கும் இரயில்வே பொறுப்பாளியாகாது. அதேபோல் கொள்ளை, வேலைநிறுத்தம், கதவடைப்புப் போன்றவைகளால் ஏற்படும் இழப்பிற்கும் இரயில்வே இழப்பீடு அளிக்காது.

கடல்மூலம் சரக்கெடுத்துச் செல்லல்: கடல்வழிச் சரக் கெடுத்துச் செல்லும் இந்தியச் சட்டம் 1925-இல் இயற்றப்பட்டது. அதன்படி சரக்குகளின் உரிமையாளர்களுக்கும், சரக்கேற்றிக்கும் இடையே ஓர் ஒப்பந்தம் ஏற்படவேண்டும். அது ஒரு கப்பல் குத்தகை ஆவணமாகவோ (Charter Party), கப்பல் சரக்கு ஒப்பந்தச் சீட்டாகவோ (Bill of Lading) இருக்கலாம். கப்பல் குத்தகை ஆவணம் என்பது கப்பலின் கொள்ளளவு முழுமையாகவோ பகுதியாகவோ ஏற்றுமதிக்காகக் குத்தகையாளரிடம் ஒப்படைக்கும் ஒப்பந்தம் அடங்கிய முறையான ஓர் ஆவணமாகும். எந்தெந்த விதிகள், கட்டுப்பாடுகள் ஆகியவற்றின்படி சரக்குகள் அனுப்பப்படுகின்றனவோ அவை அனைத்தும் அதில் அடங்கியிருக்க வேண்டும்.

வாடகையாக மறுபயன் பெறும்பொருட்டு ஒரு குறிப்பிட்ட கப்பலின் உரிமையாளர் சரக்கை அனுப்பு கிறவர்களுக்குத் தம் முழுக் கப்பலையும் அல்லது

ஒரு பகுதியையும் குறிப்பிட்ட இடத்திலிருந்து ஒரு குறிப்பிட்ட காலத்தில் சரக்கை எடுத்துச்செல்லும் பொருட்டு எழுத்து மூலம் தரும் ஒப்பந்தம்தான் கப்பல் குத்தகை ஆவணமாகும் என்று சட்டம் கூறுகிறது. பெருமளவில் வாணிகம் செய்வோர் ஒரு முழுக் கப்பலையே வாடகைக்கு எடுப்பதுண்டு. ஒரு குறிப்பிட்ட பயணத்திற்கு மட்டும் ஏற்படும் ஒப்பந்தம் பயண ஒப்பந்தம் (Voyage Charter) என்றும், குறிப்பிட்ட காலத்திற்குச் செய்யப்படும் ஒப்பந்தம் கால ஒப்பந்தம் (Time Charter) என்றும் கூறப்படுகின்றன. இவ்வாறானத்தில் வாடகைக்குக் கப்பலைக் கொடுப்பவர், பெறுபவர் போன்றோர்களின் உரிமை, கடமை, பொறுப்பு, பயணவழி, ஏற்றக்கூடிய சரக்கு, அதன் வாடகை போன்றவை பற்றிய கட்டுப்பாடுகள் அடங்கியுள்ளன.

சரக்குகள் குறிப்பிட்ட இடத்திற்கு எடுத்துச் செல்லப்படுவதற்காகக் கப்பலில் ஏற்றப்பட்டன என்பதற்குச் சான்றாக ஒப்பம் செய்யப்பட்ட கப்பலின் உரிமையாளர் அல்லது அவர் முகவர் தரும் ஆவணமே கப்பல் சரக்கு ஒப்பந்தக் சீட்டு எனப்படும். எந்தக் கட்டுப்பாடுகளின் மேல் பொருள்கள் பெற்றுக்கொள்ளப்பட்டன அல்லது பொருள்கள் ஒப்படைக்கப்படும் என்பதெல்லாம் அதில் குறிப்பிடப்பட்டிருக்கும். கப்பல் தலைவரின் (Captain) கையெழுத்து அதில் காணப்படவேண்டும். இது ஒரு சரக்குரிமை ஆவணமாகும். இது ஒரு முழுமையான ஒப்பந்தமில்லை யென்றாலும் ஒப்பந்தத்தின் கட்டுப்பாடுகளைக் குறிக்கும் சான்றாக உள்ளது. கப்பலின் ஒரு பகுதியில் ஏற்றப்படும் சரக்குகளுக்குத்தான் இத்தகைய ஒப்பந்தம் ஏற்படுகிறது. கப்பல் சரக்கு ஒப்பந்தச் சீட்டின் சிறப்பியல்புகளாவன: 1) கப்பலில் ஏற்றிச்செல்ல சரக்கைப் பெற்றமைக்கு இது ஒரு சீட்டு. 2) சரக்குகள் ஒரு குறிப்பிட்ட இடத்தில் ஒப்படைக்கப்பட வேண்டுமென்று கப்பல் உரிமையாளரும் சரக்கு அனுப்புவோரும் செய்து கொண்ட ஒப்பந்தத்திற்கு இது ஒரு சான்று. 3) கப்பலில் சரக்கு ஏற்றப்பட்டதற்கு இது ஓர் அடையாளம். இது சரக்குக்குச் சமமாகவே கருதப்படுகிறது. இச்சிறப்புக் கூறுகள் இதனை ஒரு மாற்றுமுறையாவணம் போல் தோன்றச் செய்கின்றன.

விமானம் மூலம் சரக்கேற்றிச் செல்லுதல்: இந்தியாவின் 1934-ஆம் ஆண்டின் விமானம் மூலம் சரக்கேற்றிச் செல்லும் சட்டம், விமானம் மூலம் சரக்கேற்றிச் செல்லுதலின் கூறுகளை விளக்குகிறது. வார்சா மாநாட்டில் (Warsa) பல்வேறு நாடுகளால் ஏற்றுக்கொள்ளப்பட்ட விதிகளின்படி சரக்கேற்றிச் செல்லுதல் நடந்து வருகிறது. விமானம் மூலம் பன்னாட்டுச் சரக்குகளை ஏற்றிச் செல்லுதலின் விதிகளை

அம்மாநாடு உறுதி செய்தது. அவ்விதிகள் உள்நாட்டில் விமானம் மூலம் சரக்கேற்றிச் செல்வதற்கும் பொருந்தும்.

விமானப் பயணத்தின்போது பயணிகளின் பொருள்களுக்கு ஏற்படும் சேதம் அல்லது இழப்புப் போன்றவைகளுக்குச் சரக்கேற்றி, பொறுப்பாவார். அப்பொருள்கள் பயணிகளின் பொறுப்பிலேயே எடுத்துச் செல்லப்பட்டால் ஒரு ஆளுக்கு 5000 பிராங்குகள் (நாணயம்) பொறுப்பாக இழப்பீடு வழங்கப்படும். பிற பொருள்களுக்கு ஒரு கிலோவிற்கு 250 பிராங்குகள் கட்டணம் கட்டப்பட்டிருந்தால் அந்த அளவிற்கு இழப்பீடு தரப்படும். பயணிகளைப் பொறுத்தமட்டில் ஒரு பயணிக்கு 1,25,000 பிராங்குகள் இழப்பீடு தரப்படும். இன்னும் அதிகமான இழப்பீடு தருவதும் உண்டு. சரக்கேற்றியும், அவரின் முகவரும் செய்த தவறான செயல்களால் ஏற்படும் இழப்பிற்கு அவர் பொறுப்பாளியாகிறார். விமானத்தில் பயணம் செய்யும்போது ஒருவர் இறந்துவிட்டாலும், காயம் அடைந்தாலும், ஏறும்போது அல்லது இறங்கும்போது ஏதாவது விபத்து ஏற்பட்டாலும் அனைத்திற்கும் விமான நிறுவனம் பொறுப்பாளியாகும்.

விமானச் சரக்கேற்றி அல்லது அவரின் முகவர் சேதத்தைத் தடுக்க தக்க நடவடிக்கை எடுத்திருந்தாலும், அந்நடவடிக்கை எடுக்க முடியாதிருந்தாலும், விமான ஓட்டியின் அலட்சியப்போக்காலும் விமானத்தைச் சரிவர ஓட்டாததாலும் இழப்பு ஏற்பட்டால் அதன் விளைவுகளில் பயணிகளுக்கும் பங்குண்டு என்ற நிலையில் சரக்கேற்றி பொறுப்பாளியாக மாட்டார்.

ஒவ்வொரு வகைச் சரக்கேற்றியின் உரிமைகள், கடமைகள், பொறுப்புகள் போன்றவைகளைச் சட்டம் கூறுகிறது. அவ்விதிகளின்படி சரக்கேற்றியும், சரக்கு அனுப்புவவர்களும் நடந்துகொள்ள வேண்டியது முக்கிய கடமையாகும். காண்க: கப்பல் குத்தகை ஆவணம்; கப்பல் சரக்கு ஒப்பந்தச்சீட்டு.

கே.என்.இரா.

துணை நூல்கள்:

Gandhi, A.B., Law of Carriage by Air in India, 1980.

Kuchhal, M.C., Mercantile Law Vikas Publishing House Private Ltd., New Delhi, 1981.

Mitra, B.C., Law of Carriage by Sea, Eastern Law House Pvt. Ltd., Calcutta, 1981.

சரசுவதி: காண்க: கலைமகள்.

சரசுவதி மகால் நூல்நிலையம்: தஞ்சை மாநகரை ஆட்சி செய்த மன்னர்களால் தோற்றுவிக்கப்பட்டு, சரசுவதி பண்டாரம், சரசுவதி மகால் எனப் பெயர் கொண்டு தஞ்சை அரண்மனையின் மையப் பகுதியில் அமைந்துள்ளது இந்நூலகம். இது இந்தியாவிலுள்ள அரிய நூலகங்களில் ஒன்று. டாக்டர் எ.சி. பர்னல் என்னும் செருமனி நாட்டு அறிஞர் கி.பி. 1871-இல் 'இந்த நூல்நிலையம் உலகத்திலே மிக முக்கியத்துவம் கொண்டது, மற்ற இந்திய நூலகங்களில் கிடைக்காத பல அரிய நூல்களை ஏராளமாகக் கொண்டது' என்று கூறியுள்ளார். இத்தொன் னூலகத்திற்கு 1918-ஆம் ஆண்டு 'தஞ்சாவூர் மகாராசா சரபோசி சரசுவதி மகால் நூல்நிலையம்' எனப் பெயர் சூட்டப்பட்டுச் சென்னை அரசாங்க ஆணையின்படி பொது நூலகமாக அறிவிக்கப்பட்டது.

தஞ்சையை கி.பி. 16, 17-ஆம் நூற்றாண்டுகளில் ஆட்சி செய்த நாயக்க மன்னர்கள் வடமொழி, தெலுங்கு, தமிழ் முதலிய மொழிகளில் பல சுவடிகளைச் சேகரித்தும், புலவர் பெருமக்களைக் கொண்டு எழுதுவித்தும், பல நூல்களை நூலகத்திற்குச் சேர்த்தனர். அவர்களைத் தொடர்ந்து ஆட்சிக்கு வந்த மகாராட்டிர மன்னர்களும் கி.பி. 18, 19-ஆம் நூற்றாண்டுகளில் மிகுந்த பொருட் செலவில் பல அரிய சுவடிகளையும் அச்சு நூல்களையும் சேர்த்தனர். அவர்களுள் இந்நூலக வளர்ச்சிக்கு மிகவும் உறுதுணையாக இருந்தவர் இரண்டாம் சரபோசி மன்னர் (கி.பி. 1798-1832). அவர் 1820-இல் காசிக்கு யாத்திரை சென்றபோது மிகுதியான வடமொழிச் சுவடிகளைச் சேகரித்து வந்தார். கொட்டையூர்ச் சிவக்கொழுந்து தேசிகர்போன்ற புலவர் பெருமக்களை ஆதரித்துப் பல



சரசுவதி மகால் நூல்நிலையம்

இந்நூலகத்தில் தமிழ், வடமொழி, தெலுங்கு, மராத்தி முதலிய மொழிகளில் சுமார் 22,000 ஓலைச் சுவடிகளும், 20,000க்கும் மேற்பட்ட காகிதச் சுவடிகளும் உள்ளன. இவற்றில் வேதம், வேதாந்தம், இசை, நாட்டியம், நாடகம், சோதிடம், வானவியல், மருத்துவம், வரலாறு, சிற்பம் முதலிய பல துறைகளிலும் சிறந்த நூல்கள் உள்ளன.

இலக்கியங்களைப் படைக்கச் செய்தார். அவர் கிழக்கிந்தியவணிகக் குழுவினருடன் செய்துகொண்ட உடன் படிக்கை காரணமாகத் தமது மிகுதியான நேரத்தையும் பொருளையும் இந்நூலக வளர்ச்சிக்குச் செலவிட்டார். தஞ்சையில் பணியாற்றிய ஆங்கில அதிகாரிகளின் உதவியால் அக்காலத்தில் மேனாடுகளில் அச்சான செருமன், பிரெஞ்சு, இத்தாலி, கிரேக்கம், ஆங்கி

வம் முதலான மொழிகளில் அச்சான நூல்களையும் நூலகத்திற்கு அவ்வப்போது வாங்கினார். அவரால் தொகுக்கப்பட்ட சுமார் 4300 நூல்கள் நூலகத்தில் தனியாக வைக்கப்பட்டுள்ளன. அச்சு நூல்கள் மட்டுமன்றிச் சிறந்த ஓவியங்களையும் புகைப்படங்களையும் சேர்த்து வைத்தார்.

தஞ்சை மராட்டிய மன்னரின் சந்ததியார், தம் சொந்த உடைமையாகிய இந்நூல் நிலையத்தை அரசாங்கத்தாரிடம் ஒப்படைத்தனர். 1918-இல் அதன் பின் சம்புநாத பட்லாண்டகே, காகல்கார், பதங்க அவதூதர், ஆரணி சாகீர்தார், கோபால கிருட்டிண தவலேகர் முதலிய பல சிறந்த அறிஞர்களின் பரம்பரையிலிருந்து மிகுதியான நூற்றொகுதிகள் இங்குச் சேர்க்கப்பட்டன. இவற்றைத் தவிர ஏறத்தாழ 40,000 அச்சு நூல்கள் தமிழ், ஆங்கிலம் மற்றும் பல இந்திய மொழிகளில் உள்ளன. இவை அவ்வப்போது மத்திய, மாநில அரசுகளின் நிதி உதவியாலும், பொது மக்களிடமிருந்தும், அறிஞர்களிடமிருந்தும் நன் கொடையாகவும் பெற்றவையாகும்.

இந்நூலகம் 1918-ஆம் ஆண்டு முதல் 1982 வரை சென்னை அரசாங்கத்தாரால் நியமிக்கப்பட்ட ஐவர் கொண்ட நிருவாகக் குழுவினரால் இயக்கப் பெற்று வந்தது. அந்த நிருவாகக் குழு தமிழக அரசு ஆணையின்படி 1983-ஆம் ஆண்டில் கலைக்கப்பட்டு, மாவட்ட ஆட்சித் தலைவரை இயக்குநராகக் கொண்டு இயங்கி வருகிறது. இந்நூலகம் 1986-இல் பதிவு செய்யப்பட்ட ஒரு நிறுவனமாக (Registered Society) அமைக்கப்பட்டது. இப்பொழுது தமிழக அரசின் கல்வி அமைச்சரைத் தலைவராகக் கொண்ட நிருவாகக் குழு ஒன்று செயற்பட்டு வருகிறது. இந்நிருவாகக் குழுவில் மத்திய, மாநில அரசுகளின் உயர் அதிகாரிகளும், மன்னர் பரம்பரையின் சார்பாளரும் ஆக 13 உறுப்பினர்கள் இடம்பெற்றுள்ளனர்.

நம் நாட்டின் தொன்மையான கலைச் செல்வமெனக் கருதப்படும் இந்நூலக நிருவாகத்திற்கும் வளர்ச்சிக்கும் நூல் வெளியீட்டிற்கும் மத்திய, மாநில அரசுகள் ஆண்டுதோறும் நிதி உதவி வழங்கி வருகின்றன.

சுவடிகளைத் தக்கமுறையில் பாதுகாத்தல், புதிய சுவடிகளைச் சேர்த்தல், சுவடிகளுக்கு விவரப்பட்டியல் தயாரித்தல், காலமுறை இதழ் வெளியிடுதல், அரிய சுவடிகளைப் பதிப்பித்து அச்சிடுதல், ஆய்வுக்குத் துணை செய்யும் புதிய அச்சு நூல்களையும் காலமுறை இதழ்களையும் சேர்த்தல், வாசகர் வேண்டும் தகவல்களை வழங்குதல், ஆய்வாளர்களுக்குத் தக்க முறையில் உதவுதல் போன்றவை இந்நூலகத்தின் இன்றியமை

யாப் பணிகளாகும். இதற்கேற்ப ஆய்வுப் பிரிவு புத்தகப்பிரிவு, மோடிப்பிரிவு, நுண்படப் பிரிவு, இரசாயனப் பாதுகாப்புப் பிரிவு, கட்டுமானப் பிரிவு, விற்பனைப் பிரிவு, அச்சுப்பிரிவு, காட்சிப்பிரிவு எனப் பல்வேறு பிரிவுகளாகப் பிரிக்கப்பட்டுச் செயலாற்றி வருகிறது.

ஆய்வுப்பிரிவில் தமிழ், வடமொழி, தெலுங்கு, மராத்தி எனச் சுவடிகள் மொழிவாரியாகப் பிரிக்கப் பெற்று அந்தந்த மொழிப் பண்டிதர்கள் பொறுப்பில் கொடுக்கப்பட்டுள்ளன. இத்துறைகளில் விவரப்பட்டியல் தயார் செய்தல், அரிய சுவடிகளைப் புதிப்பித்தல், ஆய்வாளர்களுக்கு உதவுதல் முதலிய பணிகள் நடைபெறுகின்றன.

நுண்படப் பிரிவில் அரிய சுவடிகளையும் மிகப் பழைய சுவடிகளையும் படப்பிடிப்புச் செய்து பாதுகாப்புக்காக வைக்கப்படுவதுடன் ஆய்வாளர்களுக்குத் தேவையான நிழற்படங்களும் வழங்கப்படுகின்றன.

மோடிப் பிரிவில், கையால் செய்யப் பெற்ற காகிதங்களில் தஞ்சை மராட்டிய மன்னர்களின் அரசாங்க வரவு-செலவுக் கணக்கு விவரங்களும், முக்கிய நிகழ்ச்சிக் குறிப்புகளும், ஆவணங்களும் மராத்தி மொழியில் மோடி எழுத்துகளால் எழுதப்பெற்றுத் தஞ்சை அரசு ஆவணங்கள் (Tanjore Raj Records) எனப் பெயர்கொடுக்கப்பட்டுள்ளன.

விற்பனைப் பிரிவில் நூலகம் இதுகாறும் வெளியிட்டுள்ள சுமார் 254 நூல்கள் (தமிழ் 123; வடமொழி 80; தெலுங்கு 17; மராத்தி 31; ஆங்கிலம் 3) நூலக அலுவல் நேரத்தில் விற்பனை செய்யப்படுகின்றன. அஞ்சல் வழியாகவும் நூல்கள் அனுப்பி வைக்கப்படுகின்றன. இந்நூலகத்தின் முதல் பன்மொழிக் காலமுறை இதழ் 1940-ஆம் ஆண்டு வெளியிடப்பட்டது. இதுவரை 36 தொகுதிகள் வெளிவந்துள்ளன.

சுவடிகளையும், படப் புத்தகங்களையும், அச்சுப் புத்தகங்களையும் தக்க முறையில் பாதுகாத்துத் தூசி துடைத்தல், புகையூட்டுதல், தைலம் பூசுதல், மருந்துக் கலவை தெளித்தல், ஏடு செப்பனிடுதல், கட்டமைப்புச் செய்தல் போன்ற பணிகள் பாதுகாப்புப் பிரிவில் நடைபெறுகின்றன.

காட்சிப்பிரிவில் பலவகை என்னும் மிகப் பழமையான மீமாம்ச சாத்திரச் சுவடியும், சோழர் காலத்தில் நடிக்கப்பட்ட பிரபோத சந்திரோதயம் என்னும் நூல், பட விளக்கத்துடன் வைக்கப்பட்டுள்ளன. சீவகசிந்தாமணி, திருவாசகம், திவாகரம், கம்பராமாயணம், திருக்குறள் முதலிய நூல்களும் உள்ளன. இங்கு, கி.பி. 1476-இல் எழுதப்பட்ட

பாமதி என்ற வடமொழிக் காகிதச் சுவடியுமுள்ளது. தானியல் சகோதரர்களின் படைப்பான ஐரோப்பா, இந்தியா முதலான நாடுகளின் சிறந்த காட்சிகள், மானிட உடற்கூறு நூல்கள், மூலிகைகளின் வண்ணப் படங்கள், அசுவ சாத்திர கச்சாத்திரப் படத் தொகுப்புகள், சீன தேசத் தண்டனைப் படங்கள், சார்லசு இலீபுருன் தீட்டிய முகத்தோற்ற அமைப்பு ஒற்றுமையைக் காட்டும் வரைவுகள் காட்சிப் பகுதியில் வைக்கப்பட்டுள்ளன. இவற்றை உலகின் அனைத்துப் பகுதியினின்றும் வரும் பார்வையாளர்கள் பார்த்து மகிழ்கின்றனர்.

பல நூற்றாண்டுகளாகப் பழமையைத் தன்னகத்தே கொண்டு வழிவழியாக வருகின்ற அறிஞர்கள், ஆய்வாளர்கள், மாணவர்கள் அனைவருக்கும் அறிவு வழியிலான கலை, பண்பாடு முதலியவற்றின் மையமாக இந்நூலகம் திகழ்ந்து வருகிறது. எம்.சீ.

சரசுவதியந்தாதி என்பது சரசுவதியைப் போற்றும் பாடல்களை அந்தாதியாகப் பெற்று அமைந்ததோர் சிற்றிலக்கியம் எனப் பெயரைப் பார்த்த அளவில் முதற்கண் புலனாகும். கல்விக்கும் கலைகளுக்கும் உரிய தெய்வமாகப் போற்றப்பெறும் தாய்தெய்வம் கலைமகள். கலை மடந்தை, நாமடந்தை, நாவின் கிழத்தி, சொல்லின் கிழத்தி, வெண்டாமரைச் செல்வி முதலிய பெயர்களால் இலக்கியங்களில் போற்றப்படுகிறாள். இவள் பிரம தேவனின் தேவியாவள். இவளைக் குறிக்கும் சரசுவதி என்னும் வடமொழிப் பெயர் பிற்கால நிகண்டு நூலாகிய சூடாமணி நிகண்டில்தான் இடம்பெறுகிறது.

சரசுவதியந்தாதியைப் பாடியவர் இராமாயணப் பெருங்காவியத்தைத் தமிழுலகுக்குத் தந்த கம்பரே என்பர். இந்நூலின் அச்சுப்பதிப்பில், 'கம்பநாட்டாழ்வார் இயற்றியருளிய சரசுவதியந்தாதி எனப் பதிப்பாசிரியர் வை.மு. கோபாலகிருட்டிணமாச்சாரியார் குறித்துள்ளார். இந்த அந்தாதி பிறந்தது பற்றிய செவிவழிச் செய்தி ஒன்றையும் பதிப்பாசிரியர் தம் முகவுரையில் சுட்டியுள்ளார். சோழ மன்னன் அவையை அலங்கரித்த கம்பர் அம்மன்னனுடன் மாறுபட்டு அந்நாட்டைவிட்டு மாறுவேடம் பூண்டு சேரமன்னனை அடுத்த அடைப்பைக் காரணாய் இருந்தார் என்பது. சேரமன்னனின் அவைப்புலவர் பொறாமையால் கம்பரை இழிவுபடுத்தச் செய்த சூழ்ச்சியை முறியடிக்க வேண்டிச் சரசுவதி தேவியை இந்த அந்தாதியால் போற்றி அவளுடைய இடக்காற் சிலம்பைப் பெற்றார் என்றும், பின்னர் மன்னன் வேண்டதலுக்கிசைந்து தேவியைத் துதிக்கக் கலைமகள் தன் வலக்கால் ஒற்றைச் சிலம்புடன் தோன்றி

நடனமிட்டுக் கம்பருக்கு அளித்த இடக்காற்சிலம்பையும் மீண்டும் பெற்று அணிந்துகொண்டு காட்சி தந்தாள் என்றும் நெரிவித்துள்ளார்.

இக்கதை நிகழ்ச்சி பெருங்கவிஞராகச் சோழ நாட்டில் விளங்கிச் சடையப்ப வள்ளலாரின் ஆதரவையும் மன்னனது போற்றுதலையும் பெற்ற அவருடைய பெரும்புகழுக்கு ஏற்றதன்று. நூலின் வாக்காக நோக்கினும் கம்பன் காவியத்தினும் வேறுபட்ட நடை அமைப்பைக் காணலாம். எனவே, இந்த அந்தாதியைக் கம்பரே பாடினார் என்னும் செவிவழிச் செய்தி ஏற்றுக்கொள்ளத்தக்கதன்று. உவச்சர் குலத்தாருக்குக் 'கம்பர்' என்பது சிறப்புப் பெயராகும். அவர்கள் தம் பெயருடன் கம்பர் என்பதனையும் சேர்த்துக்கொள்வர். இவ்வாறாகப் பிற்காலத்துக் கம்பர் என்னும் பெயர் பூண்ட ஒருவரால் இந்நூல் பாடப்பெற்றது என்று கொள்வதே பொருத்தமாகும்.

சரசுவதி அந்தாதி முப்பது கட்டளைக் கலித்துறைப் பாடலால் அமைந்ததோர் துதிமாலை. இதன் காப்பாக 'ஆய கலைகள் அறுபத்து நான்கினையும்' என்றும், 'படிக நிறமும் பவளச் செவ்வாயும்' என்றும் தொடங்கும் இரு வெண்பாக்கள் இடம் பெற்றுள்ளன. இந்தக் காப்புப் பாடல்களைப் பின்னாளில் பல்வேறு நூல்களைப் படியெடுத்தாரும் தம் நூல்களின் தொடக்கத்தில் வரைந்துள்ளமை காணலாம். அந்த அளவு இந்தக் காப்புச் செய்யுட்கள் தமிழறிஞரிடையே பெருஞ்செல்வாக்குப் பெற்று விளங்கியமை தெரியவரும்.

இந்நூலில் சகல கலைகளையும் தந்தருளும் தேவியின் திருவுருவையும், அவள் கலைநாயகியாய் வணங்குவார்க்குப் புலமையளித்தருளும் திறத்தையும் ஆசிரியர் பலபடப் புனைந்து போற்றியுள்ளார்.

தேவியின் திருவுருவத்தை அழகொழுக எழுதிக் காட்டுகிறார் இக்கவிஞர். கலைமகள் வணக்கமாகவே இம்மாலைப் பாடல்கள் எல்லாம் அமைந்துள்ளன.

சரசுவதி தேவி எல்லா வகையான மேம்பாட்டிற்கும் காரணமாக விளங்குகிறாள் என்பதை அறிவிக்கிறார் கவிஞர். இந்தச் சரசுவதியந்தாதியின் அடிச்சுவட்டில் அமைந்ததே குமரகுருபர சுவாமிகள் அருளிய பத்துப் பாடல்கள் கொண்ட சகலகலாவல்லிமாலை. மு.ச.

சரண்சிங்கு (1902-1987): விவசாயிகளின் தலைவரான சரண்சிங்கு 1902-ஆம் ஆண்டு திசம்பர் மாதம் மீரட்டுமாவட்டத்திலுள்ள நூர்புர் கிராமத்தில் பிறந்தார். இவர் 1923-இல் அறிவியலில் பட்டம் பெற்றார். ஆக்ரா பல்கலைக் கழகத்தில் 1925-இல் பட்டமேற்படிப்பு படித்துப் பட்டம் பெற்றார். சட்டத்தில்

பயிற்சி பெற்றதின் விளைவாக முதலில் உத்தரபிர தேசத்தில் காசியாபாத்தில் வழக்கறிஞராகத் தம் வாழ்க்கையைத் துவக்கினார். பின்னர் 1929-இல்



சரண்சிங்கு

மீரட்டிற்குச் சென்று அங்கேயே வழக்கறிஞராகத் தொடர்ந்து பணியாற்றினார். அதே ஆண்டில் இவர் இந்தியத்தேசிய காங்கிரசில் உறுப்பினராகச் சேர்ந்தார்; 1937-இல் சட்டமன்ற உறுப்பினராக ஆனார். வெள்ளையனே வெளியேறு இயக்கத்தில் 1942-இல் பங்கு பெற்றுச் சிறை சென்றார். உத்தரபிரதேசத்தில் கோவிந்தவல்லப பந்து அமைத்த அமைச்சரவையில் 1946-ஆம் ஆண்டு இவர் அமைச்சராக இருந்தார். நாடாளுமன்றச் செயலராகப் பணியாற்றினார். ஐந்து ஆண்டுகளுக்குப் பிறகு மத்திய அமைச்சரவையில் நீதி, செய்தி அமைச்சராக ஆனார். அடுத்த பதினைந்தாண்டுகள் பலதுறைகளிலும் பொறுப்பேற்றுத் தம் திறமையை வெளிப்படுத்தினார்.

இவர் காங்கிரசுக் கட்சியிலிருந்து விலகிக் சமயுத்த விதயக்தால் கட்சியின் தலைவராக ஆனார். இரு முறை குறுகிய காலம் முதலமைச்சராகவும், இருந்தார். பிறகு பாரதீய கிரந்திதளம் என்ற கட்சியை 1969-இல் உருவாக்கினார். இக்கட்சி 1970-இல் உத்தர பிரதேசத்தில் அமைச்சரவையை அமைத்தது. நாட்டில் 1975-இல் நெருக்கடி நிலை ஏற்பட்டபோது தம் கட்சியைப்பாரதீய லோக்தளத்துடன் இணைத்தார். அப்போது இவர் சிறை சென்றார். சனதாக்கட்சி 1977-இல் ஏற்படுவதற்கும் அதன் பெருத்த வெற்றிக்கும் இவர் காரணமாயிருந்தார். பிறகு தேசியின் அமைச்சரவையில் உள்நாட்டு அமைச்சராகப்

பணியாற்றினார். ஆனால், 1978-இல் தேசாங்க்கும் இவருக்குமிடையே இருந்த கருத்து வேறுபாடு காரணமாக இவர் பதவி விலகினார். மீண்டும் துணைத் தலைமை அமைச்சராக அமைச்சரவையில் சேர்ந்தார். இருப்பினும் இவருக்கும் தேசாங்க்கும் இடையே இடைவெளிகூடித் தேசியின் அமைச்சரவை கவிழ்வதற்கு இவர் காரணமாக இருந்தார்.

இவரது தலைமையில் 1979-ஆம் ஆண்டு, சூலை 28-இல் மத்தியில் ஒரு கூட்டு அமைச்சரவை பதவி வகித்தது. இவர் இந்தியாவின் ஐந்தாம் தலைமை அமைச்சராக ஆனார். ஆனால் இவரது அமைச்சரவை 24 நாட்கள் தான் நீடித்திருந்தது. நீண்ட நாள் நோயுற்றிருந்த இவர் தம் 85-ஆம் வயதில் 1987-ஆம் ஆண்டு மே மாதம் 29-ஆம் நாள் தம்முடைய மனைவி காயத்திரி தேவியையும், மகன் அகட்சிங்கையும், ஐந்து புதல்வியரையும் விட்டுவிட்டு இறந்தார்.

இவர் இறக்கும் வரையில் மிக்க எளிமையான வாழ்க்கை நடத்தினார். தம் ஓய்வு நேரத்தைப் படிப்பதிலும் எழுதுவதிலும் செலவழித்துப் பல நூல்களை எழுதியுள்ளார். இவர் எழுதிய நூல்களில் தலைசிறந்தது சமீன்தாரி ஒழிப்பைப் பற்றியதாகும். இந்திய கூட்டுறவு இயக்கத்தைப் பற்றியும், வறுமையைப் பற்றியும், குடியானவர்களைப் பற்றியும் இவர் பல நூல்கள் எழுதியுள்ளார். சரண்சிங்கு இந்தியாவின் வரலாற்றில் நீங்காத இடத்தைப் பெற்றுள்ளார் என்று கூறினால் அது மிகையாகாது. கே.சே.

சரணாகதி: பக்தி என்பது அன்பினாலான ஒரு ஏணி போன்றது. அது பூமிக்கும் கடவுளின் இருப்பிடத்திற்கும் ஒரு தொடர்பை ஏற்படுத்துகிறது. அது மிகவும் கடினமான பாதை. நெருப்பிலான ஒரு ஆற்றின் மேலமைந்த மயிரினால் கட்டிய பாலம் போன்றது பக்தி மார்க்கம். ஆகையினால் அறியாமையில் மூழ்கிக் கிடக்கின்ற ஆன்மாவானது முக்தியடைய பக்திமார்க்கம் மிகவும் எளிதானதன்று. சாத்திரங்கள் சரணாகதி (Saranagathi) என்ற எளிய மார்க்கத்தை எல்லா ஆன்மாக்களும் கடைப்பிடித்து எளிதில் முக்தியடையக் கூறுகின்றன. வேதாந்த தேசிகள் என்ற ஞானி சரணாகதி மார்க்கத்தை விளக்கிக் கூறினார். உபநிடதங்கள் முக்தியடையப் பக்தி மார்க்கத்தையும், சரணாகதி (பிரபத்தி) மார்க்கத்தையும் விளக்குகின்றன. பகவத் கீதை ஆன்மாக்கள் பாவச் சுமையை அகற்றுவதற்கு கடமையைச் செய்து, இறைவனிடம் சரணாகதி யடைய வேண்டுமென்று கூறுகின்றது. மேலும் நம்மாழ்வார் போன்ற ஞானிகள் சரணாகதி மார்க்கத்தைக் கடைப்பிடித்து

முக்தி நிலையடைந்தார்கள். பக்தி மார்க்கம் தொடர்ந்து பயிற்சி செய்து கொண்டிருக்க வேண்டும். சரணாகதி மார்க்கத்தில் பக்தன் முழுநம்பிக்கையுடன் இறைவனிடம் தன்னை ஒப்படைத்தல் வேண்டும். சாதி வேறுபாடில்லாமல் எல்லா ஆன்மாக்களுக்கும் முக்தியளிக்கக் கூடிய மார்க்கம் சரணாகதி. பிறருக்குத் தீமை செய்யாமை, புலனடக்கம், தயை, மன்னித்தல், அறிவு, தவம், தியானம், உண்மை முதலிய எட்டுக் குணங்கள் அமைந்திருத்தல் வேண்டும்; சரணாகதி மார்க்கத்தில், ஆன்மா ஆணவத்தைக் களைந்து விடுகிறது. அருள் வழி நிற்கிறது. சரணாகதி மார்க்கமானது கீதோபநிடதத்தில் (Gitopanisad) இறைவனின் போதனையாக அமைகிறது; அது மனிதனுடைய துயரங்களைக் களைவதற்காகவும் முக்தியளிப்பதற்காகவும் உபதேசிக்கப்பட்டது. 'எல்லாவித கருமங்களையும் விட்டு என்னிடம் அடைக்கலம் புகுந்து விடு' என்று இறைவன் கூறுகிறார்.

சரணாகதி ஆறு அங்கங்களாகப் பிரிக்கப்பட்டிருக்கிறது. அனுகூலிய சங்கல்பம் (Ankulya Sankalpa) பிரதிகூலியவர்சனம் (Pratikulya Varana) மகாவிசுவாசம் (Mahavisvasa) கார்ப்பண்ணியம் (Karpnya) கோப்டிரவ வாரணம் (Goptrva Varana) ஆன்மநிட்சேபம் (Atma niksepa). முதற்கூறியது இறைவன் ஆணைப்படி நடக்கச் சத்துவ குணமுடைய மனம் தேவை. அதனால் அகங்காரம் அழிந்து விடுகிறது. இரண்டாம் அங்கம் இறைவனுக்குப் பிடிக்காதவற்றை ஒதுக்கி விடுதல். முன்றாம் மகா விசுவாசம் (Mahavisvasa) இறைவனின் அருளில் முழுநம்பிக்கை வைத்தலாகும். நான்காம் அங்கம் கார்ப்பண்ணியம் என்பது கர்ம மார்க்கத்தையோ ஞான மார்க்கத்தையோ பக்திமார்க்கத்தையே பின்பற்றாமலிருப்பது. இது பணிவு மனப்பான்மையை ஏற்படுத்துகிறது. ஐந்தாவது கோப்டிரவ-வாரணம் என்பது இறைவனின் தயையை எதிர்பார்த்தல். கடைசியாக ஆத்மநிட்சேபம் (Atmaniksepa) என்பது தன்னை ஒப்படைத்தல்.

சரணாகதி என்பது ஆன்ம-நிட்சேபத்தை மூன்று தலைப்புகளில் கூறும். அதாவது பலசமர்ப்பணம் (Phala Samarpana) என்பது இன்பமே வாழ்க்கையின் குறிக்கோள் என்பதை ஒப்படைத்தல். பராசமர்ப்பணம் (Phara - Samarpanam) என்பது ஒழுக்கமே சிறந்தது என்பதனை ஒப்படைத்தல். சுவரூப சமர்ப்பணம் (Swarupa-samarpanam) என்பது ஆணவமே சிறந்தது என்பதனை ஒப்படைத்தல். அகலயை இராமன் கால்பட்டவுடன் சாபம் நீங்கி நல்ல வாழ்வு பெறுதல், கசேந்திரன் ஆபத்தான சூழ்நிலையில் இறைவன் பெயரைக் கூறி முக்தியடைத்தல், சுகீரீவன் இராமனிடம் அடைக்கலம் புகுதல் முதலியன சர

ணாகதி மார்க்கத்தில் உள்ள எடுத்துக்காட்டுகள். விபீடணனின் சரணாகதியிலும் சரணாகதி மார்க்கம் விளக்கம் பெறுகிறது. விபீடணன் இராவணனை விட்டு இலங்கையிலிருந்து ஓடி வந்து இராமனிடம் சரண் அடைகிறான். இராமன் அவனுக்கு அடைக்கலம் கொடுக்கிறான். இது இராமாயணத்தில் காணப்படும் சரணாகதி பற்றிய கருத்து.

தென் கலைப்பிரிவு முத்தி என்பது யோகத்தினால் அடையப் பெறும் மார்க்கமன்று; இறைவனால் அளிக்கப்பட்ட கொடையாகும் (Gift) என்னும் கருத்தினது. பிள்ளை லோகாசாரியார் சிரீவசன பூடணம் (Srivasana-Bhusana) என்னும் நூலில், சரணாகதியை (பிரபத்தி) முக்தியடையும் மார்க்கமாகக் கருதக் கூடாது என்றும், ஆன்மா அகந்தையில்லாமல் இறைவன் அருளைப் பெறத் தகுதியுடையதாக இருக்க வேண்டும் என்றும், பாவத்திலிருந்து விடுதலை சமயங்களின் அடிப்படைக் கருத்தாகும் என்றும், அதற்காக இறைவன் அருளை வேண்டி நிற்கிறது ஆன்மா என்றும் கூறுகிறார். புனித அகசுதின் (St. Augustine) அருட் சக்தி பாவத்திலிருந்து விடுதலையளிக்கிறது என்று கூறினார்.

நம்மாழ்வார் ஒரு சிறந்த மறைமெய்ஞ்ஞானி. அவர்தம் இறை அநுபவத்தை எல்லா ஆன்மாக்களும் பெறும்படி செய்தார். தயை என்பது இறைவனிடம் நிறைந்துள்ளது என்று கூறலாம். மன்னிப்பு என்பது பாவத்தை மறந்து விடுதல். கிறித்தவ மதத்தில் நீதி நாளன்று (Judgement Day) நல்லவர்கள் காப்பாற்றப்படுவார்கள். தீயவர்கள் நரகத்திற்கு அனுப்பப்படுவார்கள். இதை வைணவர்கள் ஒத்துக் கொள்ளவில்லை. சரணாகதிக் கொள்கையின்படி எல்லோரும் ஒருநாள் மன்னிக்கப்படுவார்கள். இரா.கோ.

துணை நூல்:

Srinivasa Chari. P. N., The Philosophy of Visistadvaita, The Theosophical Society, Madras, 1970.

சரத் சந்திர சட்டர்சி, வங்க மொழியில் புகழ்வாய்ந்த எழுத்தாளர். இவருடைய புதினங்களும் சிறுகதைகளும் ஆங்கிலத்திலும், பத்திற்கு மேற்பட்ட இந்திய மொழிகளிலும் மொழிபெயர்க்கப்பட்டுள்ளன.

சரத் சந்திரர் கி.பி. 1876-இல் தேவானந்தப்பூரில், மதிலால் சட்டர்சிக்கும் புவனேசுவரி தேவிக்கும் மகனாகப் பிறந்தார். சிறுவயதில் இவர் தம் பெற்றோருடன் பகல்பூரில் தம் தாய் வழிப் பாட்டனாரான கேதார்நாத் காங்குலியின் இல்லத்தில் வாழ நேர்ந்தது. இவர் கலைகளிலும், விளையாட்டுகளிலும்

பாம்புபிடித்தல், மீன்பிடித்தல் முதலியவற்றிலும் மிக்க ஈடுபாடு கொண்டிருந்தார். அவ்வப்போது வீட்டைவிட்டு ஓடிப்போவதும் இவருக்கு வழக்கம். ஒரு நாடகக் குழுவில் சிறிதுகாலம் பங்கேற்றுச் செயற்பட்டார். சில சமயங்களில் துறவியாகவும் திரிந்தார். வைதிகப் பற்றுடைய காங்குலி குடும்பத்தார் ஒரு சமயம் இவரைக் குடும்பத்திலிருந்தே விலக்கி வைத்தனர்.

பகல்பூரில் இடைநிலை வகுப்பு (F.A.) வரை பயின்ற இவரால் கல்வியைமுடிக்க இயலவில்லை. பெற்றோர் இறந்த பின்னர்க் கல்கத்தாவில் சிறிது காலம் வேலைதேடித் துன்புற்றபின், சரத் சந்திரர் 1903-இல் பர்மாவுக்குச் சென்றார். இரங்கூனில் கணக்குத் துணைத் தணிக்கையாளர் அலுவலகத்தில் எழுத்தராகப் பணியாற்றினார்.

தம்முடன் வசித்த ஒரு குடிகாரன் தன் மகளை ஒரு கடன்காரனுக்கு மணம் செய்துதரக் கருதியது கண்டு, பரிவு கொண்ட சரத்சந்திரர் அப்பெண்ணை மணந்தார். அம்மனைவியும், பின்னர்ப் பிறந்த மகனும் விரைவிலேயே கொள்ளை (Plague) நோயால் மாண்டனர். பின் சரத் சந்திரர் வங்கம்வந்தபோது இரண்மயி தேவியை மணந்தார்.

இவரது இலக்கிய நண்பர்கள் இவர் எழுதிய 'மந்திர' (கோயில்) என்னும் கதையை ஒரு போட்டிக்கு அனுப்பினர். இவருடைய தாய்மாமனான சுரேந்திர நாத் காங்குலியின் பெயரால் அனுப்பப்பட்ட அக் கதை முதல் பரிசைப் பெற்றது. அடுத்து அந்நண்பர்கள் இவரது 'படதிதி' யைப் (தமக்கை) 'பாரதி' இதழுக்கு அனுப்பினார். தொடக்கத்தில் ஆசிரியர் பெயரின்றி வெளிவந்த இக்கதையைப் படித்தவர்கள் அது தாகூரால் எழுதப்பட்டதென எண்ணினர்.

'சாகித்யா', 'யமுனா', 'பாரதவர்சா' ஆகிய இதழ்கள் இவருடைய கதைகளை வெளியிடலாயின. எழுத்தின்மூலம் நல்ல வருமானம் கிடைக்கத் தொடங்கியதால் சரத் சந்திரர் பர்மாவை விட்டு வங்கம் திரும்பி உருபநாராயண ஆற்றின் கரையில் பாணித்ராசு என்னுமிடத்தில் வாழ்ந்து வரலானார்.

இவர் இருபதுக்கு மேற்பட்ட புதினங்களையும் பல சிறுகதைகளையும் எழுதியுள்ளார். இவர்தம் எழுத்துகளில் தாகூர், பக்கிம் சந்திரர் ஆகியோரின் செல்வாக்கைக் காணலாம். புகழில் இவர் தாகூருக்கு அடுத்த நிலையில் விளங்கினார். கல்கத்தாப் பல்கலைக் கழகமும், தாக்கா (Dacca) பல்கலைக் கழகமும் இவருக்கு முறையே சகத்தாரிணி பதக்கத்தையும், டாக்டர் பட்டத்தையும் வழங்கிச் சிறப்பித்தன.

இவர்தம் புதினங்களில் பெரும்புகழ் படைத்த 'சிரீகாந்த' பெருமளவுக்குத் தன்வரலாற்றுத் தன்மை படைத்தது என்பர். 'கிரகதாகம்' (எரிந்த வீடு), 'தேனா பால்னா' (செலவும் வரவும்), 'பள்ளிசமாச' (கிராம சமுதாயம்), 'தேவதாசு' ஆகியன இவர்தம் சிறந்த புதினங்களுட் சில. இவரது சடைசிப் புதினமான 'சேச பிரசன்' (இறுதி வினா) வாழ்க்கைக் கோட்பாடுகளை விவாதிக்கிறது.

இவர்தம் புதினங்களுள் பல நாடகமாகவும், பிற்காலத்தில் திரைப்படமாகவும் வந்து வெற்றிபெற்றன. இவர்தம் புதினங்களைத் தமிழில் மொழிபெயர்த்தவர்களுள் அ.கி. சயராமன், ஆர். சண்முகசுந்தரம், த.நா. குமாரசுவாமி, த.நா. சேனாபதி ஆகியோர் குறிப்பிடத்தக்கவர்கள்.

நாட்டு விடுதலை இயக்கத்தில் சரத் சந்திரருக்கு ஈடுபாடு இருந்தது. ஓளரா மாவட்டக் காங்கிரசுத் தலைவராக இவர் சிறிது காலம் பணியாற்றினார். இவரது 'பதேர் தாபி' (பாதையின் கோரிக்கை) பர்மாவிலும் கீழ்நாடுகளிலும் இந்திய விடுதலைக் காகச் செயற்பட்ட ஒரு புரட்சி இயக்கத்தின் நடவடிக்கைகளைப் பின்னணியாகக் கொண்டது. இதில் வரும் 'சவ்விய சாசி'யின் பாத்திரம் இராசு பிகாரி கோசை மனத்தில் கொண்டு படைக்கப்பட்டது என்பர். இப்புதினம் ஆங்கில அரசால் தடை செய்யப்பட்டது.

பகல்பூரில் இவர் வாழ்ந்த இந்துக்கூட்டுக் குடும்ப முறையின் பாதிப்பை இவருடைய பல கதைகளில் காணலாம். 'வைகுந்தேர் வில்' (வைகுந்தன் உயில்), 'இராமேர் சுமதி' (இராமன் அறிவு பெறுதல்) முதலியவற்றில் கூட்டுக் குடும்பங்களில் பொருளாதாரக் காரணங்களால் எழும் சிக்கல்களும், உண்மையன்பு அவற்றைத் தீர்க்கத் துணை நிற்கும் செய்தியும் பேசப்படுகின்றன.

பெண் உள்ளத்தைப் படம்பிடித்துக் காட்டுவதில் சரத்சந்திரர் திறம் படைத்தவர். கட்டுப்படுத்த முடியாத காதலுக்கும், சமூக மரபுகளுக்கும் நிகழும் போராட்டம் இவருடைய கதைகள் பலவற்றில் முதலிடம் பெறுகிறது. கைம்பெண்கள், காதலில் தோல்வியுற்ற பெண்கள், பரத்தையர், கணவனால் கைவிடப்பட்ட பெண்கள் ஆகியோர் மீது சரத் சந்திரருக்கிருந்த பரிவு அவர் படைப்புகளில் வெளிப்படுகிறது. இவர், 1938-ஆம் ஆண்டில் காலமானார். ந.மெ.

சரப புராணம்: சரபம் என்பது சிங்கத்தையும் கொல்லத்தக்க வலிமை படைத்ததாய்ப் பறவைகளுக்கெல்லாம் அரசாக விளங்கும் ஒரு பறவையை குறிக்க

கும். இது விலங்குருவும் பறவை உருவும் இணைந்த வடிவம் கொண்டதாகும். இதற்கு இரண்டு சிங்க முகங்களும் சிங்கத்தின் உடலும் பறவைகளைப் போன்று இரண்டு இறகுகளும் உள்ளனவாம். எட்டுக் கால்களும் இதற்கு உள்ளன. இவ்வாறாகக் காஞ்சிப் புராணம் இதனை அறிமுகப்படுத்துகிறது. எட்டுக் கால்களையுடைய பறவை வடிவினதாகிய இதனை 'எண்காற்புள்' என்று உரைப்பர். 'சிம்புள்' என்றும் இதற்கு ஒரு பெயருண்டு.

பிரமன் வேண்டுகலால் சிவமூர்த்தி வீரபத்திரரை ஏவ அவர் இத்தகைய சரப உருவினைக் கொண்டு இரணியனைக் கொன்ற நரசிங்க மூர்த்தியின் அட்ட காசங்களை அடக்குவித்தார். இந்நிகழ்ச்சியைப் பாடு பொருளாகக் கொண்டு தோன்றியதே சரபுராணம்.

வியாச முனிவர் அருளிச் செய்த இலிங்கபுராணத்தின் 96-ஆம் அத்தியாயம் சரபமூர்த்தியின் பெருமையைப் பேசுகிறது. நான்முகக் கடவுளாகிய பிரம தேவன் கலைமகனிடம் இப்புராணச் செய்தியை உரைப்பதாக அந்நூலுள் அமைந்துள்ளது.

சரபு புராணத்தின் பதிகத்தில் வரும் 11-ஆம் பாடல் முனிவரர் சூதமுனிவரை வேண்ட அவர் அருளியதாகக் குறிப்பிடுகிறது. இதற்கு அடுத்த பாடலில் (12) நந்தி தேவரிடம் சனற்குமாரன் கேட்டுத் தெளிந்து வியாச முனிவருக்குச் சொன்னார் என்றும், வியாச முனிவரிடமிருந்து சூதமுனிவர் கேட்டு முனிவர்களுக்கு அருளிச் செய்தனர் என்றும் காணப்படுகிறது.

வடமொழிப் புராணத்தை மதுரையிலுள்ள திருத் தொண்டர்கள் வேண்ட இந்நூலாசிரியர் தமிழில் செய்தார் என்பது தெரியவருகிறது. (சரப.பதி.13) இந்நூலாசிரியரின் பெயர் தெளிவாகத் தெரியவில்லை. இந்நூலின் ஏட்டுப் பிரதியில் உள்ள குறிப்பைக் கொண்டு பண்டித உலகநாத பிள்ளையவர்கள் திருமலைநாயனார் இந்நூலைச் செய்தவராவர் என்று சுவடி விளக்கத்தில் தெரிவித்துள்ளார். இவர் புராணத் திருமலைநாதரின் வேறானவர் என்பர்.

தமிழ்ச் சரபு புராணத் தொடக்கத்தில் விநாயகர் காப்பு உள்ளது. அடுத்து நூல் வரலாறு தரும் பதிகப் பகுதி அமைகிறது. இதனைத் தொடர்ந்து வரும் நூற் பகுதி ஏழு சருக்கங்களைக் கொண்டுள்ளது. அவையாவன: 1. நரசிங்கவற்பத்திச் சருக்கம், 2. கடவுள் முறையீட்டுச் சருக்கம், 3. வீரபத்திரன் எழுச்சிச் சருக்கம், 4. அறிவுறுத்திய சருக்கம், 5. சலந்தரன் வதைச் சருக்கம், 6. சக்கரம் பெற்ற சருக்கம், 7. நரசிங்க வதைச் சருக்கம். இப்புராணம் 431 விருத்தங்கள் கொண்டது.

ஒவ்வொரு சருக்கமுடிலும் அடுத்து வரும் சருக்கத்திற்குத் தோற்றுவாயாய் இன்ன பொருளைப் பேசப் போகிறோம் என்று குறிப்பிடுதல் காணலாம். நூல் முழுமையும் புராணக் கதையை விரித்துச் சொல்லும் பாங்கில் உள்ளதேயன்றிக் கற்பனை, முதலிய வருணனை காவிய நயம் சிறக்கவில்லை.

தக்கன் யாகத்தை அழிக்கச் சிவபெருமான் வீரபத்திரரை ஏவியது போலவே நரசிங்கமூர்த்தியின் கொட்டத்தை அடக்கவும் வீரபத்திரரை அனுப்புகிறார். வீரபத்திரர் சரபவுருக்கொண்டு நரசிங்கத்தை அடக்குகிறார்.

சரபமூர்த்தி நரசிங்கத்தை உருட்டித் துகைத்து உகிரால் அதன் மார்பகத்தைப் பிளந்து அதன் ஆருயிர் குறைந்து அவசமுற்றிட அடர்த்து வீழ்த்துகிறார். அப்பொழுது நரசிங்கமும் தம் முன்னறிவால் பராபரன் பெருமையை அறிந்து துதித்துப் பரவுகிறார். மடங்கல் வடிவம் துறந்து தம் முன்னை நிலையைத் திருமால் பெறுகிறார்.

வீழ்ந்துபட்ட நரசிங்கத்தின் தோலை உரித்துக் கொண்டு சென்று கயிலையில் எம்பெருமான் முன்னிலையில் வீரபத்திரர் வைக்கிறார். பெருமாள் அதன் தலையைப் பிரம கபால மாலையுடன் சேர்த்துக் கோத்துத் தோலைப் போர்த்துக்கொள்கிறார்.

சிவபெருமான் துதியாக வரும் சில பாடல்கள் அங்கங்கேயுள். சிறப்பாக ஆற்றலடங்கிய திருமால் ஒன்பது பாடல்களால் துதிப்பதாகவுள்ள பகுதி (சரப.7:19-27) ஒரு நவமணி மாலையாம்.

சரபமூர்த்தியின் திருவுருவம் தமிழகத்தே கும்பகோணத்தை அடுத்த திருபுவனம் திருக்கோயிலில் உள்ளது. உலகத்தின் துயர்துடைக்க எழுந்த இந்த திருவுருவை வேகத்திருவுரு என்பர். இத்திருத்தலத்திலன்றித் திருவானைக்கா, புதுக்கோட்டை முதலிய இடங்களிலும் சரபமூர்த்தியைக் காணலாகும். இப்பெருமானை வணங்குவோர் எல்லாருக்கும் தீவினைகள் எல்லாம் தீர்ந்து நன்மை உண்டாகும் என்று சரபோஷபநிடதம் கூறுகிறது என்பர்.

இந்நூலுக்கான சுவடி ஓடிந்தும் சிதைந்துமுள்ள நிலையில் தஞ்சாவூர்ச் சரசுவதிமகாலில் காணப்படுகிறது. இதனைச் சரசுவதிமகால் நூலகம் வெளியிட்டுள்ளது. மு.ச.

சரபமூர்த்தி: சைவ சித்தாந்த இறைக் கோட்பாட்டில் இறைவன் உருவம் (சகளம்), அருவம் (நிட்களம்), அருஉருவம் (சகளநிட்களம்) ஆகிய மூவகை வடிவங்களைக் கொண்டிருப்பவனாகக் கருதப்படுகிறான். உருவநிலையையும் இன்பநுகர்வு

வடிவம் (போக உருவம்), வன்மை வடிவம் (கோப உருவம்), சிந்தனைவடிவம் (யோக உருவம்) என மூவகையாகப் பிரிக்கலாம். இவற்றுள் அச்சுறுத்தும் நிலையில் அழிக்கும் கடவுளாகச் சிவனை விவரிப்பதை அழிக்கும் வடிவங்கள் (சம்காரமூர்த்தி) என்பர். பழிவாங்கும் எண்ணத்துடன் தொல்லை விளைவிக்கின்ற பேய்த்தனமான ஓர் உயிரை அழிக்கும் நிலையில், அவ்வுயிரின் பெயரைத் தொடர்புபடுத்திச் சிவனுக்குப் பெயர் சூட்டுவர். யானை வடிவ அசுரனைக் கொன்றதால் கசாகரமூர்த்தி எனவும், காலனாகிய இறப்புக் கடவுளை அழித்ததால் காலாரி மூர்த்தி எனவும், மன்மதனை எரித்ததால் காமாந்தகமூர்த்தி எனவும் சிவன் அழைக்கப்படுகின்றான். சிவனின் அழிக்கும் வடிவங்களில் ஒன்றே சரபமூர்த்தி அல்லது சரபேச மூர்த்தியாகும். பழங்கதை சார்பான சரபம் என்ற விலங்கின் வடிவத்தைச் சிவன் எடுத்துக் கொண்டதே இவ்வடிவமாகும்.

விட்டுணு, நரசிம்ம வடிவில் இரணிய கசிபு என்னும் அசுரனை விண்ணுலக உயிர்களுக்குத் தொல்லை தந்தமையால் அழித்தான். அவ்வசுரனை அழித்த பின்பும் விட்டுணு தனது அச்சுறுத்தும் மனப்பான்மையைத் தணித்துக் கொள்ளாது உலக உயிர்களுக்குப் பெருத்த சேதத்தை உண்டு பண்ணியவாறிருந்தான். வானுலகினர் இதனைத் தடுக்க வேண்டுமெனச் சிவனிடம் வேண்டிக்கொள்ள, சிவனும் நரசிம்ம வடிவை அழிப்பதாக உறுதிகூறிச் சரபவடிவெடுத்தான். இச்சரபவடிவம் இரண்டு தலைகளையும், அழகான இரு இறக்கைகளையும் கூறிய நகங்களையும் சிங்கத்தின் எட்டுக்கால்களையும், நீளமான வாலையும் கொண்டதாக விளங்கியது. சரபமூர்த்தி பெருத்த ஓசையுடன் நரசிம்மத்தை அணுகி அதனைப் பிடித்துக் கிழித்து எறிந்தது. நரசிம்மத்தின் தோலைத் தனது உடையாகவும், அதன் தலையைத் தனது மார்பு அல்லது தலையில் மகுடமாகவும் சரபமூர்த்தி அணிந்தது. விட்டுணுவும் தன் நிலைக்கு வந்து, சற்று ஓய்வு கொண்டபின் சிவனைப் புகழ்ந்து வைகுண்டம் சென்றதாகப் பழமரபுக் கதை விவரிக்கிறது. நரசிம்மத்தை அழித்த சிவனின் வடிவமே சரபமூர்த்தி என்று சொல்லப்படுகிறது.

காமிகாகமம் சரபமூர்த்தியைச் சரபேசமூர்த்தி எனக் குறிப்பிடுகிறது. இந்த ஆகமம் சரபமூர்த்தியின் வடிவைப் பின் வருமாறு கூறுகிறது. சரபேசமூர்த்தியின் உடல் பொன்னிறமுடையதாய்ப் பறவைபோன்றது; சரபமூர்த்தி மேல் நோக்கிய இரு இறக்கைகளையும், சிவந்த இரு கண்களையும், எட்டுக்கால்களையும் விலங்கினுடைய வாலையும், மனித உடலையும், சிம்மத்தின் தலையையும் மகுடத்தையும், பக்கத் தந்தங்களையும் உடையவராகக்

காட்சியளிக்கிறார். தம் இருகால்களால் நரசிம்மத்தைத் தூக்கியிருக்க, நரசிம்மம் மனித உடலுடன் கூப்பிய இருகரங்களுடன் உள்ளதாகவும் சரபமூர்த்தியின் வடிவம் அச்சுறுத்தும் நிலை கொண்டதாகவும் இருந்தது என்றும் அந்த ஆகமம் கூறுகிறது.

சிரீத்துவநிதி என்னும் நூல், சரபமூர்த்தி முப்பத்திரண்டு கைகளுடன் விளங்குவதாகக் குறிப்பிடுவதுடன் வலக் கைகளில் வச்சிரம், முசுதி, அபயம், சக்கரம், சக்தி, தண்டம், அங்குசம், கட்கம், கதவான்யம், பரசு, அக்கமாலை, எலும்பு, தனுசு, முசலம், அக்கினி ஆகியவைகளையும், இடக்கைகளில் பாசம், வரதம், கதை, பானம், துவசம், வாள், பாம்பு, தாமரைமலர், கபாலம், புத்தகம், ஆலம், முத்தகரம் ஆகியவைகளையும் உடையதாய் ஒரு கை துர்க்கையை அணைத்துக் கொண்டதாகவும் விளங்கியது என்று குறிப்பிடுகிறது.

உத்தர காரண ஆகமம் சரபமூர்த்தியைத் திருக்கோவில்களில் அமைப்பதால் எதிரிகள் அழிவர் என்றும், போரில் வெற்றியும் நன்மைகளும் ஏற்படுவதுடன், நோய்களும் நீங்கும் என்றும் கூறுகிறது. சரப மூர்த்திக்கு மூன்று கண்கள் உண்டென்றும் அவை சூரியன், சந்திரன், நெருப்பு ஆகியவை என்றும், அதன் நாக்கு நிலத்தடியில் மறைந்திருக்கும் பாதவாலைம் எனப்படும் அக்கினி என்றும், அதன் இறக்கைகளைக் காளி, துர்க்கை என்றும், நகங்கள் இந்திரன் என்றும், வயிறு காலாக்கினி என்றும், அதன் தொடைகள் காலனும், மிருத்யுவுமாக விளங்குகின்றன என்றும், சரபமூர்த்தியின் வலிமை வாயுவை ஒத்தது என்றும் இவ்வாகமம் பேசுகிறது.

சரப மூர்த்தியின் வடிவமொன்று தஞ்சாவூர் மாவட்டம் திருபுவனம் என்னும் ஊரிலுள்ள சிவன் கோவிலில் காணப்படுகிறது. இவ்வடிவம் மூன்றுகால்களுடன், சிம்மஉடல், தலை ஆகியவைகளைக் கொண்டதாகவும், விலங்கின் வாலுடனும் நான்கு மானிடக் கைகளுடனும் விளங்குகிறது. மேல்நோக்கிய வலக்கையில் பரசும், கீழ்நோக்கிய வலக்கையில் பாசமும், மேல்நோக்கிய இடக்கையில் மிருகத்தையும், கீழ்நோக்கிய இடக்கையில் அக்கினியையும் கொண்டதாக உள்ளது. சரபமூர்த்தி தன் முன்னிருகால்களால் நரசிம்மத்தை இறுக்கிப் பிடித்த நிலையிலும் நரசிம்மம் அப்பிடியிலிருந்து தன்னை விடுவித்துக் கொள்ளத் தன் எட்டுக்கைகளினாலும் போராடுவது போன்ற நிலையிலும் இவ்வடிவம் காணப்படுகிறது. பி.ஆர்.ந.

துணை நூல்:

Devasenapati V.A., Saiva Siddhanta, University of Madras, 1974.

சரபோசி, முதலாம் (கி.பி. 1711-1729):

இவர் தஞ்சையைத் தலைநகராகக் கொண்டு ஆண்ட மராட்டிய மரபின் மூன்றாம் மன்னர். இம் மரபின் முதல் மன்னன் முதலாம் ஏகோசியின் (கி.பி. 1676-1684) மகன் முதலாம் சரபோசி, தன் அண்ணன் சகசி மன்னனுக்குப் (கி.பி. 1684-1711) பின் அரியணையேறினார். தஞ்சைப் பெருவுடையார் கோயில், திருவாரூர்த் தியாகேசர் கோயில் முதலான கோயில்களுக்குத் திருப்பணிகள் செய்தார். தமிழ், தெலுங்கு, வடமொழி, மராத்திய மொழிப் புலவர்களை ஆதரித்தும், இலக்கிய வளர்ச்சிக்குப் பாடுபட்டும், தாமே கவிதைகள் இயற்றியும், தமிழக வரலாற்றில் தமக்கெனத் தனித்ததோர் இடத்தினைப் பெற்றுள்ள இவர், தஞ்சை மராட்டியர் மரபின் புகழ்பூத்த வேந்தர்களுள் ஒருவராவார்.

திருச்சி மாவட்டம் திருமழபாடியில் கி.பி. 1675-இல் ஏகோசிக்கும் தீபாம்பாளுக்கும் மகனாகப் பிறந்த சரபோசி, இளமைக் காலத்திலேயே கற்க வேண்டு வனவற்றைக் கற்றார். உரிய பருவம் எய்தியவுடன் சுலக்சணா பாயி, அபரூப்பாயி, இராசச பாயி ஆகிய மூன்று பெண்களை மணந்தார். தன் அண்ணன் சகசியின் ஆட்சிக்காலத்தில், சரபோசி சாசீக் கோட்டையிலிருந்து (சாக்கோட்டை, கும்பகோணத்திற்குத் தென்கிழக்கில் உள்ளது) ஆட்சி புரிந்தார்; சகசிக்குத் துணையாகச் சில போர்களிலும் பங்கு கொண்டார். சகசி கி.பி. 1711-இல் இறந்தவுடன் (சில சுவடிகள் 1712 எனவும் கூறுகின்றன) சரபோசி மணிமுடி சூடினார்; தன் தம்பி துக்கோசியுடன் (கி.பி. 1729-1735) இணைந்தே ஆட்சிபுரிந்தார். சரபோசியின் ஆட்சி பற்றி அறிந்துகொள்ள, அண்மையில் தஞ்சைத் தமிழ்ப் பல்கலைக் கழகத்தால் வெளியிடப்பட்டுள்ள இவ்வேந்தனின் இரண்டு செப்பேடுகளும், 13 கல் வெட்டுகளும், தஞ்சைச் சரசுவதி மகாலில் பாதுகாப்புடன் வைக்கப்பட்டுள்ள சுவடிகளும் பெரிதும் பயன்படுகின்றன.

போர்: தஞ்சை மராட்டியர், திருச்சி, புதுக்கோட்டையுடன் கி.பி. 1709-ஆம் ஆண்டில் நிகழ்த்திய போர்களில் திருக்காட்டுப்பள்ளி வரையுள்ள தஞ்சை நிலப் பகுதிகளை இழந்தனர். இதனால் இதற்கெல்லாம் மூலகாரணமாக இருந்த புதுக்கோட்டைத் தொண்டைமாணப் பழிவாங்கக் காத்திருந்தார் சரபோசி. சேதுபதிக்கும் தொண்டைமாணுக்கும் இடையே நிலவிய பகைமையைப் பயன்படுத்திக் கொண்டு, தஞ்சைப் படைகளும் திருவுடைய சேதுபதியின் படைகளும் இணைந்து புதுக்கோட்டை நாட்டைக் கடுமையாகத் தாக்கின. இறுதியில் புதுக்கோட்டைப் படைகள் வெற்றி பெற்றன. இருப்பினும் தஞ்சை நிலப்பகுதிகளை மீட்க வேண்டும் என்ற

எண்ணம் சரபோசியின் உள்ளத்தினின்றும் நீங்கவில்லை. அடுத்து நிகழ்ந்த அறந்தாங்கிப் போரில், புதுக்கோட்டைப் படையும் தஞ்சைப் படையும் இணைந்து சேது மன்னன் விசயரகுநாத சேதுபதியைத் தோற்கடித்தன. சேதுமன்னன் விசயரகுநாத சேதுபதி 1720-இல் இறந்தான். இதனால் தண்டத்தேவருக்கும் பவானிசங்கரருக்குமிடையே வாரிசரிமைப்போர் மூண்டது. தண்டத்தேவர் புதுக்கோட்டைத்தொண்டைமானின் ஆதரவையும், மதுரை நாயக்கரின் ஆதரவையும் பெற்றார். பவானி சங்கரர் சரபோசியின் ஆதரவைப் பெற்றார். இருதிருத்தாருக்கும் இடையே ஏற்பட்டபோரில், மராட்டியப் படைத் தலைவனான ஆனந்தரால் தண்டத்தேவரை வென்றார். பவானிசங்கரர் கி.பி. 1720-இல் இராமநாத புரத்தின் சேதுபதியாக்கப்பட்டார். அரியணையேறிய சங்கரர், தான் உறுதியளித்தபடி பாம்பாற்றுக்கு வடக்கில் உள்ள நிலப்பகுதிகளைத் தஞ்சை அரசுக்குத் தர மறுத்தார். எனவே, மராட்டியர் படை மறவர் நாட்டை வென்று, சங்கரரைக் கைது செய்தது. கட்டையத் தேவரை இராமநாதபுரத்துக்குச் சேதுபதியாக்கியது. சசிவர்ணத் தேவருக்காகச் சிவகங்கை அரசு இராமநாதபுரத்திலிருந்து தனியாகப் பிரிக்கப்பட்டது.

சரபோசியின் ஆட்சிக் காலத்தில் தஞ்சை, புதுக்கோட்டை, இராமநாதபுரம்-மாவட்டங்களில் பெரும் பஞ்சம் ஏற்பட்டது. இந்நிலையில் சரபோசி கல்லணையைப் பழுது பார்த்துச் செப்பணிட்டு, நாட்டின் நீர்ப் பாசனத்தைப் பெருக்கினார்.

மாவீரனாகத் திகழ்ந்த சரபோசி நல்லாட்சியாளராகவும் திகழ்ந்ததுடன், இசை, நாட்டியம் வளரவும், தமிழ், தெலுங்கு, மராத்தி, வடமொழி ஆகிய மொழிகளில் சிறந்த இலக்கியங்கள் தோன்றவும் வழிவகுத்தார். சரபோசியின் அவையில், கிரிராசகவி என்பார் பாகவதமேளா நாட்டிய நாடகம் நடத்தும் கலைஞராக விளங்கினார். சகசி, முதலாம் சரபோசி காலங்களில் அரசவைப் புலவராகத் திகழ்ந்த இவர் 'இல்லாவதி கல்யாணம்', என்னும் தெலுங்கு நூலை இயற்றினார். தெலுங்குக் கவியான இவர் சரபோசி மீது பல சிங்காரப் பதங்களையும் இயற்றியுள்ளார். இவரது ஆட்சிக்காலத்தில், வடமொழியும் நல்ல வளர்ச்சி பெற்றது.

பெரும் புலவர்களைப் போற்றிப் புரந்த சரபோசி தானும் சிறந்த கவிஞராகத் திகழ்ந்தார். இவர் 'குமார சம்பவ சம்பு' எனும் சம்பு காவியத்தை (வடமொழி) இயற்றினார். இராமனின் வரலாற்றினைக் கூறும் 'இராகவ சரிதம்' எனும் நூலும் இவ்வேந்தரின் பெயரில் உள்ளது. இதனைப் பஞ்சரத்னம்

எனும் புலவர் இயற்றி, அரசரின் பெயரில் வழங்கிய தாகக் கொள்வாரும் உண்டு. 'கோர்வையாஞ்சே சாகித்யாஞ்சே சினைசு' எனும் மராட்டியப் பதங்கள் அடங்கிய நூலை, இவர் இயற்றியதாக அண்மைக் கால ஆய்வுகள் தெரிவிக்கின்றன. இசையில் சிறந்து வல்லுநராகத் திகழ்ந்த சரபோசி, தெலுங்கு மொழியில் 'சரபோசி சாகித்யம்' என்னும் சாகித்யங்களை இயற்றியுள்ளார்.

கோயில் திருப்பணிகள்: இறையன்பில் மேம்பட்டு விளங்கிய இவ்வேந்தர் திருக்கோயில்களைப் புதுப்பிப்பதிலும், குடமுழுக்கு நிகழ்த்துவதிலும், கோயில்களில் வழிபாடு முறையாக நடைபெற நிலக்கொடைகள், விளக்குக் கொடைகள், தோப்புகள் அளிப்பதிலும், பல புதிய கட்டுமானப்பணிகளை மேற்கொள்வதிலும் பேரார்வம் காட்டினார். இவரே பல கோயில்களுக்கு நேரில் சென்று, அறக்கட்டளைகளை வழங்கியுள்ளார். சிதைந்த நிலையில் காணப்பட்ட திருவாரூர்த் தியாகேசர் கோயிலை இவர் கி.பி. 1717-இல் புதுப்பித்துத் திருப்பணிகள் புரிந்தார். கி.பி.1729-இல் தஞ்சைப் பெருவுடையார் கோயிலில் சில திருப்பணிகள் புரிந்து குடமுழுக்கு விழாவினையும் சிறப்பாக நடத்தினார். நாடு முழுவதும் கோயிலுக்குக் கொடுக்க வேண்டிய வரிகள் நிர்ணயம் செய்யப்பட்டன. தஞ்சைத் தெற்கு வீதியில் உள்ள கலியுக வெங்கடேசப் பெருமாள் கோயில் சரபோசியால் கட்டப் பட்டது.

இவரது ஆட்சிக் காலத்தில் வணிகம், தொழில்கள், வேளாண்மை ஆகியன முன்னேற்றம் பெற்றன. வணிகர்களுக்கு வணிகஇடங்கள் ஒதுக்கப்பட்டன. அரசரின் உயர் அலுவலர்கள் நாடு முழுவதும் சுற்றி வந்து, பிற அலுவலர்களையும் நாட்டின் நடப்புகளையும் மேற்பார்வையிட்டனர். சட்டம் ஒழுங்கைப் பாதுகாப்பதிலும், நீதியை முறையாக வழங்குவதிலும், இவர் முனைந்து செயற்பட்டார்.

மாவீரனாகவும், நல்லாட்சியாளனாகவும், கலைப்புவலனாகவும், திகழ்ந்த முதலாம் சரபோசி, 1729-இல் காலமானார். அப்போது சுலக்ஷணாபாயியும், இராசசபாயியும் உடன்கட்டையேறினர்.

கும்கோணம் சக்கரபாணிக் கோயிலில் உள்ள 6" உயரமுள்ள செப்புப் படிமம் முதலாம் சரபோசியின் னுடையதாகக் கருதப்படுகிறது. சரபோசியின் திருவாரூர்ச் செப்பேட்டில் இவரது தில்லை வழிபாட்டுக் காட்சி சித்திரிக்கப்பட்டுள்ளது. திருக்கடவூர் ஆலயத்தின் இரண்டாம் நுழைவாயில் கோபுரத்தின் முதல் நிலையில் சரபோசியும் அபிராமிப்பட்டரும் உரையாடும் காட்சியைச் சுவைச் சிற்பமாகக் காணலாம்.

சரபோசி, இரண்டாம் (கி.பி.1798-1832) தஞ்சை மராட்டிய வேந்தருள் புகழ்பெற்றவர். கலை, இலக்

கியம், மருத்துவம், கல்வி ஆகியவற்றின் வளர்ச்சிக்குப் பாடுபட்டவர்; தஞ்சை சரசுவதிமகால் நன்கு பராமரிக்கப்பட அனைத்து ஏற்பாடுகளும் செய்தவர். இரண்டாம் துளசா இராசாவால் (கி.பி.1764-1787) தத்து எடுக்கப்பட்ட இவர், கி.பி.1798-இல் சுவார்ட்சுபாதிரியாரின் சீரிய முயற்சியால், கிழக்கிந்திய வணிகக்குழுவின் ஆணையால் அரியணையேறினார். கலைவேந்தன் இரண்டாம் சரபோசி தஞ்சை மராட்டிய வரலாற்றில் சிறப்பானதோர் இடத்தினைப் பெறுகிறார். கோயில் திருப்பணிகள் புரிவதிலும் இவர் பேரார்வம் காட்டினார்.

அமர்ச்சிங்கினை அடுத்து, தஞ்சை மராட்டிய மன்னரான, இரண்டாம் சரபோசி இளமைக்காலத்திலேயே, சுவார்ட்சுபாதிரியாரின் முயற்சியால், சென்னையில் பயனுள்ள கல்வி பெற்றார். அரசு பதவியை கி.பி.1798-ஆம் ஆண்டு பெற்ற சரபோசி, அதிகாரத்தைப் பெறவில்லை. காரணம் வெல்ல சுவியுடன் கி.பி.1799-இல் செய்துகொண்ட ஒப்பந்தப்படி, தஞ்சை அரசு ஆங்கிலேயர்களுக்கு வழங்கப்பட்டது. ஓய்வுஊதியம் பெற்றுக் கொண்ட சரபோசிக்குத் தஞ்சை நகரமும், வல்லமும் அளிக்கப்பட்டன. தஞ்சைக் கோட்டையில் நிறுத்தப்பட்டிருந்த ஆங்கிலப்படை அழைக்கப்பட்டது; சரபோசி தென்படையை வைத்துக்கொள்ளும் உரிமையைப் பெற்றார். சரபோசி, மன்னன் எனும் பட்டத்தை மட்டும் வைத்துக்கொள்ள அனுமதிக்கப்பட்டார்.

ஓய்வுஊதியம் பெற்றுக்கொண்டு, பெயரளவில் மன்னனாக வாழ்ந்த சரபோசி, தம் பெயர் வரலாற்றில் நின்று நிலவும் வகையில், பல்துறைகளில் ஆர்வம் கொண்டு, கலை இலக்கிய வளர்ச்சிக்குப் பெரிதும் பாடுபட்டுள்ளார்; பல திருக்கோயில்களை உருவாக்கியதுடன், பல கோயில்களைப் புதுப்பித்துத் திருப்பணிகள் செய்தும், தானங்கள் வழங்கியும் அரும்பணியாற்றியுள்ளார். இவர் அரிதின் முயன்று, தஞ்சைச் சரசுவதிமகாலில் சேகரித்து வைத்துள்ள பல்துறை நூல்களும், ஆவணங்களும் இவரது கலையார்வத்தை நன்கு வெளிப்படுத்துகின்றன. வேதாந்தம், மருத்துவம், காவியம், இலக்கியம், இசை, நடனம், கட்டடக் கலை, வானவியல், நாடகம், ஓவியம் முதலான பல்துறைகளைச் சார்ந்த சுவடிகள் மராட்டியர் காலத்திற்கு முற்பட்ட சமுதாய நிலை, மராட்டியர் காலச் சமுதாய நிலை ஆகியவற்றை அறிந்து கொள்ளத் துணைபுரிகின்றன.

தலயாத்திரை: நாட்டை ஆங்கிலேயரிடம் அடகு வைத்துவிட்ட சரபோசி, சோழ நாட்டில் தலயாத்திரை மேற்கொண்டு திருக்கோயில்களில் வழிபாடுகள் நிகழ்த்தி, அவற்றிற்கு அறக்கொடைகள் பல விட்டுள்

ளார். இவர் கி.பி.1801-ஆம் ஆண்டு, சோழ நாட்டுத் தல யாத்திரை தொடங்கியதன் விவரத்தினைச் 'சரபேந்திர தீர்த்தாவளி' என்ற நூல் விரித்துரைக்கின்றது. அடுத்து, சரபோசி காசியாத்திரையை கி.பி. 1820-இல் தொடங்குமுன், தன் ஒரே மகனான சிவாசிக்குப் பட்டம் சூட்டுவித்து, ஆட்சியை நடத்துவதற்கேற்ற அறிவுரைகளையும், திட்டங்களையும், விழாக்கள் கொண்டாடப்பட வேண்டிய விவரங்கள் மற்றும் பல அரசியல் தொடர்பான செய்திகளையும் விளக்கிக் கூறிவிட்டே சென்றார். இவர் காசியாத்திரையை முடித்துக் கொண்டு கி.பி.1822-இல் திருவையாறு வந்து சேர்ந்தார். காசியாத்திரையின் தொடர்ச்சியாக இவர் உடனே இராமேசுவரத்திற்கும் புனிதப் பயணம் தொடங்கினார். தம் காசியாத்திரையின் போது, இவர் பல நகரங்களிலிருந்து கிடைத்தற்கரிய பல நூல்களை வாங்கிக் கொண்டு வந்து, சரகவதிமகாலில் சேர்ப்பித்தார்; இவர் தஞ்சை திரும்பிய பின்னர் தம் காசிப்பயணத்தின்போது கண்டு பெற்ற அனுபவத்தைக்கொண்டு கப்பல் கட்டும் தொழிலை மேற்கொண்டதுடன், அச்சகத்தையும் நிறுவினார்.

கோயில் திருப்பணிகள்: இரண்டாம் சரபோசி மன்னர்* சமயவேறுபாடின்றிச் சைவ, வைணவ ஆலயத் திருப்பணிகள் புரிந்தார். தஞ்சையில் காசி விசுவநாதர் கோயில், மணிகர்ணிகேசுவரர் கோயில், விட்டோபா கோயில், கீழ் நரசிங்கப் பெருமாள் கோயில் (1820) ஆகியன இவரால் புதிதாகக் கட்டப்பட்டன. இவர் காலத்தில் பாண்டூரங்கர் வழிபாடும் பக்தி நெறியும் வளர்க்கப்பட்டன. சும்பகோணம் சங்கரர் மடத்தில் சந்திரமௌலீசுவரருக்குத் தனிக்கோயில் ஒன்றினை இவர் கி.பி.1821-இல் அமைத்தார். தஞ்சைப் பெருவுடையார் கோயிலில் தளவரிசைபோட்டு, சுற்று மண்டபங்களைப் புதுப்பித்து, விநாயகர் கோயிலை அமைத்துத் தூர்ந்துகிடந்த மண்கே தீர்த்தத்தை அழகிய கிணறாக மாற்றினார். இக்கோயிலில் பலவிதமான திருப்பணிகளை மேற்கொண்ட சரபோசி 4½ சேர் 3 பலம், எடையுள்ள வேலைப்பாடு மிக்க வெள்ளித்தட்டும், விபூதிமடலும் பெருவுடையாருக்கு அளித்து மகிழ்ந்தார். கி.பி.1824-இல் இவரும், இவருடைய மகன், மனைவியர் ஆகியோரும் ஒன்று சேர்ந்து இத்திருக்கோயிலுக்கு, வெள்ளித் தகடு போர்த்திய காளை வாகனம் ஒன்றை அளித்தனர். சரபோசியின் மூத்த மகள் சுலக்சனாபாயி, சூரக்கோட்டையில் குந்தளாம் பிகை உடனமர் சுத்தரத்தேசுவரர் எனும் பெயரில் சிவன் கோயிலும், அன்ன சத்திரமும் கட்டினார். திருக்கோயில்களில் நர்த்தன மண்டபம் அமைப்பதில் இவர் பெருவிருப்பம் கொண்டார். காஞ்சி சங்கராச்சாரிய சுவாமிகளுடன் இவர் நெருங்கிய தொடர்பு கொண்டிருந்தார். திருவரங்கம் அரங்க நாதருக்குப்

பொற்பதக்கம் ஒன்றினையும், மதுரை மீனாட்சி சுந்தரேசுவரரை வழிபட்டு, ஈசுவரருக்கு 'நாகாபரணம், என்னும் அணியையும் வழங்கினார். தஞ்சைப் பெருவுடையார் கோயிலில் 242 படிமங்கள் எழுந்தருளுவிக்கத்தக்க ஏற்பாடுகளைச் செய்தார்.

திருக்கோயில்கள் கட்டியும் திருப்பணிகள் புரிந்தும் புகழ்பெற்ற இவர் தஞ்சையில் பல கட்டடங்களையும் கட்டினார். தஞ்சைக் கீழவீதியை ஒட்டியுள்ள ஏழடுக்கு மாளிகையும், 'கௌரிவிலாசம்' என்னும் மாளிகையும் இவரால் கட்டப்பட்டன. தனது ஆசைநாயகி முக்தாம்பாள் நினைவாக கி.பி. 1800-இல் ஓரத்தநாட்டில் முக்தாம்பாள்புரத்தை உருவாக்கி, சத்திரம், கோயில், அக்ரகாரம், சிங்காரவனம், குளம் ஆகியவற்றை அமைத்தார். நான்கு கிராமங்களை ஆங்கிலேயரின் அனுமதிபெற்று இச்சத்திரத்திற்குத் தானமளித்தார். சாளுவ நாயக்கன் பட்டணத்தில் (சரபேந்திரபட்டணம்) ஆங்கிலேயர் வெற்றியின் நினைவாகவும் (நெப்போலியன் போன பார்ட்டின் தோல்வியின் நினைவாகவும்) கி.பி. 1814-இல் அழகிய பெரிய கற்கோட்டையையும், நடுவில் உயர்ந்த உப்பரிகைக் கோபுரத்தையும் (மனோரா) கட்டினார். எண்பட்டை அமைப்புக் கொண்ட இந்த உப்பரிகை 27 மீட்டர் உயரம் உடையது; ஐம்மொழிக் கல்வெட்டையும் தன்னகத்தே கொண்டது. கி.பி. 1810-இல் தன்வந்திரிமகால் என்னும் சித்தமருத்துவ சாலையை இவர் அமைத்தார். திருவையாற்றில் காவிரியின் வடகரையில் கல்யாணமகால் எனும் பெயரில் மிகப் பெரிய மாளிகை ஒன்றினை உருவாக்கினார். இப்போது அரசர் கல்லூரி இதில் நடைபெறுகின்றது. நாகப்பட்டினத்தில் உள்ள 'கலங்கரை விளக்கம்' சரபோசியின் காலத்ததாகும்.

சரபோசிக்கு வரலாற்றுணர்வு பெருமளவில் இருந்தது என்பது இங்கு போற்றத்தக்க ஒன்றாகும். இவர் தஞ்சை மராட்டிய அரச மரபினரின் தொடக்க வரலாற்றையும், கி.பி. 1803-வரை தஞ்சையில் நிகழ்ந்த அனைத்து நிகழ்ச்சிகளையும் காலவரையறையுடன், சான்றுகளுடன் குறித்து வைத்துள்ளார். இவற்றைத் தஞ்சைப் பெரிய கோயிலின் தெற்குச் சுவர் முழுவதிலும் பொறிக்க ஏற்பாடு செய்தார். இவரது இவ்வரிய பணியால் இன்று நாம் மராட்டிய வரலாற்றை முறைப்படுத்தி ஆய்வு செய்ய முடிகிறது. இவ்வகையில் இவர் பாராட்டுக்குரியவர் ஆவார்.

வரலாற்றுணர்வு நிரம்பப்பெற்ற இவர், நண்பர்களிடம் பேரன்பும், செய்ந்நன்றி மறவா நற்பண்பும் உடையவராகத் திகழ்ந்தார். தாம் ஆட்சிக்கு வருவதற்குப் பேருதவி புரிந்த சுவார்ட்சு பாதிரியார் இறந்தபோது நெஞ்சை உருக்கவல்ல இரங்கற்பா

ஊன்றினை ஆங்கிலத்தில் எழுதினார்; இக்கவிதை மகர்நோன்புச்சாவடி தூய பேதுரு தேவாலயத்தில் பொறிக்கப்பட்டுள்ளது. சுவாட்சு பாதிரியாரின் பூத உடல் சிவகங்கைப் பூங்காவில் அடக்கம் செய்யப்பட அனுமதியளித்த சரபோசி, பாதிரியாரின் சிலையை இலண்டனில் வாழ்ந்த புகழ்பெற்ற சிற்பியாம் சான் பிளாக்கமேன் என்பவரால் வடிக்கப்பெறவும் ஏற்பாடு செய்தார். தன்னிடம் தலைமைக் கணக்கராகப் பணிபுரிந்த தாவீது பிள்ளை எனும் கிறித்துவரையும் இவர் மிக்க அன்புடன் நேசித்தார்.

தஞ்சையில் நெடுநாட்களாக இருந்த வெட்டியான்கள் வாழ்க்கைத் தகராறைத் தீர்த்து வைத்து ஒப்பந்தம் ஏற்படச் செய்தமையும் இவரது நிர்வாகத்திறமையைச் சுட்டுகின்றன.

கலை வளர்ச்சி: இலக்கியம்-இரண்டாம் சரபோசி பலவிதமான கலைகளை ஆதரித்துப் போற்றிய தால் கலை வேந்தர் என்று புகழப்படுகிறார். இவர் ஆட்சிக்காலத்தில் தமிழிலக்கியம் நன்கு வளர்ச்சி பெற்றது; பல நல்ல தமிழ்ப் புலவர்கள் அரசவையை அலங்கரித்தனர். இவர்களுள் தலைசிறந்த புலவராகத் திகழ்ந்தவர் கொட்டையூர்ச் சிவக்கொழுந்து தேசிகர் ஆவார். 'சரபேந்திர பூபாலக் குறவஞ்சி' எனும் நாடகம் இவரால் இயற்றப்பட்டது. தஞ்சைப் பெருவுடையாருலா, கோடச்சுரக்கோவை, முதலிய இலக்கிய நூல்களும் சன்னி, ரோக சிகிச்சை, குன்ம ரோக சிகிச்சை முதலிய மருத்துவ நூல்களும் இப் புலவரால் இயற்றப்பட்டனவாகும். சரபோசியின் அவையில் இருந்த மற்றொரு புலவர் வேலாயுத வாத்தியார் ஆவார். இவர் 'வைத்தியத் திரட்டு' எனும் நூலை இயற்றிய பெருமைக்குரியவர். வேங்கடாசலம் பிள்ளை எனும் புலவர் பாண்டுகாமாலை சிகிச்சையும், சுப்பராயக் கவிராயர் என்பார் சரபோக சிகிச்சையும், அகத்தியர் 600 என்ற நூலையும் இயற்றினார். குதிரைகள், மாடுகள் வைத்தியம் பற்றிக்கொற்கைக் கோமான் (குணராச சூரியன்) என்பார் தமிழில் நூல் எழுதினார். திருவேங்கடத்தாபிள்ளை என்பார் வாதரோக சிகிச்சை, கர்ப்பிணி பாலரோக சிகிச்சை முதலானவற்றை இயற்றினார். ஊற்றங்கால் ஆண்டிப் புலவர் (பாவாடை வாத்தியார்) என்பார் 'ஆசிரிய நிகண்டு' எனும் அரியநூலை 11 தொகுதிகளில் இயற்றினார். இவர் நன்னூலின் முதலிரண்டு இயல் களுக்கும் 'உரையறி நன்னூல்' என்னும் உரை நூலையும் யாத்தார். மேற்கூறப்பட்ட நூல்களையன்றி, சரபோசியின் ஆட்சிக் காலத்தில் பல நூல்கள் படியெடுக்கப்பட்டன.

இவர் மருத்துவக்கலையைப் பெரிதும் போற்றி வளர்த்தார் என்பதனைப் பல சான்றுகளால் அறியலாம். சித்த மருத்துவச் சாலையை நிறுவிய சர

போசி, கண்ணோய் மருத்துவத்திலும், அறுவை சிகிச்சையிலும் தாமே கைதேர்ந்து விளங்கினார். கண் மருத்துவ மருந்துகளின் பட்டியல், வைத்தியம் பிள்ளைப் பெருமாள் பிள்ளை குமாரன் தாமோதரம் பிள்ளையின் அனுபோக வைத்திய அட்டவணை ஆகியன வெளியிடப் பெறவும் இவர் ஏற்பாடு செய்தார்.

ஓவியக்கலையில் பெரிதும் ஈடுபாடு கொண்ட இவர், இக்கலை வளர அனைத்து முயற்சிகளும் செய்தார். இவர் காலியாத்திரை சென்றபோது, இயற்கைக்காட்சிகள் தீட்டப்பட்ட (ஓவியன் தாமசு வரைந்த) ஓவியங்களை வாங்கித் தஞ்சைக்கு அனுப்பியுள்ளார். சரபோசி குதிரைசவாரி செய்யும் நிலையில் உள்ள ஓவியங்கள் இன்றும் பாதுகாக்கப்பட்டுள்ளன. பறவைகள், விலங்குகள் ஓவியங்களும் இவரால் சேகரிக்கப்பட்டன. இவர் இசைக்கலையையும் போற்றினார்.

கலைக்காவலரான சரபோசி மன்னரின் அழகிய சிலை தஞ்சைக் கலைக்கூடத்தில் உள்ளது. சரபோசி தம் துணைவியாருடன் உள்ள கற்படிமம் தஞ்சை வெண்ணாற்றங்கரையை ஒட்டியுள்ள பள்ளியகரத்திலுள்ள தளிகீசுவரர் கோயிலில் நிறுவப்பட்டுள்ளது. சரபோசி கி.பி. 1832-ஆம் ஆண்டு இறந்ததால், இரண்டாம் சிவாசி அரியணையேறினார். ம. இ.

சரயு: வடஇந்தியாவில் உள்ள ஆறு. கோசல நாட்டின் தலைநகரான அயோத்தி இதன் கரையில் அமைந்துள்ளது. இந்த ஆற்றின் சிறப்பு இராமாயணத்தில் நன்கு விளக்கப்பட்டுள்ளது. சரயு என்னும் பெயர் பொய்கையிலிருந்து ஓடிவருவது என்று பொருள்படும். இமயமலையிலுள்ள மானசரோவர் என்னும் பொய்கையிலிருந்து இந்த ஆறு தோன்றிப் பரவி வந்து, கோசல நாட்டினைச் செழிக்கச் செய்கிறது. பிரமதேவனின் மனத்தினால் நிறுவப்பட்ட மையால், அப்பொய்கை மானசம் என்னும் பெயர் பெற்று விளங்குகிறது. கைலாயம் இமய மலையின் ஒரு பகுதியே என்று கருதும் மரபினால் மானசரோவரில் தோன்றும் சரயு ஆற்றினைக் கைலாயத்தில் தோன்றியதாகக் கொண்டு அது தேவர்களும் சிறப்பித்துப் போற்றும் தன்மையது என்று கவிஞர்கள் சிறப்பித்துள்ளனர். இதனைக் கம்பர், 'மானச மடுவில் தோன்றி வருதலால் சரயுவென்றே, மேன்முறை அமரர் போற்றும் விழுநதி' என்று குறிப்பிட்டுள்ளார் (கம்ப. பால. வேள்வி. 5).

சரயுவின் சிறப்பினைக் கம்பர் பலவாறு வருணித்துள்ளார். இது, இராமன் தோன்றிய இரவி குலத்தில் வந்த மன்னர்களின் நல்ல ஒழுக்கத் தன்மையை மேற்கொண்டு, மக்கள் அனைவரையும், தாய் போலப் புரக்கும் தன்மை கொண்டது என்கின்றார்.

மேலும் மலையிடைப் பிறந்து கடலொடு கலக்கும் சரயு ஆறு, பரம்பொருள் போல விளங்குகிறது என்றும் கூறுகிறார். 'தொல்லையில் ஒன்றையாகித் துறைதொறும் பரந்த சூழ்ச்சிப் பல்பெருஞ் சமயஞ் சொல்லும் பொருளும் போல் பரந்ததன்றே' என்பது கம்பர் வாக்கு (கம்ப. பால. ஆற்று. 19).

ஆதிசாலத்தில் பிரமதேவன் தன் தந்தையாகிய திருமாலை எண்ணித் தவமியற்றியதாகவும், திருமால் தோன்றி மகிழ்ச்சி மிகுத்த தன் மகனைத் தழுவிப்போது ஆனந்தக் கண்ணீர் வடித்ததாகவும், அதனைப் பிரமதேவன் தன் கையில் ஏந்தி மாணசப் பொய்கையில் விடுத்ததாகவும் வட மொழி நூல்களில் சரயு ஆற்றின் தோற்றம் பற்றிக் கூறப்பட்டுள்ளது. இட்சுவாகு மன்னன், தன்னாட்டிற்கொரு ஆறு வேண்டுமென்று வசிட்டரைக் கேட்க, அவரால் சத்தியலோகத்திலிருந்து கொண்டுவரப்பட்டது என்பதும் கூறப்பட்டுள்ளது. வசிட்டரால் தோன்றியமையால் இந்த ஆற்றிற்கு வசிட்டை என்றும், இது பெண்ணாக விளங்கிய நிலையில் இராமனொடு உரையாடியமையால் இராமகங்கை என்னும் வேறு பெயர்களும் உள்ளன. அ.மா.ப.

சரயேவோ யூகோசலாவியாவிலுள்ள பாசனியாவின் தலைநகரம். சரயேவோ (Sarajevo), திரினா (Drina) ஆற்றின் குறுகிய பள்ளத்தாக்கில் திரெபிவிக் (Trebevic) மலையடிவாரத்தில் அமைந்துள்ளது. இதில் வாழும் மக்களுள் மூன்றில் ஒரு பங்கினர் முசுலீம்களாவார்கள். பண்டைக் காலத்திலிருந்தே இங்கு மக்கள் வாழ்ந்து வந்துள்ளனர். புதிய கற்கால மனிதர்கள் வாழ்ந்து வந்ததற்குரிய சின்னங்கள் இந்நகருக்கருகே கிடைத்துள்ளன. கிரேக்க வரலாற்றில் கூறப்படும் இல்லீரியாவின் ஒரு பகுதியாக இது இருந்தது. மாசிடோனியா அரசர்களுக்கும் இல்லீரியா மக்களுக்கும் அடிக்கடி சண்டை ஏற்பட்டது. இறுதியில் அது மாசிடோனியாவின் ஆளுகைக்குட்பட்டது. பின்னர் உரோமானியர் ஆட்சி அங்கு ஏற்படுத்தப்பட்டது. அதன் பின்னர் கோத்துகளும் அவர்களை அடுத்து இசுலாமிய இனத்தவர்களும் அங்குக் குடியேறினர். அந்நகரம் கி.பி. 1415-இல் வீர்போசனா (Vrhbosna) என்று அழைக்கப்பட்டது. துருக்கியர்கள் கி.பி. 15-ஆம் நூற்றாண்டில் படையெடுத்து வந்தனர். அது முதல் முசுலீம் பண்பாடு செல்வாக்குப் பெறலாயிற்று. அந்நகரம் சிறந்த வாணிப மையமாகவும் திகழத் தொடங்கியது. இதை இளவரசர் யூசின் (Eugene) கி.பி. 1697-இல் தீக்கிரையாக்கினார். உதுமானிய நிர்வாகத்தின் மையமாக கி.பி. 1850-இல் ஆக்கப்பட்டது. அதனுடைய விளைவாக அங்கிருந்த மக்கள் கிளர்ச்சி செய்தனர். துருக்கியருக்கும் உருசியாவுக்கும்

இடையே கி.பி. 1877-இல் போர் ஏற்பட்டது. போரில் உருசியா வெற்றி கண்டது. அடுத்த ஆண்டில் ஏற்படுத்திக் கொள்ளப்பட்ட சான் இசுடீபனே (San Stefano) உடன்படிக்கையின்படி பாசனியா விற்கு ஒரு தனிமுறையான நிருவாகத்தை அமைத்துக் கொடுக்க துருக்கி ஒப்புக் கொண்டது. இவ்வுடன்படிக்கை பர்லின் (Berlin) மாநாட்டில் கி.பி. 1878-இல் மாற்றியமைக்கப்பட்டது. அதன்படி பாசனியா ஆசுதிரியா அங்கேரியின் காப்பு நாடாக (Protectorate) அமைக்கப்பட்டது. பாசனியாவை ஆசுதிரியா 1908-இல் தன்னுடைய நேரடி ஆட்சிக்குட்படுத்திக் கொண்டது. அது பாசனியா மக்களின் தேசிய உணர்ச்சியை அவமதிப்பதாக இருந்தது. எனவே அன்றுமுதல் அங்கு எதிர்ப்பு இயக்கம் உருவாகியது. அவ்வியக்கம் 1914-ஆம் ஆண்டு சூன் 28-ஆம் நாள் ஆசுதிரியப் பேரரசுக்கு வாரிசாகக் கருதப்பட்ட பெருங் கோமகன் (Archduke) பிரான்சிசு பர்டினான்டையும் அவருடைய மனைவியையும் பட்டப்பகலில் சரயேவோவின் தெருவொன்றில் கொன்றதுடன் முடிவுற்றது. அக்கொலையைச் செய்தவர் காஃரிலோ பிரின்சிப் (Gavrilo Prnicip) என்பவராவார். இக்கொலை முதலாவது உலகப்போருக்கு உடனடிக் காரணமாக அமைந்தது. சரயேவோவில் 1918-ஆம் ஆண்டு நவம்பர் மாதம் கூடிய சட்ட (Dite) சபை யூகோசலாவியாவுடன் பாசனியா இணைந்து விடுவதற்கான தீர்மானத்தை நிறைவேற்றியது. இரண்டாவது உலகப் போரின்போது சரயேவோவைச் செர்மானியர் கைப்பற்றினர். செர்மானியருடன் பல போர்கள் நிகழ்ந்தன. இரண்டாவது உலகப் போருக்குப் பிறகு, போரினால் ஏற்பட்ட இழப்பு விரைவில் ஈடுகட்டப்பட்டது.

இங்குத் தரைவிரிப்பு, உலோகவேலை போன்ற கைத்தொழில்கள் தொடர்ந்து நடைபெற்று வருகின்றன. மதுப்பொருள்கள் தயாரித்தல், புகையிலை விளைவித்தல், மரச்சாமான்கள் செய்தல் ஆகிய தொழில்கள் நடைபெறுகின்றன. சாலைகள் இணைப்பு மையமாகவும் இது திகழ்கிறது. வாணிபத்திற்காக மட்டும் ஒரு காலத்தில் 37 வீதிகள் இங்கு இருந்தன. இப்போது 15 மட்டும் இருக்கின்றன. அழகிய கட்டடங்கள் உண்டு. பல மருதிகள், அலங்கார உட்பகுதிகளைக் கொண்ட மரத்தாலான வீடுகள், பண்டைக் காலத்தில் கட்டப்பட்ட துருக்கிய அங்காடி, மெட்ரைசே (Medrise) என்ற முசுலீம் சமயப்பள்ளி, இமாரெட் (Imaret) என்ற இலவசச் சமயக்கூடம், அம்மாம் என்ற பொதுக் குளியல் கூடங்கள் ஆகியவை முசுலீம் பண்பாட்டின் செல்வாக்கை விளக்குகின்றன. இங்குப் பொருட்காட்சியகம் சில உண்டு. அவற்றுள் மால்டாபோசனா (Mald Bosna), புரட்சிப் பொருட்காட்சியகம் (Museum

of the Revolution), யூத பொருட்காட்சியகம் ஆகியவை குறிப்பிடத்தக்கனவாகும். இங்கு ஒரு பக்கலைக் கழகமும், அறிவியல் கழகமும், கலைக் கல்லூரியும் பல மருத்துவமனைகளும் இருக்கின்றன. இதன் மக்கள்தொகை 448,500 (1981). தி.ஆர். இரா.

சரவணப் பெருமாள் ஐயர் கி.பி. 19-ஆம் நூற்றாண்டில் வாழ்ந்த தமிழ்ப் புலவர்களுள் ஒருவர். இவர் திருத்தணிகை என்னும் ஊரினர்; வீரசைவ மரபினர். இவர் தந்தை கந்தப்பையர். இவர் தம் தந்தையாருக்கு மனைவியர் இருவர் இருந்தன ராயினும் நீண்டகாலமாகக் குழந்தைப்பேறு இல்லாது மனம் வருந்தினர். தந்தையார் முருகனையும் தாயார் பெருமானையும் வழிபட்டு வந்தனர். பின்னர் அவர்களுக்குக் குழந்தைகள் இருவர் பிறந்தனர். அக்குழந்தைகளுக்குப் பெற்றோர் முருகன் பெயரும் பெருமாள் பெயரும் இணைந்து அமையுமாறு பெயர் சூட்டி மகிழ்ந்தனர். அக் குழந்தைகளே சரவணப் பெருமாள் ஐயரும், விசாகப் பெருமாள் ஐயரும் ஆவர். இவர் இயற்றமிழாசிரியர் இராமானுசக் கவிராயரிடம் கல்வி கற்றுத் தமிழ் இலக்கண இலக்கியங்களில் சிறந்து விளங்கினார்.

இவர் நூல்கள் இயற்றியும், நூல்களுக்கு உரை எழுதியும், நூல்கள் அச்சிடும் தமிழ்த் தொண்டு புரிந்துள்ளார். இவர் இலக்கணச் சுருக்க வினாவிடை, இயற்றமிழ்ச் சுருக்கம், நான்மணிமாலை, அணிஇயல் விளக்கம், பூகோள தீபிகை, குளத்தூர்ப்புராணம் ஆகிய நூல்களை இயற்றியுள்ளார். நாலடி நானூறு, நன்னெறி, நல்வழி, மூதுரை, கொன்றைவேந்தன், வாக்குண்டாம், நறுந்தொகை, பழமலையந்தாதி, நைடதம் ('கைக்கிளைப் படலம் வரை) பிரபுலிங்க லீலை (மாயை உற்பத்திப் படலம் வரை) முதலிய நூல்களுக்கு உரையும் எழுதியுள்ளார். இவர் திருக்குறள் பரிமேலழகர் உரை, நாலடியார், திருவிளையாடல் புராணம், திருவாசகம் ஆகிய நூல்களை அச்சிட்டு வெளியிட்டுள்ளார். வீ.சே.

சரவணப் பெருமாள் கவிராயர்: இவர் கி.பி. 18-ஆம் நூற்றாண்டில் வாழ்ந்த தமிழ்ப் புலவர். இவர் பாண்டி நாட்டில் பரமக்குடிக்குத் தெற்கில் உள்ள முதுகுளத்தூரைச் சேர்ந்தவர். வேளாளர் குலத்தினரான இவர் ஆதிசரவணப் பெருமாள் கவிராயர் என்றும், பெரிய சரவணப் பெருமாள் கவிராயர் என்றும், அட்டாவதானம் செய்வதில் திறமைமிக்கவராக இருந்தமையால் அட்டாவதானம் ஆதிசரவணப் பெருமாள் கவிராயர் என்றும் வேறு பெயர்களால் வழங்கப் பெற்றார். சரவணப் பெருமாள் கவிராயர் என்னும் பெயரில் இவர் பேரன் ஒருவன் இருந்தமையால் வேறுபடுத்தி அறிய ஆதிசரவணப் பெருமாள் கவி

ராயர் என்னும் பெயர் வழங்கப் பெற்றதாகவும், இவர் பெரிய சரவணப் பெருமாள் கவிராயர் எனவும் பேரன் சிறிய சரவணப் பெருமாள் கவிராயர் எனவும் வழங்கப் பெற்றனரெனவும் கூறுவர். இவர் முதுகுளத்தூரைச் சேர்ந்தவர் என்பது தனிச் செய்யுட் சிந்தாமணி தொகுத்த கருப்பையாப் பாவலர் கூறும் கருத்தாகும். ஆனால், இவரது பாடலொன்றில் 'வையை வளநாடன் உயர் பார்த்திபர்கள் புகழ் நல் லூரன்' என்னும் தொடர்கள் இடம் பெற்றுள்ளமையால் முதுகுளத்தூருக்கு அடுத்துள்ள பார்த்திப நல் லூரைச் சார்ந்தவராக இருக்கலாம் என்றும் கருத இடமுண்டு.

இவர் இராமநாதபுரம் சோமசுந்தரம் பிள்ளையிடம் கல்விகற்றுப் புலமைசிறந்து விளங்கினார். இவர் இராமேச்சுரம் இராமலிங்கேசர் பேரில் பணவிடு தூது, சீட்டுக் கவிகள், தருமர் அசுவமேதயாக புராணம், விநாயகம், திருமுக விலாசம் முதலிய நூல்களை இயற்றியுள்ளார். இவர் சேதுபதியின் அமைச்சர் முத்திருளப்பப் பிள்ளை மீது காதல் பிரபந்தம் பாடினார் என்பது இவருடைய பாடல்களிலிருந்து தெரிய வருகிறது. இவர் விசயரகுநாதத் தொண்டைமான், காரை இலக்குமணப் பிள்ளை, வீரபாண்டிய கட்டபொம்மன், சேதுபதியின் அமைச்சர் முத்திருளப்பன்; வைத்திலிங்கச் செட்டியார் முதலியோருக்கு எழுதிய சீட்டுக் கவிகள் பெருந்தொகை, தனிச் செய்யுட் சிந்தாமணி முதலிய நூல்களில் இடம் பெற்றுள்ளன. இவர் காளமேகம் போன்று வசைமொழிகளைச் சேர்த்துப் பாடுவதில் வல்லவர். இவர் உலக வழக்கில் இடம் பெற்ற பேச்சு மொழிகளை அமைத்துப் பாடுவதிலும், செருக்குத் தோன்றப்பாடுவதிலும் வல்லவர்; கற்பனையும் நகைச்சுவையும் அமைத்துச் சிறப்பாகப் பாடுவார். இவர் சேது முதல் சென்னை வரையுள்ள பல்வேறு வள்ளல்களால் பாராட்டப்பட்டுப் பரிசுகளும் பெற்றுள்ளார். இவர் யாழ்ப்பாணத்துக்கும் சென்று பரிசு பெற்றுள்ளார். வீ.சே.

சரவணப் பொய்கை: இது இமயமலைச் சாரலில் உள்ளதெனக் கூறப்படும் ஒரு தடாகம். சரவணம் என்னும் சொல் தருப்பைப் புல் நிறைந்த காடு எனப் பொருள்படும். இதனை, நக்கீரர், தம் திருமுருகாற்றுப் படையில் 'நெடும்பெருஞ் சிமையத்து நீலப்பைஞ்சுனை' என்று (திருமுரு. 258) குறிப்பிட்டுள்ளார். நச்சினார்க்கினியர், அதனை 'நெடிய பெரிய இமவானுச்சியில் தருப்பை வளர்ந்த பசியகனை' என்று விளக்கியுள்ளார்.

முருகப்பெருமாள் இச்சரவணப் பொய்கையிலுள்ள பதுமப் பாயலில் தோன்றி, அப்போதே

விளையாட்டயர்ந்தார் என்பது கூறப்படுகிறது. திரு முருகன் பிறப்பினைப் பற்றி வடமொழி நூல்களாகிய காந்தபுராணம், குமார சம்பவம் முதலியனவும், தமிழ் நூல்களாகிய கந்தபுராணம், பரிபாடல் முதலியனவும் கூறும் செய்திகளில் மாறுபாடு காணப்படுகிறது. எனினும், எல்லா நூல்களும் முருகப்பெருமான் சரவணப் பொய்கையில் வளர்ந்தான் எனக் கூறுவதில் மாறுபாடு கொள்ளவில்லை. சரவணப் பொய்கையில் தோன்றி வளர்ந்தமையால் முருகன் சரவணன் என்றும், சரவணபவன் என்றும் அழைக்கப்பெறுகிறான். அவன் சரவணப் பொய்கையில் மலர்ந்த ஆறு தாமரை மலரில் ஆறு உருவாக வளர்ந்தான் என்றும், உமையம்மை அந்த ஆறு உருவினையும் ஒன்றாக அணைத்தெடுக்க ஆறுமுகங்களும் பன்னிரு கரங்களும் கொண்ட ஒருருவமானான் என்றும் நூல்கள் கூறுகின்றன. இச்சரவணப் பொய்கையினைப் பரிபாடல் 'நிவந்தோங்கு இமயத்து நீலப்பைஞ்சுனை' (பரி.5:48) என்று கூறுகிறது.

சரவணப் பொய்கைக் காட்சியினைக் கந்த புராணம் அழகுறச் சித்திரித்துள்ளது. அது, பொன்மயமான இமயத்தின் புறத்தே, அன்னம் விளையாடும் சிறப்பிவது என்பதனைப் 'பொன்னி நீடிய இமய மால் வரைப் புறத்தேகி, அன்னம் ஆடும் சரவணப் பொய்கை' என்று கூறுகிறது. முருகப் பெருமான் சரவணப் பொய்கையில் விளங்கிய காட்சியினை, 'ஆறுமுக உருவாய்த் தோன்றி அருளொடு சரவணத்தின், வெறிகமழ் கமலப்போதின் வீற்றிருந்தருளினானே' என்றும், 'தடமலர் பாயலாகச் சரவண மஞ்சமீதில், அடைதருமைந்தன் மென்கால் அசைப்பவீற்றிருந்தானன்றே' என்றும் கச்சியப்ப முனிவர் குறிப்பிட்டுள்ளார். சரவணப் பொய்கையில் முருகன் விளங்கும் காட்சியினைத், தற்குறிப்பேற்றம், உருவகம் முதலிய அணிகளின் துணையொடு அவர் சித்திரித்திருக்கிறார்.

சரவணப் பொய்கை முருகப்பெருமான் பிறப்பொடு தொடர்புடைய தீர்த்தமாகக் கருதப்படுவதால், அவன் கோயில்கொண்டுள்ள பெரிய தலங்களில் இச்சரவணப் பொய்கைப் பெயரில் தீர்த்தம் அமைக்கப்பட்டிருப்பதனைக் காணலாம். முருகத்தலங்களில் இவ்வாறு அமையும் சரவணப் பொய்கைகளுள் திருப்பரங்குன்றம், திருவாவின்ன்குடி என்னும் பழனி ஆகியவற்றில் அமைந்துள்ள சரவணப் பொய்கைகள் குறிப்பிடத்தக்கனவாகும். இவ்வாறு முருகத்தலங்களில் அமையும் சரவணப் பொய்கைகள் சரவணச் (தருப்பை) சூழ்நிலை இல்லாது, குளம் அல்லது கிணறு என்னும் அளவில் இருந்தாலும், இப்பெயராலேயே வழங்கப்பெற்றுப் புனித தீர்த்தங்களாகப் போற்றப்படுகின்றன. அ.மா.ப.

சரவண முத்துப்புலவர் கி.பி. 19-ஆம் நூற்றாண்டில் வாழ்ந்த யாழ்ப்பாணத் தமிழ்ப்புலவர்களுள் ஒருவர். இவர் யாழ்ப்பாணத்தில் உள்ள நல்லூரில் மனப்புலி முதலியாரிடம் தமிழ் இலக்கண இலக்கியங்களைப் பயின்றார். இவர் மாணவர் பலருக்குத் தமிழ் நூல்களைக் கற்பித்தார். அவர்களுள் ஆறுமுக நாவலர் குறிப்பிடத்தக்கவர். யாழ்ப்பாண வட மாநிலத்தில் ஒரு வெள்ளைக்காரரிடம் உடையார் எனப்படும் பணியில் பல ஆண்டுகள் தொண்டாற்றினார். சென்னையில் வாழ்ந்த களத்தூர் வேதகிரி முதலியாரொடு வாதிட்டுப் பெற்ற கருத்துகளை அவ்வப்போது உதயதாரகை என்னும் இதழில் கட்டுரைகளாக வெளியிட்டார். மேலும், இவர் ஆத்மபோதப் பிரகாசிகை, வேதாந்த சுயஞ்சோதி, நெல்லை வேலவர் உலா போன்ற நூல்களும் தனிப்பாடல்கள் பலவும் எழுதியுள்ளார். இவர் கி.பி. 1845-ஆம் ஆண்டு தம் 43-ஆம் வயதில் காலமானார். வீ.சே.

சரவாக்கு: இது மலேசியக் கூட்டாட்சி நாடுகளுள் ஒன்று. இது கிழக்கிந்தியத் தீவுகளில் போர்னியோ தீவின் வடமேற்குப் பகுதியில் அமைந்துள்ளது. இந்நாட்டின் பரப்பளவு ஏறத்தாழ 1,21,449 சதுரக் கிலோ மீட்டராகும். கடற்கரை நீளம் ஏறத்தாழ 450 கிலோ மீட்டர். இந்நாட்டில் ஓடும் சரவாக்கு(Sarawak) என்னும் நதியின் பெயரால் இம் மாநிலப் பெயர் வழங்கப்படுகிறது.

இந்நாட்டின் தலைநகரம் கூச்சிங்கு (Kuching); சரவாக்கு ஆற்றங்கரையில் 20 கிலோ மீட்டர் உள் நாட்டில் அமைந்துள்ளது. உரோசாங்கு, பாரம், இரிம் பாங்கு, படாங்லுபார் முதலிய ஆறுகளின் வழியாகக் கப்பல் மற்றும் படகுப் போக்குவரத்து நடைபெறுகின்றது.

இந்நாட்டின் 75 விழுக்காட்டு நிலப்பகுதி மலைப் பகுதியான காடுகள் நிறைந்த பகுதியாகவும், கடலோரப் பகுதி சதுப்பு நிலங்களாகவும் அமைந்துள்ளது. இங்கிருந்து வெளிநாடுகளுக்கு இரப்பர், மிளகு, சவ்வரிசி, தேங்காய், குருவிக்கூடுகள் முதலியன ஏற்று மதியாகின்றன. தங்கம், எரியகி (Phosphate), மண்ணெண்ணெய் முதலிய கனிப்பொருள்கள் கிடைக்கின்றன.

இந்நாட்டில் மலாய், இபான், சீனா, பிடயா, மெலனா, கெயபிட்டு, முருண், புனின, கெடயான், காயான், கென்ய முதலிய இன மக்கள் வாழ்கின்றனர்.

இந்நாடு கி.பி. 1841-இல் சர் சேம்சு புருக்கு என்பவரால் 'புருணைச் சுல்தானி'டமிருந்து (Sultan of Brunei) பெறப்பட்டது. இது 1941-இல் சப்பானியர்

களால் கைப்பற்றப்பட்டது. இறுதியாக 1963-இல் மலேசியக் கூட்டாட்சியில் இணைந்தது.

இங்கு, 1980-ஆம் ஆண்டு மக்கள்தொகைக் கணக்கெடுப்பின்படி 1,294,753 மக்கள் வாழ்கின்றனர். ஓர் ஆண்டு சராசரி மக்கள் தொகைப் பெருக்கம் 3% ஆகும். மாநில மக்களவை உறுப்பினர்கள் 48 பேரும், மலேசியக் கூட்டாட்சிப் பேராளர் 24 பேரும் ஐந்து ஆண்டுகளுக்கு ஒருமுறை மக்களால் தேர்ந்தெடுக்கப்படுகின்றனர். முதலமைச்சரும், எட்டுப்பேர் கொண்ட அமைச்சரவையும் இம்மாநிலத்தை ஆட்சி செய்கின்றனர். நிருவாக நலனை முன்னிட்டு மாநிலம் 7 பிரிவுகளாகப் பிரிக்கப்பட்டு ஆட்சி நடக்கிறது. இந்நாட்டின் தேசிய சமயம் இசுலாம். தேசிய கொடி வெள்ளை நிறம் கீழும், சிவப்பு நிறம் மேலும் கொண்டது. சிவப்பு நிறத்தில் நீலநிற முக்கோணம்பொறிக்கப்பட்டிருக்கும். தேசிய மொழி (1) மலாய் மொழியும் (2) ஆங்கிலமும். இங்கு மலேசியத் தாலர் (Dollar) நாணயம் புழக்கத்தில் உள்ளது.

இங்கு மிகப்புதிய செய்தித்தொடர்பு, தொலைபேசித் தொடர்பு, நடமாடும் அஞ்சலக வசதிகள் முதலியன உள்ளன. மலாயில் ஒன்றும், ஆங்கிலத்தில் இரண்டும், சீனத்தில் ஏழுமாகத் தினசரி ஏடுகள் வெளியிடப்படுகின்றன. நீதிமன்றங்கள் மூன்று வகையாகவும், உயர் நீதிமன்றம் தனியாகவும் செயற்படுகின்றன. ஏறத்தாழ 155 மருத்துவர்களும், 2,600 படுக்கை வசதிகளும் கொண்ட மருத்துவ நிலையங்கள் உள்ளன. அரசு, தனியார், சமயமக்கள் ஆகியோர் நிருவாகங்களில் பள்ளிகள் நடைபெறுகின்றன. இந்நாட்டு ஆடை அலங்காரங்கள் மிகவும் அழகுடையன. இங்கு, கி.பி. 1870-இல் கட்டப்பட்ட ஆசுதானா (The Astana) அரண்மனையும், கி.பி. 1880-இல் கட்டப்பட்ட பொருட்காட்சியகமும் அழகு மிளிர்ப்பவை. இரண்டாம் வெள்ளை ராசா (White Raja II) தன் மனைவி மார்கிரெட்டு பெயரால் கட்டிய கோட்டை இன்று ஒரு கண்காட்சியகமாக உள்ளது. உச்ச நீதிமன்றக் கட்டடம், சியாசான் கோவில், போனிக்க மலைக்கோவில், தியன்கோ கோவில், மசூதி, நியாகுகைகள், பூத்ததுவ ஆராய்ச்சியாளர் காணவேண்டிய கந்துபாய் கிராமம், மற்றும் பலதரப்பட்ட ஆற்றோரப் பூங்காக்கள் முதலியன காணவேண்டிய காட்சியிடங்களாகும். இந்நாட்டில் 550 அரிய இனங்களைச் சேர்ந்த பறவைகள் தங்கும் சரணாலயம் உள்ளது. எஸ். சா.

சருவதேசத் தொழிற்சங்கம் சருவதேசச் சங்கத்தின் (League of Nations) ஒரு கிளை ஆட்சி நிறுவனமாகும். இது 1919-இல் உருவாக்கப்பட்டது. இது அரசாங்கங்கள், முதலாளிகள், தொழிலாளிகள்

ஆகியோரை உறுப்பினர்களாகக் கொண்ட ஓர் அமைப்பாகும். தொழிலாளர்களின் நிலையையும் வாழ்க்கைத்தரத்தையும் உயர்த்துதல், அனைத்து உறுப்பினர் நாடுகளிலுமுள்ள பொருளாதார, சமூக நிலையை உயர்த்துதல் முதலியன சருவதேசத் தொழிற்சங்கத்தின் (International Labour Organization) நோக்கங்களாகும்.

சருவதேசத் தொழில் விதிகளின் (Rules) மூலமாகவும் பரிந்துரைகளின் மூலமாகவும் சருவதேசத் தரங்களை வகுத்தல் இச்சங்கத்தின் முக்கிய பணிகளுள் ஒன்றாகும். சங்கம் வகுக்கின்ற விதிகளை அதன் உறுப்பினர் நாடுகள் தம் அதிகாரிகளுக்கு ஒப்புதல் பெற அனுப்ப வேண்டும். ஒப்புதல் அளிக்கும் நாடுகள் தம் சட்டங்களை இவ்விதிகளுக்கேற்பத் திருத்தியமைக்க வேண்டும். மேலும், இந்த விதிகள் பயன்படுத்தப்பட்டு வருகின்ற முறைகளை ஆண்டு தோறும் சங்கத்திற்குத் தெரிவித்தல் வேண்டும். உறுப்பினர் நாடுகள் சங்கத்தின் பரிந்துரைகளுக்கு ஒப்புதல் அளிக்கவேண்டுமென்ற கட்டாயமில்லை. ஆனால், அவை அவற்றைத் தழுவிச் செயற்படக் கடமைப்பட்டிருக்கின்றன.

ஐக்கிய நாடுகள் சபை 1946-இல் இதைத் தன் செயல் துணை நிறுவனங்களில் ஒன்றாக ஏற்றுக் கொண்டது. சங்கத்தின் தலைமை அலுவலகங்கள் இலாசன் (Lausanne), செனீவா (Geneva), சுவிட்சர்லாந்து (Switzerland) ஆகிய இடங்களில் உள்ளன. இது 144 நாடுகளைத் தம் உறுப்பினர்களாகக் கொண்டுள்ளது.

சருவதேசத் தொழிற்சங்கம் ஆண்டுதோறும் நடைபெறும் சருவதேசத் தொழில் மாநாடு, ஆட்சிக்குழு, சருவதேசத் தொழிலாளர் அலுவலகம் ஆகிய வற்றால் நிருவகிக்கப்படுகிறது. சங்கத்தை நிருவகிக்கும் ஆட்சிக்குழு 48 உறுப்பினர்களைக் கொண்டுள்ளது. இதில் அரசுப் பேராளர்களாக 24 பேரும், முதலாளிகள், தொழிலாளிகள் சார்பாக ஒவ்வொரு பிரிவுக்கும் 12 பேரும் உறுப்பினர்களாக உள்ளனர். இவர்கள் சருவ தேசத் தொழில் மாநாட்டில் கலந்து கொள்கின்ற பேராளர்களால் மூன்றாண்டுகளுக்கு ஒரு முறை தேர்ந்தெடுக்கப்படுகின்றனர். கனடா, சீனா, பிரான்சு, மேற்குச் செருமனி, இந்தியா, இத்தாலி, சப்பான், உருசியா, இங்கிலாந்து, அமெரிக்கா முதலிய 10 நாடுகளின் அரசாங்கங்கள் இந்த ஆட்சிக்குழுவில் நிலையான உறுப்பினர்களாக உள்ளன.

இந்த ஆட்சிக்குழு, மாநாட்டிற்கான நிகழ்ச்சிக் குறிப்புகளை வகுக்கின்றது; சருவதேசத் தொழில் அலுவலகத்தையும் பல்வேறு குழுக்களையும் பொறுப்புரிமைகளையும் கண்காணிக்கிறது; சமூக, பொருளா

தாரர் சிக்கல்களைப் பற்றி ஆய்வுகள் மேற்கொள்வதுடன் அரசுகளுக்கு அறிவுரைகளும் வழங்குகிறது. மேலும், உறுப்பினர் நாடுகளுக்குத் தொழில் துறையில் பயிற்சி வசதியும் தொழில்நுட்ப உதவியும் அளித்து வருகிறது.

சருவோதயம்: எல்லோரது நல்வாழ்வு என்பது சருவோதயத்தின் பொருளாகும். காந்தியடிகள் இக் கோட்பாட்டில் நம்பிக்கை கொண்டதுடன், எல்லோரது நல்வாழ்விற்கெனப் பாடுபட்டவர். தவிர இரசுகின் எழுதிய 'கடையனுக்கும் கடைத்தேற்றம்' (Unto the Last) என்ற நூலிற்குக் குசராத்து மொழியில் 'சர்வஉதயம்' என்று மொழி பெயர்ப்புச் செய்துள்ளார். இரசுகின் எழுதிய நூலின் தரும விளக்கம் தான் சருவோதயம் என்பது மிகவும் பொருந்தும். காந்தியடிகளைப் பின்பற்றிய அரசியற் சீடர்கள் காந்தியத்திற்கு முக்கியமளித்து நடைமுறைப்படுத்திய கோட்பாடு இது. அனைவரும் அன்புடனும், ஒற்றுமையுடனும் வாழவேண்டுமென்ற தத்துவத்தின் அடிப்படையில் தோன்றிய கோட்பாடு இதுவாகும். மனிதர்களுக்கும் விலங்குகளுக்கும் எதிராகச் செய்யப்படும் கொடுமைகளை எதிர்த்துப்போராடிக் கொடுமைகளிலிருந்து விடுவிக்க வேண்டுமென்ற கருத்தும் இதில் இடம் பெறுகின்றது. இது அன்பைத் தழுவிய கோட்பாடு. ஒரு குறிப்பிட்ட பிரிவினருக்கு மட்டும் முன்னேற்றம் காணாது, அனைவருடைய முன்னேற்றத்திற்கும் நல்வாழ்விற்கும் வித்திடுவது இக்கோட்பாடு.

மேலும், சருவோதயம் சுதந்திரம், சமத்துவம், நீதி, சகோதரத்துவம் ஆகிய அனைத்துப் பண்புகளையும் கொண்டது. அரசன், குடியானவன் என்றோ, இந்து-இசுலாமியன் என்றோ, தீண்டத்தக்கவர்-தீண்டத் தகாதவர் என்றோ, வெள்ளையர்-கறுப்பர் என்றோ, துறவி - ஏனையோர் என்றோ பாடுபடுத்த முடியாத வண்ணம் அனைவரையும் ஒன்றாகப் பாவிக்கக் கூடியது சருவோதயம் என்று பரதன் குமரப்பா என்பவர் கூறியுள்ளார். அநீதியும் சுரண்டலும் இதில் இல்லை. எந்த ஒரு தனிமனிதரோ, குழுவோ நசுக்கப்படாமல், தனிமைப்படுத்தப்படாமல், சுரண்டப்படாமல் காப்பது சருவோதயம். சமவாய்ப்பு அனைவருக்கும் கொடுக்கப்பட்டு ஒவ்வொருவரின் முயலாள்ச்சிக்கும் இது உதவுகின்றது. இது மனிதனை மையமாகக் கொண்டது. இதிலுள்ள ஒவ்வொருவரும் எல்லோரது நலத்திற்காகவும் பாடுபடக் கூடியவர்கள்.

சருவோதயத்திற்கு வினோபாவே மூன்றுவிதமான அம்சங்கள் தேவையென்றும், அவை நிறைவு பெற்றால் அங்குச் சருவோதயம் அமையும் என்றும் கூறினார். அவையாவன:

1. சமூகத்தில் எந்தவிதமான சக்தியும் ஆதிக்கம்

பெற்றிராது; நல்ல நெறியுடன் கூடிய சிந்தனை, ஒழுங்கு ஆகியவை சமூகத்தில் நிலவும்.

2. தனி ஒருவரின் திறமை, ஆற்றல் ஆகியன சமூகத்திற்காக அளிக்கப்பட்டிருக்கும்.
3. தரும, சமூக, பொருளாதார வளர்ச்சிக்குரிய அறைகூவல்கள் உண்மையாக, ஒரே தன்மையாக அனைவருக்கும் இருக்கும்.

தனிமனித உரிமைக்குச் சருவோதயத்தில் மிக்க மதிப்பு உண்டு. அரசின் அதிகாரம் மிகுந்தால் தனியார் உரிமைகள் பாதிப்பிற்குள்ளாகும். அரசு, மக்களை ஆட்சி செய்வதற்குத் தண்டனை, கட்டாயப்படுத்தல், வன்முறை ஆகியவற்றைக் கடைப்பிடிப்பதால் மக்கள் பாதிப்பிற்குள்ளாகின்றனர். அதனால், தனியார் உரிமைகள் பாதிக்கப்படுகின்றன. ஆகவே தான் அரசின் நடை முறையை மாற்றி ஒழுங்குடன் செயற்படக் கூடிய அமைப்பை ஏற்படுத்த வேண்டுமென்கின்றது சருவோதயம். அதிகார ஆட்சிமுறையை மாற்றி, ஒற்றுமை அரசியலை உருவாக்க விழைவது சருவோதயம். வினோபாவே, அரசாங்கம் தேவையான தென்ற கருத்தைக் கொண்டவர். அவர் கூறுகின்ற அரசாங்கம் முன்னர்க் கூறிய மூன்று அம்சங்களும் நிறைந்த, சமூகத்தில் இயங்கக் கூடிய அரசாங்கம். ஏனெனில், அரசாங்கம் இல்லையெனில், மக்கள் சுரண்டலுக்கும் கொடுமைகளுக்கும் உள்ளாகிவிடுவர் என அவர் அஞ்சினார். செயப்பிரகாசு நாராயணன் மக்களாட்சியில் 51 விழுக்காட்டினர் எண்ணங்களை எதற்காக 49 விழுக்காட்டினர் கட்டாயமாக ஏற்றுக் கொள்ள வைக்க வேண்டுமென்று இந்த அதிகார ஆட்சி முறையைக் குறை கூறுகின்றார். இதனால், சிறுபான்மையோர் உரிமைகள் பாதிக்கப்படுவதுடன் தனிமனித உரிமைகளும் பாதிக்கப்படுகின்றன. எனவே, அதிகார ஆட்சி முறையை மாற்றிப் புது முறையைக் கூறுகின்றார். சருவோதய சமூகத்தில் தானே நிருவகிக்கக்கூடிய முறை செயற்படும். இவ்வமைப்பு அறநெறி அடிப்படையில் நிகழும். மக்கள் பொறுப்புக்களைப் பகிர்ந்து கொண்டு, சுதந்திரமாக வாழ்வார். கட்டாயப்படுத்தல் என்பது சமூகத்தில் இராது.

சருவோதயத்தில் உழைப்பில் வேறுபாடு இராது. சட்டவல்லுநரின் வேலை எப்படியோ, அதே போலத் தான் முடிதிருத்தும் தொழிலாளியின் வேலையும் ஆகும். ஏனெனில், இருவரும் தங்களது வாழ்வை நடத்துவதற்குத் தங்களுடைய உழைப்பை நல்குகின்றனர். இவற்றில் வேறுபாடு கிடையாது. இரண்டு வகை வேலையின் பயன்பாடும் மரியாதையும் ஒன்றே. அறிவால் செய்யக்கூடிய வேலை, உடல்

உழைப்பால் செய்யக் கூடிய வேலை என்று பிரித்துக் கொள்ளக்கூடாது. எனவே, எல்லா வேலைகளின் பயன்பாடும் மரியாதையும் ஒக்கும். சருவோதயத்தில் எல்லா வேலைகளும் பயன்பாட்டிற்காகவே மேற்கொள்ளப்படுகின்றன. வாணிக நோக்கத்துடன் எந்த வேலையும் உற்பத்திப் பொருளும் செய்யப்படுவதில்லை. நிலம் உட்பட எல்லாச் சொத்துக்களும் எல்லோருக்கும் பொதுவானவை. கட்சியில்லா மக்களாட்சி, கிராம ஆட்சி ஆகியன சருவோதயத்தில் கூறப்படுகின்ற ஆட்சி முறைகள்.

கட்சியில்லா மக்களாட்சி சருவோதயத்திற்குத் தேவையான ஒன்று. மக்களின் எண்ணங்களுக்கேற்ப ஆட்சி செய்யக் கூடியது மக்களாட்சியாயினும், இன்று எல்லா அரசியற் கட்சிகளும் அதிகாரத்தை மையமாகக் கொண்டே இயங்குகின்றன. மக்களாட்சியில் மக்கள் இறைமை கொண்டவர்களாயினும், நடைமுறையில் வலுவான அரசியல் கட்சிகளின் பிடியில் மக்கள் வந்துவிடுகின்றனர். மேலும், தேர்தல்களில் வன்முறை தலைவிரித்தாடுகிறது பணம் தேர்தல்களில் தாராளமாகப் பயன்படுத்தப்படுகின்றது. ஆகவே, மக்கள் வன்முறை, பணம் ஆகியவற்றிற்கு அடிபணிந்து, தங்கள் உரிமைகளை விட்டுக் கொடுக்க வேண்டியிருக்கிறது. இவற்றையெல்லாம் தவிர்க்க நேரடி மக்களாட்சியால் முடியுமெனினும், பரந்த நிலப்பரப்பில் நேரடி மக்களாட்சி செயற்பட வழியில்லை. கட்சியில்லா மக்களாட்சியின் நடவடிக்கைகள் கிராமப்புறங்களிலிருந்து தொடங்குகின்றது. சமுதாய ஒற்றுமை, ஒருமையுணர்வு ஆகியவற்றின் மூலம் ஊராட்சி அமையும். ஊராட்சிக்கு மேல் வட்ட, மாவட்ட ஊராட்சிகள் ஏற்படும். அரசியல் கட்சிகளின் பங்கு தேர்தல்களில் இராது. எல்லாக் கட்சிகளின் ஆதரவையும் கேட்டு, ஒற்றுமையுடன் இயங்க வேண்டும்.

கிராம ஆட்சியில் அதிகாரம் மக்கள் கையில் இருக்கும். எங்கெங்கு அதிகாரம் ஓரிடத்தில் குவிக்கின்றதோ அங்கெல்லாம் அமைதியின்மை உருவாகும். எனவே, அதிகாரம் பரவலாக்கப்பட வேண்டும். மக்கள் தங்கள் சொந்தச் சிக்கல்களைத் தாங்களே முடிவு செய்ய வேண்டும். பாராளுமன்றம் தீர்த்து வைக்கும் என்று எண்ணுவதே தவறு. கிராம ஊராட்சியைக் கிராம மக்களே நிருவகிக்க வேண்டும். சட்டங்களையும் கிராம மக்களே இயற்ற வேண்டும். காந்தியடிகள் மக்களுடைய ஊராட்சிகள் இனப் பிரிவு போன்ற பல தீமைகளுக்கு இலக்காகி, ஊராட்சியின் தரும நெறியே அழிந்து விட்டதெனக் கவலைப்பட்டார். பரவலாக்கப்பட்ட அரசியல் முறையில், மக்களிடம் மாறுபட்ட கருத்துகள் குறைவாக இருப்பதால், ஒற்றுமையுடன் இயங்க முடியும்.

சருவோதய சமூகம் எப்போது ஏற்படுமென்று கேள்வி எழுந்தால், உடனே ஏற்பட்டுவிடாது என்று சருவோதயக் கோட்பாட்டாளர் அனைவரும் ஒரு முகமாகக் கூறியுள்ளனர். காந்தியடிகள், அரசாங்கம் உடனே வன்முறையில்லாத அரசாங்கமாக மாறுமென எண்ணவில்லை. மாறாக, 'வன்முறையில்லாத சமூகம் உருவாவதற்கு நான் உழைத்து வருகிறேன்' என்று கூறியுள்ளார். மக்களிடம் சருவோதயக் கருத்துகளை எடுத்துக் கூறவேண்டும். மக்கள் எப்போது அரசாங்கத்திலிருந்து விடுபட வேண்டுமென எண்ணுகிறார்களோ அதுவரை இன்றைய நிறுவனங்கள் இருக்கலாமெனக் கூறப்படுகிறது. கிராம அரசில், அரசு அழிந்து விடாது. அது சமூகத்திற்கேற்பத் தன்னை மாற்றிக் கொள்ளும். மா.ப.

சரோசினி தேவி: இந்தியாவின் தேசியவுணர்வுக்கும் சுவை வளத்துக்கும் எடுத்துக்காட்டாய் விளங்கிய இவர் கி.பி. 1879-ஆம் ஆண்டு ஐதராபாது நகரில் பிறந்தார். இவர் தந்தையார் டாக்டர் அகோரநாத் சட்டோபாத்தியாயர்.

இவர் தம் 12-ஆம் வயதிலேயே சென்னைப் பல்கலைக் கழக 'மெட்ரிகுலேசன்' தேர்வில் முதலிடத்தில் வெற்றி பெற்றார். பின்னர் இவர் இலண்டனிலுள்ள மன்னர் கல்லூரியிலும் (King's College), கேம்பிரிட்சிலுள்ள கர்ட்டன் கல்லூரியிலும் பயின்றார். படிப்பு முடியுமுன்னர் உடல்நலக் குறைவால் இவர் தாய்நாடு திரும்பினார்.



சரோசினி தேவி

இவர் தமது 11-ஆம் வயதிலேயே கவிதை எழுதத் தொடங்கினார். பிறவிக் கவிஞர் எனத் தகும் இவர் தம் 13-ஆம் வயதில் ஆறு நாட்களில் 1300 வரிகள் கொண்ட 'ஏரி மங்சை' (Lady of the Lake) என்னும் ஆங்கிலக் கவிதை எழுதினார். அதே ஆண்டில் உடல் நலக் குறைவு ஏற்பட்டபோது 2000 வரிகளாலான நாடகம் ஒன்று இயற்றினார். இவருக்குக் கவிதை இலக்கணம் தெரியாது; ஆனால், வெளிநாட்டவரும் பாராட்டக் கூடிய ஆங்கிலக் கவிதைகளைப் படைத்தார். இவர் இலண்டனில் படிக்கும்போது ஆங்கில அறிஞர்கள் ஆர்தர் சைமன்சு (Arthur Symons), எட்மண்டு காசு (Edmund Gosse) ஆகியோர் இவருடைய கவிதைகளைப் படித்து வியந்தனர்; இவரை உற்சாகப்படுத்தினர்; இவருடைய கவிதைகள் நூலாக வெளிவரவும் துணைபுரிந்தனர். பல இந்திய மொழிகளில் இவருடைய கவிதைகள் மொழிபெயர்க்கப் பெற்றன. சில ஐரோப்பிய மொழிகளிலும் மொழி பெயர்க்கப் பெற்றன. இங்கிலாந்திலுள்ள இலக்கியப் பேரரசுக் கழகம் (Royal Society of Literature) இவரை 1914-இல் உறுப்பினராக ஏற்றுப் பெருமைப் படுத்தியது.

'ரோசாப்பூக்கள் மணக்கும் தோட்டத்துக்கு நடுவே, விண்ணைத்துழாவும் கோபுரத்தின் மீது தனியாக அமர்ந்து பாடுவதுதான் கவிஞன் கடமையா? தவறான கருத்து இது. கவிஞர்கள் மக்களோடு மக்களாகப் பழகவேண்டும். தெருவிலும் புழுதியிலும் போர்குமுறும் இடங்களிலும் கவிஞன் நடமாட வேண்டும்' என்னும் இவரது கோட்பாடு கவிஞர்களுக்கு வழிகாட்டுவதாகும். இவ்வாறு உயர்ந்த நோக்குடன் இன்னோசை பயிலக் கவிதைகள் எழுதியதால் 'கவிக் குயில்' என்றும் 'கவியரசி' என்றும் இவர் பாராட்டப் பெற்றார்.

இவர் தமது கவிதையுள்ளத்திற்கு ஏற்றவாறே தம் வாழ்க்கைத் துணைவரையும் தேர்ந்தெடுத்தார். தாம் பிராமணப் பெண்ணாக இருந்தும் சாதிக் கட்டுப்பாடுகளைத் தகர்த்து டாக்டர் கோவிந்தராக நாயுடுவைக் காதல் மணம் புரிந்து கொண்டார்.

இவர் இலண்டனில் இருந்தபோது 1914-ஆம் ஆண்டு காந்தியடிகளைச் சந்தித்தார். இந்தச் சந்திப்பு இவரது வாழ்வில் ஒரு திருப்பு முனையாக அமைந்து விட்டது. அன்று முதல் இவர் அரசியலில் ஈடுபடலானார். விடுதலைப் போராட்டத் தலைவர்களான பாலகங்காதர திலகர், கோபால கிருட்டிண கோகலே, முகம்மதுஅலி சின்னா ஆகியோரது நட்பு இவரது நாட்டுணர்வை வளர்த்தது. அன்னி பெசண்டு அம்மையாரின் சுயாட்சி (Home Rule) இயக்கத்தில் இவர் இணைந்து போராடினார்.

பின்னர் இவர் 1918-ஆம் ஆண்டுக் காஞ்சிபுரத்தில் கூடிய தமிழ் மாநில அரசியல் மாநாட்டில் தலைமை வகித்து உரையாற்றினார். அவ்வுரையில் பெண்கள் சொந்தக்கடமைகளோடு பொதுப்பணிகள் செய்யவும் முன்வர வேண்டும் என இவர் வலியுறுத்தினார்.

பஞ்சாபு படுகொலையைக் கண்டித்து இவர் 1920-ஆம் ஆண்டு அரசப் பேராளருக்கு (Viceroy) ஒரு கடிதம் எழுதினார்; அரசாங்கம் அளித்த 'கெய்சர்கி இந்த்' என்ற பதக்கத்தையும் திருப்பியனுப்பினார்.

இவர் 1928-ஆம் ஆண்டு தென்னிந்தியாவில் சுற்றுப் பயணம் செய்தார். கேரளத்தில் மலையாளத்து மாப்பிளை வகுப்பாரை இராணுவத்தினர் துன்புறுத்தியதை இவர் உண்மையாகக் கண்டித்தார்.

உலகமெங்கும் இந்தியரின் தேசிய எழுச்சியைப் பரப்பியவர்களுள் இவரும் ஒருவர். விடுதலைப் போராட்டத் தலைவர்களுள் இவரே மிகப் பல அயல் நாடுகள் சென்றவர். இலங்கை, ஆப்பிரிக்கா, ஐரோப்பா, அமெரிக்கா முதலிய நாடுகளில் காங்கிரசின் கொள்கைகளை விளக்கி இவர் சொற்பொழிவுகள் நிகழ்த்தினார்.

கிழக்கு ஆப்பிரிக்காவில் 1924-ஆம் ஆண்டு நடந்த கிழக்கு ஆப்பிரிக்கக் காங்கிரசு' மாநாட்டிற்கு இவர் தலைமை வகித்தார். கவியாற்றலைப் போலவே பேச்சாற்றலும் உடையவர் இவர். எனவே, இவர் ஆப்பிரிக்காவில் பல இடங்களில் பயணம் செய்து தம் சொற்பொழிவுகளால் இந்திய மக்களைத் தட்டி எழுப்பினார். கான்பூரில் 1925-ஆம் ஆண்டு நடந்த இந்தியத் தேசிய காங்கிரசு மாநாட்டிற்கு இவர் தலைமையேற்றார். இங்கிலாந்துக்கும் அமெரிக்காவுக்கும் சென்று இவர் 1928-ஆம் ஆண்டு 'சுயராச்சியக் கிளர்ச்சி' குறித்துச் சொற்பொழிவாற்றினார்.

காந்தியடிகள் 1930-ஆம் ஆண்டு நடத்திய உப்புச் சத்தியாக்கிரகத்தில் இவரும் பங்கேற்றுச் சிறை சென்றார். அந்த ஆண்டு முதல் காங்கிரசுச் செயற்குழு உறுப்பினராகவும் இவர் பணிபுரிந்தார். காந்தியடிகளுடன் 1931-ஆம் ஆண்டு இலண்டனில் நடந்த வட்டமேசை மாநாட்டில் இவர் பங்கேற்றார். காந்தியடிகள் தொடங்கிய தனிஆள் சத்தியாக்கிரகத்தி் இவர் பங்கேற்றுச் சிறை புகுந்தார்.

ஆசிய உறவு மாநாடு 1947-ஆம் ஆண்டு தில்லியில் நடந்தபோது இவர் அதற்குத் தலைமை வகித்தார். இந்தியா விடுதலை அடைந்தவுடன் இவர் உத்தரப்பிரதேச ஆளுநராகப் பொறுப்பேற்றார், இவர் அந்தப் பணியில் இருந்தபோதே 1950-ஆம் ஆண்டு காலமானார். சா.உ.

சல்லா, உலூசியசு கார்னீலியசு: உரோமானியத் தளபதியும் வல்லாட்சியாளருமான உலூசியசு கார்னீலியசு சல்லா (Lucius Cornelius Sulla) ஒரு செல்வக் குடும்பத்தில் கி.மு. 138-இல் பிறந்தார். இவர் கயசுமாரியசு (Gaius Marius) என்ற சிறந்த தளபதியின் படையில் நிதி அலுவலராக ஆப்பிரிக்காவுக்குச் சென்று, நுமீடிய நாட்டு (Numidia) அரசர் சூர்த்தா (Jugurtha) என்பவரைச் சூழ்ச்சியால் கைது செய்து, தமது அரசின் பாராட்டுதலைப் பெற்றார். அதனால், மேலும் முக்கிய பதவிகள் இவருக்குக் கிடைத்தன. இத்தாலியர்கள் உரோமானியக் குடியரிமை தமக்கும் தரப்படுதல் வேண்டுமென்று கி.மு. 90-89-இல் போராட்டங்கள் நடத்தினர். உரோமானியத் தளபதிகளுக்குள்ளும் சதிகளும் போட்டிகளும் உருவாயின. உரோமாபுரியின் தலைமைப் பதவியில் இரு காண்சல்கள் இருந்தனர். அப்பதவிகளில் ஒன்றினை கி.மு. 88-இல் சல்லா வென்றார். ஆசியா மைனரில் பாண்டசு என்ற அரசுக்கெதிராகப் படை நடத்திச் செல்லும் பொறுப்புச் சல்லாவிடம் ஒப்புவிக்கப்பட்டது. திரிபூன் (Tribune) என்ற மற்றொரு உயர் பதவியினை வகித்த சுல்பீசியசு உருபசு என்பாருடன் கூட்டுச் சேர்ந்து கொண்டு சல்லா தம்மை வலுப்படுத்திக் கொண்டு, முடிவில் தலைமைத் தளபதியாக நியமனம் பெற்று உரோமாபுரி மீதே படையெடுத்தார். சுல்பீசியசு கொல்லப்பட்டார். மாரியசு தப்பி ஓடிப்போனார்.

அதன் பின்னர், பாண்டசு அரசரான மித்ரடாட்சு என்பாருக்கு எதிராகப் புறப்பட்டுக் கிரீசைச் சல்லா கைப்பற்றினார் (கி.மு. 88-85). இவர் முடிவில் அவருடன் சமாதானம் செய்து கொண்டு அளவற்ற கொள்ளைச் செல்வத்துடனும் பெரும்படையுடனும் தென் இத்தாலியில் கரை இறங்கினார். அப்பொழுது உரோமாபுரி ஆளவையில் (Senate) ஆட்சியினைக் கைப்பற்றியிருந்த பிரிவினர் சல்லாவை ஒரு பொதுவிரோதி என அறிவித்து, அவரது சட்டங்களை நீக்கி விட்டு அவரது இல்லத்தையும் தீயிட்டு அழித்திருந்தனர். அப்பொழுது சல்லா படையுடன் வந்து உரோமாபுரியைத் தாக்கி வென்றார் (கி.மு. 82). எண்ணற்ற பகைவர்கள் கொல்லப்பட்டனர். பலர் நாடு கடத்தப்பட்டனர்.

வெலேரியன் சட்டம் என்பதன்கீழ் அனைத்து அதிகாரங்களுமடைய சருவாதிகாரியாகச் சல்லா அப்பொழுது நியமனம் பெற்றார். மூன்றே ஆண்டுகள் பதவி வகித்தார் சல்லா. அரசியல் அமைப்பில் பல பெரிய மாறுதல்களை இவர் கொண்டு வந்தார். தளபதிகள், மாநில ஆளுநர்கள், திரிபூன்கள் போன்றோரின் அதிகாரத்தைக் கட்டுப்படுத்தி ஆளவையினை மீண்டும் வலுவோடு நிறுவும் நோக்கம் கொண்டவை

அவை. அவை நிறைவேற்றப்பட்டு முடிந்ததும் அவை வரையும் வியப்பில் ஆழ்த்துகின்ற முறையில் திடீரெனத் தம் பதவியைத் துறந்து, கம்பேனியா மாநிலத்தில் தமது பண்ணைக்குச் சென்று வாழ்ந்து வரலானார். அங்குத்தான் இவர் தம் காலத்திய அரசியல் நிகழ்ச்சிகளை ஒரு நூலாக எழுதலானார். ஆனால் ஒரே ஆண்டில் காய்ச்சல் கண்டு இவர் காலமானார் (கி.மு. 78). இவரது சீர்திருத்தங்கள் உரோமானியக் குடியரசை உண்மையில் முன்னேற்றமடையச் செய்யவில்லை. மூன்றே ஆண்டுகளில் இவர் சில சீர்திருத்தங்களைச் செய்தாலும் அவற்றினை மேலும் தொடர்ந்து செயல்புரிவார் எனும் தோன்றவில்லை எனவே உரோமானியக் குடியரசின் சீர்குலைவை நெடுநாளும் இவரது சீர்திருத்தங்களால் தடுத்த நிறுத்த முடியவில்லை. இர. ஆ.

சல்லி (கி.பி. 1559-1641): இவர் ஒரு பிரெஞ்சு அரசியல்வாதி. இவர் நான்காம் என்றி மன்னரின் நம்பிக்கைக்குரிய அமைச்சராயிருந்தார். இவர் கி.பி. 1559-ஆம் ஆண்டு உரோகனி என்னுமிடத்தில் பிறந்தார். பாரீசுக்கு கி.பி. 1572-இல் சென்ற இவர் பர்காயன் கல்லூரியில் உயர்கல்வி பயின்றார். இவர் கி.பி. 1575-76-இல் நிகழ்ந்த உள்நாட்டுப் போரில் அரசுப் படையில் பணியாற்றினார். இவர் கி.பி. 1584-இல் கவுண்டினிவாசின் ஆன் என்பவரைத் திருமணம் செய்து கொண்டார். உள்நாட்டில் ஏற்பட்ட சிக்கலைத் தவிர்க்க இவர் கி.பி. 1585 முதல் 1590 வரை பணிபுரிந்தார்.

சல்லி (Sully) பிரான்சைச் சமய அடிப்படையில் வலுப்படுத்த உதவினார். மன்னர் கத்தோலிக்க மதத்தினராயிருந்த போதிலும் சல்லி ஊக்கனோக்கள் என்ற பிரெஞ்சுச் சீர்திருத்தக் கிறித்தவ மதப் பிரிவினை ஆதரித்தார். இவர் கி.பி. 1596-இல் பிரான்சின் நிதிப் பொறுப்பினை ஏற்றார். சிறந்த பொருளியல் வல்லுநராக இல்லாத போதிலும் இவர்தம் கொள்கைகளால் பிரான்சின் பொருளாதாரத்தைத் திடப்படுத்தினார். வரிச்சுமை குறைக்கப்பட்டது, தானியங்கள், மது ஆகியவற்றின் மீதான ஏற்றுமதி வரிகளைக் குறைத்தார். வேளாண்மை மற்றும் வாணிகப்பொருள்களின் மீதான தடை நீக்கப்பட்டது. இவர் பொதுக்கடன்களுக்கான வட்டியை 8% விழுக்காட்டிலிருந்து 6% விழுக்காடாகக் குறைத்தார். 'ஆண்டுரிமை' என்ற பதவிகளை விற்கும் வழக்கம் இவரால் கி.பி. 1604-இல் உருவாக்கப்பட்டது. வாணிகப் பொருளாதாரத்தில் கவனம் செலுத்திய இவர் தொழிற்சாலை முன்னேற்றத்தில் நாட்டங் கொள்ளவில்லை.

பீரங்கிப் படைத் தலைமைப் பதவி, கடல்துறைத் தலைமைப் பதவி, பெரும் பாலங்கள் அமைக்கும்

தலைமைப் பதவி ஆகியவற்றையும் இவர் வகித்தார். இவர் கி.பி. 1610-இல் நான்காம் என்றி மன்னன் மறைவுக்குப் பின் தமது பதவியைத் துறந்தார். பதின்மூன்றாம் லூயி மன்னர் காலத்தில் பிரான்சின் படைத்தலைவர் பதவியை கி.பி. 1634-இல் பெற்றார். இவர் கி.பி. 1641-இல் காலமானார். மா.கா.

சல்லியங்குமரனார்: காண்க: உறையூர்ச் சல்லியங்குமரனார்.

சல்லியன் மகாபாரதத்தில் இடம்பெறும் சிறந்த வீரர்களுள் ஒருவன். மத்திமநாட்டு மன்னனான இவன், பஞ்ச பாண்டவர்க்கு அம்மான் முறையினனாயினும், பாரதப் போர் நடைபெற்றபோது துரியோதனன் பக்கம் இருந்து போர்ப்புரிந்தான். திரௌபதியின் சுயம்வரத்தின்போது இவனும் வந்திருந்தான். அருச்சுனன் சுயம்வரப்போட்டியில் வென்று, மணமாலை பெற்றபின்னர், அதனால் ஏமாற்ற மெய்திய துரியோதனன் தூண்டுதலால் சுயம்வரத்திற்கு வந்த மன்னர்கள் செய்த போரின்போது, இவன் வீமனை எதிர்த்துப் போர் செய்து தோற்றான். பதினெட்டு நாட்கள் நடைபெற்ற பாரதப் போரில், பலநாள் பலவீரர்களோடு சேர்ந்து, இவன் பஞ்ச பாண்டவர்களை எதிர்த்துப் போர்ப்புரிந்தான். பதினேழாம் நாட்போரில் கண்ணனின் விருப்பத்தினை ஏற்றுத் துரியோதனன், இவனைக் கண்ணனுக்குப் போரில் தேரோட்டியாக இருக்குமாறு வேண்டினான். தகுதியால் ஒவ்வாத நிலை கருதிச் சினந்து மறுத்த சல்லியன், பின்னர்த் தேரோட்டியாகப் பணிபுரிய இசைந்தான். தேரோட்ட இசைந்த சல்லியனுடன், கண்ணன் தற்புகழ்ந்து கூறிய உரைகளால் மாறுபட்டு, அவனுடன் சண்டை செய்ய முற்பட்ட சல்லியன், துரியோதனன் வேண்டுகோளால் சாந்தமுற்று மீண்டும் தேரோட்ட இசைந்து செயற்பட்டான். கண்ணன் இவனுடைய திறமையைத் துரியோதனனிடம் பின்வருமாறு கூறினான்: 'சல்லியன் குதிரைகளின் மனத்தினை அறியும் ஆற்றல் வாய்ந்தவன். சமயத்திற்கு ஏற்ற சூழ்ச்சிகளை அறிந்து வெளிப்படுத்தும் திறன் பெற்றவன். தேர் ஓட்டும் தொழிலில் வல்லவன். தேரோட்டுவதிலும் பிற திறமைகளிலும் கண்ணனுக்கு ஒப்பானவன்'.

பாரதப் போரின் இறுதிநாட் போராகிய பதினெட்டாம் நாட்போரில், இவன் தருமனோடு எதிர்த்துப் போரிட்டான்; இறுதியில் தருமனின் வேற்படையால் இறந்துபட்டான். பாரத காவியத்தின் ஒன்பதாம் பருவம் சல்லியன் பெயரால் அமைந்திருப்பதும், அப்பருவம் பதினெட்டாம் நாட்போர் நிகழ்ச்சிகளைக் கூறும் ஒரு பிரிவினை மட்டும் கொண்டிருப்பதும் குறிப்பிடத்தக்கன. அ.மா.ப.

சல்லிவான், அரி இசுடாக்கு (கி.பி.1829

1949) மாணவரின் ஆளுமைக் கல்விக்கும், ஆளுமைக் கொள்கைக்கும் பெரும்பங்கினை ஆற்றிய அமெரிக்க நாட்டு உளநோய் மருத்துவர். அரி இசுடாக்கு சல்லிவான் (Harry stack sullivan) என்பவர், தனியொரு மாணவரின் ஆளுமை வளர்ச்சியானது, அவர் பிறருடன் ஏற்படுத்திக் கொள்ளும் உறவு, தொடர்பு ஆகிய புறச் சூழலைப் பொறுத்தது என வரையறுத்துக் கூறினார்.

சல்லிவான் மொழிந்த ஆளுமைக் கோட்பாட்டுக்கு ஆளிடைக் கோட்பாடு (Inter-personal Theory) எனப் பெயர். சல்லிவான், மாணவரிடம் ஆறு நிலைகளில் ஆளுமை வளர்வதாக வரையறுத்தார். ஆளுமையானது குழவிப்பருவம் (Infancy), குழந்தைப்பருவம் (Childhood), இளமைப் பருவம் (Juvenile), முன் குமரப் பருவம் (Preadolescence), குமரப்பருவம் (Adolescence), முதிர்ந்தபருவம் (Maturity) என ஆறு வகைகளில் வளர்ச்சியடைவதாகச் சல்லிவான் கூறுவார்.

ஆளுமையின் முதல் மூன்று (அதாவது குழவிப்பருவம், குழந்தைப் பருவம், இளமைப் பருவம்) நிலைகளில், ஒருவரின் குடும்பம், பெற்றோர், சமுதாயச் சூழல், பள்ளி, ஆசிரியர், உடன்பயிலும் மாணவர் ஆகியோர் முக்கியமான பங்குவகிக்கின்றனரெனச் சல்லிவான் கருதுவார். இவரது கருத்துப்படி, முன் குமரப்பருவம் மிக முக்கியமான பருவம் என்றும், அப்பருவத்தில் ஆளுமை வளர்ச்சிக்குக் கல்வி முக்கிய பங்கு வகிக்கிறதென்றும் கருதப்படுகிறது. முன் குமரப் பருவத்தில் தான், ஒரு மாணவர் பிறருடன் ஒத்திசைந்து போகும் திறனை வளர்த்துக் கொள்வதாகச் சல்லிவான் குறிப்பிடுவார். முன் குமரப் பருவத்தில் ஒரு மாணவர் சரியான ஆளுமை வளர்ச்சி பெறவில்லையெனில், அம்மாணவர் பிறரோடு, பழகாமல் தனித்து விடப்படுவார். இத்தகைய ஆளுமை பெற்ற மாணவர்கள் 'தனிமையாளர்கள்' (Isolates) எனப்படுகின்றனர். வகுப்பில் தனிமையாளர்களைக் கண்டறிந்து அவர்களைப் பிற மாணவரோடு நன்கு பழகக் கற்றுத் தருவது ஆசிரியரின் பொறுப்பு ஆகும்.

குமரப் பருவத்தில், மாணவரின் பாலின வளர்ச்சி (Sex) முக்கிய பங்கு ஆற்றுகிறது. இப்பருவத்தில் பாலினக் கல்வி (Sex-education) முக்கியமாகக் கருதப்படுகிறது. முதிர்ந்த பருவத்திலுள்ள பிறருடன் நெருங்கிய தொடர்பும், நீண்ட உறவும் வைத்துக் கொள்ளுதல் முதிர்ந்த ஆளுமை வளர்ச்சியடைகிறது.

அரி இசுடாக்கு சல்லிவான் நியூயார்க்கிலுள்ள நார்விச்சு (Norwich) என்னுமிடத்தில் 1982-இல் பிறந்தார். சிக்காகோவிலுள்ள மருத்துவம், மற்றும் அறிவை

யியல் - கல்லூரியில் (Chicago College of Medicine and Surgery) பயின்று பட்டம் பெற்றார். 1933-இலிருந்து 1943 வரை வாசிங்டன், (Washington, D.C.) நகரில் அமைந்துள்ள வில்லியம் ஆலன்சன் உளநோய் மருத்துவ நிறுவனத்தில் (William Alanson phychiatric Foundation) இவர் பத்தாண்டுகள் பணியாற்றினார். பின்னர், 1949-இல் வாசிங்டன் நகரில் உயிர் துறந்தார். இவரது ஆளுமைக் கோட்பாடுகள் கல்வி பயிற்றுதலில் பயன்படுத்தப்படுகின்றன. Tஸ்.த.

சலந்தர், பஞ்சாபு மாநிலத்தில் சலந்தர் மாவட்டத்தின் தலைநகரம். சலந்தர் (Jullundur) ஒரு தொன்மையான இந்திய நகரமாகும். பஞ்சாபு மாநிலத்தின் மூன்றாம் பெருநகரமாக இது விளங்குகிறது. இந்நகரம் விளைபொருள் விற்பனை நகரமாகவும் பல நகரங்களுடன் சாலை, இருப்புப்பாதைகளால் இணைக்கப்பட்ட நகரமாகவும் விளங்குகிறது. தோல்பதனிடும் தொழில், நெசவுத் தொழில், மரவேலைப்பாட்டுத் தொழில், விளையாட்டுப் பொருள்கள் தயாரிப்புப் போன்றவை இந்நகரில் நடைபெறும் முக்கிய தொழில்களாகும். இந்நகரத்தைச் சுற்றிப் பல சிற்றுார்கள் உள்ளன. இந்நகரில் குருநானக்குப் பல்கலைக் கழகத்தைச் சார்ந்த 13 கல்லூரிகள் உள்ளன.

சலந்தர் மாவட்டம் 3,396 ச.கி.மீ. பரப்பளவை உடையது. இம்மாவட்டம் சட்லெசு ஆற்றின் வடக்கில் உள்ளது. இது வேளாண்மைக்குப் புகழ்பெற்றது. இங்குக் கோதுமை, மக்காச்சோளம், பருத்தி, கரும்பு, பயறு வகைகள் போன்றவை பயிராகின்றன. மாவட்டத்தின் மக்கள் தொகை 1,734,574 (1981) ச.இரா.

சலபத்து சங்கு: இவர் ஐதராபாது நிசாமாக இருந்தவர்; நாசர் சங்கின் சகோதரர். தென்னகத்தில் நிலவி இருந்த அரசியல் சூழ்நிலை சலபத்து சங்கை (Salabat Jung) நிசாமாக ஆக்கியது. ஆங்கிலேயருக்கும் பிரெஞ்சுக்காரருக்குமிடையே நடந்த இரண்டாம் கருநாடகப் போரின்போது, ஆம்பூர் என்ற இடத்தில் அப்போது ஐதராபாது நிசாமாக இருந்த நாசர்சங்கு உயிரிழந்தார்.

இவருக்குப் பிறகு இவர் தங்கை மகனான முசபர்சங்கு ஐதராபாது நிசாமாக ஆக்கப்பட்டார். ஆனால், இராய் சோடி என்னும் இடத்தில், கடப்பை, கர்நூல், சாவனூர் நவாபுகளின் சதித்திட்டத்தின் விளைவாக இவரும் உயிரிழந்தார். இவருக்குப் பால்மணம் மாறாத பாலகர்கள் இருந்தனர். இவர்களுக்குப் போதிய அரசியல் அனுபவம் இல்லாததால் இவர்களுக்குப் பதிலாக முசபர்சங்கின் மாமனான சலபத்சங்கு நிசாமாக ஆக்கப்பட்டார். இதற்கு உறு

துணையாக இருந்தவர் திறமைவாய்ந்த பிரெஞ்சுத் தளபதி புசி (Bussy) ஆவார். இவர் சலபத்சங்கிற்கு உறுதுணையாக ஏழாண்டுக் காலம் இருந்தார். இக்காலம் ஐதராபாது வரலாற்றில் பொற்காலம் ஆகும். ஏனெனில், புசியின் மேற்பார்வையில் நிசாமின் இராணுவம் ஒழுங்குபடுத்தப்பட்டது. இவரது கடும் நடத்தையைக் கண்டு சலபத்சங்கும் அஞ்சினார் என்று வரலாற்றாசிரியர்கள் கூறுகின்றனர்.

ஆங்கிலேயருக்கும் பிரெஞ்சுக்காரருக்குமிடையே கி.பி. 1756 முதல் 1763 வரை மூன்றாம் கருநாடகப் போர் மூண்டது. அப்போரின்போது சலபத்சங்கு கட்சிமாறினார்; புசியின் அரிய தொண்டினை மறந்தார். ஆங்கிலேயர் இவருக்குச் சொந்தமான மசூலிப் பட்டினத்தை கி.பி. 1759-ஆம் ஆண்டு தாக்கிய போது அதை அவர்களுக்கு விட்டுக்கொடுத்தார். மேலும், இவர் பிரெஞ்சுக்காரருக்கெதிராக ஆங்கிலேயருடன் நட்புறவு கொள்ளுவதாகவும் உறுதி அளித்தார். அப்போர் இந்தியாவில் பிரெஞ்சு ஆதிக்கத்திற்கு மாற்றுப்புள்ளி வைத்தது. புசி கைதி ஆக்கப்பட்டார். பிரான்சின் மற்றொரு தளபதியான இலாலியும் சரணடைந்தார். பிறகு இலாலி பிரான்சு நாட்டில் தூக்கிலிடப்பட்டார். எனவே, பிரான்சின் இறுதித் தோல்விக்கும் ஆங்கிலேயரின் வெற்றிக்கும் சலபத்சங்கும் காரணமாக இருந்தார் என்பது தெளிவு.

கே.சே.

சலவைத்தொழில்: ஆடையைத் தூய்மை செய்யும் தொழிலுக்குச் சலவைத்தொழில் (Laundry Industry) என்ற பெயர் வழங்கப்படுகிறது. இத் தொழில் நாகரிகம் வளர்ச்சியுற்ற காலத்திலிருந்து வளர்ந்து வந்துள்ளது. கிரேக்க, உரோமானிய நாடுகளில் நாலாயிரம் ஆண்டுகளுக்கு முன்பே இதனைத் தொழிலாகச் செய்தனர் என்பதற்குப் பல வரலாற்றுக் குறிப்புகள் உள்ளன.

தமிழ்நாட்டிலும் இத்தொழில் மிகத் தொன்மை வாய்ந்ததாகும். சங்க இலக்கியங்களில் இத்தொழிலைப் பற்றிய குறிப்புகள் காணப்படுகின்றன. இத் தொழிலில் ஈடுபடுவோர் வண்ணார், ஈரங் கொல்லியர், ஏகாலியர், தூசர், காழியர் எனப் பலவாறாக அழைக்கப்பட்டனரெனச் சான்றுகள் பகர்கின்றன. புலைத்தி என்று அழைக்கப்பெற்ற பெண் தொழிலாளர்களும் இத்தொழிலில் ஈடுபட்டிருந்தனர். 'ஊரவர் ஆடை கொண்டொலிக்கும் புலைத்தி' எனக் கலித் தொகை (72) யிலும், 'வறனில் புலைத்தி எல்லித் தோய்த்த புகார்ப்புகள் கொண்ட புன் பூங்கலிங்கம்' என நற்றிணை (90)யிலும், 'காழியர் கவ்வைப் பரப்பின் வெவ்வுவப் பொழிய' என அகநானூற்றிலும் (89) 'பசை விரற்புலைத்தி நெடிது பிசைநூட்டிய' எனப் புற

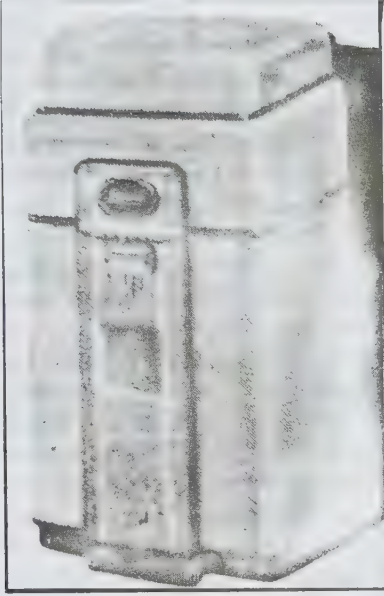

1. மின்சுற்றடன் இணைப்பு 2. மின்மோட்டார் 3. மின்மோட்டாரையும், கலக்கி அமைப்பையும் இணைக்கும் பட்டை 4. துணியைப் பிழியும் அமைப்பையும், மின்மோட்டாரையும் இணைக்கும் தண்டு 5. கலக்கி அமைப்பு 6. தண்ணீர் வெளிப்பெறும் வழி 7. கவிச்சு 8. துணியைப் பிழியும் உருளைகள்.

சலவைத்தொழில்

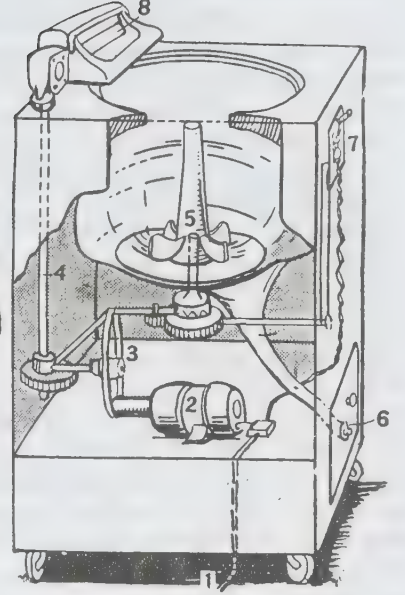

சலவை எந்திரத்தின் உட்புற அமைப்பு

நர்னூற்றிலும் (387) காணப்படும் சங்க இலக்கிய வரிகள் இத்தொழிலின் தொன்மையையும் தன்மையையும் விளக்குகின்றன.

பழங்காலத்தில் தமிழர்கள் துணியை வெளுக்க ஒருவகைப் பசையைப் பயன்படுத்தித் துணியைத் துய்மைப்படுத்தினர் என்பதும், வெளுத்த ஆடைக்குக் கஞ்சி யூட்டும் மரபினையும் கடைப்பிடித்தனர் என்பதையும் இலக்கியம் எடுத்தியம்புகிறது. சோழர் கால ஆட்சியிலும், பல்லவர் அரசிலும் 'வண்ணாரப் பாறை' என்று சலவைத்தொழிலுக்கு வரி விதிக்கப்பட்டுள்ளது.

ஊரகச் சமுதாய அமைப்பில் துணிகளைத் துய்மைப்படுத்தும் வண்ணாருக்கு (Dobies) அரிசி, தானியங்கள் அல்லது உணவு வழங்குதல் சமுதாயக் கடமையாக இருந்து வந்தது. கடவுளர் சிலைகளுக்குப் பயன்படுத்தப்பட்ட துணிகளையும் இவர்கள் வெளுத்தனர் என்பதற்குப் பல சான்றுகள் உள்ளன.

திருவரங்கத்திலுள்ள 'கோயில் ஒழுக்கு' என்னும் ஆவணக் குறிப்புகளின்படி கோயில் வருமானத்தில் வண்ணாருக்கு ஊதியம் வழங்கப்பட்டுள்ளது. தில்லிப் பாதுசா படையெடுத்து, பெருமாள் சிலையைக் கவர்ந்து சென்றுவிட்டார். மூன்று புனித அடியார்கள் பல முயற்சிகள் செய்து சிலையை மீட்டனர். வரும் வழியில் இரண்டு புனித அடியார்கள் இறந்துவிட்டனர். ஏறக்குறைய 60 ஆண்டுகள் கழித்துப் பலரின் உதவியால் சிலையைப் பிற புனித அடியார்கள் கண்டு

பிடித்துத் திருவரங்கத்தில் சேர்த்தபோது கோயிலில் உள்ளவர்கள் அதனை உண்மைச் சிலை என நம்ப மறுத்தனர். பின் அழைக்கப்பட்ட வண்ணார் பெருமாள் சிலையின் மீதிருந்த துணியைக் காவிரி ஆற்றின் தண்ணீரில் நனைத்து, வாயில் சுவைத்துச் சிலையை நம் 'பெருமாள்' என்று அழைத்தார். அதன் பின் தான் அச்சிலைக்கு நம் பெருமாள் என்ற பெயரே வந்தது.

பல நூற்றாண்டுகளாக வளர்ந்து வந்த சலவைத் தொழில் கி.பி. 18-ஆம் நூற்றாண்டில் பல புதிய மாற்றங்களைப் பெற்றது. இங்கிலாந்தில் முதன்முதலாக நீராவிையைப் பயன்படுத்தி இயந்திரம் மூலம் துணியை வெளுக்கும் முறையைக் கடிகாரம் தயாரிக்கும் தொழிலில் ஈடுபட்டிருந்த இராபர்ட் வெப்சுடர். (Robert Wabster) கண்டுபிடித்தார். இயந்திர மயமாக்கப்பட்ட பின்னர் இத்தொழில் ஐரோப்பிய நாடுகளில் செழித்தோங்கி வளரத் தொடங்கியது. எரிசக்தியைப் பயன்படுத்தும் முறையை கி.பி. 1851-ஆம் ஆண்டில் தேவிசு (Davis) கண்டுபிடித்தார். தேவிசு அமெரிக்காவில் உள்ள ஒக்லாந்து (Oakland) பகுதியைச் சேர்ந்தவர். இவர் முயற்சியினால் தான் அமெரிக்காவில் முதன்முதலாக எரிசக்தி சலவைத் தொழிற்கூடம் உருவாகியது. அமெரிக்காவின் ஏமில்டன் சுமித்து (Hamilton E. Smith) என்பவர் வாணிகமுறையில் இத்தொழிலில் கி.பி. 1863-ஆம் ஆண்டில் புதிய எரிசக்தி இயந்திரத்தைப் பயன்படுத்தினார். சலவைப் பெட்டியைக் (Washing Machine) கண்டுபிடித்தவரும் இவரே.

காலப்போக்கில் பல இயந்திரங்கள் இத்தொழிலில் ஈடுபடுத்தப்பட்டாலும், மனிதனுடைய கைகளே மிகுதியாகப் பயன்படுகின்றன. மனித உழைப்பே ஓங்கியுள்ளது. மனித நாகரிகத்தில் பல புதிய மாற்றங்கள் ஏற்பட்டுப் பருத்தி, பட்டு, கம்பளி, செயற்கை இழை ஆகிய ஆடைகள் மிகுதியான அளவில் உற்பத்தி செய்யப்படுவதால் ஆடை வெளுக்கும் தொழிலும் வளர்ந்துவருகிறது; சலவைத்தொழில் வளர்ச்சியில் முன்னேற்றங்கள் பல ஏற்பட்டாலும் இப்புதிய முறைகள் பெரும்பாலும் பெரு நகரங்களில்தான் பயன்படுத்தப்படுகின்றன. ஐரோப்பிய நாடுகளில் ஏற்பட்டது போன்ற தொழில் முறையான மாற்றம் இந்தியாவில் ஏற்படவில்லை. புதிய இயந்திரங்களைப் பயன்படுத்திச் சலவை செய்யும் தொழில் பெரும் நகரங்களில்மட்டும் சிறிய அளவில் வளர்ந்துள்ளது. உயர்குடி மக்கள், வசதி பெற்றோர் ஆகியோரின் தேவைகளை நிறைவு செய்யும் தொழிலாக இது இருந்து வருகிறது. நகரங்களில் வாழும் நடுத்தர வருமானத்தினர்கூட தங்கள் துணிகளை வீட்டில் தூய்மை செய்துகொள்கின்றனர். எனவே, நகரங்களில்கூட இதுபெரும் தொழிலாக இந்தியாவில் வளரவில்லை.

உணரங்களில் பண்டமாற்று முறையில்தான் இன்னும் இத்தொழில் நடைபெறுகிறது. வேளாண்மை நிலங்களை வைத்திருப்போர், வேளாண்மைத் தொழிலில் ஈடுபடுவோர் ஆகியோர் இன்றைய நிலையிலும் துணிகளை வெளுப்பதற்கு அரிசியையும் உணவையும் கூலியாகக் கொடுத்து விடுகிறார்கள். சலவைத் தொழிலில் ஈடுபடுவோரைச் சமுதாயம் இழிந்த நிலையில் கருதும் பழக்கமும் பெருமளவில் மாறவில்லை. சாதிப் பிரிவில் இவர்கள் கீழ்நிலையில் வைத்துப் பார்க்கப்படுகின்றனர்.

இந்தியாவின் ஐந்தாண்டுத் திட்டங்களில் இத்தொழிலில் ஈடுபடுவோரின் நிலை பற்றிய சிறப்புத் திட்டங்கள் ஏதும் தீட்டப்படவில்லை. பெருகிவரும் மக்கள்தொகை காரணமாக ஆடையைத் தூய்மை செய்ய ஆறு, குளம், குட்டை, ஏரி போன்ற நீர்ப் பகுதிகள் பயன்படுத்தப்படுகின்றன. இதனால் ஏற்படும் தூய்மைக்கேடுகள் பற்றிய ஆய்வுகளும் இந்தியாவில் செய்யப்படவில்லை. தொழில்நுட்ப உதவியால் மேலைநாடுகளில் ஏற்பட்ட மறுமலர்ச்சி இந்தியாவில் ஏற்படவில்லை. இத்தொழிலில் ஈடுபடும் பெரும்பாலானோர் வறுமைக் கோட்டிற்குக் கீழே வாழும் நிலையிலேயே உள்ளனர். மு.நா.

சலாதின்: ஐரோப்பியரால் சாதின் என்று குறிப்பிடப்படும் இவரது உண்மையான அராபியப் பெயர் சலாவுதீன் யூசுப் இபின் அயூ ஆகும்.

இவர் கி.பி. 1171-இல் எகிப்திய சுல்தானானார். சலாவுதீன் விரைவிலேயே சிரியா, ஏமன், பாலத்தீனம் ஆகியவற்றிலும் ஆட்சி செலுத்தினார். இவர் தந்தையார் வடக்குச் சிரியாவில் ஒரு துருக்கியச் சிறந்த ரசரின் கீழ் பணிபுரிந்து வந்தபோது கி.பி. 1137-இல் சலாவுதீன் பிறந்தார். அந்த அரசின் அமீரான நூருதீன் என்பாரின் கீழ் சலாவுதீனின் நெருங்கிய உறவினரான அசத் உத்தீன் சீர்கூ (Shirkuh) என்பவர் படைத்தளபதியாகப் பணியாற்றி வந்தார். இந்தச் சீர்கூவின் கீழ் பணியில் சேர்ந்த சலாவுதீன் படிப்படியாகப் பதவி உயர்வு பெற்றார். முதலாம் சிலுவைப் போரினால் ஏற்படுத்தப்பட்டிருந்த கிறித்தவ அரசுகள் எகிப்தைக் கைப்பற்றுவதற்கு முயன்றன. பாத்திமித்து வமிசத்தைச் சேர்ந்த கலீபா ஒருவர் அப்பொழுது எகிப்தை ஆண்டு வந்தார். அவருக்கு உதவுவதற்காகச் சீர்கூவின் மரணத்துக்குப்பின் சலாவுதீனே அப்படைகளின் தளபதியாகி கி.பி. 1169-இல் எகிப்தின் தலைமை அமைச்சராகவும் (வசீர்) ஆனார். இவர் கி.பி. 1171-இல் கலீபாவைப் பதவி நீக்கம் செய்துவிட்டு, எகிப்திய சுல்தானாகவும் ஆனார். எனினும் சிரியாவின் அமீரான நூருதீனின் ஆளுநராகவே தம்மை அப்பொழுது இவர் கருதிக்கொண்டார். ஆனால் கி.பி. 1174-இல் அமீர் இறந்ததும், அவருடைய இளம் மகனுக்குக் காப்பாளராகச் சிரியாவின் தலைநகரான தாசுகசு சென்று பொறுப்பேற்றார். விரைவிலேயே அமீர் பதவியைக் கைப்பற்றிக் கொண்டார். இவர் கி.பி. 1174க்கும் 1186க்குமிடையில் பாலத்தீனம், மெசபொடோமியா ஆகியவற்றைக் கைப்பற்றிச் சிரிய எகிப்திய அரசைவிரிவுபடுத்தினார்.

இவர் தம் தலைநகரான தமாசுகசை விரிவுபடுத்தியதோடு கலைஞர்கள், கல்விமான்கள், துறவிகள் ஆகியவர்களை ஆதரிக்கவும் செய்தார். ஏராளமான மகுதிகளும் மதரசாக்களும் அறநிலையங்களும் தொடங்கப்பட்டன. கொடுமைகளும் தீயொழுக்கமும் இல்லாத. கருணையுள்ளமும் தயாள குணமும் உள்ள சிறந்த மனிதராக இவர் ஆட்சி நடத்தியதால் இவர்தம் புகழும் பெருமையும் எல்லாத் திக்குகளிலும் பேசப்பட்டன. சிறந்த இசுலாமியராக இவர் நடந்து கொண்டார்.

ஐரோப்பியக் கிறித்தவ அரசர் சிலர், குறிப்பாக, பிராங்குகள் (Franks), கி.பி. 1099-இல் எருசலத்தைக் கைப்பற்றி அங்கு ஒரு கிறித்தவ அரசை நிறுவியிருந்தனர். சிலுவைப் போர் பற்றிக் கிறித்தவர்கள் பெருமையோடு பேசுவதைக் கேட்டு ஆத்திரமுற்றுத்தாமும் சிகாது (Jihad) என்ற புனிதப் போரைத் தொடுக்கச் சலாவுதீன் முடிவு செய்து, நன்கு பயிற்றப்பட்ட படைகளோடு எருசலத்தை முற்றுகையிட்டு கி.பி.

1187-இல் கைப்பற்றினார். அங்கு 88 ஆண்டுக் காலம் நீடித்த அக்கிறித்தவ அரசுக்கு முடிவு கட்டப்பட்டது. ஐரோப்பியக் கிறித்தவர்கள் அந்நகரைக் கைப்பற்றிய போழ்து சுதேச இசுலாமியர்களின் குருதி ஆறாக ஓடியது. ஆனால், சலாவுதீன் மிகுந்த மனித நேயத்தோடு கிறித்தவ உயிர்களைப் பாதுகாத்துப் பகைவரும் வியக்குமாறு நடந்துகொண்டது இடைக்காலத்திய வழக்கத்திற்கு மாறுபட்டதாக விளங்கிற்று.

ஆயினும் 88 ஆண்டுகளே இயங்கி வீழ்ந்துபட்ட எருசல அரசை மீண்டும் நிறுவுவதற்கென ஐரோப்பிய அரசுகளுள் சில மூன்றாம் சிலுவைப் போரினைத் தொடங்கின. மூன்று முக்கிய அரசர்களும் நூற்றுக்கணக்கான பிரபுக்களும் தம் தரை மற்றும் கடற்படைகளோடு போருக்கு வந்தனர். அவர்களுள் தலைசிறந்த வீரர் ஆங்கிலேயே அரசர் முதலாம் இரிச்சர்டு. நீண்ட போர்களும் முற்றுகைகளும் நடைபெற்றன. நல்ல வீரராயினும் நிதானமும் பொறுமையும் இல்லாத இரிச்சர்டு விரைவில் வெற்றி ஏதும் கிடைக்கவில்லை என்பதால் கி.பி. 1192 அக்டோபரில் திடீரெனத் திரும்பிச் சென்றார். போர்கள் முடிவுற்றன. சலாவுதீனும் தம் தலைநகரான தமாசுகசுக்குச் சென்று ஓய்வு பெறலானார். ஆனால், தொடர்ந்த போர்களால் தேய்ந்து போயிருந்த அவரது உடல் விரைவிலேயே நோய்வாய்ப்பட்டுப் பின் மரணமெய்தியது. கிறித்தவப் பகைவர்களாலும் முசுலீம் நண்பர்களாலும் ஒருசேரப் புகழப்படுகின்ற பெருங்கிர்த்தி பெற்றவர் சலாவுதீன். இர-ஆ.

சலாவார் இராசசுத்தான் மாநிலத்தில் உள்ள தொரு நகரம். சலாவார் (Jhalawar), சலாவார் மாவட்டத்தின் தலைநகரமாகவும் உள்ளது. இந்நகரம் சலாரபாதன் என்றும் கூறப்படும். இந்நகரத்தில் உள்ள பழைய சலாரபாதன் நகரம் கி.பி. 1796-இல் உருவானது. புதிய நகரப் பகுதியில் அரண்மனை ஒன்றும் குடியிருப்புப் பகுதிகளும் உள்ளன. இப்புதிய நகரம் பழைய சலாரபாதன் நகரின் வடக்கில் அமைந்துள்ளது. சலாவார் நகரத்திற்கு அருகில் சந்தரவதி என்னும் கி.பி. முதலாம் நூற்றாண்டைச் சார்ந்த தொன்மையான நகரம் உள்ளது. சலாவார் நகரின் மக்கள்தொகை 29,257 (1981).

சலாவார் மாவட்டம் 6216 ச.கி.மீ. பரப்பளவு கொண்டது. மாளவ மேட்டு நிலங்களைக் கொண்டுள்ள இம்மாவட்டத்தில் பருத்தி, கோதுமை, எண்ணெய் வித்துகள் போன்றவை பயிராகின்றன. இரும்பும் மணற்கல் வகையும் இங்குக் கிடைக்கின்றன. இம்மாவட்டம் சலா இராசபுத்திரர்கள் (Jhala Rajputs) என்னும் இராசபுதன வீர அரசர்களின் சிற்றரசாக முன்பு விளங்கியது. கோட்டா (Kota) சிற்றரசிலிருந்து

கி.பி. 1838-ஆம் ஆண்டு பிரிக்கப்பட்ட சலாவா 1948-இல் இராசசுத்தான் மாநிலத்தின் ஒரு பகுதியாயிற்று. மாவட்டத்தின் மக்கள்தொகை 784,998 (1981). சு.இரா.

சலோனிகா ஐரோப்பாவில், கிரீசு நாட்டின் வடகிழக்குப் பகுதியில் உள்ள ஒரு துறைமுகம். இது இப்பெயரைக் கொண்ட ஒரு வளைகுடாவின் தலைப்பில் உள்ளது. இதனைச் சுற்றியுள்ள மாசிடோனியப் பகுதிக்குத் தெசலோனிகி (Thessaloniki) என்பது பெயர். சலோனிகாவிலிருந்து (Salonika) புகையிலை, மங்கனம் (Manganese), பட்டு, தானியங்கள் முதலியவை ஏற்றுமதி செய்யப்படுகின்றன. இத்துறைமுகம் இப்பொழுது தெசலோனிகி என்றே கூறப்படுகிறது. இம்மாவட்டத்தின் பரப்பு 3560 ச.கி.மீ. மக்கள்தொகை 871,580 (1981) தெ.பா.

சவ்வாதுப் புலவர்: இவர் கி.பி. 17-ஆம் நூற்றாண்டில் வாழ்ந்த தமிழ்ப் புலவர். இராமநாதபுரம் இளையாங்குடிக்குப் பக்கத்திலுள்ள எமனேசுவரம் என்னும் ஊரில் பிறந்தவர். இவர்தம் இயற்பெயர் முகைதீன் என்பதாகும். இவர் திருவாவடுதுறை ஆதீனத் தலைவராக விளங்கிய சேர்மசுந்தர தேசிகரிடம் இலக்கண இலக்கியங்களைக் கற்றார். இராமநாதபுரம் இரகுநாதசேதுபதி ஆட்சிக்காலத்தில் அவைக்களப் புலவராக விளங்கினார். இவர் புதுக்கோட்டை, திருவனந்தபுரம் முதலிய ஊர்களுக்குச் சென்று அங்கிருந்த அரசவைகளில் தமது புலமையை வெளிப்படுத்தியுள்ளார். புதுச்சேரிக்குச் சென்று ஆனந்தரங்கம்பிள்ளை என்பவரீது செய்யுட்கள் பல பாடினார். அதற்குப் பல பரிசுகளும் பெற்றுள்ளார். இவர் முகைதீன் ஆண்டவர் பிள்ளைத்தமிழ், இராசராசேசுவரி பஞ்சரத்தினம், சந்திரசேகரவண்ணம் முதலிய நூல்களை இயற்றியுள்ளார். இராசேசுவரி பஞ்சரத்தினம் என்னும் நூல் சேதுபதி மன்னர் வைசுரிநோயுற்று வருந்தியபொழுது அம்பிகை மீது பாடப்பட்டது. அதனால் நோய் நீங்கிய மன்னர், சுவர்த்தன் என்ற சிற்றூரை முற்றாட்டாக இவருக்கு அளித்தார். சந்திர சேகர வண்ணம் என்னும் நூல் சந்திரசேகரப்பிள்ளை என்ற வள்ளலைப் புகழ்வதாக வீ.சே.

சவ்வாது மலைகள், சங்க காலச் சிறப்புப் பெற்ற தமிழ்நாட்டு மலைகளாகும். இவை வடஆர்க்காடு மாவட்டத்தில் உள்ளன. சுமார் 64 கி.மீ. நீளமும் 16 கி.மீ. அகலமும் கொண்ட இம்மலைத்தொடர் திருப்பத்தூர், செங்கம், போளூர், வேலூர் ஆகிய நான்கு வட்டங்களில் பரவியுள்ளது. இம்மலைகளில் மலையாளிகள் (Malayali) எனப்படும் பழங்குடி

இனத்தவர் வாழ்கின்றனர். இவர்கள் காராள வேளாளர் சாதியைச் சேர்ந்தவர்கள் என்றும், தங்களது பழம்பதி காஞ்சிபுரம் என்றும் கூறிக்கொள்கின்றனர். முகமதியரின் ஆட்சிக் காலத்தில் அவர்களின் கொடுமைகளைத் தாங்க முடியாமல் இங்குக்குடியேறினர் என்ற கருத்தும் நிலவுகிறது. இவர்களுடைய முதன்மைத் தொழில் வேளாண்மை. தோட்டப் பயிர்களை விளைவித்தல், பழவகைகளைப் பயிரிடுதல் முதலிய தொழில்களை அண்மைக் காலங்களில் இவர்கள் ஏற்றுக்கொண்டுள்ளனர். பட்டுப் பூச்சி வளர்த்தல், கால்நடைகள் வளர்த்தல், வேட்டையாடுதல் முதலியன இவர்களுடைய துணைத் தொழில்கள்.

சங்க காலத்தில் நன்னன் என்ற அரசர் இம் மலை நாடுகளை ஆண்டு வந்ததாகவும், செங்கண்மா என்ற இடத்தைத் தலைநகராகக் கொண்டிருந்தாரெனவும் அறியப்படுகின்றது. திருவண்ணாமலை, செங்கம் என்னும் இடங்களில் உள்ள கல்வெட்டுகள் நன்னனைப் பற்றிக் கூறுகின்றன. செங்கண்மா என்ற பெயரே செங்கம் என மாறியுள்ளது. சங்க இலக்கியத்தில், குறிப்பாக மலைபடுகடாம் என்னும் கூத்தராற்றுப்படை, சவ்வாது மலைகளைச் சிறப்பித்துக் கூறுகின்றது. அப்பகுதியில் இன்று வழிபடப்படும் காளகண்டேசுவரர், சங்ககாலத்தில் காரியுண்டிக் கடவுள் என்னும் பெயரில் அக்கால மக்களால் வழிபடப்பட்டார். தெ.பா.

சுவகர்லால் நேரு: இவர் கி.பி. 1889-ஆம் ஆண்டு உத்தரப்பிரதேசம் அலகாபாது நகரத்தில் பிறந்தார். இவர் கி.பி. 18-ஆம் நூற்றாண்டில் காசுமீரத்திலிருந்து இந்தியாவுக்குக் குடிபெயர்ந்த ஒரு வளமான அந்தணக் குடும்பத்தைச் சேர்ந்தவர். சிறந்த வழக்கறிஞரான மோதிலால் நேருவும் சொருபராணி அம்மையாரும் நேருவின் தந்தையும் தாயுமாவார். 'சுவகர்லால்' என்ற சொல்லிற்குச் 'சிவப்பு இரத்தினம்' என்பது பொருள். 'பண்டிட' (Pandit) என்ற காசுமீரச் சொல் அவர்கள் குடும்பத்தார்களைக்குறிக்கும் அடைமொழிச் சொல்லாகும்.

நேரு 'ஆனந்த பவனம்' (Anand Bhavan) என்ற மாளிகையில் செல்வத்தில் பிறந்து செல்வாக்கில் வளர்ந்தார் இவர் தந்தை மோதிலால் நேருவுக்குப் பெரும்பாலோர் ஆங்கில நண்பர்களே இருந்தனர். எனவே, நேரு இளமையில் ஆங்கிலேய ஆசிரியர்களின் கீழ் வீட்டிலேயே கல்வி பயின்றார். கவிதை மற்றும் விஞ்ஞானத்தில் நேரு காட்டிய ஆர்வத்திற்கு வித்திட்டவர் பிரெடரிக் டி. புரூக்ஸ் (Frederick T. Brooks) என்னும் ஆங்கில ஆசிரியர் ஆவார். அவர்தம் மாணவருக்கு யோகானுப ஞானத் (Theosophy)



சுவகர்லால் நேரு

தையும் கற்பித்தார். பின்னர் இங்கிலாந்தில் ஆரோ (Harrow) என்னும் புகழ் பெற்ற பள்ளியில் நேரு படித்தார். திரிநிடி கல்லூரியில் (Trinity College) வேதியியல், (Chemistry) தாவரவியல் (Botany) போன்றவற்றைப் பயின்றார். இவர் மேல்நாட்டில் இருந்தபோதே அயர்லாந்தின் தன்னுரிமை இயக்கம் (Home Rule Movement) மற்றும் மகளிர் வாக்குரிமை இயக்கம் (Women's Suffrage) போன்ற வற்றால் கவரப் பட்டார். இலண்டனில் சட்டக்கல்வி பயின்றார். கேம்பிரிட்சுப் பல்கலைக்கழகத்தில் (Cambridge University) நடைபெற்ற இந்திய மாணவர்களின் விவாதங்கள் மூலம் தாய்நாட்டு நிகழ்ச்சிகளைப் பற்றிய ஆவல் இவரிடம் தூண்டப்பட்டது. ஏழு ஆண்டுகள் இங்கிலாந்தில் தங்கிய இவர் 1912-ஆம் ஆண்டு கோடையில் சட்டத் தேர்வில் வெற்றி பெற்றுத் தாயகம் திரும்பினார்.

நேரு அலகாபாதி வழக்கறிஞராகப் பயிற்சியைத் தொடங்கினார். தென் ஆப்பிரிக்காவில் மோகன்தாசு காந்தி (Mohandas Gandhi) என்பவர் நிகழ்த்திய அறப்போராட்டத்தின் (1912,14) வெற்றியைப் பற்றி அறிந்தபின், நேருவுக்கு அந்த அதிசய மனிதரைப் பற்றி அறிந்துகொள்வதில் ஆர்வம் ஏற்பட்டது. காந்தி 1915-இல் முதல் உலகப் போர்த் காலத்தில் தாயகம் திரும்பினார்.



நேரு 1916-ஆம் ஆண்டில் காசுமீரத்தைச் சேர்ந்த ஒரு வணிகரின் மகளான கமலா கௌல் (Kamala Kaul) என்பவரை மணந்தார்.

காந்தி-நேரு சந்திப்பு 1916-இல் தேசிய காங்கிரசின் இலக்னோ கூட்டத்தின்போது நிகழ்ந்தது. காந்தி, நேருவைத் தொடக்கநிலையில் அவ்வளவாகக் கவரவில்லை. வடபீகாரில் அவுரித் (Indigo) தொழிலாளர் நலன் போன்ற முக்கிய காரணங்களுக்குக் காந்தி நடத்திய அறப்போராட்டங்கள் நேருவின் கவனத்தை ஈர்த்தன.

பஞ்சாயு படுகொலை (1919) நிகழ்ச்சிக்குப்பின் நேரு அரசியலில் தீவிரமாக ஈடுபடத் தொடங்கினார். இந்திய சுதந்திர இயக்கம் தீவிரமானது. காந்தியடிகளின் தலைமையை ஏற்றார்.

இவர் 1921-ஆம் ஆண்டு ஆங்கில அரசினரை எதிர்த்து அறிக்கைகள் வெளியிட்டமையால் கைது செய்யப்பட்டார். விடுதலை செய்யப்பட்ட பிறகு இவர் மனைவி கமலா நேருவின் உடல் நிலை குன்றியது. அவர் மருத்துவத்திற்காக ஐரோப்பாவிற்குக் கொண்டுசெல்லப்பட்டார். நேருவின் முதல் ஐரோப்பியப் பயணம் அவரது நாட்டுணர்வையும் உலக உணர்வையும் (Nationalism and Internationalism) தூண்டியது. இந்தச் சமயத்தில் இவர் மேற்கொண்ட மாசுக்கோ பயணம் ஒரு வளமிக்க சமுதாயத்தை அமைப்பதில் பொது உடைமையாளர் கொண்டிருந்த ஆர்வத்தை இவருக்கு உணர்த்தியது. இவர் 1917-ஆம் ஆண்டில் நடைபெற்ற உருசியப் புரட்சி தமக்குள் ஒரு மாற்றம் ஏற்படுத்தியதை உணர்ந்தார்.

இவர் 1927-ஆம் ஆண்டில் தாயகம் திரும்பித் தேசிய காங்கிரசின் செயலரானார். காந்தியடிகள் விடுதலைப் புரட்சி, இளைஞர்களின் மூலமே ஏற்பட வேண்டும் என்ற நோக்கத்தைக் கருத்தில் கொண்டு நேருவை 1929-இல் தேசிய காங்கிரசின் தலைவராக முன் மொழிந்தார் நேருவின் தலைமையின்கீழ் நடத்திய காங்கிரசுக் கூட்டம் நாட்டு விடுதலையே காங்கிரசின் குறிக்கோள் என்பதை வெளிப்படுத்தியது. காந்தியடிகள் 1930-ஆம் ஆண்டில் புகழ்பெற்ற ஒத்துழையாமை இயக்கத்தை (Non-Co-operation Movement) தொடங்கிய பொழுது நேரு சிறையில் இருந்தார். அலகாபாது நகரத்தில் ஒத்துழையாமை இயக்கத்தில் கமலா நேரு ஆற்றிய தொண்டு குறிப் பிடத்தக்கது. தம் மனைவியின் நாட்டுப் பற்றை உணர்ந்து நேரு மிகப் பெருமிதம் கொண்டார். ஆனால் 1931-இல் தந்தை மோதிலால் நேருவையும், 1936-இல் மனைவி கமலா நேருவையும் இவர் இழக்க நேரிட்டது.

பின்னர் நேரு காந்தியடிகளின் கட்டளையை ஏற்றுப் பல்வேறு போராட்டங்கள் காரணமாக ஏறக்

குறைய 16 ஆண்டுகளைச் சிறையில் கழித்தார். இவர் 1938-இல் மீண்டும் ஐரோப்பியப் பயணம் மேற்கொண்டார். இவருடைய ஐரோப்பியப் பயணங்கள் இவரது சிந்தனை வளர்ச்சியில் சிறந்த பங்கு வகித்தன.

இரண்டாம் உலகப் போர்க் காலத்தில் ஆங்கில அரசுக்கும் காங்கிரசுக் கட்சிக்கும் இடையே உள்ள உறவுகள் மோசமடைந்தன. அகில இந்தியக்காங்கிரசு 1942 ஆகஸ்ட்டில் 'வெள்ளையனே வெளியேறு' என்ற இயக்கம் (Quit India Movement) நடத்தியது. காந்தியும் நேருவும் கைதாயினர். மிக அதிக காலம் சிறையிலிருந்த நேரு 1945-இல் தான் விடுவிக்கப்பட்டார். பின்பு இங்கிலாந்துக்கும் இந்தியாவுக்கும் இடையில் அதிகார மாறுதலுக்கான செயல் முறைகளில் நேரு சிறந்த பங்கு வகித்தார். மகமது அலிசின்னா இசுலாமியர்களுக்காக ஒரு தனி நாடு வேண்டினார். வேறு வழியின்றி, நாட்டுப் பிரிவினைக்குக் காந்தியும் நேருவும் ஒப்புக் கொண்டனர். அதிகாரம் இந்தியாவின் கைக்கு மாறியதும், 1947-ஆம் ஆண்டு ஆகஸ்ட்டு 15-இல் சுதந்திர இந்தியாவின் முதல் பிரதமராகப் பதவியேற்ற நேரு 18 ஆண்டுகள் அப்பதவியில் தொடர்ந்தார்.

பிரதமர் நேரு ஆங்கில ஆதிக்கத்தை வெறுத்தாரே தவிர, ஆங்கிலேயரை வெறுக்கவில்லை. சுதந்திரம் பெற்ற பிறகும் ஆங்கிலப் பொதுநல அரசு (Commonwealth) நாடுகளில் இந்தியாவை ஒரு அங்கம் ஆக்கினார். இவர் 1948-இல் இலண்டனில் நடந்த முதல் பொதுநல அரசு நாடுகளின் மாநாட்டில் கலந்து கொண்டார்.

தம் பதவிக் காலத்தில் நேரு, இந்தியா ஒரு சமயச் சார்பு அற்ற நாடு என்று உலகுக்கு அறிவித்தார். சீனா இந்தியாவின் மீது படை எடுத்த நிகழ்ச்சி (1962) இவரது உடல்நிலையைப் பாதித்தது. ஆசியாவின் மிகப் பெரிய குடியாட்சி நாட்டின் தலைவரான நேரு தம் அரசியல் வாரிசு என்று யாரையும் குறிப்பிடாமல் 1964-இல் காலமானார். ஓர் உலகத் தலைவருக்குரிய மரியாதையுடன் சாந்திவனத்தில் அவரது இறுதிச் சடங்குகள் நிகழ்ந்தன.

நேரு அனைத்து நாடுகளுடனும் சுமுகமான உறவை மேற்கொண்டார். சுதந்திரமாக எந்த முடிவையும் மேற்கொள்வது இந்திய அயல்நாட்டுக் கொள்கையின் அடிப்படை அமிசம் என்று நேரு அறிவித்தார்; அணிசேராக் கொள்கையை உருவாக்கினார் (Non-alignment Policy). இந்தியா உருசியாவுடனோ அமெரிக்காவுடனோ கூட்டுச்சேராமல் தனித்திருக்கும் என்றார் இவர். இவரது இந்தக் கொள்கை பலரின் திறனாய்விற் று உள்ளானது. ஒரு சில சமயங்களில் இவரே இக்கொள்கைக்கு மாறான

நடவடிக்கைகளில் ஈடுபட்டார். சூயசில் (Suez) ஆங்கில-பிரெஞ்சு நடவடிக்கையை (1956) எதிர்த்த இவர், அங்கேரியில் உருசியாவின் நடவடிக்கைக்குக் கண்டனம் தெரிவிக்கவில்லை.

பரந்த மனப்பான்மையுடைய நேரு குடியேற்ற நாட்டு ஆதிக்கம் மற்றும் கொடுங்கோல் ஆட்சி போன்றவற்றிலிருந்து பொதுமக்கள் விடுதலை பெறப் பாடுபட்டார். ஆப்பிரிக்கா, ஆசியா, தென் அமெரிக்கா ஆகிய நாடுகளின் விடுதலை இயக்கங்களுக்கு நேரு தம்முடைய ஒத்துழைப்பை அளித்துள்ளார். ஐக்கிய நாடுகளின் சபை அமைவதற்குப் பெரும் ஆதரவு அளித்தார். அகில உலகச் சிக்கல்களில் பெரிதும் அக்கறை கொண்டிருந்த நேரு உலக அமைதியைப் பாதுகாப்பதற்குப் பாடுபட்டார். தச்சு (Dutch) அரசின் குடியேற்ற நாட்டு ஆதிக்கத்திலிருந்து இந்தோனேசியா விடுபடுவதற்கும், இலிபியா, அல்சீரியா ஆகிய நாடுகளின் விடுதலைக்கும் நேரு உதவியளித்தார். அனைத்து நாடுகளின் சமாதான சகவாழ்வை விரும்பினார் நேரு.

இவர் 1954-இல் சீனப் பிரதமரான சூ-என்-லாயுடன் இணைந்து பஞ்சசீலம் (Panch Sheel) என்னும் கொள்கையை உருவாக்கினார். ஒருவருக்கொருவர் நாட்டு உரிமையை மதித்தல், தாக்குதலில் ஈடுபடாமை, உள்நாட்டுச் செய்திகளில் தலையிடாதிருத்தல், ஒருவர் மற்றவர் நலன்களில் ஈடுபாடு காட்டுதல் மற்றும் அமைதிச் சக வாழ்வு (Peaceful Co-existence) என்பனவே பஞ்சசீலக் கொள்கைகள் ஆகும். இந்தியா வேறு எந்த நாட்டுடனும் இராணுவ ஒப்பந்தங்களிலோ அல்லது வேறு எந்தக் கூட்டுகளிலோ தன்னை இணைத்துக் கொள்ளாது என அறிவித்த நேரு, பஞ்சசீலக் கொள்கைகளில் மிகுந்த ஆர்வம் காட்டினார். ஆனால் வெகு காலமாகவே திபெத்தைக் (Tibet) கைப்பற்றுவதில் குறியாயிருந்த சீனா, பஞ்சசீலத்தை மதிக்கவில்லை. அடைக்கலம் தேடி 14-ஆம் தலாய்லாமா இந்தியாவிற்கு ஓடிவந்தார். பேராசை கொண்ட சீனா 1962-ஆம் ஆண்டு பஞ்சசீலத்தையும் மீறி இந்திய நாட்டைத் தாக்கியது. அவ்வமையம் நேருவின் அயல்நாட்டுக் கொள்கை பலத்த கண்டனத்துக்கு உள்ளானது. நேருவின் துயரமான முடிவுக்கும் இதுவே காரணம் ஆனது.

நாட்டு மக்களை வறுமையிலிருந்து மீட்பதற்காகப் பொருளாதாரத் திட்டங்களை அறிவித்தார் நேரு. திட்டமிட்ட பொதுநல அரசை நிறுவவும் (Welfare State) சமஉடைமைச்சமுதாயம் அமைப்பதிலும் இவர் தீவிரம் காட்டினார். இவரது ஆட்சிக் காலத்தில், மூன்று ஐந்தாண்டுத் திட்டங்கள் உருவாகிப் பொருளாதார முன்னேற்றத்திற்கு அடிக்கோலின, நாட்டைத் தொழில் மயமாக்க விரும்பிய நேரு, பல தொழிற்சாலைகளை நிறுவினார். அதன் காரணமாக 'நவ

பாரதத்தின் சிற்பி' என இவர் அழைக்கப்பட்டார். விஞ்ஞானத்துறையில் நாடு முன்னேற்றம் அடைய வேண்டும் என்பதில் ஆர்வம் காட்டினார். விஞ்ஞான, தொழிலியல் ஆராய்ச்சிக் கூடங்கள் (Council of Scientific and Industrial Research) நாட்டின் பல பாகங்களில் அமைக்கப்பட்டிருப்பதற்கு நேருவின் முயற்சியே காரணமாகும்.

பாராளுமன்ற விவாதங்களில் ஆர்வம் காட்டிய நேரு, சபைக்கும் அதன் தலைவர்களுக்கும் மிகுந்த மரியாதை செலுத்தினார். நாட்டு மக்களிடையே இவரது செல்வாக்கு சிறந்து விளங்கியது. இவர் அவர்களுடன் நெருக்கமாக அளவளாவினார். மக்களொடு நேரடித் தொடர்பு கொண்டதனால் இவர் செல்வாக்கு மிக அதிகரித்தது. இவர் ஒரு மக்கள் தலைவர் என்பதில் ஐயமில்லை.

நாட்டின் பல சீர்திருத்தங்களுக்கு நேரு காரணம் ஆனார். இந்தியாவின் முக்கிய சிக்கல்களான வறுமை, அறியாமை, நோய் மற்றும் மக்கள் பெருக்கம் இவைகளைத் தீர்ப்பதில் நேரு முனைந்தார். ஆசிய ஆப்பிரிக்க நாடுகளை ஒரு செல்வாக்கமைந்த நடுநிலைச் சக்தியாக உருவாக்குவதில் இவர் பெருமளவு உழைத்து வெற்றிகண்டார்.

நேரு குதிரைச் சவாரியிலும் விளையாட்டுகளிலும் திறமை மிக்கவர். குழந்தைகளிடத்தில் மிகுந்த அன்பு கொண்டவர். இவரது பிறந்த நாளான நவம்பர் 14-ஆம் நாள் குழந்தைகள் தினமாகக் கொண்டாடப்படுகிறது. நாட்டு விடுதலைக்காக எண்ணற்ற ஆண்டுகள் சிறையிலிருந்த நேரு, சிறையில் வீணாகப் பொழுதைக் கழிக்கவில்லை. பயனுள்ள பல புத்தகங்களை எழுதினார். 'சுயசரிதை' (Autobiography), "உலக வரலாற்றுக் காட்சிகள்" (Glimpses of World History) மற்றும் 'புதிய இந்தியாவைக் காணல்' (The Discovery of India) போன்றவை இவர் எழுதிய நூல்கள். சிறையிலிருந்தகால இவர் தம் மகளான இந்திராவுக்கு எழுதிய கடிதங்கள் உலகப் புகழ் பெற்றவை. இவர்தம் எண்ணங்களின் மேம்பாடு, இந்தியப் பழக்க வழக்கங்களில் இவரது ஈடுபாடு ஆகியவற்றை இந்நூல்கள் உணர்த்துகின்றன. தம்முடைய மேதைத் தன்மையின் மூலம் இந்தியாவின் பெருமையை உலக அரங்கில் உயர்த்திய ஒரு சிறந்த தலைவர் நேரு ஆவார். இவர் 1964-இல் மறைந்தார். சென.இல.

சுவகர்லால் நேரு பல்கலைக் கழகம் புதுதில்லியில் 1969-ஆம் ஆண்டு நிறுவப்பட்டது. இந்தியாவின் முதல் தலைமையமைச்சர் நேருவின் பெயரால் அமைக்கப்பட்ட பல்கலைக் கழகங்களுள் சிறப்பு வாய்ந்தது இது. இப்பல்கலைக் கழகம் பன்னாட்டு

அளவில் சிறப்புப் பெற்றுள்ளது. தேசிய அளவில் உயர்கல்வியளித்தல், இந்திய மொழிகள், கலைகள், பண்பாடு ஆகியவற்றைப் பேணுதல், கல்விசார் நிலையில் இந்தியா முழுவதிலுமுள்ள கல்வி நிறுவனங்களுக்கும், மாணவர்கள், ஆசிரியர்கள் ஆகியோருக்கும் தகுந்த முறையில் நாட்டின் தேவைகளைக் கற்பித்தல், தேசிய அளவில் நாட்டின் மொத்த உயர்கல்வித் தேவை, இந்தியாவின் தேவைக்கேற்பக் கல்வித் திட்டங்களும் கொள்கைகளும் உருவாக்குதல் முதலான உயரிய நோக்கங்களுடன் சுவகர்லால் நேரு பல்கலைக் கழகம் (Jawaharlal Nehru University) செயற்பட்டு வருகிறது.

கற்பித்தல், ஆராய்ச்சி இரண்டையும் கொண்டுள்ள இப்பல்கலைக் கழகம் மாணவர்களும் ஆசிரியர்களும் தங்கும் வசதிகளுடன் 1009 ஏக்கரில் அமைந்துள்ளது. தெற்குத் தில்லியில் முனிர்கா (Munirka) கிராமத்தின் அருகில் குதுப்பினாரைப் பின்புறத்தில் கொண்ட அழகிய சூழலில் இப்பல்கலைக் கழக வளாகம் அமைந்துள்ளது.

இந்தியாவின் அனைத்துப் பகுதியையும் தன் ஆளுகையில் கொண்டுள்ள இப்பல்கலைக் கழகத்தில் பல்வேறு மையங்கள் உள்ளன. ஆப்பிரிக்க, ஆசிய மொழிகளின் மையம் (Centre of African and Asian Languages) அமெரிக்க, மேற்கு ஐரோப்பிய ஆய்வு மையம், கணிப்பொறி அறிவியல் பள்ளி (School of Computer and Systems Sciences), அரசியல் திறம் (Diplomacy), பன்னாட்டுச் சட்டம், பொருளியல் ஆய்வு மையம், கிழக்காசிய ஆய்வு மையம், பொருளாதார ஆய்வுகளும் திட்டமிடலும் பற்றிய மையம், சாகீர் உசேன் (Zakir Hussain) கல்வியியல் ஆய்வு மையம், சுற்றுச் சூழல் அறிவியல் பள்ளி (School of Environmental Sciences), பிரெஞ்சு ஆய்வு மையம், செருமானிய ஆய்வு மையம், இசுபானிசு (Spanish) ஆய்வு மையம், வரலாற்று ஆய்வு மையம், இந்திய மொழிகள் மையம், பன்னாட்டு அரசியலும் அமைப்பும் பற்றிய ஆய்வு மையம் (Centre for International Politics and Organisation), உயிர் அறிவியல் பள்ளி (School of Life Sciences), மொழியியல் மையம், ஆங்கில மையம், அரசியல் ஆய்வு மையம், மண்டல வளர்ச்சி மையம் (Centre for the Study of Regional Development), உருசிய ஆய்வு மையம், அறிவியல் கொள்கை மையம் (Centre for Science Policy), சமுதாய மருத்துவம், சமூக உடல்நல மையம், சமுதாய அமைப்புகள் ஆய்வு மையம், தெற்கு, தென்கிழக்கு மற்றும் நடுஆசிய ஆய்வு மையம், சோவியத்து மற்றும் கிழக்கு ஐரோப்பிய ஆய்வு மையம், மேற்காசிய

ஆப்பிரிக்க ஆய்வுமையம் முதலான பல மையங்களில் பல துறைப் பாடங்கள் கற்பிக்கப்படுகின்றன.

புகழகப் படிப்பு இப்பல்கலைக்கழகத்தில் இல்லை. இளநிலைப் பட்டம், முதுநிலைப் பட்டம் முடித்தபின்பு மேற்குறிப்பிட்ட அனைத்துத் துறைகளிலும் ஆராய்ச்சிப் பட்டங்கள் பெற வசதியுண்டு. இந்திய மொழிகள், அயல்நாட்டு மொழிகள் ஆகியவற்றில் ஓராண்டு முழுநேரப் படிப்பில் ஈடுபடுவோருக்குப் பட்டயத் (Diploma) தகுதியும், ஓராண்டுப் பகுதிநேரப் படிப்பில் ஈடுபடுவோருக்குச் சான்றிதழ்த் (Certificate) தகுதியும் வழங்கப்படும்.

இப்பல்கலைக் கழகத்தின் மூன்று அங்கீகரிக்கப்பட்ட மையங்கள்: பாபா அணுவியல் ஆய்வு மையம், தேராதூன் படைத்துறைப் பயிற்சி மையம், திருவனந்தபுரத்திலுள்ள வளர்ச்சியியல் ஆய்வு மையம் (Centre for Development Studies) முதலானவை. சுவகர்லால் நேரு பல்கலைக் கழகத்தில் சிறந்த நூல்நிலையம் உள்ளது. இப்பல்கலைக் கழகத்தின் பார்வையாளர் (Visitor) தகுதியைக் குடியரசுத் தலைவர் பெற்றுள்ளார். சீ.ப.

சுவரர் ஆந்திரப் பிரதேசம், ஓரிசா ஆகிய மாநிலங்களில் வாழும் பழங்குடியினர். சமசுகிருதத்தில் சுவரர் என்பது மலை ஏறுபவர் என்றும், காட்டு மிராண்டி அல்லது நாகரிகமற்றவர் என்றும் பொருள்படும். இவர்கள் ஓரிசாவில் கஞ்சம், ஆந்திரத்தில் விசாகப்பட்டினம் ஆகிய மாவட்டங்களில் மிகுதியாக உள்ளனர். மலைச்சரிவுகளிலும் ஏற்றங்களிலும் இவைகளையொட்டிய ஆற்றோரங்களிலும் வசித்து வருகின்றனர். மலைச் சுவரரைத் (Saoras) தவிரச் சமவெளிப் பகுதிகளில் குடியேறி வாழும் சுவரர்களும் உள்ளனர். குடியேறிய இவர்கள் தங்கள் சொந்த மொழியை மறந்து ஓரியா அல்லது தெலுங்கு மொழியைப் பேசுகின்றனர். சுவரர்களின் சொந்த மொழியானது முண்டா வகுப்பைச் சேர்ந்ததாகும். சுவரர்கள் பொதுவாக மந்தமானவர்கள்; அதிகாரிகளை நெருங்கிப் பழக விரும்பமாட்டார்கள்; நல்ல உடற்கட்டுள்ளவர்கள்; அளவிற்கு மீறித் தூண்டப்பட்டால் எதிர்க்கும் தன்மை வாய்ந்தவர்கள்.

இராமாயணம், மகாபாரதம், பிற சமசுகிருத இலக்கியங்கள் ஆகியவற்றில் குறிப்பிடப்பட்டுள்ள சபரர்கள் (Sabaras) என்பவர்களின் சந்ததியே இச்சுவரர் எனக் கூறுவர். ஆந்திரப்பிரதேசத்தில் வாழ்ந்த தெலுங்கு மக்கள் முற்காலத்தில் இம்மக்களைத் தலைகுனிய வைத்து, இவர்களை மலைப் பகுதிகளுக்கும் சமவெளிப் பகுதிகளுக்கும் துரத்திவிட்டனரென்பது கூறப்படுகிறது. கமர் நாவா (Kamar Nava) என்ற கலிங்க வம்சத்து மன்னன் கி.பி. 720-ஆம் ஆண்டில்

சுவரர்களின் அரசனான சபர் ஆதித்தியாவைத் (Sabar Aditya) தாண்டவரா (Dantavura) என்ற இடத்தில் நடந்த போரில் தோற்கடித்தான் என்று ஒரு கொர்னி செப்பேடு (Korni Copper Plate) குறிப்பிடுகிறது.

சுவரர்களை மலைச்சுவரர் என்றும், கீழ்நாட்டுச் சுவரர் (Savaras of Low Country) என்றும் இரண்டு வகையாகத் தர்சுடன் (Thurston) பிரித்துள்ளார். இதன்படி மலைச் சுவரர்கள் சாட்டி (Jati), அசி (Asi), முளி (Muli), கிண்டல் (Kindal), கும்பி (Kumbi), சடு (Jadu) என்று ஆறுவகையாகப் பிரிக்கப்பட்டுள்ளனர். இவ்விதமே கீழ்நாட்டுச் சுவரர் கப்பு (Kapu) என்றும், சாதோ (Saddho) என்றும் இருவகையாகப் பிரிக்கப்படுகின்றனர். அய்யப்பன் (Aiyappan) சுவரர்களிடையே இருபத்தைந்து உட்பிரிவுகள் உள்ளனவாகக் குறிப்பிடுகிறார். நிர்மல் குமார் போசு (N.K. Bose) சுவரர்களை உயர்வகுப்பைச் சேர்ந்த கிராமத் தலைவர் பிரிவு என்றும், சாதாரண வகுப்புச் சுவரர் என்றும் இருவகையாகப் பிரிக்கிறார்.

சுவரர்கள் தங்கள் வாழ்விடங்களைத் தேர்ந்தெடுக்கும்போது அது பயிரிடும் நிலத்திற்கு அண்மையிலும், நீர் வசதி நிறைந்ததாகவும், ஆவி, மந்திரச் சக்திகளுக்குக் கட்டுப்படாத இடமானதாகவும் இருக்க வேண்டுமென்று எண்ணுகின்றனர். இவர்களின் வாழ்விடங்கள் ஒன்று அல்லது இரண்டு வீதிகளைக் கொண்டு, அவற்றின் இருபுறங்களிலும் எதிரெதிராகக் கூரைவீடுகள் அமைக்கப்படுகின்றன. வீட்டில் ஒரே ஒரு கதவைத்தவிர வேறு எந்தத் திறப்புகளும் கிடையாது. தங்கும் அறை, சிறிய சேமிப்புக் கிடங்கு சிறிய சமையல் அறை ஆகியவை வீட்டின் பகுதிகளாகும். இவர்களின் வாழ்விடங்களில் அவ்வப்பொழுது புலி போன்ற கொடிய மிருகங்களின் வருகையாலும், அம்மை நோய் பிடித்தலாலும், இயற்கையின் எழுச்சிகளாலும் இம்மக்கள் தங்களது கிராமத்தைவிட்டுச் சென்றுவிடுவதால் கிராமம் வெறிச் சென்று சில சமயங்களில் காட்சியளிப்பதும் உண்டு. பல மனைவிகளைக் கொண்ட சுவரர்களுள் சிலர், ஒவ்வொரு மனைவிக்கும் தனித்தனி வீடுகளைக் கட்டுகின்றனர்.

சுவரர்களின் முக்கியதொழில் பயிரிடுதலாகும். அடிக்கடி இடத்தை மாற்றிப் பயிரிடும் முறையைச் (Shifting Cultivation) கொண்டுள்ளனர். காடு, மலை முதலானவற்றின் சரிவுகளில் ஓரிடம் தேர்ந்தெடுக்கப்பட்டு மரங்கள் வெட்டப்பட்டு இலையும் மரமும் காய்ந்தபிறகு அவை கொளுத்தப்பட்டு எருவாக்கப்படுகின்றன. இவ்வித எரு நிறைந்த பகுதியைத் தயார் செய்தபிறகு அதன் ஓர்ச் சரிவுகளில் எங்கெங்கே முடியுமோ அவ்விடங்களில் பெருங் கற்களைக் கொண்டு சுவர்களை எழுப்பி அடுக்கு வயல்

களை (Terrace Fields) அமைக்கின்றனர். வெளியாரின் அதிகாரத்தையும், கட்டுப்பாட்டையும் விரும்பாத பல சுவர இளைஞர்கள் அசாம் மலைப்பகுதிகளுக்குச் சென்று தேயிலைத் தோட்டங்களில் பணி செய்து அதன்மூலம் கிடைக்கும் பணத்தைக்கொண்டு தங்களுக்கென நிலத்தை வாங்கிச் சுதந்திரமாகப் பயிரிடுகின்றனர். சிலர் அண்டை நகர்களிலும் பெரிய கிராமங்களிலும் கூலிகளாகவும், சிலர் வீடுகளிலும் அலுவலகங்களிலும் வேலையாட்களாகவும் மற்றும் சிலர் சாலை போடும் பணியில் கூலிகளாகவும் பணி புரிகின்றனர்.

சுவரர் குடும்ப அமைப்பு பிரிந்தா (Brinda) எனப்படும் கால்வழி (Lineage) அமைப்பைக் கொண்டது. இவ்வமைப்பு சுவரர்களிடம் முக்கியமானதாகக் காணப்படுகிறது. இதன்படி ஒருசுவரப் பெண் திருமணம் புரிந்தால் அவள் பின்னரும் தன்னுடைய பிரிந்தாவில் தொடர்பு உடையவளாகவே இருப்பாள். ஆனால், தன் தந்தை கால்வழியில் (Paternal Birinda) யாராவது இறந்து விட்டால் அவள் அதற்குரிய தீட்டுச் சடங்குகளைக் கடைப்பிடிக்கலாம்.

சுவரர்கள் கலை ஆர்வம் மிக்கவர்கள். இருபாலரும் தங்களை அலங்கரிப்பதில் அதிக அக்கறை கொண்டவர்கள். விதைகள், கொட்டைகள், மூங்கில் தண்டுகள், புல், வைக்கோல், இறகுகள், பூக்கள் ஆகியவற்றிலிருந்து அழகிய ஆபரணங்களைச் செய்து அணிவர். இலம்பாடிகளைப் போன்றே இவர்களும் சோளிகளை மிகுதியான அளவில் ஆடையிலும் பிறகுணிவகைகளிலும் பயன்படுத்துகின்றனர்.

மயிலும் யானையும் இவர்களுக்கு விருப்பமான விலங்குகள். மயிலின் இறகுகள் அலங்கரிப்பதற்கு மட்டுமன்றி மந்திரச் சடங்குகளுக்கும் பயன்படுகின்றன. ஆகவேதான் சுவரர்கள் தங்கள் திருக்கோயில்களின் கூரையின்மேல் மயில் உருவம் செதுக்கப்பட்ட மரச்சிற்பம் ஒன்றை வைப்பர். இவ்விதமே யானையின் உருவமும் சுவர்களில் வரையப்பட்டும் சில சமயங்களில் வாசல் கதவுகளில் செதுக்கப்பட்டும் இருக்கும். இது சுவரர்களின் செழுமையைக் காட்டும் குறியாக அமைந்துள்ளது. சுவரர்கள் மட்பாண்டங்களைப் புனிதமாகக் கருதுகின்றனர். மட்குடம் சுமந்து வரும் சுவர்ப்பெண் நல்லசகுனமாகக் கருதப்படுகிறார். மட்பாண்டங்கள் வீடுகளிலும், முற்றங்களிலும், திருக்கோயில்களிலும் தொங்கவிடப் பட்டிருக்கும். மட்பாண்டங்கள் மனிதனின் ஆவியை மறு உலகிற்கு எடுத்துச்செல்லும் கருவியாக உள்ளன என்றும், அவை இறந்தவர்களுக்கு உணவளிக்க ஏற்ற பாத்திரமாகவும், தெய்விகச்சடங்குகளில் பயன்படுத்தப்படக் கூடிய பொருளாகவும், நல்லசகுனத்தைக் குறிக்கும் அடையாளமாக உள்ளன என்றும் கூறப்படுகின்றன.

சவரர்களின் கலைத்திறன் பலநிலையில் வெளிப்படுத்தப்படுகிறது. சவரர்களின் வீட்டுச் சவர்களில் வரையப்படும் இட்டாளம் (Ittalam) எனப்படும் ஓவியங்கள் சிறப்புமிக்கவை. இவை சதுரம், நீண்ட சதுரம், வட்டம் ஆகிய வடிவங்களில் வரையப்படுகின்றன. இவற்றின் உட்புறத்திலும் வெளியிலும் மனித, மிருக உருவங்கள் இடம்பெறுகின்றன. இவ்வித ஓவியங்கள் இறந்தவர்களின் ஆவியை வாழ்த்தித் திருப்தி செய்யவும், பிறப்புத் தன்மையை அதிகரிக்கவும், நோய்களைத் தடுக்கவும், அதிக அறுவடையை உண்டாக்கவும் வரையப்பட்டு அவற்றிற்கு வழிபாடும் பூசையும் செய்யப்படுகின்றன.

தனிப்பட்ட தெய்வங்களும், ஆவிகளும் மனிதனின் நோய்களுக்கும் துன்பத்திற்கும், நிலங்களின் சாகுபடிக்குறைவிற்கும் காரணமாயிருப்பனவாகச் சவரர்கள் கருதுகிறார்கள். ஆகவே தீய ஆவிகளின் கொடுமைகளிலிருந்து பாதுகாக்கச் சவரரின் கிராமங்களில் தெய்வத்தன்மையுற்றவர் அல்லது சாமியாடி (Shaman) எனப்படும் சமயகுரு உள்ளார். புனித வாழ்க்கையை மேற்கொண்டுள்ள இச்சவர சாமியாடிகள் எச்சமயத்திலும் சவரர்களின் தேவைக்கு முன்வந்து உதவுவர். குறிப்பிட்ட ஆவியை நடனமாடி மெய்ம்மறந்த நிலையில் நோய்க்குக் காரணமான ஆவியைப் பெயரிட்டுச் சொல்லுவார். அந்த ஆவியின் உருவத்தைச் சவரதச்சர் 3 அடி முதல் 7 அடி உயரம் வரையிலுள்ள மரத்தில் செதுக்கி, மக்கள் யாவரும் புடைகுழி, இசைக் கருவிகள் முழங்க வீதி வழியாக ஊர்வலமாக எடுத்துச்சென்று குறிப்பிட்ட இடத்தில் அதை நட்டு அதைத் திருப்திசெய்ய வழிபாடும் நடத்தப்படும். இவ்விதப் போலி உருவ மரப்பொம்மைகள் செய்து வழிபடச் சவரர்கள் மிகுதியான அளவு பணத்தைச் செலவழித்துக் கடன்காரர்களாகின்றனர்.

சவரர்கள் இசையிலும், நடனத்திலும் சிறந்தவர்கள். பலவித வடிவ மத்தளங்களும், புல்லாங்குழல், பித்தளை மணி, தாளங்கள், நரம்புக்கருவி ஆகியனவும் இவர்களின் முதன்மையான இசைக்கருவிகளாகும். இரண்டடி நீளமுள்ள மூங்கிலில் தலைப்பாகத்தில் மயில் உருவம் செதுக்கப்பட்டு, இரண்டு நரம்புகளையும் ஒரு சுரைக்காய்ப் பாகத்தையும் பெற்றுள்ள 'குரான் ரபான்' (Kuran Rafan) எனப்படும் நரம்பு இசைக்கருவியை சவரர்கள் வாசித்தால் இறந்த ஆவிகளும் மறந்த தெய்வங்களும் வந்து நடனமாடும் என்று நம்புகின்றனர்.

பல மனைவி மணமுறை (Polygyny) இவர்களிடம் வழக்கத்திலுள்ளது. ஒரு மனிதனின் முக்கியத்துவமும் மதிப்பும் அவனுடைய மனைவியரின் எண்ணிக்கையால் பொறுத்துள்ளது. நான்கு மனைவிகள் வரை

ஒரு சவரனுக்கு இருக்கலாம். மனைவிகளுக்குத் தனித்தனியே வீடுகள் உள்ளன. மேலும் தனக்கென்று குறிக்கப்பட்ட நிலத்தில் அவள் தனது கணவனின் உதவியுடன் பயிரிட்டு விளைச்சலைப் பெருக்குகிறாள். மணவிலக்குப் பொதுவாக இவர்களிடம் உண்டு. மணவிலக்கின்போது பழைய கணவனுக்கு ஓர் எருமையும், ஒரு பன்றியும் சவரப்பெண் ஈடாகக் கொடுக்க வேண்டும். பெரியவர்கள் பார்த்துத் திருமணத்தை முடித்தல் இவர்களின் மரபாகும். எனினும், மணத்திற்குப் பெண்ணின் விருப்பம் மிகவும் இன்றியமையாதது. மதுவும் விருந்தும் திருமணங்களில் இன்றியமையாதவை.

இறந்தவர்களைச் சவரர் பொதுவாக எரிப்பர். பிணம் எரிக்கும் இடம், இறந்த சவரனின் கடைசியாகப் பயிரிடப்பட்ட நிலமாக இருத்தல்வேண்டும். முற்காலத்தில் சுவத்தைப் பெண்களே சுடுகாட்டிற்கு எடுத்துச் சென்றனரென்பது கூறப்படுகிறது. சுவத்தின் சாம்பலையும், எலும்புத்துண்டுகளையும் இரண்டு குழிதோண்டி அதை முட்டை ஓட்டுடன் புதைப்பர். அதன்மேல் ஒரு சிறு குடிசையையும் அமைப்பர். அதன்பிறகு இலிம்மா (Limma) எனப்படும் கருமாதிச் சடங்கு, மூன்று அல்லது நான்கு நாட்கள் கழித்து நடைபெறும். அந்தச் சடங்கின் போது சுவத்தை எரித்த இடத்தில் ஒரு கோழி வெட்டப்படும். அரிசியும் கோழியும் சமைக்கப்பட்டு குடும்பத்தினர் உண்ணுவர். அத்துடன் வேண்டிய அளவு மதுவும் அருந்துவர். இறந்தவரை நினைத்துக் கவர் (Gaur) எனப்படும் இரண்டாம் சடங்கு விருந்தும் இவர்களிடம் உண்டு. இதற்காகக் காலையில் ஆடவர் மிக்க மகிழ்வுடன் தங்கள் ஆயுதங்களை ஏந்தி, தலையில் இறகுகளுடன் வண்ணப் புத்தாடை அணிந்து தங்கள் பெண்டிருடன் நடனமாடிக்கொண்டு பிணம் எரிக்கப்பட்ட இடத்திற்குச் செல்வர். காலை 11 மணி அளவில், இறந்தவருக்கு 1½ அடி முதல் 4 அடி உயரமுள்ள ஒரு நினைவுக்கல் நடப்படும். அன்று நண்பகல் எருமை கொல்லப்பட்டு விருந்தில் பயன்படுத்தப்படும். மாலையில் யாவரும் நடனத்துடன் தங்கள் கிராமங்களுக்குத் திரும்புவர்.

சவரர்களின் ஆட்சியமைப்பில் கோமாங்கு (Gomong) என்ற கிராமத்தலைவனும், போயா (Boya) எனப்படும் சட்ட ஒழுங்குப் பணிகளைப் பார்க்கும் உயர் சமய குருவும் குறிப்பிடத்தக்கவர்களாவர். இவ்விரண்டு பதவிகளும் தலைமுறை தலைமுறையாக வரக்கூடியவை. கிராமத்தில் நடைபெறும் திருமணம், இறப்பு, அறுவடை, குத்தகை, விற்பனை, பங்கிடுதல், மணவிலக்கு, சண்டை சச்சரவுகளைத் தீர்த்தல் ஆகிய நிகழ்ச்சிகளில் இவ்விருவம் பங்கு

பெறுகின்றனர். ஒழுங்குநெறி தவறியவர்களுக்கு தண்டம் விதிக்கப்படுகிறது. நே.தே.

சுவான், எசுவந்தராவ் பல்வந்தராவ்:
இந்திய அரசியல் வல்லுநராகத் திகழ்ந்த சுவான் (Y.B. Chavan) 1913-ஆம் ஆண்டு மகாராட்டிர மாநிலத்தில் உள்ள சங்கிலி மாவட்டத்தில் தேவராட்டிரா என்னும் ஊரில் பிறந்தார். இவர் பட்டப் படிப்பையும் சட்டப்படிப்பையும் முடித்துவிட்டபிறகு கராத்து என்னுமிடத்தில் வழக்கறிஞர் தொழிலைத் தொடங்கினார்.

இவர் 1930-இல் இந்தியத் தேசிய காங்கிரசில் சேர்ந்தார். 'வெள்ளையனே வெளியேறு' இயக்கத்தின்போது (1942-43) இவர் தலைமறைவானார். விடுதலைக்குப்பின் மகாராட்டிர மாநிலக்காங்கிரசின் செயலராகத் தேர்ந்தெடுக்கப்பட்டார் (1948-50); பம்பாய்ச் சட்டமன்ற உறுப்பினராகவும் இருந்தார்; காங்கிரசுக் கட்சியின் செயலராகவும் இருந்தார்; சதாரத்தில் மராத்திய நாளிதழைத் தொடங்கினார். இவர் 1952-ஆம் ஆண்டு உணவு அமைச்சராக இருந்தார். அனைத்திந்திய காங்கிரசுக் குழுவின் பொருளாளராகவும் இருந்தார். பிறகு இவர் மத்திய அமைச்சரவையில் பாதுகாப்பு, உள்நாடு, நிதி, அயல் நாடு ஆகிய துறைகளின் அமைச்சராகவும் இருந்தார். சனதா கட்சி 1977-இல் ஆட்சிக்கு வந்தபோது நாடாளுமன்றத்தில் காங்கிரசுக் கட்சியின் தலைவராக இவர் இருந்தார்.

இவரது கட்சியில் 1979-ஆம் ஆண்டு 75 உறுப்பினர்கள் இருந்தனர். அவர்கள் உதவியுடன் அமைச்சரவையை அமைக்க முயன்றார்; ஆனால் இயல்வில்லை. இறுதியில் சரண்சிங்கின் தலைமையிலான இடைக்கால அமைச்சரவை ஏற்படுவதற்குக் காரணமாக இருந்தார். அவரது அமைச்சரவையில் துணைத் தலைமை அமைச்சராகச் சேர்ந்தார். சனதா அரசின் வீழ்ச்சிக்கும் இந்திராகாந்தியின் எழுச்சிக்கும் இவர் ஒரு மறைமுகக் காரணமாக இருந்தார் என்று சொன்னால் அது மிகையாகாது. கே.சே.

சுவான்தே பழங்குடி பிரேசில் நாட்டில் வாழும் தொன்மையான குடியாகும். அமெரிக்க இந்தியப் பழங்குடிகளுள் போர்த்திதன் மிக்க பல்வேறு பழங்குடியினருள் சுவான்தே (Shavante) பழங்குடியினரும் ஒரு சாரார். சுவான்தேயினர் கி.பி. 18-ஆம் நூற்றாண்டில் ஐரோப்பியக் குடியேற்ற மக்களுடன் தொடர்பு கொண்டனர். சுவான்தேயினர் வாழ்ந்த கோயாசு (Goias) சமவெளிப் பகுதிகளில் லுள்ள பிராசிலியா (Brasilia) என்னும் பகுதியில் போர்ச்சுகீசியர் தங்கம் கண்டுபிடித்தனர். இப்பகுதி இப்போதைய பிரேசிலின் தலைநகரமாக உள்ளது.

இப்பகுதியில் தங்கம் இருந்ததைக் கண்டு குடியேறிய போர்ச்சுகீசியரை இவர்கள் எதிர்த்துப் போராட உறுதி பூண்டனர். பல ஆண்டுகளுக்குப் பின் கடும் எதிர்ப்பினை முறியடிக்கமுடியாமல் சுவான்தே பழங்குடியினருள் ஒரு குழுவினர் கி.பி. 1778-இல் அவர்களிடம் ஒப்பந்தம் செய்துகொண்டு போர்ச்சுகீசியப் படையினர், சமயப் பரப்புநர் ஆகியோரின் மேற்பார்வையின்கீழ் ஒரே கிராமத்தில் வாழ்ந்தனர்.



சுவான்தே ஆண்

போர்ச்சுகீசியப் படையினரும் சமயப் பரப்புநரும் செய்த அடக்கு முறைகளைத் தாங்காத அடிமைப்பட்ட சுவான்தேயினருள் ஒரு குழுவினர் தங்கள் எண்ணத்தை மாற்றிக்கொண்டு வெளியேற முடிவு செய்தனர். ஐரோப்பியர்கள் கொண்டு வந்த ஒருவகை நோயும் இவர்களைக் கடுமையாகத் தாக்கியதால் இவர்கள் கி.பி. 1800-இல் போர்ச்சுகீசியரிடமிருந்து தப்பி வெளியேறினர்.

சுவான்தேயினர், தாம் கி.மு. 8000 ஆண்டளவில் வாழ்ந்த மக்களினத்தவர்களின் வழிவந்தவர்கள் எனத் தம்மைப் பெருமைப்படுத்திக் கூறுவர். இம்மக்களின் மண்டையோடுகளும் எலும்புக் கூடுகளும் அவற்



சவாந்தே குடியிருப்பு

றின் புதை படிவங்களும் இலகோவா சான்டா குகைகளில் (Lagoa Santa Caves) கண்டெடுக்கப்பட்டுள்ளன. சவாந்தேயினர் நடுப் பிரேசில் நாட்டில் கீ (Ge) மொழி பேசும் மக்களினத்தவர்களுள் ஒரு குழுவினர்.

இவர்கள் மிகவும் விரைவாக ஓடக்கூடியவர்கள். இவர்கள் மிக விரைந்து ஓடும் காட்டு விலங்குகளை ஓடிச் சென்று கொல்கின்றனர். இவர்கள் சமுதாயம் இருபெரும் கூட்டமாகப் பாகுபட்டுள்ளது. இக்கூட்டங்கள் சூரியன் சந்திரன் என்றோ, வடக்கு தெற்கு என்றோ, மழைக் காலம் வறண்ட காலம் என்றோ குறிப்பிடப்படுகின்றன. ஒவ்வொரு கூட்டமும் நான்கு அல்லது ஐந்து குலங்களாகப் (Clans) பாகுபடுகிறது. ஒவ்வொரு குலமும் விலங்கு அல்லது தாவரங்களின் பெயரைப் பெற்றுள்ளது. மணமாகாதார் கூட்டத்தில் ஒவ்வொரு குலத்தவருக்கென்றும் தனியிடம் ஒதுக்கப்பட்டுள்ளது.

சவாந்தே குடியில் இருபாலாருமே கற்புத் தன்மைக்கு முக்கியத்துவம் கொடுக்கின்றனர். கற்புடைய நண்பியர்கள் அனைவரும் கழுத்தில் அழகான கழுத்

தணியை அணிந்துள்ளனர். திருமணத்திற்கு முன் ஒரு பெண் தன் கற்பை இழக்க நேரிட்டால் அவள் அணிந்துள்ள கழுத்தணியைக் கழற்றி விடுகிறாள். அத்தகைய பெண்கள் தாம் விரும்பும் ஆண்களுடன் சுதந்திரமாக உடலுறவு கொள்ள அனுமதிக்கப்படுகின்றனர். வேட்டைக்குச் செல்லும் குழுவினர் தம் சமுதாயத்தின் இரு பெரும் கூட்டத்தினின்று இரு பெண்களை அழைத்துச் செல்கின்றனர். அப்பெண்கள் சமைத்துப் போடவும் இரவில் உடலுறவு கொள்ளவும் உடன் அழைத்துச் செல்லப்படுகின்றனர்.

திருமணம் செய்துகொள்ளும் வயதின்ையடைந்த ஆண் பெண் இரு பாலாரும் மூத்தவர்களைக் கொண்ட குழுவினால் தேர்ந்தெடுக்கப்பட்டுத் திருமணம் செய்துவைக்கப்படுவர். திருமணத்திற்குப் பின் கணவன் மனைவி வீட்டிற்குச் சென்று வாழ வேண்டும். மனைவியகத்தில் தங்கும் இந்த வாழ்க்கையில் கணவன் அவன் மனைவியின் சகோதரிகள் அல்லது அந்த வீட்டில் உள்ள பிற பெண்கள் ஆகியோருடன் உடலுறவு கொள்ளலாம். ஒரு கூட்டத்தைச் சேர்ந்த

சகோதரர்கள் பிற கூட்டத்தினைச் சேர்ந்த சகோதரிகளைத் திருமணம் செய்துகொள்ளுதல் இவர்களிடையே உள்ள மேலுமொரு சிறப்பான திருமண முறையாகும்.

ஐரோப்பியக் குடியேற்றக்காரர்கள் கி.பி. 18-ஆம் நூற்றாண்டில் இவர்கள் பகுதிக்குக் குடியேறிய போது அண்டைய பழங்குடியினரான செரன்டே (Sherente) மக்களுடன் நல்லிணக்கத்துடன் வாழ்ந்தனர். குடியேற்ற அரசின்கீழ் சிலகாலம் வாழ்ந்த பின் அவர்களது அடக்குமுறையைத் தாங்காமல் சவான்தேவினர் மேற்கு நோக்கி நகரத் தொடங்கிய போது, செரன்டேவினர் குடியேற்ற அரசுக்குக் கட்டுப்பட்டு அந்த இடத்திலேயே வாழமுற்பட்டனர். அதனால் இவ்விரு பழங்குடியினருக்குமிடையே பகைமை ஏற்பட்டது. அடிக்கடி போரிட்டு வாழ வேண்டிய நிலைக்கு இவர்கள் மாறினர். அதனையடுத்து இவர்கள் தனிநாடு கேட்டுப் போராட்டம் நடத்திவந்தனர். 1950க்குப் பிறகு இவர்கள் தனிநாடு கேட்கும் போராட்டங்களை விடுத்துப் பிற பிரேசில் சமுதாயத்தவர்களைப் போன்று அனைவரிடமும் நல்லிணக்கத்தோடு வாழத் தொடங்கினர்.

முற்காலத்தில் நாடோடி வாழ்க்கையையும் வேட்டைத் தொழிலையும் மேற்கொண்டிருந்த இவர்கள் இன்று வேளாண் குடிகளின் பண்ணைகளில் அனைத்து வேலைகளையும் செய்கின்றனர். பிரேசில் நாட்டின் முதன்மையான விளையாட்டான கால்பந்து ஆட்டத்தினை இவர்கள் விரும்பி ஆடுகின்றனர். இது தவிர்த்து இவர்களது மரபு விளையாட்டான ஓட்டப் பந்தயமும் இவர்களிடையே இன்றும் சிறப்புற்று விளங்குகிறது. கிறித்தவ சமயப் பரப்புநரின் இடைவிடா முயற்சியின் பயனாய்ப் பெரும்பாலானோர் கல்வியறிவு பெற்றுள்ளனர். இக்கால சவான்தே குழந்தைகள் பள்ளியில் முறைப்படியான கல்வி பெறுகின்றனர்.

சவுதாமின் பல்கலைக் கழகம்: இங்கிலாந்தில் சவுதாமின் துறைமுக நகரில் கி.பி. 1862-இல் நிறுவப்பட்ட ஆர்ட்லி நிறுவனத்திலிருந்து (Hartely Institution) வளர்ச்சி பெற்றதே சவுதாமின் பல்கலைக் கழகம். சவுதாமின் நகரில் மது வாணிகம் செய்த ஒரு வணிகரின் மகன் ஆர்ட்லி (H.R. Hartely) இறக்கும்போது அவரது கொடையின் மூலம் கல்வி நிறுவனம் ஏற்படுத்த விரும்பினார். அவரின் விருப்பமே ஆர்ட்லி நிறுவனம் தொடங்கப் பெற்றதும், அதனின்று வளர்ந்த சவுதாமின் பல்கலைக் கழகமுமாகும் (Southampton University).

ஆர்ட்லி நிறுவனம் 1902-இல் சவுதாமின் பல்கலைக்கழகக் கல்லூரியாக அங்கீகாரம் பெற்றது.

பின்னர் 1919-இல் இக்கல்லூரி அய்பீல்டு (Highfield) என்னும் இடத்திற்கு மாற்றப்பட்டது. இவ்விடமே இப்போது இப்பல்கலைக் கழகம் அமைந்துள்ள இடமாகும். இறுதியில் 1953-இல் இக்கல்லூரி சவுதாமின் பல்கலைக் கழகத்தோடு இணைக்கப்பட்டது.

இப்பல்கலைக் கழகத்தில் கலை, கல்வியியல், பொறியியல், பயன்முறை அறிவியல், சட்டம், கணிதவியல், மருத்துவம், அறிவியல், சமுதாய அறிவியல் ஆகிய புலங்கள் உள்ளன. இந்த ஒவ்வொரு புலத்திலும் பல்வேறு துறைகள் உள்ளன. பொதுவான துறைகள் தவிர இங்குப் பயிற்றுவிக்கப்படும் சில குறிப்பிட்ட பாடங்கள்: வயதுவந்தோர் கல்வி, விமானவியல், கடலியல், கப்பல் கட்டும் அறிவியல், சமுதாயப் புள்ளியியல் (Social Statistics), சமூக மருத்துவம் (Community Medicine), மறுவாழ்வியல் (Rehabilitation), நோய்த் தடுப்பு வேதியியல் (Immunology) முதலானவை.

இங்கு இளநிலைப் பட்டப்படிப்பு, முதுநிலைப் பட்டப்படிப்பு, உயராய்வுப் பட்டப்படிப்பு முதலான வற்றைப் பெற வழியுண்டு. பட்டப்படிப்புகளும் சான்றிதழ்ப் படிப்புகளும் (Diplomas) இங்கு நடத்தப்படுகின்றன. மாணவர்கள் பகுதி நேரத்தில் தனிப்பட்ட முறையில் அனுமதி பெற்றுக் கல்லூரியில் ஆசிரியர்கள் கற்பிக்கும் சில பாடங்களைக் கேட்க வசதி செய்துள்ளனர். இப்பல்கலைக் கழகத்தில் உள்ள நூலகத்தில் 6,50,000 க்கும் மேற்பட்ட நூல்கள் உள்ளன. அன்றியும் பெரும் எண்ணிக்கையிலான சோதனைக் கூடங்களும், மண்ணியல் அருங்காட்சியகம் ஒன்றும் செயற்படுகின்றன.

மாணவர்கள் கல்வித்துறைதவிர்ப்பிற துறைகளில் அறிவினைப் பெருக்கிக்கொள்ள வசதியாக விமானக் கழகம், கப்பற்கழகம் முதலானவற்றில் உறுப்பினராகி அவற்றில் பயிற்சி பெறுதல். நாட்டு நலப்பணித் திட்டத்தில் ஈடுபடுதல், கலையார்வத்தைப் பெருக்குதல் முதலானவற்றிற்கு இப்பல்கலைக் கழகம் வசதி செய்துள்ளது.

இப்பல்கலைக் கழகம் தொழில் துறையினருக்கும் அரசு நிறுவனங்களுக்கும் தேவையான ஆலோசனைகள் வழங்கும் மையத்தையும் நிறுவியுள்ளது. சீ.ப.

சவுதி அரேபியா: சவுதி அரேபியா தென் மேற்கு ஆசியாவின் பாரசீக வளைகுடா நாடுகளில் ஒன்று. இது அப்துல் அசிசு இபின் அப்துர் இரகுமான் என்பவரால் 1932-இல் ஏற்படுத்தப்பட்டது. இதன் பரப்பு சுமார் 2.4 மில்லியன் சதுரக் கிலோ மீட்டராகும். இதன் மக்கள்தொகை 8.3 மில்லியன் (1981) ஆகும்.

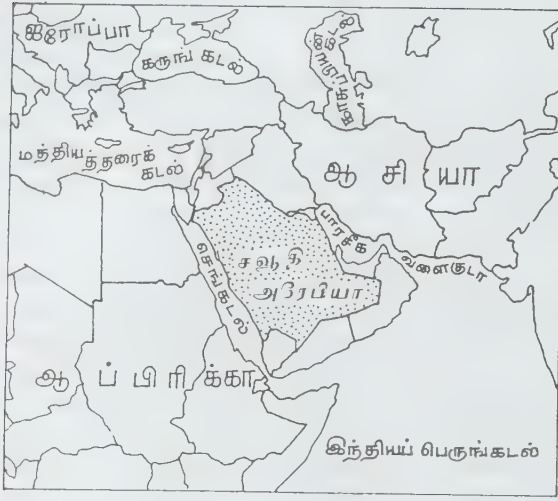

சவுதி அரேபியா அமைவிடம்

தேசிய கொடி பச்சை வண்ணத்தில் 'அல்லா அல்லால் இறைவன் இல்லை; முகமது இறைவனின் தூதர்' என்ற பொன்மொழி வெள்ளை நிறத்தில் அராபி மொழியில் பொறிக்கப்பட்டிருக்கும்.

இரியாது (Riyadh) சவுதி அரேபியாவின் (Saudi Arabia) அரசியல் தலைநகராகவும், மெக்கா மதத் தலைநகராகவும் விளங்குகின்றன. இங்கு அரசியல்



சவுதி அரேபியா

சட்டம் என்று தனியாக இல்லை. இங்கு 1952-முதல் மந்திரிசபை முறையில் நடைபெற்றது. பின்னர் 1962 முதல் மந்திரி சபையின் தலைவராக அரசே செயற்படுகிறது; துணை முதல்வர் முறையும் செயற்படுகிறது.

இசுலாமிய சமயச் சட்டமே பொதுச் சட்டமாகவும், மதத்தலைவர்களே நீதிபதிகளாகவும் செயற்படுகின்றனர். சட்டக்குழுத் தலைவர், சட்ட ஆலோசனைக்கென மக்கள் பேராளரையும், நகரிய, கிராமிய குழுக்களையும் அமைக்கின்றார். சமயகுருவே 'சகாரியா' (Saharia) சட்டக்குழுத் தலைவர்.

நிருவாக வசதிக்காக நாடு 6 பெரும்பிரிவாகவும், 12 சிறு பிரிவாகவும் பிரிக்கப்பட்டுள்ளது. பாதுகாப்பு 1937 முதல் தனி அமைச்சகத்தில் செயற்படுகிறது. இராணுவசேவை கட்டாயமாக்கப்பட்டுள்ளது. இங்கு 30,000 பாதுகாப்புப்படை வீரர்களே முக்கிய நிலையானவர். கடற்படை, கடலோரப் பாதுகாப்புப்படை, விமானப் படை முதலியன போக்குவரத்துக்காகவும், தகவல் தொடர்புக்காகவும்கூடப் பயன்படுகின்றன. ஐ.நா. உறுப்பு நாடாகவும் எண்ணெய்வள (OPEC) உறுப்பு நாடாகவும் உள்ளது. இங்கு 1986-முதல் நான்காம் ஐந்தாண்டுத் திட்டம் செயற்படுகிறது. வேளாண்மைத் தொழில், பெட்ரோலியம் போன்ற கனிப்பொருள் வளர்ச்சி தனியார், அரசு ஆகியோரின் சம பங்கீட்டில் நடைபெறுகின்றன.

நாட்டின் நாணயம் 'இரியால்'. சவுதி மயமாக்கப் பட்ட 8 வங்கிகள் செயற்படுகின்றன. 1980-முதல்



அரசர் அரண்மனை சிட்டா

சுமார் 18,000 மிலியன் எரிதிறன் மின் உற்பத்தி யாகிறது. எண்ணெய், எரிவாயு ஆகியன அயற் செலாவணி ஈட்டும் பொருள்களாகும். இரும்பு, தங்கம் உரேனியம் போன்ற கனிப்பொருள்களும் கிடைக்கின்றன.

கடல்நீரைக் குடிநீராக்கும் முறை நடைமுறையில் உள்ளது. பாலைவனங்களைச் சோலைவனமாக்கும் திட்டமும், கால்நடைகள் பராமரிப்புத் திட்டமும் செயற்படுகின்றன. புதிய செய்திப் போக்குவரத்து, தொழில், ஓளிபரப்பு, தொலைக்காட்சி முதலியன செயற்படுகின்றன. இங்கு, அராபுத் தினசரிகளும் 82 ஆங்கிலத் தினசரிகளும் வெளியிடப்படுகின்றன.

இலவசக்கல்வி எல்லா நிலைகளிலும் செயலாக்கப் படும் பெண் கல்வி தனித்தும் நடைபெறுகின்றன. பல்கலைக்கழகங்களில் பெண்கள் 19 விழுக்காடு பயில் கின்றனர். சுகாதாரம் மிக உன்னிப்பாகக் கடைப் பிடிக்கப்படுகிறது. ஆண்களும் பெண்களும் தனித்தனி மருத்துவப்பயிற்சி பெறுகின்றனர். மெக்காவிலிருந்து 80 கி.மீ. தூரத்தே 3800 அடி உயரத்திலுள்ள 'தைப்' (Taif) கோடைவாழிடமாகும். மருத்துவப் பயனுள்ள



சிட்டா நகரம்

'அல்பால்பாவும் பேரிச்சை, தக்காளி, கோதுமை, வெங்காயம், திராட்சைகளும் விளைவிக்கப்படுகின்றன. இங்கு 1981 கணக்கெடுப்பின்படி 410,000 மாடுகளும், 118,000 கழுதைகளும், 161,000 ஓட்டகங்களும், 6.2 மிலியன் ஆடுகளும் வளர்க்கப்பட்டன.

இங்கு 19 உள்நாட்டு விமானத்தளங்களும், 3 பெரிய அகில உலக விமான நிலையங்களும் உள்ளன. எஸ்.சா.

சற்புத்திர மார்க்கம்: சைவ சமயத்தின் நான்கு நெறிகளாகிய சரியை, கிரியை, யோகம் ஞானம் என்பவற்றுள் இரண்டாம் நிலையாகிய கிரியை என்பது சற்புத்திர மார்க்கம் எனவும் மகன்மை நெறி எனவும் கூறப்படும்.

கிரியையாவது சிவபெருமானது அருவுருவத் திருமேனியாகிய சிவலிங்கத்தை நோக்கி அகத்திலும் புறத்திலும் செய்யும் வழிபாடாகும். திருமுழுக்குச் செய்தல், ஆடை அணிகலம், சந்தனம், மலர் முதலிய வற்றால் ஓப்பனை செய்தல், படையல் செய்தல், புகை, ஓளி காட்டுதல், அடிபணிதல், துதித்தல், வேண்டி நின்றல் என்னும் இவ் வகையான அணுகு கத் தொண்டுகள் இங்கு நிகழ்த்தப்பெறும். இவற்றுள் வழிபாட்டிற்குரிய பொருள்களைத் திரட்டுதல் கிரியையிற் சரியை; புறத்தில் பூசித்தல் கிரியையிற் கிரியை; அகத்தில் பூசித்தல் கிரியையில் யோகம்; இவற்றினால் ஓர் அனுபவம் வாய்க்கப் பெறுதல் கிரியையில் ஞானம்.

திருக்கோயில்களில் சிவலிங்கத் திருமேனிகளில் உலகினர் பொருட்டாகச் செய்யப்படும் வழிபாடு 'பரார்த்த பூசை' எனப்படும். அவரவரும் தம் இல்லங் களில் தம் பொருட்டாகச் செய்யும் மேற்கூறிய வழிபாடு 'ஆன்மார்த்த பூசை' எனப்படும்.

'நறை மலி தரும் அளறொடு முகை நகுமலர்
புகை மிகு வளரொளி
நிறைபுனல் கொடு தனை நினைவொடு நியதமும்
வழிபடும் அடியவர்'
(1:21:4)

என வரும் ஞானசம்பந்தர் திருவாக்கில் இக் கிரியை நெறி விளக்கப் பெற்றுள்ளமை காணலாம்.

கிரியை நெறியில் ஆன்மாவுக்கும் இறைவனுக்கும் உள்ள தொடர்பு மகனுக்கும் தந்தைக்குமுள்ள அணுகுமான உறவினைப் போன்றது என்பது பற்றி இது சற்புத்திர மார்க்கம் எனப்பட்டது.

கிரியைத் தொண்டு சாமீபம் என்னும் முத்தி நிலையைப் பயக்கும். சாமீபமாவது முத்தி உலகங் களிற் சென்று மைந்தர் போல அவ்வப் புவன பதி களின் அருகில் அணைந்து நிற்கும் உரிமையைப் பெற்றிருத்தல் ஆகும். டி.பி.சி.

சன்மார்க்க சபை, மேலைச்சிவபுரி:
இது புதுக்கோட்டை மாவட்டம் திருமயம் வட்டம்

மேலைச்சிவபுரி என்னும் ஊரில் 1909-ஆம் ஆண்டு நிறுவப் பெற்றது. அவ்வூர் திரு.வ.பழ.சா. பழநியப்பச் செட்டியார், அவர்தம் இளவல் திரு.அண்ணாமலைச் செட்டியார், மகிபாலன்பட்டி முதுபெரும்புலவர் திரு. பண்டிதமணி மு. கதிரேசச் செட்டியார் ஆகியோர் கூட்டுறவால் உருவாகிய இச்சபையினைச் சோழவந்தான் அரசஞ்சண்முகனார் தொடங்கி வைத்தார்.

சைவமும் தமிழும் வளர்ப்பதே இச்சபையின் தலையாய நோக்கமாகும். சைவ சமயக் கருத்துகளைப் பரப்புவதல், தமிழ்ச் சான்றோர்கள் புலமைச் செல்வங்களைச் சொற்பொழிவுகள் வாயிலாகப் பயன்கொள்ளுதல், அரிய தமிழ் நூல்களை வெளியிடல், நூலகப்பணி செய்தல், கல்விப் பணியாற்றல், தமிழறிஞர் பெருமக்களைப் பராட்டிப் பட்டம் வழங்கல் போன்ற நோக்கங்களை இச்சபை கொண்டுள்ளது.

சன்மார்க்க சபையும் தமிழ்ப்பெரும் புலவர்களும்: தமிழ்த் தாத்தா டாக்டர் உ.வே. சாமிநாதையர், மகாவித்துவான் ரா.ராகவையங்கார், கா.சு. பிள்ளை, தமிழ்வேள் உமாமகேசுவரம்பிள்ளை, திரு.வி.சு., விபுலானந்த அடிகள். நாவலர் சோமசுந்தர பாரதியார், ந.மு. வேங்கடசாமி நாட்டார், ரா.பி.சேதுப்பிள்ளை, ஈசான சிவாச்சாரியார், டாக்டர் தெ.பொ.மீ., ஓளவை.சு, துரைசாமிப் பிள்ளை, ராய. சொ. போன்ற தமிழ்ப் பெரும்புலவர் பலர் இச்சபைக்குத் தமிழ் வளமூட்டியுள்ளனர். இச்சபை திரு. ரா. ராகவையங்கார் அவர்களுக்கு மகாவித்துவான் என்ற பட்டத்தையும், மு. கதிரேசச்செட்டியார் அவர்களுக்குப் பண்டிதமணி என்ற பட்டத்தையும் வழங்கிச் சிறப்பித்துள்ளது.

சன்மார்க்க சபை தமிழ்வளர்ச்சி கருதித் தொலைநோக்குடன் பல தீர்மானங்கள் நிறைவேற்றி உரியவர்களிடம் முறையிட்டுத் தொண்டாற்றியுள்ளது. சைவ சபையில் சமயகுரவர் நால்வர்க்கும், காரைக் காலம்மையார்க்கும் குருபூசைகள் தொடர்ந்து நடத்தப்படுகின்றன. சைவசமயப் பேருரைகள் தொடர்ந்து இச்சபையில் நிகழ்த்தப்படுகின்றன. முன்பு இச்சபையில் தேவாரப் பண்ணிசைப் பாடல்கள் பயிற்றுவிக்கப்பட்டு வந்தன.

இப்பகுதி மக்களுக்கு இச்சபை தொடக்கம் முதல் குறிப்பிடத்தக்க கல்விப் பணியாற்றி வருகிறது. கணேசர் செந்தமிழ்க்கல்லூரி சபையின் முதன்மையான கல்வி நிலையமாகும். தொடக்கத்தில் தானே ஒரு பாடத்திட்டத்தை வகுத்து மாணவர்களுக்குத் தமிழ்ப் பயிற்சியளித்து வந்தது. இச்சபை 1918 முதல் மதுரைத் தமிழ்ச் சங்கத் தேர்வுகளுக்கு மாணவர்

களைப் பயிற்றுவித்து அனுப்பியது. பின்னர், 1938-ஆம் ஆண்டு சென்னைப் பல்கலைக் கழகத்துடன் இணைவு பெற்று வித்துவான் வகுப்புகளை முறையாக நடத்தி வந்தது. இப்போது பாரதிதாசன் பல்கலைக்கழகத்துடன் இணைவு பெற்றுப் பி.லிட். வகுப்புகள் நடந்து வருகின்றன.

தொடக்கப் பள்ளி: சபையின் தொடக்க காலத் தொட்டு இன்றுவரை தொடக்கப்பள்ளி செயற்பட்டு வருகிறது. பள்ளிச் சிறார்களுக்கு எழுதுபலகை, நூல்கள் இவற்றை இலவசமாக இச்சபை வழங்கி வருகிறது

உயர்நிலைப் பள்ளி: இவ்வூரில் உயர்நிலைப்பள்ளி அமைய உதவிய இச்சபை, பள்ளி முன்தொடக்க நிலையாக அரசின் அனுமதியுடன் தமிழ்வழி மழலை யர் பள்ளி ஒன்றை நிறுவி யுள்ளது. தொல்காப்பிய னார் பெயரில் 'தொல்காப்பியர் நூலகம்' ஒன்று இச்சபையால் இயங்கி வருகிறது.

இச்சபை வடமொழியினின்றும் தமிழ்மொழியில் நூல்களை மொழிபெயர்த்து வெளியிடும் பணியை மேற்கொண்டது. பண்டிதமணியவர்களின் வடமொழி யிலிருந்து தமிழாக்க நூல்களான சுக்கிரநீதி, சுலோ சனை, உதயண சரிதம், மண்ணியல் சிறுதேர் ஆகியன இச்சபையின் சிறந்த வெளியீடுகளாகும். பண்டித மணியின் உரைநடைக்கோவை முதற்பாகம், திரு வாசகத்தின் திருச்சதகம், நீத்தல் விண்ணப்பம், திருவெம்பாவை ஆகியற்றிற்குப் பண்டிதமணி எழுதிய உரை, மணிமலர்த் திரட்டு ஆகியன இச்சபையின் வெளியீடுகளாகும்.

இச்சபை தன் வெள்ளிவிழாவினை 1934-ஆம் ஆண்டிலும், பொன்விழாவினை 1959-ஆம் ஆண்டிலும், வைர விழாவினை 1970-ஆம் ஆண்டிலும் சீரும் சிறப்புமாகக் கொண்டாடியது. இது பண்டிதமணியவர்களின் நூற்றாண்டு விழாவினை 1981-இல் கொண்டாடியது. ப.சி.

சன்மார்க்கம்: சன்மார்க்கம் என்பது நன்னெறி எனப் பொருள்படும். இது சைவ சமயம் கூறும் சரியை முதலிய நான்கு நெறிகளுள் நான்காம் நிலையாகிய ஞான நெறியைக் குறிப்பதாகும்.

எல்லாக் கலை ஞானங்களையும், புராண வேத சமய சாத்திரங்களையும் ஆராய்ந்துணர்ந்து, பல சமயங்களிலும் கூறப் பெறும் பொருள்கள் முடிவான வையல்ல எனத் தெளிந்து, பதி பசு பாசங்களைத் தெரிவிக்கும் நன்னெறியாகிய சன்மார்க்கத்தை நாடி, அறிவானும் அறிகின்ற அறிவும் அறியப்படும் பொருளும் ஆகிய வேறுபாடின்றி, முழுமுதற் பொருளோடு

இரண்டற அத்துவிதமாய்க் கலக்கின்ற தன்மை உடையது ஞான மார்க்கம்.

தவம், செபம், தியானம் என்பவை ஒன்றுக் கொன்று உயர்ந்தவை. இவை யாவும் ஊட்டுவது போகம். ஆதலால் வீடு எய்தும் நோக்கமுள்ளவர்கள் இவற்றிற்கு மேலான ஞான பூசை செய்தற்கு உரியவர். ஞான பூசையாவது ஞான நூல்களைத் தான் ஒதுதல், அவற்றைப் பிறர்க்கு ஒதுவித்தல், அவற்றின் பொருளைத் தக்க ஆசானிடம் கேட்டல், தக்கவர்க்குத் தான் உரைத்தல், அவற்றின் பொருளைத் தான் சிந்தித்தல் என்னும் ஐந்தும் ஆகும்.

சரியை, கிரியை, யோகம் என்பவற்றால் உயிர் ஞான நெறியிற் செல்லும் பக்குவத்தை அடையும். அப் பக்குவ நிலையில், சூரிய காந்தக் கல்வின் மீது சூரியனது ஒளி பட்டவுடன் நெருப்புப் பற்றுதல் போல ஞான குரு தோன்றிய காலத்தில் இறைவனை உள்ளவாறு அறியும் ஞானம் உதிக்கும்.

ஞானமாவது குருவின் உபதேசத்தைக் கேட்டலும், அதனைச் சிந்தித்தலும், தெளிதலும், தெளிந்த பின் உயிர்க்குயிராகிய சிவத்தை அனுபவமாகக் கண்டு அதில் அழுந்துதலும் என்னும் நான்கு நிலைகளை உடையதாம். கேட்டல் என்பது ஞானத்திற் சரியை எனவும், சிந்தித்தல் ஞானத்திற் கிரியை எனவும், தெளிதல் ஞானத்தில் யோகம் எனவும், நிட்டை ஞானத்தில் ஞானம் எனவும் கூறப்படும். அவற்றுள் நிட்டை கைவரப் பெற்றவரே சாயுச்சியம் என்னும் வீடு பேற்றினை அடைதற்குரியர். சாயுச்சியம் பெற்றோர் சிவபரம் பொருளோடு இரண்டறக் கலந்தவர் ஆவர். அவர்களுக்கு மீண்டும் பிறப்பு இல்லை. இதுவே பரமுத்தி.

சன்-யாட்-சென் (கி.பி. 1816-1925): இவர் சீனப் புரட்சியின் பெருந்தலைவர்களுள் ஒருவர். 'நவசீனச் சிற்பி' எனவும் 'சீனப்புரட்சியின் தந்தை' (Father of Chinese Revolution) எனவும் அழைக்கப் பட்டவர் ஆவார். இவர் தென் சீனாவில் முக்கிய வணிக நகரமாகிய காண்டனுக்கு அருகில் சூயிங்கு (Cuiheng) என்னும் சிற்றூரில் கி.பி. 1816-ஆம் ஆண்டு வேளாண்மைக் குடும்பத்தில் பிறந்தார். இவர் பிறந்த கிராமம் சியங்ஷன் நாட்டில் (Xiangshan Country), காங்டங்கு மாநிலத்தைச் (Guangdong Province) சேர்ந்தது. தம் 13-ஆம் வயதில் சன்-யாட்-சென் (Sun-Yat-Sen) அவாய்த் தீவிற்கு (Hawaii) அழைத்துவரப்பட்டு, இவர்தம் தமையனார் சன்-மி (Sun-Mei)யுடன் வாழ்ந்து வரலானார். ஓனலுலாவில் இருந்த ஒரு ஆங்கிலப் பள்ளியில் இவர் கி.பி. 1879-ஆம் ஆண்டு முதல் கி.பி. 1882-ஆம் ஆண்டு வரை கல்வி பயின்றார். சீனாவுக்கு கி.பி. 1883-ஆம் ஆண்டில் வந்து காங்



சன்-யாட்-சென்

சொன் (Guanazhon) மற்றும் ஆங்காங்கு (Hong Kong) என்னுமிடங்களில் ஆங்கிலப் பள்ளிகளில் பயின்றார். இவர் கி.பி. 1886-ஆம் ஆண்டில் ஆங்காங்கில் மருத்துவக் கல்லூரியில் கற்கும் போது பிற்காலத்தில் புகழெய்திய அரசியல் நண்பர்களைச் சந்தித்தார். அவர்களில் முக்கியமானவர்கள் சென்சாபோ (Chen Shaobo), செங்கிலியாக்கு (Zheng Shiliang), மற்றும் யாங் ஆலிங்கு (Yang Haoling), லு அவோடங்கு (Lu Haodong) ஆவர். ஆங்கிலக் கல்வி கற்ற இவர் ஐரோப்பியர் மற்றும் அமெரிக்கர்களின் வெற்றிகள், மேற்கத்திய அரசியல் மாற்றங்கள், நாடுகளின் வரலாற்று நிகழ்ச்சிகள், இலக்கிய வளர்ச்சி ஆகியவற்றைக் கற்று விரிந்த அறிவையும் பரந்த எண்ணங்களையும் பெற்றார். மேற்கத்திய கல்வி முறை, அறிவியல் வளர்ச்சி, அரசியல் முறைகள் ஆகியவற்றைப் பரப்புவதின் முக்கியத்துவத்தை உணர்ந்த ஆவரும், இவர் நண்பர்களும் சீன மக்களின் எதிர்காலத்தைச் சீர் செய்யும் வழிமுறைகளைக் கண்டறிந்தனர். சீனாவில் நடைபெற்ற தைப்பிங்குக் குடியானவர் போர் (Taiping Peasant War) இவரை மிகவும் கவர்ந்தது. இவரும் இவர் நண்பர்களும் புரட்சி வீரர்களாக வளர்ந்தனர். இவர் தேசிய சீனாவை உருவாக்குவதைத் தம் கொள்கையாகக் கொண்டார்; 'மஞ்சு' ஆட்சியை நீக்கினால்தான் தம் கொள்கை நிறைவு பெறும் என்பதை உணர்ந்தார்.

தம் மருத்துவக் கல்வியை முடித்து கி.பி. 1890-இல் தாயகம் திரும்பிய சென் பல இடங்களில் மருத்துவ நிலையங்களை நிறுவி மக்களுக்கு இலவச மருத்துவ வசதி செய்து வைத்தார். ஆனால் கி.பி. 1892-ஆம் ஆண்டில் போர்ச்சுகீசிய குடியேற்ற ஆதிக்கம் இவரது மருத்துவக் கல்வியை நிராகரித்து, இவரது மருத்துவத் தொழிலுக்குத் தடை விதித்தது. அதற்குப் பின் இவர் குவான் செள (Guangzhou)

நகருக்கு வந்து அங்கு 'செங் சிலியாங்' (Zheng Shiliang) நிறுவியிருந்த இரகசியச் சங்கத்தில் சேர்ந்தார். கி.பி. 1894-1895-ஆம் ஆண்டுகளில் நடைபெற்ற சீன-சப்பானியப் போரில் பெற்ற தோல்வி சீன அரசியல், பொருளாதார, சமூக வாழ்வில் பெரும் மாற்றங்களை ஏற்படுத்தியது. மஞ்சு அரசுக்கு எதிராகப் புரட்சி செய்வது எளிதாயிற்று. மஞ்சு அரசின் புகழ் மங்கத் தொடங்கியது. சென் தம் புரட்சிப் படையினைப் பெருக்கிச் 'சீன மறுமலர்ச்சிக் கழகத்தை' (Hsing-Chung-Hui) (Revive China Society) நிறுவினார். சென் வெளிநாடுகள் சென்று சீனமக்களின் ஆதரவையும், பண்பலத்தையும் பெருக்கினார். சீன மறுமலர்ச்சிக் கழகத்தின் தலைமையகத்தை கி.பி. 1895-ஆம் ஆண்டு ஆங்காங்கு (Hongkong) நகரில் நிறுவினார். இக்கழகத்தின் கொள்கைகள், விதிமுறைகள் ஆகியவற்றை முடிவு செய்தபின் இதன் கிளைக் கழகங்களை நாடெங்கும் நிறுவினார். சமுதாயத்தின் உயர்மட்ட மக்கள் இச்சங்கத்தின் உறுப்பினர்களாகச் சேர்ந்தனர். பலர் இச்சங்கத்திற்குப் பொருளுதவி செய்தனர். இச்சங்கத்தில் பாமரமக்கள் முதல் கற்றறிந்த உயர்மட்ட மக்கள் வரை பல்வேறு உறுப்பினர்கள் இருந்தனர். குறிப்பாக வெளிநாடுகளில் வசித்து வந்த சீனமக்கள் இச்சங்கத்திற்கு ஊக்கமளித்தனர். சீனச் சமுதாயத்தின் முன்னேற்றத்திற்குத் தடையாக இருந்த நிலமானிய முறையின் அமைப்புகளை மாற்றியமைத்து, மேற்கத்திய நாகரிகத்தினைப் பின்பற்றும் படி சென் போதித்தார். மஞ்சுப் பேரரசுக்கு (Manchu Rules) எதிராகப் போரிட்டுச் சீனாவில் மக்களாட்சியை நிறுவ வேண்டும் எனப் புரட்சியாளர்கள் முடிவு செய்து அவ்வரசுக்கு எதிரான செய்திபரப்புதலில் ஈடுபட்டனர். கி.பி. 1895-ஆம் ஆண்டு ஆங்காங்கில் நடைபெற்ற சீன மறுமலர்ச்சிக் கழகத்தின் கூட்டத்தில் அரசுக்கு எதிராகப் புரட்சி செய்வதாக முதன்முதலில் முடிவு செய்யப்பட்டது. புரட்சிப் படையொன்றை உருவாக்கினார் சென். அவ்வியக்கத்தின் வளர்ச்சிக்கும் இரகசியச் செயலாக்கங்களுக்கும் பெரிதும் பாடுபட்டார். முதன் முயற்சியாக ஆயுதம் தாங்கிய 3000 பேர் கொண்ட இரகசியச் சங்கத்தின் படை ஆங்காங்கிலிருந்து குவாங் செளக்குக்கொண்டு வரப்பட்டது. குவாங்செள நகரத்தில் அரசு அலுவலகங்களைத் தாக்கி அந்நகரத்தை மூன்று திசைகளிலிருந்தும் புரட்சிப்படைகள் முற்றுகையிட்டன. சென், அரசாங்கப் போர் வீரர்கள் தங்களுக்கு உதவுவார்கள் என நம்பினார். ஆனால், அவரது திட்டம் வெற்றி பெறவில்லை. புரட்சிப் படையின் ஒரு பகுதி தான் இயங்கியது. புரட்சியில் ஏற்பட்ட குழப்பங்களினால் பல தலைவர்கள் கைது செய்யப்பட்டனர். இவ்வாறு கி.பி. 1805-ஆம் ஆண்டு முதல் முயற்சி தோல்வியில் முடிந்தது. சென் இங்கிலாந்திற்குத் தப்பி ஓடினார்.

முதல் தோல்விக்குப்பின் சென் ஐரோப்பாவில் மஞ்சு அரசுக்கு எதிராக ஆதரவு திரட்டினார். தம் ஐரோப்பியப் பயணங்களில் இவர் மக்களாட்சிக் கொள்கைகளையும் சமுதாய அரசியல் தத்துவங்களையும் கற்றறிந்தார். சமுதாய-பொருளாதார, சமத்துவக் கொள்கையினை ஏற்று மேற்கத்திய நாகரிகத்தின் தன்மைகளையும் கூறுகளையும் கற்றுணர்ந்தார். தாயகத்திற்கு கி.பி. 1897-ஆம் ஆண்டு இறுதியில் திரும்பிய சென் நாட்டில் புரட்சி இயக்கங்கள் வளர்ந்திருப்பதைக் கண்டதோடு சீர்திருத்தவாதிகள், புரட்சியாளர்கள் என்ற இரு பிரிவுகளையும் ஒன்று சேர்த்து மஞ்சு அரசுக்கு எதிராகக் கிளர்ச்சி செய்ய முயன்றார். பக்சார் கலகத்தின் (1900) சூழல்களைப் பயன்படுத்திக்கொண்டு இரண்டாம் முறை திசம்பர் 1900-இல் புரட்சி தோன்றியது. இம்முறையும் சென்னுக்குத் தோல்வி ஏற்பட்டது. ஆனால் இரு தோல்விகளும் இவருக்கு மக்களிடையே புகழைத் தேடிக் கொடுத்தன எனலாம்.

இதன்பின் தீவிர இரகசிய இயக்கங்களை நிறுவினார். 'கூட்டுச் சமுதாயம்' அல்லது 'கூட்டுச் சங்கங்கள்' என இரகசியச் சங்கங்கள் நாடெங்கும் நிறுவப்பட்டன. இச்சங்கங்களின் அடிப்படை நோக்கங்களாக (1) மஞ்சு வமிசத்தை ஒழித்தல் (2) பாராளுமன்ற ஆட்சியை ஏற்படுத்துதல் (3) மக்கள் நல்வாழ்வு (4) நிலவுடைமைகளைச் சமமாக்குதல் ஆகியவை ஏற்றுக்கொள்ளப்பட்டன. இராணுவ அரசினை ஏற்படுத்திப் படிப்படியான அரசியல் அதிகாரங்கள் விரிவாக்கப்பட்டு அரசியலமைப்புக்குக் கட்டுப்பட்ட அரசை நிறுவுதல் ஆகியவற்றைத் தம் கொள்கையாகக் கொண்டு சென் செயலாற்றினார். வெளிநாடுகளில் உள்ள சீன மக்களின் ஆதரவைத் திரட்டினார். இவர் 1905-இல் 'துங் மெங்கின், (Tung-Meng-Hin) ஆணையாளராக ஆக்கப்பட்டார். இவ்வமைப்பே பிற்காலத்தில் 'கோ மின்டாங்' கட்சியாக மாறியது. சென்னின் மூவகைக் கொள்கைகளாகிய தேசியம், சமுதாய நல்வாழ்வு, சனநாயகம் ஆகியவை இக்கட்சிகளின் மூலம் நாட்டுக்கு அளிக்கப்பட்டன. வெளிநாட்டவரின் ஆதிக்கத்தை ஒழித்து நாட்டின் பல்வேறு பிரிவுகளையும் ஒன்று சேர்த்து, மக்களின் நன்மைகளைக் கருதாத மஞ்சு ஆட்சியை ஒழித்து மக்களாட்சி மலரச் செய்ய பாடுபட்டார். இவர் 1905 முதல் 1909-ஆம் ஆண்டுவரை பல பெரும் போராட்டங்களை நடத்தினார்.

மூன்றாம் முயற்சியாக 1905-இல் உன்னான் நகரில் கிளர்ச்சி தொடங்கியது. கிளர்ச்சிப்படை உன்னானில் சுதந்திரக் குடியரசு ஒன்றை நிறுவியதாக அறிவித்தது. அதைத் தொடர்ந்து போர்ப் பிரிவுகள் காண்டனில் இராணுவ அரசை நிறுவின. சன்-யாட்-சென் இவ்வரசின் தலைவராக நியமிக்க

கப்பட்டார். ஆனால் இவருடைய எதிரிகளும், சில போர்ப் பிரபுக்களும் இவரைப் பதவி துறக்கச் செய்தனர். கி.பி. 1918 முதல் 1920 வரை சென்-சாங்கை நகரில் இருந்துகொண்டு தெற்கு மாநிலங்களில் தமது இயக்கத்தை வளர்த்தார். குவாங்குங்கு மாநிலத்தில் உள்நாட்டுப் போர் தொடங்கியது. போர்ப் பிரபுக்கள் 1920-இல் சென்னை அழைத்துத் தலைமைப் பதவி ஏற்குமாறு கேட்டுக்கொண்டனர். சென் அதற்கு இணங்கிக் காண்டன் திரும்பி வந்து 'நெருக்கடி நிலை அரசு' ஒன்றை அமைத்து முதல் சனாதிபதியாகப் பதவி ஏற்றார். மீண்டும் இவருக்கு எதிராகக் கிளர்ச்சி நடைபெற்றது. இவர் மயிரிழையில் உயிர்தப்பிச் சாங்கை வந்து சேர்ந்தார். இறுதியாக 1922-இல் இவருடைய எதிரிகள் அடக்கப்பட்டுக் காண்டன் அரசின் தலைவராகச் சென் நியமிக்கப்பட்டார்.

இவர் 1922-ஆம் ஆண்டில் தமது கோமின்டாங்கு ஆட்சியில் சீர்திருத்தங்களைச் செய்தார். தேசிய படை ஒன்று நிறுவப்பட்டது. அந்நிய நாடுகளின் அபாயம், உலகப்போர் ஆகியவற்றின் தீமைகளிலிருந்து விடுபட்டு நாட்டில் நல்லாட்சி ஏற்படுத்தப்பட்டது. 1924-ஆம் ஆண்டில் மத்திய சீன மாநிலங்களில் தமது அரசை நிறுவி நல்லாட்சி முறையினை ஏற்படுத்தினார். இவர் 1925-ஆம் ஆண்டு நோய் வாய்ப்பட்டு மரணமடைந்தார். தனது நாட்டை அந்நியர்களிடமிருந்தும், போர்ப்பிரபுக்களிடமிருந்தும் காப்பாற்றிய ஒப்பற்ற தலைவர் சன்-யாட்-சென். இவரது கோமின்டாங்கு இயக்கம் மாபெரும் இயக்கமாக வளர்ந்து, காண்டனில் குடியாட்சி ஏற்படுத்தி, மக்களின் நல்வாழ்க்கைக்கு வழியமைத்தது. பெ.சி.

துணை நூல்கள்:

Gaster, M., Chinese Intellectuals and the Revolution of 1911, University of Washington Press, Seattle, 1969.

Kent, P.H., The Passing of the Manchus, Edward Arnold, London, 1912.

Lichien-nung, The Political History of China, 1840-1956, D. Van Nostrand Company, Inc., Princeton, 1956.

சனகன் சீதையின் தந்தை. இவன் விதேக தேசத்திற்கு உரிமை பூண்டு மிதிலை என்ற இடத்தைத் தலைநகராகக் கொண்டு அரசாண்டவன்; யானைப்படைச் சிறப்புப் பெற்றவன்; சந்திரகுலத்தைச் சார்ந்தவன்; நான்கு வேதங்களையும் நன்கு பயின்று தெளிந்து நித்தமும் ஓதி நியமம் புரிபவன். ஒரு நாள் வேள்வி புரியக் கருதி அதற்குரிய நிலத்

வா. க. 8 - 45அ

தைத் தேர்ந்து பொன் கலப்பை கொண்டு அதனை உழுதபோது படைச்சாலில் நிலமடந்தை திருவை ஈந்ததை ஒப்ப ஒரு பெண் குழந்தை காணப்பட்டது. கொழுவின் பெயரால் அக்குழந்தைக்குச் சீதையென்ப பெயர் சூட்டி வளர்த்தான். அவள் பேரழகையும் குணச்சிறப்பையும் கேட்டறிந்த அரசர்கள் அவளைத் தாம் தாம் பெற முயன்று தொல்லை தந்தது கண்ட சனகன், பெரும் பேழையில் வைத்துப் போற்றப் பெற்று வந்த 'சிவதனுசினை வளைத்து நானேற்று வோர்க்கே சீதை உரியள்' என்று கூறி வந்தான்.

வேந்தர் பலர் சனகன் வைத்த சிவன் வில்லிற்கு நானேற்றும் போட்டி சூழ்ச்சியானது என்று கலகம் விளைவித்து ஒரு சேரத் திரண்டு போருக் கழைத்துப் பொருதனர். சனகன் இறுதியில் வெற்றி பெற்றாலும் படை தேய்வதனையும் செல்வங் குறைவதனையும் கண்டான். மேலும் அரசர்கள் வந்து பொருதது கண்ட தேவர்கள் நால்வகைப் படைகளையும் தந்து, சனகனை வெற்றி பெறச் செய்தனர். அரசர்கள் போரொழிந்தனர் என்றாலும் வைத்த பந்தயத்திற்கேற்ப வில்லில் நானேற்றுவாரின்மையால் தன்மகள் சீதையின் மணங்கூடாது கிடப்பதாகத் தன்னிடம் புகுந்த விசுவாமித்திரனிடம் கூறினான். முன்னமே திட்டமிட்டு இராமனை அழைத்து வந்த விசுவாமித்திர முனிவன் இராம இலக்குவர்களின் குல வரலாறு முதலியவற்றையும், இராமன் தாடகையைக், கொன்ற வீரச்சிறப்பையும், அகலிகைக்கு கல்லுரு நீக்கிய அருட்பண்பையும் கூறியதோடு வில்லும் காண்பார் என்று கூறிய சொல்லால் சனகன் அவ்வில்லைக் கொண்டுவருமாறு கட்டளையிடுகின்றான். அதனை எட்டுச்சக்கரசு சகடத்திலேற்றி யானையின் வலிமை பெற்ற அறுபதினாயிரவர் இடையிடையே தறிமடுத்த தாங்கி இழுத்து வந்தனர். முனிவன் அதனை நன்கு பார்த்துத் தெளிந்த பின்னர் இராமன் முகம் நோக்கி, முடியசைத்து நானேற்றப் பணித்தான். அவன் நானேற்றும்போது அவ்வில் அவன் வலிமைக் காற்றாது ஓடிந்துவிட்டது. அதனைக் கண்ட அனைவரும் பேருவகை கொண்டனர். சனகன் அம்மகிழ்ச்சிப் பெருக்கில். அன்றே தன் மகட்கு திருமணம் கூட்ட எண்ணமா? அன்றி உற்றாரோடு தயரதனை அழைத்து ஊர்க் கறிவித்துச் செய்வதா? என்று கேட்க, விசுவாமித்திர முனிவன் தயரதனை அழைத்துச் செய்யப் பணிக்கச் சனகன் முறைப்படி ஓலைபோக்கினான். தயரதன் மிதிலை போந்ததும் முறையோடும் அன்போடும் வரவேற்று இராமனுக்குத் திருமணம் கூட்டுகின்றான். வசிட்டன் வேள்விக்குரிய அனைத்துப் பொருளும் கலப்பையும் கொண்டு போந்தான். சனகன் 'பூமகனும் பொருளும் என்ன நீ என் மகள் தன்னொடும் மன்னுக' என்று இராமன்

கையில் சீதையை ஒப்படைத்துப் புண்ணிய நீர் பெய்து ஆசிகூறி வாழ்த்தி மகிழ்ந்தான்.

பின்னர் இராமன் மணங் கொண்டு மகிழ்ந்ததைப் போலச் சனகன் தம்பியின் மகளிரைப் பரதன் இலக்குவன் சத்துருக்கனன் முதலியோரும் மணந்து இன்புற்றுக் களிக்க ஆவனவெல்லாம் புரிந்தான் தயரதன். அவன், திருமணத்திற்குப் போந்த வேள்வியந்தணர் பலரோடு அளவளாவிக்களிக்கச் சனகன், அதில் பங்கேற்றுப் பேணி மகிழ்ந்து, பின்னர் தயரதன் விருப்பிற்கிணங்க எல்லோரையும் அயோத்திக்கனுப்பிப் பெருமை கொண்டான். கு.தி.

சனதாக்கட்சி: இந்திய அரசியல் கட்சிகளின் வரலாற்றில் சனதாக்கட்சி தனி இடத்தைப் பிடித்துள்ளது. சனதாக்கட்சி 1977-ஆம் ஆண்டு தொடங்கப்பட்டது. இது தனிக் கட்சியாக ஒப்புக்கொள்ளப்பட்டாலும், நான்கு முக்கியகட்சிகள் இதில் அடங்கியுள்ளன. அவை, காங்கிரசு (அமைப்பு), லோக் தளம், சனசங்கம், சோசலிசுட்டுக் கட்சி ஆகியனவாகும். இது இந்தியாவில் காங்கிரசு(இ) கட்சிக்கு அடுத்தபடியாக ஆளுங்கட்சி வரிசையில் இடம் பெற்ற கட்சியாகும். ஒரே கட்சியின் ஆதிக்கம் மத்திய அரசாங்கத்தில் நெடுங்காலமாக இருந்து வந்ததை மாற்றிய கட்சி சனதாக்கட்சி. எதிர்க்கட்சிகள் அனைத்தும் ஒன்று சேர்ந்து இயங்கினால் ஆட்சியைப் பிடிக்கலாமென்பதை மெய்ப்பித்த கட்சி சனதாக்கட்சி

சனதாக்கட்சி தோன்றிய விதம் புதுமையானது. இந்தியாவில் 1975-ஆம் ஆண்டு அவசர நிலை வெளியிடப்பட்டதால், முக்கியமான எதிர்க்கட்சித் தலைவர்கள் சிறையிலடைக்கப்பட்டனர்; நாட்டின் அமைதிக்காகப் பத்திரிக்கைகள் கரும் கட்டுப்பாடுகளுக்கு இலக்காயின; மக்களின் உரிமைகளுக்கு மிகுதியான கட்டுப்பாடுகள் விதிக்கப்பட்டன. பின்னர் இந்திய அரசாங்கம் 1977-ஆம் ஆண்டு ஆறாம் பொதுத் தேர்தலை நடத்த முடிவு செய்தது. அதனால் அவசர நிலையிலிருந்த கட்டுப்பாடுகள் தளர்த்தப்பட்டன. எனவே, அவசர நிலையில் பாதிக்கப்பட்ட எதிர்க்கட்சிகள் நான்கும் சேர்ந்து கூட்டாகச் செயற்படுவதெனத் தீர்மானித்தன. ஒரே சின்னத்தில் போட்டியிடுவதெனவும் அவை முடிவு செய்தன. தேர்தலுக்குப் பின்னர் நான்கு கட்சிகளும் சேர்ந்து ஒரே கட்சியாக அதாவது சனதாக்கட்சியாகச் செயற்படத் தீர்மானித்தன. மொரார்சி தேசாயைத் தலைவராகவும், பாரதிய லோக்தளத்தைச் சேர்ந்த சரண்சிங்கை உதவித் தலைவராகவும் கொண்ட 27 உறுப்பினர்களைக் கொண்ட தேசியகுழு தேர்தல் அறிக்கையைத் தயார் செய்தது. இதற்கிடையே அருங்கட்சியிலிருந்து பிரிந்து வந்த செகசீவன்ராம்,

சனநாயகக் காங்கிரசு என்ற புதுக்கட்சியைத் தொடங்கினார். இவரது கட்சியும் சனதாக்கட்சியுடன் சேர்ந்து, ஒரே சின்னத்தில் போட்டியிட முடிவு செய்தது. ஆகவே, ஐந்து கட்சிகள் ஒரே சின்னத்தில் போட்டியிட்டு ஆட்சியைப் பிடித்தன. பின்னர் முறையாகச் சனதாக்கட்சி தொடங்கப்பட்டது. சனநாயகக் காங்கிரசும் பின்னர்ச் சனதாவுடன் இணைந்தது.

சனதாக்கட்சியை ஏற்படுத்துவதற்கு அரும்பாடுபட்டவர் செயப்பிரகாசு நாராயணன் ஆவார். சனதாக்கட்சிக்குத் தலைவராகச் சந்திரசேகர் தேர்ந்தெடுக்கப்பட்டார். இக்கட்சி மொரார்சி தேசாயைத் தலைமை அமைச்சராகத் தேர்ந்தெடுத்தது. மொரார்சி தேசாயின் மத்திய அமைச்சரவையிடம் ஐந்து கட்சித் தலைவர்களும் அமைச்சர்களாக இடம் பெற்றனர். சரண்சிங், வாசுபாய், சார்சு பெர்னான்டசு, செகசீவன்ராம் ஆகியோர் முறையே பாரதிய லோக்தளம், சனசங்கம், சோசலிசுட்டு, சனநாயகக் காங்கிரசு ஆகிய கட்சிகளின் தலைவர்களாவர்.

மத்திய அரசாங்கத்தை சனதாக்கட்சி 1½ ஆண்டுக்காலம் நடத்தி வந்தது. சனதாக்கட்சி தேர்தல் அறிக்கையில் வாக்குறுதியளித்த, அவசரநிலையை நீக்குதல், அடிப்படைச் சுதந்திரத்தை மக்களுக்கு மீண்டும் வழங்குதல், உள்நாட்டுப் பாதுகாப்புப்பராமரிப்புச் சட்டம் (MISA) போன்ற சட்டங்களினால் கைது செய்யப்பட்டோரை விடுதலை செய்தல், தடை செய்யப்பட்ட அரசியல் மற்றும் சமூக அமைப்புக்களின் தடைகளை நீக்குதல், 42-ஆம் அரசியலமைப்புத் திருத்தத்தினால் ஏற்பட்ட சிக்கல்களைக் களைவது, மீண்டும் சட்டத்தின் ஆட்சியைக் கொண்டுவருவது போன்றவற்றை நடைமுறைப்படுத்தியது. பத்திரிக்கைகளின் சுதந்திரம், அடிப்படை உரிமைகள் ஆகியவற்றின் மீதிருந்த கட்டுப்பாடுகள் தளர்த்தப்பட்டன. சனதாக்கட்சி மத்தியில் சீரான நடவடிக்கைகளைச் செய்து வந்தது.

சனதாக்கட்சிக்குள் கருத்து வேறுபாடுகள் அரும்பின. அதனால் கட்சி பிளவுபட்டது. சனதாக்கட்சி பிளவுபடுவதற்குரிய காரணங்களாவன: கட்சிகளின் தலைவர்கள் தங்களது தனித்தன்மையைக் கடைப்பிடித்தனர். பொதுவான இணக்கத்தோடு அனைவரும் செயற்படத் தயங்கினர். தவிர, தலைவர்களும் தனிப்பட்ட குணமுடையராயினர் இக்காரணங்களால் கட்சி பிளவுபட்டது. சனதாக்கட்சியிலிருந்து பிரிந்து சரண்சிங்கு மறுபடியும் உலோக்தளக் கட்சியைக் கொண்டுவந்தார். இவர் காங்கிரசு(இ)யின் ஆதரவோடு தலைமை அமைச்சராகவும் மாறினார். சனதாக்கட்சியிலிருந்த சனசங்க உறுப்பினர்கள் தங்களது கட்சிக்குப் பாரதிய சனதாக்கட்சி என்று பெயர்

ரிட்டனர். சமநிலைச் சமுதாயக் கட்சியினரும் (Socialist Party) மீண்டும் இக்கட்சியைத் தொடங்கினர். அதனால், சனதாக் கட்சியிலிருந்து பிரிந்து வந்தவர்கள் தொடங்கிய கட்சிகள் ஐந்து கட்சிகளுக்கும் மேற்பட்டன. ஏனெனில், அதிருப்தியாளர் தனிக் கட்சியெனக் கட்சிகளைத் தொடங்கினர். சனதாக் கட்சி என்பது இப்போது காங்கிரசு (அ) பெரும் பான்மை உறுப்பினர்களையும் பிற கட்சிகளைச் சேர்ந்த சிறுபான்மையோர்களையும் கொண்டதாக உள்ளது. இக் கட்சி ஒரு தேசிய கட்சியாகச் செயற்பட்டுக் கொண்டு வருகின்றது. சி.ஞா.

சனீசுவரன், ஒன்பது கோள்களுள் (கிரகங்களுள்) ஒன்றாகும். அண்ட வெளியில் திகழும் சூரிய குடும்பத்தைச் சேர்ந்த ஒன்பது கோள்களோடு புதிதாகக் கண்டு பிடிக்கப்பட்ட பத்தாம் கோளையும் சேர்த்து அவை அனைத்தும் சூரிய குடும்பத்திற்கு உரியன எனக் கூறுவர். ஒன்பது கோள்களுள் சனீசுவரன் என மக்களால் அழைக்கப்படுகின்ற இதனை நீலன் எனவும், சனி எனவும், சனிபகவான் எனவும் பலவாறாகப் பெயரிட்டு அழைப்பர். சனீசுவரன் என்னும் பெயர் சனைசரன் என்பதன் திரிபாகும். 'சனை' என்பதற்கு மெது என்றும், 'சரன்' என்பதற்குச் செல்பவன் என்றும் பொருள் கொள்ளுதல் வேண்டும். எனவே, சனைசரன் என்பதற்கு மெதுவாகச் செல்பவன் என்பது பொருளாகும். பன்னிரண்டு இராசிகளுள் மகரமும் கும்பமும் இவற்கு உரிய வீடுகளாகும். துலாம் சனிக்கு உச்ச வீடாகவும், மேடம் நீச வீடாகவும் குறிக்கப் பெறும். சனிக்கு ஓர் இராசியைக் கடப்பதற்கு இரண்டரை ஆண்டுக் காலமாகும். பன்னிரண்டு இராசிகளையும் இது கடப்பதற்கு எட்டுக்குக் கொள்ளும் காலம் முப்பது ஆண்டுக் காலமாகும். ஒரு சனிவட்டம் என்பது முப்பது ஆண்டுகளாகும்.

ஓவ்வொரு கோளுக்கும் தசைகாலம் வகுக்கப் பட்டிருக்கிறது. சனிதசைச்சூரிய காலம் பத்தொன்பது ஆண்டுகளாகும். ஒருவருடைய சாதகத்தில் சந்திரன் நிற்கின்ற இராசியை 'இராசி' எனக் குறிப்பிடுவர். இராசிக்கு முன்னுள்ள இராசியும் பின்னுள்ள இராசியும் சனியால் கடக்கப்படுகின்ற காலம் ஏழரை ஆண்டுகளாகும். இவ்வேழரை ஆண்டுகளையும் ஏழரைச்சனி என்று குறிப்பிடுவர். இக்காலவெல்லை துன்பமானது என்னும் எண்ணம் மக்களிடையே பரவலாக உள்ளது. ஒருவருடைய வாழ்நாளில் மூன்று சுற்றுகள் சனி இராசியைக் கடக்கலாம். அவற்றுள் முதல் சுற்றை விடுத்து இரண்டாம் சுற்றைப் பொங்குசனி எனவும், மூன்றாம் சுற்றை மங்குசனி எனவும் கூறுகின்ற வழக்கம் உண்டு. ஒருவருடைய

இராசியினின்றும் எட்டாம் இடத்தில் சனி கடக்கின்ற இரண்டரை ஆண்டுக் காலத்தை அட்டமத்துச் சனி எனக் குறிப்பிடுவர். வாழ்வில் அட்டமத்துச் சனி பிடித்த காலத்தைக் கடுமையானதாகக் கருதுவர். இராசிக்கு நான்காம் இடத்தில் சனி கடக்கின்ற பொழுது அதனை 'அர்த்தாட்டமம்' என்று குறிப்பிடுவதும் உண்டு.

சூரியனுக்குத் தனிக் கோயில்கள் உள்ளதுபோல் சனிக்கும் தனிக்கோயில்கள் உள்ளன. சனியைப் போல் கொடுப்பாருமில்லை; சனியைப் போல் கெடுப்பாருமில்லை என்பது பழமொழி. எனவேதான் இவரைப் பயபத்தியுடன் வணங்கத் தனிக்கோயில்கள் எழுந்தன. சனிக்கோயிலுக்குப் புகழ்பெற்ற கோயில் திருநள்ளாறு என்ற இடத்தில் உள்ளது. இங்கு ஆண்டுக் கொருமுறை நடக்கும் சனிப்பெயர்ச்சி விழா சிறப்புமிக்க விழாவாகும்.

சூரியனின் மனைவியாகிய சமிஞ்ஞை என்பவள் தன் கணவன் சூரியனுக்குத் தெரியாமல் தன் தாய் வீடு செல்ல விரும்பினாள். எனவே, தன்னைப் போன்ற பெண்ணை உருவாக்கி அவளைச் சூரியனிடத்தில் விட்டுச் சென்றாள். சாயை என்று கூறப்பட்ட அப்பெண்ணிற்கும் சூரியனுக்கும் பிறந்தவரே சனிபகவான். சனி காசிக்குச் சென்று சிவனைப் பூசித் தமையால் கிரக நிலையை அடைந்தார். குளிகள் அல்லது மாந்தி என்பவர் சனியுடைய மகனாவார். சனி காசியபகோத்திரர்; பதும பீடத்தில் வீற்றிருப்பவர்; கறுத்த மேனியர் எனப் பலவாறு கூறப்படுகிறார். இவரது கைகளில் வில், அம்பு, கத்தி போன்ற கருவிகள் இருக்கும். கறுப்பு ஆடையும் கருஞ்சாந்தும் பூசி இந்திரநீலமணி பூண்டு, கருநிறப் பூமாலையை இவர் சூடியிருப்பார். இவரது வாகனம் எட்டுக் கருமைநிறக் கழுகுகள் இழுக்கும் இரும்பத் தேராகும். இவர் கறுப்புக் கொடியின் கீழ்த் தம் தேரில் அமர்ந்து மேருவைச் சுற்றி வலம் வருவார். இவர் செளராட்டிர நாட்டைச் சார்ந்தவர். இவரைச் சனிக் கிழமைதான் வணங்குவர். ஆயுட்காரகராக விளங்கும் இவர் நவக்கிரகச் சிற்பங்களில் சூரியனுக்கு மேற்கே, மேற்கு முகமாக வீற்றிருப்பார். இவருக்கு அதி தேவதை பிரசாபதி, பிரத்யதேவதை யமன். பிரசாபதியையும் யமனையும் பூசித்தால் இவர் திருப்தியடைவார். சனீசுவரனின் தானியம் எள். எள்ளெண்ணையை நிவேதனமாகக் கோயில்களில் இவருக்கு வைத்துப் பூசிப்பர். இவர் மெலிந்த உடலும், மஞ்சள் நிறக் கண்களும் பெற்றவராக இருப்பார். இவர் இரக்கமற்ற சுபாவம், கடுஞ்சொல், அடிமை மனப்பான்மை ஆகியவற்றைக் கொண்டிருப்பார். சு. இரா., க.நா.

சா: சகார ஒலியை எழுப்பும் முயற்சியோடு வாயை அங்காந்து ஒலித்தால் இவ்வொலி தோன்றும். இதன் வடிவம் முதலில் சகாரத்தின் வடிவத்தோடு தலைக்கட்டிலிருந்து வலப்புறம் இழுக்கப்படும் ஒரு கோடே ஆகும். மூன்றாம் நூற்றாண்டு அரச்சலூர்க் கல்வெட்டு

... .. J-சா

இக்கோடு சிறிது வளைந்து பின் கிழ்நோக்கிப் போகும் கோடாக மாறியது. இவ்வருவம் கி.பி.8-ஆம் நூற்றாண்டு வரை காணப்பட்டது. இதனைப் பல்லவர் செப்பேடுகளிற் காணலாம். அடுத்து, பராந்தகசோழனின் உத்திரமேரூர்க் கல்வெட்டில் (கி.பி. 10-ஆம் நூற்றாண்டு) பிரிந்து பக்கத்தில் என்றவாறு எழுதப்பட்டது.

இன்றைய உருவம் கி.பி. 11-ஆம் நூற்றாண்டில் சோழ ராசேந்திரனின் கரந்தைச் செப்பேடுகளில் தோன்றியது.

... .. ௪1

ஒரெழுத்து ஒருமொழியாக இது செத்துப்போ என்ற ஏவற் பொருளைத்தரும்.

வட்டெழுத்தில் என்றும் ஒரே வடிவமாக ~~௪~~ என்று எழுதப்படும்.

கே.ஜி.கி.

சாக்கலின் உருசியாவுக்குச் சொந்தமான தீவு. இது 76000 ச.கி.மீ. பரப்புடையது; நீண்ட குறுகலான தீவு. இது 948 கி.மீ. நீளமும், சராசரி 100 கி.மீ. அகலமும் கொண்டது; தாட்டார் நீர்ச்சந்திக்கும் ஒக்கோட்சுக் கடலுக்கும் இடையில் அமைந்துள்ளது. இங்கு 570 முதல் 760 மில்லி மீட்டர் வரை மழை பெய்யும். வெப்பநிலை 15° முதல் 17° செல்சியர்சு. இங்குப் பனியும் குளிரும் மிகுதி.

இங்குத் தொடக்கத்தில் மீன்பிடித் தொழிலாளர்கள் சப்பானிலிருந்து வந்து குடியேறினர். இத்தீவின் வடபகுதி வாயிலாக உருசியர்களின் ஊடுருவல் கி.பி. 1853-இல் நிகழ்ந்தது. உருசியா சப்பானுடன் கொண்ட உடன்படிக்கைப்படி கி.பி. 1855-இல் இரு நாடுகளும் சமமான கட்டுப்பாடுகளை அத்தீவில் கொண்டிருந்தன. உருசியா கி.பி. 1875-இல் குரில் தீவுகளைச் சப்பானுக்குக் கொடுத்துவிட்டுச் சாக்கலினைத் தன்பகுதியாக ஆக்கிக்கொண்டது. பின்னர் 1904-1905-இல் நடைபெற்ற உருசியச் சப்பானியப் போரில், உருசியா தோல்வியுற்றது. அதன் விளைவாக 1905-இல் ஏற்பட்ட போர்ட்சுமவுத்து உடன்படிக்கைப்படி அத்தீவின் தென்பகுதி சப்பானுக்குத் தரப்பட்டது.

இது 1918-இல் சப்பானின் முழு உடைமைப் பகுதியாயிற்று. ஆனால், 1924க்குப் பின் இந்நிலை மாறியது. மீண்டும் 1945-இல் இத்தீவு உருசியாவின் வசமாயிற்று.

சாக்கலின் சுகி, உகலேகோர்சுக்கு, பிரோனாய் சுக்கு, அலெக்சாண்ட்ரால்சுக்கு, ஓகோ ஆகியவை இத்தீவிலுள்ள முக்கிய பட்டணங்களாகும்.

இது காடுகளும் மலைப்பகுதிகளும் நிரம்பப் பெற்றுள்ளது. கடற்கரைப் பகுதிகளில் மீன்பிடித்தல், காடுகளில் மரம் வெட்டுதல் ஆகியன முக்கிய தொழில்கள். பல்வேறு வகை மீன்கள் பிடிக்கப்படுகின்றன. காகிதம் தயாரித்தல், மின் விளக்குகள் தயாரித்தல் பிற தொழில்கள் ஆகியவை நடைபெறுகின்றன. கோதுமை, பார்லி, ஓட்சு ஆகியன இங்குப் பயிராகின்றன.

உக்ரேனியர், கில்யாக்குகள், இவான்கி, ஓரோகி போன்ற இனத்தவர் இங்கு வாழ்கின்றனர். மா.கா.

சாக்கிய நாயனார் பெரிய புராணம் சிறப்பித்துப் பேசும் சைவ அடியார்கள் அறுபத்து மூவருள் ஒருவர். உள்ளன்போடு சிவபெருமானை வழிபடுபவர்

கள் எக்கோலம் கொண்டாலும், எந்நிலை நின்றாலும், இறைவன் அவற்றைக் கருதாது அவர்களின் அன்பினை ஏற்று ஆட்கொண்டருளுவான் என்னும் உண்மையினை விளக்கும் சான்றாக இவர்தம் வரலாறு திகழ்கிறது. இவர் காஞ்சிபுரத்திற்கருகிலிருந்த சங்க மங்கை என்னும் ஊரில், வேளாளர் மரபில் தோன்றினார். பிறந்த உயிர்கள் எய்தும் பிறப்பிறப்புத் துன்பத்தை நீக்க எண்ணி, அதற்காக வழிகாண விரும்பி, மெய்ஞ்ஞானம் பெறுதற்கு வாய்ப்பாக அமைந்த காஞ்சிபுரம் சென்றார்.

அங்குச் சென்றவர் புத்தநெறி எனப்படும் சாக்கிய நெறியினை மேற்கொண்டு, அந்நெறி நின்று ஆராய முற்பட்டார். சாக்கிய நெறியினை நன்குணர்ந்து ஒழுகிய நிலையில் அப்புறச்சமய நெறியாற் பயனில்லை என்பதனை உணர்ந்தார். திருவருள் துணையால், 'சிவநெறியே மெய்ப்பொருள் நெறியாகும்' என்றுணரும் ஞானம் கைவரப் பெற்றார். ஆன்மாக்கள், அவற்றால் செய்யப்படும் செயல்கள், அவற்றால் விளையும் வினைப்பயன்கள், அவ்வினைப் பயனை ஆன்மாவிற்கு நல்கும் இறைவன் ஆகியவற்றை உணரும் உணர்வே உண்மையானது என்று தெளிவு கொண்டார். அவ்வாறுணர்ந்து செயற்படும் இயல்பு சைவ சமயத்திற்கன்றிப் பிற சமயங்களுக்கு இல்லை என்னும் உறுதியில் தெளிவு கொண்டார். 'இதனைச் சேக்கிழார், செய்வினையும் செய்வானும் அதன் பயனும் கொடுப்பானும், மெய் வகையால் நான்காகும் விதித்த பொருள் எனக் கொண்டே, இவ்வியல்பு சைவநெறி அல்லவற்றுக்கில்லை' என்று (பெ.பு. சாக்கிய.5) குறிப்பிட்டுள்ளார்.

'உண்மையான அன்புடைய ஒருவன் எந்நிலையில் நின்றாலும், எக்கோலங் கொண்டாலும் மன்னியசீர் சங்கரன் தாள் மறவாமையே உறுதிப் பொருளாகும்' என்றுணர்ந்து, சிவநெறி ஒழுகியபோதும் முன்னைய சாக்கியர் கோலத்தை நீக்காமல் மேற்கொண்டு வழிபட்டு வரலானார். சாக்கியர் கோலத்தோடேயே இருந்து நாள்தோறும் சிவலிங்க வழிபாடு செய்த பின்னரே உணவு உண்ணும் நியமங்கொண்டார். ஒருநாள் அங்ஙனம் சிவலிங்கக் கண்டபோது பெருமகிழ்ச்சி கொண்டு, தாம் செய்வதனை அறியாதவராக ஒரு கல்வினை, அதன்மேல் அருச்சிப்பது போல் எறிந்தார். குழந்தையர் சிறுமை செய்தாலும் பெற்றோர்க்கு அது இன்பமே செய்யும். அவ்வாறே இறைவனும் கல்லெறிந்ததனை உவந்தேற்றார். மறுநாள் வழிபடச் சென்றபோது, கல்லெறிந்த அதே நினைவு தோன்ற, அதுவும் திருவருட்பயன் என்றே கொண்டு, அவ்வாறு இலிங்கத் திருமேனியின் மீது கல்லெறிந்து நானும் வழிபடுவதனையே தொண்டாகக் கொண்டொழுகினார். அன்பொடு மேற்கொண்ட இத்தொண்டினை வழுவாது

ஆற்றினார். உண்மை அறியாத மற்றவர்களுக்கு இவர் செயல் கல்லிடுவதாகவும், இறைவனாருக்கு மலர் இடுவதாகவும் அமைந்தது.

ஒருநாள் கல்லிட்டுப் பெருமானை வழிபட மறந்து உணவு கொள்ள முற்பட்டபோது நினைவுகூர்ந்து, 'இன்று இறைவனைக் கல்லெறிந்து வழிபடாமல் அயர்த்தேனே' என்று இரங்கிப் பின் அவ்வாறே செய்து வழிபட்டார். அவர்தம் அன்புணர்ந்த சிவ பெருமான், உமாதேவியாருடன் வானில் தோன்றி அருள்புரிந்தார். கைகூப்பித் தொழுது, நிலந்தோயப் பணிந்த இவருக்கு இறைவன் அருள்நோக்கஞ்செய்து, சிவலோகத்தில் தொண்டுபுரியும் பேற்றினை நல்கினார்.

இந்த நாயனாரின் சிறப்பினை, 'உமைபங்கள் கழலே மறவாது கல்லெறிந்த சாக்கியர்க்கும் அடியேன்' (தேவா. 7—39—7) என்று சுந்தரமூர்த்தி சுவாமிகள் போற்றியுள்ளார். நம்பியாண்டார் நம்பி அடிகள், 'செம்பொன் திகழ்தருமேனியில் செங்கல் எறிந்து சிவபுரத்துப் புகழ்தரப் புக்வன்' என்று சிறப்பித்துள்ளார் (திரு.திருவ.41). அ.மா.ப.

சாக்கியர் கூத்து: இது நாடக வகையைச் சார்ந்தது. தொடக்கத்தில் விளக்கிக் கூறப்படும் ஒரு வகைச் சொற்பொழிவாகத் தோன்றி ஒரு நாடகமாக வளர்ந்ததே சாக்கியர் கூத்து என்பதாகும். சாக்கையர் என்றும் சாக்கியர் என்றும் அழைக்கப் பெறும் இக்கலைஞர்களின் கூத்து கேரளத்தில் தோன்றியதாகும். இதனைச் சிலப்பதிகாரத்தில் காணலாம். சேரமன்னனின் அரண்மனைக் கூத்தரங்குகளில் சாக்கையன் கூத்தாடிய செய்தி சிலப்பதிகாரம் நடுகற் காதையில் (67-77) குறிக்கப்பெறுகின்றது. புராணத் தொடர்பான சிவதாண்டவம் என்னும் கொடுகொட்டி ஆடலே அன்று நிகழ்ந்தது. அரசன் அரண்மனையில் நிகழ்ந்து வந்த இக்கூத்து பின்னர் கோவில்களில் திருவிழாக் காலங்களில் அரசு ஆதரவுடன் நடைபெற்றது. கேரள மன்னர் குலசேகர வர்மா காலம் வரை கோவில்களிலுள்ள கூத்தம் பலங்களில் இது சிறப்பாக நடித்துக்காட்டப்பெற்றது.

இக்கூத்து மூவகைப்படும். பிரபந்தக் கூத்து, நங்கியார் கூத்து, கூடியாட்டம் என்பன அவை. பிரபந்தக் கூத்து என்பது கதாகாலட்சேபம் போன்றது. இது இக்கூத்தின் தொடக்க நிலையாகும். நங்கியார் கூத்தில் வெறும் ஆட்டம் மட்டுமே உண்டு. கூடியாட்டம் என்பதே ஒரு முழு வடிவமான கூத்தாகும். பிரபந்தக் கூத்தினை நிகழ்த்துவவரே சாக்கியர். பிரபந்தக் கூத்திலிருந்து ஒரு பாடலை எடுத்து அப்பாடற் பொருளுக்கேற்ப அபிநயித்து ஆடுவது சாக்கியர் வழக்கம். ஆடி முடித்ததும் கதையை விளக்க

மாகக் கூறுவர். ஆட்டத்திற்கும் கதை விளக்கத்திற்கும் சிறப்பிடம் தரப்படுவது சாக்கியர் கூத்தாகும்.

தோலன் என்பவர் கி.பி. 8-ஆம் நூற்றாண்டில் இக்கூத்தில் சில மாறுதல்கள் செய்தார். சமூக ஊழல், குற்றம், குறை போன்றவற்றை விளக்கிக் காட்டும் வகையில் இக்கூத்தை மாற்றியமைத்தார்; நாட்டு நடப்பு, நகைச்சுவை, அரசியல் ஆகியவற்றைப் புகுத்தினார்.

இன்று இக்கூத்து கேரளப் பண்பாட்டை உணர்த்தும் கதகளியுடன் இணைந்துவிட்டது. கோவில் திரு விழாக்களில் புராணத் தொடர்புடைய கதைகளைச் சாக்கியர் கூத்தாக நிகழ்த்துவதைக் காணமுடிகின்றது. கோயில் பணியாட்களே இக்கூத்தினை நிகழ்த்துகிறார்கள். அவர்களே சாக்கியர் என்றழைக்கப்படுகின்றனர். இது பண்பாட்டை விளக்கும் கூத்தாக விளங்கி வருகின்றது. பி.தெ.

சாக்கிரட்டிசு என்பவர் பண்டைய கிரேக்க நகரரசாகிய ஏதென்சில் வாழ்ந்த புகழ்மிக்க சுய சிந்தனையாளரும் தத்துவ ஆசிரியரும் ஆவர். இவர் பிறந்த ஆண்டு கி.மு. 469 என்று கூறப்படுகிறது; இவர் இறந்தது கி.மு. 399-ஆம் ஆண்டு ஆகும். இவர் தம் தகப்பனார் சோப்ரோனிக்சுக்க ஒரு சிற்பத் தொழிலாளி; தாய் பெனரட்டே பிள்ளைப் பேறு மருத்துவம் செய்யும் பெண்மணி. சாக்கிரட்டிசு (Socrates) ஏதென்சில் கீழ்நிலை இடைத்தர வகுப்பைச் சேர்ந்தவராகையாலும் ஓரளவு வசதி உடைய வராகையாலும் இவர் நாட்டின் தரைப் படையில் சிறிது காலம் போர் வீரராகப் (Hoplite) பணியாற்றி, மிகவும் கட்டுப்பாடான துணிவான வாழ்க்கை நடத்தினார். இவர் சிறிது பொருள் வசதி உடையவராயினும், தம் உடைகளைப் பற்றிக் கவலைப்படாமல், காலணிகளின்றி, மழை, வெயில் காலங்களிலும் ஒரே உடையை அணிந்து வறுமையில் காலங்கழித்தார். இவருடைய தத்துவ மனநிலையைச் சிறிதும் உணராத இவர்மனைவி சாந்திப்பை ஒரு பெரிய வாயாடி. இவர்களுக்கு 3 ஆண்மக்களிருந்தனர்; ஒருவராயினும் புகழொடு வாழவில்லை. சாக்கிரட்டிசு குட்டையான பருத்த உருவமும், சப்பையான மூக்கும், கூரிய கண்களும், அகன்ற வாயும், கரடு முருடான தாடியும் உடையவர். இவர் புகழ்வது போல இகழும் வஞ்சப் புகழ்ச்சி முறையைக் (Irony) கையாண்டு உரையாடுதலில் வல்லவர். இவர் ஏதென்சில் ஐந்நூற்றுவர் மன்றம் (Council of Five Hundred) என்ற மன்றத்திலும், சில அரசாங்க அலுவல்களிலும் பணிசெய்தபோது, தமக்கு நீதி என்று தோன்றிய கருத்தை மிகவும் உறுதியாகப் பின்பற்றிப் பணி செய்தமையால், இவர் மேலதிகாரிகளின் ஆணைக்குக் கீழ்ப்படியாதவர் என்று கருதப்பட்டதும் உண்டு.

இவர் வாழ்ந்த காலம் ஏதென்சில் குடியாட்சி முறை சிதைந்து, அதற்கு மாறாக 30 சருவாதிகாரிகளின் ஆட்சி நடந்த காலமாகும். நாட்டில் அரசியல், பொருளியல் துறைகளில் குழப்பம் ஏற்படவே, கி.மு. 403-இல் சருவாதிகார ஆட்சி அகற்றப்பட்டுப் புதிய தோர் குடியாட்சி அரசாங்கம் நிறுவப்பட்டது. இப் புதிய ஆட்சியாளர் பழைய ஆட்சியாளராகிய சருவாதிகாரிகளுக்குத் துணை செய்த அதீனியர்களை நாட்டுத் தெய்வங்களிடம் பற்றில்லாதோர் (Impiety) என்று குற்றம் சாட்டித் தண்டித்தனர். இச்சூழ்நிலையில் தான் தம் சிந்தனையின் விளைவாகத் தம் நாட்டவரின் கருத்துகளிலுள்ள தவறுகளைச் சுட்டிக் காட்டித் தமக்குச் சரியாகத் தோன்றிய கருத்துகளைக் கூறிய சாக்கிரட்டிசும் சமயத்துறையில் புதுமைக் கருத்துகளைப் புகுத்தினரெனவும், இளைஞர்களைக் கெடுத்தனரெனவும் நாட்டின் மக்கள் நீதிமன்றத்தின் முன் குற்றம் சாட்டப்பட்டு, விசாரிக்கப்பட்டுக் கொலைத் தண்டனை கொடுக்கப்பட்டார். இவர் தம் காலத்திய அதீனிய மக்கள் நல்ல அரசு, நீதி, குடியாட்சி, குடிமக்களின் கடமைகள், சமயம், முதலியவைகளைப் பற்றிய கருத்துகளை ஆராய்ந்து, அவற்றின் தவறுகளைச் சுட்டிக்காட்டி, பிளேட்டோ போன்ற தம் மாணவர்களோடு உரையாடினார். நீதி, அரசியல் முறை, சமூக அமைப்பு, சமய முறை முதலியவை பற்றி இவர் தாமே சிந்தித்து வைத்த கருத்துகளை வெளிப்படுத்துமுன், பிறர் கருத்துகளை அறியும் பொருட்டு அவருடன் உடன்படுதல் போலப்பேசி வினாவிடை வழியாக அவற்றைத் தவறென்று பிறரே ஒப்புக்கொள்ளும்படி செய்தலிலும், தம் கருத்துகளை நிலைநாட்டுதலிலும் வல்லவராக விளங்கினார்.

ஆய்வின் இயல்பு: சாக்கிரட்டிசின் காலத்தில் வாழ்ந்தவர்களும், அவர் மாணவர்களுமாகிய செனாபன் (Xenophon) என்பவருடைய மெமொரபிலியா என்ற நூலும், பிளேட்டோவின் அபலாசியா என்ற நூலும் இவருடைய ஆய்வின் உறுதியைக் காட்டுகின்றன. சாக்கிரட்டிசு அரசாங்கத்தின் தவறுகளைச் சுட்டிக்காட்டினாரே தவிரத் தம்மை விசாரித்துத் தண்டித்தற்கு அதற்கு இருக்கும் உரிமைகளையும் அதிகாரத்தையும் மறுக்கவில்லை என்பது கவனிக்கத்தக்கது. தாம் சிறையிலிருந்து தப்பிச் செல்வதற்கு இவருக்கு உதவி செய்வதற்கு இவர் நண்பர் கிரிட்டோ (Crito) முன்வந்தபோதும், இவர் அதற்கு உடன்பட வில்லை.

எந்த அரசாங்கம் ஆட்சி செய்தாலும், அதன் சட்டங்களுக்கு முழுவதும் கட்டுப்பட்டு நடத்தற்குக் குடிமக்களுக்குக் கடமை உண்டென்ற கருத்தில் இவர் சிறிதும் பிறழவில்லை, தம்மீது குற்றம் சாட்டுதற்கு மக்களுக்கு உரிமை உண்டென்று இவர் ஒப்புச்

கொண்டாலும், தமக்குச் சரியென்று தோன்றும் கருத்துகளைத் தாம் எடுத்துக் கூறுதற்குத் தமக்கு உரிமை உண்டென்பதிலும் இவர் உறுதியான நம்பிக்கை வைத்திருந்தார்; அவ்வாறு நம்புதற்காக அளிக்கப்படும் தண்டனையை ஏற்றுக்கொள்ளவும் இவர் ஆயுத்தமாக இருந்தார். இவருடைய சுயசிந்தனை, ஒளிவு மறைவின்றிக் கூறும் துணிவு, வஞ்சப் புகழ்ச்சி உரையாடல் முதலியவற்றின் காரணமாக இவர் அரசுக்குக் கீழ்ப்படியாதவராகக் கருதப்பட்டார். தாம் உண்மையை ஆராய்ந்து கண்டுபிடித்தற்கும் அதனைக் கூறி மக்களைப் பண்புடைய வாழ்க்கையை நோக்கி அழைத்துச் செல்லுதற்கும் தமக்கு இறைவனால் கொடுக்கப்பட்ட பணி இருக்கிறதென்றும், ஆகையால் தாம் கடவுளின் தூதுவரேயன்றி, நாட்டின் பகைவர் (Traitor) அல்லர் என்றும் இவர் உறுதியாக நம்பினார். இந்நிலையில் இவர் தம்மை விசாரித்த 510 நீதிபதிகளடங்கிய அதீனியக் குடிமக்கள் நீதிமன்றத்தின்முன், அவர்கள் தம் கருத்துகளைச் சரியானவை என்று ஒத்துக் கொள்ளுதல் வேண்டும் அல்லது தம்மை நாட்டின் பகைவரென்று அது தண்டித்தல் வேண்டும் என்று அது கருதும்படி பேசினார். நீதிபதிகளுள் 285 பேர் இவரைக் குற்றமற்றவரென்று கருதி விடுதலை அளித்துத் தீர்ப்புக் கூறினர். இரண்டாம் வாக்கெடுப்பில் இவர் மிகுதிப் பெரும்பான்மைத் தீர்ப்பின்படி மரண தண்டனை கொடுக்கப்பட்டுச் சிறையில் தள்ளப்பட்டார். அங்குத் தம் நண்பர்களோடு தம்கொள்கைகளை ஆய்ந்து, உரையாடி மகிழ்ந்தார்; உடனிருந்தோர் இவருக்களிக்கப்பட்ட தண்டனைக்காக இரங்க, இவர் அவர்களைத் தேற்றினார். தம்மிடம் அழுதுகொண்டே நச்சுத்திரவக் கிண்ணத்தைக் கொண்டு வந்த சிறை அலுவலரிடமிருந்து இவர் அதை வாங்கி, அஞ்சாமல் அருந்தி, உயிர் பிரியுமளவும் நடந்து கொண்டே நண்பர்களிடம் உரையாடினார்.

சாக்கிரட்டிசு பற்றி அவருடைய மாணவர் பிளேட்டோ கூறும்போது, 'நானறிந்த மக்களெல்லாருள்ளும் சாக்கிரட்டிசே மிக்க அறிவாளியும் உயர்ந்த வருமாவார்' என்று கூறுகிறார். இவர் தம் வாழ்க்கையின் பல நிகழ்ச்சிகளும் இவருடைய சுயசிந்தனை ஆர்வத்தையும் பொறுமையையும் துணியையும் உறுதிப்பாட்டையும் தெளிவாகக் காட்டுகின்றன.

ஒழுக்க, அரசியல் பற்றிய கருத்துகள்: சாக்கிரட்டிசு நூலேதும் எழுதவில்லை. ஆயினும் ஒருவரை நற்குடியாக (A good citizen) ஆக்குதற்கு ஏற்ற ஒழுக்க நெறியைப் பற்றியே (Ethics) இவர் சிந்தித்தார். இவர் காரியத்திலிருந்து காரணத்தை அறியும் ஆய்வுமுறையைப் பின்பற்றி (Inductive Method), மக்கள் தம் அன்றாட வாழ்வில் கையாளும் வழக்கங்

களிலுள்ள தவறுகளைச் சுட்டிக்காட்டி, உண்மையும் நற்பண்புமுடைய வாழ்க்கை முறையை எடுத்துக்கூறினார். இவர் கையாண்ட முறைகள் (1) இலக்கணம் வகுத்தல் (2) வினா விடை ஆகியவையே. எப்பொருளையும் இலக்கணம் வகுத்து வரையறை செய்தவினாள் (Definition) அதைப் பற்றிய உண்மை தெளிவாகும்.

1) பயன் வழிக்கோட்பாடு: (Utilitarianism) சாக்கிரட்டிசு இலக்கண முறையையும், காரிய-காரண ஆய்வு முறையையும் ஒழுக்க இயலில் கையாண்டு, மனித வாழ்வின் நாட்டங்கள், அதன் சிக்கல்கள் ஆகியவற்றை ஆராய்ந்து, பயன் வழிக் கோட்பாட்டை நிறுவினார். 'நல்லது' அல்லது 'நன்மை' என்பது பயனுடையது (The good is useful); நற்பண்பே இன்பம் ஆகும்; அதுவே அறிவும் ஆகும். எவரும் தம் விருப்பத்தின்பேரில் தவறு செய்யவோ கொடியவராக வாழ்வோ மாட்டார்; ஏனெனில் இன்பமென்பது பண்பாட்டில்தான் அடங்கியிருக்கிறது. எவரும் அறியாமையின் காரணமாகவே தவறு செய்கிறார்; தம் சொந்த இன்பத்தை விரும்பாத மனிதர் எவரும் இல்லை.

(2) இறைவன்: உலகம் ஏதோ ஓர் இறை ஆற்றலினால் ஒழுங்காக அமைக்கப்பட்டிருக்கிறது.

3) மனித உயிர் அல்லது ஆன்மா: மனித ஆன்மா அழியாதது.

4) அரசு: அரசு என்பது மனிதனுடைய தேவைகளின் பொருட்டுத் தோன்றிய விரும்பத்தக்க ஒரு நிறுவனம். மனிதன் சமூக வாழ்வை விரும்பும் இயல்பினன். அரசாங்கச் சட்டங்கள் அறிவின் அடிப்படையில் அமைந்திருந்தால்தான் அவை எல்லாறையும் கட்டுப்படுத்தும். அரசியலமைப்பைப் பற்றிய கல்விப் பயிற்சி யாவருக்கும் இருத்தல் வேண்டும்.

5) குடியாட்சி அரசாங்கம்: குடியாட்சி அரசாங்க முறையில் பலகுறைபாடுகளுக்கின்றன. அதில் தலைவர்கள் வல்லுநருக்கு இருக்கும் சிறப்பான அறிவுத் திறமைமைப் பெற்றுள்ளார்கள் என்று காட்டக் கூடிய சான்று எதுவும் இல்லை. குடியாட்சி அரசாங்கத்தில் மக்களுடைய வாழ்வுக் குறிக்கோள்களை வரையறுக்கும் பொறுப்பு, அரசாங்கத்தை நடத்துதற்குப் போதிய செயலறிவற்ற மக்களிடத்தில் ஒப்படைக்கப்படுகிறது. மேலும் ஓர் ஆட்சிக் கொள்கை ஒழுக்க இயலுக்கு அல்லது நீதிக்குப் பொருந்தி இருக்கிறதா என்று தீர்மானித்தற்கு உரிய மனவளர்ச்சி அல்லது மதிப்பு மக்கள் யாவரிடத்தும் சமமாகக் காணப்படுகிறதென்று பிழைபடக் குடியாட்சி அரசாங்கம் கருதுகிறது. அரசு அறிவு வாய்ந்த குழுவினருடைய ஆட்சியிலிருத்தல் வேண்டும். மனிதர் சம

மானவர் என்ற அடிப்படையில் அலுவலர்களைத் திருவுளச்சீட்டு முறையின் வழியாக அமர்த்தும் அதீனியக் குடியாட்சிமுறை கண்டிக்கப்பட்டதக்கது.

6) நீதி: ஒவ்வொருவரும் தமது அறிவாற்றலின் வழியாகச் சுதந்திரமாகச் சிந்தித்து நீதி என்பதைக் கண்டுகொள்ளுதல் இயலும்.

மதிப்பீடு: தோற்றத்திலும் உரையாடல் முறையிலும் சாக்கிரட்டிசு ஓர் அருவருக்கத்தக்க, பிறருக்கு எரிச்சலை மூட்டுகிற ஒருவராகக் காணப்பட்டாலும், மொத்தத்தில் இவர் ஓர் உயர்ந்த மனிதராகவும், பொறுமையும் துணிவும் தெளிவான சுயசிந்தனையுமுடைய ஓர் அறிவாளியாகவும் வரலாற்றில் மதிக்கப்படுகிறார். அரசியற் கொள்கைகளின் வரலாற்றிலே அடிப்படைக் கருத்துகளை வகுத்த பிளேட்டோ, அரிசுட்டாட்டில் ஆகியோரின் சிந்தனை வளர்ச்சியைத் தூண்டியவர் சாக்கிரட்டிசுதான். இவர்கையாண்ட இலக்கணம் வகுத்தது, காரிய காரண ஆய்வு முறை ஆகியவற்றை பின்பற்றியே பிளேட்டோ தம் அரசியற் கருத்துகளை வரைந்தார். பிளேட்டோ, அரிசுட்டாட்டில், பிற்கால ஐரோப்பிய அரசியற் சிந்தனையாளர்களான தாமசு அக்குவினாசு, சான் இசுடுவர்ட்டு மில் போன்றோரெல்லாம் சாக்கிரட்டிசுக்கு மிகவும் கடமைப்பட்டவராவர். இவரே பிற்காலத்தில் விரித்துரைக்கப்பட்ட பயன்வழிக் கோட்பாடு, வல்லுநராட்சிக் கொள்கை முதலியவைகளை முதலில் எடுத்துக்கூறினார். சுயசிந்தனை உரிமை முறையைச் சாக்கிரட்டிசு பின்பற்றியதைப் பாராட்டிப் பிற்கால அரசியற் சிந்தனையாளரும், அந்த முறையிலேயே பல புதிய கருத்துகளையும், பழைய அரசியற் கொள்கைகளுக்குப் புதிய விளக்கங்களையும் அளித்துள்ளனர்.

பா.சு.

துணை நூல்கள்

Barker, Ernest, Greek Political Theory: Plato and His Predecessors, London, 1951.

Cornford, F.M., Before and After Socrates, Cambridge, 1932.

Taylor, A.E., Socrates, New York, 1953.

சாக்கிரமெண்டோ அமெரிக்காவில் கலிபோர்னியா மாநிலத்தின் தலைநகரம். மாநிலத்தின் வடக்குப் பகுதியில் சாக்கிரமெண்டோ (Sacramento) ஆற்றங்கரையில் உள்ள இந்நகர், ஒரு முக்கியமான விமானப் போக்குவரத்து மையம். இங்குத்தான் கலிபோர்னியாப் பகுதிக்கு வந்த வெள்ளையர் முதலில் குடியேறினர். இந்நகரை நிறுவிய பெருமை சான். ஏ. சட்டர் (John A. Sutter) என்பாரைச்



சாக்கிரமெண்டோ

சேரும். இதற்கு கி.பி. 1854-இல் தலைநகர்த் தகுதி அளிக்கப்பட்டது. சிறப்புமிக்க கிராக்கர் கலைக்கூடம் (Crocker Art Gallery) பல சிறந்த ஓவியங்களைத் தன்னிடத்தே கொண்டு விளங்குகிறது. அச்சுத் தொழில், நூல்கள் வெளியிடுதல், பண்ணைப் பொருள் தயாரிப்பு, மாவரைத்தல், உணவுப் பொருள்களைக் கெட்டுப்போகவிடாமல் நன்கு கட்டுமானம் செய்தல் முதலிய பல தொழில்கள் இங்கு நடைபெறுகின்றன. வேளாண் பொருள்களும், கனிப் பொருள்களும் இங்கிருந்து பல இடங்களுக்கு அனுப்பப்படுகின்றன. இதற்குச் சுமார் 115 கி.மீ. தூரத்தில் சான் பிரான்சிசுக்கோ நகரம் உள்ளது. சாக்கிரமெண்டோவின் மக்கள் தொகை 275,741 (1980).

ஆறு: சாக்கிரமெண்டோ ஆறு கலிபோர்னியாவின் வடமேற்கில் ஓடுகிறது. நீளம் சுமார் 608 கி.மீ. சசூன் (Suisun) விரிகுடாவில் கலக்கும் இந்த ஆறு சாசுத்தா (Shasta) மலைக்கு அருகில் தோன்றுகிறது. கலிபோர்னியா மாநிலத்தின் மிகப்பெரிய நீர் வழி இதுவே.

தெ.பா.

சாக்கோபியர்: எனப்படுவோர் பிரஞ்சுப் புரட்சியின்போது தோன்றிய தீவிரப் போக்கையுடைய அரசியற் கழகத்தார் ஆவர். தேசிய சட்டமன்றத்தின் (National Assembly) உறுப்பினர்கள் கொண்ட பிரண்ட்டன் கழகத்தினரே (Club Breton) சாக்கோபியர் (Jacobins). தேசிய சட்டமன்றத்தின் கூட்டம் வெர்சேயிலிருந்து பாரிசு நகரத்திற்கு மாற்றப்பட்டபோது அங்கிருந்த தீவிரப் புரட்சிக் கொள்கை

யாளரும் இக்கழகத்தில் சேர்ந்தனர். இது அதன் விளைவாக அளவிற் பெரிதாயிற்று. இக்கழகம் தன்னை 'அரசியலமைப்பின் நண்பர் கழகம்' (Society of the friends of the Constitution) என்று கூறிக் கொண்டது. ஆனால், அது சாக்கோபின் (Jacobin) என்ற ஒரு தாமினிக்கன் பிரிவைச் சேர்ந்த கன்னியர் மடத்தில் கூடியமையால், அதற்குச் சாக்கோபியர் கழகம் என்ற பெயர் வந்தது.

சாக்கோபியரின் செயல்கள் : சாக்கோபியர் கழகத்தின் அரசியற் செல்வாக்கு கி.பி. 1793-1794-இல் பெருகவே, அதன் உறுப்பினர் எண்ணிக்கையும் 500,000க்கு உயர்ந்தது. பிரான்சின் பல பட்டணங்களில் பாரிசிலுள்ள சாக்கோபியர் கழகத்தைப்போன்று புரட்சிக் கழகங்கள் தோற்றுவிக்கப்பட்டன. அவை பாரிசுக் கழகத்தோடு இணைக்கப்பட்டன; அதனால் சாக்கோபியரை அரசியற் செல்வாக்கில் விஞ்சக்கூடிய அமைப்பு பிரான்சில் இல்லை என்ற நிலை ஏற்பட்டது; சாக்கோபியர் கழகம் வலுவான ஓர் அரசியற் கட்சி என்ற நிலையை அடைந்தது. புரட்சி நடைபெற்ற காலத்தில் சாக்கோபியர் கழக உறுப்பினர்களின் நிலையும் நோக்கங்களும் மாறுதலடைந்தன; தொடக்கத்தில் நடுத்தர வகுப்பைச் சேர்ந்தோரே இக்கழகங்களில் மிகுதியாக இருந்து, அரசியலமைப்புக்குட்பட்ட முடியாட்சியை ஆதரித்தனர்.

இத்தகைய முடியாட்சி கி.பி.1791-ஆம் ஆண்டு அரசியலமைப்பிற் கொண்டுவரப்பட்டது. ஆனால், அது செயற்படுத்தப்படாமல் மறையவும், (காண்க: காண்சலாட்சி) தீவிரப் புரட்சியாளர் இப் புரட்சிக் கழகங்களில் கி.பி. 1792-இல் செல்வாக்குப் பெற்றனர். பிரான்சை ஒரு குடியாட்சிக் குடியரசாக நிறுவுவதற்கு ஒரு தீர்மானம் கொண்டு வந்தனர். அதற்கு ஆதரவு பெறும்பொருட்டுத் தொழிலாளர், கடைக்காரர்கள் முதலியோரைப் புதிய உறுப்பினராகச் சேர்த்த புரட்சிக் கழகங்களுக்கு 'மக்கள் கழகங்கள்' (Popular Societies) என்று பெயர் தந்தனர். இவர்களுடைய முயற்சியால் கி.பி. 1792-இல் பிரான்சில் 'தேசிய மன்றம்' (National convention) நிறுவப்பட்டு, அது கி.பி. 1795-வரை ஆட்சியை நடத்திற்று. பாரிசிலுள்ள புரட்சியாளர் கழகத்தில் உறுப்பினரிடையே பிளவுதோன்ற, ஒரு சாரார் தீவிரப் போக்குடைய கிராண்டின்கள் (Girondins) என்ற கூட்டத்தாரை ஆதரிக்க, வேறொரு சாரார், உரோபசுபியர் (Robespierre) என்ற தலைவரை ஆதரித்தனர்.

நாளடைவில் சாக்கோபியர் கழகம் உரோபசுபியருடைய கட்டுப்பாட்டில் வந்து, 'பயங்கர ஆட்சியை' (Reign of Terror) நடத்திற்று. உரோபசுபியர் ஒரு குடியாட்சியை நிறுவுவதற்கு விரும்பினாலும், அவர்,

தம் எதிரிகளை நாட்டின் பகைவரெனக் குற்றம் சாட்டிக் 'கில்லட்டின்' என்ற இயந்திரத்தால் கொன்றொழித்தார். பிரான்சின்மீது அயல் நாடுகள் நடத்திய படையெடுப்பும், உள்நாட்டில் சில இடங்களில் நடைபெற்ற கலகங்களும், உணவுப் பஞ்சமும் தேசிய மன்றத்தினாட்சிக்கு இடர்ப்பாடுகளாக ஆயின. உள்ளூர்ப்புரட்சிக் கழகங்கள், பாரிசுத் தலைமைக் கழகத்தின் ஆணைகளைச் செயற்படுத்தி, ஆட்களைப் படைகளுக்குத் திரட்டிப் பொருள்களைச் சேகரித்தன. ஆகையால் உரோபசுபியருக்கு எதிர்ப்புக் கிளம்பி, கி.பி. 1794-இல் அவர் கொலையுண்டார்; புரட்சிக் கழகங்களும் எதிர்ப்புக்கு உள்ளாயின; புரட்சிக் கழகங்களுக்கெதிராக எழுந்த இவ்வெதிர்ப்புக் கிளர்ச்சிகளுக்குத் தெர்மிடோரியன் எதிர்ப்பு (Thermidorin Reaction) என்று பெயர். பாரிசிலிருந்த சாக்கோபியர் கழகம் கி.பி. 1794-நவம்பரில் முடப்பட்டு, மாகாணப் புரட்சிக் கழகங்களின் சாக்கோபியரிடமிருந்த போர்க் கருவிகளும் பறிமுதல் செய்யப்பட்டு அவர்களும் சிறைப்படுத்தப்பட்டனர். அரசாங்க ஆணையின்படி, கி.பி. 1795-இல் எல்லாச் சாக்கோபியர் கழகங்களும் முடப்பட்டன.

தேசிய மன்றத்தின் ஆட்சி முடிவடைந்து, கி.பி. 1795 முதல் கி.பி. 1799 வரை இயக்குநர் கழகம் (Directory) தீவிரப் போக்கை விடுத்து ஆட்சி செய்தது. அது மக்களுக்குக் கூட்டம் கூடும் உரிமையை மீட்டுக் கொடுத்தது. ஆனால் அது கழகங்கள் இணைதலைத் தடுத்தது. ஆகையால் உள்ளூர்ப் பிரிவுகளில் சாக்கோபியர் கழகங்கள், 'அரசியலமைப்பு வட்டங்கள்' (Constitutional Circles) என்ற பெயரில் மீண்டும் தோன்றின. அதனால் அவைகள், தாம் நாட்டின் புதிய ஆட்சியை ஏற்றுக் கொண்டதாகக் காட்டிக் கொண்டன. புதிய இக்குழுக்கள் இயக்குநராட்சிக்கு விண்ணப்பங்கள் விடுத்துத் தம் நோக்கங்களை நிறைவேற்ற முயன்றன; தம் கருத்துகளை ஏற்ற வேட்பாளர்களுக்குத் தேர்தல்களில் ஆதரவு தேடின; இவர்கள் சமத்துவக் கருத்துக்களைப் பரப்பினர். இக்கழகங்கள் சுதந்திரமாக இயங்கி இவ்வாறு ஆட்சியை எதிர்ப்பதை முதல் காண்சலாக கி.பி. 1799-இல் ஆட்சியைக் கைப்பற்றிய நெப்போலியன் விரும்பவில்லை. அவர் இப்புரட்சிக் கழகங்கள் எல்லாவற்றையும் கி.பி. 1799-இல் ஒழித்தார்.

சாக்கோபியர் ஏற்றுக் கொண்ட குறிக்கோள் உருசோ வகுத்த பொதுநல விருப்பம் (General Will) என்பதாகும். 'புரட்சி அரசாங்கமானது கொடுங்கோலாட்சிக்கெதிராகச் சுதந்திர ஆட்சியின் எதேச்சாதிகாரம் ஆகும்; சுதந்திரத்தின் பாதுகாப்புக்காக வல்லந்தம் இன்றியமையாத ஒரு கருவிதான்' என உரோபசுபியர் கூறினார். ஆனால் அவர் உரைத்த பொது

நல விருப்பக் கோட்பாடு சாக்கோபியரின் எதேச்சாதி காரப் பயங்கர ஆட்சியை விளைவித்தது.

எகலின் மறுப்பு: செருமானியத் தத்துவ ஆசிரிய ராகிய எகல் (Hegel) சுதந்திரம், அரசாங்க அதிகாரம் ஆகியவற்றைப் பற்றிக் கூறும்போது, தீவிரவாத அறிவியற் கருத்தினால் (Philosophical Rationalism) தோன்றுகிற தீயவிளைவுகள் தனியார் சுதந்திரத்தில் (Individualism) இருப்பதாகக் கூறி, அத்தகைய தீய விளைவுகளைத் தோற்றுவித்ததே சாக்கோபியரு டைய தனியார் சுதந்திரம் என்று கூறுகிறார். தனி யார் சுதந்திரத்தை வலியுறுத்தியதன் விளைவாகச் சாக்கோபியர், வன்முறை, வெறிச் செயல்கள், அச்ச மூட்டும் ஆட்சி, இறைமறுப்பு முதலியவை பிரஞ்சுப் புரட்சியில் தோன்றச் செய்துவிட்டனர். சாக்கோபி யரது கோட்பாடு அரசாங்கம் மக்களுடைய விருப்பத் தைச் சார்ந்திருக்குமாறு செய்கிறது என்றும், மக்க ளுடைய விருப்பமென்பது அறிவினரடங்கிய ஒரு கும் பலின் வாக்குகளில் வெளிப்படுகிறதென்றும், தாங்கள் எதை விரும்புகிறார்களென்பதை அறியாத மக்கள் சிலரே இதில் வாக்களிக்கிறார்களென்றும் எகல் இகழ்ந்துரைத்தார். உருசோவின் கருத்தாகிய பொது நல விருப்பமென்னும் கோட்பாடுதான் சாக்கோபிய ரின் கோட்பாடாகும். பா.சு.

துணை நூல்கள்:

Hearnshaw, F.J.C., The Social and Political Ideas of some Great French Thinkers of the Age of Reason, London, 1930.

Talmon, J.L., The Rise of Totalitarian Democracy, Boston, 1952.

சாக்சன், ஆண்டுரு: ஐக்கிய அமெரிக்க நாடு களின் ஆறாம் குடியரசுத் தலைவர் ஆண்டுரு சாக்சன் (Andrew Jackson) ஆவர். மேற்கு மாநிலங்களைச் சேர்ந்த முதலாம் குடியரசுத்தலைவரான இவர் புதிய சனநாயகக் கட்சியின் வேட்பாளராகப் போட்டி யிட்டுச் சான் குவின்சி ஆடம்சை 178 க்கு 82 என்ற வாக்கு வேறுபாட்டில் படுதோல்வியுறச் செய்து கி.பி. 1829 முதல் 1837 வரையில் இருமுறை ஐக்கிய அமெரிக்காவின் ஆட்சிபீடத்திலிருந்தார்.

அயர்லாந்திலிருந்து வந்து அமெரிக்காவில் குடி யேறிய பெற்றோர்களுக்கு கி.பி. 1767-இல் பிறந்த சாக்சன் வறுமையிலேயே வளர்ந்து முறையான கல்வி கூட இல்லாமல் முரட்டு வாழ்க்கையில் இளமையைக் கழித்ததன் விளைவாக, முரட்டு இயல்பும் உறுதியும் தன்னம்பிக்கையும் நிறைந்தவராக உருவானார். இவர் 13-ஆம் வயதிலேயே விடுதலைப் போரில் ஈடு

பட்டு கி.பி.1781-இல் ஆங்கிலேயரால் சிறைபிடிக்கப் பட்டார். பின்னர் வடகரோலினாவில்சட்டம் பயின்று தென்னசியில் (Tennance) அரசாங்க வழக்குரைஞ ராகப் பதவி ஏற்றார். தம் 29-ஆம் வயதிலேயே அம்மாநிலத்தின் கீழ்ச்சபைக்கும் (பிரதிநிதிகள் அவை அடுத்த ஆண்டிலேயே மேல்சபைக்கும் (செனட்டு) கி.பி. 1797) சாக்சன் தேர்ந்தெடுக்கப்பட்டார். தென் னசி மாநிலத்தின் தலைமை நீதிமன்ற நீதிபதியாக வும் கி.பி. 1798-இல் இவர் நியமனம் பெற்றார். இந்தியர்களுக்கு எதிரான பல போர்களிலும், இறுதி யில் ஆங்கிலேயர்களுக்கு எதிராக நியூ ஆர்லியன்சு சண்டையிலும் (கி.பி. 1814) அமெரிக்கப் படைகளுக் குத் தலைமை தாங்கி நடத்திப் பெருவெற்றி தந்து, மாவீரர் என அமெரிக்கர்களால் கொண்டாடப்பட் டார். சேம்சு மன்றோவின் ஆட்சியில் பிளாரிடாவுக் குள் படை நடத்தி அம்மாநிலத்தையும் அமெரிக்காவுக் காக இசுபெயினிடமிருந்து கைப்பற்றியவர் சாக்சன் (கி.பி. 1819.) இவரது வீரத்தை மெச்சிய நடுவண் அரசு இவரையே பிளாரிடாப் பிரதேசத்தில் இராணுவ ஆளுநராக கி.பி. 1821-இல் நியமித்தது. இப்பதவிக்காலம் முடிந்ததும் மத்திய அரசின் மேல்அவைக்குத் தேர்ந்தெடுக்கப்பட்டுப் பின்னர்க் குடியரசுத் தலை வராகவும் சாக்சன் ஆனார். இரண்டாம் முறை யாகவும் சாக்சனே குடியரசுத் தலைவராக கி.பி. 1832-ஆம் ஆண்டில் தேர்ந்தெடுக்கப்பட்டார்.



ஆண்டுரு சாக்சன்

உள்நாட்டுக் கொள்கை: முறையான கல்வியும் பண்பட்ட வாழ்க்கையும் அற்ற மேற்கு மனிதரான சாக்சனின் இந்த வெற்றி சனநாயகத்தின் வெற்றி

எனவும் இரண்டாம் புரட்சி எனவும் அன்று கொண்டாடப்பட்டது. கிழக்கு மாநிலங்கள் பதினைந்துக் கெதிராக மேற்கு மாநிலங்கள் ஒன்பதின் வெற்றியாக இது கொண்டாடப்பட்டது. எனவே, முந்திய குடியரசுத் தலைவரான ஆடம்சின் ஆட்கள் என்று சுமார் 850 அதிகாரிகள் பதவி நீக்கம் செய்யப்பட்டனர். இந்தப் பதவி ஆதாயம் வழங்கும் முறை நெடுநாட்கள் அமுலிலிருந்தது. தம் நெருங்கிய தோழர்களைக் கேட்டே அமெரிக்காவில் மூன்றாண்டுகள் வரை ஆட்சி நடத்தினார் சாக்கன். அது 'சமையலறை அமைச்சரவை' (Kitchen Cabinet) எனப்பட்டது. முறையான அமைச்சரவையினைச் கூட்டி ஆலோசனை கலக்கும் முறையினை கி.பி. 1831க்குப்பின்னரே இவர் பின்பற்றலானார். தமது அமைச்சரவை முழுவதையுமே கி.பி. 1831-இல் சாக்கன் கலைத்துவிட்டுப் புதிய அமைச்சரவை ஒன்றினை நியமித்துக் கொண்டார். சாக்கனால் பிரிட்டனுக்குத் தூதராக நியமிக்கப்பட்ட வான் பியூரன் (Von Buren) என்பாரது நியமனத்தை மேலவை ஏற்றுக் கொள்ள மறுத்தது. பிளாரிடாப் படையெடுப்பின்பொழுது இரு ஆங்கிலேய வணிகரைச் சாக்கன் தூக்கிலிட்டுக் கொன்றிருந்தார். இது தொடர்பான குற்றச் சாட்டுகள் சாக்கன்மீது கேல் கூனால்' அப்பொழுது அமைச்சரவையில் கொண்டு வரப்பட்டிருந்தன. அக்காரணங்களால் மிகுந்த அவமரியாதையுடன் தாம் நடத்தப்படவே, கேல்கூனதுணைத்தலைவர் பதவியினைத் துறந்து மேலவைத் தேர்தலில் நின்று வெற்றி பெற்றார். கேல்கூனின் மாநிலமான தென்கரோலினாவானது அதனால் ஆத்திரமுற்றுச் சாக்கனின் புதிய சுங்கச் சட்டத்தை எதிர்த்துச் சுங்கம் வசூலிப்பதைத் தடை செய்தது (கி.பி. 1833). அமெரிக்க ஒன்றியத்திலிருந்து பிரிந்து செல்லும் உரிமையும் மாநிலங்கட்கு உண்டு என்று அது வாதித்தது. உடனே படை அனுப்பி வரிவசூல் செய்யும் அதிகாரத்தை நல்கும் வன்முறை மசோதா (Force Bill) ஒன்றைச் சாக்கன் கொண்டு வந்தார். கால்கூன் தலையிட்டு இருதரப்பாரும் நிதானத்துடன் செயற்படவேண்டும் எனக் கூறி, கி.பி. 1833-ஆம் ஆண்டு இணக்கம் (Compromise of 1833) என்ற மசோதாவுக்கு வழி செய்தார். இரு தரப்பினரும் விட்டுக்கொடுத்தனர். மேலவையுடன் மறுபடியும் மோதி, அமெரிக்காவில் மைய வங்கியாக அதுவரை செயற்பட்டு வந்த இரண்டாம் ஐக்கிய அமெரிக்க வங்கியின் (Second Bank of the United States) பட்டயத்தை கி.பி. 1836-இல் புதுப்பிக்க மறுத்தார் சாக்கன்.

இந்தியர்மீது பல கொடுமைகளை இவரது அரசு புரிந்தது. இந்தியர்களை அகற்றும் சட்டம் (Indian Removal Act) போன்ற சட்டங்களை கி.பி. 1830-இல் இயற்றி, அவர்களுக்கென அரகன்சாசு

பகுதியில் ஓர் இருப்பிடம் ஒதுக்கப்படுமெனக் கூறி, வெளியிடங்களிலிருந்து அவர்களை அகற்றிக் கொண்டுவந்து குடியமர்த்துவதற்கெனப் படைகள் பயன்படுத்தப்பட்டன. ஒதுக்கப்பட்ட பிரதேசமும் பயனற்றதென்பதைக் கண்ட இந்தியர்கள் அங்கிருந்து வெளியேறி அண்டை மாநிலங்களில் குடியேறிய போது, அரசின் படைகள் அவர்களை அறவே அழித்தன. இதைக் கருங்குழுப் போர் (Black Hawk War) என்றனர் வெள்ளை அமெரிக்கர். பிளாரிடாவிலிருந்து செமினோல் இந்தியர்கள் அங்கிருந்து வெளியேறு மறுத்தனர். எனவே, அவர்கள் மீதும் இரண்டாம் செமினோல் போர் (கி.பி. 1835-43) என்பதைச் சாக்கன் தொடர்தார். அதேபோல் சார்சியாவிலிருந்த செரோக்கி இந்தியர்மீதும் ஒரு போரினைச் (கி.பி. 1833-35) சாக்கன் தூண்டிவிட்டு, அம்மாநிலப் படைகளைக் கொண்டு செரோக்கிகளின் நிலப்பகுதியைக் கவர்ந்து கொண்டார்.

அயல்நாட்டுக் கொள்கை: மேற்கிந்தியத் தீவுகளுடன் வாணிகம் செய்யும் உரிமை கி.பி. 1830-இல் பிரிட்டனிடமிருந்து பெறப்பட்டது. நெப்போலியன் கண்டத்திட்டத்தை நடைமுறைப்படுத்தியபோது கைப்பற்றப்பட்ட அமெரிக்கக் கப்பல்களுக்கும் பண்டங்களுக்கும் இழப்பீடு தரவேண்டுமென்ற நெடுநாள் கோரிக்கையை வற்புறுத்தினார் சாக்கன். பிரான்சில் கி.பி. 1830-ஆம் ஆண்டுப் புரட்சிக்குப் பின் அமைந்த புதிய அரசு 1831-இல் அதற்கு இணங்கியது. ஆயினும், அது சிறிது காலம் வேண்டுமென்று கேட்டுக் கொண்டது. உடனே போர் மிரட்டல் நடவடிக்கைகளை மேற்கொண்டு முரட்டுத்தனமாகப் பேசவும் கடிதம் எழுதவும் சாக்கன் முற்பட்டார். தம் மேலைநாட்டுக் குடியேற்றங்களைப் பாதுகாக்க வேண்டி உடனே இழப்பீட்டுத் தொகையைப் பிரான்சு அளித்தது.

மதிப்புரை: கீழைப் பகுதிப் பண முதலைகளை எதிர்த்து மேலைப் பகுதிப் புதிய குடியிருப்பாளர்களின் பேராளராக ஆட்சிக்கு வந்தவர் ஆண்ட்ரூ சாக்கன். முரட்டுத் திறமையுடன் இவரது ஆட்சி நடந்தது. அது 'மக்களாட்சி விரிவுக்காலம்' (Age of Broadening Democracy) எனப்பட்டது. இர. ஆ.

சாட்டாவ் இந்தியர் வட அமெரிக்காவில் தென்கிழக்கு மிசிசிப்பிப் பகுதியில் வாழும் பழங்குடியினராவர். இவர்கள் பேசும் மொழி முசுக்கோகியன் (Muskogean) மொழிக் குடும்பத்தைச் சேர்ந்தது. இம் மொழி, இவர்களின் அண்டைய பகுதிகளில் வாழும் சிக்காசா (Chickasaw) பழங்குடிகள் பேசும் மொழியை ஒத்தது. அதைக்கொண்டு இந்த இரண்டு பழங்குடியினரும் தொடர்புடையவர்கள் என்று கூறமுடியாது.

சாக்டாவ் இந்தியர்கள் (Choctav Indians) கி.பி. 18-ஆம் நூற்றாண்டில் 20,000 க்கும் மேற்பட்ட எண்ணிக்கையில் வாழ்ந்தனர். இவர்களது குடியிருப்புகள் 60 முதல் 70 வரை இருந்தன. இவை பெரும்பாலும் பியர்ல் (Pearl), பாசுகாகொலா (Pascagoula) ஆற்றுப் படுகையில் அமைந்திருந்தன. இன்று இவர்களின் எண்ணிக்கை 17,500க்கும் மேலாகும். இவர்களின் வீடுகள் எளிமையாகக் கட்டப்பட்டவை. மரக்கட்டைகள், மரப்பட்டைகள் முதலானவையே வீடு கட்டுவதற்குப் பெரிதும் பயன்படுத்தப்பட்டுள்ளன.

தென்கிழக்கு மிசிசிப்பிப் பகுதிகளில் வாழும் பழங்குடிகளுள் சாக்டாவ் இந்தியர்களே திறமையான முறையில் வேளாண்மையைச் செய்கின்றனர். இவர்கள் தங்கள் தேவைக்கும்மேல் உற்பத்தி செய்கின்றனர்; மிகுதியானவற்றைச் சந்தையில் விற்பனை செய்து மாற்றம் செய்தோ வாழ்கின்றனர். இவர்களின் முக்கிய பயிர்கள் மக்காச்சோளம், பீன்சு, பூசணி முதலானவை. உணவு சேகரித்தலும் வேட்டையாடுதலும் இவர்களின் துணைத்தொழில்கள். மீன்பிடித்தல் இவர்களுக்கு மிகவும் பிடித்தமானது. காட்டுப் பழவகைகள், கொட்டை வகைகள் முதலானவற்றைச் சேகரித்துப் பயன்படுத்தியதுபோக எஞ்சியவற்றைப் பண்டமாற்றம் செய்கின்றனர். கரடி, மான் முதலானவற்றை இவர்கள் விரும்பி வேட்டையாடுகின்றனர்.

உடலை அழகுபடுத்திக்கொள்வதில் இவர்கள் பல நம்பிக்கைகளைக் கொண்டுள்ளனர். வட அமெரிக்காவின் தென்கிழக்குப்பகுதியிலுள்ள பலபழங்குடிகளைப் போன்றே இவர்களும் இளங்குழந்தைகளின் தலைகளைத் தட்டையாக்கும் சடங்கைச் செய்கின்றனர். குறிப்பாக, ஆண் குழந்தைகளுக்கு மட்டும் இவ்வகை உருச்சிதைத்தல் (Deforming) சடங்கைச் செய்கின்றனர். இவர்களின் விழாக்களுள் கோடையில் நடைபெறும் மக்காச்சோள விழா முதன்மையானது.

சாக்டாவ் இந்தியர்கள் வெள்ளையர்களின் ஆதிக்கத்தினால் பல இன்னல்களுக்கு ஆளாயினர். ஆங்கிலேயர்கள் இவர்களை ஒடுக்க முற்பட்டபோது இவர்கள் அனைவரும் பிரெஞ்சுக் குடியேற்றப் படையினரோடு உறவு கொண்டிருந்தனர். மேலும், தங்கள் அண்டைய பழங்குடியான சிக்காசா மக்களோடும் அடிக்கடி சண்டையிட்டுக் கொண்டனர். பின்னர் கி. பி. 1754-63-ஆம் ஆண்டுகளில் நடைபெற்ற சண்டையில் பிரெஞ்சுப் படை தோற்றதால் இவர்களின் நிலங்களை அமெரிக்க அரசு எடுத்துக்கொண்டது. பின்னர் இவர்கள் மேற்கு நோக்கி நகரத்தொடங்கினர். மீண்டும் கி.பி. 1820-இல் இவர்கள் வாழ்ந்த நடு மிசிசிப்பிப் பகுதியிலிருந்து 50,000 ஏக்கர் நிலத்தை அமெரிக்க அரசு இப்போதைய

மிசிசிப்பிப் பகுதியில் இவர்களுக்கென்று ஒதுக்கிக் கொடுத்தது. சி.ப.

சாக்தம்: சக்தியைச் சிறப்பாக வணங்குகிறவர்கள் சாக்தர்கள். பிரமத்தையறிந்த பெரியோர்கள் இச்சக்தியை முக்குணங்களின் சம அவத்தை என்றும், புலப்படாதென்றும், உலகத் தோற்றத்திற்குக் காரணமான மாயை என்றும், சத்தான பிரமத்திற்கும் அசத்தான உலகத்திற்கும் வேறானது என்றும் கூறுவர். அதன் பொருள் யாவற்றையுமியற்றும் திறமையென்பதாகும். அத்தன்மை வாய்ந்த சக்தியானது சத்துவ குணத்தையடைந்தால் காப்பாற்றும் சக்தியெனவும் இராசகுணத்தையடைந்தால் சீவராசிகளைப் படைக்கும் சக்தியெனவும், தாமத குணத்தையடைந்தால் அழிக்கும் சக்தி எனவும் கருதப்படும். மேலும் பிராமி, நாராயணி, இரேளத்திரி முதலான சக்திகளும், முன்னர்க் கூறிய பரப் பிரமத்தின் தோற்றங்களேயாகும்.

ஞானம், இச்சை, கிரியை என்ற வடிவமாயிருப்பதோடு, பலவித செயல்களும் இச்சக்தியின் வடிவங்களேயாகும். கேட்டல், முகர்தல், சுவைத்தல், தொடுத்தல், பேசுதல், எடுத்தல் முதலியவைகளும் இச்சக்தியின் செயல்களேயாகும். இவ்வாறு சக்தியின் நுட்பத்தினை ஆராய்வதே பந்தத்தினின்றும் விடுதலை பெறும் வழி என்று இவ்வுபாசகர் கருதுகின்றனர். இச்சக்தியை மனத்தால் நினைக்கமுடியாது. இது உருவமில்லாதது; விவரிக்கமுடியாதது, தொடக்கமும், முடிவுமில்லாதது. இது சக்தி என்ற பெண்பாற் சொல்லினால் அழைக்கப்படுகிறது. இச்சக்தியை வழிபடுகின்றவர்கள் சக்தியின் வடிவங்களை மனத்திலே அமைத்துக்கொண்டு, தமது தவ பலத்தால் நாடிய பலன்களைப் பெற்று மகிழ்கின்றனர். அதற்காகத் தனிப்பட்ட முறையிலே சூத்திரங்களையும், நூல்களையும், உபாசனைக்கு வேண்டிய மந்திரங்களையும் வகுத்துக்கொண்டுள்ளனர். குருவின் வாயிலாக மந்திர உபதேசம் நடைபெறுகிறது.

சாக்தர்கள் வேதத்தில் விதிக்கப்பட்ட தருமங்களையும், கருமங்களையும் கடைப்பிடிப்பது கடினமெனக் கருதி அம்மார்க்கத்தைவிட்டுக் கௌவம் முதலிய அறுபத்து நான்கு கலைகளையும் கொண்ட தந்திரங்களைக் கற்றுச் சக்தியை உபாசிக்கத் தொடங்கினர். இக்கலைகள் யாவும் தேவியின் மூலமாகத் தெரியவந்தவை என்பது இவர்கள் கருத்து. இவர்கள் தங்கள் வேண்டுகோள்கள் நிறைவேற ஓமம், செபம், தருப்பணம், பவி முதலிய கிரியைகளைச் செய்கின்றனர்; மந்திரங்களை இலட்சக்கணக்கில் உச்சரித்து வருகின்றனர். இக்கௌவமதம் அவ்வளவு சிறந்ததன்று. ஏனென்றால்

இந்த உபாசகர்கள், வேதங்களில் கூறப்பட்ட தேவர்கள், முனிவர்கள், பிதிர்கள் என்ற இம் மூவர் களுடைய கடனைத் தீர்க்கவல்ல ஐந்துவிதமான பெரிய வேள்வியைச் செய்வதில்லை. எவ்வளவு உறுதியுடன் தேவியை உபாசித்தாலும் பிறவித் துன்பத்தினின்றும் வீடுபேறு பெறுவதரிது. மேலும், இவர்களுக்குப் பிறவிக் கடலைக் கடக்கவேண்டும் என்ற எண்ணமும் இல்லை. இவர்கள் வேதங்களில் கூறிய பிராமண, சத்திரிய, வைசிய, சூத்திர என்ற வருணப் பாகுபாட்டிற்குட்பட்டுக் குளித்தல், சந்தியாவந்தனம், செபம், ஓமம், தேவாராதனை, அதிதி பூசை என்ற ஆறு கருமங்களையும் முறைப்படி செய்துவருகின்றனர்.

மேலும், இவர்கள் தங்களுக்கு விருப்பமான தேவதையை வழிபடுவார்கள். சூரியன், அம்பிகை விட்டுணு, விநாயகர், மகேசுவரன் என்ற ஐந்து மூர்த்திகளையும், தோல், கண், செவி, நாக்கு, முக்கு எனப்படும் ஐந்து கரணங்களுக்கும் பொருத்தமான தேவதைகள் என்று வணங்குகின்றனர். இவர்கள் காயத்திரி மந்திரத்தை உச்சரிக்கின்றனர். இவர்கள் இந்த உலகிலுள்ள இன்பங்கள் எல்லாம் நிலையற்றவை என்றும், சிவசக்தி ஒன்றே விடுதலையளிக்க வல்லது என்றும் கருதுகின்றனர். இவர்கள் காலத்திற்கேற்றவாறு தருமங்களையும் கருமங்களையும் தவறாமல் செய்து மனத்தெளிவு பெற்று, தேவர்கள், முனிவர்கள், மூதாதையர் என்போர்க்குச் செய்யும் முக்கடனையும் தீர்த்துப் பிறவித் துன்பத்திலிருந்தும் விடுதலை பெறுகின்றனர்.

வேதத்தில் கூறப்படும் ஆறு கருமங்களையும் தவறாது செய்து, காயத்திரி மந்திரத்தை உபதேசம் பெற்று, சிரீவித்யோபாசனை செய்து, உலக இன்பங்களைத் துச்சமாக நினைத்து முத்தியடைதலையே சிறப்பாக நினைக்கின்றவர்கள் தட்சிணாசாரர்கள்.

இந்த மதம் கி.பி. 4-ஆம் நூற்றாண்டிலிருந்து தொடங்கியது எனக் கூறுகின்றனர். இந்த மதத்தைக் காசுமீரத்தில் சிவாத்துவைதம் என்றும், சாக்தாத்துவைதம் என்றும் கூறுகின்றனர். இவ்விரு மதங்களுக்கும் அனுசூலமாக உருத்திரயாமளம், ஞானார்ணம், தந்திரசாரம், சாரதா திலகம், திரிபுரா ரகசியம் முதலிய பல நூல்கள் தோன்றின. உண்மையில் சக்தி என்பது திறமை, ஒலி, பலம் முதலியன. சக்தி என்பது சிவனையாகும்.

அந்த ஈசுவரனே சக்தர். அந்தச் சக்தருக்கும் சக்திக்கும் நெருங்கிய தொடர்புண்டு. இந்த உண்மையை அறிவதே பிரகிருதி, புருட விவேகமாகும். இந்த உண்மையின் ஒவ்வொரு அமிசத்தையும். பிரித்

தறிந்து உபாசனை செய்வதே உபாசனை தத்துவத்தின் கருத்து எனலாம். இதுவே பிறவிக் கடலைக் கடக்கச் செய்து பிறவாப் பேரின்பத்தை அளிக்கவல்லது. இரா.கோ

துணை நூல்கள்:

சருவபள்ளி இராதாகிருட்டிணன், கிழை மேலை நாடுகளின் மெய்ப்பொருள் இயல் வரலாறு, தொகுதி 1, அண்ணாமலைப் பல்கலைக் கழகம், 1970.

Radhakrishnan, S., Indian Philosophy, Vol. 2, Blachie & Son Publishers pvt. Ltd., Madras, 1977.

சாக்தியானா: மகாஅலெக்சாந்தர் கி.மு. 356 முதல் 323 வரை மாசிடோனிய மன்னராயிருந்தார். வரலாற்றிலேயே அவரைப் போன்ற சிறந்த தளபதியைக் காண இயலாது. நாகரிக உலகத்தின் பல பகுதிகளை அவர் சிறிய வயதிலேயே குறுகிய காலத்தில் வென்றார். அவர் வென்ற நாடுகள் அனைத்திலும் கிரேக்க மக்களின் நடை, உடை, பாவனைகளைப் பரப்பினார். மகாஅலெக்சாந்தர் இந்தியா மீது படையெடுப்பதற்கு முன் தென்கிழக்குப் பாரசீகத்தை அடைந்தார். பிறகு அங்கிருந்து அவர் வடக்கு நோக்கிச் சென்று இறுதியில் ஆப்கானிசுத் தானத்தை அடைந்தார். அங்கே பாதுகாப்பிற்காகவும் நிருவாகத்திற்காகவும் பல நகரங்களை நிருமாணித்தார். பிறகு பாக்டிரியாவில் நுழைந்து சாக்தியானாவை (Sogdiana) அடைந்தார்.

சாக்தியானா இந்துக்குச் மலைக்குப் பின்புறம் இருக்கிறது. இங்கிருக்கும் மக்களை அமைதிப்படுத்த இரண்டாண்டுகள் ஆயின. இங்கேதான் அலெக்சாந்தர் இந்நாட்டுப் பிரபுவின் மகளான இராக்கசனாவை மணந்தார். அலெக்சாந்தர் இங்கே தங்கியிருந்த போது ஒரு நாள் தமது பொறுமையை இழந்தார்; போதையிலும் இருந்தார். அம்மயக்கத்தில் தம் உற்ற நண்பரான கிளிட்டசைக் (Clitus) கொன்றார். அதன் விளைவாக மாசிடோனியப் படைவீரர்களின் நன்மதிப்பையும் அவர் இழந்தார். சிலர் அவரை எதிர்த்துக் கலகம் செய்தனர்; கொல்லவும் திட்டமிட்டிருந்தனர். ஆனால், அவர் அத்திட்டத்தினின்றும் தப்பினார். பின்னர், அவர் பல திறமைவாய்ந்த கிரேக்க, மாசிடோனிய வீரர்களைக் கொன்றார். கே.சே.

சாக்ரெபு: ஐரோப்பாவில் யூகோசுலாவியாவின் குரோட்டு (Croats) மக்களின் பண்பாட்டு மையமாக விளங்கும் சாக்ரெபு (Zagreb) குரோசியா (Croatia) குடியரசின் தலைநகராகும். சாவா (Sava) ஆறு இசைவளப்படுத்துகிறது. காகிதத்தொழில், நெசவு,

இரசாயனப் பொருள்கள் உற்பத்தி, மரவேலை, இயந்திரவேலை வாணிகம் முதலிய பல தொழில்கள் வளர்ந்துள்ள இந்த இடம் யூகோசலாவியாவின் இரண்டாம் பெரியநகரமாக விளங்குகிறது. இங்கு ஒரு சிறந்த பல்கலைக் கழகம் உளது. இந்நகரின் மக்கள் தொகை 1,174,512(1981). தெ.பா.

சாக்லூல்பாசா (கி.பி.-1857 1927): எகிப்து ஆங்கிலேயரின் ஆதிக்கத்தின் கீழ்வந்து கொண்டிருந்த காலத்தில் வாழ்ந்த ஓர் எகிப்திய தேசிய தலைவர். கி.பி. 1863 முதல் 1879 வரை வாழ்ந்த இசுமாயில் பாசா அளவுகடந்து ஆங்கிலேயரிடம் கடன்வாங்கி

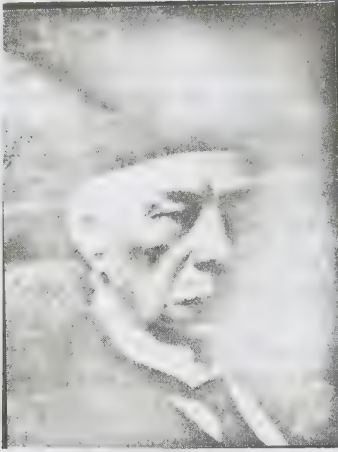

சாக்லூல் பாசா

னமையால் ஆங்கிலத் தலைமை அமைச்சர் திசரேலியிடம் (Disraeli) கி.பி. 1875-இல் சூயசுக் கால்வாய்ப் பங்குகளை விற்க வேண்டியவரானார். அதனால், எகிப்து அடிமைப்பட்டபோது அந்நாட்டில் ஏற்பட்ட சிக்கல்களில் முக்கிய பங்கு வகித்தார். அராபிபாசா என்பவர் கிளர்ந்தெழுந்தபோது சாக்லூல் பாசாவும் (Zakul pasha) துணை புரிந்தார். தெல்-எல்-கபீர் என்னுமிடத்தில் எகிப்துப் படை கி.பி. 1882-இல் தோற்கடிக்கப்பட்டபோது இவர் கைது செய்யப்பட்டார்; பின்னர் எகிப்திய அரசில் பங்கேற்றார். இவர் அந்நாட்டின் கல்வியமைச்சராகவும் நிதியமைச்சராகவும் பணியாற்றினார். நாட்டின் விடுதலைக்காக கடும் இன்னல்களை ஏற்றுக்கொண்ட இவர் 1922-இல் எகிப்து ஆங்கிலக் கட்டுப்பாட்டிலிருந்து விடுதலை பெற்ற போது அதன் தலைமை அமைச்சரானார். இவர் 1917-இல் காலமானார். மா.கா.

சாக்ளா, முகம்மது அலி கரீம் 1900, செப்டம்பர் 30-இல் பிறந்தார். பம்பாயிலுள்ள புனித சேனியர் பள்ளியிலும் கல்லூரிகளிலும் பயின்றபின்

ஆக்கபோட்டு இலிங்கன் கல்லூரியிலும் பயின்றார். இவர் வழக்கறிஞராகப் பணியாற்றினார்; பம்பாய் அரசுச் சட்டக் கல்லூரியில் 1927 முதல் 1930 வரை அரசியலமைப்புச் சட்டப் பேராசிரியராகப் பணி புரிந்தார்; பின்னர் 1933 முதல் 1941 வரை பம்பாய் வழக்கறிஞர்கள் சங்க மதிப்பியல் செயலராகப் பணியாற்றினார். இவர் 1948-இல் தென்னாப்பிரிக்க இந்தியர்களைப் பற்றி வாதாட இந்தியக் குழுவின் தலைவராக ஐக்கிய நாட்டவைக்குச் சென்றார். இவர் 1941 முதல் 1947 வரை பம்பாய் உயர்நீதிமன்ற நீதிபதியாக இருந்தார்; 1947-58 வரை தலைமை நீதிபதியாகப் பணியாற்றினார். இவர் 1947 ஏப்பிரல் முதல் நவம்பர் வரை பம்பாய்ப் பல்கலைக் கழகத் துணை வேந்தராயிருந்தார். இவர் 1947 முதல் பம்பாய் ஆசிரியக் கழகத்தின் தலைவராயிருந்தார். இவர் 1956 அக்டோபர் 14 முதல் திசம்பர் 10 வரை பம்பாய் ஆளுநராகவும் சட்டக்குழு உறுப்பினராகவும் இருந்தார். இவர் தி கேக்கு (The Hague) நகரிலுள்ள பன்னாட்டு நீதிமன்றத்தில் 1957-இல் நீதிபதியாகப் பணியாற்றினார். இவர் 1958-இல் இந்திய ஆயுள் காப்பீட்டுக் கழகத் தலைவராகவும் 1962-இல் பஞ்சாபுக் குழுவின் தலைவராகவும் இருந்தார். இவர் 1964 மேமுதல் 1965 செப்டம்பர் வரை ஐக்கிய நாட்டவையில் காசுமீர் பற்றி இந்தியாவின் நிலையை எடுத்தியம்பும் குழுவின் தலைவராயிருந்தார். இவர் 1964 ஆகஸ்டில் ஓட்டாவாவில் நடந்த பொதுநல அரசு நாடுகளின் கல்வி மாநாட்டில் பங்கேற்றார். அமெரிக்காவில் இந்தியத் தூதுவராய் 1958 முதல் 1961 வரை பணியாற்றிய இவருக்கு 1964-இல் பஞ்சாபு, பாசுட்டன், இலெலின்கிராடு போன்ற பல்கலைக் கழகங்கள் முனைவர் பட்டம் வழங்கிச் சிறப்பித்தன. இங்கிலாந்தில் 1961 முதல் 1963 வரை இந்தியத் தூதுவராகப் பணியாற்றிய இவர், 1963 நவம்பர் முதல் 1966 நவம்பர் வரை இந்தியாவின் கல்வி அமைச்சராகவுமிருந்தார். இவர் 1966 நவம்பர் முதல் 1967 செப்டம்பர் வரை இந்திய வெளியுறவு அமைச்சராகவும் பணிபுரிந்தார்.

சிறந்த கல்வியாளராகவும் சட்ட வல்லுநராகவும் விளங்கிய சாக்ளா பல நூல்களையும் எழுதியுள்ளார். 'ஒரு தூதுவர் பேசுகிறார்' 'கல்வியும் நாடும்', தனிப்பட்டோரும் அரசும்' போன்ற இவருடைய ஆங்கிலப் படைப்புகள் புகழ் மிக்கவை. மா.கா.

சாகர் வடகிழக்கு இந்தியாவில் மேற்கு வங்காளத்தின் தெற்கில் ஊக்ளி ஆற்றின் முகத் துவாரத்தில் அமைந்துள்ள ஒரு தீவு ஆகும். கங்கை நதி கடலுடன் சங்கமமாகும் இடத்தில் இப்பகுதி இருத்தலால் இந்துக்களின் சமயச் சிறப்புடைய இடமாக

இது கருதப்படுகிறது. பல்லாயிரக் கணக்கான இந்துக்கள் திங்கள் தோறும் இத்தீவுக்குத் தெய்விகப் பயணத்தை மேற்கொள்ளுகின்றனர். ஆண்டுக்கு ஒரு முறை சாகர் தீவுக்குத் தூயபயணம் செய்து, அவ்வாற்றின் முகத்துவாரத்தில் குடும்ப உறுப்பினர் களுடன் முழுகினாலும் அல்லது அந்த முகத்துவாரப் பகுதியில் வாழும் முதலைகளுக்குத் தீனி போட்டாலும் முற்பிறவியிலும் இப்பிறவியிலும் செய்திட்ட பாவங்கள் கழுவப்படும் என்பதே இந்துக்களின் தளராத நம்பிக்கையாகும்.

சாகர்²: விந்திய மலைத் தொடரில் 1700 அடி உயரத்தில் அமையப் பெற்றுள்ள கவினிகு நகரமாகும். இது மிகவும் முக்கியத்துவம் வாய்ந்த நகரமாகையால், அம்மாவட்டத்திற்கே 'சாகர்' எனப் பெயரிடப்பட்டுள்ளது. சாகர் என்ற அழகிய ஏரியின் பெயரை இந்நகரமும் கொண்டுள்ளது. இங்குப் பழைய மகாராட்டிரக் கோட்டை ஒன்றும் உள்ளது. 1941-ஆம் ஆண்டின் மக்கள் தொகைக் கணக்குப்படி இந்நகரம் 50,733 மக்களைக் கொண்டதாகும்.

சாகர்³: மத்திய மாநிலத்தில் சபல்பூர்ப் பிரிவினா உள்ள ஒரு மாவட்டம் ஆகும். இது ஒரு பரந்த சமவெளி ஆகும். இம்மாவட்டம் முழுவதும் ஆங்காங்கே மணற்கற்குன்றுகள் இருக்கின்றன; பல சிற்றாறுகளும் பாய்கின்றன. இம் மாவட்டத்தின் ஒரு பகுதியில் இரும்புக்களியும், பல பகுதிகளில் மணற்கற்களும் தோண்டி எடுக்கப்படுகின்றன. 1951-ஆம் ஆண்டின் குடிமதிப்புக் கணக்குப்படி இம்மாவட்டத்தின் மக்கள்தொகை 993,654 ஆகும். இம்மாவட்டத்தின் பரப்பளவு ஏறத்தாழ 17578 ச.கி.மீ.

இம்மாவட்டத்தின் தலைசிறந்த நகரமும் 'சாகர்' (Sagar) என்பதே. இந்நகரில் 1946-இல் 'சாகர் பல்கலைக்கழகம்' ஒன்றும் நிறுவப் பெற்றுள்ளது. டாக்டர் சர்க்கிர் சிங்கெளர் என்ற பேரறிஞர் இப் பல்கலைக் கழகத்தை அமைக்க இருபது இலட்சம் உருபாய் நன்கொடை வழங்கியுள்ளார். அரசுசார்பில் சுமார் 2050 ஏக்கர் பரப்பளவுள்ள நிலமும் இப் பல்கலைக் கழகத்திற்கு வழங்கப்பட்டுள்ளது. நன்கொடை அளித்தவர் தொழில் நுட்ப இயலுக்கு முக்கியத்துவம் அளிக்க விரும்பியதால், தக்க சாதனங்களுடன் ஓர் அறிவியல் தொழில் நுட்பத் துறையும் நிறுவப்பட்டுள்ளது. வெறும் தேர்வு நடத்தும் பல்கலைக் கழகமாக மட்டுமல்லாமல் மாணவர்கள் அங்கேயே தங்கிக் கல்வி கற்கும் வசதிகளையும் கொண்டுள்ளது. இப்பல்கலைக் கழகத்துடன் பல பகுதிகளிலுள்ள 21 கல்லூரிகளும் இணைக்கப்பட்டுள்ளன. சாகர் நகரின் மக்கள்தொகை 207,401 (1981).
பொன்.சு.

சாகர்ப் பல்கலைக் கழகம்: மத்திய பிரதேச மாநிலத்தில் சாகர் என்னுமிடத்தில் 1946-இல் சாகர்ப் பல்கலைக் கழகம் (Saugar University) தொடங்கப்பட்டது. இப்பல்கலைக் கழகம் கற்பித்தல், ஆராய்ச்சி, இணைப்புரிமை (Affiliation) ஆகிய பணிகளைச் செய்கிறது. மேலும் இப்பல்கலைக் கழகம் மாணவர்களும் ஆசிரியர்களும் தங்கிப் பயிற்று வதற்குரியதாக (Residential University) இருந்து வருகிறது.

அரி சிங் கவுர் (Sir Hari Singh Gour) என்பவர் அளித்த பெருங் கொடையாலும், மைய அரசு, மாநில அரசு ஆகியன அளித்த நிதிநல்கையாலும் சாகர் பல்கலைக் கழகம் உருவானது. பஸ்தொழிற் கல்வி (Polytechnic Education) அறிவியல், இயற்பியல், பொறி நுட்பவியல் வளர்ச்சி ஆகியவற்றை வலியுறுத்தவும், கலைகள், சமூக அறிவியல் பாடங்கள் (Social Sciences) ஆகியன கற்பிக்கவும் சாகர்ப் பல்கலைக் கழகம் உருவாக்கப்பட்டது.

இங்குத் தாவரவியல், வேதியியல், நிலப்பொறியியல் (Geology), புவியியல், கணிதவியலும் புள்ளியியலும், மருந்தாக்க அறிவியல் (Pharmaceutical Science), இயற்பியல், விலங்கியல் ஆகிய அறிவியற் புலங்களும், குற்றவியலும் சட்டம்சார் அறிவியலும் (Criminology & Forensic Science) உள்ளன. பண்டைய வரலாறு, தொல்லியல், மானிடவியல், சமூகவியல், வணிகவியல், பொருளியல், வரலாறு, சட்டவியல், நூலகவியல், மொழியியல், இசையியல், தத்துவம், அரசியல், அறிவியலும் பொதுநிருவாகமும், உளவியல், சமூகப்பணி ஆகிய கலைப் புலங்களும் உள்ளன. மேலும், ஆங்கிலம், இந்தி, பாரசீக மொழி (Persian) உருது, சமசுகிருதம் போன்ற மொழிப் புலங்களும் உள்ளன. இங்குப் பட்ட மேற்படிப்புக் கல்வி வழங்கப்படுகிறது. யோகக் கல்வியில் (Yogic Studies) இங்குப் பட்டமேற்படிப்பு வசதியுண்டு.

சாகர்ப் பல்கலைக் கழகத்தில் உறுப்புக் (Constituent) கல்லூரியாகப் பல்கலைக்கழகக் கல்வியியல் கல்லூரி உள்ளது. இங்குக் கல்வியியலில் இளநிலை, முதுநிலைப் பட்டக் கல்வி வழங்கப்படுகிறது.

சாகர்ப் பல்கலைக்கழகத்தில் 50க்கும் மேற்பட்ட கல்லூரிகள் இணைப்புரிமை பெற்றுள்ளன. இங்கு இளநிலை, முதுநிலைப் பட்டங்கள் கலையியல், அறிவியல் ஆகிய துறைகளில் வழங்கப்படுகின்றன. எந்தக் கல்லூரிகளிலும் புகுமுடி வகுப்பு (Pre-University courses) இல்லை. ஆனால், சில கல்லூரிகளில் புகுமுடி உயர் தொழில் முறைக்கல்வி (Pre-Professional

education), அறிவியல் பாடத் துறைகளில், மேனிலைக் கல்விக்குப் பின்னர் ஓராண்டுக்கு வழங்கப்படுகிறது.

சாகர்ப் பல்கலைக் கழகத்தில் பயிற்று மொழியும், தேர்வு மொழியுமாக ஆங்கிலமும் இந்தியும் இருந்து வருகின்றன. பெரும்பாலும் மாணவர்கள், தேர்வு எழுதும்போது இந்தியிலேயே எழுதுகின்றனர். சாகர்ப் பல்கலைக் கழகத்தின் ஆளுகை எல்லைக்குள் வசிப்பவர்கள் இளநிலை. முதுநிலைப்பட்டத் தேர்வுகளைத் தனிப்பட்டபடி (Private Study) மூலம் எழுதுவதற்கு வசதிகள் உள்ளன. எஸ்.த.

சாகலாசனார்: இவர் சங்க காலப் புலவர்களில் ஒருவர். இவர் பெயரின் முற்பகுதியில் அமைந்த சாகல் என்பது இப்புலவரின் ஊராகும் என்று சிலர் கருதுகின்றனர். இப்புலவர் பெயரைச் 'சாகலையர்' என்றும் குறிப்பிட்டுள்ளனர். அங்ஙனம் குறிப்பிடுவோர் 'சாகலையர்' என்னும் பெயர் வட நாட்டுத் துறவியர் பெயர்களுள் ஒன்றென்றும், அத்துறவியர் பெயர்களைத் தமிழக மக்கள் மேற்கொள்ளாமளவு அவர்கள் அக்காலத்தே தமிழகத்தில் செல்வாக்குப் பெற்றிருந்தனர் என்றும் சுட்டியுள்ளனர். சாகலாசனாரின் இரண்டு பாடல்கள் (அகம். 16, 270) அகநானூற்றில் இடம்பெற்றுள்ளன. அவற்றுள் மருதத்துறையில் அமைந்த பாடல் (16) பரத்தையிடமிருந்து வந்த தலைவன், தான் பரத்தையர் யாரையும் அறிந்திலேன் என்று கூறியது கேட்ட தலைவியின் கூற்றாக அமைந்துள்ளது. அதன்கண் இளங்குழந்தையினை, 'தாமரைத் தாதின் அல்லி அயலிதழ்புரையும், மாசில் அங்கை மணிமருள் அவ்வாய், நாவொடு நவிலா நகைபடு தீஞ்சொல், யாவரும் விழையும் பொலந்தொடிப்புதல்வன்' என்று சொல்லோவியப் படுத்தியிருப்பது சிறப்பாக உள்ளது. உண்மை வெளிப்பட்ட நிலையில் பரத்தை நாணமுற்றுத் தலை தாழ்ந்து நிற்கும் நிலைக்குக் 'களவு உடம்படுநரை' உவமையாகக் காட்டியுள்ளார். மற்றொரு பாடல் (அகம். 270) நெய்தல் திணையில், பகற் குறியிடத்தே வந்து பெயரும் தலைவனிடம் தோழி, தலைவியை மணந்துகொள்ளுமாறு வற்புறுத்தும் பாங்கில் அமைந்துள்ளது. அப்பாடலில் தலைவியது மேனியின் எழில் நலத்திற்குச் சேரமன்னனாகிய குட்டுவனது கழுமலம் என்னும் ஊரினை உவமையாகக் காட்டியுள்ளார். எல்லா உறுப்புகளின் நலன்களும் ஒருங்கமைந்து விளங்கும் தலைவியின் மேனி எழிலுக்கு, எல்லா நலன்களும் அமையப்பெற்று எழிலுற விளங்கும் பெருநகர் ஒன்றினை உவமையாகக் காட்டும் சங்ககால மரபில் இவ்வுவமை அமைந்துள்ளது. குட்டுவனுடைய கொடைச் சிறப்பும், வீரச்சிறப்பும் ஒருங்கே புலப்படும் வகையில் அவனைக்

'கொய்சுவல் புரவிக் கைவண் கோமான், நற்றேர்க்குட்டுவன்' என்று சிறப்பித்திருப்பது அறிந்தின்புறத்தக்கதாகும். அ.மா.ப.

சாகா சப்பான் நாட்டில் உள்ள ஒரு நகரம். கியூசு (Kyushu) மாநிலத்தின் மேற்கில் உள்ள சாகா (Saga) நகரம் ஒரு சிறந்த இருப்புப்பாதை மையமாகவும் நிலக்கரி விநியோகிக்கும் தொழில்வளம் மிக்க நிலையமாகவும் விளங்குகிறது. இங்குப் பருத்தி ஆடைகளும், களிமண் பொருள்களும் மிகுதியாக உற்பத்தி செய்யப்படுகின்றன. நிலமானியப் பிரபுக்கள் ஆதிக்கம் செலுத்தி வந்த காலத்தில், இந்நகர் ஒரு கோட்டையாக அரண்களுடன் விளங்கியது. இங்கு கி.பி. 1874-இல் ஒரு கலகம் விளைந்தது. இதன் மக்கள் தொகை 154,631 (1976).

சாகா²: ஐரோப்பாவில் இசுகாண்டிநேவியப் (Scandinavia) பகுதியில் குடியேறிய நார்சு (Norse) குடும்பங்களைப் பற்றிய போர்கள், பழக்க வழக்கங்கள், புராணக் கதைகள் முதலியவற்றை உரைநடையில் விளக்கும் ஒரு தொகுப்புக்குச் சாகா என்பது பெயர். தெ.பா.

சாகித்தியக் கழகம்: சாகித்திய 'அகாதெமி' Sahitya Akademy) எனச் சொல்லப்படும் சாகித்தியக் கழகம் 1954 மார்ச்சு 12-ஆம் நாள் இந்திய அரசால் தொடங்கப்பெற்றது. தேசிய அளவிலான இக்கழகத்தை, இந்தியாவினுள்ள பல்வேறு மொழிகளையும் அவை சார்ந்த இலக்கியங்களையும் வளர்ப்பதற்கெனத் திட்டமிட்டு, 1952 திசம்பர் 15-ஆம் நாள் இந்திய அரசு ஒரு தீர்மானத்தை நிறைவேற்றி, அதன்வழி நிறுவியது. இது ஐரோப்பாவில் பிரெஞ்சு, இத்தாலி முதலிய நாடுகளில் இயங்கிய இலக்கியக் கழகங்களை முன்மாதிரியாகக் கொண்டே உருவாக்கப்பட்டதெனினும், பல்வேறு மொழிகளைக்கொண்ட இந்திய நாட்டுச் சூழ்நிலைக்கேற்ற அமைப்பினையும் விதிமுறைகளையும் உடையதாக ஆக்கப்பெற்றது. 'இலக்கியப் பண்பாட்டுக் கழகங்கள், பல்கலைக்கழகங்களிடையே ஒத்துழைப்பை ஏற்படுத்துவதும், மொழி, இலக்கிய வளர்ச்சியில் ஊக்கம் தருவதுமே இதன் குறிக்கோள்களாக முதலில் வகுக்கப் பெற்றன. இன்று இலக்கியப் படைப்பாளிகளையும், வல்லுநர்களையும் சிறப்பிப்பதன் மூலம் இந்திய இலக்கியம் வளர இது வகைசெய்துள்ளது. இந்திய இலக்கியம் என ஒன்றை இனங் காண்பதற்கு இது பெரிதும் பாடுபட்டு வருகிறது. அதன் வழி இந்திய ஒருமைப்பாட்டிற்கு இக்கழகம் உணர்வு அடிப்படையிலான வலுவுள்ள அடித்தளமிடுகிறது; இந்திய மொழி இலக்கியங்களின் தரத்தை உயர்த்துகிறது; இலக்கியத் திறனாய்வை வளர்க்கிறது; பொதுமக்களின் இலக்கியச் சுவையுணர்வை வளர்க்க முனைகிறது.

சுவகர்லால் நேரு இதன் முதல் தலைவரானார். அவர் நாட்டின் தலைமை அமைச்சர் என்பதற்காக அல்லாமல் சிறந்த எழுத்தாளர், நூலாசிரியர் என்பதற்காக இவ்வமைப்பின் தலைவராக ஏற்கப் பெற்றார். மேலும், இக்கழகத்தின் தன்னுரிமையை அரசின் குறுக்கீடற்ற தன்னாட்சியை மிக வற்புறுத்திய வரும், அவ்வுரிமையுடன் இக்கழகம் இயங்க வழி வகுத்தவரும் அவரே எனலாம். தொடக்கத்தில் இந்திய நாட்டின் தலைசிறந்த இலக்கிய வல்லுநர்கள் பலரைக் கொண்ட பொதுக்குழு ஒன்றும் அமைக்கப்பட்டது. டாக்டர் எசு. இராதாகிருட்டிணன், அபுல் கலாம் ஆசாத்து, சி. இராசகோபாலாச்சாரியார், சுனித குமார் சட்டர்சி, உமா சங்கர் சோசி, வி.இராகவன், மாசுதி வேங்கடேச ஐயங்கார் போல் வார் குறிக்கத்தக்கவர் ஆவர்.

தொடங்கிய நாள் அன்றே, நேருவின் தலைமையில் பொதுக்குழு கூடிச் செயற்குழுவை அமைத்தது. கழகத்தின் துணைத் தலைவராக டாக்டர் எசு. இராதாகிருட்டிணன் தேர்ந்தெடுக்கப்பட்டார். கிருட்டிண கிருபளானி முதற் செயலாளராக அரசால் நியமிக்கப்பட்டார். அவர் பதினேழு ஆண்டுகள் அப்பதவியிலிருந்து இக்கழக வளர்ச்சிக்குப் பணியாற்றினார். நேருவுக்குப் பிறகு 1964-இல் டாக்டர் இராதாகிருட்டிணன் கழகத்தின் தலைவரானார். பின்னர் சாகீர் உசைன், சுனித குமார் சட்டர்சி, கேர்.ஆர். சீனிவாச ஐயங்கார், உமாசங்கர் சோசி, விநாயக் கிருட்டிண கோகாக்குப் போன்றோ தொடர்ந்து துணைத் தலைவர்களாகவும் தலைவர்களாகவும் விளங்கி, இக்கழகத்திற்கு வலுவும் பொலிவும் சேர்த்துள்ளனர்.

கிருட்டிண கிருபளானிக்குப்பின் பிரபாகர் மாக்வி, ஆர்.எசு. கேல்கர், இந்திரநாத் சவுத்திரி ஆகியோர் சாகித்தியக் கழகத்தின் செயலாளர்களாக விளங்கி, அதன் நிருவாகத்தை நடத்தி வந்துள்ளனர்.

இப்போதுள்ள விதிகளின்படி பண்பாட்டுத் துறை அமைச்சகம், தகவல் மற்றும் ஒலிபரப்புத் துறை அமைச்சகம், தேசிய புத்தக நிலையம் (National Book Trust) ஆகியவற்றிலிருந்து ஐவரை இந்திய அரசு இக்கழக உறுப்பினர்களாக நியமிக்கிறது. இந்திய அரசியலமைப்புப்படி அமைந்த மாநில அரசுகள் 22 உறுப்பினர்களை நியமிக்கின்றன. சாகித்தியக் கழகத்தால் ஏற்கப்பட்ட ஒவ்வோரிந்திய மொழியின் சார்பிலும் ஓர் இலக்கியப் படைப்பாளி அல்லது வல்லுநர் உறுப்பினராகத் தேர்ந்தெடுக்கப்படுகிறார். அவரை அவ்வம் மாநிலத்திலுள்ள இலக்கியக் கழகங்கள் பரிந்துரைக்கின்றன.

இந்தியப் பல்கலைக் கழகங்களின் சார்பாளர்களாக, மொழி இலக்கிய அறிஞர்கள் இருபதினமர் நியமிக்கப்படுகின்றனர். இலக்கியத் துறையில் புகழ்பெற்ற, சிறந்த எண்மரைப் பொதுக்குழு தேர்ந்தெடுக்கிறது. சங்கீத நாடகக் கழகத்திலிருந்து ஒருவரும் இலலித கலைக் கழகத்திலிருந்து ஒருவரும் இந்தியப் பண்பாட்டுத் தொடர்புத் துறையிலிருந்து (ICCR) ஒருவரும் சார்பாளர்களாக இடம்பெறுகின்றனர். இந்திய அரசால் நியமிக்கப்படும் பொருளாதார ஆலோசகர் ஒருவரும் இடம்பெறுகிறார். இப்பொதுக்குழுவே பின்னர்ச் செயற்குழுவையும் (ஒவ்வொரு மொழிக்கு ஒருவராக) தலைவரையும் துணைத் தலைவரையும் தேர்ந்தெடுக்கிறது. ஒருமுறை உறுப்பினரானவருக்கு ஐந்தாண்டுகள் பதவிக் காலமாகும். ஒருவர் இரண்டாம் முறையும் உறுப்பினராதல் கூடும். அதற்கு மேல் உறுப்பினராயிருக்க இயலாது. செயலாளர்கள் மற்றும் அலுவலர்கள் விளம்பரவழித் தேர்வுசெய்து பதவியில் அமர்த்தப்படுகின்றனர்.

இதன் தலைமை அலுவலகம் புதுதில்லியில் பெரோசா சாலையிலுள்ள இரவீந்திர பவனில் இயங்கிவருகிறது. கிழக்கிந்திய மொழிகளைக் கவனிக்கக் கல்கத்தாவில் ஒரு வட்டார அலுவலகமும் (1956), தென்னிந்திய மொழிகளைக் கவனிப்பதற்காகச் சென்னைவில் ஒரு வட்டார அலுவலகமும் (1959) மேற்கிந்திய மொழிகளைக் கவனிக்கப் பம்பாயில் ஒரு வட்டார அலுவலகமும் (1972) தொடங்கப்பட்டுள்ளன.

இக்கழகம் இந்தியமொழி இலக்கியங்களை வளர்க்க, ஆண்டு தோறும் கவிதை, கதை, நாடகம் முதலிய படைப்பிலக்கியம், திறனாய்வு, வாழ்க்கை வரலாறு, தத்துவம் போன்ற பல துறைகளில் வெளிவந்துள்ளவற்றுள் சிறந்த நூல்களுக்குப் பரிசளித்து, அந் நூலாசிரியர்களைப் பெருமைப்படுத்துகிறது. இந்திய அரசியல் அமைப்புச் சட்டத்தில் ஏற்கப்பட்ட 14 மொழிகளில் வெளிவந்த நூல்களுக்கு உரூ. 5000/- வீதம் பரிசளிக்கப்பட்டு வந்தது. இப்போது, இக்கழகம் தான் அங்கீகரித்துள்ள 22 இந்திய மொழி இலக்கிய நூல்களுக்கு ஆண்டுதோறும் உரூ. 10,000/- பரிசளித்து வருகிறது.

இந்திய மொழி இலக்கியங்கட்குத் தனித்தனி இலக்கிய வரலாறுகள் எழுதப்பட்டு வருவதுடன், அவை ஆங்கிலத்திலும் பிற இந்திய மொழிகளிலும் மொழிபெயர்க்கப்பட்டு, வெளியிடப்பட்டு வருகின்றமை இதன் தலையாய, மிகச் சிறந்த பணியாகும். கலைக் களஞ்சியம் போன்ற இந்தியப் பேரிலக்கிய வரலாறு ஒன்றை, நூற்றாண்டு வரிசையில் எழுதி வெளியிடவும் இக்கழகம் அரிதின் முயன்று வருகிறது.

இந்திய இலக்கியப் படைப்பாளிகள் (Makers of Indian Literature) என்ற சிறுநூல் வரிசை ஒன்று தொடங்கப்பட்டு, சிறந்த இலக்கிய ஆசிரியர்கள் பற்றிய 120க்கு மேற்பட்ட நூல்கள் வெளியிடப்பட்டு, அவை இந்திய மொழிகளிடையே பரிமாற்றம் செய்யப்படுகின்றன. இவற்றுள் 90 ஆங்கிலத்தில் வெளிவந்துள்ளன. 250க்கு மேற்பட்ட மொழிபெயர்ப்புகள் வெளியிடப்பட்டுள்ளன. 'நிகழ்கால இந்திய இலக்கியம்' என்ற பெருநூல் 1957-இல் வெளியிடப்பட்டது. பின்னர் 'விடுதலைக்குப்பின் இந்திய இலக்கியம்' என்ற சிறந்த நூல் ஒன்றும் வெளிவந்தது. இப்போது 'இந்திய இலக்கியக் கலைக் களஞ்சியம்' ஒன்று தொகுக்கும் பணி நடைபெற்று வருகிறது. பல்வேறு மொழிகளிலும் சிறந்த கவிதை, கதை, கட்டுரை, நாட்டுப்புறக்கதை, ஓரங்க நாடகம் போன்றவற்றைத் தொகுத்து வெளியிடும் பணியும், அவற்றுள் குறிப்பிடத்தக்கவற்றைப் பிற இந்திய மொழிகளிலும் ஆங்கிலத்திலும் மொழிபெயர்த்து வெளியிடும் பணியும் குறிப்பிடத்தக்க அளவு நடந்துள்ளன. மேலும் தொடர்ந்து, புதிய புதிய தொகுப்புகளைக் கொண்டு வரும் முயற்சிகளும் நடைபெறுகின்றன.

1957-இல் 'இந்திய இலக்கியம்' (Indian Literature) என்ற ஆறுமாதத்திற்கொருமுறையிலான ஆங்கில இதழ் வெளியிடப்பெற்றது. அது 1966-இல் காலாண்டிதழானது. அது, 1976 தொடங்கி இரு மாத இதழாக நடைபெற்று வருகிறது. 'சமகால பாரத சாகித்தியம்' என்னும் காலாண்டு இந்தி இதழ் ஒன்றும் 1980-இல் தொடங்கி நடத்தப்பட்டு வருகிறது.

உலக, தேசிய, வட்டார அளவிலான கருத்தரங்குகள், பணிமனைகள், பயிற்சியரங்குகள் அடிக்கடி நடத்தப்பட்டு வருகின்றன. மிகச் சிறந்த இலக்கியப் பேரறிஞர்களைச் சாகித்தியக் கழகத்தின் இலக்கியச் செம்மல்களாக நியமித்துப் பெருமைப்படுத்துகின்றனர். பொதுவாக, சாகித்தியக் கழகத்தின் பணி இந்திய இலக்கியப் பெருமையை இந்தியர் அனைவரும் உணரச் செய்வதாகவும், உலகினர் பலரும் அறியச் செய்வதாகவும் அமைந்து வளர்ந்து வருகிறது.

இராம.பெ.

சாகை: சப்பான் நாட்டில் உள்ள கைத் தொழில் நகரமான சாகை (Sakai) சுமார் 400 ஆண்டு கட்டு முன்பு ஒரு தலைசிறந்த வாணிகத் தலமாக விளங்கியது சப்பானைச் சேர்ந்த ஆன்சுத் (Honshu) தீவில் ஓசாக்கா நகருக்குத் தெற்கில் உள்ள இத் துறைமுக நகரம் வண்டல் மண்ணால் கேடுற்ற காரணத்தால் இதனுடைய வாணிகச் சிறப்பு கி.பி. 17-

ஆம் நூற்றாண்டிலிருந்து குன்றிவிட்டது. இதன் மக்கள் தொகை 807000 (1983). தெ.பா.

சாகோபி, பிரடெரிக்கு என்ரிக்கு (கி.பி.

1743-1819): இவர் நம்பிக்கை மற்றும் மனிதஉணர்வு களடிப்படையிலான தத்துவங்களைப் பற்றிக் குறிப்பிட்ட ஒரு செருமானியத் தத்துவ மேதை. தசல் டார்பு (Dusseldorf) என்னுமிடத்தில் இவர் பிறந்தார். இவர்தம் பள்ளிக் கல்வியை முடித்தபின் கி.பி. 1759-முதல் 1762 வரை செனீவாவில் (Geneva)

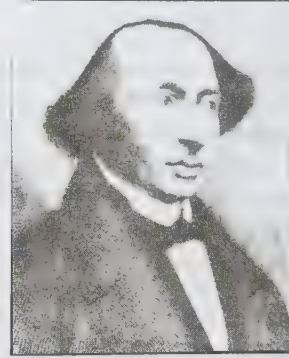

சாகோபி, பிரடெரிக்கு என்ரிக்கு

மேலும் பயின்றார். படிப்பு முடிந்ததும் இவர் கி.பி. 1764-இல் சர்க்கரை ஆலையொன்றில் தலைமைப் பொறுப்பாளராகப் பணிபுரிந்தார். ஆனால், கி.பி. 1772-இல் சூரிச்சு மற்றும் பெர்க்குப் பகுதிகளின் ஆட்சிக்குழு உறுப்பினரானதால், தாம் முன்னர் மேற்கொண்டிருந்த பணியினை விட்டு விட்டார். சாகோபி (Johann Friedrich Heinrich) ஓர் எழுத்தாளராகவும் திகழ்ந்தார். இவர் தத்துவக் கோட்பாடுகளிலும் கவனம் செலுத்தினார். சுபினோசா என்பவரின் கருத்துகள் இவரது கவனத்தைக் கவர்ந்தன. பின்னர் அவை பற்றிச் சிந்திக்கலானார். வெய்மர் என்னுமிடத்தில் கேதே (Goethe) என்ற புகழ் வாய்ந்த தத்துவப் பேரறிஞரை கி.பி. 1784-இல் இவர் சந்தித்தார். பின்னர் கி.பி. 1786-இல் இலண்டனுக்குச் சென்றார். இவர் காலத்தில் தான் பிரான்சில் அரசியலுணர்வுகளால் புரட்சியொன்று ஏற்பட்டது. நிலையான பணிகளை மேற்கொள்ளாமல் பல இடங்களுக்குச் செல்வதும் அவ்வப்போது எழுதுவதுமாகக் காலத்தைச் செலவிட்டார். இவர் கி.பி. 1805 முதல் 1812 வரை மியூனிச்சு நகரின் அறிவியற் கழகத்தின் தலைவராயிருந்தார். தனிப்பட்ட மனிதர் தம் உள்ளுணர்வுகளின் உந்து

தல்களே ஒரு மனிதனை வெளிப்படுத்தும் என்ற நம்பிக்கையுடைய இவர் 1819-ஆம் ஆண்டு காலமானார்.
மா.கா.

சாங்கியம்: வேதங்களில் கூறியவற்றையும் உபநிடதக் கருத்துக்களையும் சாங்கியம் ஒத்துக் கொள்கிறது. கபிலர் இதனை நல்ல முறையில் வெளியிட்டார். ஈசுவர கிருட்டிணர் கி.பி. 5-ஆம் நூற்றாண்டில் வாழ்ந்தவர். அவர் சாங்கிய காரிகை என்ற நூலை எழுதினார்.

சாங்கியம் என்பது பூரண அறிவு என்று பொருள் படும். அது மாற்றம் அடைகின்ற பொருள், அறிவுடைய பொருளன்று என்று கூறுகிறது. மேலும் மூலப்பொருள் புருடனும் பிரகிருதியுமாகும் என்றும் கூறுகிறது. உலகம் பிரகிருதியில் தோன்றி, அதிலேயே ஒடுங்குகிறது. பிரகிருதி (Prakrti) எப்பொழுதும் நிலையுள்ளது; எங்கும் விரிந்து காணப்படுகிறது. அதற்கு உருவமில்லை. பிரகிருதி, சத்துவம் (Sattva) இராசதம் (Rajas) தாமசம் (Tamas) என்ற மூன்று குணங்களை உடையது. சத்காரிய வாதம் என்பது ஒவ்வொரு காரியத்துள்ளும் (Effect) காரணம் உண்டு (Cause) என்று கூறுகிறது. இறைவன், இல்லாத பொருளைத் தோன்றுவிக்க முடியாது என்றும், எங்கும் உள்ளதைத் தான் படைக்க முடியும் என்றும் சாங்கியர் கருதுகின்றனர்.

சத்துவகுணங்களின் இயல்புகள் கனமற்றதும், மேல்நோக்கிச்செல்லும் இயல்புடையதும், அறிவுடையதும், ஒளியுடையதும், உருநிழல் காட்டுவதும் (Reflect) ஆகும். சத்துவ குணத்தினால் இன்பமும் மனநிறைவும் ஏற்படும். இராசதம் தானும் அசைந்து, பொருள்களையும் அசையச் செய்வது. நெருப்பு எங்கும் பரந்து செல்வதும், காற்று அசைவதும், புலன்கள் பொருள்களை நாடுவதும் இராசதத்தால் தான். நித்திரை செய்வதற்கும் காரணம் இதுவே.

தாமசம் (Tamas), பளுவான தன்மை, சோம்பல், மயக்கநிலை, இருள் போன்றவற்றிற்குக் காரணமாகும். சத்துவம் வெள்ளை நிறமும், இராசதம் சிவப்பு நிறமும், தாமசம் கறுப்பு நிறமும் உடையன. இந்த மூன்று குணங்களுக்குமிடையில் எப்பொழுதும் போராட்டம் நடந்து கொண்டிருக்கும். அதே சமயம் ஒற்றுமையுமிருக்கும். ஏதாவது ஒன்று மேலோங்கும்போது பொருள்கள் உற்பத்தியாகும். சரூப பரிணாமம் (Sarupa Parinamam) என்றால் ஒன்று வேறொன்றாக மாறாமல் அதுவாகவே மாறும். விருப பரிணாமம் என்றால் ஒருகுணம் உயர்ந்தும் மற்றொன்று தாழ்ந்தும் காணப்படும்.

உயிரும், உடலும் ஒன்றல்ல; இரண்டும் வேறு

பட்டவை. ஒன்றிலிருந்து மற்றொன்று தோன்றாது. பிரகிருதி தன்னிடமிருந்து உடல்களையும், பிற பொருள்களையும் தோற்றுவிக்கிறது. பிறகு புருடனுக்காக ஒடுங்குகிறது. புருடன் செயலற்றிருக்கும் இயல்புடையது; அறிவுடையது; எங்கும் நிறைந்து காணப்படுவது; என்றும் நிலைத்து நிற்பது. புருடன் அதுபவிப்பது. பிரகிருதியினோடு சேரும் பொழுது புருடன் செயல்புகிறது. புருடனை ஒரு முடவனுக்கும், பிரகிருதியை ஒரு குருடனுக்கும் சாங்கியர் உவமிக்கின்றனர். இரண்டும் சேர்ந்து இயங்குவதெப்படி என்றால், குருடன் தோளில் முடவன் ஏறி இருவரும் பயணம் செய்கின்றனர். புருடன் என்றால் உயிர், சாங்கியர் கருத்துப்படி உயிர் பல, உயிர் ஒன்று என்றால், பிறப்பும் இறப்பும் எல்லோருக்கும் ஒன்றாக அமையவேண்டும். உலகில் அப்படி நிகழவில்லை. ஆகையினால், உயிர்கள் பல என்றுகொள்ளவேண்டும்.

பிரகிருதியிலிருந்து உலகு விரிவதற்கு, உயிர்கள் காரணம், புருடனின் முன்னிலையில் பிரகிருதி சிருட்டியைத் தொடங்கும். ஆனால் புருடன் அசையாமல் இருக்கும். காந்தம் எங்ஙனம் எதையும் செய்யாமலே இரும்பு தொழிற்படுவதற்குக் காரணமாக அமைகிறதோ அது போலவே புருடனும் பிரகிருதி செயற்படக் காரணமாக அமையும். பிரகிருதியிலிருந்து முதலாவதாகச் சத்துவகுணம் மேலோங்குவதால் தோன்றுவது மகத்து (Mahat) அல்லது புத்தி. இந்தப் புத்தியிலிருந்து அகங்காரம் வெளிப்படும். வைகாரி அகங்காரம் சத்துவகுணம் மேலோங்குவதினால் ஏற்படுகிறது. அதிலிருந்து மனம், கண், காது மூக்கு, செவி முதலான ஞானேந்திரியங்களும் கை, கால் முதலான கண்மேந்திரியங்களும் தோன்றுகின்றன. தாமசகுணம் மேலோங்கும் போது தன்மாதிரைகள் (ஐந்து பூதங்களுக்கும் காரணமான மூலப்பொருள்கள்) தோன்றுகின்றன. பிறகு இவைகளிலிருந்து ஆகாயம், காற்று, நெருப்பு, நீர், நிலம் முதலியன தோன்றுகின்றன. சாங்கியர் தத்துவங்கள் இருபத்தைந்து என்பர். இரா.கோ.

துணை நூல்கள்:

Hiriyanna, M., The Essentials of Indian Philosophy, Blackie & Son, Publishers P.V.T. Ltd., Madras, 1978.

Radhakrishnan, S., Indian Philosophy, Vol. 2, Blackie & Son Publishers, P.V.T. Ltd., Madras, 1977.

சாங்கோன் மகாராட்டிர மாநிலத்தில் பூனா மாவட்டத்தில் உள்ளதோர் ஊர். சாங்கோனில்

(Songaon) அகழாய்வுகளைத் தக்காணக் கல்லூரித் தொல்லியல்துறை மேற்கொண்டது. அதனுடன் மகாராட்டிர மாநிலத் தொல்லியல் துறையும் வரலாற்று ஆவணக் காப்பகமும் சேர்ந்து உதவி புரிந்தன. இவ்வகழாய்வில் இங்கு மூன்று பண்பாட்டுக் காலப் பிரிவுகள் கண்டுபிடிக்கப்பட்டன. அகழாய்வுகளில் ஊரிருக்கைப் பகுதியில் மட்கலன்களும் கற்கருவிகளும் கிடைத்தன. இவற்றுடன் ஈமக்குழிகளும் அகழப்பட்டன. தாழிகளில் இறந்தவர்களை இம்மக்கள் இட்டுப் புதைத்தனர். இங்குச் சோர்வே மட்கலன், மாளவ மட்கலன், கறுப்பு சிவப்பு மட்கலன் போன்றவை கிடைத்தன. இவ்வூர் கல்செப்புக் கால நாகரிக மக்களைக் கொண்டு விளங்கிய தொன்மையான ஊராகும். தெ.பா. ச.இரா.

சாங்சியாங்கு சீனாவில் உள்ள ஒரு நிலப் பகுதி. இது முன்பு பிரெஞ்சுக்காரர்களுக்கு உரிய இடமாக இருந்தது. அப்போது இதன் பெயர் குவாங்சௌவான் (Kwangchoiwan). இது குவாங்சௌ வளைகுடாவில் உள்ளது. இதன் பரப்பு 841,8 ச.கி.மீ. பிரான்சு கி.பி. 1898-இல் இப்பகுதியைச் சீனாவிடமிருந்து குத்தகைக்கு வாங்கியிருந்தது. பிறகு 1945-இல் சீனா மீண்டும் இதைப் பெற்றுக் கொண்டது. இங்குள்ள முக்கிய நகரமான பயாட்டுக் கோட்டையின் (Fort-Bayard) பெயர் சாங்சியாங்கு (Changchiang) என மாறியது. இந்நகரின் மக்கள் தொகை 220,000 (1970). இந்நகர் 1955-ஆம் ஆண்டிலிருந்து பல்வேறு துறைகளிலும் சிறந்த வளர்ச்சி பெற்றுள்ளது. இது சீனாவின் முக்கிய கடல் துறைமுகங்களில் ஒன்று. ஒரு வட்டார வாணிக மையமாகவும் இது விளங்குகிறது. பல இரசாயனப் பொருள்களும் ஆடைவகைகளும் இங்கு உற்பத்தி செய்யப்படுகின்றன. மின்சாரத் தொழிலும் கப்பல் கட்டும் தொழிலும் மிகவும் வளர்ச்சி அடைந்துள்ளன. தெ. பா.

சாங்சுன் மஞ்சூரியாவில் உள்ள ஒரு நகரம்; கிரீன் (Krin) மாநிலத்தின் தலைநகர். கி.பி. 18-ஆம் நூற்றாண்டு வரை ஒரு சிற்றூராக இருந்த சாங்சுன் (Changchun) இப்பொழுது ஒரு பெரிய வாணிக மையமாகவும், இருப்புப்பாதைச் சந்திப்பாகவும் வளர்ந்துள்ளது. இங்கு வாணிகம் செய்யப்படும் முக்கிய பொருள் சோயர் அவரை. இதற்குச் சுமார் 260 கி.மீ. தொலைவில் முக்டென் (Mukden) நகரம் விளங்குகிறது. தெ.பா.

சாங்தே: சீனாவில் யுவான்சியாங்கு ஆற்றங்கரையில் உள்ள சாங்தே (Chang-te), ஊனான் (Hunan) மாநிலத்தின் வடபகுதி யுள்ள ஒரு நகரம். முன்பு இது அயல்நாட்டவருடன் செய்து கொள்ளப்பட்ட ஒப்பந்தங்களில் அடங்கிய ஒரு துறை

முகமாக இருந்தது. இப்பொழுது ஒரு சிறந்த தொழில் வளம்மிக்க மையமாக விளங்குகிறது. உணவு வகைகள் இங்கு நன்கு பதனம் செய்யப்படுகின்றன. தோல், ஆடை, இயந்திரப் பொருள்கள், களிமண் பொருள்கள் ஆகியவை தொடர்பான பல்வேறு தொழில்கள் இங்கு நடைபெறுகின்றன. மருந்தாகப் பயன்படும் பல தாவர இனங்கள் இங்குக் காணப்படுகின்றன. கப்பல்கள் மூலம் எண்ணெய் பிற இடங்களுக்கு எடுத்துச் செல்லப்படுகிறது. இதன் மக்கள்தொகை சுமார் 225,000 (1970). தெ.பா.

சாசன இயக்கம்: இது கி.பி.19-ஆம் நூற்றாண்டில் இங்கிலாந்தில் தொழிலாளர்கள் நடத்திய இயக்கங்களுள் ஒன்றாகும். இவ்வியக்கம் தோன்றுவதற்கு அடிப்படையாக இருந்தது அந்நாட்டில் அப்போது நிலவிய உணவுப் பஞ்சமாகும். நாட்டில் தோன்றிய தொழிற்புரட்சியின் காரணமாக இரும்பு, நிலக்கரி ஆகியவற்றின் உற்பத்தி பெருகியது. கப்பல்கட்டும் தொழில் சிறந்து விளங்கத் தொடங்கியது. ஏற்றுமதி பெருகியது. அதன் காரணமாக நாட்டு மக்கள் வாழ்க்கையில் பெரும் மாற்றம் ஏற்பட்டது. வேளாண்மையை அடிப்படையாகக் கொண்டிருந்த நாட்டு மக்கள் வாழ்க்கைக்குப் பதிலாக நகரங்களை அடிப்படையாகக் கொண்ட வாழ்க்கையை மக்கள் மேற்கொள்ளலாயினர். அதனால் உணவுப்பஞ்சம் ஏற்பட்டது. தொழிற்சாலைகளைப் பெருமளவில் கொண்டிருந்த இங்கிலாந்தின் வடபகுதியில் பட்டினிப் புரட்சி ஒன்று ஏற்பட்டது. மேலும், கி.பி. 1832-ஆம் ஆண்டுச் சீர்திருத்தச் சட்டம் நடுத்தர மக்களுக்கு மட்டுமே வாக்குரிமையை வழங்கியது. நாட்டு அரசியலில் பங்கு கிடைக்காத வரை தங்கள் நிலை உயராது என்று தொழிலாளர் எண்ணலாயினர். ஆகவே, தொழிலாளர் தங்கள் அரசியல், மற்றும் சமுதாய நலன்களைக் காப்பதற்குச் சங்கங்களை அமைத்துக் கொள்ள வேண்டிய இன்றியமையாமை ஏற்பட்டது.

அதன் விளைவாக கி.பி. 1834-இல் தேசிய அளவில் ஒன்றாக்கப்பட்ட பெரியதொரு தொழிற்சங்கம் உருவாகியது. அதற்குக் காரணமாக இருந்தவர் இராபர்ட்டு ஓவன் என்பவராவார். பல்லாயிரக் கணக்கான தொழிலாளர் அதில் சேர்ந்தனர். அச்சங்கத்திற்கு அரசு தடையேதும் விதிக்கவில்லை என்றாலும் ஆறு தொழிலாளர் தால்பட்டுல் (Tolpuoldle) என்ற கிராமத்தில் சங்கம் அமைக்க முற்பட்ட காரணத்திற்காக 'விக்கு' அரசு (Whig Government) அவர்கள் மீது வழக்குத் தொடுத்தது. அதன் விளைவாக 'விக்குகள்' (Whigs) மீது தொழிலாளர்களுக்கு இருந்த நம்பிக்கை குறைந்தது. சீர்திருத்தச்

சட்டத்தை கி.பி. 1832-ஆம் ஆண்டு திருத்தியமைத்து நாட்டில் முழு அளவிலான சனநாயகத்தை ஏற்படுத்தினாலன்றித் தங்களுடைய நிலை உயராது என்ற எண்ணம் வலுவடைந்தது.

அச்சமயத்தில் வில்லியம் இலவெட்டு (William Lovett) என்ற இலண்டன் தொழிலாளர் சங்க உறுப்பினர் 'மக்களுடைய சாசனம்' (People's Charter) ஒன்றைத் தயாரித்து அதனைப் பாராளுமன்றத்தில் நிறைவேற்ற முற்பட்டார். அச்சாசனத்தில் ஆறு சலுகைகள் வேண்டப்பட்டன: 1) வயது வந்த ஆண்கள் அனைவருக்கும் வாக்குரிமை, 2) இரகசிய வாக்கெடுப்பு, 3) பாராளுமன்ற உறுப்பினர்களுக்கு ஊதியம், 4) உறுப்பினர்களுக்குரிய சொத்துத் தகுதியை ஒழித்தல், 5) சமமான தேர்தல் தொகுதிகள், 6). வருடாந்திரப் பாராளுமன்றங்கள்.

சாசன இயக்கத்தினருடைய திட்டம் முழுவதும் அரசியற் சார்புடையதாகும். அவர்களுடைய வேண்டுகோள் ஐந்து நிறைவேற்றப் பட்டுவிட்டன. நிறைவேற்றப்படாமல் இருந்த வருடாந்திரப் பாராளுமன்றத் திட்டமாகும். நிறைவேற்றப்பட்ட ஐந்தனுள் ஒன்று அவர்கள் எதிர்பார்த்ததற்கு மேலாகவே நிறைவேற்றப்பட்டு விட்டது. அதாவது, வயது வந்த எல்லா ஆண்களுக்கும் வாக்குரிமை என்பதாகும். இப்போது ஆண்களுக்கு மட்டுமன்றிப் பெண்களுக்கும் அவ்வுரிமை வழங்கப்பட்டுள்ளது.

சாசன இயக்கத்தினர் நாட்டில் அரசியல் சனநாயகம் ஏற்படுத்துவதோடு தங்கள் கடமை முடிந்து விட்டதாக எண்ணவில்லை. சமுதாயப் புனரமைப்புக்குச் சனநாயகத்தை ஒரு கருவியாக எண்ணினரேயன்றி அதனையே தங்களுடைய முடிவான குறிக் கோளாகக் கருதவில்லை. நாட்டு மக்கள் ஒவ்வொருவருக்கும் ஒரு வீடு தர வேண்டும்; ஒவ்வொருவரும் மகிழ்ச்சியோடு இருக்க வேண்டும்; நல்ல ஆடை, நல்ல உணவு, உடல் நலம் பாதிக்காத அளவு வேலை நேரம், செலவிற்கு மேலாக ஊதியம் ஆகியவற்றைப் பெற்றுத் தர வேண்டும் என்று அவர்கள் விரும்பினர். அவற்றை அனைவரும் வாக்குரிமை வாயிலாக மட்டுமே பெற முடியாதென்பதனை அவர்கள் அறிந்திருந்த போதிலும், அவற்றை ஒரு நாள் பெற முடியும் என்பதால் மிக்க உற்சாகத்துடன் அவ்வியக்கத்தில் பெரும்பாலான தொழிலாளர் சேர்ந்தனர்.

தொடக்கத்திலிருந்தே இவ்வியக்கத்தினரிடையே கருத்து வேறுபாடு வளர்ந்து வந்தது. ஒரு சாரார் அமைதி வழிகளைப் பின்பற்றித் தங்களுடைய குறிக் கோளைத் தொடர்ந்து வற்புறுத்தி வருவதன் வாயிலாக நிறைவேற்ற முற்பட்டனர். வில்லியம்

இலவெட்டு இவர்களுக்குத் தலைவராக இருந்தார். மனுக்கள் தயாரித்துப் பாராளுமன்றத்திற்கு அனுப்பி வைத்தனர். முதலாம் மனு கி.பி. 1839-இல் அளிக்கப்பட்டது. அதில் 1½ மிலியன் கையெழுத்துகள் போடப்பட்டிருந்தன. அதனைப் பாராளுமன்றம் 255க்கு 45 என்ற வாக்குகளில் தள்ளுபடி செய்தது இரண்டாம் மனு கி.பி. 1842-இல் அளிக்கப்பட்டது. அதில் 4 மிலியன் கையெழுத்துகள் போடப்பட்டிருந்தன. அதனைப் பாராளுமன்றம் 287க்கு 49 வாக்குகள் என்ற கணக்கில் நீக்கியது. மூன்றாம் மனு ஒன்றில் 5½ மிலியன் கையெழுத்துகள் போடப்பட்டிருந்தன. அதில் பல கள்ளக் கையொப்பங்கள் இருந்தன. அவற்றுள் குறிப்பிடத்தக்கது இராணி விக்டோரியாவுடையதாகும். நாட்டின் பல பாகங்களில் இருந்து பேராளர் வந்து அப்பெரிய மனுவைப் பாராளுமன்றத்தின் முன்னர் அளிக்க ஏற்பாடு செய்யப்பட்டது. அந்த ஏற்பாடு அரசுக்குப் பயம் விளைவித்தது. வெகட்டுமினிசுட்டர் பாலத்துக்கு அருகே ஊர்வலம் வந்தது. அதைத் தாண்டி வரக்கூடாது என அரசு அறிவித்தது. அந்த நேரத்தில் பலத்த மழை பொழியலாயிற்று. அதனால் எந்தவிதமான தீய நிகழ்வும் இன்றி மக்கள் கலைந்து விட்டனர். மனு அளித்தோரின் நம்பிக்கைகள் அதனோடு மறைந்துவிட்டன.

மற்றொருசாரார் வன்முறையில் நம்பிக்கை வைத்திருந்தனர். அவர்களுக்குப் பியர்கால் ஓ கானர் தலைமை வகித்தார். அவர் உணர்ச்சியூட்டும் வகையில் பேசவும் எழுதவும் வல்லவர். 'நார்தர்ன் இசுட்டார்' என்ற பத்திரிகையின் ஆசிரியர். ஐரோப்பாவில் கி.பி. 1848-இல் பல இடங்களில் ஏற்பட்ட புரட்சி தீவிரவாதத்தில் அவருக்கிருந்த நம்பிக்கையை மேலும் வலுவடையச் செய்தது. அவருடைய செல்வாக்கின் விளைவாகத் தானியச் சட்டங்களை விலக்கு வதற்கான முயற்சிக்குச் சாசன இயக்கத்தவர் முயற்சி மேற்கொள்ள மறந்தனர். தொழிலாளர்களின் கூலியைக் குறைக்கவே தானியச் சட்டங்களை ஒழிக்க வேண்டும் என்று தொழில் அதுபர்கள் வேண்டுவதாக அவர்கள் நம்பினர். ஆனால், தானியச் சட்டங்கள் நீக்கப்பட்ட பிறகு வேளாண்மையும், வாணிகமும் வளர்ந்தன. அதன் விளைவாகத் தொழிலாளர்கள் வளமுடன் வாழலாயினர். செலவிற்கு வேண்டிய பணமும் மிச்சமாயிற்று. அதனால் ஏற்பட்ட மனநிறைவின் காரணமாகச் சாசன இயக்கத்தினருடைய அரசியல் சீர்திருத்த வேண்டுகோளில் தொழிலாளர் கொண்டிருந்த அக்கறை மறைந்தது. இவ்வியக்கம் அழிவுற்றதற்கு இது ஒரு காரணமாகும். மேலும், தொழிலாளர் அனைவருடைய கவனத்தையும் இவ்வியக்கம் ஈர்க்கவில்லை. தங்களுடைய சக்திகளைச் செலவிட அவர்களுள் பலருக்கு வேறு வாய்ப்புகள் இருந்தன. பலருடைய கவனம் தொழிற்சங்க இயக்கம், கூட்டுறவு

இயக்கம் ஆகியவற்றில் திரும்பிவிட்டது. மேலும், இங்கிலாந்து மக்களிடையே புரட்சி மனப்பான்மை பெருமளவில் ஏற்பட்டிருக்கவில்லை.

சாசன இயக்கம் தோல்வியில் முடிவுற்றது. அது அக்கால மக்களுடைய கேவிக்கு இலக்காகியது. ஆயினும், பிற்காலத்தில் அவ்வியக்கம் மக்களுடைய மதிப்பைப் பெற்றது. தொழிலாளர் அரசியல் அதிகாரம் பெற வேண்டுவதன் இன்றியமையாமையை அது உணர்த்தியது. அத்துடன் அவர்கள் ஒற்றுமையாகச் செயற்பட வேண்டிய தேவையையும் அது வலியுறுத்தியது.

தி.ஆர்.இரா.

சாசனச் சட்டங்கள் (கி.பி. 1813, 1833, 1853) இந்தியாவில் ஆட்சிமுறையைச் செம்மைப்படுத்த ஆங்கில அரசு இயற்றிய சட்டங்களாகும். இந்தியாவில் உள்ள ஆங்கிலக் கிழக்கிந்திய வாணிகக் குழுவினர அரசியல் மற்றும் வாணிக நடவடிக்கைகள், ஒவ்வொரு இருபது ஆண்டுகளுக்கும் ஒருமுறை சாசனச் சட்டத்தின் மூலம் புதுப்பிக்கப்பட்டு நீட்டிக்கச் செய்யப்பட்டன.

கி.பி. 1813-ஆம் ஆண்டுச் சாசனச் சட்டப்படி, இந்திய வருவாய் எவ்வாறு செலவிடப்பட வேண்டும் எனத் திட்டமிடப்பட்டது. ஆங்கிலேய ஆட்சிக்குட்பட்ட இந்தியர்களின் கல்வி மேம்பாட்டிற்கென ஆண்டுதோறும் ஓர் இலட்சம் ரூபாய் ஒதுக்கப்பட்டது. இந்தியர், ஐரோப்பியர் சம்பந்தப்பட்ட வழக்குகளை விசாரித்துத் தீர்ப்பளிக்க வழிவகைகள் செய்யப்பட்டன.

கி.பி. 1833-ஆம் ஆண்டுச் சாசனச் சட்டப்படி, வங்காள ஆளுநர், இந்தியாவின் தலைமை ஆளுநர் ஆனார். இந்தியச் சட்டத் துறையின் வளர்ச்சிக்கட்டமாகத் தலைமை ஆளுநர் உள்ளிட்ட சபையில் ஐந்தாம் உறுப்பினராகச் சட்ட உறுப்பினர் ஒருவர் நியமனம் பெற்றார். இந்தியாவில் அடிமை முறை ஒழிக்கப்பட்டு, அவர்களின் முன்னேற்றத்திற்கு வழி காணப்பட்டது. அரசாங்கத்தில் பதவிகள் பெறும் உரிமையைச் சமயம், பிறப்பிடம், குலம், சாதி போன்ற காரணங்களுக்காக யாரும் மறுக்கக்கூடாது.

கி.பி. 1853-ஆம் ஆண்டுச் சாசனச் சட்டப்படி, கம்பெனியின் இந்திய நிருவாகம் சிறப்பாக நடைபெறத் துணைத் தலைமை ஆளுநர் ஒருவர் நியமிக்கப்பட்டார். பன்னிரண்டு உறுப்பினர்கள் கொண்ட இந்தியச் சட்டசபை முதன்முதலாகத் தோற்றுவிக்கப்பட்டது. எல்லாச் சட்டங்களும் இந்தியத் தலைமை ஆளுநரின் அனுமதி பெற்றபின் இந்தியாவில் நடைமுறைக்கு வந்தன. சட்டசபையின் நடவடிக்கைகளைக் கட்டுப்படுத்தவும் தடுக்கவும் இந்தியத் தலைமை ஆளுநருக்கு உரிமை உண்டு.

எம்.உ.

துணை நூல்கள்:

தங்கவேலு, கோ. இந்திய வரலாறு கி.பி 1526-இலிருந்து இன்று வரை. பழனிசுப்பா பிரதர்ஸ். முதற்பதிப்பு, சென்னை. 1971.

Ashirbadilal Srivatsava, History of Modern India. Shiva Lal Agarwala & Company, Educational Publishers, Agra, 1969.

சாசி பாண்கலே (கி.பி. 1602-1664): புகழ்

மிக்க மராட்டிய சத்திரபதி சிவாசியின் (கி.பி. 1630-1680) தந்தையான சாசி பாண்கலே, பீசப்பூர் சுல்தான், அகமதுநகர் சுல்தான் ஆகியவர்களின் கீழ் அலுவலராகப் பணிபுரிந்தவர்; கர்நாடகத்தில் மராட்டியரின் ஆட்சியை நிறுவியவர். சாசி பாண்கலே (Shaji Bhonsle) இந்துப் பண்பாட்டின் வளர்ச்சிக்கு மிகவும் பாடுபட்டவர்.

மாலோசியின் (Maloji) மகனான இவர் கி.பி. 1602-இல் (கி.பி. 1594 என்பாரும் உள்) பிறந்தார்; சாசரீபு (Shah Sherif) என்னும் முசுலிம் துறவியின் பெயரே இவருக்கு இடப்பட்டது. பாபாசியின் பேரரான சாசி, தம் தந்தையின் இறப்பிற்குப்பின் நிசாம் சாகி அரசில் பணியேற்றார். இவர் கி.பி. 1620-இல் தேவகிரி யாதவ குலத்தைச் சேர்ந்த சீசாபாய் (ஜீஜாபாய்) என்னும் அம்மையாரை மணஞ் செய்து கொண்டார். இவர்கட்கு 19.2.1630-இல் சிவாசி மகனாகத் தோன்றினார். இவர் கி.பி. 1620 முதல் பல போர்களில் ஈடுபட்டார். அவற்றுள் கி.பி. 1624-இல் இவர் மாலிக் அம்பருடன் சேர்ந்து முகலாய-பீசப்பூர் படைகளை முறியடித்தமை குறிப்பிடத்தக்கது. பீசப்பூர் சுல்தானான அடிச்சாவிடம் சாசி கி.பி. 1625-1627 ஆண்டுகளில் பணியாற்றினார். சுல்தானும் இவருக்கு 'மகாராசா' என்னும் பட்டத்தை வழங்கினார். இவர் கி.பி. 1628-இல் அகமது நகர் சுல்தானிடம் பதவியிலமர்ந்தார். இவர் மாமனார் உலுக்கி சாதவராவு (Lukhji Jadhavrao) கி.பி. 1630-இல் அகமது நகரச் சுல்தானால் கொலையுண்டதால், கலகத்தில் ஈடுபட்டார். அத்தருணத்தில் முகலாயப் பேரரசர் சாசகான், இவரை 5000 குதிரைவீரர்களுக்குத் தலைவரான பஞ்சசாரி (Panjhzari) என்னும் தகுதியில், மன்சப்தாராக முகலாயரின் படையில் அமர்த்திக் கொண்டார்.

முகலாயரது படையில் பணிபுரிய விரும்பாத இவர், கி.பி. 1632-இல் அப்பதவியில் இருந்து விலகி, அகமது நகரப் பணியிலும், பீசப்பூரின் பணியிலுமாக மாறி மாறிப் பணிபுரிந்தார். அதன் விளைவாக இவரது சாகீர்கள் பெருகின; பெயரும் புகழும் பெருகின. பீசப்பூர் அரசு கர்நாடகத்தை வெற்றிகொண்ட போர்களிலெல்லாம் சாசி பெருவீரம் காட்டிப் போர்

புரிந்தார். இவ்வெற்றிக்குப் பின்னர் இவருக்குப் பூனா, பெங்களுர் ஆகிய பகுதிகள் மானியமாக அளிக்கப்பட்டன. இவருக்குத் துக்காபாய் என்னும் இரண்டாம் மனைவி ஒருத்தியும் உண்டா. இவர் களுக்குப் பிறந்தவரே தஞ்சை மராட்டிய அரசைத் தொடங்கிவைத்த ஏக்கோசி என்ற வெங்கோசி ஆவார். சாசி 23.1.1664-இல் காலமானார்.

சாசி, இந்துக் கோயில்களையும் கலைச் செல்வங்களையும் அழித்த முகம்மதியர்களைத் தடுத்துநிறுத்தினார்; கலைகளை வளர்த்தார். மராட்டியர்களது தலைவரான பின்னர், பெங்களுரையும் நந்தி தூர்க்கத்தையும் தலைநகராகக் கொண்டு தம் ஆட்சிப் பகுதியை ஆண்டார். சிறந்த வடமொழி நூல்களை இயற்றிய செயராமர் என்னும் அவைக்களப் புவருக்கு இவர் பேராதரவு நல்கினார். அரசிழந்த இந்து சிற்றரர்களுக்குத் தம் நாட்டில் நிலங்களைக் கொடுத்து வேளாண்மையைப் பெருக்கினார்.

புகழ்மிக்க மன்னர்களான சிவாசியையும், ஏக் கோசியையும் ஈன்றெடுத்து, இந்து தருமத்தை நிலை நாட்டிய சாசி தென்னிந்திய வரலாற்றில் சிறப்பிடம் பெறுகிறார். இணையற்ற வீரரான இவர் தம் மகன் சிவாசியையும் வீரமறவராக உருவாக்கினார். ம.இ.

துணைநூல்

Govind Sakharam Sardesai, The Main Currents of Maratha History, Phoenix Publications, Calcutta 1949.

சாசுக்கட்சுவான் கனடாவின் மிகப் பெரிய மாநிலங்களுள் ஒன்றாகும். இப்பகுதியில் சாசுக்கட்சுவான் (Saskatchewan) ஆறுபாய்வதால் இப்பெயர் பெற்றது. அமெரிக்க கிரீக் இந்தியர் (Creek Indian) மொழியில் சாசுக்கட்சுவான் என்பது 'வேகமாகப் பாயும்' எனப் பொருள்படும். இதன் தலைநகர் இரெசினா. இம்மாநிலத்தின் பரப்பளவு 651,900 ச.கி.மீ. இதன் மக்கள் தொகை 968,313 (1981).

வரலாறு: அமெரிக்க இந்தியர் வாழ்ந்து வந்த இப் பகுதியை கி.பி. 1690-இல் கென்றி கெல்கி என்னும் ஆங்கிலேயர் கண்டுபிடித்தார். ஆங்கிலேயரும் பின்னர் பிரெஞ்சுக்காரரும் உரோம வாணிகத்தில் ஈடுபட்டு இங்குக் குடியேறினர். இப் பகுதியின் உரிமையை கி.பி. 1763-இல் ஏற்பட்ட பாரிசு உடன்படிக்கையின் படி இங்கிலாந்து வணிகக் குழுமம் பெற்றது. அக்கம்பெனி கனடாவிற்கு கி.பி. 1870-இல் அவ்வுரிமையை விற்றதால் அதன் வடமேற்குப் பகுதியுடன் இது இணைக்கப்பட்டது. மக்கள்தொகை பெருகவே இது தனி மாநிலமாகப் பிரிய வேண்டுமெனக்

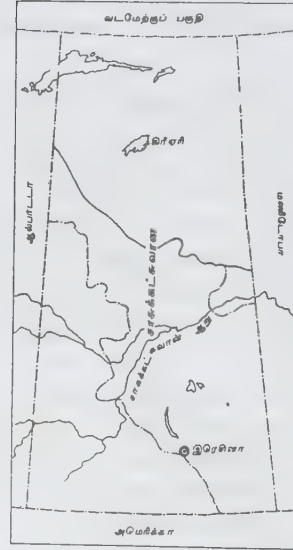

சாசுக்கட்சுவான் அமைவிடம்

கிளர்ச்சி ஏற்பட்டதால், 1905-இல் கனடாப் பாராளுமன்றம் இதனைச் சாசுக்கட்சுவான், ஆல்பர்ட்டா என்னும் இரு மாநிலங்களாகப் பிரித்தது.

இம்மாநிலத்தில் ஆங்கிலேயரும் பிரெஞ்சுக்காரரும் மிகுதியாக உள்ளனர். அமெரிக்க இந்தியர்கள் 45,000 பேரே இருக்கின்றனர். இவர்களுள் பெரும்



சாசுக்கட்சுவான் நகரம்

பாலோர் கிறித்தவர்கள். எனவே, இம்மாநில அரசியலில் சமயம் முக்கியமான இடத்தைப் பெற்றுள்ளது.

ஆட்சி: இம்மாநிலம் கனடியக் கூட்டரசில் சேர்ந்த ஒரு மாநிலமாகும். எனவே, கூட்டரசால் நியமிக்கப்பட்ட துணை ஆளுநர் இம்மாநிலத்தின் தலைவராவார். 60 உறுப்பினர்களைக் கொண்ட மாநில அவையும், தலைமை அமைச்சரும், அவருடைய நிருவாக அவையும் மாநிலத்தை ஆள்கின்றன. இம்மாநிலம் கனடியக் கூட்டரசின் ஆளவைக்கு (Senate) 6 உறுப்பினர்களையும், மக்கள் சபைக்கு 14 உறுப்பினர்களையும் அனுப்புகிறது.

உழவு: இம்மாநிலத்தில் சாசுக்கட்சுவான் ஆறு பாய்வதால் இம் மக்களின் முக்கிய தொழில் வேளாண்மை. இங்கு 69,600 பெரும்பண்ணைகள் உள்ளன. உலகிலேயே மிகுதியான கோதுமையை விளைவிக்கும் இடங்களுள் இது ஒன்றாகையால் கனடாவின் கோதுமைக் களஞ்சியம்' என்று சொல்லப்படுகிறது. கோதுமையுடன் கம்பு, ஓட்சு, பார்லி, உருளை ஆகியவை பயிரிடப்படுகின்றன.

தொழில்கள்: மண்ணெண்ணெய் 1950-இல் கண்டுபிடிக்கப்பட்டதிலிருந்து எண்ணெய்ச் சுத்திகரிப்பு

முக்கிய தொழிலாகும். இங்கு உயர்தர மரஉப்பு (Potash) கிடைப்பதால் சுரங்கத் தொழில் வளர்ச்சி அடைந்துள்ளது. மற்றும் நிலக்கரி, விண்மம் (Uranium) ஆகியவை வெட்டி எடுக்கப்படுகின்றன. உணவுப் பொருள்கள், மரச் சாமான்கள், இயந்திரங்கள், உலோகங்கள், இரசாயனப் பொருள்கள் ஆகியவற்றைத் தயாரிக்கும் தொழிற்சாலைகளும் உள்ளன.

சாசுக்கட்சுவான்²: இது தென்மத்திய கனடாவில் சாசுக்கட்சுவான் (Saskatchewan), ஆல்பெர்ட்டா மாநிலங்களில் பாயும் பெரிய ஆறாகும். இவ்வாற்றின் பெயரையே அம்மாநிலமும் கொண்டுள்ளது. அமெரிக்க கிரீக்கு இந்திய (Creek Indian) மொழியில் 'சாசுக்கட்சுவான்' என்பது 'வேகமாக ஓடும்', எனப் பொருள்படும். இது 1930 கி.மீ. நீளமுள்ளது. இது கனடாவில் நான்காம் பெரிய ஆறாகும்.

ஆற்றின் போக்கு: இதனை வடக்குச் சாசுக்கட்சுவான், தெற்குச் சாசுக்கட்சுவான் இவை இரண்டும் இணைந்த சாசுக்கட்சுவான் என மூன்று பகுதிகளாகப் பிரிக்கலாம். பிராசு, கிளியர் வாட்டர், வெர்மிலான், பேடில் ஆகிய ஆறுகள் வடக்குச் சாசுக்கட்சுவானின் கிளை நதிகளாகும். தெற்குச் சாசுக்கட்சுவானுக்கு ஓல்ட்மேன், பவ்



சாசுக்கட்சுவான் சட்டமன்றம்

இரெட்டீர் ஆகிய கிளை நதிகள் உண்டு. இவை இரண்டும் இராக்கி மலைகளில் தோன்றிக் கிழக்கு நோக்கி ஓடி, ஆல்பெர்ட்டா, சாசுக்கட்சுவான் மாநிலங்களில் பாய்கின்றன. இவை மத்திய சாசுக்கட்சுவான் மாநிலத்தில் ஒன்று சேர்ந்து சாசுக்கட்சுவான் என்ற பெயரில் ஓடி, செடர் ஏரியில் வீழ்ந்து, பின்னர்க் கிழக்கு நோக்கிச் சென்று, மணிடோபாவை அடைந்து, வின்னிபெக்கு ஏரியில் கலந்துவிடுகின்றன.

பயன்கள்: இந்த ஆறு கி.பி. 1741-இல் கண்டு பிடிக்கப்பட்டது. இதனை வாணிகக் கம்பெனிகள் கனடாவின் வடமேற்குப் பகுதியுடன் உரோமவணிகப் போக்குவரத்திற்குப் பயன்படுத்தின. ஆல்பெர்ட்டாவில் 1901-இலும் சாசுக்கட்சுவானில் அதன்பின்னரும் இது பாசனத்திற்குப் பயன்படுத்தப்பட்டது. அதனால் சாசுக்கட்சுவானில் உழவுத் தொழில் பெருகியதால் இது கனடாவின் 'கோதுமைக் களஞ்சியம்' எனப் பெயர்பெற்றது. பின்னர் நீர்மின்விசை தயாரிப்பதற்கும் இது பயன்படுத்தப்பட்டது. தெற்குச் சாசுக்கட்சுவானிலுள்ள 'கார்டினர் அணையும்', சாசுக்கட்சுவானிலுள்ள பெரிய இராபிட்சு அணையும் இவ்வாற்றில் கட்டப்பட்டுள்ள குறிப்பிடத்தக்க அணைகளாகும். கி.இரெ.

சாசுவத நிலவரித்திட்டம்: இது இந்தியாவில் தலைமை ஆளுநராக இருந்த காரன்வாலிசு பிரபுவால் (கி.பி. 1786-93) கொண்டுவரப்பட்ட நிலவரி ஏற்பாடாகும். இத்திட்டத்தினால் அரசிற்கு நிலையாக ஒரு குறிப்பிட்ட தொகை நிலவரியாக வந்து சேர்ந்தது. இத்திட்டத்தின் வாயிலாகக் காரன்வாலிசு இந்தியரைத் தனிச்சொத்துக்கு உரிமையாளராக ஆக்கினார். எனவே, இவர் 'இந்தியாவின் தனிச் சொத்துரிமைத் தந்தை' எனச் சொல்லப்படுகிறார். அதனால், இந்திய வரலாற்றில் காரன்வாலிசு பிரபு ஒரு நிலையான இடத்தைப் பெற்றுள்ளார். இவர் திட்டத்திற்கு நிலையான நிலவரித்திட்டம் அல்லது சாசுவத நிலவரித் திட்டம் (Permanent Revenue System) என்று பெயர்.

இராபர்ட்கிளைவு வங்காள நவாபிடமிருந்து வங்காளம், பீகார், ஓரிசா ஆகிய மாநிலங்களில் வரிவசூல் செய்யும் உரிமையைப் (Diwani) பெற்றார். ஆட்சித்துறையில் போதியபயிற்சி இல்லாத கிழக்கிந்தி வணிகக்குழுவினர்வரியை நிருணயிப்பதிலும், வசூலிப்பதிலும் சிறந்ததோர் கொள்கையைப் பின்பற்றவில்லை. எனவே, இவர்கள் நிலங்களை ஆண்டுதோறும் ஏலம்விட்டு அவற்றைக் குத்தகைக்கு அளித்தனர். அதனால் அரசியலாருக்கும், உழவர்களுக்கும் நன்மை ஏற்படவில்லை. வாரன் ஏசுடிங்சு கி.பி. 1772-இல் ஐந்து ஆண்டுகளுக்கு ஒருமுறை நிலங்களை ஏலம்

விடும் முறையில் குத்தகை வாங்கினார். சமீன்தார்கள் அரசுக்குச் செலுத்த வேண்டிய வரிப் பாக்கி குவிந்தது. வறட்சி, பஞ்சம் காரணமாகச் சில சமயங்களில் வரி வசூலாகவில்லை; நிலைமை மோசமாகியது. வேளாண்மையும் வாணிகமும் வறண்டதையும், உழவர்களும் சமீன்தார்களும் வாட்டமுற்றதையும், வட்டிக் கடைக்காரன்மட்டும் கொழுத்ததையும் காரன்வாலிசு கண்டார்' என்று இராபர்ட்சு உண்மை நிலையைப் படம்பிடித்துக் காட்டுகிறார். பிட்இந்தியச் சட்டமும் (கி.பி. 1784) வங்காளத்தில் நிலவரியைச் சீராக்கி, வருவாயைப் பெருக்க வலியுறுத்தியது. காரன்வாலிசு பிரபு, முதல் பத்தாண்டுக் காலத்திற்கான ஒரு நிலையான வரிமுறையை வகுத்தார். இப்பணியில் சேம்சு கிராண்டு, சொனதன்டங்கள், சர்சான் சோர் (Sir John Shore) முதலியோர் காரன்வாலிசுக்கு உதவினர். காரன்வாலிசு வகுத்த இத்திட்டத்தின்படி பத்தாண்டுகள் வரை நிருணயம் செய்யப்பட்ட குறிப்பிட்ட தொகையை அரசியலார் ஒழுங்காகப் பெறமுடிந்தது. ஆண்டுதோறும் ஏல அடிப்படையில் குத்தகைக்கு விடும் முறை நிறுத்தப்பட்டது.

நன்மைகள்: இத்திட்டத்தால் பல நன்மைகள் விளைந்தன. 1) அரசிற்கு ஒரு குறிப்பிட்ட வருவாய் ஆண்டுதோறும் கிடைத்ததால், இதனை எதிர்பார்த்து, அரசு திட்டமிட்டுச் செலவிட ஏதுவாயிற்று. 2) வேளாளர், நீண்ட காலம் நிலம் தம்மிடமே இருக்குமென்ற எண்ணத்தால், உரிய அளவில் உரமிட்டு நம்பிக்கையுடன் பயிரிட முடிந்தது. காடு, கரம்புகள் பண்படுத்தப்பட்டுச் சாகுபடிக்குக் கொண்டுவரப்பட்டன. இதனால் விளைநிலங்களின் அளவு மிகுந்தது; வேளாண்மை விரிவடைந்தது. உழவர்கள் உரிமையுடன் வாழச் சமீன்தார்கள் வழிவகுத்தனர். இவற்றால் நாடும் வளம் பெற்றது. 3) சமுதாயத்தில் நிலக்கிழார் என்னும் ஒருபிரிவினர் உருவாக இத்திட்டம் வகை செய்தது. உழைக்காமலேயே பலனை அனுபவித்து வந்த இவர்கள், ஆங்கிலேயர் ஆட்சிக்கு ஆதரவாகச் செயற்பட்டனர். 4) நிலங்கள் அனைத்தும் தொடர்ந்து பயிரிடப்பட்டன. சமச்சீர் பொருளாதாரமும் வளர்ந்தது. உழவர்களை அடிக்கடி நிலத்தினின்றும் வெளியேற்றும் முறை நீக்கப்பட்டது. சொத்துகளைப் பதுக்கும் நிலையும் மறைந்தது. ஆண்டுதோறும் நிலத்தீர்வையை நிருணயிக்கும் தீய முறையும் மறைந்தது. 5) வரிவசூல் செய்தல் எளிதாயிற்று. அரசும் நிலையான வருவாயைப் பெற்று வேளாண்மைகுச் செலவிட்டது. நாட்டின் வளம் பெருகிற்று. வாணிகமும் தொழில்களும் வளர்ந்தன. உழைப்பின்றி வாழ்ந்த செல்வப் பெருங்குடியினர்கலை, இலக்கியம், பண்பாடு ஆகியவற்றை வளர்த்தனர். 6) முன்பு ஆண்டுதோறும் வரிநிருணயத்திலும்

வசூலிலும் ஈடுபட்டிருந்த குழு ஊழியர்கள், இப்போது திறமையுடன் நீதித்துறையில் பணியாற்ற முடிந்தது

தீமைகள்: நிலத்தின்மீது எவ்வித உரிமையுமின்றி, வரிவசூல் செய்யும் முகவர்களாக மட்டுமே செயலாற்றிய சமீன்தார்கள், இப்போது பல கிராமங்களின் உரிமையாளர்களாகிக் குறுநில மன்னர்கள் போன்று செல்வாக்குடன் வாழத் தொடங்கினர். உழைத்து வாழும் உழவர்கள் அவர்களின் தயவில் வாழும் கூலியாட்களாக மாறினர். 2) கி.பி. 1793-ஆம் ஆண்டிலிருந்து பத்து ஆண்டுகளுக்கு நிலவரி நிருணயம் செய்யப்பட்டதால், தனது தேவைக்கேற்ப அரசு நில வரியை உயர்த்த முடியாது போயிற்று. ஆண்டுகள் செல்லச்செல்ல நிலத்தின் மதிப்பு உயர்ந்தது; விலை வாசிகளும் ஏறின. அதனால், அரசும் உழவர்களும் துன்பமடைந்தனர்; சமீன்தார்களோ உல்லாசமாக வாழ்ந்தனர். 3) இத்திட்டம் வங்காளத்தில் மட்டும் செயற்பட்டதால், அரசாங்கத்தின் அதிகப்படியான செலவுகளுக்கேற்ப வரியை உயர்த்த முடியவில்லை. ஆண்டுதோறும் வருவாய்க்கு மேல் முந்நூறு லட்ச ரூபாய், அரசு செலவிட நேர்ந்தது. இதனைச் சரிக்கட்டச் சென்னை, பம்பாய் போன்ற மாநிலங்களில் அதிக அளவில் வரிவசூல் செய்ய வேண்டிய கட்டாயம் ஏற்பட்டது. 4) மேலைநாட்டு நாகரிகத்தில் திளைத்த சமீன்தார்கள் அளவுக்குமீறிய அளவில் செலவு செய்யத்தொடங்கினர்; இதனால் அரசாங்கத்திற்குக் கட்டவேண்டிய குத்தகைத் தொகையைக்கூட அவர்கள் எரியகாலத்தில் செலுத்தத் தவறினர். 'காலாவதிச் சட்டம்' என்னும் சட்டத்தின் அடிப்படையில் வரிப் பாக்கிக்காக, அவரது குத்தகை ஒப்பந்தம் நீக்கப்பட்டது. அவர்களின் உடைமைகள் ஏலத்தில் விடப்பட்டன. பல பரம்பரைச் சமீன்தார்கள் ஏழைகளாயினர். எடுத்துக் காட்டாகப் பிசுனாப்பூர் மன்னர், தினாப்பூர் மன்னர், கோசிகர மன்னர் முதலியோர் குடும்பத்தினரைச் சுட்டலாம். இவர்களை அடுத்துச் சமீன்களைக் குத்தகைக்கு எடுத்தவர்கள், உழவர்களிடம் அதிகவரி வசூலித்துத் துன்புறுத்தினர்.

திட்டத்தைப் பற்றிய மதிப்பு: நன்மைகளையும் தீமைகளையும் கொண்ட இத்திட்டம் பற்றிப் பலர் பலவிதமாகக் கருதுகின்றனர். சர்சான் மால்காம் மார்சுமேன், டாக்டர் தத்துமுதலையனோர் இத்திட்டத்தைப் புகழ்ந்து பேசுகின்றனர். இது ஒரு தைரியமான, அறிவார்ந்த திட்டம் என்று மார்சுமேன் புகழ்கிறார். அறிஞர் தத்து அவர்களும் 'ஆங்கிலேய அரசு இந்திய மக்களுக்குச் செய்த நன்மைகளுள் நிலையான நில வரித்திட்டம் மிகச் சிறப்பானதொன்றாகும்' என்று பாராட்டுகிறார். ஆனால், பேடன் பவுல் என்பார் 'வரலாற்றுப் பகுதியைத் தவிர, நடைமுறையில் போற்றக்கூடிய சிறப்பு இதனிடம் ஒன்றுமில்லை' எனக்குறிப்பிட்டு இத்திட்டத்தைக் குறை கூறுகிறார்.

நிலத்தின் மதிப்பீட்டையும், விளைச்சலின் மதிப்பீட்டையும் நுண்ணிதின் ஆராயாமல், இத்திட்டம் கொண்டுவரப்பட்டதால் இது வெற்றி பெறவில்லை. ஒன்று இத்திட்டத்தை நீண்ட காலத்திற்குரிய திட்டமாக்கியிருக்க வேண்டும்; அல்லது குறைபாடுகளை உணர்ந்தவுடன் அவற்றைத் திருத்தியமைத்திருக்க வேண்டும். இரண்டையும் செய்யாததால் இத்திட்டம் தோற்றது. சமீன்தார்கள் ஆங்கிலேயர்களுக்கு நன்றியுள்ளவர்களாக மாறியதால், நாட்டின் பொருளாதாரத்தில் உயர்வு தாழ்வுகள் தோன்றின. மொத்தத்தில் இது ஒரு தோல்வித்திட்டமேயாகும். ம,இ.

சாசெபோ சப்பானில் உள்ள ஒரு துறைமுகம். இது கி.பி. 1886-இல் அமைக்கப்பெற்றது. சாசெபோ (Sasebo), கியூசு (Kyushu) தீவின் வடமேற்கில் ஓமுரா விரிகுடாவில் உள்ளது. இதற்குத் தென்மேற்கில் சுமார் 64 கி.மீ. தொலைவில் நாகசாகி நகர் உள்ளது. முக்கிய கடற்படைத் தளமாகவும் சிறந்த நிலக்கரி வாணிகத்தலமாகவும் கப்பல் கட்டும் தொழில் நகரமாகவும் இது திகழ்கிறது. இதன் மக்கள் தொகை 252,000 (1983). தெ.பா.

சாசேவன் பழங்குடி ஈரானில் வாழும் தொன்மையான நாடோடிப் பழங்குடியாகும். இப்பழங்குடியினருள் பலர் இன்று நாடோடிகளாகவும் அரை நாடோடிகளாகவும் சிலர் நகரவாசிகளாகவும் உள்ளனர். குறைந்தது 5000 குடும்பங்கள் இன்று நாடோடி வாழ்க்கையை மேற்கொண்டுள்ளன.

சாசேவன் (Shahsevan), என்னும் பெயரில் பல இனக்குழுக்கள் இன்று ஈரானில் உள்ளனர். இவர்களுள் பெரும்பாலோர் சோவியத்து எல்லைக்கருகில் உள்ள கிழக்கு அசார்பெய்சன் (Azarbaizan) மாநிலத்தில் வாழ்கின்றனர். சியா முகலிங்களான இவர்கள் அசார்பெய்சானிய துருக்கி மொழியைப் பேசுகின்றனர்.

சபாவிது (Safavid) மரபினைச் சேர்ந்த சா அப்பாசு (Shah Abbas) அரசன் கி.பி. 1600-களில் பல மக்களினங்களை ஒன்று சேர்த்து வாழவைத்தான். அவர்களின் வழி வந்தவர்களே சாசேவன் பழங்குடியினர் என ஆராய்ச்சியாளர் குறிப்பிடுவர். கடந்த 250 ஆண்டுகளாக அசார்பெய்சன் பகுதி போர்க்களமாகத் திகழ்ந்து வருகிறது. ஈரானுக்கும் அதன் அண்டைய நாடுகளுக்கும் நடந்து வந்த போர்கள் இப்பகுதியினைப் பெருமளவு ஈடுபடுத்திக் கொண்டன. அதனால் இப்பகுதியில் வாழும் சாசேவன் பழங்குடியினரும் ஈரானின் வரலாற்றிலும், அசார்பெய்சன் மாநிலத்தின் வரலாற்றிலும் முதன்மையான இடம் பெற்றுள்ளனர்.

உருசியர்கள் கி.பி. 19-ஆம் நூற்றாண்டின் தொடக்க காலத்தில், சாசேவன் பழங்குடியினர் குளிர் காலத்தில் வாழும் முகான் (Mughan) பகுதிகளைக் கைப்பற்றினர். அதன் பின்னர் இவர்களிடமிருந்து 1923-ஆம் ஆண்டளவில் ஆயுதங்களும் கைப்பற்றப் பட்டன. அதனால் இவர்கள் சட்டத்திற்குக் கட்டுப் பட்டு வாழாமல் அடிக்கடி வன்செயல்களில் ஈடுபட லாயினர். இவர்களின் கொள்ளையடிக்கும் செயல்கள் உருசிய, ஈரான் எல்லைப் பகுதிகளில் வாழும் பிற மக்களுக்கும் இப்பகுதிகளில் நடைபெற்ற வாணிகத் திற்கும் இடையூறாய் அமைந்தன. இவர்களின் செயல்களினால் ஈரானுக்கும் உருசியாவிிற்கும் அடிக்கடி பூசல்கள் ஏற்பட்டன.

ஈரானின் எல்லைப் பகுதியில் வாழும் இவர்கள் தம் வாழுமிடத்தால் மட்டுமன்றி இவர்கள் கட்டும் கூடாரங்களின் அமைப்பினாலும் பிற நாடோடிக் குழுக்களிடமிருந்து வேறுபடுகின்றனர். ஈரானின் பெரும்பாலான நாடோடிக் குழுவினர் அரேபிய பெதோவு (Bedou) குடியினரைப் போன்று ஆட்டுத் தோலினைக் கொண்டு செவ்வக வடிவில் கூடாரங் களை அமைத்து வாழ்கின்றனர். ஆனால் சாசேவன் பழங்குடிகள் அரை வட்ட வடிவிலான கூடாரங் களைக் கட்டி வாழ்கின்றனர். ஒவ்வொரு கூடாரத் திற்கும் வலுவான மூன்று கம்பங்களை முக்கோண மாக நட்டு அதன் மேல் ஆட்டுத் தோலாலான விரிப்பை இட்டு மூடுகின்றனர். சந்தையிலிருந்து பெறப்படும் இக்கம்பங்கள் 20 ஆண்டுக் காலம் நிலைத் திருக்கின்றன. ஒவ்வொரு கூடாரத்திலும் சராசரியாக ஏழு அல்லது எட்டுப் பேர் கொண்ட குடும்பம் வாழ் கிறது. பெரும்பாலான குடும்பங்கள் கூட்டுக் குடும்பங் களாகும். மணமான மக்கள் தங்கும் பொருட்டு அமைக்கும் தனியறை, தவிரக் கூடாரத்தில் வேறு பிரிவுகள் இல்லை. இந்த அறையும் ஓராண்டுக் காலத் திற்கே வைத்துள்ளனர்.

இவர்களது முதன்மையான உணவு ரொட்டி, கம்பளி, கால்நடைகள், மிகுதியாக உள்ள பால் முத லானவற்றை விற்றுத் தமக்குத் தேவையான பொருள் களைப் பெற்றுக் கொள்கின்றனர். கால்நடைகளை மேய்த்தல், பால் கறத்தல், கால்நடைகளின் உரோமத்தை நீக்குதல், கால்நடைகளைச் சந் தைக்குக் கொண்டு சென்று விற்றல் முதலானவை ஆண்களின் தொழில்களாகும். கூடாரங்களை அமைத் தலும் ஆண்களின் பணியாகும். பெண்களும் குழந்தை களும் நீர் கொண்டு வருதல், வீட்டு வேலைகளைச் செய்தல் முதலானவற்றைக் கவனிக்கின்றனர். ஒவ் வொரு நாளும் பெண்கள் ரொட்டி தயாரித்தல், வெண்ணெய் பதப்படுத்தல், கம்பளி நெய்தல் முத லானவற்றைச் செய்தாக வேண்டும்.



ஆட்டு மந்தை

சாசேவன் நாடோடிகள் இன்று 30 குழுக்க ளாக உள்ளனர். 50 குடும்பங்களிலிருந்து 1000 குடும் பங்களைக் கொண்ட ஒவ்வொரு குழுவும் ஒரு தலை வனைக் கொண்டுள்ளது. கால்நடை வளர்த்தலில் நான்கைந்துகுடும்பங்கள் ஒன்று சேர்ந்து உதவிக்கொள் கின்றன. இவர்கள் பெரும்பாலும் நெருங்கிய உற வினர்களாக இருப்பர். கோடைக் காலத்திலும் குளிர் காலத்திலும் கால்நடைகளை மேய்ப்பதற்கு ஒரு குழு விலுள்ள ஒவ்வொரு 25 குடும்பங்களுக்கும் ஒரு தனி யிடம் (திரெக்- Tirehs) உண்டு. சமயச் சடங்குகளின் போதும் பிறசமுதாய நிகழ்ச்சிகளின் போதும் ஒருகுழு வைச் சேர்ந்த அனைவரும் ஒன்று சேர்ந்து கொண்டாடு கின்றனர். சமுதாய நிகழ்ச்சிகள் இவர்களின் குழுத் தலைவனால் நடத்தப்படுகின்றன. இவர் 'தாடித் தலைவன்' (Grey Beard) என்றும் கூறப்படுவார். இந்த தலைமைப் பதவியைப் பெறுவதற்கு அவரோ அவர் மகனோ கல்வியறிவு பெற்றிருக்க வேண்டும். அவரே அரசு அதிகாரிகளிடம் சென்று தங்கள் குழுவினரின் நலன்களுக்காகச் செயலாற்ற வேண்டும் அதுமட்டு மன்றி அவர் மிகுந்த செல்வராகவும் இருக்க வேண்டும்.

வெளியார் வரும்போதெல்லாம் அவருக்கு விருந்து கொடுக்கவும் முதன்மையான நிகழ்ச்சிகளின்போது தம் குழுவினருக்குச் சிறுப்பாக விருந்தளிக்கவும் வேண்டும்.

நவம்பர் முதல் மே வரையிலான குளிர் காலத்தை இவர்கள் முகான் புல்வெளிப் பகுதிகளில் கழிக்கின்றனர். இது கடல் மட்டத்திற்கு மேல் அதிக உயரமான பகுதி அன்று. கோடைக் காலங்களில் சபலான் (Sabalan) மேட்டுநிலத் தொடர் பகுதிகளுக்கு இடம் பெயர்ந்து செல்கின்றனர். இவர்கள் 100-இலிருந்து 150 மைல் வரையில் இடம் பெயர்வது மூலம் பருவ மாற்றத்தின் கடுமையான காலநிலையிலிருந்து ஒதுங்கி வாழ்கின்றனர். இவர்களைப் போன்றே கால் நடைகளுக்கும் பலவகையான கூடாரங்கள் கட்டி, கடுமையான காலநிலையிலிருந்து அவற்றைக் காப்பாற்றுகின்றனர். பிப்பிரவரி மூதல் ஏப்பிரல் வரையிலான காலத்தில் வணிகர்கள் ஆட்டு மந்தைகள் உள்ள இடத்திற்கு அருகில் கூடாரம் அமைத்து ஆட்டுப் பாலைக் கறக்கும் இடத்திலேயே பெறுகின்றனர். பின் அங்கேயே அதனைப் பாலாடைக் கட்டிகளாகச் செய்து விற்பனைக்குக் கொண்டு செல்கின்றனர். கடுமையான குளிர் காலத்திற்குப் பின்னர் மார்ச்சு அல்லது ஏப்பிரலில் ஆட்டு உரோமங்களை வெட்டி விற்பனை செய்கின்றனர். ஈரானின் பெரும்பகுதி மக்களுக்குச் சாசேவன் மக்கள் வளர்க்கும் ஆடுகளே இறைச் சியைத் தருகின்றன. ஆடுகளை வணிகர்கள் மந்தையுள்ள இடங்களிலேயே விலைக்குப் பெற்றுக்கொள்கின்றனர்.

ஈரானின் புத்தாண்டு நாளான மார்ச்சு 21-ஆம் நாளன்றுதான் இவர்களுக்கு இளவேனிற் காலம் தொடங்குகிறது. இக்காலங்களில் ஆட்டு மந்தைகளைப் பல இடங்களில் இவர்கள் மேய்க்கின்றனர். பொதுவாக ஒவ்வொரு குடும்பமும் மூன்று அல்லது நான்கு ஓட்டகங்களைக் கொண்டுள்ளது. இவைதாம் ஒரு குடும்பத்தின் அனைத்துப் பொருள்களையும் ஓர் இடத்திலிருந்து மற்றொரிடத்திற்குக் கொண்டு செல்ல உதவுகின்றன.

சாசேவன் மக்கள் 1923இலிருந்து பல மாற்றங்களைப் பெற வேண்டியவராயினர். குறிப்பாக, 1930 க்குப் பிறகு அரசு நாடாடித் தொழிலையும் கூடாரம் அமைத்து வாழ்தலையும் தடை செய்தது. அதற்கு மாறாக நிலையான வீடுகட்டி வேளாண்மை மேற்கொள்ள வற்புறுத்தியது. சோவியத்து அரசும் ஈரானிய அரசும் கூட்டாக இணைந்து மேற்கொண்டுள்ள நீர்ப்பாசனத் திட்டம் சாசேவன் மக்களை வேளாண் தொழிலில் ஈடுபட ஊக்குவித்துள்ளது.

சீ.ப.

சாஞ்சசு, சார்சு (1906-1972): அமெரிக்க நாடுகளில் இசுபானிய மொழி பேசும் அமெரிக்கக் குழந்தைகளுக்குக் (Spanish speaking children) கல்விச் சீர்திருத்தங்களின் இன்றியமையாமை குறித்துப் பேசியவர்களுள் முதன்மையான அமெரிக்க நாட்டுக் கல்வியாளர் இசுபானிய மொழி பேசும் அமெரிக்கக் குழந்தைகளின் கல்விச் சிக்கல்களுக்கும் அவர்களின் கொடிய வறுமைக்குமுள்ள தொடர்பினைச் சார்சு சாஞ்சசு (George Sanchez) அரசின் கவனத்திற்குக் கொண்டு வந்தார்.

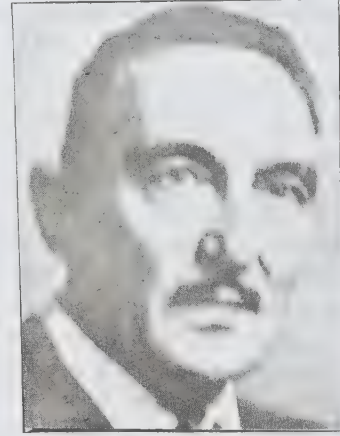

சார்சு சாஞ்சசு

சார்சு சாஞ்சசு, இசுபானிய மொழி பேசும் சமுதாயத்தினர் உறையும் இடங்களில் அமைந்துள்ள பள்ளிகளில் இருமொழிவழிக் கல்வி (Bilingual Education) வசதி வருவதற்காக வாதாடினார். இசுபானிய மொழி பேசும் ஆசிரியர்களைப் பணியமர்த்தியும், பல்வேறு பாடங்களை இசுபானிய மொழியிலேயே கற்பித்தும் பள்ளிகளில் இருமொழி வழிக் கல்வி முறை ஏற்படுத்த முனைந்தார். அதற்காக மெக்சிகோ நாட்டு அமெரிக்கர்களின் (Mexican Americans) ஆராய்ச்சிகளின் பங்கினை எடுத்து விளக்கினார்.

கல்விச் சீர்திருத்தம் குறித்துச் சார்சு சாஞ்சசு பல நூல்களையும் கட்டுரைகளையும் எழுதியபோதிலும், இவர் சீர்திருத்தங்கள் 1960-ஆம் ஆண்டுகளில் யாராலும் ஏற்கப்படாமல் இருந்து வந்தன. அப்போது, 'சிக்கானோ இயக்கம்' (Chicano movement) மட்டும் இசுபானிய மொழி பேசும் சமுதாயத்திலுள்ள அமெரிக்கக் குழந்தைகளுக்கு இருமொழிவழிக் கல்வி குறித்து மிகுதியாகப் பேசி வந்தது.

வடக்கு மெக்சிகோவிலுள்ள (North Mexico)

ஆல்புகொர்க்கு (Albuquerque) என்னுமிடத்தில் பிறந்த சார்சு சாஞ்சு 1934-இல் பெர்கிலியில் (Berkeley) உள்ள கலிபோர்னியப் பல்கலைக் கழகத்தில் (California University) கல்வியியலில் அறிஞர் பட்டம் பெற்றார். பின்னர், 1940-இலிருந்து இறக்கும் வரை தெக்சாசுப் பல்கலைக் கழகத்தில் (University of Texas) இலத்தீன்-அமெரிக்கன் கல்விக்குப் (Latin-American Education) பேராசிரியராகப் பணியாற்றினார். சார்சு சாஞ்சு 1940-இல் எழுதிய 'மறக்கப்பட்ட மக்கள்: புதிய மெக்சிகோவினர் ஓர் ஆய்வு' (Forgotten People: A Study of New Mexicans) என்றும் நூல் சமுதாய இயல்பு. மொழி ஆகியவற்றைப் பற்றிய உயர்தரமான (Classic) ஆராய்ச்சி நூலாக இன்றும் கருதப்படுகிறது. எஸ்.த.

சாஞ்சி மத்திய பிரதேசத்தில் இரைசன் (Raisen) மாவட்டத்தில் உள்ள வரலாற்றுப் புகழ் பெற்ற ஊர். போபாலுக்கு வடமேற்கே 45 கி. மீ. தொலைவில் இது அமைந்துள்ளது. இங்குப் பௌத்த கலையின் ஒப்பற்ற சின்னங்கள் பல உள்ளன. இவற்றுள் பல இன்றும் அழியாமல் இருப்பது குறிப்பிடத்தக்கது. இவ்வூரின் அருகில் ஓடும் பேட்வா ஆற்றிற்கு மேற்கில் உள்ள மலை உச்சியில் இச்சின்னங்களுள் பெரும்பாலானவை உள்ளன. இவை யாவற்றையும் அகழ்ந்து, ஆழ்ந்து உலகறியச் செய்த பெருமை சர் சான் மார்சல் என்பவரையே சாரும். இங்கு ஏறக்குறைய 400 கல்வெட்டுகள் கண்டுபிடிக்கப்பட்டுள்ளன.

பௌத்த சமயத்திற்குப் பேராதரவு தந்த அசோகர் (கி.மு. 273-232) இந்தியாவின் பல பாகங்களிலும் புத்தரின் நினைவுச் சின்னமாகத் தூபிகளைக் கட்டினார். அசோகர் உச்சயினியின் ஆளுநராக இருந்த காலத்தில் சாஞ்சியில், வணிகர் ஒருவரின் மகளை மணம் புரிந்து கொண்டார். இங்கிருந்துதான் அசோகரின் மகன் மகேந்திரன் பௌத்த சமயத்தைப் பரப்ப இலங்கைக்குச் சென்றார். சாஞ்சியில் பல தூபிகள் கட்டப்பட்டன. புத்தர், மகாவீரர் போன்ற ஞானிகளும், அவர்களைப் பின்பற்றிய துறவிகளும் இறந்தபின் அவர்களின் சாம்பலை அடக்கம் செய்த இடங்களில் எழுப்பப்படும் அரைக்கோள வடிவ நினைவுச் சின்னங்களே தூபிகள் ஆகும்.

சாஞ்சியில் குறிப்பிடத்தக்க சின்னங்கள்; 'பெருந்தூபி', தூபி (எண் 2), தூபி (எண் 3), சிறு தூபி, விகாரைகள் ஆகியனவாம்.

பெருந்தூபி: சாஞ்சித் தூபிகளுள் 'பெருந்தூபி' எனப்படுவது கலை வரலாற்றில் புகழ்மிக்கது. இது கி. பி. 1818-ஆம் ஆண்டு கண்டுபிடிக்கப்பட்டது.

இன்று இதன் விட்டம் சுமார் 36 மீ. (120 அடி); உயரம் 17 மீ. (55 அடி). இதனை அசோகர் கட்டினார். அவர் செங்கற்களைக் கொண்டு சுமாரான அளவில் கட்டிய இத்தூபியின் அளவினை அவருக்கு நூறு ஆண்டுகளுக்குப்பின் வந்த சுங்கர், கணவர் ஆகியோரின் ஆட்சியின்போது செல்வமிக்க வணிகர்கள் பலர் இணைந்து விரிவுபடுத்தினர். மேலும் அவர்கள் இதன் மீது கற்பலகைகளைப் பரப்பி இதனை அழகுபடுத்தினர். இங்ஙனம், சிறிய தூபிகளை விரிவுபடுத்துவது பெருஞ் சமயத் தொண்டாகக் கருதப்பட்டது. அசோகரது செங்கல் தூபிகளின் மீது கற்பரப்பும் மரபும், தூபியின் உச்சியில் சதுர வடிவில் கல்வேலி (அர்மிகம் - Harmika) அமைக்கும் மரபும் சுங்கர்கள் காலத்தில் தான் தொடங்கின. அக்காலத்திலேயே இப்பெருந்தூபியினைச் சுற்றி அழகிய கல்வேலி (வேதிகை) அமைக்கப்பட்டது. இவ்வேலியின் தூண்கள் எட்டுப்பட்டையுடையன; தரைமட்டத்திலிருந்து

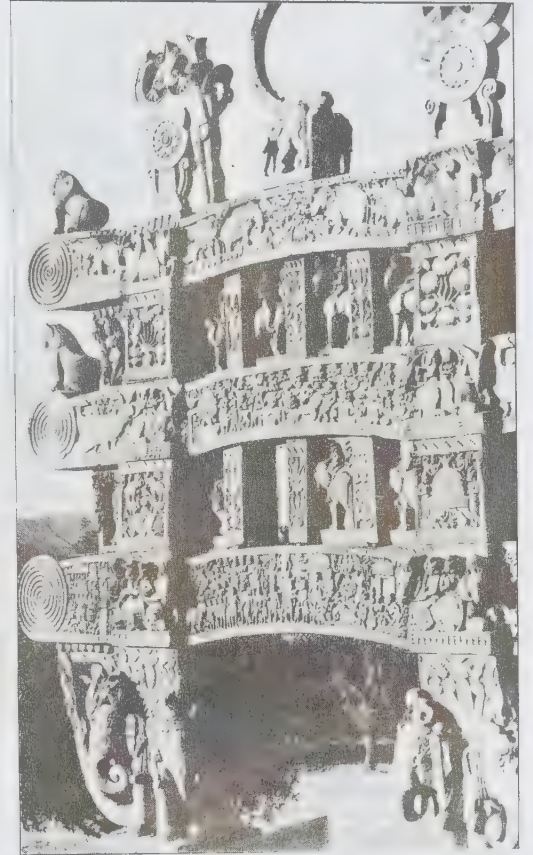

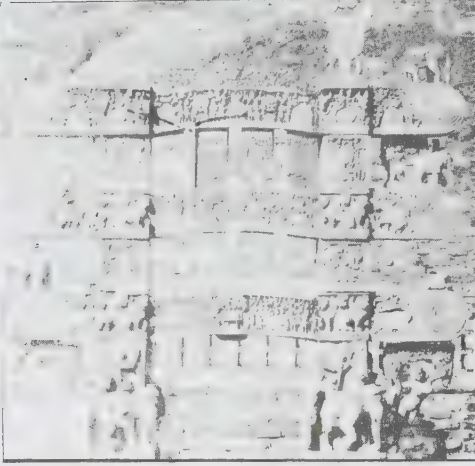

பெருந்தாபி- சாஞ்சி

3 மீ. உயரமுடையன. இவை ஒன்றுக்கொன்று இரண்டு அடி தூரத்தில் நெருக்கமாக அமைக்கப்பட்டுள்ளன. இவற்றை மூன்று குறுக்குச் சட்டங்களும், உச்சியில் 'உட்டுனிசம்' எனப்படும் நீண்ட விட்டமும் இணைக்கின்றன.



குப்தர் கோயில்

ஆந்திரத்தை ஆண்ட சாதவாகன மன்னர்கள் இவ்வேலியின் நான்கு திசைகளிலும் திசைக்கு ஒன்றாக நான்கு அழகிய தோரணவாயில்களை அமைத்து, இத்தூபியைப் புகழ்மிக்க கலைப்படைப்

பாக உருவாக்கினர். ஒவ்வொரு தோரணவாயிலுக்கும் இரு தூண்களும், தூண்களின்மீது குறுக்காக அமைக்கப்பட்ட மூன்று விட்டங்களும் உள்ளன. இவ்விட்டங்கள் ஒன்றன்மீது ஒன்றாக அடுக்கப்பட்ட மூன்று நீண்ட துணிச் சுருள்களைப் போன்று உருவாக்கப்பட்டுள்ளன. இது அக்காலக் கலைஞர்களின் கற்பனைத் திறனை வெளிப்படுத்துகிறது. இவ்விட்டங்களைத் தாங்குவதற்குப் போதிகைகளை அமைப்பதற்குப் பதிலாக, அழகிய பெண்ணுருவங்களைச் செதுக்கியுள்ளனர். இவை கலை அம்சம் மிக்கன. இச்சுருள்களிலும் தூண்களிலும் புத்தரின் வாழ்க்கை வரலாறும், சாதகக்கதை நிகழ்ச்சிகளும், பௌத்தர்களின் புனிதச் சின்னங்கள் பலவும் (குறிப்பாக அசோக மரங்களும், தர்ம சக்கரங்களும்) மிக நுணுக்கமாகவும், அழகாகவும் தந்த வேலைப்பாடுகளைப் போன்று செதுக்கப்பட்டுள்ளன. இவையாவும் அக்காலச் சிற்பக்கலையின் உயர்ந்த நிலையைக் காட்டும். எனவே, இவை உலகக் கலை வல்லுநர்களின் கவனத்தை ஈர்த்துள்ளன. தெற்குத் தோரணவாயிலிலுள்ள கல்வெட்டில் இவற்றை உருவாக்கியவர்கள் விதேச (பெசநகர்) நாட்டைச் சார்ந்த தந்தச் சிற்பிகள் ஆவர் எனக் குறிக்கப்பட்டுள்ளது.



கிழக்குத் தோரணவாயிலில் உள்ள சாலபஞ்சிகை - சாதவாகனர் சிற்பம்

இப்பெருந்தூபியின் தெற்கு வாயிலுக்கு எதிரே அசோகரின் சாசனத்தூண் ஒன்று சிதைந்த நிலையில் காணப்படுகிறது. சிதையாத நிலையில் இத்தூண் 12மீ. (42 அடி) உயரமாக இருந்தது என அயல்நாட்டார் குறிப்புகள் கூறுகின்றன. இதன் உச்சியில் நான்கு சிங்கங்களின் உருவம் அமைக்கப்பட்டிருந்தது. இது, இன்று இந்தியக் குடியரசின் சின்னமாக ஏற்கப்பட்டுள்ள சாரநாத்துச் சிங்க அமைப்பினை ஒத்ததாகும். இத்தூணில் காணப்படும் அசோகனது கல் வெட்டு, பௌத்தர்கள் தமக்குள் சமயப்பூசல்களைத் தவிர்க்க வேண்டும் என அம்மன்னன் கட்டளையிட்டதைத் தெரிவிக்கிறது.

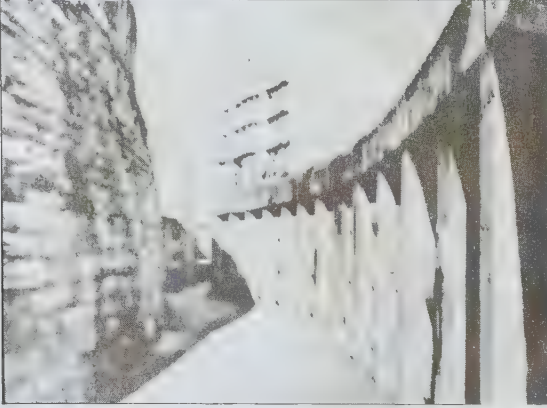

தூபியின் சுற்றுப்பாதை - சாஞ்சி

இப்பெருந்தூபியைச் சுற்றி, அமைக்கப்பட்ட கல் வேலியில் குப்தப் பேரரசன் இரண்டாம் சந்திரகுப்தனின் கி.பி. 412-ஆம் ஆண்டுக் கல்வெட்டு ஒன்று காணப்படுகிறது.

பெருந்தூபியைச் சுற்றிச்சில அழகிய கட்டடங்கள் உள்ளன. அவற்றுள் கீழ்க்கண்டவை குறிப்பிடத்தக்கன. 1. பெருந்தூபியின் தெற்குத் தோரண வாயிலுக்கு நேர் எதிரில் உள்ள சைத்திய மண்டபம் (எண் 18). 2. மேற்கூறிய சைத்திய மண்டபத்திற்குக் கிழக்கே அமைந்த புகழ்மிக்க குப்தர்காலக் கோயில் (எண்.17). இது கி.பி. 5-ஆம் நூற்றாண்டைச் சார்ந்தது. 3. பெருந்தூபியின் மேற்குத் தோரணவாயிலுக்கு முன்னே அமைந்த இரு மண்டபங்கள் (எண்:40,45). இவற்றைப் பௌத்தப்பெண்துறவிகள் (பிக்குணிகள்) தங்குவதற்கென அசோக மன்னனின் மனைவியான தேவி என்பாள் கட்டினாள்.

தூபி எண் 3: 'பெருந்தூபிக்கு வடகிழக்கே 45மீ. தூரத்தில் ஒரு சிறிய தூபி உள்ளது. இதனைத் தொல்பொருள் துறையினர் 'தூபி எண் 3' எனக்

குறிப்பிடுவர். உருவ அமைப்பில் இது பெருந்தூபியைப் போலிருப்பினும், அளவில் சிறியது. இதன் விட்டம் 15மீ; உயரம் 8மீ. இதன் காலம் கி.மு. 150-கி.மு. 40 ஆகும். பெரிதும் சிதைந்துவிட்ட இத்தூபியை கி.பி. 1851-இல் அகழாய்வு செய்தபொழுது இதனடியிலிருந்து இரண்டு கற்பேழைகள் கண்டெடுக்கப்பட்டன. அவற்றில் காணப்பட்ட குறிப்புகளின்படி, புத்தரின் முதல் மாணவர்களாயிருந்த சாரிபுத்திரர், மகாமுகர்லானர் (Mahamuggarlan) ஆகியோரின் எலும்புகளும் சாம்பலும் அப்பேழைகளில் வைக்கப்பட்டிருந்தன என ஆய்வாளர்கள் கருதுகின்றனர். இத்தூபியை 1912-1917-இல் இந்தியத் தொல்பொருள் ஆய்வுத் துறை புதுப்பித்தது. மேலும், மேற்கூறிய கற்பேழைகளைப் பெருந்தூபிக்கு அருகே புதைத்து, இத்துறையினர் அதன்மீது 1952-ஆம் ஆண்டில் அழகிய புது விகாரையைக் கட்டியுள்ளனர்.



தூபி எண் 2. சாஞ்சியில் காணத்தக்க தூபிகளுள் இதுவும் ஒன்றாகும். இது இங்குள்ள குன்றின் மேற்கே அமைந்த பாறை மீது கட்டப்பட்டுள்ளது, இதன் விட்டம் 14மீ. உயரம் 8 மீ. இதற்குத் தோரண வாயில்கள் இல்லை. இதனைச் சுற்றியுள்ள கல்வேலி இன்றும் சிதையா நிலையிலுள்ளது. இதிலுள்ள படைப்புச் சிற்பங்கள் அழகுமிக்கன. அவற்றுள் பெண்தேவதைகள், சிங்கங்கள், யானைகள், பாம்புகள், இறக்கையுள்ள சிங்கங்கள், முதலை அல்லது குதிரைத் தலையுடன் கூடிய மனிதர்கள், போதி மரம், தரும சக்கரம் ஆகிய சிற்பங்கள் குறிப்பிடத்தக்கன.



வடக்குத் தோரணவாயில்



சிறு தூபி: மேற்கூறிய குன்றின் அடிவாரத்திலுள்ள 'சிறுதூபி' கி.மு. 3-ஆம் நூற்றாண்டைச் சார்ந்தது. அக்காலத்துப் பௌத்த துறவிகளான கத்யபன், மௌத்தகல்யபுத்திரன் ஆகியோரின் சாம்பல் இதில் அடக்கம் செய்யப்பட்டுள்ளது. இதனைச் சுற்றி வேலைப்பாடுகள் மிக்க கல்வேலியும் தோரண வாயில்களும் உள்ளன.

விகாரைகள்: பௌத்தத் துறவிகள் தங்கும் விகாரைகள் ஐந்து சாஞ்சியில் உள்ளன. இவை கி.பி. 4-ஆம் நூற்றாண்டு தொடங்கி 12-ஆம் நூற்றாண்டுக்குள் கட்டப்பட்டவை. இவை தொடக்கத்தில் மரத்தால் கட்டப்பட்டுப் பின் அவை அழிந்தபின், கற்களால் கட்டப்பட்டன. இந்தியச் சிற்பக்கலை வரலாற்றில் சாஞ்சியின் சிற்பங்கள் தனித்ததொரு இடத்தைப் பெறுகின்றன. எனவே, இக்கலை மரபு சாஞ்சிக் கலை மரபு என்று அறிஞர்களால் போற்றப் படுகின்றது. இன்று சாஞ்சியின் மேற்கூறிய கட்டடங்கள் யாவற்றையும் இந்தியத் தொல் பொருள் துறையினர் பாதுகாத்து வருகின்றனர். இரா.வே.

துணை நூல்:

Sivaramamurti, C., The Art of India, India Book House, Bombay, 1977.

சாட்டுகள் வடஇந்தியாவில் வாழும் மக்கள் பிரிவினர்களுள் ஒரு பிரிவினர். பஞ்சாபு, அரியானா, வடக்கு இராசசுத்தான், மேற்கு உத்தரப் பிரதேசம் யமுனா நதிக்கரை, குவாலியர் ஆகிய இடங்களில் சாட்டுகள் (Jats) பெரும்பான்மையினராக உள்ளனர். நல்ல உறுதியான, ஆற்றல் மிகுந்த உடலமைப்பு உடையவர்களாய்ச் சாட்டுகள் விளங்குகின்றனர். இந்தச் சாட்டுகளுள் பெரும்பான்மையானவர்கள் அமைதியான உழவர்கள். அவுரங்கசீபின் காலம்வரை சாட்டுகள் அரசியலில் முதன்மை நிலை ஏதும் பெற்றிருக்கவில்லை. அவுரங்கசீபின் சமயக் கொள்கையின் விளைவால் தங்களுக்கெனத் தனி அரசினை இவர்கள் அமைத்துக் கொண்டனர்.

முகலாயப் பேரரசின் வீழ்ச்சியில் சாட்டு இனத்தவருக்குப் பெரும் பங்குண்டு. ஆங்கிலேயர் ஆட்சியில் இவர்கள் மீண்டும் வலிமையான, உழவுத் தொழில் செய்யும் பெருமக்களாகவும் நிலக்கிழார்களாகவும் மாறினர். ந.க.ம.

சாடு வடஆப்பிரிக்காவில் அமைந்துள்ள குடியரசு நாடு. சாடு (Chad), ஆப்பிரிக்கக் கண்டத்தில் உள்ள பெரிய நாடுகளில் பரப்பளவில் ஐந்தாம் இடத்தைப் பெற்றுள்ளது. இந்நாட்டின் தென்மேற்கிலுள்ள சாடு என்னும் பெரிய ஏரியின் பெயரால் இந்நாடு

இப்பெயர் பெற்றது. இந்நாட்டின் எல்லைகளாக மேற்கில் காமரூனும் நைசீரியாவும் நைசரும் (Niger), கிழக்கில் குடானும், தெற்கில் மத்திய ஆப்பிரிக்கக் குடியரசும், வடக்கில் இலிபியாவும் அமைந்துள்ளன. இந்நாட்டின் தலைநகரம் சமினா (N'Djamena) ஆகும். சாடின் பரப்பளவு 1,284,000 ச.கி.மீ. மக்கள் தொகை 4,561,000 (1981).

இந்நாட்டின் தெற்குப் பகுதி, புல்வெளிகள் மிகுந்த பகுதியாகும். மழை மிகுதியாக இங்குப் பெய்கிறது. புல்நிறைந்த சமவெளியை இந்நாட்டின் நடுப்பகுதி பெற்றுள்ளது. வடக்கில் சகாராப் பாலைநிலப் பகுதி பரவியுள்ளது. இப்பகுதியில் பாலைநிலச் சோலைகள் உள்ள பகுதியில் தான் மக்கள் வாழ்கின்றனர். இந்நாட்டில் பல்வேறுபட்ட விலங்கினங்கள் உள்ளன. இவற்றைக் கண்டு களிக்கவும் வேட்டையாடவும் சுற்றுலாப் பயணிகள் இந்நாட்டிற்குப் பெருமளவில் வருகை புரிகின்றனர். விலங்கினங்களுள் சிங்கங்கள், யானைகள், சிறுத்தைப் புலி, ஆப்பிரிக்க எருமைகள் போன்றவை குறிப்பிடத் தக்கவை.

மக்கள்: நாட்டு மக்களுள் பெரும்பாலோர் வேளாண்மையை மேற்கொண்டவர்களாகவும் நாடோடிகளாகவும் உள்ளனர். பெரும்பான்மையான மக்கள் நாட்டின் தென்பகுதியில் வாழ்கின்றனர். இந்நாட்டின் வடக்கில் வாழும் மக்களுக்கும் தெற்கில் வாழும் மக்களுக்கும் இடையில் வேற்றுமைகள் நிறைந்துள்ளன. இதன் விளைவாகக் கருத்து வேறுபாடுகள் ஏற்பட்டு நாட்டை ஐரு நிலைபடுத்தும் செயல் கடினமானதாக உள்ளது. வடக்கிலுள்ள மக்கள் கூடாரங்களில் வசித்துக் கால்நடைகளை வளர்த்து வரும் நாடோடி இனத்தவர்கள் ஆவர். தெற்கில் உள்ளோர்

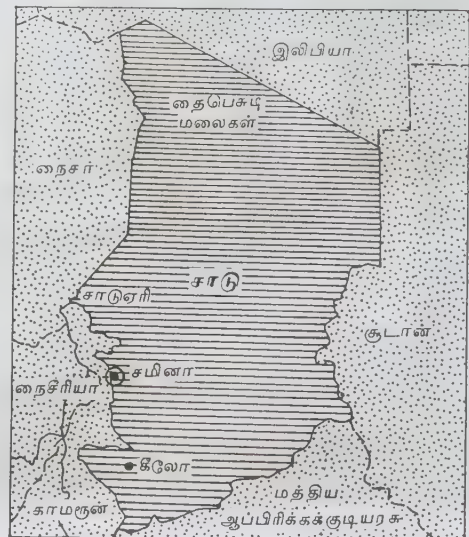

ஆப்பிரிக்கக் கறுப்பு இனமக்கள் ஆவர். இவர்கள் வேளாண்மைத் தொழிலை மேற் கொண்டுள்ளனர். இந்நாட்டின் வடக்கு, மத்திய பகுதி மக்கள் இசுலாம் சமயத்தைச் சார்ந்தவர்கள். நாட்டின் மத்தியில் வாழும் மக்கள் மண்ணால் கட்டப்பட்ட வீடுகளில் வசிக்கின்றனர். தெற்கில் வாழும் மக்கள் வட்ட வடிவக் கூரை வீடுகளில் வசிக்கின்றனர். இவர்கள் ஆப்பிரிக்காவின் தொன்மைச் சமயத்தைச் சார்ந்தவர்களாவர். சிலர் கிறித்தவர்களாகவும் உள்ளனர். மக்களுள் 50க்கும் மேற்பட்ட இனங்கள் இந்நாட்டில் உள்ளன. ஏறக்குறைய 100 க்கும் மேற்பட்ட மொழிகள் இந்நாட்டில் பேசப்படுகின்றன. சாரா (Sara) என்ற இன மக்கள் குறிப்பிடத் தக்கவர்கள் ஆவர். மக்கள் தொகையில் 30 விழுக்காட்டை இவ்வினம் பெற்றுத் திகழ்கிறது. அராபிய மொழி வடக்குப் பகுதியில் பொது மொழியாக உள்ளது.

இந்நாட்டில் வாழும் முசுலிம்களில் அராபியர், பசுயிர்மீ (Baguirmi) கானீம்போ (Kanembou), தோபோ (Tobou) வாடே (Waday) ஆகிய பிரிவினர் குறிப்பிடத்தக்கவர்கள். தெற்கில் வாழும் சாரா இனமக்கள் நெல், திணைப்பயிர் போன்றவற்றைப் பயிரிடுகின்றனர். மக்கள் தொகையின் 10 விழுக்காட்டினரே 'எழுதப் படிக்கத் தெரிந்தவர்கள் ஆவர். சாட்டின் தெற்குப் பகுதியில் பள்ளிகள் நிறைந்துள்ளன. சாடுப் பல்கலைக் கழகம் 1971-ஆம் ஆண்டு நிறுவப்பட்டது.

நிலம்: இந்நாடு சமமான நிலப்பகுதியைக் கொண்டது. சாரி (Chari) ஆறும் இலாகோன் (Lagone) ஆறும் இந்நாட்டில் உள்ள முக்கிய ஆறுகள் ஆகும். இவையிரண்டும் சாடு ஏரியில் கலக்கின்றன. இந்நாட்டின் வடக்குப் பகுதியில் தைபெசுடி (Tibesti) மலைகள் உள்ளன. இம்மலைகளுள் எமிகெளசி மலை (Emikousssi) கடல் மட்டத்திலிருந்து 3,415 மீ. உயரமுடையது. சாட்டின் நடுப்பகுதிகளிலும் சில மலைகள் உள்ளன. சாட்டின் வடக்குப் பகுதி பாலைப் பகுதி யாதலால் வேளாண்மை குறைவாக உள்ளது. ஆண்டிற்கு 25 செ.மீ. அளவே இப்பகுதியில் மழை பொழிகிறது. தென்பகுதி ஆண்டிற்கு 100 செ.மீ. மழையைப் பெறுகிறது. சூன் முதல் செப்டம்பர் முடிய மழைக் காலமாகும்.

பொருளாதாரம்: இந்நாடு பொருளாதாரத்தில் மிகவும் பின்தங்கிய நிலையில் உள்ளது. போக்கு வரத்து வசதி குறைந்துள்ளமையால் இந்நாடு பிற நாடுகளுடன் தொடர்பு கொள்ள இயலவில்லை. இந்நாட்டின் அண்டை நாடுகளான காமரூன், நைசர், நைசீரியா போன்ற நாடுகள் இந்நாட்டின் வேளாண்மை உற்பத்தியைப் பெருக்க 1964-ஆம் ஆண்டு ஒப்பந்தம் செய்து கொண்டன. சாடு ஏரிப் பகுதியில் மீன்

வளர்ப்பும் கால்நடை வளர்ப்பும் மிகுந்துள்ளன. பருத்தி இந்நாட்டின் முக்கிய ஏற்றுமதிப் பொருளாகும். இதனுடன், இறைச்சி, தோல், பட்டாணி, போன்றவை பிரான்சு நாட்டிற்கு ஏற்றுமதி ஆகின்றன. மீன் வகைகள் காமரூன், நைசீரியா ஆகிய நாடுகளுக்கு ஏற்றுமதி செய்யப்படுகின்றன. இந்நாட்டில் கனீம் (Kanem) என்ற இடத்தில் எண்ணெய் கண்டு பிடிக்கப்பட்டுள்ளது. இந்நாட்டில் இருப்புப் பாதைகள் இல்லை. சாலைகள் மழைக் காலத்தில் போக்கு வரத்திற்குப் பயன்படுவதில்லை. இந்நாட்டின் ஆறுகள் சில மாதங்கள் கப்பல் போக்குவரத்திற்குப் பயன்படுகின்றன. பன்னாட்டு வான் வழித் தடம் சமினாவில் உள்ளது. இதைத்தவிர 12 சிறிய வான் வழித் தடங்கள் இந்நாட்டில் உள்ளன.

வரலாறு: சாடு நாடு பண்டைக் காலத்தில் பல ஆப்பிரிக்கப் பேரரசுகளின் ஆதிக்கத்தின் கீழ் இருந்தது. அவற்றுள் கனீம் பேரரசு குறிப்பிடத் தக்கது. இப்பேரரசு கி.பி. 700-ஆம் ஆண்டுகளில் தன் ஆதிக்கத்தைச் சாடு ஏரிப் பகுதியில் நிலை நாட்டியது. இது ஆசியா, ஐரோப்பா, வட ஆப்பிரிக்கா ஆகிய, நாடுகளுடன் வாணிக உறவு கொண்டிருந்தது. பூலாலா (Bulala) பசுயிர்மீ என்ற இனமக்களும் சாடில் தங்களது ஆதிக்கத்தை நிலைநாட்டினர்.

ஐரோப்பிய ஆய்வாளர்கள் கி.பி. 1800-ஆம் ஆண்டுகளில் இந்நாட்டிற்கு வந்தனர். பசுயிர்மீ இனத்தின் கடைசி அரசரான கோரங்கு (Gaorang) என்பவர் பிரான்சுடன் கி.பி. 1897-ஆம் ஆண்டு ஒர் ஒப்பந்தம் செய்து கொண்டார், அதன்படி பிரான்சின் காப்பாட்சி அரசு இந்நாட்டில் ஏற்பட்டது. பிரான்சு 1910-இல் இந்நாட்டை மத்திய ஆப்பிரிக்கக் குடியரசு, காங்கோ, காபோன் ஆகிய நாடுகளுடன் இணைத்து நிலநடுக்கோட்டு ஆப்பிரிக்கப் பிரெஞ்சுப் பகுதி என்று பெயரிட்டது. சாடு 1958-ஆம் ஆண்டில் பிரான்சிற்கு உட்பட்ட தன்னாட்சிக் குடியரசாக மாறியது. இந்நாடு 1960-இல் முழுச் சுதந்திரம் பெற்றது. இந்நாட்டின் முதல்குடியரசுத் தலைவராகப் பிரங்காய் தோம் பல்பாயே (Franeois Tombalbaye) விளங்கினார். சாடில் 1970-இல் பெரும் பஞ்சம் ஏற்பட்டது. குடியரசுத் தலைவர் தோம்பல்பாயே 1975-இல் இராணுவத்தினால் கொல்லப்பட்டார். நாடு இராணுவத்தினரின் ஆட்சிக்கு உட்பட்டது. வடக்குப் பகுதியில் வாழ்ந்த முசுலிம்கள் இராணுவ ஆட்சிக்கு எதிராகக் கலகம் செய்தனர். அதனால் உள்நாட்டுப் போர் ஏற்பட்டது. இவிபியா கலகம் செய்த சில முசுலீம் இனத்தவருக்கு இராணுவத் தளவாடங்கள் அளித்தது. இதனைப் பிற கலகக்காரர்கள் விரும்பவில்லை. பிரான்சு சாடு அரசிற்கு இராணுவ உதவி அளித்தது. பிரான்சின் படைகள் 1968 முதல் 1972 முடியவும்

1978 முதல் 1980 முடியவும் சாடு அரசிற்கு ஆதரவாக உள் நாட்டுப் போரை அடக்கியது. ஆயினும் உள் நாட்டில் சண்டைகள் அவ்வப்பொழுது நடைபெறுகின்றன. சு.இரா.

சாண்டர்சன், பிரடெரிக்கு வில்லியம் (கி.பி. 1857-1922): ஓண்டல் பள்ளியினைச் (Oundle School) சீர்திருத்தி, அதன் மூலம் இடை நிலைக் கல்வியின் பாடத் திட்டம் (Curriculum), கற்பித்தல் முறைகள் ஆகியவற்றில் பெருந்தாக்கத்தை ஏற்படுத்திய பள்ளித் தலைமை ஆசிரியர். இங்கிலாந்திலுள்ள பிரான்சுபெது (Brancepeth) என்னுமிடத்தில் பிறந்தவர்.

பிரடெரிக்கு வில்லியம் சாண்டர்சன் (Frederic William Sanderson) கி.பி. 1889-இல் இலண்டன் நகரிலுள்ள துல்விச் கல்லூரியில் (Dulwich College) இயற்பியல் ஆசிரியராகச் சேர்ந்து பணியாற்றினார். ஓண்டல் பள்ளியின் தலைமை ஆசிரியராகப் பொறுப்பேற்றார். சாண்டர்சன் பொறுப்பேற்ற சில ஆண்டுகளில், ஓண்டல் பள்ளிக்காகப் பெருங் கட்டடம் கட்டி முடிக்கப்பட்டது. சாண்டர்சனின் முயற்சியால் இங்கு ஆய்வகம், பணிமனைகள் (Workshops), இரும்பு மற்றும் கண்ணாடிப் பட்டறைகள் (Foundry), வான்கோள் ஆய்வகம் (Observatory), சோதனைப் பண்ணை (Experimental Farm), பெரிய நூலகம் ஆகியன அமைந்தன.

சாண்டர்சன் அமைத்த அறிவியல் மற்றும் பொறியியல் துறைகள் பல மாணவர்களைக் கவர்ந்திழுத்தன. 1905-இல் இங்குப் பயின்ற மாணவர்கள் 4,000 குதிரைத் திறன் (Horse Power) கொண்ட கப்பல் இயந்திரத்தைப் (Marine Engine) பின்னோக்கிச் செலுத்துவதற்கான பொறியினைக் கண்டு பிடித்தனர். முதல் உலகப் போரின்போது இப்பள்ளியிலிருந்த பணிமனைகள் வெடிகுண்டுகள், ஆயுதங்கள் போன்ற போர்க்கருவிகள் செய்வதற்குப் பயன்படுத்தப்பட்டன.

சாண்டர்சன் அமைத்த பள்ளிப் பாடத்திட்டத்தின் தாக்கத்தினால், குமரப்பருவ மாணவர்களுக்குப் புதிய பாடத் திட்டம் தீட்டப்பட்டது. சாண்டர்சனின் வாழ்க்கை மற்றும் கல்வித்திட்டம் குறித்து, 'பள்ளித் தலைமையாசிரியரின் கதை' (The Story of Great School master; 1924) என்னும் நூலினை எச்.சி. வெல்சு (H.G Wells) எழுதியுள்ளார். சாண்டர்சன் 1922-இல் இலண்டனில் உயிர் துறந்தார். எஸ்.த.

சாண்டாண்டர்: ஐரோப்பாவில் இசுபெயின் (Spain) நாட்டில் உள்ள ஒரு மாநிலத்திற்கும் அதன் தலைநகருக்கும் சாண்டாண்டர் (Santander) என்று

பெயர். தலைநகரம், பிசுக்கே விரிகுடாவில் உள்ள ஒரு சிறந்த துறைமுகம். இங்கு நடைபெறும் முக்கிய



சாண்டாண்டர் துறைமுகம்

தொழில்கள், கண்ணாடி, மெழுகு, இராசவனப் பொருள்கள், காசிதம் முதலியன செய்தல், கப்பல் கட்டுதல், மீன்பிடித்தல், சர்க்கரை சுத்தி செய்தல் ஆகியன. இது கோடைக் கால வாழ்விடமாகவும் விளங்குகிறது. இதன் மக்கள்தொகை 180,328 (1981)

கொலம்பியாக்குடியரசில் உள்ள ஒரு பகுதிக்கும் சாண்டாண்டர் என்ற பெயர் உண்டு. இதன்பரப்பு 30,537 சதுர கி.மீ. மக்கள்தொகை 1,367,600 (1983). தெ.பா.

சாண்டிகோ: அமெரிக்காவில் கலிபோர்னியா மாநிலத்தின் தெற்கிலும் தென் மேற்கிலும் முறையே சாண்டிகோ (San Diego) நகரமும் சாண்டிகோ மாவட்டமும் உள்ளன. நகரத்தின் மக்கள்தொகை 820,000 (1987). இங்குப் பல்வேறு வகையான விஞ்ஞான ஆராய்ச்சிகள் நடைபெறுகின்றன. மாவட்டத்தின் பரப்பு 11,038 கி.மீ. மக்கள் தொகை 1,357,854 (1970) இப்பகுதிகள் இரண்டும் சுற்றுலாப்பயணிகளை மிகவும் கவர்ந்து ஈர்க்கின்றன. இக்காலத்தில் ஏற்பட்டு வரும் பல முன்னேற்றங்களை இங்கே காணலாம். தெ.பா.

சாண்டில்யன் (1910-1987): இவர் தென் ஆர்க் காட்டிலுள்ள திருக்கோயிலூரில் 1910-இல் பிறந்தார். திருஇந்தனரைத் தம் சொந்த ஊராகக் கொண்டவர். இயற்பெயர் பாசியம் (Bashyam)

பவராக உள்ளனர். இவர்கள் உடை, தலை ஒப்பனை, வாழ்க்கைத் தரம் ஆகிய அனைத்திலும் மற்றையோரிடமிருந்து தனித்துக் காணப்படுகின்றனர்.

சாண்டே பழங்குடியினர் வாழும் நிலப்பகுதி பல வகைப்பட்டது. வடக்குச் சவான்னாக் காடுகளில் தொடங்கி, தெற்கிலுள்ள வெப்பமண்டலக் காடுகள் வரை இயற்கையமைப்பும் காலநிலையும் மாறுபடுகின்றன. இவர்கள் பெரும்பாலும் சிற்றோடைகள் செல்லும் பகுதிகளிலேயே வசிக்க விரும்புகின்றனர். இவர்களின் அடிப்படைத் தொழில் வேளாண்மையாகும். ஒருவகைத் திணை, மக்காச்சோளம், மேற்கிந்தியத் தீவுகளின் கிழங்குடைய ஒருவகைச் செடி (Manioc), இனிப்பு வகை உருளைக்கிழங்கு, நிலக்கடலை, புகையிலை, பருத்தி முதலானவற்றைப் பயிரிடுகின்றனர்.



சாண்டே பெண்

வேட்டைத் தொழில் இவர்களது துணைத் தொழிலாகும். உணவில் பெரும்பங்கு மாமிசத்தை உண்கின்றனர். இவர்கள் நாய், கோழி ஆகிய இரண்டு உயிரினங்களை மட்டுமே வளர்க்கின்றனர். நாய், வேட்டைக்குப் பல வழிகளில் உதவிபுகின்றது. கோழி, உணவிற்காகவும், பெருமளவு சமயச்சடங்குகளில் பலியிடவும் வளர்க்கப்படுகிறது.

சாண்டே பழங்குடியினரின் அன்றாட வாழ்க்கை சூனியம், மாயவித்தை ஆகிய நிகழ்ச்சிகளோடு பெருமளவு தொடர்புற்றுள்ளது. ஒவ்வொரு தீவினைக்கும் சூனியமே காரணம் என்று இவர்கள் நம்புகின்றனர். துன்பங்கள் தமக்குப் பகையான மக்கள் வைக்கும் சூனியத்தால் ஏற்படுகின்றன என்று நம்புவதால், எவர் சூனியம் வைத்தார் என்று கண்டுபிடிப்பதில் இவர்கள் மிகுந்த ஈடுபாடு கொள்கின்றனர். ஒருவருக்குச் சூனியம் வைத்தாரைக் கண்டுபிடிப்பதற்குக் கட்டை தேய்த்துக் குறிகேட்கும் முறையைக் கையாளுகின்றனர்.

இம்முறையில் வட்ட. வடிவில் அமைந்த இரண்டு மரக்கட்டைகளை ஒன்றோடு ஒன்று சுழல் முறையில் தேய்த்துக் கொண்டே குறிகேட்பர். இக்கட்டைகள் ஒன்றோடு ஒன்று வழவழப்பாகத் தேயாமல் ஒன்றோடு ஒன்று ஒட்டிக் கொள்ளாமையானால் தாம் ஐயப்பட்டவர் வைத்த சூனியத்தால்தான் துன்பங்கள் நேர்ந்தன என உறுதி செய்துவிடுவர். மரக்கட்டைகள் தேய்த்துக் குறிகேட்கும் முறையை அன்றாட வாழ்வில் ஏற்படும் சிறு சிறு துன்பங்களுக்கு மட்டுமே பயன்படுத்துகின்றனர். இதன் நம்பிக்கைத் தன்மை 100 விழுக்காடு இல்லையென்பர். ஒருவர் விதைத்த பயிர் விளையாமல் போனாலோ உடல் நலன் மிகவும் பாதிக்கப்பட்டாலோ நம்பிக்கைத் தன்மையுடைய நஞ்சு கொடுத்துக் குறிகேட்டல் மூலம் தம் கருத்துகளை உறுதிப்படுத்திக் கொள்வர். திருமணம், நெடுந்தொலைவு செல்லல், விதை விதைத் தல் முதலிய ஒவ்வொரு முதன்மையான செயலைச் செய்யும் முன்பும் நஞ்சு கொடுத்துக் குறிகேட்டல் மேற்கொள்வர். இவ்வகை முறையில் இரண்டு கோழிகளுக்கு நஞ்சினைக் கொடுத்துவிடுவர். இரண்டும் வெவ்வேறுவிதமாகச் செயற்பட்டால் தாம் எண்ணியது பொருத்தமானது என நம்புவர். நஞ்சினை உண்ட இரண்டு கோழிகளும் ஒரே தன்மையுடன் காணப்பட்டால் தாம் எண்ணியதற்கு மாறானது என்று நம்புகின்றனர்.

குடியேற்ற அரசுகளும் அதற்கடுத்து வந்த ஆப்பிரிக்க அரசுகளும் சாண்டே பழங்குடியினரின் பொருளாதாரத்தைப் பல வழிகளில் முன்னேற்ற மடையச் செய்தன. குறிப்பாக 1920-களில் முடான் அரசு ஏற்படுத்திய நலத் திட்டங்கள் இவர்களைப் பழைய குடியிருப்புப் பகுதியிலிருந்து வெளியேற்றிப் போக்குவரத்து மிகுந்த பகுதிகளுக்கு மாற்றின. பருத்திப் பயிர் 1943-இல் இவர்களிடையே அறிமுகப் படுத்தப்பட்டது. இன்று இவர்கள் பல நிலைகளில் வளர்ந்து வருகின்றனர்.



சாண்டே பழங்குடியினர் மீன்பிடித்தல்

சாணக்கியர்: காண்க: கௌடில்யர்.

சாத்தந்தையார் சங்க காலப் புலவர். இவர் பாடியனவாகப் புறநானூற்றில் நான்கும் (80,81,82, 287) நற்றிணையில் ஒன்றுமாக (20) மொத்தம் ஐந்து பாடல்கள் காணப்படுகின்றன. இவரது பெயர் கொண்டு இவர் சாத்தன் என்பவரின் தந்தை என ஊகிக்க இடமுண்டு. சாத்தன் தந்தை சாத்தந்தை என்றாகும். ஆனால், சாத்தந்தையாருக்குச் சாத்தன் என்னும் பெயருடைய மகன் இருந்தமைக்குச் சான்றில்லை. மாறாகப் புதினெண் கீழ்கணக்கு நூல்களுள் ஒன்றாகிய திணைமொழி ஐம்பது இயற்றிய கண்ணன் சேந்தனார் சாத்தந்தையாரின் மகன் எனக் கருதப்படுகிறார். சாத்தந்தையாரின் புறநானூற்றுப் பாடல்கள் மூன்றனுள் (80,81,82) சோழன் போர்வைக்கோப் பெருநற்கிள்ளி என்பவனின் மற்போர் ஆற்றலும் வீரமும் விளக்கப்பட்டுள்ளன. இப்பாடல்களுள் ஒன்றில் (80) ஆழார்மல்லன் என்பவனைச் சோழன் மற்போரில் வென்றதாக அறிய முடிகிறது. இப்பாடலிலேயே அச்சோழனின் தந்தையாகக் கருதப்படும் தித்தன் பற்றியும் குறிப்பிடப்பட்டுள்ளது.

போரில் வென்று மன்னன் தரும் விளைநிலத்தைப் பரிசாகப் பெறுவதைவிட, வீரமரணம் அடைவது சிறப்பு எனச் சாத்தந்தையாரின் புறநானூற்றுப் பாடல் (287) வலியுறுத்துகிறது. இப்பாடல் தனிப்பட்ட ஒருவர் பற்றியதன்று. தலைவி வளம் மிக்க குடும்பத்தில் பிறந்தவள். ஆனால், காதலனைக் கணவனாக்கிக் கொள்ளக் கும் காட்டைக் கடந்து வரவும் தயங்காதவள். இப்போது அந்தக் காதற்கணவன் பணியின் பொருட்டு அவளைப் பிரிய நினைக்கிறான். அதைக் குறிப்பால் உணர்ந்ததுமே தலைவி மெலிந்து வருந்துகிறாள். இவ் வருத்தத்தைத் தோழி தலைவனிடம் கூறுவதாகச் சாத்தந்தையாரின் நற்றிணைப்பாடல் (26) புனையப்பட்டுள்ளது. சாத்தந்தையார் பாடல்களில் மற்போர்க் காட்சிகள் நுணுக்கமாக வருணிக்கப்பட்டுள்ளன. பா,மதி.

சாத்தனார்: சங்க காலப் புலவர்களுள் ஒருவர். வணிகத் தொடர்புடைய பொருள் கொண்ட சாத்து என்பதன் அடிப்படையில் அமைந்த சாத்தன் சாத்தனார் என்னும் பெயர்கள் சங்க காலத்தில் மக்கள் பெயர்களாக வழங்கி வந்துள்ளன. பிற்காலத்தில் சாத்தன் என்பது அருகன், புத்தன், சாகதர் போன்றவர்களைக் குறிக்கும் பெயராகவும் இருந்துள்ளது.

சீத்தலைச் சாத்தனார் என்றும், மதுரைக் கூலவாணிகள் சீத்தலைச் சாத்தனார் என்றும் வழங்கப் பெற்ற வேறோர் சங்கப் புலவரும் உள்ளார். சாத்தனார் என்று அடை எதுவும் இல்லாது கூறப் பெறும் இப்புலவர் அடையொடு கூறப்பெற்ற சாத்தனாரின் வேறாவார் எனக் கொள்வது ஏற்புடையதாகும். அடையொடும் அடையின்றியும் கூறப்படும் சாத்தனார் இருவரும் ஒருவரே என்று கருதுபவர்களும் உள்ளனர்.

இவருடைய ஒரே பாடல் குறுந்தொகை 349-ஆம் பாடலாக உள்ளது. பரத்தை காரணமாகப் பிரிந்து சென்று மீண்ட தலைவன், கேட்கும் அளவு அண்மையிலிருக்கத் தலைவி தோழியிடம் கூறும் பாங்கில் பாடல் அமைந்துள்ளது. தலைவனை அகப் படுத்தி, அவன் கொண்டு சென்ற நம்முடைய நலத்தினைக் கைக்கொள்ளுவோம் என்று கூறிய தோழியிடம், ஒருவர் யாசிக்க அவர் விரும்பியதனைக் கொடுத்துவிட்டபின்னர், மீண்டும் அதனைத் தருக என்று கேட்பதைக் காட்டிலும் இறந்துபடுதல் நன்றாகும் என்று தலைவி கூறுவது நயமிக்குள்ளது. காண்க: சீத்தலைச் சாத்தனார். அ.மா.ப.

சாத்பூரா மலைத்தொடர் இந்தியாவில் தக்காணப் பீடபூமியில் உள்ளது. இம்மலைத்தொடர் 320 கி.மீ. நீளம் பரவியுள்ளது. மகாராட்டிரம், மத்திய பிரதேச மாநிலங்களில் இது உள்ளது. சாத்பூரா என்பதற்கு ஏழு மடிப்புகள் என்பது பொருள். இம்மலைத் தொடர் நர்மதை, தபதி ஆறுகளுக்கு இடையில் மடிப்பு மடிப்பாக காணப்படுகிறது. மலைத் தொடரிலுள்ள சிகரங்களின் உச்சி 1,200 மீட்டருக்கும் அதிகமானது. சாத்பூராமலைத் தொடரில் மகதேவ் மலைகள் (Mahadev Hills), மெய்கால மலைத் தொடர், சோட்டா நாகபூரி மேட்டுநிலப் பகுதி போன்றவை அடங்கியுள்ளன. இம்மலைத் தொடரின் தென்கிழக்குப் பகுதியில் சிறிதளவு மாங்கனீசும் நிலக்கரியும் கிடைக்கின்றன. இத்தொடரில் காடுகள் மிகுதியாக உள்ளன. தேக்கு மரங்கள் பெருமளவில் மேற்குப் பகுதியில் காணப்படுகின்றன. மேலைவைகங்கைப் பகுதியில் சிறிதளவு வேளாண்மை நடைபெறுகின்றது. இம்மலைத்தொடர்ப் பகுதிகளில் கோண்டு பழங்குடிகள் வசிக்கின்றனர். இவர்கள் பயிர் செய்து அறுவடைக்குப்பின் அந்நிலத்தைத் தீயிட்டுக் கொடுத்திவிட்டு, வேறு இடம் சென்று பயிரிடும் நாடோடி இனத்தவர் ஆவர். இம்மலைத் தொடரில் உள்ள பச்சுமாரி (Pachmarhi) என்பது சுற்றுலாப் பயணிகள் தங்கும் ஊராகும். சு.இரா.

சாதகக்கதைகள்: இவை பழைய பௌத்த சமய இலக்கியங்களில் உள்ளவை. இவை சாதகக்

கதைகள் எனவும் கூறப்படும். புத்தரைப் பற்றியும் அவர் கொள்கைகளைப் பற்றியும் அறியப் 'பாலி சமயத்தொகுதி' உதவுகிறது. இதில் மூன்று 'பிடகங்கள்' அல்லது பகுதிகள் உண்டு. முதலாவதாக உள்ள சுத்த' பிடகத்தின் ஐந்தாம் 'நிகாயத்தில்' 'தம்மபதம்' அல்லது சகோதர சகோதரிகளின் தோத்திரப் பாடல்களும், மிகுபுகழ் பெற்ற சாதகக் கதைகளும் (Jathakas) அடங்குகின்றன. வழக்கிலிருந்துவரும் சாதக விளக்கவுரைகள் மோரிய குல ஆட்சி ஏற்பட்டதற்குப் பின்னரே தோன்றியிருக்க வேண்டும். மூலக் கதைகள் நீண்ட நாட்களுக்கு முன்னரே தோன்றியிருக்க வேண்டும். சிற்பிகள் சாதகக் கதைக்கருத்துகளைத் தமது பதிவுச் சிற்பங்களில் (Basrelief) குறிப்பிட்டுள்ளனர். இச்சிற்பங்கள் கி.பி. 1-ஆம் 2-ஆம் நூற்றாண்டுகளுக்கு உரியவை. பிற்காலத்து வீரகாவியங்கள் வளர்வதற்குச் சாதகக் கதைகள் முன்னோடிகளாக இருந்தன எனலாம். இவை கடல்கடந்து, தூர நாடுகளுக்குச் செல்வதன் பொருட்டு மேற்கொள்ளப்படும் பயணங்களைப் பற்றியும் சிறப்பிக்கின்றன. சுவர்ணபூமிக்குச் செல்லும் வணிகரின் பயணச் செய்திகள் இவற்றில் இடம் பெறுகின்றன. சாஞ்சியிலுள்ள மூன்று பெரிய தூபிகளுள் அசோக மன்னரால் எழுப்பப்பெற்றது பெரிய தூபி. அதைச் சுற்றிலுமுள்ள வேலியின் நான்கு தலைவாயில்களிலும் அழகான சிற்பங்கள் புத்தரின் வாழ்க்கை நிகழ்ச்சிகளை விளக்குகின்றன. தெ.பா.

சாதவ்பூர்ப் பல்கலைக் கழகம் கல்கத்தாவில் 1955-ஆம் ஆண்டு நிறுவப்பட்டது. இப்பல்கலைக் கழகத்தின் செயல்முறைகள் அனைத்தையும் 1955-க்கு முன்னர்த் தேசிய கல்வியியல் கழகம் (The National Council of Education) கவனித்து வந்தது. இக்கழகம் தொடங்கப் பெற்றதிலிருந்து கலை, அறிவியல், பொறியியல் ஆகிய அனைத்தும் புலங்களையும் கொண்டு பல்கலைக் கழகத் தகுதி பெறாமல் செயற்பட்டு வந்தது. பின்னர் மேற்கு வங்க அரசு இந்திய அரசின் ஆலோசனையுடன் இக்கழகத்தை 1955-இல் சாதவ்பூர்ப் பல்கலைக் கழகம் (Jadavpur University) என்ற பெயரில் தோற்றுவித்தது. இதனால் 1944 முதல் இப்பல்கலைக் கழகம் நிறுவப்பட்டது வரை தேசிய கல்விக் கழகத்தில் பெற்ற பட்டங்கள் அனைத்தும் இப்பல்கலைக் கழகம் வழங்கியதாகக் கொள்ளப்படும் என ஆணை பிறப்பிக்கப் பெற்றது.

சாதவ்பூர்ப் பல்கலைக் கழகமானது கலை, பொறியியல், தொழில் நுட்பம், அறிவியல் புலங்களைக் கொண்டுள்ளது. இதில் கட்டடக்கலை, வங்காளம், ஒப்பியல் இலக்கியம், பொருளியல், வேதியியல், பொறியியல், நுண்ணணுவியல், தொலைத் தொடர்பு

(Telecommunications), உணவுத் தொழில் நுட்பம் (Food Technology), உயிர் வேதியியல் (Biochemistry), மண்ணியல், பன்னாட்டு உறவு, நூலகவியல், கணிதவியல், மருந்தியல் (Pharmacy), தத்துவம், இயற்பியல் முதலான பல துறைகளில் மாணவர்கள் இளம் பட்டப் படிப்பும் முதுநிலைப் பட்டப்படிப்பும் ஆராய்ச்சிப் பட்டங்களும் பெறமுடியும்.

சாதவூர்ப் பல்கலைக் கழகத்தில் இரண்டு இணைப்புரிமை (Affiliation) பெற்ற கல்லூரிகள் உள்ளன. ஒன்று சாதவூர்ப் வித்தியாபீத் கல்வியியல் கல்லூரி (Jadavpur Vidyapith College of Education); மற்றொன்று திருமதி சவகரிதேவி பிரல்லா (Smt. Jawahari Devi Birla) மணையியல் கல்லூரி. இவை முறையே, கல்வியியல் துறையில் இளங்கலைப் பட்டத் தையும், மணையியலில் இளம்நிலை, முதுநிலை இவ் விரண்டிலும் பட்டங்களையும் வழங்குகின்றன.

இப்பல்கலைக் கழகத்தில் புகுமுடிப்படிப்பு (P.U.C.) இல்லை. பட்டப்படிப்பு வகுப்புகள் உள்ளன. ஒருசில தேர்ந்தெடுத்த இந்திய மொழிகளிலும் அயல்நாட்டு மொழிகளிலும் பட்டயப் (Diploma) படிப்பைப் பெற வசதியுண்டு. இவற்றில் சான்றிதழ் நிலையிலும் கல்வி பெற வசதியுண்டு. சிறப்பு நிலைப் பட்டங்களையும் இப்பல்கலைக் கழகம் வழங்குகிறது. மாணவர்கள் கல்விசார் திறமைகளைப் பெறும் அதே வேளையில் தேசிய மாணவர் படை (National Cadet corps), விளையாட்டு முதலானவற்றிலும் சேர்ந்து தேர்ச்சி பெற வாய்ப்புகள் உள்ளன. சீ.ப.

சாதவாகனர்கள் (கி.மு. 235 - கி.பி. 220):
தக்காணத்தை ஆண்டவந்த அரச மரபினருள் புகழ் பெற்றவர்கள். ஏறத்தாழ 450 ஆண்டுகள் தக்காணத்தை ஆண்ட இவர்கள் கல்வெட்டுகளில் சாதவாகனர்கள், சதகர்ணிகள் எனவும், புராணங்களில் ஆந்திரர்கள், ஆந்திரபிரித்தியர், ஆந்திரசாதியர் எனவும் குறிக்கப்பட்டுள்ளனர். இவர்கள் வடக்கே சாஞ்சி முதல் தெற்கே கொங்கணம் (Konkan) வரையிலும் கிழக்கிலும் மேற்கிலும் கடல்களையும் எல்லையாகக் கொண்ட பரந்த பேரரசினை ஆண்டுவந்தனர். பொதுவாகத் தக்காண வரலாற்றிலும் குறிப்பாகக் கருநாடக மாநில வரலாற்றிலும் முதன்முதலில் பேரரசு ஒன்றினை நிறுவிய பெருமை சாதவாகனர்களையே சாரும். வட இந்தியாவில் தனது மேலாதிக்கத்தினை நிறுவித் தென்னிந்தியாவிற்கும் வட இந்தியாவிற்கும் இடையே ஒருமைப்பாட்டை உருவாக்கிய முதல் தக்காணப் பேரரசும் இதுவே என்பதனை இங்குச் சுட்டிக்காட்டுதல் தக்கதாகும். பிராமணீய சமயத்தைப் பின்பற்றிய போதிலும், இவர்கள் புத்த சமயத்திற்கும் பிராகிருத இலக்கிய வளர்ச்சிக்

கும் ஆதரவு காட்டினர் என்பது போற்றத் தக்கதாகும். இவர்கள் காலத்தில் கலை வளர்ச்சி மேம்பட்டிருந்தது. வாணிகமும் இக்காலத்தில் சிறந்து விளங்கியது.

சான்றுகள்: சாதவாகனரைப் பற்றி அறிந்து கொள்ளக் கீழைத் தக்காணத்தில் கிடைத்துள்ள ஏழு கல்வெட்டுகளும், மேலைத் தக்காணத்தில் கிடைத்துள்ள பத்தொன்பது கல்வெட்டுகளும் மத்தியபிரதேசம், கீழைத் தக்காணம், மேலைத் தக்காணம் முதலான பகுதிகளில் கிடைத்துள்ள நாணயங்களும், புராணங்களில் காணப்படும் குறிப்புகளும் தாலமியின் குறிப்புகளும் பெரிதும் பயன்படுகின்றன. இருப்பினும் இவர்களின் தாயகம், ஆட்சிக்காலம் முதலியவை பற்றி அறுதியிட்டு உறுதியாகக் கூறப்போதரிய சான்றுகள் கிடைக்கவில்லை. எனவே, இவை குறித்து வரலாற்றறிஞர்களிடையே ஒருமித்த கருத்து உருவாகவில்லை.

தாயகம்: சாதவாகன-சதகர்ணிகளைப் புராணங்கள் ஆந்திரர்கள், ஆந்திரப் பிரித்தியர், ஆந்திரசாதியர் என்று குறிப்பிடுவதால் இராப்சன், வி. ஏ. சுமித்து, பந்தார்கர் முதலான வரலாற்றறிஞர்கள் இவர்கள் ஆந்திர தேசத்தைச் சேர்ந்தவர்கள் என்ற முடிவுக்கு வந்துள்ளனர். எனவே, இவர்கள், கோதாவரி கிட்டுட்டிணா, குண்டூர் மாவட்டங்கள் அடங்கிய ஆந்திர நாடே சாதவாகனர்களின் தாயகம் என்று குறிப்பிடுகின்றனர். ஆர். சி. பந்தார்கர் இவர்களது கோநகரம் தானிய கடகம் என்றும், வி. ஏ. சுமித்து, சே. பர்கசு (J. Burgess) ஆகிய இருவரும் சீகாகுளம் என்றும் கூறுகின்றனர். ஆனால் எல். பார்டென்ட் அவர்கள் தொடக்கத்தில் சீகாகுளம், பின்னர்த் தானியக் கடகமும் இறுதியாகப் பிரதிகதானம் அல்லது பைதா, னும் இவர்களின் கோநகரமாகத் திகழ்ந்தன என்று கருத்துத் தெரிவிக்கிறார். வி. எசு. சுத்தங்கர், கே. பி. சயசுவால், எச். சி. இராய்சௌத்திரி முதலான அறிஞர்கள் சாதவாகனரின் ஆந்திர பழைமைக் கொள்கையை மறுக்கின்றனர். சாதவாகனர்கள் கல்வெட்டுகளில் யாங்கணும் ஆந்திரர்கள் என்று குறிக்கப்பெறவில்லை. அதிகும்பா, கிர்னார், தலகுண்டா முதலான சமகாலத்திய, ஏறத்தாழ சமகாலத்திய சாசனங்களிலும் இவர்கள் ஆந்திரர் என்று குறிக்கப்பெறவில்லை. சாதவாகனர்களின் கல்வெட்டுகள் மேற்கு இந்தியாவில் மட்டும் கிடைத்துள்ளன. வசிட்டபுத்திர புலுமாயி எனும் சாதவாகன மன்னரின் காலத்திலிருந்துதான் இவர்களின் கல்வெட்டுகள் ஆந்திரநாட்டில் கிடைக்கின்றன; மையகதோணிக் கல்வெட்டிலிருந்தும் கலிங்கநாட்டுக் காரவேலனின் அத்திகும்பாக் கல்வெட்டிலிருந்தும் இருகதகள்ளிப் பட்டயத்திலிருந்தும் சாதவாகனர்கள் மேற்கிந்தியா

வைச் சார்ந்தவர்கள் என்பது அறியப்படுகிறது. அடுத்துக் கலிங்கநாட்டுக் காரவேலன் சாதவாகன வேந்தனான சதகர்ணியின் அரசு தன்னுடைய நாட்டிற்கு மேற்கில் இருந்ததாகத் தெளிவாகக் கூறுகிறான். புதைபொருள் சான்றுகளும் நாணயச் சான்றுகளும் மேற்கூறிய கருத்திற்கு அரண் செய்கின்றன. சான்றுகள் அனைத்தையும் அண்மைக்காலத்தில் நன்காய்ந்த கே. கோபாலாச்சாரி அவர்களும் தொடக்க காலச் சாதவாகனர்களின் ஆட்சி மேற்குத் தக்காணத்தில் தான் இருந்தது என்று மெய்ப்பிக்கிறார். எனவே, மையகதோனி, இரகதகளளிக் கல்வெட்டுகள் குறிப்பிடும் 'சாதகனிரத்தா' வே இவர்களது பூர்விகம் எனக் கருதலாம் எனவும், கௌதமிபுத்ர சதகர்ணிக் குப் பின்னர் ஆந்திரதேசத்தில் இவர்களது ஆட்சி பரவியபின்னரே இவர்கள் தங்களை ஆந்திரர்கள் என்று கூறிக்கொண்டனர் எனவும் கருதுவதே பொருத்த முடையதாகத் தோன்றுகிறது. 'சாதனிரத்தா' என்பது இக்காலத்திய கருநாடக மாநிலத்திலுள்ள பெல்லாரி மாவட்டமேயாகும். முதலில் பிரதிட்டானத்தை மையமாகக் கொண்ட மேலைத் தக்காணப் பகுதியில் தங்களது ஆட்சியை நிறுவி பின்னர் அதைப் பல திசைகளிலும் விரிவுபடுத்திய சாதவாகனர் பிராமணர்களே என்பதைப் பல சான்றுகளால் அறியலாம். எனவேதான் சி.வி. வைத்தியாவும் சாதவாகனர்கள் சுங்கர்களையும் கண்வர்களையும் போல் பிராமணர்களே என்று அறுதியிட்டுக் கூறுகிறார்.

காலக்கணிப்பு: சாதவாகனர்களின் காலவரையறை வரலாற்றறிஞர்களைப் பல விவாதங்கட்கு உட்படுத்தியுள்ளது. இன்றுவரையில் இதற்கோர் நிறைவான முடிவு கிடைக்கவில்லை என்றே கூறலாம். அண்மைக்காலத்தில் ஆந்திரப்பிரதேசத்தின் பல பகுதிகளில் பல நாணயங்கள் கிடைத்துள்ளன. இவற்றை ஐ.கே. சர்மா என்பவர் ஆய்ந்துள்ளார். இதன் அடிப்படையில் சாதவாகனர்களின் காலக்கணிப்பு மேற்கொள்ளப்பட வேண்டும். புராணங்களில் இவர்கள் 460 ஆண்டுகள் ஆட்சி புரிந்ததாகக் கூறப்பட்டுள்ளது. இக்காலப் பகுதியில் முப்பது மன்னர்கள் ஆண்டனர் எனப் புராணங்கள் செப்புகின்றன. சுமித்து, கோபாலாச்சாரி முதலானோர் இவ்விரு எண்ணிக்கைகளையும் ஏற்றுக்கொண்டு சாதவாகனர்கள் தம் ஆட்சியைக் கி.மு. 235-இல் தொடங்கி கி.பி. 225-இல் முடித்தனர் என்று கருத்துத் தெரிவித்துள்ளனர். கௌதமிபுத்திர சதகர்ணியும், நாகபாணா மன்னனும், சமகாலத்தவர்கள் என்பதனை அடிப்படையாகக் கொண்டு சாதவாகனர்களின் காலக்கணிப்பை நிரூபிக்கலாம். கௌதமிபுத்திரரின் தாயாரான கௌதமி பாலசிரீயின் நாசிக்குக் குகைக் கல்வெட்டில் கௌதமிபுத்திரன், நாகபாணாவைப்

போரில் வென்று, கொன்றதாகவும் அதன் நினைவாக நாகபாணாவின் நாணயங்களை மீண்டும் வெளியிட்டதாகவும் கூறப்பட்டுள்ளது. நாகபாணாவின் கடைசி ஆட்சியாண்டு கி.பி. 124 (சகம் 46) ஆகும். எனவே கௌதமி புத்திரரின் ஆண்டு கி.பி. 126 (124-18 = 106) ஆகும். புராணங்களில் இவர் 24 ஆண்டுகள் ஆண்டதாகக் கூறப்பட்டுள்ளன. எனவே, இவரது ஆட்சிக்காலம் கி.பி. 106-கி.பி. 131 என்பது உறுதி பெறுகிறது. புராணங்கள், கௌதமிபுத்திரர் வரையுள்ள சாதவாகன மன்னர்கள் 341 ஆண்டுகள் ஆண்டதாகக் குறிப்பிடுகின்றன. எனவே, கி.பி. 341-கி.பி. 106 = கி.பி. 235 என்பதே இவரது ஆட்சியின் தொடக்க காலம் எனக் கொள்ளலாம். இவர்கள் 450 ஆண்டுகள் ஆண்டனர் என அறியப்படுவதால் இவர்களது ஆட்சி கி.பி. 215-இல் முடிந்தது எனலாம். சத்தியநாதய்யரும் இதே கருத்தினைக் கொண்டுள்ளார்; ஆனால் கல்வெட்டுகளின் அடிப்படையில் இவர்களது முடிவுகாலம் கி.பி. 220 என்று கணிக்கிறார்.

அரசியல் வரலாறு: ஆந்திரப்பிரித்தியர் எனும் சொல் ஆந்திரப் பணியாளர் எனப் பொருள்படும். எனவே, மௌரியஆட்சியில் இவர்கள் சிற்றரசர்களாக விளங்கினர் என்பது புலனாகும். மௌரியப் பேரரசு வீழ்ந்தவுடன் சாதவாகனர்கள் தக்காணத்தில் வலிமை பெற்றுத் தனியாட்சி நிறுவித் தமது அரசை விரிவுபடுத்தினர். சாதவாகன மரபின் முதல் வேந்தன் சீமுகன் (236-211) ஆவான். கண்வ மரபின் கடைசி வேந்தனான சுசர்மனை வென்று, சுங்கர்களை அழித்து, சாதவாகன அரசைத் தோற்றுவித்த சீமுகன் நானாகாட்டுக் கல்வெட்டில் ராசா-சீமுக சாதவாகனன் என்று குறிக்கப்பெற்றுள்ளான். சிசுகன் எனவும் அழைக்கப்பெறும் அவன், 23 ஆண்டுகள் ஆட்சிபுரிந்தான்; பல்லவருடனும் குந்தளத்தின் சுட்டுக் கருடனும் மணவினைத் தொடர்பு கொண்டு தென்னிந்தியாவில் தனது மேலாண்மையைப் பெருக்கினான். சீமுகனை அடுத்து அவனது தம்பியான கிருட்டிணன் (கி.மு 212-202) அரியணையேறிச் சாதவாகன அரசை மேற்கே நாசிக்கு வரையில் விரிவுபடுத்தினான். இவனுக்குக் கங்கன் என்ற பெயரும் உண்டு. கிருட்டிணனை அடுத்து முதலாம் சதகர்ணி (கி.மு. 202-192) பட்டமேற்று மேற்கு மாளவம், நர்மதைச் சமவெளியிலுள்ள அனுபா நிலப்பரப்பு, விதர்ப்பம் ஆகியவற்றை வென்றடிப்படுத்தினான். பைதானைத் தலைநகராகக் கொண்டு ஆண்ட இவன், தனது வெற்றியின் நினைவாக இரு பரி வேள்விகளையும், ஒரு இராசசூய வேள்வியையும் செய்தான்; தட்சிணபதாபதி, அபராசிதசக்கரன் முதலான விருதுப் பெயர்களையும் பூண்டான். இவ்வேந்தனது மனைவியான நாயனிகாவின் நானாகாட்டுக் கல்

வெட்டு, இவனது சாதனைகளை விரித்துரைக்கின்றது. சதகர்ணிக்குப்பின் புரோனாத் சங்கன் (கி.மு. 192-174) ஆட்சிபுரிந்தான். இம்மரபின் ஆறாம் அரசனான இரண்டாம் சதகர்ணி கி.பி. 166-இல் பட்டமேற்று 56-ஆண்டுகள் புகழுடன் ஆண்டான். சங்கர்களிடமிருந்து மாளவத்தைக் கைப்பற்றிய இவன், மத்தியப் பிரதேசத்தையும் வென்றதாகத் தெரிகிறது. இம்மரபின் அடுத்த புகழ்மிக்க வேந்தன் காலன் ஆவான். இவன் தனது ஆற்றல்மிக்க படைத்தலை வனாம் விசயானந்தனின் துணைகொண்டு ஈழத்தை வென்று, ஈழ இளவரசி இல்லாவதியை மணந்தான். காலனுக்குப் பின்னர் ஆட்சி புரிந்தவர்கள் திறமையற்றவர்கள். எனவே, சாதவாகனர்களின் ஆட்சியில் தேக்கநிலை ஏற்பட்டது; சாகர்கள் கை ஓங்கியது; சாதவாகனர் மாளவத்தையும் மராத்திய நாட்டையும் இழந்தனர். சாதவாகன அரசர்களுள் மிக்க புகழ் பெற்றவன் கௌதமி புத்திர சதகர்ணி (கி.பி. 80-104) ஆவான். சாதவாகன அரசிற்குப் புத்துயிர் ஊட்டிய இவன் சாகர், பகலவர், யவனர் ஆகியோரை அடக்கியவனாகச் சித்திரிக்கப்படுகிறான். 23-ஆவது வேந்தனான இவன் நாக பாணனை வென்று, அவனது வெள்ளி நாணயங்களை மீண்டும் அச்சடித்து வெளியிட்டான்; சாகர்களை முறியடித்து வடமராட்டியம், கொங்கணம், நர்மதைப் பள்ளத்தாக்கு, சௌராட்டிரம், மாளவம், மேற்கு இராசபுதனம் முதலான பகுதிகளை மீட்டான். தெற்கில் பனவாசியும், விதர்ப்பமும் இவனது கட்டுப்பாட்டிற்குள் வந்தன. முக்கடலுக்கும் அதிபதியாகத் திகழ்ந்த இவன் 'திரி சமுத்திர-தோய-பிதவாகனன்' என்று போற்றப்பெறுகிறான். வசிட்ட புத்திர புலுமாயியின் ஆட்சிக்காலத்தில் சாதவாகனப் பேரரசு புகழின் உச்சியினை அடைந்தது. 'நவநகர சுவாமி', 'மகாராசா', 'தட்சிண பதேசுவரர்' முதலான புகழ்மிகு பட்டங்களைப் புனைந்துகொண்ட இவன் பல நாணயங்களை வெளியிட்டான். இவன் காலத்தில் சாகர்கள் (மேலைச் சத்திரப்புகள்) மீண்டும் வலிமை பெற்றனர். அடுத்து வந்த வசிட்டபுத்திர சதகர்ணியும், சிவசகந்த சதகர்ணியும் சில காலம் ஆண்டனர். சாதவாகன மரபின் தலைசிறந்த கடைசி வேந்தன் சிரீயக்ஞய சதகர்ணி (ஏறத்தாழ கி.பி. 170-199) ஆவான். இவன் சாகர்களிடமிருந்து சில பகுதிகளை மீட்டான். நாசிக்கு, கண்கெரி, கார்வே, அமராவதிக் கல்வெட்டுகளும் சௌராட்டிரம், மகாராட்டிரம், வடமைசூர், ஆந்திராவின் கடற்கரைப் பகுதிகளில் கிடைத்துள்ள இவனுடைய நாணயங்களும் இவனது பரந்த பேரரசின் எல்லைகளை உணர்த்துகின்றன. இவனுக்குப்பின் ஆட்சிக்கு வந்த வேந்தர்கள் திறமையற்றவர்கள். எனவே, சாதவாகனரின் புகழ் மங்கியது. இம்மரபின் கடைசி வேந்தன் நான்காம் புலுமாயி ஆவான். இவனுக்குப்பின் சாத

வாகன அரசு சிதைந்தது. இம் மரபினின்றும் பிரிந்த கிளைக்குடியினர் பல சிறு சிறு அரசுகளைத் தனித்து ஆள ஆரம்பித்தனர். மேற்கில் ஆபிராக்கன் (Abhiras) நாசிக்கைச் சுற்றியுள்ள பகுதிகளைத் தனித்து ஆண்டனர். குறா மரபினர் விடுதலை பெற்று மகாராட்டிரத்தின் தென்பகுதியை ஆண்டனர். உருத்திர சதகர்ணி மரபினர் ஆந்திர மாவட்டங்களை ஆளத் தலைப்பட்டனர். சாதவாகனக் கிளை மரபினர் பேரார்ப் பகுதியை ஆளுமைக்குட்படுத்தினர். வனவாசியைச் சேர்ந்த சுட்டு-சதகர்ணிகள் மேலைத் தக்காணத்தைக் கைப்பற்றிக்கொண்டனர். கிழக்குத் தக்காணம், நாகார்ச்சுன கொண்டாவின் இக்கவாகு மரபினரின் சிற்றரசன் முதலாம் சந்தமுளாவின் பிடியில் சிக்கியது. இவ்வாறு சாதவாகனரின் பெருமையும் புகழும் மங்கியது; மறைந்தது. சாதவாகனர் தக்காண அரசியலிலிருந்து வெளியேற்றப்பட்டனர்.

வீழ்ச்சிக்குக் காரணங்கள்: இயக்குசிரீ சதகர்ணிக்குப் பிறகு சாதவாகன அரியணையேறிய வேந்தர்கள் திறமையற்றவர்கள். எனவே, சிதியர்கள், இந்தோ-கிரேக்கர்கள், பார்த்திபர்கள் மற்றும் அண்டை அரசர்களின் கை ஓங்கியது. சிரீ புலுமாயியின் ஆட்சிக்காலத்தில் சாதவாகன அரசின் மாநிலங்களை நிருவகிக்கத் தானைத் தலைவர்கள் அரசப் பிரதிநிதிகளாக அனுப்பப்பட்டனர். இவர்களுள் பெரும்பாலோர் மராத்திய மரபினைச் சேர்ந்த ஆபிரர்கள் ஆவர். சாதவாகன வேந்தர்களின் வலிமை குன்றியபோது இவர்கள் தம்மை வலுப்படுத்திக் கொண்டு நாளடைவில் தமது பகுதிகளைத் தனித்து ஆள முற்பட்டனர். தக்கானத்தினை ஆட்சிபுரிந்த பல்லவர்கள் சாதவாகனரின் தென்பகுதியைக் கைப்பற்றிக்கொண்டு தமது சுயாட்சியை நிறுவினர். சாகர்கள் கி.பி. 2-ஆம் நூற்றாண்டில் மிகவும் வலிமை பெற்றனர். சாகர்களின் புகழ்மிகு வேந்தனான சாசு தன்னும் அவனது பெயரான உருத்திரதாமனும் பெருவலி பெற்றுச் சாதவாகன அரசின்மீது அடிக்கடி படையெடுத்துத் தொல்லை கொடுத்தனர். இதனைப் போன்று பார்த்தியர்களும் அடிக்கடி படையெடுத்துச் சாதவாகனரை வலிமை இழக்கச் செய்தனர். வட கிழக்கில் ஆபிரர்கள், மேற்கில் திரைசூடகர்கள் (Traikutakas), கிழக்கில் இக்கவாகூக்கள், பிரகத்து பாளையனர்கள், சாலங்காயனர்கள், தெற்கில் சூட்டுகள் ஆகியோர் வலிமைபெற்றுச் சாதவாகன அரசை விழுங்கிவிட்டனர்.

ஆட்சிமுறை: சாதவாகனர்களின் பேரரசு மிகப் பெரிதாக இருந்த போதிலும் அதன் ஆட்சிமுறை மிகவும் எளிதாகவே இருந்தது. இவர்கள் பெரும்பாலும் மௌரிய ஆட்சிமுறையைப் பின்பற்றி ஒருசில துறைகளில் மட்டும் சில மாற்றங்களை ஏற்படுத்தினர். நிருவாகத்தின் தலைவர் மன்னர்: இவர் நீதி

யின் ஊற்றாகவே விளங்கினர்; படைத் தலைவராக இருந்து படையைப் போர்க்களத்திற்கு நடத்திச் சென்றார். அரசரிமை தந்தைக்குப்பின் மூத்த மகன் என்னும் பரம்பரை முறையில் ஆண்களுக்கே இருந்து வந்தது. தருமசாத்திரங்கள், நாட்டின் பழக்க வழக்கங்கள் ஆகியவற்றின் அடிப்படையில் மன்னன் ஆட்சி செலுத்தினான். தாயார் பெயரைத் தமது பெயருக்கு முன்னே இணைத்துக்கொள்ளும் வழக்கம் அரச குடும்பத்தினரிடையேயும், பிரபுக்களிடையேயும் இருந்தது. அரசன் சிறுவனாக இருப்பின் தனது தாய், தந்தையரின் உடன்பிறந்தாரின் உதவியுடன் நாட்டை ஆட்சி புரிவான். பெரும்பாலும் உள்ளூராட்சி ஆங்காங்கே உள்ள பண்ணைக் குடியரிமையாளரிடம் ஒப்படைக்கப்பட்டிருந்தது. இவர்கள் அரச அதிகாரிகளின் பொது மேற்பார்வையில் தமது பணிகளை ஆற்றினர்.

நாட்டில் பண்ணைக் குடியரிமை பெற்ற தலைவர்கள் மூன்று வகைப்பட்டனர். அவர்களுள் அரசர்கள் முதல்வகையினர். மகா போசர்கள், மகாராத்திகள் பிறிதொரு வகையினர். மகாசேனாதிபதிகள் மூன்றாம் வகையைச் சார்ந்தவர்கள் ஆவர். இவர்களுள் மகாராத்திகள் என்போர் சாதவாகன அரசுக் குடியினருடன் திருமண உறவு கொண்டவர்கள். கௌதமியுத்திரசதகர்ணியின் ஆட்சிக்காலத்திலிருந்துதான் மகாசேனாதிபதி பதவி தோன்றியது. தூரத்திலிருந்த மாநிலங்களின் ஆட்சிப் பொறுப்பினை மகாசேனாதிபதிகள் ஏற்றனர். இவர்களுள் மற்றும்சிலர் மத்திய அரசின் நிருவாகத்துறையில் பொறுப்பு வகித்தனர். சாதவாகனரின் அரசு, ஆகரங்கள் எனப்படும் பல நிருவாகப் பகுதிகளாகப் பகுக்கப்பட்டிருந்தது. இவை அமாத்தியர் எனப்படும் அமைச்சரின் பொறுப்பில் விடப்பட்டன. பல கிராமங்கள் ஒன்றுசேர்ந்தது ஆகரம் ஆகும். ஒவ்வொரு கிராமமும் கிராமிகள் என்னும் தலைவனால் நிருவகிக்கப்பட்டது. அமாத்தியர் ஓரிடத்திலிருந்து மற்றோர் இடத்திற்கு மாற்றப்படுவர். இவர்களைத்தவிர மகா தரகர்கள் (அரண்மனை முதல்வர்), மகா ஆரியர்கள், பாந்தர்க்கிகள் (கிடங்குக் காப்பாளர்), கெரணிகர்கள் (கருவூலத்தார்), மகாமாத்திரர்கள், நிபாம் தகரர்கள் (பத்திரப் பதிவாளர்கள்), பார்திகரர்கள், தூதர்கள் முதலான உயர் அதிகாரிகளும் ஆட்சித்துறையில் துணைபுரிந்தனர். சாதவாகனரின் நிருவாகத்தில் ஒரு குறிப்பிடத்தக்க அம்சம் அரசிகள் பொது வாழ்வில் ஈடுபட்டமை. நயானிகா அரசியார் தம் இளம்வயது மகனான வேதிகிரீக்காக அரசு புரிந்தமை இங்குக் குறிப்பிடத்தக்கது. நிருவாகத்தில் அரசனுக்கு அமைச்சரவை துணைபுரிந்தது. நகர, கிராம நிருவாகங்களைக் கவனித்துவந்த அதிகாரிகள் தனித்தே

செயற்பட்டனர் (Complete Autonomy). சில குறிப்பிட்ட பொருள்களின் மீதுதான் வரி விதிக்கப்பட்டது. உப்பு அரசின் தனி உடைமையாக இருந்தது. நாட்டின் வருமானம் மக்கள் நலனுக்கே செலவிடப்பட்டது. மக்கள்மீது அதிகமான வரிகள் சுமத்தப்படவில்லை. இவ்வாறு சாதவாகனர்கள் நல்லாட்சி புரிந்து, மக்கள் நலம் பேணி, நாட்டில் அமைதி காத்தனர்.

சமுதாயம், பொருளாதார நிலை: பிராமணீய சமயத்தைப் பின்பற்றிய சாதவாகன வேந்தர்கள் வருணாசிரம தருமத்தை நிலைநாட்டினர். எனவே, நால்வகைச் சாதியிலும், பிராமணரின் உயர் நிலையைக் காப்பதிலும் ஆர்வம் காட்டினர். இவர்கள் காலத்தில் தொழில்களை அடிப்படையாகக் கொண்ட புதிய துணைச் சாதிகளும் பிறந்தன. இவற்றுள் கோலிகள் (Golikas, இடையர்கள்), கலிகர் (விவசாயி), சேதிகள் (வணிகர்), கடிகர் (மருந்து வியாபாரம் செய்வோர்), வதிகர் (தச்சர்), கமாரர் (கருமான்), தலிபிசகர் (செக்கான்), கோலிகர்கள் (நெசவாளர், Kolikas) முதலானோர் அடங்குவர். சாகர், யவனர் ஆகிய அயல்நாட்டினரும் உள்ளூர்ச் சமுதாயத்தில் இரண்டறக் கலந்தனர்; இவர்களுள் சிலர் பௌத்தர்களாக மாறினர்; வேறுசிலர் சத்திரியர்களாயினர். இவ்வாறு இந்திய சமுதாயத்துடன் ஒன்று கலந்த இவர்கள் தர்மதேவன், அக்கினிவர்மன், இரிசபதத்தன் முதலான இந்தியப் பெயர்களையே சூட்டிக் கொண்டனர். சாதிச் சட்டங்கள் முழுமையாகப் பின்பற்றப்படவில்லை. கலப்புத் திருமணங்கள் சிலவும் அன்று நடைபெற்றன. பிராமணர் சிலர் சத்திரியரின் தொழிலையும், சத்திரியர் சிலர் வைசியரின் தொழிலையும் புரிந்தனர். சமுதாயத்தின் முதல் பிரிவில் மகாரதிகள், மகா போசர்கள், மகா சேனாதிபதிகள், மாவட்டங்களின் இராட்டிரர்கள் ஆகியோர் இடம் பெற்றனர். அரசாங்க அலுவலர்கள், அலுவலர்ல்லாதோர் ஆகியோர் இரண்டாம் பிரிவில் இருந்தனர். அமாத்தியர், மகா மாத்திரர், பாந்தகரிகள் முதலான அதிகாரிகளும் பெரும் வணிகத் தலைவர்கள், வணிகர், வணிகக் குழுக்களின் தலைவர்கள் முதலான அதிகாரிகளல்லாதோரும் இப்பிரிவில் இருந்தனர். எழுத்தர்கள், மருத்துவர்கள், விவசாயிகள், பொற்கொல்லர் முதலானோர் மூன்றாம் நிலையில் இருந்தனர். சமுதாயத்தின் நான்காம் பிரிவில் கொல்லர், மீனவர், தோட்டக்காரர், தச்சர் ஆகியோர் இடம்பெற்றிருந்தனர்.

சமுதாயத்தில் பெண்கள் முக்கிய இடம் வகித்தனர். சமயக் காரியங்களிலும், அறக் காரியங்களிலும் பெண்கள் முன்னணியில் நின்றனர். அமராவதி, கார்லே, கூடா கல்வெட்டுகளிலிருந்து கோயில்களுக்

கும், புனித குகைகளுக்கும் மற்றும் மதத் தொடர் பான நிறுவனங்களுக்கும் பெண்கள் அறக்கொடைகள் அளித்ததனையும், கோயில்கள் கட்டுவித்ததனையும் அறியலாம். நாயனிகா, பாலசிரீ முதலான அரசுகளின் அறக்கொடைகளைக் கல்வெட்டுகள் விரித்துரைக்கின்றன. பெண்கள் ஆண்களுடன் சேர்ந்து வழிபாடு நிகழ்த்துதலையும், பெண்கள் இசைக்கருவிகளில் பங்கு பெறுதலையும் அமராவதிச் சிற்பங்களின் வாயிலாக அறியலாம். பெண்களும் மகாசேனாதிபதி, மகாதளவரா முதலான விருதுகளைப் பூண்டிருந்தனர் என்பதனை நாகார்ச்சுன கொண்டா கல்வெட்டுகள் சுட்டிக் காட்டுகின்றன. இதனால் சாதவாகன சமுதாயத்தில் பெண்களின் உயர் நிலையை அறியலாம். குறைந்த ஆடைகளையும், மிகுந்த நகைகளையும் அணிந்து கொள்வதில் பெண்களுடன் ஆண்களும் போட்டி போட்டனர். மக்கள் ஓரளவிற்கு வசதியுடன் வாழ்ந்தனர் என்பதனைக் குடிசைகளிலும் சாடிகள் கூசாக்கள், நாற்காலிகள், முக்காலிகள், கட்டில்கள், மேசைகள் முதலான சுகபோகப் பொருள்கள் காணப்பட்டதிலிருந்து அறியலாம்.

சாதவாகனரின் ஆட்சிக்காலத்தில் விவசாயம் நன்கு வளர்ச்சியுற்றது. விளைச்சலில் 1/6 பங்கு வரியாக வாங்கப்பட்டது. நிலவரி நாட்டின் வருவாயில் முதன்மையான இடம்பெற்றது. வாணிகமும் தொழில்களும் வளர்ச்சி பெற்றன. உள்நாட்டு வாணிகமும் வெளிநாட்டு வாணிகமும் வளர்ச்சியுற்றதனைப் பெரிபுனசின் குறிப்புகளால் அறியலாம். இக்காலத்தில் நாடு முழுவதிலும் தொழிற் கழகங்கள் பல நிறுவப்பட்டிருந்தன. நெசவாளர் குழு, வணிகர் குழு, குயவர் குழு, கூல வாணிகர் குழு, கூடை முடைவோர் குழு போன்று ஒவ்வொரு தொழில் செய்வோரும் தமக்கெனக் குழுக்களை நிறுவியிருந்தனர். அவை உற்பத்திக் குழுக்களாகவும், விற்பனைக் குழுக்களாகவும் இருந்ததுடன் வங்கிக் (Bank) குழுக்களாகவும் செயற்பட்டன. இவற்றால் உற்பத்தித் திறனும், தொழிலாளர் நலனும் முன்னேறின. இரண்டாம் புலுமாயி, யக்ஞசிரீ சதகர்ணி ஆகியோரின் ஆட்சிக்காலங்களில், அவர்கள் தூரக்கிழக்கு நாடுகளுடன் வாணிகம் புரிந்ததுடன் அங்குத் தங்கள் குடியேற்றங்களையும் அமைத்தனர். முதலாம் சதகர்ணியின் ஆட்சிக்காலம் முதற்கொண்டே கல்யாணியும், சோப்ராவும் வணிகத்திற்குச் சிறந்த துறைமுகங்களாகத் திகழ்ந்தன. பின்னர் பருகச்சா, கொட்டூரா, கந்தகோசலியா, பிரகாசா முதலான இந்தியத் துறைமுகங்கள் அயல்நாட்டு வாணிகத்திற்குப் பெரிதும் பயன்பட்டன. இவற்றால் நாடு வளம் பெற்றதுடன் பண்பாட்டுப் பரிமாற்றங்களும் ஏற்பட்டன. கடாரம்,

சயாம் முதலான தூரக்கிழக்கு நாடுகளிலுள்ள தீவுகளிலும் கிரேக்கம் போன்ற நாடுகளிலும் இந்திய நாட்டுக் கலை, சமயம், பண்பாடு ஆகியன பரவின.

நாணயங்கள்: தங்கம், வெள்ளி, செம்பு நாணயங்கள் புழக்கத்தில் இருந்தன.

சமயம்: சாதவாகன அரசர்கள் அனைவரும் பிராமண சமயத்தைப் பின்பற்றினர்; பலர் பரிவேள்விகளை வேட்டனர். இவர்கள் இந்திரன், சந்திரன், சூரியன், வாசுதேவன், சிவன், கந்தன், விட்டுணுபதி, வேணு, இலட்சினிகா, அரி அல்லது திரிவிக்ரமன் முதலான கடவுள்களை வணங்கினர். சிவனும் குமரக் கடவுளும் பல்வேறு பெயர்களில் வணங்கப்பட்டனர். வைணவ சமயத்தைக் காட்டிலும் சைவமே மக்களிடையே செல்வாக்குப் பெற்றிருந்தது. நாகர் வழிபாடும் மேற்கொள்ளப்பட்டது.

சாதவாகனர்கள் இந்துக்களாக இருந்தபோதிலும் புத்த சமயத்தின் வளர்ச்சிக்கும் ஆதரவு நல்கினர்; சமண சமயமும் இவர்களால் ஆதரிக்கப்பட்டது. இவர்களின் காலத்தில் அமராவதித் தூபி விரிவாக்கப்பட்டதுடன் கூடுதலான சிற்ப வேலைப்பாடுகளால் அழகூட்டவும்பட்டது. கோலி, கண்ட்சாலா, கும்மாடித் தூர், அல்லூரு, குடிவாடா ஆகிய இடங்களில் புதிய தூபிகள் நிறுவப்பட்டன. பேட்சா, கார்லா, பாசா, கொண்டானே, கண்கேரி, நாசிக்கு ஆகிய இடங்களில் புதிய புத்த குகைகள் குடையப்பட்டன. இவற்றிற்குப் பொதுமக்கள் போட்டி போட்டுக்கொண்டு பள்ளிச் சந்தம் வழங்கினர். புத்த துறவிகளுக்குக் கோயில்கள், மடங்கள் அமைத்துக் கொடுப்பதில் மக்கள் பேரார்வம் காட்டினர். தக்காணத்தில் காணப்படும் புத்த குகைகளுள் 95 விழுக்காடு சாதவாகனர் காலத்தில் குடையப்பட்டவையே. எனவேதான் சாகர்கள், பகலவர்கள், யவனர்கள், அபிதரர்கள் ஆகியோரில் பலர் புத்த சமயத்திற்கும் பிராமணிய சமயத்திற்கும் மாறினர். மேற்கூறியவற்றால் சாதவாகனர்கள் சமய வேறுபாடின்றிச் சைவம் வைணவம், சமணம், புத்தம் ஆகிய சமயங்களுக்குச் சம ஆதரவு அளித்தனர் என்பது புலனாகும். சமண சமயம், புத்த சமயத்திற்கு முன்பே கருநாடகத்தில் நுழைந்தது என்பதும், திகம்பர சமணத்தைச் சார்ந்த குண்டகுண்டாச்சார்யா எனும் ஆசான் சாதவாகன இளவரசர் சிலருக்குப் பாடம் கற்பித்தார் என்பதும், ஆந்திரப் பிரதேசத்தில் பல பகுதிகளில் சமண புராதன சின்னங்கள் அறிஞர் சிவெல் அவர்களால் கண்டிபிடிக்கப்பட்டன என்பதும் இங்குக் குறிப்பிடத்தக்கன.

கலை, இலக்கியம்: மௌரியர் ஆட்சிக்காலத்தில் செல்வாக்குப் பெற்றிருந்த பாலி மொழி சாதவாகனர்

காலத்தில் செல்வாக்கிழந்தது; மகாராட்டிர பிராகிருத மொழி அரசவை மொழியாக அங்கீகரிக்கப்பட்டு அதன் வளர்ச்சிக்கு அனைத்து ஆதரவும் கொடுக்கப்பட்டது. இக்காலத்தில் பிராகிருத இலக்கியங்கள் பல மலர்ந்தன. திகம்பர சமண அறிஞரான குண்ட குண்டாச்சார்யா மாபெரும் பிராகிருத எழுத்தாளராகத் திகழ்ந்தார். இவர் பிரபிருத்தசாரம், இராயனசாரம், சமயசாரம், பிரவனசாரம், துவதசனுபிரேக்சா முதலான சமண தத்துவ நூல்களை இயற்றினார். இலக்கிய வளர்ச்சிக்குப் பேராதரவு அளித்த சாதவாகன வேந்தருள் காலன் (Hala) குறிப்பிடத்தக்கவர் ஆவார். இவர் 'கதசத்தசை' எனும் மகாராட்டிர பிராகிருத நூலைத் தொகுத்தார். இது சுமார் 700 பாடல்களைக் கொண்ட ஒரு தொகை நூலாகும். இதில் காதல் சுவை ததும்பும் பல பாடல்களும், சாதாரண ஏழை, எளிய மக்களின் அன்றாட வாழ்வினைப் படம் பிடித்துக்காட்டும் பல பாடல்களும் இடம்பெற்றுள்ளன. தரமிக்க, இலக்கிய நயம் கொண்ட இப்பாடல்கள் கற்போர் மனத்தைக் கவர்ந்திழுக்கும் பான்மையன. சிலர் இதனை மிகச்சிறந்த தத்துவ நூலாகவே கொள்வர். சாதவாகனர் காலத்தைச் சார்ந்த மற்றொரு குறிப்பிடத்தக்க நூல் குணாட்டியர் எழுதிய 'பிருகத்தகதா' ஆகும். இந்நூல் முதன்முதலாகப் பைசாச மொழியில் இயற்றப்பட்டதாகக் கருதப்படுகின்றது. ஆனால், இன்று அது கிடைக்கவில்லை. நமக்குக் கிடைத்திருப்பவையெல்லாம் வடமொழியில் திருத்தி எழுதப்பட்ட பிற்காலத்திய பிரதிகளேயாகும். இதன் காப்பியத்தலைவன் உதயணன் மகனான நரவாகன தத்தன் ஆவான். பிற்காலத்தில் தோன்றிய பல்வேறு மொழிகளிலான நூல்களில் பிருகத்தகதாவின் செல்வாக்கைக் காணலாம். பாணன், தண்டி முதலான பெரும்புலவர்கள் இதனைப் பாராட்டியுள்ளபோதிலும் இந்நூலின் வரலாற்று முக்கியத்துவம் பற்றிப் பலர் பலவாறு எண்ணுகின்றனர். மன்னன் காலன் கிழக்குத் தக்காணத்தில் படையெடுத்துச் சென்ற நிகழ்ச்சிகளை அழகுபட விவரித்துக் கூறும் இலீலாவதி என்னும் பிராகிருத நூலும் இக்காலத்தில் தோன்றியதுதான்.

பிராகிருதம் மட்டுமன்றி வடமொழியும் (சமசுகிருதம்) இக்காலத்தில் நல்ல வளர்ச்சி பெற்றது. கல்வெட்டுகள் அனைத்தும் பிராகிருதத்திலும் வடமொழியிலும் பொறிக்கப்பட்டுள்ளமையும், பிராகிருத மொழியினிடையே பல வடமொழிச் சொற்கள் கையாளப்பட்டிருத்தலும் இதன் முக்கியத்துவத்தை உணர்த்துவனவாகும். சாதவாகன மன்னனின் கீழ் அமைச்சராகப் பணிபுரிந்த சரவ வர்மன் என்பார் வடமொழியில் 'கதந்தரா' என்னும் சுருக்கமான இலக்கண நூலை இயற்றினார். பாணியின் இலக்கண நூல் கற்பதற்குக்

கடினமாக இருந்ததால் அதனைச் சுருக்கி அவர் இச்சிறு இலக்கணத்தை மன்னனின் வேண்டுகோளுக்கிணங்க இயற்றினார். இந்நூல் அன்று மட்டுமன்றி இன்றும் காசுமீரத்திலும் கிழக்கு வங்காளத்திலும் புகழ் பெற்றுள்ளது.

இலக்கியத்தைப் போன்று சாதவாகனர் காலத்தில் சிற்பம், ஓவியம் ஆகியனவும் நல்ல வளர்ச்சியடைந்தன. அசந்தாவின் ஒன்பதாம், பத்தாம் குகைகளில் குவிந்துகிடக்கும் ஓவியங்களும், பேட்சா குகையில் காணப்படும் ஓவியத் துணுக்குகளும் இவர்களின் கலைநயத்தை எடுத்துக்காட்டுவனவாகும். பேட்சா குகையில் தீட்டப்பட்டுள்ள, இளநங்கை ஓய்யாரமாகக் கொடிபோல் நெளிந்து நளிமமாக நிற்கும் காட்சி கண்டவர் மனத்தைக் கவரும் பாங்கில் அமைந்துள்ளது. ம.இ.

துணை நூல்:

Sreenivasa Murthy & Ramakrishnan, History of Karnataka, S. Chand & Co., Delhi, 1986.

சாதன சாத்தியம்: இது வழியும் பயனும் என்று பொருள்படும். மனித வாழ்க்கையின் குறிக்கோள் வீடுபெறு அடைதலே ஆகும். இதுவே வாழ்க்கையின் பயன். ஆகவே இது சாத்தியம் எனப்படும். இந்தக் குறிக்கோளை அடைவதற்கு உரிய வழிகள் சாதனம் என்று குறிக்கப்படுகின்றன. பொதுவாக, பக்தி, கருமம், ஞானம் ஆகியவை இந்தச் சாதனங்களாக எல்லாச் சமயத்தினராலும் ஏற்றுக் கொள்ளப்பட்டிருக்கின்றன. யோகம் (அட்டாங்க யோகம்) ஒரு வழி இதனைப் பிறவற்றோடு சேர்த்து, பக்தி, யோகம், கரும யோகம், ஞான யோகம், இராச யோகம் என்று குறிப்பதும் உண்டு.

சமயங்கள் வெவ்வேறாக அமைந்திருப்பதால் அவை குறிக்கும் சாதனங்களும் வெவ்வேறாக அமைதல் இயற்கையே. சரியை, கிரியை, யோகம், ஞானம் என்னும் நான்கைச் சாதனங்களாகச் சைவ சித்தாந்தம் கூறுகிறது. இவற்றைத் தவிர, சத்துத்திர மார்க்கம் (மகன்மை நெறி), சக மார்க்கம் (தோழமை நெறி), தாச மார்க்கம் (அடிமை நெறி), சன்மார்க்கம் (ஆசிரிய மாணவ நெறி) ஆகியவற்றையும் சைவ சித்தாந்தம் குறிப்பிடுகிறது. சங்கரருடைய அத்துவைத வேதாந்தம் சாதன சதுட்டயம் என்னும் நான்கைச் சாதனங்களாகக் கூறுகிறது. அவை விவேகம், வைராக்கியம், சமாதிசட்கம், முழுட்சுத்துவம் என்றும் நான்கு ஆகும். இராமானுசருடைய விசித்தாத்துவைதம் பக்தி, பிரபத்தி என்னும் இரண்டு சாதனங்களைக் கூறுகிறது. மத்துவ மதத்தைச் சேர்ந்த தாசர்கள் இறைவனை இசையின் (கீர்த்தனை, நாதோபாசனை)

மூலம் அடையலாம் என்று கருதினார்கள். இந்தக் கீர்த்தனை முறையை (இறைவன் புகழைப் பாடுதல்) பக்தியின் ஒன்பது வகைகளில் ஒன்றாக, பாகவத புராணம் எடுத்துரைக்கிறது. அவையான: 1. சிரவணம் (கேட்டல்), 2. கீர்த்தனம் (புகழ் இசைத்தல்), 3. இசுமரணம் (இடைவிடாது நினைத்தல்), 4. பாத சேவனம் (திருவடிகளை வணங்குதல்), 5. அர்ச்சனம் (வழிபாடு) 6. வந்தனம் (வணங்குதல்), 7. தாசியம் (தொண்டு), 8. சக்கியம் (தோழமை), 9. ஆத்ம நிவேதனம் (தன்னையே அர்ப்பணித்தல்) இவை 'நவதா பக்தி' எனப்படும்.

சாதனத்தால் அடையும் பொருள் சாத்தியம். வழியும் பயனும் வெவ்வேறானவை என்றாலும் ஆன்மிக நெறியில் அவை பிரிப்பற நிற்பவை. இதைக் குறிக்க 'அருளது சக்தியாகும் அரன் தனக்கு' என்கிறார் சிவஞான சித்தியாரின் ஆசிரியர். திருமண மண்டபத்தில் இராமனும் சீதையும் இருந்த நிலையை, 'ஒன்றிய போகமும் யோகமும் ஒத்தார்' என்பதாகச், சாத்திய சாதனங்களை விளக்கிறார், கம்பர்.

டி.பி.சி.

சாதனை உளவெழுச்சி: சாதனை செய்து காட்டக் கிளர்ந்தெழும் உணர்ச்சியானது சாதனை உளவெழுச்சி (Achievement Motivation) எனச் சொல்லப்படும். சாதனை உளவெழுச்சி குறித்து ஆராய்ந்தவர்களுள் குறிப்பிடத் தக்கவர்கள் மக்ளீலந்து (McClelland), சான் அட்கின்சன் (John Atkinson) ஆகியோர் ஆவர்.

சாதனை செய்துகாட்டும் உளவெழுச்சியினைப் பெறுவதில் குறைந்த விருப்பமுடைய மாணவர்களைக் கண்டறிந்து அவர்களுக்கு உதவுதல் ஆசிரியரின் கடமையாகும். அறைகூவல் விடும் அல்லது செயற்கரிய செயல்களைச் செய்வதால் விளையும் மன நிறைவுக்கான எதிர்பார்ப்பு (Expectancy), சாதனை உளவெழுச்சி என வரையறுக்கப்படும். கல்வியியலில் சாதனை உளவெழுச்சி 'திறப்பான செயலுக்கான முயற்சி' (Pursuit of Excellence) எனக் குறிக்கப்படுகிறது.

வயதுவந்த மாணவரிடம் அல்லது கற்போரிடம் (Adult Learners) புதிய முயற்சிகளை வளர்த்திட மக்ளீலந்து 12 வகையான விதிகளைக் கூறுகிறார். மக்ளீலந்து விவரித்துள்ளவை, அவர் இந்திய வணிகர்களிடம் புதிய முயற்சிகளை வளர்ப்பதற்காகப்பயிற்சியளித்து ஆராய்ந்து கண்டவையாகும். மக்ளீலந்து கூறிய 12விதிகள் கீழே விவரிக்கப்பட்டுள்ளன.

1. ஒரு தனி மனிதன் புதிய முயற்சியினை வளர்ப்பதற்கான காரணங்களை முன்னரே முடிவு வா. க. 8 - 48

செய்திருந்தால், அவனிடம் அப்புதிய முயற்சி வளர்த்தலை ஊக்குவிக்கக் கல்வியால் முடியும்.

2. புதிய முயற்சியை வளர்த்தல் நடைமுறைக்கு உகந்ததாகவும் பகுத்தறிவுக்கு ஏற்புடையதாகவும் இருப்பதாக ஒரு தனிமனிதன் உணரும்போது, அப்புதிய முயற்சி வளர்த்தலை ஊக்குவிக்கக் கல்வியால் முடியும்.

3. ஒருவர் தம் முயற்சியை விவரிக்கவும் அதன் பல்வேறு கூறுகளைத் தெளிவாக உணரவும் முடிந்தால், அவரால் அம்முயற்சியை எளிதில் வளர்த்துக் கொள்ள இயலும்.

4. ஒருவர் தம் முயற்சியை, அதன் தொடர்பான செயல்களோடு இணைக்கும்போது, சிந்தனை, செயல் ஆகியவற்றில் மாற்றம் தோன்றுவதோடு அது நிலைத்து நிற்கவும் செய்யும்.

5. ஒருவர் தம் முயற்சியை அன்றாட வாழ்க்கை நிகழ்ச்சிகளோடு இணைத்துப் பார்க்கையில், அப்புதிய முயற்சியானது அவரது சிந்தனை, செயல்கள் ஆகியவற்றில் தாக்கத்தை ஏற்படுத்தும்.

6. ஒருவர் தம் முயற்சியால் தம் நிலை (Self-Image) உயருவதாக எண்ணுகையில், அவரது சிந்தனை, செயல்கள் ஆகியவற்றில் அப்புதிய முயற்சியானது தாக்கத்தை ஏற்படுத்தும்.

7. ஒருவர் தம் முயற்சியால் தம் பண்பாட்டு நிலை (Cultural Values) உயருவதாக எண்ணுகையில், அவரது சிந்தனை, செயல்கள் ஆகியவற்றில் அப்புதிய முயற்சியானது தாக்கத்தை ஏற்படுத்தும்.

8. ஒருவர் வாழ்க்கையில் திட்டமான வெளிப்படையான குறிக்கோள்களை (Concrete Goals) அடைவதற்காகத் தம்மை ஈடுபடுத்திக் கொள்ளும் போது அவரது சிந்தனை, செயல்கள் ஆகியவற்றில் அப்புதிய முயற்சியானது தாக்கத்தை ஏற்படுத்தும்.

9. ஒருவர் தம் குறிக்கோள்களில் அடையும் வெற்றி அல்லது முன்னேற்றத்தைக் குறித்து வைத்துக்கொள்வாரானால், அவரது சிந்தனை, செயல் ஆகியவற்றில் புதிய முயற்சியின் தாக்கம் காணப்படும்.

10. நேர்மையான, நல்ல சூழலில் உள்ள ஒரு வரின் திறமையைப் பற்றி உயர்ந்த எண்ணம் பிறருக்கு இருப்பதை அவர் உணருகையில் அவரது முயற்சிகளில் மாற்றங்கள் விளையக்கூடும்.

11. தன்னைப்பற்றித் தானே ஆராய்ந்தறிவதும்; (Self-Study) அன்றாட வழக்கமான வாழ்க்கையில்

ருந்து தன்னை அப்புறப்படுத்திப் பார்த்தலும், புதிய முயற்சிகளில் மாறுதல்களை விளைவிக்கும்.

12. ஒரு குழுவில் உறுப்பினராயிருப்பதற்கு அறி குறியாகப் புதிய முயற்சி இருந்தால், முயற்சிகளில் மாறுதல் விளையக்கூடும்.

மாணவரிடம் சாதனை செய்யும் மனவெழுச்சியை எப்படி வளர்ப்பது, அதிலும் குறிப்பாக வெற்றி பெறுதல் குறித்துச் சோம்பித் திரியும் மாணவர்களை எவ்வாறு வெற்றிப்பாதைக்கு அழைத்துச் செல்வது என்பது குறித்து மக்ளீலந்தின் பயிற்சி முறைகள் ஆசிரியருக்கு உணர்த்துகின்றன. மாணவரிடம் இப்போதிருக்கும் திறமையை வளர்ப்பது மட்டுமன்றி, அவர்களிடம் புதிய முயற்சிகளையும் திறன்களையும் தோற்றுவித்து அவற்றால் புதிய கல்விச் சாதனைகளை ஏற்படுத்துவதற்கும் மக்ளீலந்தின் பயிற்சி முறைகள் வழிகாட்டுகின்றன.

மாணவர் தம் முயற்சியை வளர்ப்பதற்கான காரணத்தைத் தருதல், அம்முயற்சியானது நடைமுறைக்கு ஒத்துவரக் கூடியதென உணருதல், அம்முயற்சியை அன்றாடப் பணிகளிலும் செயல்களிலும் இணைத்துப் பார்த்தல், திட்டவட்டமான, தெளிவான குறிக்கோள்களை வகுத்து அவற்றை அடைவதற்காகத் தம்மை ஈடுபடுத்திக் கொள்ளுதல், வகுத்துக் கொண்ட குறிக்கோள்களில் அடைந்த வெற்றி அல்லது முன்னேற்றத்தைக் குறித்துக்கொள்ளுதல், நேர்மையான, நல்ல சூழலை அமைத்துக் கொண்டு தம் நிலை பற்றி ஆராய்தல், தாம் ஒரு சாதனை செய்யும் குழுவில் உறுப்பினராக உள்ளதை உணருதல் ஆகியன ஒரு மாணவருக்குச் சாதனை செய்யும் உளவெழுச்சியினை உருவாக்கக் கூடியன. இவற்றை மாணவருக்குக் கற்பித்தல் ஆசிரியரின் கடமையாகும்.

சேம்சு (James) என்னும் கல்வியாராய்ச்சியாளர் சாதனை உளவெழுச்சியினைப் போட்டி அல்லது சண்டையிட்டு வெல்லும் மனப்பான்மை (Pugnacity) என்றும், உயர்வான உணர்வுகள் (Ambitious Impulses), என்றும் குறிப்பிடுவார். சண்டையிட்டு வெல்லும் மனப்பான்மை என்பதை உடலைப் பயன்படுத்திப் போட்டியிடுதல் என்று மட்டும் பொருள் கொள்ள வேண்டியல்லை. எந்தவொரு சிக்கல் அல்லது செயற்கரிய செயலிலும் தோல்வியைச் சந்திப்பதில் விருப்பமின்மை எனப் பொருள் கொள்ளவேண்டும் எனச்சேம்சு கூறுவார். கற்றலில் அல்லது ஒரு செயலில் விளையும் தோல்வியின் மேல் விருப்பமின்மையை ஏற்படுத்துதல் ஆசிரியர் கடமையென்றும், அதுவே சாதனை செய்யத் தூண்டும் உளவெழுச்சி என்றும் கூறப்படும். எஸ்.த.

துணை நூல்கள் :

Dececco, S.P. & Grawford, W.R. The Psychology of Learning and Institution, Prentice-Hall of India, New Delhi, 1977.

Murray, E.J. Motivation and Emotion., Prentice Hall, Englewood Cliffs, New Jersey, 1964.

சாதனை ஊக்கி : ஊக்கிகள், மனிதனை ஒரு குறிக்கோளை நோக்கிச் செல்ல வைக்கின்ற உந்துதல்கள் ஆகும். பொதுவாக ஊக்கிகளை உயிரிசார்ந்த அடிப்படை ஊக்கிகள் என்றும், சமூக ஊக்கிகள் அல்லது மேனிலை ஊக்கிகள் என்றும் பாகுபடுத்தலாம். சாதனை ஊக்கி என்பது உயர்நிலை ஊக்கியாகும். தான் எடுத்துக் கொண்ட செயல் மேன்மையடைய வேண்டும், உயர்வு பெற வேண்டும், ஒரு புதிய சாதனையைப் படைக்க வேண்டும் என்ற ஊக்க உணர்வு இதில் அடங்கும். ஒரு நாட்டின் முன்னேற்றம், சாதனை ஊக்கம் மிகுதியாகக் கொண்டவர்களைப் பொறுத்ததேயாகும். மக்ளீலந்து (McClelland) முதன்முதலில் சில சோதனைகளை உருவாக்கிச் சாதனை ஊக்கியை அளவிட வழிவகுத்தார். குழந்தைப் பருவ வளர்ப்பு முறையில் சாதனை ஊக்க உணர்வையும் ஊட்டி வளர்க்க வேண்டும். புதிய சாதனைகளை உருவாக்க வேண்டுமாயின், அதற்கான மனப்பான்மையைக் குழந்தைகளிடம் வளர்க்க வேண்டும். மிகுதியான சாதனை ஊக்கத்தை உடையவர்கள், தங்களுடைய தந்தையரை உதவி ஏதும் செய்யாதவர்களென்றும், நட்பாக இல்லாதவர்கள் என்றும், தாயின் மிகுதியான ஈடுபாடும் கற்றலுமே தங்களின் திறமைகளுக்குக் காரணமென்று குறிப்பிடுவதாக அட்கின்சன் கூறுகிறார். ஜி.இரா.

துணை நூல்கள் :

McClelland, D.C., Atkinson, J.W., Clark, R.A., and Lowell, E.L., The Achievement Motive, New York, 1953.

சாதனைக் கவலைச் சோதனை : தேர்வு எழுதும்போது மாணவர்க்குப் பயம், கவலை போன்ற மனவெழுச்சிகள் எழுவது இயல்பு. இத்தகைய பய உணர்ச்சிகளைக் கல்வி உளவியலறிஞர்கள் ஆராய்ந்துள்ளனர். சேம்சு சாராசன் (Seymour Sarason), சார்சு மாண்டலர் (George Mandler) ஆகிய கல்வி உளவியலறிஞர்கள், தேர்வறையில் காணப்படும் மாணவர்களை இருவகையாகப் பிரித்துக் காட்டுகின்றனர். தேர்வினால் மனப்பயம் ஏற்பட்டுப் பொருத்த மற்ற விடைகளைத் தருதல், தேர்வில் தோற்றுவிடுவோம் என அஞ்சுதல், தேர்வுத் தோல்வியால் பெற்றோர் அல்லது ஆசிரியரின் தண்டனைக்கு அஞ்சுதல்,

ஏதாவது ஒரு கேள்விக்குப் பதில் எழுதும் போதே அடுத்து எழுதமுடியாமல் நின்றுவிடுதல் போன்ற செயல்களில் இறங்கித் தேர்வை மோசமாக எழுதும் மாணவர்கள் முதல்வகை என்றும்; இவ்வகையான பய உணர்ச்சியோ அச்சமோ கவலையோ இன்றித் தேர்வில் முன்னேற்றம் காட்டும் மாணவர்கள் இரண்டாம் வகை என்றும் அவர்கள் பிரித்துக் காட்டுகின்றனர்.

சேய்மூர் சாராசன், சார்சு மாண்டலர் இருவரும் சேர்ந்து மாணவர்கள் தேர்வு எழுதுகையில் அடையும் கவலையின் அளவை அளந்திடத் 'தேர்வுக் கவலை அளவுகோல்' (Test Anxiety Scale-TAS) என்னும் வினாப்பட்டியல் (Questionnaire) ஒன்றைத் தயாரித்தனர். இவ்வினாப் பட்டியலுக்கு விடையளிக்கும் மாணவர்கள், தேர்வுக்கு முன்னரோ அல்லது தேர்வு எழுதும்போதோ கவலை கொள்கின்றாரா? இதயம் வேகமாகத் துடிக்கின்றதா? மனம் அமைதியற்றுப் போகிறதா? உடல் வேர்க்கிறதா? என்பன போன்ற வினாக்களுக்கு விடை தருவர். இத்தகைய ஆய்வி லிருந்து இரு உண்மைகள் புலப்பட்டன. 1) தேர்வு எழுதும்போது மிகக் குறைவான அச்சம் அல்லது பய உணர்ச்சி அடையும்போதும் அம்மாணவர்கள் அவர்களது தேர்வுத்தாள் ஆசிரியரால் மதிப்பீடு செய்யப்படும் என்று அறிந்தபோதும் தேர்வில் சிறப்பாகச் செய்தனர். 2) தேர்வினால் அச்சம் மிகக் கொண்ட மாணவர்கள் தேர்வில் மிகவும் மோசமாக எழுதினர்; ஆனால் அதே மாணவர்கள் அவர்களது தேர்வுத்தாள் ஆசிரியரால் திருத்தப்படமாட்டாது என்ற பய உணர்ச்சியை நீக்கியபோது தேர்வினை நன்றாகச் செய்தனர். இதிலிருந்து தேர்வு அச்சம் மாணவரின் தேர்வு வெற்றியைப் பாதிக்கும் என்பது தெளிவு.

இரிச்சர்டு ஆல்பர்ட்டு (Richard Albert), இரால்பு கேபர் (Ralph Haber) ஆகிய இரு கல்வியியல் அறிஞர்கள், தேர்வுக்கவலையால், எல்லா மாணவர்களும் தேர்வினை மோசமாகச் செய்து விடுவதில்லை என்றும், கவலையானது தேர்வுத் தோல்விக்கு எப்போதுமே காரணமில்லை என்றும் கூறினர். மேலும் கவலையால் எவ்வாறு தேர்வு வெற்றியை அதிகரிக்க இயலும் என்ற வகையில் கேள்வி ஏதும் 'தேர்வுக் கவலை அளவு கோலில்' கேட்கப்படவில்லை என்ற குறையினையும் அவர்கள் சுட்டிக் காட்டினர். இக்குறையை நீக்க ஆல்பர்ட்டும், கேபரும் சாதனைக் கவலைச் சோதனை (Achievement Anxiety Test - AAT) என்னும் கேள்வி நிரலைத் தயாரித்தனர்.

'சாதனைக் கவலைச் சோதனை' யானது இரண்டு வகையான கேள்வித் தொகுப்புகளைக் கொண்டு அமைந்துள்ளது. முதல்வகையில், கவலையானது எவ்வா. க. 8 - 48அ

வெவ்வகைகளில் தேர்வினைச் சிறப்பாக எழுதுவதற்கு உதவுகிறது என்று மாணவர்களிடமிருந்து அறிந்து கொள்வதற்கான கேள்விகள் உள்ளன. இது உதவும் அளவுகோல் (Facilitating Scale) எனப்படும். எடுத்துக் காட்டாக, 'எளிதான தேர்வைவிடக் கடினமான தேர்வு ஒன்று எழுதுவதையே நான் அதிகம் விரும்புகிறேன்' என்ற வாக்கியத்திற்கு 'எப்போதும், - இல்லவே இல்லை' (Always-Never) என்ற இரு பதில்களில் ஒன்றை மாணவர் குறித்துக் காட்டுதல் வேண்டும். இரண்டாம் வகையில், கவலையானது எவ்வெவ்வகைகளில் தேர்வினைச் சிறப்பாக எழுதுவதற்கு இடையூறாக உள்ளது என்று மாணவரிடமிருந்து அறிந்து கொள்வதற்கான கேள்விகள் உள்ளன. இது இடையூறு அளவுகோல் (Debilitating Scale) எனப்படும். எடுத்துக்காட்டாக, 'தேர்வு எழுதும்போது வரும் நடுக்கத்தால் (Nervousness) தேர்வினை நன்றாகச் செய்ய முடிவதில்லை' என்ற வாக்கியத்திற்கு 'எப்போதும்-இல்லவே இல்லை' என்ற இரு பதில்களில் ஒன்றினை மாணவர் பதிலாகத் தருதல் வேண்டும்.

இசுபேல்பெர்கர் (Spielberger) என்னும் கல்வியியலறிஞர் 1966-இல் பள்ளித் தேர்வுக்கும் மாணவர் கவலைக்கும் உள்ள உறவு பற்றி விரிவாக ஆராய்ந்து சில உண்மைகளைக் கூறினார். அவர் கருத்துப்படி, மையக் கருத்துகளைக் (Concepts) கற்கும்போது, மிகுந்த கவலைப்படும் மாணவர்களும் (High - anxiety Students), மிகுந்த நுண்ணறிவு பெற்ற மாணவர்களும் (High - intelligence Students) குறைந்த கவலை கொண்ட மாணவர்கள் மற்றும் குறைந்த நுண்ணறிவு கொண்ட மாணவர்களைவிடச் சிறப்பாகக் கற்கின்றனர். மேலும், நினைவு கூர்தல் சோதனையில் (Recall test) மிகுந்த கவலைகொண்ட மாணவர்கள் குறைந்த தவறுகளுடன் மிகுந்த மதிப்பெண்ணையும் குறைந்த கவலைகொண்ட மாணவர்கள் நிறையத் தவறுகளுடன் குறைந்த மதிப்பெண்ணையும் பெற்றதாக இசுபேல்பெர்கர் கூறுகிறார்.

இதுவரை கல்விச்சூழலில் கவலை குறித்து ஆராய்ந்தறிந்த உண்மைகளை வைத்துப் பார்க்கும் போது, கற்பித்தல் மற்றும் கற்றல் சூழலில் கவலையை எப்போதும் ஒரேயடியாகத் தவிர்க்க முடியும் என்றோ குறைக்கமுடியும் என்றோ முடிவுக்கு வருவது கடினம். திறமைக் குறைவான மாணவர்கள் கவலைப்படுவதால் அடையும் பயனைவிட, திறமையான மாணவர்கள் கவலைப்படுவதால் மிகுந்த பலன் பெறுவர். எனவே, ஆசிரியர் மிகுந்த நுண்ணறிவுடைய மாணவர்களிடம் மட்டும் அவ்வப்போது தேர்வுக் கவலையைத் தூண்டும் வகையில் பேசுவது பலனளிக்கும். எஸ்.த.

துணை நூல்கள்:

Dececco, J.P. & Grawford, W. The Psychology of Learning and Instruction. Prentice-Hall of India, New Delhi, 1974.

Spielberger C.D. Anxiety and Behaviour, Academic Press, Inc., New York, 1966.

சாதாரணப் பங்குகள்: நிறுவனங்கள், தங்கள் நிலை முதல் தேவைக்கான நிதியைத் திரட்ட வெளியிடும் பலவகைப் பங்குகளுள் சாதாரணப் பங்குகளும் (Equity Shares) ஒரு வகையாகும். ஒரு நிறுவனம் அது திரட்ட அனுமதிக்கப்பட்டுள்ள பங்கு முதலைப் பல பங்குகளாகப் பிரித்து அவைகளைப் பொதுமக்கள் வாங்கச் செய்கிறது. அவ்வாறு அது திரட்டும் முதல், சொந்த முதல் (Owned Capital) என்று அழைக்கப்படுகிறது. இது கடன் பெற்ற முதல் விடிகிறது வேறுபடுகிறது. சொந்த முதல், பங்குகள் வெளியிட்டுத் திரட்டப்படுகிறது. கடன்பெற்ற முதல் (Borrowed Capital) கடனீட்டு ஆவணங்களை வெளியிட்டுத் திரட்டப்படுகிறது. சொந்த முதலை நிறுவனம் இயங்கும்வரை திருப்பித் தந்திட இயலாது.

பங்குகளை வாங்குவோரைப் பங்குரிமையாளர் (Shareholder) எனவும், உறுப்பினர் (Member) எனவும் அழைக்கின்றனர். நிறுவனமே தன் சொத்துகள் மீது முழு உரிமை பெற்றதாகக் கருதினாலும் பங்குரிமையாளர்களை அதன் உரிமையாளர்கள் எனச் சொல்வதுண்டு. நிறுவனத்தில் அவர்களுக்குள்ள உரிமைக்கும் பொறுப்பிற்கும் அளவுகோலாக விளங்குவது பங்குகளாகும். பங்குகள் பங்குரிமையாளர்களிடையே ஏற்படும் ஒப்பந்தத்தின் சின்னமாகும். ஆதாய ஈவு (Dividend) பெறுவது, நிறுவனக் கூட்டங்களில் கலந்துகொண்டு வாக்களிப்பது, நிறுவனம் கலைக்கப்படும் போது அவர்களின் பங்குக்குரிய பணத்தைத் திரும்பப் பெறுவது போன்ற பல உரிமைகளைப் பங்குரிமையாளருக்களிப்பவை இப்பங்குகளே. அது போலவே அவர்களின் பொறுப்புக்களாகப் பங்குமையுப் பணம் செலுத்துதல், பிற விதிமுறைகளைக் கடைப்பிடித்தல் போன்றவைகளை வழங்குவதும் பங்குகளே. பங்கு ஒரு அசையும் சொத்தாகும் (Movable Asset). எனவே பங்குரிமையாளர்கள் செயல்முறை விதிகளுக்கு உட்பட்டுத் தங்கள் பங்குகள் மீதான உரிமையைப் பிறருக்கு மாற்றம் செய்யலாம். பங்குரிமையாளர்கள் நிறுவனத்தின் இத்தகைய பங்குகளை வைத்துள்ளனர் என்பதற்குச் சான்றாக நிறுவனத்தின் முத்திரைச் சின்னம் பதித்த பங்குச் சான்றிதழ் அவர்களுக்கு வழங்கப்படுகிறது.

பங்கு வகைகள்: இந்தியாவின் 1956-ஆம் ஆண்டு நிறுவனச் சட்டத்தின்படி சாதாரண அல்லது நேர்

மைப் பங்குகள், முன்னுரிமைப் பங்குகள் (Preference Shares) (Equity Shares) என்ற இருவகைப் பங்குகளை மட்டும் தான் பொது நிறுவனங்களும், அவைகளின்துணை நிறுவனங்களும், தனி நிறுவனங்களும் வெளியிடலாம்.

நேர்மைப் பங்குகள்: பொதுநிலைப் பங்குகள் என்று முன்னர்க் குறிப்பிடப்பட்ட பங்குகளை 1956-ஆம் ஆண்டு நிறுவனச் சட்டம், சாதாரணப் பங்குகள் அல்லது நேர்மைப் பங்குகள் எனக் குறிப்பிடுகிறது. முன்னுரிமைப் பங்குகள் அல்லாதவை நேர்மைப் பங்குகளாகும். முன்னுரிமைப் பங்குகளுக்கு ஆதாய ஈவு தந்த பின்னர்தான் இப்பங்குகள் மீது ஆதாய ஈவு வழங்கப்படும். மேலும் நிறுவனம் கலைக்கப்பட்டுச் சொத்துகள் விற்கப்பட்டுக் கடன் பொறுப்புகள் தீர்க்கப்படுகின்றன. அப்பொழுது முன்னுரிமைப் பங்கு முதல்தொகை முழுதும் செலுத்திய பின்னர்தான் நேர்மைப் பங்குகள் திரும்பச் செலுத்தப்படும். அதாவது இறுதியாகப் பணம் பெறுபவர்கள் சாதாரணப் பங்குரிமையாளர்களேயாவர். இவ்வாறு ஆதாய ஈவு பெறுவதிலும், பங்குமுதலைத் திரும்பப் பெறுவதிலும் சாதாரணப் பங்குகள் முன்னுரிமைப் பங்குகளுக்கு அடுத்த நிலையை வகிக்கின்றன.

சிறப்பியல்புகள்: முன்னுரிமைப் பங்குகளுக்கு இல்லாத சில சிறப்பியல்புகளை இப்பங்குகள் பெற்றுள்ளன. முன்னுரிமைப் பங்குகள் எஞ்சிய ஆதாயத்தில் பங்குகொள்ளும் உரிமை பெற்றிருந்தாலன்றி, ஒரு குறிப்பிட்ட அளவு ஆதாய ஈவு மட்டுமே பெறும் உரிமையுடையவைகளாக இருக்கின்றன. ஆனால் நேர்மைப் பங்குகள் நிறுவனத்தின் ஆதாய அளவிற்கேற்ப, ஆதாயம் நிறைந்த ஆண்டுகளில் மிகை ஆதாய ஈவும், ஆதாயம் குறைந்த ஆண்டுகளில் குறைந்த ஆதாய ஈவும் பெறுகின்றன. எனவேதான் நிறுவனங்கள் இத்தகைய ஏற்றத்தாழ்வைச் சரிக்கட்டிட ஆதாய ஈவு சமன்பாட்டு நிதி (Dividend Equalisation Fund) ஒன்றை உருவாக்குகின்றன. நிறுவனத்தின் ஆண்டுப் பொதுக்கூட்டங்களுக்குச் சென்று அங்குக் கொண்டுவரப்படும் சிறப்புத் தீர்மானங்கள் மீது வாக்களிக்கும் உரிமை இப்பங்குரிமையாளர்களுக்குண்டு. இவர்கள் இயக்குநர்கள், தணிக்கையர் போன்றவர்களை முறையே தேர்தெடுக்கும், அமர்த்தும் உரிமை பெற்றுள்ளனர். நிறுவனம் தனது பங்குமுதலை மிகைப்படுத்தும் பொருட்டுக் கூடுதல் பங்குகளை வெளியிடும்பொழுது அவைகளை விகிதாசாரப்படி அப்பொழுதுள்ள சாதாரணப் பங்குதான் அளிக்கவேண்டும். அவர்கள் அதை மறுத்திட்டால் அல்லது அறிக்கை (Notice) தரப்பட்ட 15 நாட்கள் முடியும்வரை தங்கள் பதிவை அளிக்காதிருந்தால் பங்குகளை வெளியாளர்களுக்கு அளித்திடலாம்.

சாதாரணப் பங்குரிமையாளர்கள் முன்னுரிமைப் பங்குரிமையாளர்களைக் காட்டிலும் அதிக இடர்தாங்கலை மேற்கொள்கின்றனர். நிறுவனத்தின் ஆதாய நிலை சாதகமாக இல்லாத பொழுது அவர்கள் ஆதாய ஈவு பெறுவதில்லை. நிறுவனத்திற்கு மிகை இழப்பு ஏற்பட்டு அதைச் சீரமைக்கும்போதும் கலைக்கும்பொழுதும் மிகுதியான இழப்பை ஏற்பவர்கள் இவர்களாவர். எனினும் ஆதாயம் இல்லாத ஆண்டுகளில் ஆதாய ஈவு செலுத்தவேண்டிய தேவையில்லாதிருப்பதால் இப்பங்குகளை வெளியிடுவதால் நிறுவனத்தின் பளு கூடுவதில்லை. வருவாய்க்குச் சிறப்பிடம்தாராமல் முதலீடு, பாதுகாப்பு ஆகியன மட்டும் விரும்புவோருக்கு முன்னுரிமைப் பங்குகள் நல்லது. பாதுகாப்பு பற்றிக் கவலைப்படாமல் வருவாய்க்குச் சிறப்பிடம் அளிக்கும் துணிச்சல்காரர்கள் சாதாரணப் பங்குகளை வாங்குவது நல்லதெனக் கருதப்படுகிறது.

இப்பங்குகளை நிறுவனங்கள் முக மதிப்பிற்குச் சமமாகவும் (At Par), தள்ளுபடியிலும் (At Discount), முனைமத்திலும் (At Premium) வெளியிடுகின்றன. பங்குகளின் தேவைக்கேற்ப இவை மாறுபடுகின்றன. நிறுவனத்தின் பங்குமுதல்கள் பல பங்குகளாகப் பிரிக்கப்படுகின்றன. ஒவ்வொரு பங்குக்கும் முக மதிப்புண்டு. எடுத்துக்காட்டாக உரு. 10 அல்லது உரு. 100 என்ற முக மதிப்புடைய பங்குகள் உள்ளன. பொது நிறுவனம், சாதாரண மக்கள் பங்குகளை வாங்கிப் பங்குரிமையாளர்கள் ஆகும் பொருட்டு பங்குத்தொகையைத் தவணைமுறையில் பெற விண்ணப்பம் செய்யும் போதும், ஒதுக்கீடு செய்திடும் போதும், அழைப்பு விரும்போதும் ஒரு குறிப்பிட்ட தொகையை வசூலிக்கிறது. பங்கின் முகமதிப்பு முழுதும் செலுத்தியபிறகு நிறுவனம் பங்குரிமையாளர்களுக்குப் பங்குச்சான்றிதழ் வழங்குகிறது. பங்குரிமையாளர்கள் தங்களுக்குப் பங்கு வேண்டாமென்று கருதும்போது அதை வேறு ஒருவருக்கு மாற்றித் தந்திடலாம்.

பங்குரிமையாவணம்: நல்லெண்ணத்துடன் மதிப்புத்தந்துமுறைப்படி பங்கு பெற்றுள்ளோருக்கு அதில் கூறப்பட்டுள்ள பங்குகளுக்கு உரிமையளிக்கும் ஆவணம் பங்குரிமை ஆவணமாகும் (Share Warrant). இது காசோலை-மாற்றுச் சீட்டு போன்றவைகளைப் போல ஒரு மாற்றுமுறை ஆவணம் (Negotiable Instrument) ஆகும். ஆனால் அது சட்டம் ஏற்றுள்ள மாற்றுமுறை ஆவணம் அன்று. மரபுவழியுள்ள ஆவணமாகும். மாற்றித் தருபவரின் உரிமையிலுள்ள குற்றம் குறைகளை அறியாமல் இதைப் பெற்றுள்ளவருக்கு மதிப்புத் தந்து நல்லெண்ணத்துடன் அவர் பெற்றிருந்தால், அதில் கூறப்பட்டுள்ள பங்குகளைப் பெற்றிடும் உரிமை அவருக்குண்டு. அப்பங்குகள் மீது செலுத்த

தப்படும் ஆதாய முதலையும் அவர் பெற்றிடலாம். இது உரிமைமாற்றம் செய்யத்தக்கது. உரிமைமாற்றம் செய்திட நிறுவனத்தின் ஏற்பும், நிறுவன ஏடுகளில் பதிவும் தேவையில்லை. எனவே இதை யார் வைத்திருக்கிறார் என நிறுவனத்திற்குத் தெரியாது. ஆதாய ஈவு வழங்கும்பொருட்டு இத்துடன் ஆதாய ஈவு நறுக்குச் சீட்டுகள் (Dividend Coupons) இணைக்கப்பட்டிருக்கும். இவற்றிற்கு வரிசை எண்கள் கொடுக்கப்பட்டுள்ளன. ஆதாய ஈவு செலுத்திய நிறுவனம் குறிப்பிட்ட எண்ணுள்ள நறுக்குச் சீட்டைப் பெற வேண்டும். அப்பொழுது அதைக் கொடுத்து விட்டு ஆதாய ஈவு பெற்றிடலாம். இவ்வாவணம் கச்சங்கியோ சிதைந்தோ போனால் நிறுவனத்திடம் கொடுத்து விட்டு வேறு ஒன்று பெற்றிடலாம். ஆனால் தொலைந்துவிட்டாலும், களவு போய்விட்டாலும் புதிய ஆவணம் வாங்குவது கடினம். தக்க சீட்டுறுதியும், வங்கி ஒன்றின் பொறுப்புறுதியும் தேவை.

முழுதும் செலுத்தப்பட்ட பங்குகளுக்கு மட்டுமே பங்குரிமையாவணம் தரப்படும்; இதற்கு நிறுவனத்தின் செயல்முறை விதிகள் அனுமதிக்க வேண்டும். அரசின் முன் அனுமதி வேண்டும். பொறுப்பு வரையறுக்கப்பட்ட பொது நிறுவனங்கள் மட்டுமே இவைகளை வெளியிடும். தனி நிறுவனம் வெளியிட முடியாது. இதில் நிறுவனத்தின் முத்திரை பொறிக்கப்பட வேண்டும். இவ்வாவணத்தை வைத்து வங்கியில் கடன் பெறலாம். இதனைப் பெற்றுள்ளவர் நிறுவனத்தின் உறுப்பினர் அல்லர். ஆனால் அவர் விரும்பினால் பங்காவணத்தைப் பங்குச் சான்றாக மாற்றி உறுப்பினராகலாம். ஆனால் அதற்கு அவர் நிறுவனத்திற்கு விண்ணப்பிக்கவேண்டும். பதிவுக் கட்டணம் செலுத்த வேண்டும்.

பங்குக்கோவை: முழுதும் செலுத்தப்பட்ட பங்குகள் அனைத்தும் வசதியைக் கருதி ஒன்றாகச் சேர்க்கப்படுவதுதான் பங்குக்கோவை (Stock Warrant) ஆகும். பங்குச் சான்றிற்குப் பதிலாக இது வழங்கப்படும். இதற்கும் செயல்முறை விதிகள் அனுமதி வழங்கவேண்டும். பொதுக்கூட்டத்தில் தீர்மானம் நிறைவேற்ற வேண்டும். பங்கு வரையறுக்கும் நிறுவனங்களே இதனை வெளியிடலாம். பங்குகளை முழுவதாகத்தான் மாற்றித் தரலாம். ஆனால் பங்குக்கோவையின் ஒரு பகுதியைக் கூட மாற்றித் தரலாம். இதற்கும் விண்ணப்பம் போடவேண்டும். இயக்குநரின் அனுமதியும் வேண்டும். உரிமை மாற்றம் பெற்றவருக்குப் பங்குக்கோவைச் சான்றிதழ் வழங்கப்படும். பங்குச் சான்றிதழ்களில் தனித்தனி அடையாள எண்கள் இருக்கும். ஆனால் பங்குக்கோவைச் சான்றிதழ்களில் அவ்வாறிருக்காது. எனினும் பங்குரிமையாளர்களுக்கும், பங்குக் கோவையாளருக்கும் உரிமை, அதிகாரம் இவைகளில் வேறுபாடு கிடையாது. பங்கு

களைப் பங்குக்கோவையாக மாற்றுவதற்குரிய தீர்மானம் இயற்றிய 30 நாட்களுக்குள் அதுபற்றிப் பதிவாளருக்கு அறிக்கை தர வேண்டும். செயல்முறை விதிகள் அனுமதித்தால் பங்குக்கோவைகளையும் பங்குரிமையாவணம் போன்று முறையாகக் கொடுப்பதன்மூலம் உரிமை மாற்றம் செய்யத்தக்க பங்குக்கோவை உரிமையாவணமாக மாற்றிக்கொள்ளலாம்.

நிறுவனங்கள் பலவகையான பங்குகளைப் பெற்றிருந்தாலும் சாதாரணப் பங்குகளே சிறப்பானவையாகத் திகழ்கின்றன. அவை பங்கு முதலில் பெரும்பங்கு வகிக்கின்றன. கே.என்.இரா.

துணை நூல்:

Shukla, M.C., A Manual of Mercantile Law, S. Chand & Co Ltd., New Delhi, 1982.

சாதி: காண்க: இந்தியச் சாதி முறை.

சாதிக்கு, குலம் முகம்மது: குலம் முகம்மது சாதிக்கு (1912-1971) காசுமீரத்தில் சிறந்த அரசியல்வாதியாகவும், சம்மு-காசுமீர்ச் சட்டசபை உறுப்பினராகவும், அமைச்சராகவும் விளங்கினார். இவர் அம் மாநிலத்தில் அரசியற் கட்சிகளின் தலைவராகவிருந்து அரசியலில் முக்கிய இடத்தைப் பெற்றார். கல்வி, பண்பாட்டு வளர்ச்சியிலும் இவர் அக்கறை காட்டினார்.

சீர்தகரில் 1930-இல் நடைபெற்ற மாணவர்களின் சிக்கு இவர் தலைமை தாங்கினார். அம் மாநிலத்தில் 1932-ஆம் ஆண்டு நிகழ்ந்த கலகத்தைப் பற்றி விசாரிக்க ஏற்படுத்தப்பட்ட விசாரணைக் குழு முன் இவர், மக்களின் பேராளராகத் தோன்றினார். காசுமீர் மாநில அவைக்கு இவர் 1934-இல் தேர்ந்தெடுக்கப்பட்டார். அம் மாநிலத்தில் பொறுப்புள்ள அரசு ஏற்படவேண்டுமெனச் செய்யப்பட்ட கிளர்ச்சியில் இவர் ஈடுபட்டதால் 1938-இல் கைது செய்யப்பட்டு ஆறுமாதம் சிறையிலிருந்தார். இவர் அனைத்துச் சம்மு-காசுமீர் முகம்மதியர் கட்சியின் மாநாட்டிற்குத் தலைமை தாங்கினார். அடுத்த ஆண்டு அதன் பெயர் தேசிய மாநாட்டுக் கட்சி (National Conference) என மாற்றப்பட்டது. இவர் 1944-இல் சட்டசபையின் துணைத் தலைவராகத் தேர்ந்தெடுக்கப்பட்டார்; அமைச்சராக 1948-ஆம் ஆண்டு பதவியேற்றார்; 1951-இல் பதவி விலகினார். இவர் 1951 முதல் 1957 வரை சம்மு காசுமீர் அரசியல் அமைப்புச் சபையின் தலைவராகவும், பல்வேறு துறைகளின் அமைச்சராகவும் விளங்கினார்; தம் உடல்நலக் குறைவு காரணமாக 1952-இல் மாகுக்கோவிற்கு மருத்துவத்திற்காகச் சென்றார். இவர் 1957 முதல் 1962 வரை சட்டசபை

உறுப்பினராகவும் இருந்தார். இவர் 1957-ஆம் ஆண்டு தேசிய மாநாட்டுக் கட்சியிலிருந்து விலகி மக்களாட்சித் தேசிய மாநாட்டுக் கட்சியைத் தோற்றுவித்தார்; அது 1961-ஆம் ஆண்டு தேசிய மாநாட்டுக் கட்சியுடன் இணையும்வரை அதன் தலைவராயிருந்தார். இவர் 1964-இல் தேசிய மாநாட்டுக் கட்சியின் தலைவரானார். பின்னர்த் தேசிய மாநாட்டுக் கட்சியை இவர் தேசிய காங்கிரசாக மாற்ற முயற்சி செய்தார்.

காசுமீரப் பண்பாட்டுக் கழகத்தினையும், அமைதிக்குழுவையும் ஏற்படுத்தி அவற்றின் தலைவராக இவர் பணிபுரிந்தார். காசுமீரப் பல்கலைக் கழகம், சம்முப் பல்கலைக் கழகம் ஆகியவற்றின் இணைவேந்தராகவும் இவர் விளங்கினார். பன்னாட்டுச் சட்டத்திற்கான இந்தியச் சங்கத்தின் தலைவராகவும் இவர் இருந்துள்ளார். சி.இரெ.

சாதுநாத்து சர்க்கார்(சர்): இவர் சிறந்த வரலாற்று ஆசிரியர். இந்தியாவில் மேற்கு வங்காளத்தில் கராச்சுமாரியா (Karachmaria) என்ற இடத்தில் கி.பி. 1870-இல் பிறந்தார். கல்கத்தாவில் மாநிலக் கல்லூரியில் பயின்ற இவர், முதலில் ஆங்கில ஆசிரியராக விளங்கினார். பின்னர்ப் பாட்னாக் கல்லூரியில் வரலாற்று ஆசிரியராகப் பணிபுரிந்தார். சர் சாதுநாத்து சர்க்கார் (Sarkar, Sir Jadunath) மொகலாயப் பேரரசர் அவரங்கீபு வரலாற்றை ஆய்வு செய்தார். அவரது வரலாற்றை 5 தொகுதிகளில் வெளியிடுவதற்காக 25 ஆண்டுகள் எழுதினார். மீண்டும் 25 ஆண்டுகள் ஆய்வுசெய்து மொகலாயப் பேரரசின் வீழ்ச்சி என்னும் நூலை 4 தொகுதிகளில் இவர் வெளியிட்டார். இவற்றைத் தவிரச் 'சைதன்யா' (Chaitanya), 'சிவாசியம் அவரது காலமும்' போன்ற பிறநூல்களையும் இவர் எழுதினார். இவர் பாரதீச மொழியிலும் ஆங்கிலத்திலும் மிகுந்த புலமை பெற்றவராக விளங்கினார். கல்கத்தாப் பல்கலைக் கழகத்தின் துணைவேந்தராக 1926 முதல் 1928 வரை இருந்த இவர் வங்காளச் சட்ட ஆலோசனைக் குழுவில் இடம் பெற்றிருந்தார். சிறந்த அறிஞர் பட்டத்தை (Knight) 1929-இல் பெற்ற இவர் 1958-ஆம் ஆண்டு கல்கத்தாவில் காலமானார். ச.இரா.

சாந்த கவிராயர் கி.பி. 18-ஆம் நூற்றாண்டில் வாழ்ந்த தமிழ்ப் புலவர். இவர் பிறசை என்னும் ஊரைச் சேர்ந்தவர். இவர் 'இரங்கேச வெண்பா' என்னும் நூலினை இயற்றியுள்ளார். இந்நூலினை நீதி சூடாமணி நிகண்டு என்றும் வழங்குவர். இந்நூல் திருவரங்கத்தில் எழுந்தருளியுள்ள அரங்கநாதரை விளித்து 133 வெண்பாக்களால் பாடப்பட்டதாகும். ஒவ்வொரு வெண்பாவும்

முன்னிரண்டடிகளில், திருக்குறளில் உள்ள 133 அதிகாரங்களுள் ஒவ்வொரு அதிகாரத்திலிருந்தும் எடுக்கப் பெற்ற ஒரு குறளின் கருத்தையும், பின்னிரண்டு அடிகளில் அக்குறளை அவ்வாறே அமைத்தும் பாடப் பெற்றுள்ளது. வீ.சே.

சாந்தயானா, சார்சு இவர் கி.பி. 1863-ஆம் ஆண்டு இசுபெயினில் மாட்ரிடு என்னுமிடத்தில் பிறந்தார். சாந்தயானா, சார்சு (Santayana, George) ஒரு சிறந்த தத்துவ ஞானியும் கவியும் மனிதாபிமானியுமாவார். இவர் 1912-ஆம் ஆண்டு முதல் ஐரோப்பாவிலும் பிரான்சு, இத்தாலியா ஆகிய நாடுகளிலும் வசித்து வந்தார். இவர் பாசுடனிலுள்ள இலத்தீன் பள்ளியிலும் ஆர்வார்டு கல்லூரியிலும் (Harvard College) படித்தார். இவர் பெர்லின் பல்கலைக் கழகத்தில் தத்துவம் பயின்றார். பிறகு ஆர்வார்டு (Harvard) பல்கலைக் கழகத்தில் வில்லியம் சேம்சு என்ற பயன்வழிக் கொள்கையினரின் (Pragmatist) கீழ் டாக்டர் பட்டத்தின் ஆய்வுக் கட்டுரையை முடித்தார். பிறகு இவர் தத்துவத் துறையில் கி.பி. 1889-ஆம் ஆண்டு பேராசிரியராகப் பணியாற்றினார். ஆர்வார்டு (Harvard) பல்கலைக் கழகத்திலிருந்து பொழுது கி.பி. 1896-ஆம் ஆண்டு அழகுணர்வு (The Sense of Beauty) என்ற கட்டுரையை எழுதினார். நிலையான கொள்கைகளை, நிலையற்ற கொள்கைகளிலிருந்து பிரித்து உணர மேற்கூறிய கட்டுரை பெரிதும் பயன்படும். சாந்தயானா தம் கவிதையும் சமயமும் பற்றிய விளக்கங்கள் (Interpretations of Poetry and Religion) என்ற நூலில் அழகுக் கலைக்கும் ஒழுக்கத்திற்குமுள்ள நெருங்கிய தொடர்பை விளக்கியிருப்பதைக் காணலாம். சிறப்பாக இராபர்ட்டு பிரவுனிங்கின் (Robert Browning) கவிதைகள் எடுத்துக்காட்டாகும். மெய்யுணர்வின் வரலாறு (The Life of Reason) என்ற தலைப்பில் ஐந்து பெரிய தொகுதிகள் வெளிவந்தன. அந்நூலில் அறிவின் செயல்திறன் மட்டுமல்லாது ஊக்கிக்கும் (Impulse) கருத்துகளுக்கும் (Ideation) ஒரு தொடர்பு இருப்பது விளக்கப்பட்டுள்ளது. இவர் 1907-ஆம் ஆண்டு ஆர்வார்டு பல்கலைக் கழகத்தில் பேராசிரியராக நியமிக்கப்பட்டார். இவர் 1912-ஆம் ஆண்டு அப்பதவியிலிருந்து விலகி விட்டார். இவர் ஒரு சிறந்த ஆசிரியர். இவர் கல்விச் செருக்குடையவரல்லர். கல்விக் கழகத்தில் அடிமையாக வாழ இவர்விரும்பாததனால் பேராசிரியர் பதவியிலிருந்து விலகினார். இவர் முதலாம் உலகப்போர் நடந்தபோது ஆக்கபோர்டு பல்கலைக் கழகத்தில் பணியாற்றினார். செருமானியத் தத்துவத்தில் தன் முனைப்பு (Egotism in German Philosophy) என்ற கட்டுரை கி.பி. 1916-ஆம் ஆண்டு வெளிவந்தது. இது இவர் தலைவர் மனப்பான்மையைக் காட்டுகிறது. மேலும் இவர்

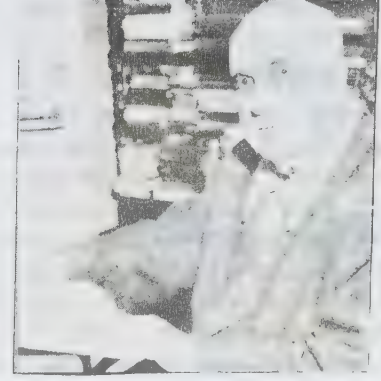

சாந்தயானா சார்சு

ஆங்கிலேயரின் குணாதிசயங்களைப் பற்றியும், கிராம வாழ்க்கையைப் பற்றியும் கட்டுரைகள் எழுதினார்.

இவர் கி.பி. 1924-ஆம் ஆண்டு உரோமாபுரியில் நிலையாகத் தங்கி விட்டார். இவர் கத்தோலிக்கராக இருந்தாலும், இயற்பொருள் வாதத்தை (Materialist) விரும்பினார். இவர் சிறந்த மனிதாபிமானம் உடையவர். இவர் கி.பி. 1935-ஆம் ஆண்டு கடுமையான ஆசாரமுள்ளவன் (The Last Puritan) என்ற நூலை எழுதினார். இவர் தத்துவத்தில் ஆழ்ந்த ஆராய்ச்சி செய்தார். இவர் ஐயக்கொள்கையும் உயிரினங்களில் நம்பிக்கையும், (Scepticism and Animal Faith) என்ற தலைப்பில் ஆய்வுகள் செய்தார். அறிவுடைப் பொருளின் ஆட்சி (Realms of Being) என்னும் தலைப்பில் நான்கு தொகுதிகள் வெளியிட்டார். இந்நூல்களில் மனத்தின் உறுதியான அறிவைப் பற்றிய செய்திகள் காணப்பட்டன, உள்ளூறைத் தன்மையானது (Essences) எல்லாவற்றையும் உட்படுத்தியது, அவைகளில் உளதாம் தன்மை இல்லை, அவை நிறம், மணம், சுவை, கற்பனை, எண்ணத்திலுள்ள சிறந்த கருத்துகள் ஆகியவையாம். இயற்பொருட் கோட்பாடுதான் இவருடைய சிறந்த தத்துவம். இயற்பொருள்தான் எல்லாவற்றிற்கும் முந்தியது என்பது இவருடைய கருத்து. இவர் மனிதர்களும் இடங்களும் என்ற தலைப்பில் மூன்று தொகுதிகள் வெளியிட்டார். உரோமாபுரி 1944-ஆம் ஆண்டு விடுதலையடைந்தவுடன் அமெரிக்க அன்பர்கள் இவரை வந்து கண்டார்கள். இவர் 1952-ஆம் ஆண்டு செப்டம்பர் மாதம் இறந்தார். இரா.கோ.

துணை நூல்கள்:

Manitz, Melton, The Moral Philosophy of Santayana, New York, 1939.

Santayana, Scepticism and Animal Faith, New York, 1923.

Santayana, Persons and Places, 3 Vols, New York, 1944-1953.

சாந்தலிங்க அடிகளார் (கி.பி. 18-ஆம் நூ.) தவத்திரு சாந்தலிங்க அடிகளார் இளமையிலேயே அருள்நெறி வாழ்வில் திளைத்தவர்; வீரசைவ நெறியினர்; அருமறையாகம நெறி வழிவந்தவர். இவர் வெல்நெறி தேர்ந்து மறைநெறி ஆகம நெறி ஒன்றெனக் காட்டும் வீரசைவத் தொல்நெறியினர். இவர் தம் குரு, திருவாவடுதுறையாதீனக் குரு முதல்வர் நமசிவாய தேசிகரின் மாணவராகி இளைய பட்டத்திருந்த துறையூர்ச் சிவப்பிரகாசராவார். சிவப்பிரகாசர், அம்பலவாணருக்குரிய வழிபாடுகள் செம்மையாக நடைபெறாததையுணர்ந்து அப்போது அரசாண்ட விசயநகர மன்னரின் அமைச்சராகிய வீரசைவரைக் காணச் சென்றபோது தாம் வழிபட்ட சிவலிங்கத்தைச் சடைமுடியில் வைத்துச் சென்று அவ்வமைச்சரைக் கண்டு அவரால் பெரிதும் போற்றப் பெற்றார்.



சாந்தலிங்க அடிகளார்

இவர், தில்லைக்கோயில் வழிபாட்டைச் செம்மையுறச் செய்வித்ததுடன், மிகுசிறப்புப் பெற்றுச் சிரிசைலம் வரை சென்று வீரசைவநெறி பரப்பித் திருவண்ணாமலை, துறையூர் ஆகிய இடங்களில் திருமடங்களை அமைத்தார். இவர்தம் மாணவர் சாந்தலிங்கர் சிவமாகிய செம்பொருளையுணர்ந்து, தலவழிபாடுகளைச் செய்து வரும் காலத்துத் துறைமங்கலம் சிவப்பிரகாசர் தொடர்பு கிடைத்தது. அவருடன் பொம்மபுரம் ஆதீனம் இரண்டாம் பட்டம் சிவஞான பாலய சுவாமிகளைக் கண்டனர். முருகப் பெருமானுடைய திருவருள் ஆணையாலும்,

சாந்தலிங்க சுவாமிகளின் தூண்டுதலினாலும் சிவப்பிரகாச சிவாமிகள் சிவஞான பாலய சுவாமிகளின் மேல் நூல்கள் பல பாடினர்.

சிவஞான பாலய சுவாமிகளின் திருவருட் குறிப்பின்படி, சிவப்பிரகாச சுவாமிகளின் தங்கை ஞானாம்பிகையம்மையைச் சாந்தலிங்க அடிகளார் திருமணம் செய்துகொண்டார்.

பின்னர்ச் சாந்தலிங்க அடிகளார் பல தலங்களையும் வழிபட்டுக் கொங்கு நாட்டிற்கு வந்து சேர்ந்தார்; ஞானாம்பிகையம்மையையும் உடன் அழைத்து வந்தார். அவர்கள் கொங்கு நாட்டில் அவிநாசி முதலிய பல தலங்களை வழிபட்டனர். இறைவனுடைய திருவருளால் பேரூரில் ஒரு திருமடம் அமைத்துத் தங்கியிருந்தனர். அடிகளார் இயற்றிய வைராக்கிய சதகத் தோத்திரப் பகுதியில் 'நள்ளாறுடையாய் அவிநாசி நயந்துளானே' என்று கூறுகிறார். இவர் அவிநாசியில் தங்கியிருந்ததாகவே வரலாறும் சிலர் எழுதியுள்ளனர். இறைவன் இன்னருளால் இவர் பேரூரில் தங்கினார் என்பதை 'அருளின் பிறவா நெறி கூட்டுவித்தாய்', 'பிறவா நெறியாகியதோர் திருப் பேரையா' என்னும் சதகச் செய்யுட்களால் அறியலாம்.

தவத்திரு சாந்தலிங்க அடிகளார் பேரூரில் தங்கியிருந்த காலத்தில் கன்னட நாட்டு மன்னர் ஒருவர், பக்குவமுடைராய்ச் சற்குருவைத் தேடிப் பல தலங்கட்கும் வந்தவர், திருப்பேரூரில் சாந்தலிங்க சுவாமிகளைக் கண்டு உபதேசம் பெற எண்ணினார். சுவாமிகளும் அவருடைய பக்குவ நிலையைச் சோதித் தறிந்து உபதேசம் அருளினார். அவரை மாணாக் கராக்கிக் கொண்டார், அவரே குமாரதேவர் எனப் பட்டார்.

குமாரதேவர் சாந்தலிங்க சுவாமிகளின் திருவுள்ளக் குறிப்பின்படி பல தலங்கட்குச் சென்றார். திருமுதுகுன்றத்தில் தங்கியிருந்து அன்பர்களுக்கு அருள்உபதேசம் பல செய்து பல சாத்திரங்களையும் அருளித் திருவருளில் கலந்தார்.

தவத்திரு சாந்தலிங்க சுவாமிகள், உலக மக்கள் பயன் எய்தும் பொருட்டு நான்கு நூல்களை அருளிச் செய்தார். அவை கொலையறுத்தல், வைராக்கிய சதகம், வைராக்கிய தீபம், அவிரோத வுந்தியார் என்பன. அந்நூல்கள் முறையே சீவகாருணியத்தையும், ஈசுவர பக்தியையும், பாசவைராக்கியத்தையும், பிரம்மஞானத்தையும் உணர்த்துவன. இந்நான்கு நூல்களையும் முத்திப்பெரு வீட்டிற்கு நான்கு வாயில் களாகக் கூறுவார்கள்.

திருமுதுகுன்றத்தில் தங்கியிருந்த குமாரதேவருடைய அருளைச் சிதம்பர தேசிகர் என்பவர் பெற

றார். அவரைக் குமாரதேவர் தம் குருவாகிய சாந்தலிங்க சுவாமிகளிடம் அழைத்துவந்தார். சிதம்பர சுவாமிகளுடைய அறிவு நுட்பத்தை அறிந்த சாந்தலிங்க சுவாமிகள் தாம் இயற்றிய நூல்களுக்கு உரை செய்யும்படி பணித்தார். சாந்தலிங்க சுவாமிகளின் திருவுள்ளக் குறிப்பின்படி குமாரதேவர் சிதம்பர சுவாமிகளைத் தம் மாணாக்கராக ஆக்கிக் கொண்டார். பின் அவருக்கு உபதேசம் அருளினார்.

சிதம்பர மெளன சுவாமிகளுக்குத் தவத்திரு சாந்தலிங்க சுவாமிகளின் தொடர்பு கிடைத்தது. இதுதொடர்பால் சிதம்பரம் மெளன சுவாமிகள் வீரசைவ நெறியை மேற்கொண்டு ஒழுகினார்.

சுவாமிகளின் மாணாக்கர் பலருக்கும் ஓர் ஐயம் மனத்தில் ஏற்பட்டது. நம் சுவாமிகள் துறவு நெறியை வற்புறுத்தும் நூல்களை அருளியும், அவற்றை நமக்குப் போதித்தும் வருகிறார். ஆனால் தாம் மட்டும் இல்லற நெறியில் இருக்கின்றாரே என்று மனத்தில் எண்ணினார். இவ்வாறு மாணாக்கருக்கு ஏற்பட்ட ஐயத்தையுணர்ந்தார் சுவாமிகள். ஒரு நாள் தம் துணைவியாராகிய ஞானம்பிகையம்மையையும் உடனிருத்தி மாணாக்கர்க்குப் பாடஞ் சொன்னார். அப்போதுசுவாமிகளும் அம்மையாரும் மாணாக்கர்க்கு இறைவனும் இறைவியுமாகவே காட்சியளித்தனர். அதனைக் கண்ணுற்ற மாணாக்கர்கள் தாம் நினைத்த பிழைக்கு மிகவும் நாணி வருந்தினர். தம் பிழையைப் பொறுத்தருளுமாறு வேண்டினர்.

தவத்திரு சாந்தலிங்க சுவாமிகள் ஒருநாள் இல்லறத்தினின்றும் நீங்கித் துறவு மேற்கொள்ள எண்ணினார். அதற்கு இறைவன் திருவுள்ளக் குறிப்பையும் அறிய விரும்பினார். அன்று பிச்சைக்குச் செல்லும் காலத்துப் பாலன்னம் கிடைத்தால் துறவு மேற்கொள்ளவேண்டும் என எண்ணினார். இறைவனைச் சிந்தித்துப் பிச்சைக்குச் சென்றார். திருவருளால் பாலன்னம் கிடைக்கப்பெற்றார். அன்றிருந்து முழுத் துறவினை மேற்கொண்டார்.

தவத்திரு சாந்தலிங்க சுவாமிகள் தில்லை நடராசப் பெருமானிடத்தில் உள்ளம் ஒன்றியிருந்தார். தில்லைப்பெருமான் அம்மையுடன் சுவாமிகளுக்குக் காட்சி அளித்தார். தில்லைப் பெருமானைக் கண்ட காட்சியினைச் சுவாமிகள் தம் நூல்களின் பல இடங்களில் பாடியுள்ளார்.

இவ்வாறு சிறப்புற்று விளங்கிய சுவாமிகள் ஒரு மாசித் திங்கள் மகநாளில் இறையருளிற் கலந்தார். இவர்களுடைய வரலாறு தண்டபாணி சுவாமிகள் பாடிய புலவர் புராணத்தில் உள்ளது. தவத்திரு சாந்தலிங்க சுவாமிகளுக்குப் பிள்ளைத்தமிழ் நூல்

ஒன்றினைச் சிரவணபுரம் கௌமார மடாலயம் அருள் மிகு கந்தசாமி சுவாமிகள் பாடியுள்ளார்.

தவத்திரு சாந்தலிங்க சுவாமிகளின் சமாதித் திருக்கோயிலும் திருமடமும் திருப்பேரூரின் கிழக்கே நொய்யலாற்றங் கரையில் அமைந்துள்ளன. சா.இரா.

சாந்தலிங்கக் கவிராயர் கி.பி. 18-ஆம் நூற்றாண்டில் வாழ்ந்த தமிழ்ப் புலவர். இவர் சோழநாட்டில் உள்ள தண்டலை என்னும் ஊரைச் சேர்ந்தவர். படிக்காசுப் புலவர் என்பவரே சாந்தலிங்கக் கவிராயர் என்றும், அவர் துறவு பெற்றுத் தம்பிரானாக இருந்தமையால் அவர்தம் குடும்பப் பெயரே அவருக்கு வழங்கலாயிற்று என்றும் கூறுவர். இவர் தண்டலையார் சதகம் என்னும் நூலை இயற்றியுள்ளார். அந் நூலைப் பழமொழி விளக்கம் என்னும் பெயராலும் வழங்குவர். அந்நூல் தண்டலை நீர்நெறி என்னும் கோயிலில் எழுந்தருளியுள்ள சிவ பெருமானை முன்னிலைப்படுத்திப் பாடப்பட்ட 100 பாடல்களைக் கொண்டதாகும். அது விருத்தப்பாவினால் ஆக்கப்பட்டு அனைவரும் எளியமுறையில் விளங்கிக் கொள்ளும்படி பாடப்பட்டதாகும். ஒவ்வொரு பாடலின் இறுதியடியிலும் ஒரு பழமொழியை அமைத்துப் பாடியுள்ளார். அந்நூல் அறத்துப்பால், பொருட்பால், காமத்துப்பால் என மூன்று பகுதிகளாகப் பிரிக்கப்பட்டுள்ளது. வீ.சே.

சாந்தா ஆனா எல்சால்வடாரின் மேற்குப் பகுதியில் உள்ள நகரம். இங்குக் கரும்பும் காப்பிக் கொட்டையும் மிகுதியாக விளைகின்றன; உணவு வகைகள் தயாரிக்கும் தொழில்கள் நடைபெறுகின்றன. மக்கள்தொகை 105,300 (1974).இதற்கு அருகில்



சாந்தா ஆனா

சாந்தா ஆனா (Santa Ana) எரிமலை உள்ளது. இதன் உயரம் 2,387.5 மீட்டர்.

சாந்தா ஆனா என்ற பெயரையுடைய மற்றொரு நகரம் அமெரிக்காவில் தெற்குக் கலிபோர்னியாவில் உள்ளது. அது பல்வேறு தொழில்களைப் பெற்றுப் புதியகால நகரமாக விளங்குகிறது. மக்கள் தொகை 183,800 (1978). தெ.பா.

சாந்தா குருசு: இது தென் அர்சண்டினாவில் (தென்னமெரிக்கா) மிகக் குறைந்த மக்கட்டொகையைக் கொண்டுள்ள ஒரு மாநிலமாகும். பொதுவாக படகோனியா எனக் கருதப்படுகின்ற ஒரு பகுதியும் இதில் அடங்கும். கூட்டாட்சி ஆணையால் இந்த மாநிலம் 1956-இல் உருவாக்கப்பட்டது. பலத்த காற்றும் தூசும் புயலும் இடையறாமல் இப்பகுதியைத் தாக்கிக் கொண்டிருக்கும். இங்குக் குறைந்த அளவே மழை பெய்கிறது. தட்ப வெப்பநிலை மிதமானதாகவே இருக்கும். சாந்தாகுருசு (Santacruz) மாநிலத்தின் மேலைப் பகுதியில் அழகான பல ஏரிகளும், குறிப்பாக அர்சண்டினா ஏரி போன்றவைகளும் உள்ளன. இந்த ஏரியைச் சாந்தாகுருசு துறைமுகத்திலிருந்து சாந்தாகுருசு ஆறு வழியாக வந்தடையலாம். இதன் பரப்பு 243,943 ச.கி.மீ. மக்கள் தொகை 114,941 (1980).

வேளாண்மையை ஒரு சிலரே மேற்கொள்கின்றனர். ஆனாலும் ஆட்டுப் பண்ணைகள் பல இதில் உள்ளன. கப்பல் மூலமாகப் போக்குவரத்து மிகுதியாக நடைபெறுகிறது. சரக்குகளைக் கப்பல் மூலமாக அட்லாண்டிக்குக் கடல் துறைமுகங்களில் சேகரித்துப் பியுனசு ஏர்சுக்கு அனுப்பி வைப்பர். தெற்குக் கோடியிலுள்ள இரியோ கல்வேகோசு (Rio Gallegos) என்ற துறைமுகம் இதன் தலைநகரமாகும். இந்நகரம் ஆட்டு வணிகத்தில் சிறப்பிடம் பெற்றதாகும். இத்துறைமுகத்தின் வழியாகவே இரியோ தெர்வோ விலுள்ள நிலக்கரி அனுப்பி வைக்கப்படுகிறது.

சாந்தா குருசு²: இதுதென்னமெரிக்காவில் கிழக்குப் பொலிவியாவின் தாழ்ந்த பகுதியிலுள்ள ஆட்சித் துறை வட்டாரமாகும். இதன் வடபுறத்தில் பேனி, கிழக்கில் பிரேசில், தெற்கில் பராகுவே, மேற்கில் சிகுயிசாகா (Chiquisaca) சோகப்பமா (Cochabamba) ஆகியவை அமைந்துள்ளன. இதன் பரப்பு 370,621 ச.கி.மீ. மக்கள் தொகை, 942,986 (1982). இது பொருளாதாரத் துறையில் வளர்ச்சி பெறுவதற்கான வாய்ப்புகளைப் பெற்றுள்ளது. குறைந்த அளவே இங்கு மழை பெய்யும். இப்பகுதியின் 40 விழுக்காடு நிலம் மரங்களற்ற பரந்த பகுதியாகும். எஞ்சிய பகுதி காட்டு நிலமாகும். மரங்களற்ற பகுதி மேய்ப்பு நிலமாகப் பயன்படுத்தப்படு

கிறது. வனப்பகுதி கருவளமுற்றதாகத் தெரியவில்லை. அரிசி, கரும்பு, காப்பி, பருத்தி, கிழங்கு வகைகள், கதிர்மணிகள், எலுமிச்சம் பழ வகைகள், மரக்கறிகள், புகையிலை ஆகியவை மிகச் சாதாரணமாக விளையும் பொருள்களாகும். மக்கள்தொகையில் மூன்றில் ஒரு பங்கினர் இசுபானியர்களின் வழித்தோன்றல்களாவர்; மற்றவர்கள் இந்தியர்களும் இசுபானியக் கலப்பினங்களைச் சேர்ந்தவர்களுமாவர்.

இரண்டாம் உலகப்போருக்குப் பிறகு இப்பகுதி பலவகைகளிலும் முன்னேற்றமுற்றது. குறிப்பாகப் போக்குவரத்துத் துறையில் பல முன்னேற்றங்கள் ஏற்பட்டன. எண்ணெய்க் கிணறுகள் தோண்டப்பட்டு எண்ணெய் எடுக்கப்பட்டு வருகிறது.

சாந்தாகுருசு³ என்னும் பெயருடைய நகரம் நூப்லோ தெ சாவெசு (Neflo De Chavez) என்ற இசுபானிய நிலந்தேடு ஆய்வாளர் ஒருவரால் கி.பி. 1560-இல் நிறுவப்பட்டது. இது இப் பெயரையே கொண்டுள்ள ஆட்சித்துறை வட்டத்தின் தலைநகரமாகும். சருக்கரை ஆலைகள், சாராய வடிகட்டுச் சாலைகள், மரப்பட்டறைகள், தோல் பதனிடும் ஆலைகள், தோல் தொடர்பான பொருள்களுக்கான ஆலைகள் ஆகியவையெல்லாம் இந்நகரில் அமைக்கப்பட்டுள்ளன.

சாந்தாகுருசு⁴: இது அமெரிக்க ஐக்கிய நாடுகளில் கலிபோர்னியாவிலுள்ள ஒரு நகரமாகும். இதன் சுற்றுப்புறங்களின் இயற்கை வனப்புகள் சுற்றுலாப் பயணிகளை ஈர்க்கின்றன. இந்நகரைப் பிராண்சிசுக்கர்கள் கி.பி. 1791-இல் உருவாக்கினர். இது, இசுபானிய நாட்டு மக்களின் பண்பாடுகள் பரவுவதற்கு ஏதுவாயிருந்த ஒரு மையமாகும். இதில் கி.பி. 1846-இல் அமெரிக்க தேசிய கொடி பறக்கவிடப்பட்டது. இதன் எழில்மிக்க பகுதிகள் சுற்றுலாப் பயணிகள் பலரின் கவனத்தைக் கவர்கின்றன. இதன் கடற்கரை மிகவும் அழகு வாய்ந்தது.

சாந்தாகுருசு⁵: இது மகாராட்டிர மாநிலத்தின் தலைநகரான பம்பாயில் உள்ள விமான நிலையமாகும். அ.உ.

சாந்தா பே: சாந்தா பே, மத்திய அர்சண்டினாவின் ஒரு மாநிலமாகும். சாந்தா பே (Santa Fe) வடக்கில் சாகோவுக்கும் தெற்கில் போனசு அயர்சு (Buenos Aires) மாநிலத்துக்குமிடையில் அமைந்துள்ளது. சாந்தா பே என்ற நகரம் இந்த மாநிலத்தின் தலைநகராகும். வடபுறத்தில் விலைமிக்க காட்டு மரங்கள் பரவலாக வளர்ந்துள்ளன. தட்ப வெப்ப நிலை மிகவும் ஏற்றதாகவும் மிதமானதாகவும் உள்ளது.

இப்பகுதியில் மணப்புல் வகைகள், சோளம், கோதுமை, மென் சணல் ஆகியவை பருவங்களினால் ஏற்படும் விலை மாறுதல்களுக்கு ஏற்றபடி மாறிமாறி விளைவிக்கப்படுகின்றன. புல்லரிசி வகைகள், கம்பு, வாற்கோதுமை ஆகியவையும் விளைகின்றன. வேளாண்மையில் பெரும் முன்னேற்றம் அடைந்திருக்கிறது. எனினும், கால்நடைகள் வளர்ப்பிலும் பெரும் வளர்ச்சியுற்றுள்ளது. தலையாய தொழில்கள் பால், மற்றும் வனப்பொருள்களையொட்டியே உள்ளன. மாபெரும் சருக்கரை ஆலைகளும், மாவு அரைக்கும் ஆலைகளும், சாராய வடிப்பாலைகளும் நிறுவப்பட்டுள்ளன.

இந்நகரம், சுற்றுப்புறப் பகுதிகளுடன் மிகச் சிறந்த போக்குவரத்துத் தொடர்பு கொண்டுள்ளது. புகைவண்டிப் போக்குவரத்தும் உள்ளது. விமான நிலையமும் இருக்கின்றது. இவற்றோடு பரணா (Parana) நதியும், போக்குவரத்திற்கு மிக வசதியாக அமைந்துள்ளது. பெருங் கடலில் செல்லும் நீராவிக்கப்பல்கள் பல திசைகளிலிருந்தும் சாந்தா பேவுக்கு வந்து சேருகின்றன. அவற்றை உள்ளே அனுமதிக்கக் கூடிய வசதிகளை அந்நகரின் துறைமுகம் பெற்றுள்ளது. அதன் நீண்ட கடலோரப் பகுதிகளில் பற்பல சிறிய துறைமுகங்களுக்கு உள்ளூரிலுள்ள குடியானவர்கள் தங்கள் சரக்குகளைக் கொண்டு வந்து அவற்றைச் சற்றுத் தூரத்தில் காத்துக்கொண்டிருக்கும் பெரிய கப்பலிற் கொண்டு வந்து சேகரிப்பர். நதிகள் வழியாக அத்துறைமுகங்கள் ஒன்றோடொன்று தொடர்பு கொள்கின்றன.

இம்மாநிலத்தின் தலைநகரமான சாந்தா பே கி.பி. 1573-இல் சுவான் தெ காரே (Juan De Garay) என்பவரின் தலைமையில் வந்த குடியேற்றத்தினரால் நிறுவப்பட்டது. அது, அசன்சியானில் (Asancio) இசுபானிக் குடியேற்றத்திற்கு உறுதுணையாயிருந்த பியூனசு ஏர்சு நிறுவப்படுவதற்கு முன்பே நிறுவப்பட்டது. பேரரசு ஆட்சியின்போது சான்டா பே, ஏசு சமயப் பரப்பாளர்களின் மையமாக விளங்கியது. ஆங்கே கி.பி. 1660-இல் ஒரு கிறித்தவக் கல்லூரியும் திருச்சபையும் கட்டப்பட்டன. இந்த நகரம், 19-ஆம் நூற்றாண்டின் மத்திய காலம்வரை பரவிக்கொண்டிருந்த பேரரசின் வட எல்லையாக இருந்து வந்தது. இது சிகாகோப் பகுதியின் இந்தியர்கள் உள்ளே வருவதைத் தடுக்கப் பயன்பட்டது. தேசிய உணர்ச்சியின் அடிப்படையில் பேரரசினின்றும் விடுதலை பெற்ற போது வளர்ச்சி பெற்றுக் கொண்டிருந்த பியூனசு ஏர்சின் ஆதிக்கநிலையைத் தடுத்து நிறுத்தச் செய்யப்பட்ட மையங்களுள் சாந்தா பேயும் ஒன்றாகும். சாந்தா பேயில் கி.பி. 1853-இல் கூடிய அரசியல் நிருணய சபை அர்சண்டினாவின் அரசியல் அமைப்பினை ஏற்

றுக்கொண்டது. அந்நகரின் வடப்புறத்திலும் மேற்குப் புறத்திலும் கி.பி. 1850-ஆம் ஆண்டின் நடுவில் ஐரோப்பிய நாடுகளினின்றும் முதல்முதலாக வந்த வேளாண்மைக் குடியேற்றத்தினர் அர்சண்டினாவில் குடியேறினர். தேசியமயமாக்கப்பட்ட இலிட்டோரல் பல்கலைக்கழகம் 20-ஆம் நூற்றாண்டில் தொடங்கப்பட்டது.

சாந்தா-பே² அமெரிக்காவிலுள்ள நியூ மெக்சிகோவின் (New Mexico) தலைநகரமாகும். இது கடல் மட்டத்திற்கு ஏறத்தாழ 2333 கி.மீ. உயரத்தில் அமைந்துள்ளது. இதன் நிலையானக் குடிமக்களுள் 50 விழுக்காட்டினர் இசுபானிய மொழியைப் பேசுகின்றனர். வட அமெரிக்காவில் முதல் முதலாகத் தோன்றிய குடியேற்றங்களுள் சாந்தா பேயும் ஒன்றாகும். இது அரசு ஆட்சிப் பீடமாக இடையறாமல் செயற்பட்டு வந்த மிகத் தொன்மையான நகரமாகும். இது நியூ மெக்சிகோவின் ஆளுநரான தான் பெட்ரோ தெ பெரால்டா (Don Pedro De Pearla) என்பவரால் கி.பி. 1610-இல் நிறுவப்பட்டு, அவருடைய தலைநகராகவும் செயற்பட்டு வந்தது. நாளடைவில் இது இசுபானிய நிலந்தேடு ஆய்வாளர்களின் மையமாகவும் புனிதத் திரு அசிரி துறவி மடத்தினரின் சமயப் பரப்பு நிலையமாகவும் விளங்கிவந்தது. பியுப்லோ இந்தியர்கள் (Pueblo Indians) கி.பி. 1680-இல் கிளர்ந்தெழுந்து சாந்தா பேயை முற்றுகையிட்டனர். கி.பி. 1692-வரை இது இந்தியர்களின் கைவசமாயிருந்தது. இறுதியில் அவர்கள் இங்கிருந்து விரட்டியடிக்கப்பட்டனர். திகோ தெ வெர்காசு (Diego De Vargas) என்பவர் நியூ மெக்சிகோவை மீண்டும் கைப்பற்றிப் பியுப்லாககளை அடிப்பணிய வைத்தார்.

ஆடு, கம்பளி, ஆட்டுத் தோல் வகைகள் ஆகியவற்றின் வணிகத்தை கி.பி. 18-ஆம் நூற்றாண்டில் சாந்தா பே பெருக்கியது. இது, இசுபானிய எல்லைப்புற மாநிலத்தின் மிகப் பரவலான பேரரசின் நிருவாகம், இராணுவம், சமயம் ஆகியவற்றின் தலைநகராகவும் விளங்கியது. அமெரிக்காவும் கி.பி. 19-ஆம் நூற்றாண்டின் தொடக்கத்தில் இதில் நாட்டம் கொண்டது. மெக்சிகோ கி.பி. 1821-இல் சுதந்திரம் அடைந்ததற்குப் பிறகு அமெரிக்காவுடன் இதன் வணிகத்தொடர்பு ஓங்கியது. மெக்சிகோப் போரின் போது (1846) அந்நகரத்தை அமெரிக்கப் படை எல்வித எதிர்ப்புமின்றிக் கைப்பற்றிக்கொண்டது. ஆங்கிலப் பத்திரிக்கை ஒன்று கி.பி. 1847-இல் வெளியாயிற்று. இலக்கியம், மற்றும் பிற பண்பாட்டுத் துறைகளில் 20-ஆம் நூற்றாண்டில் மாபெரும் வளர்ச்சி ஏற்பட்டது. அ.உ.

சாந்திக்கத்து: கூத்து வகைகளுள் ஆடவன் ஆடும் நடனமாகும். சிலப்பதிகார அரங்கேற்ற

காதையில் ஆட்வாசிரியனின் இலக்கண விளக்கத்தின் போது அடியார்க்கு நல்லார் தரும் செய்தி வழியாக இக்கூத்துப் பற்றிய விவரங்கள் கிடைக்கின்றன. சாந்திக் கூத்து, விநோதக்கூத்து ஆகிய இருவகைக் கூத்துக் கலைகளின் நுட்பங்களை நன்கு கற்றவரே இக்கூத்தினை ஆடமுடியும். அவிநயம் என்ற இலக்கண நூலில் இக்கூத்து நூலை அகத்தியன் இயற்றினா னெனக் குறிப்பு வந்துள்ளது. தலைவன் சாந்தமாக ஆடிய கூத்தே சாந்திக்கூத்து என்று அந்நூலில் கூறப் பட்டுள்ளது. இக்கூத்து நான்கு வகைகளில் ஆடப் பெறும். சுத்த நிருத்தத்தில் ஆடப்பெறுவது சொக் கம். இது நூற்றெட்டுக் கரணமுடையது. இவற்றுள் பெரும்பான்மையின தஞ்சைப் பெரியகோயில் கோபுர அடிச்சுற்றில் சிற்பமாக இன்றும்உள. மெய்த்தொழில் கூத்தாக விளங்கும் மெய்க்கூத்து தேசி, வடுகு, சிங்களம் என மூவகை நிலையில் அமையும். இராசதம், தாம தம், சாத்துவிகம் ஆகிய அகச்சுவை அடங்கப்பெற்ற தொழிற் கூத்து மெய்க்கூத்தாகும். கதை தழுவாது பாட்டின் பொருளுக்கு ஏற்ப அவிநயம் செய்துகாட் டும் பல வகைக் கூத்தே அவிநயக்கூத்தாகும். கதை தழுவி வரும் கூத்து நாடகமாகும். சாந்திக்கூத்தின் தலைவன் இன்பத்தைப் பொருளாகக் கொண்டு ஆடு வான். பி.தெ.

சாந்திமத் தீவு: இது, சோழர் காலக் கல் வெட்டுகளால் அறியப்படும் ஒரு தீவு; மேலைக்கடலில் உள்ளதெனக் கருதப்படுகிறது. முதலாம் இராசேந்திர சோழனுடைய கல்வெட்டுகளில் அமைந்துள்ள மெய்க் கீர்த்திப் பகுதிகள் அம்மன்னன் வெற்றிகொண்ட பல்வேறு நாடுகள், மன்னர்கள் பற்றிய செய்திகளை ஒழுங்குபடுத்தி அழகுறக் கூறுகின்றன. அம்மன்னனால் வெல்லப்பட்டனவாக மெய்க்கீர்த்தி கூறும் தீவுகளுள் சாந்திமத் தீவும் ஒன்று. இது அரண் உடையதென்றும், பரசுராமனுக்குரியதென்றும் கல்வெட்டில் கூறப்பட்டுள்ளது. அக்குறிப்பில் பரசுராமன், தன் தாயைக் கொன்றவர் அரச குமரர் என்ற உண்மையறிந்து, வன்மம் கொண்டு, இருபத்தொரு தலைமுறையாக அரச மரபினரைக் கொன்று வந்தான் என்னும் செய்தியும் இடம் பெற்றுள்ளது. 'செருவிற் சினை இருபத் தொருகால், அரசுகளை கட்ட பரசுராமன், மேவரும் சாந்தி மத் தீவரண் கருதி, இருத்திய செம்பொன் திருத்திய முடியும்' என்பது முதலாம் இராசேந்திர சோழ மன்னனின் கல்வெட்டுகளில் அமைந்துள்ள மெய்க்கீர்த்திச் செய்தியாகும். அ.மா.ப.

சாந்தியாகோ (Santiago) வட மத்திய சிலியின் ஒரு மாநிலமாகும். இது கி.பி. 1826-இல் தோற்றுவிக்கப்பட்ட எட்டு மாநிலங்களுள் இதுவும் ஒன்றாக இருந்தபோதிலும் எல்லைகளிலும் நிருவாகப் பிரிவுகளிலும் பல்வேறு மாறுதல்களுக்கு இது

ஆளாகியுள்ளது. இதுவே மாநிலம் மற்றும் நாட்டின் தலைநகரமுமாகும். மழையினாலும், மெய்கோ (Meigo) நதிப் பள்ளத்தாக்கில் பனிக்கட்டிகள் உருகு வதினாலும் இது நீர் பெறுகிறது. ஆற்றின் நெருங்கிய பள்ளத்தாக்குகளில் கோடைக்காலத்திய பொழுதுபோக்கு மையங்கள் பல உள்ளன. சாந்தியாகோ, தொழில் மற்றும் வேளாண்மைக்குரிய ஒரு முக்கிய மையமாகும். அதன் தொழிற்சாலைகளில் சிலி நாட்டின் பெரும்பான்மைத் தொழிலாளர்கள் வேலைபார்த்து வருவர். தொழில் மற்றும் வணிகச் செயல்களில் பெரும்பகுதி தலைநகரிலேயே நடைபெற்று வருகின்றது. நகர்ப்புற மையங்கள் அருகில் இருப்பதனால் அங்காடிக்குத் தேவையான வசதிகள் இங்குக் கிடைக்கின்றன.

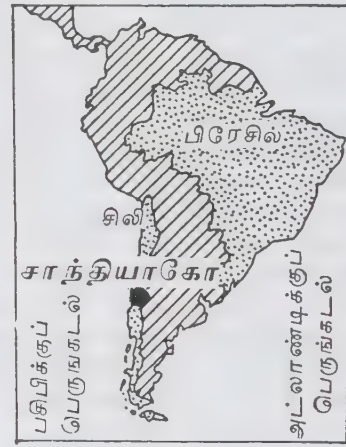

சாந்தியாகோ

சாந்தியாகோவின் தலையாய துறைமுகமான சான் அண்டோனியோ (San Antonio) ஒரு மீனவ மையமாகும். செம்பு போன்ற உலோகங்களின் வணிகத்தில் இது பெரும் பங்கு பெறுகிறது. இதன் அருகில் புதிய முறையில் கட்டப்பட்ட கடலோர ஓய்வு விடுதிகள் பல உள்ளன.

சிலியின் சுதந்திரப்போரின் பொழுது சாகபூகோ (Chacabuco) மற்றும் மைபு (Maipu) போர்க்களங்கள் பெரும் முக்கியத்துவம் பெற்றவையாகும்.

சாந்தியாகோ² (சாந்தியாகோ தெ லா காபெல் லிராசு): இந்த மாநிலம் கி.பி. 1845-இல் உருவாக்கப்பட்டது. இது, தாமினகக் குடியரசின் வடபகுதியிலுள்ள ஒரு மாநிலமாகும். மக்கள்வளத்தைப் பெற்றுள்ள இந்த மாநிலம் ஒப்புநோக்கில் மிகப் பெரியதொரு மாநிலமும், அரிசியும் பிற தானியங்களும் விளையும் ஒரு தலையாய மையமுமாகும். புகையிலை, காபி, காட்டு மரங்கள் ஆகியவையும் இங்கு மிகுதியாக உள்ளன.

சாந்தியாகோ நகரம் யாகூ நதியின் (Rio Yaque) கரையோரத்தில் 500 அடி உயர மட்டத்தில் அமைந்துள்ளது. இதனைப் பார்த்தலமியோ கொலம்பசு (Barthlamew Columbus) என்பவர் கி.பி. 1500-இல் நிறுவினார். இதில், புனித சேம்சு (St. James) வீரத் திருத்தொகுதியைச் சார்ந்த முப்பது வீரர்கள் முதல் முதலாகக் குடியேறினர். இங்கு கி.பி. 1564-இல் ஏற்பட்ட புவிவதிர்ச்சிக்குப் பின்னர், முதலில் அமைந்திருந்த இடத்திற்குச் சற்று அருகில் இந்நகரம் மாற்றி அமைக்கப்பட்டது. நாட்டிலேயே பொருள் வளர்ச்சியற்ற பகுதியான சிபோவுக்கு அருகில் இந்நகரம் அமைந்திருந்ததால் இது போக்குவரத்து மற்றும் வாணிகத்தின் முக்கிய மையமாக விளங்குகிறது.

சாந்தியாகோ³ (சாந்தியாகோ தெ சிலி-Santiago De Chile): இது சிலிக் குடியரசின் தலைநகரமாகும். அதே பெயரைக் கொண்ட மாநிலத்தின் தலைநகரமாகும். இது, நாட்டின் அரசியல், பொருளாதார, பண்பாடு மற்றும் சமய மையமாகத் திகழ்கிறது. இதன் பெரும் மக்கட் தொகையைக் கொண்டு இதன் அதிகாரத்தையும் புகழையும் மதிப்பிட்டுக் கொள்ளலாம். பெட்ரோ தெ வால்டிவியா (Petro De Valdivia) என்பவர் கி.பி. 1541-ஆம் ஆண்டில் இதனை நிலைநாட்டினார். தொடக்கத்தில் சாந்தியாகோ தெல் நுவேரே எசுடியோ என்ற பெயர் சூட்டப்பட்டிருந்த இந்த நகரம் கி.பி. 1572-இல் ஒரு நகர் என்னும் உயர்வையும், அதற்குரிய சின்னங்களையும் பெற்றுக்கொண்டது. அரச பேட்டி மன்றம் கி.பி. 1609-இல் பொது மக்கட்சபைக்கு மாற்றப்பட்டது; கி.பி. 1651-இல் சமய வட்டத் தலைவரின் இருப்பிடமுமாயிற்று. இங்கு கி.பி. 1647, 1730 ஆகிய ஆண்டுகளில் ஏற்பட்ட புவிவதிர்ச்சியின் விளைவாக கி.பி. 16-ஆம் நூற்றாண்டுத்திருச்சபையும், கன்னியா மடங்களும் பெருஞ் சேதமுற்றன. மாவட்டத் தலைமைத் திருச்சபை கி.பி. 1769-இல் தீக்கிரையாயிற்று. இப்போது நிலைபெற்றுள்ள திருச்சபைகளுள் சான்பிரான்சுகோ மட்டுமே பழம் பேரரசுக் காலத்திற்குரிய கட்டடக்கலை அமைப்பை இன்றும் காத்து வைத்துள்ளது. மாபோசோ (Mapocho) நதியைக் கட்டுப்படுத்துவதற்கான முயற்சிகள் கி.பி. 1609, 1684, 1779, 1783 ஆகிய ஆண்டுகளில் உண்டான புவிவதிர்ச்சிகளின் காரணமாகத் தடைப்பட்டன.

நகரான்மை முன்னேற்றங்கள் கி.பி. 1870-ஆம் ஆண்டுதொட்டு மேற்கொள்ளப்பட்டன. சாலைகள் சீராக்கப்பட்டன; அவற்றின் இருபுறங்களிலும் மரங்கள் நடப்பட்டன; நீர் வழங்குவதற்கான வசதிகளில் மேலும் முன்னேற்றங்கள் புகுத்தப்பட்டன. மத்திய அங்காடி ஒன்று கட்டப்பட்டது. விளை

யாட்டுத் திடல்கள் அமைக்கப்பட்டன. பாறைகள் மிக்க செர்ரோ சாந்தா லுசியாவில் தலைசிறந்த பூங்கா ஒன்று உருவாக்கப்பட்டது. இது உண்மையில் ஒரு பெரும் சாதனையாகும்.

மாபோசா ஆறு கி.பி. 1890-இல் திட்டவட்டமாகக் கட்டுப்படுத்தப்பட்டது. நகரின் மேற்குப் புறத்தில் தொழில் வளர்ச்சி இந்த நூற்றாண்டில் பெரிதாக ஏற்பட்டுள்ளது. போக்குவரத்திலும் பெரும் முன்னேற்றம் பெறப்பட்டுள்ளது. ஆங்காங்கே தலைசிறந்த பூங்காக்களும் தோன்றியுள்ளன.

சிலிப் பல்கலைக்கழகம், 1843-இல் உருவாக்கப்பட்டது. இங்கு கி.பி. 1888-இல் நிறுவப்பட்ட கத்தோலிக்கப் பல்கலைக்கழகமும், இராணுவப் பள்ளியும் தலைசிறந்த கல்வி நிலையங்களாக விளங்குகின்றன.

சாந்தியாகோ நகரம் சிலியின் மிக முக்கியமான தும் பல்வகைப் பொருள்களைத் தயாரிப்பதுமான ஒரு நிலையமுமாகும். துணிவகைகள், உணவுப்பொருள்கள், காலணிகள், ஆடைகள், மதுபானங்கள் ஆகியவை இந்நகரத்திற்குப் பெரும் வருவாயை அளிக்கின்றன. அ.உ.

சாந்தியாகோ -தெல்- எசுத்தெரோ: இது வட அர்சண்டினாவின் ஒரு மாநிலமாகும். துகுமான் (Tucuman) மாநிலத்துடன் இணைந்திருந்த இது கி.பி. 1820-இல் அதனின்றும் பிரிக்கப்பட்டது. இதன் வடபுறத்தில் சால்டா மற்றும் சாகோ என்ற மாநிலங்களும் தெற்கில் கார்டோபாவும் அமைந்துள்ளன. சாந்தியாகோ தெல் எசுத்தெரோ (Santiago Del Estero) என்னும் மாநிலம் கிரான்சாகோவின் (Granchacko) அர்சண்டினாப் பகுதியில் அடங்கியுள்ளது. இம் முழு மாநிலமும் பெருமளவு தாழ்ந்த சமவெளியாகவே இருக்கின்றது. இதில் பெரும்பாலான பகுதி காடு நிறைந்த பிரதேசமாகவே உள்ளது. மரங்களுள் சில குறிப்பாக மருந்துப்பட்டைகளைத் தரும் மரங்கள், பெரும் செல்வத்தை ஈட்டித்தரத் தக்கனவாக உள்ளன. கோடையில் தட்பவெப்ப நிலை மிகவும் வெப்பமாக இருக்கும். மழையும் குறைந்த அளவிலே தான் இங்குப் பெய்கிறது. ஆகவே, நிலத்தைச் சலோடா மற்றும் தல்சு (Dulce) நதிகளின் நீரைக் கொண்டு வேளாண்மை செய்வர். இம்மாநிலத்தின் தலைநகரின் பெயரும் அதுவேயாகும். வேளாண்மை செய்யும் நிலங்களில் சோளம், கோதுமை, பஞ்சு, ஆளிவிதை ஆகியவை மிகுதியாக விளைகின்றன. கரடு முரடான சாகோ பகுதிகளின் மேய்ச்சல் நிலங்களில் கால்நடை வளர்ப்பு மேற்கொள்ளப்படுகின்றது.

போக்குவரத்துக்கு இருப்புப்பாதைகள் பயன்படுகின்றன. அர்சண்டினாவின் பல்வேறு பகுதிகளை

யும் அவை இணைக்கின்றன. பொலியா மற்றும் சிலி யுடனும் இம்மாநிலம் இருப்புப்பாதைகள் மூலமாக இணைக்கப்பட்டுள்ளது. இம்மாநிலத்தின் பரப்பு: 135,254 சதுர கி.மீ. மக்கட்டொகை 594,920 (1980).

சாந்தியாகோதெல் எசுத்தெரோ²: இது அர்சண்டி னாவின் ஒரு முக்கிய நகரமும் சாந்தியாகோ தெல் எசுத்தெரோ என்ற அதே பெயரைக் கொண்டுள்ள மாநிலத்தின் தலைநகரமுமாகும். பியூனசு ஏர்க்கு வடமேற்கில் 700 மைல் தூரத்தில் இது அமைந் துள்ளது. வெப்பமிகுந்தும் வறண்டும் இருக்கின்ற தட்பவெப்ப நிலையைக் கொண்டிருந்தபோதிலும் சுற்றுப்புறச் சமவெளிகளில் கோதுமை, பருத்தி, ஆளி விதைச் செடிகள், கதிர்மணிகள், மணற்புல் வகைகள் ஆகியவை மிகுதியாக உற்பத்தியாகின்றன. இந்த நகரம் பெருவிருந்து (Peru) வந்த இசுபானியர்களால் கி.பி. 1853-இல் நிறுவப்பட்டது. மூன்று ஆண்டு களுக்குப் பிறகு இது இதன் இப்போதைய இடத்திற்கு மாற்றப்பட்டது இது அர்சண்டினாவில் இடையறாமல் நிலைத்துவரும் பழமையான குடியேற்றமாகும். சிறந்த நெடுஞ்சாலைகளும் புகைவண்டிப் போக்குவரத்தும் இந்நகரைக் கார்டோபா, துகுமான், அர்சண்டினாவின் வடமேற்குப் பகுதிகள் மற்றும் சாந்தாபே, உரோசாரியோ ஆகிய துறைமுகங்களுடன் தொடர் புற்றிருக்கச் செய்கின்றன. இதன் மக்கட்டொகை 148,000 (1980). அ.உ.

சாந்தியாகோ-தே-கம்யோசுதெலா: இது இசுபானிய (Spain) நாட்டின் வட பகுதியிலுள்ள இலா கொரூனா (La Coruna) என்ற மாநிலத்தின் நகரமாகும். இது ஒரு புனித பயணத்தலமும் சமய வட்டத் தலைவரின் இருப்பிடமுமாகும். சார் (Sar) மற்றும் சரேலா (Sarela) ஆறுகள் கூடுமிடத்தில் இது அமைந்துள்ளது. சாந்தியாகோ என்பது இசுபானிய மொழியில் புனித திரு யாகோபு (St. Jacob) என்ப வரைக் குறிக்கும். அவர்தம் திருச்சபை அங்கு அமைந் துள்ளது. முற்பகுதியில் பாட்ரான் (Padron) என்னும் இடத்தில் கி.பி. 9-ஆம் நூற்றாண்டின் முற்பகுதியில் கல்லறை ஒன்று கண்டெடுக்கப்பட்டது. அது புனித திரு யாகோப்பின் கல்லறைதான் என மனித அறிவுக்கப் பாற்பட்ட வகையில் அறிவிக்கப்பட்டது. அவர், இயேசு நாதர் சிலுவையில் ஏற்றப்பட்டதற்குப் பிறகு கொல்லப்பட்டார். மரபுக் கதைகளின்படி அவருடைய உடல் இசுபெயின் நாட்டுக்குக் கொண்டு போகப் பட்டது.

இசுபெயினின் பெரும்பாலான பகுதி மூர்கள் (Moors) எனப்பட்ட முசுலீம்களின் ஆதிக்கத்துக் குட்பட்டிருந்த அக்காலத்தில், திருச்சின்னங்கள் கண்டெடுக்கப்பட்டமை கிறித்தவர்களை ஒன்றாகத்

திரட்டப் பெருமளவு துணைபுரிந்தது. அசுரீரியாவின் இரண்டாம் அல்பான்சோ (Alfonso II of Asturia) (கி.பி. 711-842) அக்கல்லறையின் மீது மண்ணாலான திருச்சபை ஒன்றைக் கட்டினார். மூன்றாம் ஆல்பன்சோ அதனைக் கல்லால் கட்டி முடித்தார். அக் கல்லறையைச் சுற்றித் தோன்றிய நகரம், இடைக் காலத்தில் எருசலம் மற்றும் உரோமாபுரிக்கு அடுத்து மிக முக்கிய புண்ணியத்தலமாகியது. அந்தக் கல்லறை நீங்கலாக அந்நகரம் முற்றிலும் கார்டோவாவின் இராணுவத் தலைவரான அல்-மன்சூரின் (Al-Mansur) தாக்குதலுக்கு கி.பி. 997-இல் உள்ளாயிற்று. ஆனால் இப்போதைய திருச்சபை இலியோன் (Leon), காசுடால் (Castile) ஆகியவற்றின் அரசரான அல்பான்சோ என்பவரால் கட்டப்பட்டது. இசுபெயினில் அவர் புகுத்திய சீர்திருத்தங்களின் விளைவாக அப் புனித இடத்திற்குப் பயணம் செய்வோரின் எண்ணிக்கை மேலும் பன்மடங்கு மிகுந்துவிட்டது. கட்டடக் கலையின் மிகச் சிறந்த கூறுகளைப் பெற்றிருந்த இந்தக் கல்லறை நாளடைவில் மேலும் பலரால் சிறப்பிக்கப்பட்டது.

சான் செரோமினகோ (1501), போனெசுகோ (Fonisco-1530), சான் கிளமெண்ட்சு (San Clements-160) கல்லூரிகள் ஆகியவையெல்லாம் சாந்தியாகோவின் சமயச் சார்பற்ற மிகச் சிறந்த கட்டடங் களாம். இங்கு கி.பி. 1532-இல் பல்கலைக்கழகம் நிறுவப்பட்டது. பல்கலைக் கழகமாக இப்போது செயற்பட்டு வருகின்ற சான் மார்ட்டின் பினாரியோ (San Martin Pinarío) என்ற கிறித்தவ மடாலயம் கி.பி. 16-ஆம் நூற்றாண்டில் நிறுவப்பட்டு கி.பி. 17-ஆம் நூற்றாண்டில் மாற்றியமைக்கப்பட்டது. சாந்தா மேரியே சலோமெ (Santa Maria Salome) என்ற திருச்சபையும் சாந்தா மேரியோ லா ரியல் தெ சார் (Santa Maria La Real De Sar) என்ற கல்லூரித் திருச்சபையும் கி.பி. 12-ஆம் நூற்றாண்டில் நிறுவப் பட்டவையாகும்.

வேளாண்மை, கலைநுட்பங் கொண்ட வெள்ளி வேலைப்பாடுகள், மரச்செதுக்கு வேலைப்பாடுகள், மதுக் காய்ச்சல், எரிபொருள் வடிகட்டுதல், பட்டறை கள், துணி, காகிதம், தீக்குச்சிகள் முதலியவற்றை நம்பியே சாந்தியாகோவின் பொருளாதார நிலை நிற்கின்றது. அ.உ.

சாந்தியாகோ-தே-கியூபா: இது கியூபா என்னும் நாட்டின் நகரமும் துறைமுகமுமாகும். முக்கியத்துவத்தில் இது அவானாவுக்கு (Havana) அடுத்தாற்போலுள்ளது. இதே பெயரைக் கொண்ட தீவின் தென்கிழக்குக் கோடியின் அருகிலுள்ள சம வெளியில் இது அமைந்துள்ளது. இங்ஙனம் அமைந்

திருப்பதனால்தான் இது வாணிகத் துறையில் பெரும் முக்கியத்துவம் பெற்று விளங்குகிறது. வடக்கிலிருந்து தெற்குவரை 29 கி.மீ. நீளமாகவும், கிழக்கிலிருந்து மேற்குவரை 30 கி.மீ. நீளமாகவும் இருக்கும் சமவெளியை மாபெரும் விரிகுடா ஒன்று பிரிக்கிறது. கப்பல்கள் நங்கூரமிடுவதற்கு வசதியாக அமைந்துள்ள இந்த விரிகுடா சுமார் 9½ கி.மீ. நீளமும், 3 கி.மீ. அகலமும் உடையதாய்த் தொங்குகின்ற ஒரு சிறு பையைப் போலவும் அமைந்துள்ளது. கியூபாவின் கடலோரம் முழுவதும் அவ்வடிவம் போன்றே அமைந்துள்ளது. அங்ஙனம் அமைந்திருப்பதனால் அது வணிகத்திற்கும், குறிப்பாகக் கப்பல்கள் வசதியாக நங்கூரமிடுவதற்கும் மிக உகந்ததாய் உள்ளது.

சாந்தியாகோ-தே-கியூபா (Santiago De Cuba) ஓரியண்டு மாநிலத்தின் தலைநகரமாகும். இந்நகரில் மலைகள் நிறைந்திருப்பதனால் எழில்மிக்க காட்சிகள் பலவற்றை இங்கே காணலாம். இது 20-ஆம் நூற்றாண்டு வரை தனித்திருந்தமையால் பழையதொரு குடியேற்றத்தின் தன்மையையே பெற்றிருந்தது. இந்நகரம் சிற்சில வேளைகளில் புவியதிர்ச்சியின் விளைவாக இன்னலுக்குள்ளாக்கப்பட்டுள்ளது.

இப்பகுதியின் மலைப் பிரதேசங்களில் மிகப்பல கனிப்பொருள்கள், குறிப்பாக, இரும்பு, மங்கனம், செம்புப்போன்ற உலோகங்கள் கிடைக்கின்றன. இவையெல்லாம் கப்பல் தொழிலுக்காகத் துறைமுகத்தில் பயன்படுகின்றன. நகரில் நெசவாலைகளும், பிற தொழிற்சாலைகளும் எண்ணெய்த் தூய்மிகளும் செயற்பட்டு வருகின்றன. சருக்கரை ஆலைகளும் மிகுதியாக அமைக்கப்பட்டுள்ளன.

சாந்தியாகோ நகரம் கியூபாவின் முதல் தலைமை ஆளுநராக இருந்த திகோ வெலாசுகுவெசு (Diego Velazquez) என்பவரால் கி.பி. 1514-இல் அமைக்கப்பட்டது. இப்பொழுது அமைந்துள்ள இடத்திற்கு கி.பி. 1522-இல் இந்நகரம் மாற்றப்பட்டது. பேரரசுத் தொடக்க காலத்தில்கூடக் கரீபியன் (Caribbean) பகுதியில் பெருமையுடன் விளங்கிய இந்த நகரம் கி.பி. 1589-ஆம் ஆண்டுவரை கியூபாவின் தலைநகரமாக விளங்கி வந்தது. அவ்வாண்டில் இந்நகரம் தீவின் மேற்கு எல்லைக்கு மாற்றப்பட்டதனால், தான் பெற்றிருந்த முதன்மை நிலையை அவானாவுக்கு விட்டுத்தர வேண்டியதாயிற்று.

கார்டெசு (Cortex) என்பவர் இதன் முதல் நகரத் தந்தையாக பதவி வகித்தார். சாந்தியாகோவிலிருந்து கி.பி. 1518-இல் அவர் (மேயர்) புறப்பட்டு மெக்கிகோவுக்குச் சென்று அதைக் கைப்பற்றினார். பேரரசுக் காலத்தின் பொழுதும் இந்த நகரின் வளர்ச்சி மிகக் குறைவாகவே இருந்தது. அப்பொழுது இது கடற்கொள்ளைக் காரர்களின் தாக்குதலால் இன்னலுற்றுக் கொண்டிருந்தது.

மக்கள்தொகையின் பெருக்கத்தாலும், நகர அமைவின் முன்னேற்றத்தாலும் கி.பி. 17-ஆம் நூற்றாண்டின் நடுவில் சமைகாத் தீவு ஆங்கிலேயரால் கைப்பற்றப்பட்டவுடன் அங்கிருந்து விரட்டியடிக்கப்பட்ட இசுபானிய (Spanish) நாட்டினர் வந்து குடியேறியதனாலும், 19-ஆம் நூற்றாண்டின் முற்பகுதியில், அருகிலிருந்ததும் புதிதாகச் சுதந்திரமடைந்திருந்ததுமான எய்டி (Haiti) தீவிலிருந்து வெளியேறிய பல்லாயிரக்கணக்கான பிரெஞ்சு அகதிகள் வந்து குடியேறியதனாலும் இம்மநகரம் மேலும் வளர்ச்சியுற்றது.

இசுபானிய-அமெரிக்கப் போர் நடைபெற்றுக் கொண்டிருந்தபோது சாந்தியாகோ ஒரு முக்கிய மையமாயிற்று. அப்பகுதியில் அந்தப் போருக்கான வரலாற்றுப் புகழ்பெற்ற சின்னங்கள் பல இன்றும் காணப்படுகின்றன. நகருக்கருகில் எல்விசோ, சான் சீவான் ஆகிய மலைகளின்மேல் முக்கிய போர்கள் பல நிகழ்ந்தன. இந்நகரின் துறைமுகமும் தாக்குண்டது. அப்போரின் முக்கிய கடற்போர்கள் துறைமுகத்தின் அருகில் கடலோரங்களில் நிகழ்ந்தன.

பீடெல் காசுட்ரோ (Fidel Castro) என்பவர் 165 இளம் புரட்சியாளர்களுடன் 1953-இல் மென்காடா (Mencada) என்னும் இராணுவத் தளத்தைத் தாக்கினார். புல்செனிகோ பாடிசுட்டா (Fulgencio Batista) என்னும் சருவாதிகாரியின் அரசுப்படைகள் காசுட்ரோவின் தாக்குதலை முறியடித்தன. காசுட்ரோவின் மீதும் அவருடைய எஞ்சிய புரட்சி வீரர்களின் மீதும் வழக்குத் தொடரப்பட்டு அவர்களுக்குச் சிறைத்தண்டனையும் விதிக்கப்பட்டது. சிறையிலிருந்து விடுதலை பெற்ற பிறகு அவர் 1956-இல் சில வீரர்களுடன் சாந்தியாகோவுக்குக் கிழக்கிலிருக்கும் சியார் மேசுட்ரோ மலைப் பிரதேசத்திற்குள் புகுந்தார். அக்கிளர்ச்சியாளர்களின் கூட்டம் படிப்படியாகச் சாந்தியாகோ நகரைத் தீவின் பிற பகுதிகளிலிருந்து தனிப்படுத்தியது. இறுதியில் 1959-இல் காசுட்ரோவின் கட்சி முற்றிலும் வெற்றி பெற்று விட்டது. அ.உ.

சாந்துப்புலவர்: இவர் கி.பி. 18-ஆம் நூற்றாண்டில் வாழ்ந்த புலவராவார். இவர், பாண்டி நாட்டைச் சேர்ந்த இராமநாதபுரத்தையடுத்த திருப்புள்ளைவாயிலுக்கு 3 கி.மீ. தொலைவிலுள்ள சிறுகம்பையூரில் வேளாளர் மரபில் இரண்டாம் சர்க்கரைப் புலவரின் மூத்த புதல்வராகப் பிறந்தார். இவர் சைவ சமயத்தைச் சார்ந்தவர். சீனிச் சர்க்கரைப் புலவர், முத்து முருகப் புலவர் ஆகியோர் இவர்தம் இளவல்களாவர்.

சித்திர கவிகள் இயற்றுவதில் வல்லவரான தம் தந்தையாரிடம் தமிழ் பயின்றதனால், இவரும் கவி பாடுவதில், சிறப்பாகச் சித்திர

கவிகள் பாவதில் வல்லவராகத் திகழ்ந்தார். இவர் காலத்தில் சிவகங்கைச் சீமையை மருது பாண்டியர் ஆண்டுவந்தார். திருவிராமேச்சுரம் செல்லும் பயணிகளுக்கு வழியில் அன்னசத்திரம் கட்டும் குறிக்கோளுடன் அம்மன்னர் வருவது கேட்ட இவர் தந்தையார் அட்டநாக பந்தம் என்னும் சித்திர கவி ஒன்றினை எழுதி வைத்திருந்தார். அதனை மருது பாண்டியரிடம் பாடித் தந்து பரிசு பெற விரும்பினார். இதையறிந்த சாந்துப் புலவர், அதனை அவரறியாமல் எடுத்து, அதற்குள்ளேயே அமையுமாறு சிறுசிறு அட்ட நாக பந்தங்களை எழுதி வைத்துவிட்டார். இதனை அறியாத சர்க்கரைப் புலவர் அதனை எடுத்துக்கொண்டு சென்று, மருது பாண்டியரிடம் தந்தார். அவர் அதைப் படித்துப் பார்த்துவிட்டு, 'உம்முடைய பெரிய நாகம் குட்டிகளையும் ஈன்றுள்ளதோ?' என்று வியப்புடன் கேட்க, அதையறியாத சர்க்கரைப் புலவர் ஒருவாறு சிந்தித்துணர்ந்து, 'தன் மகன் இயற்றியிருந்தல் வேண்டும்' என்று கூற, அச்சிறிய நாக பந்தங்கள் மிகவும் சிறப்பாக அமைந்திருந்தமை கண்டு, சாந்துப் புலவரை வரவழைத்துத் தம் அரசவைப் புலவராக அமர்த்திக்கொண்டார்.

இவர் இயற்றியுள்ள 'மயூரகிரிக்கோவை' சொல்லநயம் பொருள்நயம் மிக்கது அதில் 'வேழம் வினாதல்' என்ற தலைப்பில் இவரையற்றிய பாடலில் யானையைக் குறிக்கும் வெவ்வேறு பெயர்களை அமைத்துப் பாடியிருப்பது புலவர் பெருமக்களின் பாராட்டுக்குரியதாகும். இப்புலவர் தம்மை ஆதரித்த மருது பாண்டியர் மயூரகிரி முருகப்பெருமானுக்குச் செய்த கோயிற்பணிகளையும், ஏனைய அறச்செயல்களையும் தாம் இயற்றிய மயூரகிரிக் கோவையிற் குறிப்பிட்டுச் சிறப்பித்துள்ளார். இவர்தம் பிற நூல்கள் இக்காலத்தில் கிடைக்கவில்லை. வீ.சொ.

சாந்துபீபி கி.பி. 16-ஆம் நூற்றாண்டில் இந்தியாவில் அகமது நகரை ஆண்ட சுல்தானான உசேன் நிசாம்சாவின் மகள்; பீசப்பூர் சுல்தானான முதலாம் அலி அதில்சாவின் மனைவி. கணவன் இறந்தமையால் விதவையான இவர் வீரத்திலும் அறிவாற்றலிலும் சிறந்தவர்; பெரிய அரசு தந்திரி; மிகுந்த தேசப்பற்றுடையவர்.

கணவரின் இறப்பிற்குப்பின் பீசப்பூர் அரசியலில் குறுக்கீடு செய்ததால் இவர் சதாராவில் சிறை வைக்கப்பட்டார். பின்னர் விடுதலையாகி கி.பி. 1584-இல் அகமது நகருக்கு வந்தார். அப்போது அகமது நகரில் அரசியல் சூழ்ச்சிகள் மிகுதியாக இருந்தன. இவர்தம் அறிவாற்றலால் அரசவைப் பிரபுக்களின் ஆதரவையும், பீசப்பூர், கோல்கொண்டா மன்னர்களின் நட்பையும் முதற்கட்டமாகப் பெற்றார். பின்னர் இவர் அகமது நகர் அரசியலில் தலையிட்டார். இவருடைய

சகோதரன் புர்கான்-உல்-முலுக்கு என்ற அகமது நகர் சுல்தான் இறந்தபின் சுல்தானின் பேரன் பகதூர் அடுத்த மன்னரானார். இந்த பகதூர் சார் பாகவே செயற்பட்ட சாந்துபீபி, அகமது நகரைக் கைப்பற்ற வந்த முகலாயப் படைகளை எதிர்த்துப் போரிட்டார்.

முரத்து, காண்காணன் அப்துல் ரகீம் ஆகிய இரு தளபதிகளின் கீழ் வந்த முகலாயப்படை அகமது நகரைத் தாக்கியது. பீரங்கிக் குண்டுகள் கோட்டைச் சுவர்களைத் தகர்த்தன. இடையிடையே இரு தளபதிகளிடமும் கருத்து வேறுபாடுகள் தோன்றின. அதனைப் பயன்படுத்திக் கொண்ட சாந்துபீபி, கோட்டைச் சுவரின் சேதங்களை விரைவில் செப்பனிடச் செய்து, போர்க்கோலம் பூண்டு புயல்போல் முகலாயரைத் தாக்கிப் பின்னடையச் செய்தார். ஆயினும், முகலாயரின் வலிமைமிக்க படையைக் கருத்திற் கொண்டு கி.பி. 1596-இல் சாந்துபீபி முகலாயருடன் அமைதி உடன்பாடு செய்து கொண்டார். பீரார்ப்பகுதியை முகலாயருக்குத் தரச் சாந்துபீபி சம்மதித்தார். எனினும், அமைதி உடன்படிக்கை நீடிக்கவில்லை. பேரரசர் அக்பர் பழைய தளபதிகளைத் தலைநகர் திரும்பச் செய்து, புதிதாகத் தானியால், அபுல் பாசல் ஆகிய சிறந்த தளபதிகளைத் தக்காணத்திற்கு அனுப்பி வைத்ததோடு தாமும் தக்காணத்திற்குச் செல்லத் தீர்மானித்தார். நாசிக்குக் கோட்டையைக் கைப்பற்றியபின் அகமது நகரை முழுமூச்சுடன் தாக்குமாறு பேரரசர் அக்பர் ஆணையிட்டார். அதற்கிடையில், அப்காங்கான் (Abhangkhan) தலைமையில் சாந்துபீபிக்கு எதிராகக் கிளர்ச்சிகள் மூண்டன. வேறு வழியின்றி அமைதி உடன்பாட்டை மீண்டும் சாந்துபீபி நாட, அதனை விரும்பாத அவளதுநாட்டின் ஒருசாரார் அவளைக் கொலைசெய்தனர் (கி.பி. 1600, சூலை). பின், அகமது நகர் அக்பர் வசமாயிற்று. மன்னர் பகதூர் கைதாகிக் குவாலியர் கோட்டைக்குக் கொண்டு செல்லப்பட்டார். சாந்துபீபி தற்கொலை செய்து கொண்டதாகக் கூறுவாருமுள்.

துணை நூல்கள்:

உஸ்மான்ஷெரிப், ஏ.எம். எக்ஸ். மிராண்டா, முகலாயப் பேரரசு, தமிழ்வேளியீட்டுக் கழகம், சென்னை, 1967.

Ashirbaoilal Srivatsava, The Mughal Empire 1526-1863 A.D., Shiva Lal Abarwala and Company, Educational Publishers, Agra, 1977.

சாந்தோக்கிய உபநிடதம்: சாந்தோக்கிய உபநிடதத்தின் முக்கிய தத்துவ சிந்தனையாளர் உத்தாலக ஆருணி என்பவர். அவருடைய சீடர்

யாக்ஞ வல்கியர். இந்த உபநிடதம் பழைய காலத் தையும் இடைக்காலத்தையும் சேர்ந்ததாகும். ஆகையால் இது சடங்குகளைப் புகழ்ந்துரைக்கிறது. இதனுடைய முதலிரண்டு அத்தியாயங்களில் சாமவேத கானமும், ஓம் என்ற சொல்லின் மகத்துவமும் விவரிக்கப்பட்டுள்ளன. சாந்தோக்கிய உபநிடதம் (Chandogya Upanishad) மூன்றாம் அத்தியாயத்தில் ஆதித்தனைத் தேவர்களின் அமிர்தமாக வருணிக்கிறது. நான்காம் அத்தியாயத்தில் இரைக்வர், சத்திய காம சபாலிர், சத்திய காமரின் சீடரான உப கோசலர் ஆகியோரின் வரலாறும் உபதேசங்களும் உள்ளன. ஐந்தாம் அத்தியாயத்தில் சைபிலி, அசுவ பதி, கைகேயர் ஆகியோரின் தத்துவ கருத்துகள் கூறப்படுகின்றன. ஆறாம் அத்தியாயத்தில் உபநிடதத்தின் சிறப்பான முனிவரான ஆருணியின் உபதேசம் உள்ளது. ஆருணி மிகவும் புகழ் பெற்றவர். ஏழாம் அத்தியாயத்தில் நாரதர் சனத் குமாரரிடம் சென்று பிரம ஞானம் கற்றுக்கொள்வது விவரிக்கப்பட்டுள்ளது. எட்டாம் அத்தியாயத்தில் ஆன்மாவைக் கண்டு கொள்ளும் வழி தெரிவிக்கப்பட்டிருக்கிறது.

ஞானம்: சாந்தோக்கிய உபநிடதம் சடங்குகளை முழுமையாக மறக்கவில்லை; ஞானத்தால் அவற்றை வலுப்படுத்த விரும்பியது. ஞானத்தை அறிந்து யாகத்தைச் செய்வனுடைய எல்லாப் பிறவிகளும் தீயில் சுள்ளிகள் எரிந்து மறைவதைப் போல் மறைந்துவிடுகின்றன என்று கூறுகிறது.

கெட்ட நடத்தைகள்: தங்கத்தைத் திருடுபவன், சாராயம் குடிப்பவன், குருவின் மனைவியுடன் தொடர்புடையவன், பிராமணனைக் கொலை செய்பவன் ஆகியோரும் இவர்களுடன் தொடர்பு கொள்பவர்களும் பாவியாவார்கள்.

நன்னடத்தை: யாகம் செய்வது, வேதங்கள் படிப்பது, தானம் செய்வது ஆகியவையாகும்.

பிரமம்: பிரமத்தை ஞானமயச் சின்னங்களாலும் அடையாளங்களாலும் தொழலாம்.

மனம்: மனம் ஆன்மாவிலிருந்து வேறுபட்டதும், பௌதீகமானதுமாகும். சாப்பிட்ட உணவு மூன்று விதமாக மாறுகிறது. அதன் களத் தத்துவம் மலமாகிறது. நடுப்பகுதி உடலின் மாமிசமாகிறது. மிக சூட்சுமமான பகுதி மனமாக உருப்பெருகிறது. சீவன்கள் பொய்யாலும் அறியாமையாலும் சூழப்பட்டிருக்கின்றன.

முத்தியும் பரலோகமும்: முத்தி பெற்ற ஆன்மாவுக்கும் பிரமத்துக்குமிடையே வேற்றுமையில்லை. எதனெதன் முடிவைச் சீவன் விரும்புகிறதோ, எதை எதை அடைய அது விரும்புகிறதோ அதனை

எண்ணிய மாத்திரத்திலேயே அது அதன் பக்கத்தில் போய்ச் சேர்ந்து விடுகிறது. சீவன் அதைப் பெற்றுப் பெருமையுடையதாகிறது.

மறுபிறப்பு: சாந்தோக்கிய உபநிடதம் மறுபிறப்பைக் குறித்துக் குறிப்பிட்டிருக்கிறது. மறு உலகத்தில் மட்டுமல்லாமல், இந்த உலகத்திலும் உயிர்கள் தம் செய்வினையைப் பொறுத்துப் பிறக்கின்றன.

அத்துவைதம்: முத்தியைப் பற்றியும், அதை அடைவதற்கான வழியைப் பற்றியும் இங்கே கூறப்பட்டதிலிருந்து சாந்தோக்கிய உபநிடத முனிவர்கள் சீவாத்மாவுக்கும் பிரமத்துக்குமிடையே உள்ள வேற்றுமையை முழுமையாக அகற்றவில்லை என்பது தெரிகிறது. ஆனால் அவ்வேற்றுமையைக் குறைக்க அவர்கள் முயற்சி செய்தனர். இரா.கோ.

துணை நூல்:

Swami Prabhavananda, The Upanishads, Sri Ramakrishna Math, Madras, 1979.

சாப்சே: இண்டன்பர்கு (Hindenburg) என்று சிறிது காலம் பெயர் பெற்ற சாப்சே (Zabrze) நகரம், ஐரோப்பாவில் போலந்து நாட்டின் தென் மேற்குப் பகுதியில் உள்ளது. இங்கு நடைபெறும் தொழில்களுள் முக்கியமாக, கண்ணாடித் தொழில், எல்குத் தொழில், இரும்பு வேலைகள், நிலக்கரிச் சுரங்கவேலை முதலியன குறிப்பிடத்தக்கவை. சுமார் கி.பி. 1300-இல் நிறுவப்பெற்ற இக் கைத்தொழில் நகரம், 1915-இல் செருமானியரால் கைப்பற்றப் பட்டுப் பிறகு 1945-இல் மீண்டும் போலந்துக்குக் கிடைத்தது. செருமானியர் வசம் இருந்தபோது இதற்கு இண்டன்பர்கு என்று பெயரிட்டிருந்தனர். இதன் மக்கள்தொகை 196,000 (1982) தெ.பா.

சாப்ரு, தேச பகதூர்: இந்திய விடுதலை இயக்கத்தின்போது இந்தியாவில் தோன்றிய ஆக்கபூர்வமான அரசியல் வல்லுநர்களுள் மிகச் சிறந்தவர்களாகக் கருதப்படுபவர்களுள் ஒருவர் சர் டாக்டர் தேச பகதூர் சாப்ரு (Sir Teg Bahadur Sapru) ஆவார். இவர் கி.பி. 1875-ஆம் ஆண்டு உத்தரபிரதேசத்திலுள்ள அலிகார் என்னும் ஊரில் காசுமீர் பிராமணக் குடும்பத்தில் பிறந்தார். இவர் வட மதுரையிலும் பின்னர் ஆக்ரா கல்லூரியிலும் படித்து இளங்கலை மற்றும் முதுகலைப் பட்டங்களைப் பெற்றார். முதுகலைப் பட்டத்திற்கு ஆங்கில இலக்கியத்தைத் தமது விருப்பப்பாடமாகக் கொண்டார். இவர் முதல் வகுப்பில் முதல் மாணவராகத் தேர்ச்சி பெற்றார். பின்னர் சட்டம் பயின்று எல்.எல்.பி. (LL.B.) பட்டம் பெற்றார். பட்டம் பெற்ற இரண்டு ஆண்டுகளுக்குப் பிறகு மூர்தாபாத்திலுள்ள மாவட்ட நீதிமன்றத்தில்

தமது தொழிலைத் தொடங்கினார். பின்னர் அலகா பாத்திலுள்ள உயர்நீதி மன்றத்தில் தொழில் நடத்தச் சென்றார். அங்கு மோதிலால், சுந்தர்லால் போன்ற சிறந்த வழக்குரைஞர்களுடன் போட்டியிட வேண்டியதாக இருந்தமையால், தமது தொழிலில் வளம் காணச் சில காலம் காத்திருக்க வேண்டியதாக இருந்தது. அக்காலத்தில் தமது படிப்பை மேலும் தொடர்ந்து எல்.எல்.எம். (LL.M.) மற்றும் எல்.எல்.டி. (LL.D.) பட்டங்களைப் பெற்றார்.

இவர் 1907-இல் அரசியலில் ஈடுபட்டார்; காங்கிரசுக் கட்சியின் மிதவாதிகள் பிரிவில் சேர்ந்தார்; சி.ஓம். சிந்தாமணியைப் பதிப்பாசிரியராகக் கொண்ட 'இலீடர்' (The Leader) பத்திரிகையில் இவர் மிகுந்த ஆர்வம் கொண்டிருந்தார்; பல தலையங்கங்களைத் தாமே எழுதிக் கொடுத்தார். தன்னாட்சிச் சங்கத்தில் (Home Rule League) 1917-இல் இவர் சேர்ந்தார். அதையடுத்துப் பேரரசுச் சட்டசபை உறுப்பினராக (Memorandum of the Imperial Legislative Council) ஆனார். இந்தியாவின் அரசியலமைப்புச் சார்ந்த நிலையில் ஒரு முன்னேற்றத்தை ஏற்படுத்துவதற்கான திட்டங்கள் அடங்கிய பத்தொன்பது உறுப்பினர்கள் விண்ணப்பத்தில் (Memorandum of Nineteen Members) சாப்ரு கையொப்பமிட்டார்.

இவரது வாழ்க்கையில் 1918-ஆம் ஆண்டில் ஒரு மாற்றம் ஏற்பட்டது. அந்த ஆண்டில் இந்திய அமைச்சர் மாண்டேகு இந்தியா வந்தார். அவருடைய கவனத்தைச் சாப்ரு விரைவில் கவர்ந்தார். தமது 46-ஆம் வயதில் 1921-ஆம் ஆண்டில் இந்திய அரசுச் சட்டத்தின்கீழ் அமைக்கப்பட்ட அரசுப் பிரதிநிதி நிருவாகக் குழுவில் (Viceroy's Executive Council) சட்ட அமைச்சராக (Law Member) நியமிக்கப்பட்டார். விரைவில் புதிய அரசியலமைப்புத் திட்டம் சிதைவதற்கான சூழ்நிலை உருவாகிக் கொண்டு வந்தது. பஞ்சாபில் இராணுவச் சட்ட நிருவாகம் (Material Law Administration) நிறுவப்பட்டது. வேல்சு இளவரசர் 1921-ஆம் ஆண்டு மேற்கொள்ளவிருந்த இந்திய வருகையின்போது எதிர்ப்புக் காட்டுவதாக (Boycott) காங்கிரசுக் கட்சி அச்சுறுத்தியது. இந்த முடிவு விவேகமற்றது எனச் சாப்ரு எண்ணினார். ஆகவே அரசுப்பிரதிநிதி இரீடிங் பிரபுவைச் (Lord Reading) சந்தித்தார். மேலும் சில சீர்திருத்தங்களைக் கொண்டுவந்து 1929-ஆம் ஆண்டுக்குள் மையத்தில் பொறுப்புள்ள ஆட்சியை ஏற்படுத்துவதற்கான நடவடிக்கைகளை எடுப்பதற்கு அவர் ஒப்புக்கொண்டார். அதற்குக் கைம்மாறாக எதிர்ப்புத் திட்டத்தைக் காங்கிரசு கைவிடவேண்டுமென்று கூறினார். சி.ஆர். தாசு மற்றும் மோதிலால் இத்தகைய ஏற்பாட்டிற்கு ஆதரவளித்தனர். அதனால் ஊக்கு

விக்கப்பட்ட சாப்ரு, அரசுப் பிரதிநிதியைச் சந்தித்துப் பேச்சு நடத்தும்படி காந்தியை வேண்டினார். அப்பேச்சு நடத்துவதற்கு முன், அலி சகோதரர்களை விடுவிக்கும்படி காந்தி வற்புறுத்தினார். அரசுப்பிரதிநிதி அதற்கு இணங்கவில்லை. எனவே, காங்கிரசுக்கும் அரசுக்குமிடையே இருந்த இடைவெளி விரிவடைந்தது. சாப்ருவின் முயற்சி வெற்றி பெறவில்லை. ஆயினும், தமது பதவிக்காலத்தில் 1910-ஆம் ஆண்டுப் பத்திரிகைச் சட்டம் சமத்தியிருந்த கட்டுப்பாடுகளை நீக்குவதற்குரிய முதல் முயற்சியை இவர் மேற்கொண்டார். அவ்வாறே 1908-ஆம் ஆண்டு குற்றச் சட்டத் திருத்தச் சட்டத்தினை நீக்குவதற்கும் இவரே பொறுப்பாவார்.

பதவியேற்ற இரண்டாண்டுகளுக்குப் பிறகு இவர் தமது பதவியை விட்டு விலகினார். மாண்டேகு 1922-இல் தம் பதவியிலிருந்து நீங்கியதாலும், காந்திக்கு ஆறு ஆண்டுகள் சிறைவாசம் விதித்ததை இவர் ஏற்றுக்கொள்ளாததாலும் பதவி விலகினார். அதன்பிறகு, இவர் தாம் விட்டுச்சென்ற வழக்கறிஞர் தொழிலை மீண்டும் மேற்கொண்டார். பொது வாழ் விலும் பங்குகொண்டார்.

இந்தியாவிற்குச் 'சுயாட்சியை' (Dominian Status) வழங்கவேண்டும் என்றும், இந்திய அரசியலமைப்புச் சட்டம் இந்தியர்களாலேயே உருவாக்கப்பட வேண்டுமென்றும் பெசண்டு (Besant) போன்ற அரசியல் வாதிகள் வாதிட்டு வந்த காலம் அது. இந்தியர்களே அந்த அடிப்படையில் ஒரு மசோதாவைத் தயாரிக்க வேண்டி ஒரு தேசிய சபையைக் (National Convention) கூட்டினார்கள். அதற்குச் சாப்ரு தலைவராகத் தேர்ந்தெடுக்கப்பட்டார். இச் சபையில் பல கட்சிகள் இடம்பெற்றிருப்பினும் முக்கிய கட்சியான காங்கிரசு அதில் சேர மறுத்துவிட்டது. இச்சபைக் கூட்டத்தில் இரண்டு திட்டங்கள் வலியுறுத்தப்பட்டன. அவை 1) மாநிலங்களுக்குச் சுய ஆட்சி, 2) மையத்தில் பொறுப்பாட்சி என்பனவாகும். இந்திய அரசினை ஆங்கிலேய இந்திய அமைச்சர் (Secraetry of State for India) கட்டுப்படுத்தி வரும் வரை இந்திய விடுதலைக்குரிய சூழ்நிலையில் எவ்விதமான முன்னேற்றமும் ஏற்படாது என்று சாப்ரு திட்டவாட்டமாகக் கூறி வந்தார்.

இலண்டனில் கூடிய வட்டமேசை மாநாட்டில் (கி.பி.1903) சாப்ரு கலந்துகொண்டு ஏனைய சுயாட்சிப் பகுதிகளுக்குச் சமமான நிலையை இந்தியாவிற்கு வழங்கவேண்டுமென்றும், மக்களுக்குப் பொறுப்பாக இருக்கக் கூடிய ஆட்சியை அமைக்கவேண்டும் என்றும் கூறினார். மாநாட்டிற்கு வந்திருந்த இந்தியச் சிற்றரசர்களைக் கூட்டாட்சி முறையை ஏற்றுக் கொள்ளும்படி வற்புறுத்தினார். மேலும் ஆங்கிலப்

பிரதமரை இந்தியா பற்றிய கொள்கையை அறிக்கை மூலமாக வெளிப்படுத்தச் செய்து, மாநாட்டின் இரண்டாம் கூட்டத்தொடரில் காங்கிரசின் சார்பில் காந்தி கலந்து கொள்வதற்கான ஏற்பாட்டையும் இவர் செய்தார்.

புது தில்லியில் 1943-இல் உலக விவகாரங்கள் பற்றிய இந்தியச் சபையை (Indian Council of World Affairs) அமைப்பதில் இவர் தீவிர முயற்சி மேற்கொண்டார். அதன் முதல் தலைவராக இவர் தேர்ந்தெடுக்கப்பட்டார். அப்பதவியை இவர் இறக்கும் வரையில் வகித்திருந்தார். பி.என். இராவ் குழுவின் முன்னர் இவர் 1944-இல் பயனுள்ள சாட்சியம் கூறினார். இந்து சட்டச் சீர்திருத்த ஆதரவாளர்களுள் இவரும் ஒருவர்.

அரசியல் நிருணய சபை 1946-இல் கூட்டப்பட்ட போது சாப்ருவைத் தேர்ந்தெடுக்கவேண்டுமென்று காந்தி விருப்பம் தெரிவித்தார். உடல்நலம் காரணமாக அந்த யோசனையைச் சாப்ரு ஏற்றுக்கொள்ளவில்லை. ஆயினும், சில உட்கூறுகள் பற்றிய முடிவுகளை இவரை அணுகி ஆலோசித்த பிறகே மேற்கொண்டனர். சாப்ரு 1949-ஆம் ஆண்டு மறைந்தார்.

சாப்ரு, ஒரு சிறந்த உருதுமற்றும் பாரசீக அறிஞர் ஆவார்; நேர்மையானவர்; கபடமற்றவர்; இன வெறியும் மத வெறியும் அற்றவர். ஆகவே தான் இவருடைய முடிவுகளில் எல்லாவகை மக்களும் நம்பிக்கை கொண்டிருந்தனர். இவர் தம் நண்பர்களிடம் மட்டுமல்லாமல் பகைவர்களிடமும் தாராள மனப்பான்மை கொண்டவர். தி.ஆர்.இரா.

சாபாசுகர்க்கி மௌரியப் பேரரசர் அசோகரின் பதினான்கு பாறைக் கல்வெட்டுகள் இருக்கும் ஊர். சாபாசுகர்க்கி (Shabazgarhi) பாகிசுத்தானில் பெசாவர் மாவட்டத்தில் ஊசுப்சாய் (Yusufzai) பகுதியில் உள்ளது. இதனை முதன்முதலில் தலைமைத் தளபதி கோர்ட்டு (General Court) என்பவர் கண்டுபிடித்தார். இப்பகுதி கபூர்தகர்க்கி (Kapurdagarhi) என்னும் தொன்மையான நகருக்கு அருகில் உள்ளதாக இவர் குறிப்பிட்டிருந்தார். இவ்வூர் இங்கிருந்து 3 கி.மீ. தொலைவில் உள்ளது. சாபாசுகர்க்கி ஒரு பெரிய ஊராகும். இவ்வூரிலிருந்து 1 கி.மீ தொலைவில் அசோகரின் பாறைக் கல்வெட்டுகள் உள்ளன. இக்கல்வெட்டுகள் மிகப்பெரும் பாறைப் பரப்பில் வெட்டப்பட்டுள்ளன. இக்கல்வெட்டுகள் கிழக்கு மேற்குத் திசையை நோக்கியவாறு உள்ள பாறையில் வெட்டப்பட்டுள்ளன. இப்பாறை 24 அடி நீளமும் 10 அடி உயரமும் கொண்டுள்ளது. இவ்வூரின் ஒரு சிறு குன்றுப் பகுதியின் சாய்வில் உள்ள இப்பாறையை அடுத்துத் தனியாக இருந்த 12-ஆம் கல்வெட்டை (Edict-XII)

வா. சு. 8 - 49அ

மட்டும் கி.பி. 1889-ஆம் ஆண்டிற்குப்பின் சர் அரால்டு தினே (Sir Hasold Deane) என்பவர் கண்டுபிடித்தார். பன்னிரண்டாம் கல்வெட்டு பிற கல்வெட்டிலிருந்து 150 அடி அப்பால் இருந்தது. சாபாசுகர்க்கி என்பது இப்போதைய பெயர். இருப்பினும் இவ்வூர் பழமையும் சிறப்பும் வாய்ந்தது. அலெக்ஸாண்டர் கன்னிங்காம் என்பவர் இவ்வூர் பௌத்த மதத்துடன் தொடர்பு கொண்டு விளங்கிய ஊர் என்று தெரிவித்தார். சாபாசுகர்க்கியில் உள்ள அசோகரின் பாறைக் கல்வெட்டுகள் கரோட்டி எழுத்தமைதியைக் கொண்டதாகும். மொழி பிராகிருதம் ஆகும். சு.இரா.

சாபுவா மத்தியபிரதேச மாநிலத்தில் சாபுவா (Jhabua) மாவட்டத்தின் தலைநகரம். இந்நகரம் பகதூர் சாகர் ஏரிக்கரையில் அமைந்துள்ளது. இந்நகரம் கி.பி. 16-ஆம் நூற்றாண்டில் அமைக்கப்பட்டது. இது விளைபொருள்கள் விற்பனை நகரமாக உள்ளது. இங்கு அரசுக் கல்லூரி ஒன்று உள்ளது. மக்கள் தொகை 16,777 (1981),

சாபுவா மாவட்டம் 6800 ச.கி.மீ. பரப்பளவைக் கொண்டது. இம்மாவட்டம் முன்பு சாபுவா சிற்றரசின் கீழ் இருந்தது. இம்மாவட்டத்தில் காடுகள் மிகுதி. அனாசு (Anas), மாகி (Mahi) ஆறுகள் மாவட்டத்தின் வேளாண்மைக்குப் பயன்படுகின்றன. கோதுமை, சோளம், திணை, பருத்திப் போன்றவை இம்மாவட்டத்தின் விளைபொருள்கள். மங்கனம் என்னும் தாதுப்பொருள் (Mangamese) இம்மாவட்டத்தில் கிடைக்கிறது. மாவட்டத்தின் மக்கள் தொகை 795,168 (1981). சு.இரா.

சாம் ஆறு: இது ஐரோப்பாவில் ஓடும் ஆறு. இது பிரான்சின் வடக்கில் தோன்றி வடமேற்கு வழியாக அயீன்சு நகரைக் கடந்து, ஆங்கிலக் கால்வாயில் கலக்கிறது. சாம் (Somme) ஆற்றின் நீளம் 240 கி.மீ. முதலாம் உலகப் போர்க் காலத்தில் இந்த ஆற்றுப் பகுதியில் கடும் சண்டை நடைபெற்றது. இப்பொழுது இங்கு வேளாண்மை மிகவும் சிறப்பான முறையில் நடைபெறுகிறது. தெ.பா.

சாம்செட்பூர் பீகார் மாநிலத்தில் சிங்பூம் மாவட்டத்தில் உள்ள நகரம். இந்நகரம் கார்கை (Kharkai), சுபர்னரிகா (Subarnarekha) ஆகிய இரு ஆறுகள் கூடு மிடத்தில் அமைந்துள்ளது. இந்நகரம் தாட்டா நகர் (Tata Nagar) என்றும் கூறப்படுகிறது. இந்நகரத்தை 1907-ஆம் ஆண்டு தோர்ப்சி சாம்செட்சி தாட்டா (Dorabji Jamsetji Tata) என்பவர் உருவாக்கினார். இந்நகரம் பீகார் மாநிலத்தின் இரண்டாம் பெரிய நகரமாக இன்று உள்ளது. சாம்செட்

பூர் (Jamshetpur) நகரம் பல முக்கிய நகரங்களுடன் சாலைகள், இருப்புப் பாதைகள் ஆகியவற்றால் இணைக்கப்பட்டுள்ளது. இந்நகரத்தில் உள்ள இரும்பு உருக்காலை புகழ்பெற்ற ஆலையாகும். மேலும் இங்கு வேளாண்மைக்குரிய கருவிகள், வண்டிகள், இரும்புப் பொருள்கள், தொடர்வண்டி எந்திரங்கள் செய்தல் போன்றவை நடைபெறுகின்றன. இங்குத் தேசிய உலோக ஆய்வுக்கூடம் ஒன்றும் 8 கல்லூரி களும் உள்ளன. மக்கள் தொகை 669,580 (1981).

சு.இரா.

சாம்நகர் குசராத்து மாநிலத்தில் சாம்நகர் மாவட்டத்தின் தலைமை நகரம். இந்நகரம் கி.பி. 1540-இல் உருவாக்கப்பட்டது. இந்நகரம் முன்பு நவாநகர்ச் (Nawanagar) சிற்றரசின் தலைநகரமாக விளங்கியது. இங்கு வரலாற்றுப் புகழ்பெற்ற கோயில்கள் உள்ளன. இந்நகரம் இன்று தொழிற்சாலைகள் மிக்க நகரமாக உள்ளது. சிமிண்டுத் தொழிற்சாலை, நெசவு ஆலைகள், விமான வழித்தடம் போன்றவை இந்நகரத்தில் உள்ளன. சாம்நகரில் அரண்மனை ஒன்றும் உள்ளது. மக்கள் தொகை 317,362 (1981).

சாம் நகர் (Jamnagar) மாவட்டம் 14,125 ச.கி.மீ. பரப்பளவுடையது. கத்தியவார் முந்நீரகத்தின் மேற்குப் பகுதியில் உள்ள இம்மாவட்டத்தின் வடக்கில் கட்சு வளைகுடாவும் மேற்கில் அரபிக் கடலும் உள்ளன. இம்மாவட்டம் முன்பு ஆலார் (Halar) மாவட்டம் எனக் கூறப்பட்டது. இம்மாவட்டம் சிற்றரசாக விளங்கிய நவாநகர், தோடல திவானிப் பகுதிகள் ஆகியவற்றை ஒருங்கே கொண்டது. சதுப்பு நிலக் காடுகள் மாவட்டத்தின் கடற்கரைப் பகுதியில் காணப்படுகின்றன. தானியங்கள், பருத்தி, உருளைக் கிழங்கு போன்றவை இம்மாவட்டத்தில் விளைகின்றன. கைத்தறி நெசவு, மெல்லிய ஆடை நெசவு போன்றவை பிற தொழில்கள் ஆகும். கடலில் மீன்பிடித்தலும் நடைபெறுகின்றது. இம் மாவட்டத்தில் துவாரகை நகரம் அமைந்துள்ளது. இது இந்துக் கோயில்கள் உள்ள நகரம் ஆகும். ஓக்கா (Okha) துறைமுகம் இம்மாவட்டத்திலுள்ள துறைமுகமாகும். இம் மாவட்டத்தின் மக்கள் தொகை 1,373,076 (1981).

சு.இரா.

சாம்நைட்டுகள் இப்போதைய இத்தாலியின் தெற்குப் பகுதியில் வாழ்ந்த மிகத் தொன்மையான பழங்குடி இனத்தவர். இவர்கள் உரோமானியர்களுடன் மேற்கொண்ட கடுமையான போர்களின் மூலம் பெயர் பெற்றவர்கள். உரோமானியர்கள் கி.மு. 300-ஆம் ஆண்டை ஒட்டித் தங்களது எல்லையை விரிவுபடுத்தத் தொடங்கினர். அப்போது ஏற்பட்ட போரில் சாம்நைட்டுகள் (Samnites)

உரோமானியரைத் தோல்வியுறச் செய்தனர். அதன் பின்னர் பழிவாங்கும் போக்கில் கி.மு. 290-இல் உரோமானியர்கள் சாம்நைட்டுகளைத் தோற்கடித்து நிலைகுலையைச் செய்தனர். அதனால் இவர்களின் மக்கள் தொகையும் குறைந்தது. மீண்டும் கி.மு. 80 -இல் நடைபெற்ற சமூகப் போரில் (Social war) சாம்நைட்டுகளை உரோமானியர் மேலும் அழித்தனர். எஞ்சியிருந்தவர்களுள் பெரும்பான்மையோர் உரோமானியப் பழக்க வழக்கங்களையும் அவர்களின் மொழியையும் ஏற்றுக் கொண்டனர். சீ.ப.

சாம்பசி ஆறு: இது ஆப்பிரிக்காக் கண்டத்தின் மத்திய பகுதியின் தெற்கில் ஓடும் ஓர் ஆறு. இதன் நீளம் 2735 கி.மீ. இது கிழக்கு அங்கோலா, மொசாம்பிக்கு முதலிய பகுதிகள் வழியாக ஓடி, இந்துமாக் கடலில் கலக்கிறது. இதன் ஓட்டம் பல, செஞ்சாய்வுகளால் (Rapids) தடுக்கப்படுவதால், இது நாவாய்ப் போக்குவரத்துக்கு ஏற்றதாக இல்லை. சாம்பசி ஆற்றுப் பகுதியில் (Zambezi River Bed) புகழ்பெற்ற கரிபா அணையின் மூலம் கரிபா ஏரி ஒன்றை அமைத்துள்ளனர். இந்த ஏரி உலகில் அமைந்துள்ள செயற்கை ஏரிகள் யாவற்றிலும் மிகப் பெரியது. சாம்பசி ஆற்றின் கரைகள் செழிப்பாகவும், மக்கள் நெருக்கம் மிக்கதாகவும் உள்ளன. நீர்மின்சார உற்பத்தியும் இங்கு நடைபெறுகிறது. தெ.பா.

சாம்பவான், பிரமனுக்குக் கரடியின் முதல்வனாகப் பிறந்தவன்; இவன் முக்காலமுணரும் மெய்யறிவு படைத்தவன். ஏழுவரையையும் பெயர்த்தெடுக்கும் பேராற்றல் கொண்டவன். இவன் சிரஞ்சீவிகளுள் ஒருவன். தேவர்களும் அசுரர்களும் கூடிப் பாற்கடல் கடைந்ததையும், அங்கு வாலி புகுந்து உதவியதையும், அக்கடலிலிருந்து தோன்றிய பல பொருள்களோடு மாமருந்துகள் புலப்பட்டதையும், ஆலகாலம் தோன்றியதையும், அமிழ்தம் பகுத்தளித்ததையும் கண்டவன்.

திருமால் மாவலியிடம் மண்இரந்து கேட்டு மூவுலகையும் ஈரடியால் அடக்கி எடுத்து வென்ற பேருருவோடு தானும் வளர்ந்து சென்று வெற்றியைக் கொண்டாடிப் பறைகொட்டி உடன் சென்றவன். அப்பொழுது இவன் மாமேரு இடறியதால் காலொடித்துக் கொண்டவன். அப்பொழுது இவன் கடலினின்று புறப்பட்ட மருந்துகள் அங்கிருப்பதைக் கண்டு, அவற்றின் தன்மைகளை அங்கிருந்த பழைய முனிவர்கள் கூறக் கேட்டறிந்தவன்.

சீதை காரணமாக இராவணனோடு நிகழ்ந்த போரில் இராமனுக்குத் தன் கரடிச் சேனையோடு துணை நின்றவன். இந்திர சித்துவின் பிரமாத் திரம் எல்லோரையும் உணர்விழக்கச் செய்தபோது

சிரஞ்சீவிகளான வீடணன், அனுமன் முதலியோர் சாம்பவானைக் கண்டு தம்மவர் உய்ய வழிகேட்டனர். அவைவரும் உய்யும் மருந்துணமை நினைந்து, அம்மருந்தினை அனுமனே உடன் கொணர வல்லவன் என்று நினைந்து, அவனிடம் மருந்து கொணரும் வழியை விரித்துக் கூறியவன். அவ்வழி வருமாறு: இலங்கையிலிருந்து அதன் வடபாலுள்ள கடலைக் கடந்து சென்றால் ஒன்பதினாயிரம் யோசனைக்கு அப்பால் இமயம் இருக்கும். அதனைக் கடந்து சென்றால் இரண்டாயிரம் யோசனைக்கப்பால் பொற்கூடமலை நிற்கும். அதற்கு அப்பால் ஒன்பதினாயிரம் யோசனை கடந்தால் செம்மலையம் எதிர்ப்படும். முன்கடந்த அத்தனை யோசனை அளவு மேலும் கடந்தால் மாமேருமலை என்னும் வடமலையினை அடைதல் கூடும். அம் மலையின் அகலம் முப்பத்திரண்டாயிரம் யோசனை கொண்டது. அதற்கு அப்பால் இரண்டாயிரம் யோசனை கடந்தால் மாருதிமலை தோன்றும். அதற்கு நாலாயிரம் யோசனை தொலைவில் நிற்கும் கார் வரையில் மருந்துகள் உள்ளன. அங்குள்ள மருந்துகளுள் மாண்டாரை மீட்பிக்கும் சஞ்சீவிகரணியும், வேறுவேறு கூறாகப் பிளக்கப்பட்ட உடம்பைப் பொருத்துவிக்கும் சந்தான கரணியும், உடம்பில் படைக்கலங்கள் ஊறு செய்யாது காக்கும் சல்லிய கரணியும், சிதைந்து உருவற்றுப் போன உடம்பை உருவாக்கித் தரும் சாவர்ணகரணியும் உள்ளன. அவற்றைப் பல தெய்வங்கள் காத்து நிற்கும். அவை, வழிபட்டு வேண்டினார்க்கன்றி இரக்கங்காட்டா. அவற்றிற்குத் துணையாகத் திருமாவின் சக்கரப்படை அணுக முடியாதவாறு காத்து நிற்கும். அனுமன் மேற்கொண்ட அறச் செயல் நோக்கி அவையனைத்தும் ஊறு விளைவிக்காது விலகி நிற்கும். அதனால் அம் மருந்தைக் கொணர்தல் எளிது. இவ்வாறு கூறிய சாம்பவான் அனுமனை விரைந்து அம் மருந்துகளைக் கொணருமாறு கூறினான். அனுமன் கொணர்ந்த மருந்தால் எல்லோரும் உயிர் பெற்று எழுந்த பின்னர் அனுமனிடம் அம்மருந்து மலையை அது இருந்த மூலமுழையில் வைத்து மீளுமாறு கூறினான்.

இராவணன் மூலபல சேனையோடு போர்க்களம் புகுந்த போது அப்படையின் பெருமை கண்டு புறங்கொடுத்து ஓடியவன் இவன். அங்கதன் அவ்வாறு ஓடிய காரணங் கேட்டபோது, தேவர்கட்கும் அசுரர்கட்கும் நடந்த போரைத் தான் கண்டானென்றும் அப்போரில் தலைப்பட்ட வீரர்களிலும் மூலப்படையில் உள்ளவர்கள் பல மடங்கு ஆற்றல் படைத்தவர்கள் என்றும், மாவி, சுமாவி, மாலியவான், இரணியன், அவன் மகன் காலநேமி, மதுகைடவர் போன்றவர்கள் வரத்தாலும் வலிமையாலும் மிகப் பெரியவர்கள் என்றும், அத்தகையோர் கடல்மணலினும் பலராய்ப் போந்தது கண்டு அஞ்சி ஓடினானென்றும் காரணங் கூறியவன்.

இராமன் முடிசூட்டிக் கொண்டபின் பலர்க்கும் நன் கொடை வழங்கிச் சிறப்பித்தபோது களிறு, வாசி, தாசு அணிகலன்கள் போன்ற பலவற்றைத் தரப்பெற்று மகிழ்ந்தவன் இவன். கு.தி.

சாம்பாசி: சிவாசியின் மகனான சாம்பாசி கி.பி. 1657-இல் பிறந்தார்; தந்தையின் அரசியல் வாரிசாக கி.பி. 1659-இல் நியமிக்கப்பட்டார்; கி.பி. 1665-ஆம் ஆண்டில் ஏற்பட்ட புரந்தர் உடன்படிக்கையின்படி, முகலாயப் பேரரசருக்கு, 5000 குதிரைகள் கொண்ட மான்சப்தாராகநியமனம் பெற்றார்; தம் தந்தைசிவாசியுடன் கி.பி. 1666-ஆம் ஆண்டு ஆக்ரா சென்றார். அங்குச் சிவாசியும் சாம்பாசியும் ஓளரங்க்சீபினால் கைது செய்யப்பட்டு, அலகாபாத்துக் கோட்டையில் சிறை வைக்கப்பட்டனர். அவர்கள் இருவரும், இனிப்புக் கூடைகள் மூலம் தந்திரமாக வெளியே தப்பினர். சிவாசி, சாம்பாசியை மதுராவில் உள்ள ஒரு மராத் தியக் குடும்பத்தில் ஒப்படைத்தார். சாம்பாசி கவனமாக வளர்க்கப்பெற்று நல்ல படை வீரராகப் பயிற்சி பெற்றிருந்தார். ஆனால், இவரது தீய நடவடிக்கைகளைக்கண்டு சிவாசி இவரை கி.பி. 1676-இல் சிருங்கர்பூர்ச் சிறையில் வைத்தார். அங்கு இவருக்குப் பெருமை மிக்க சமயத் தலைவரான இராமதாசர் நல்லறிவு புகட்ட அனுப்பப்பட்டார். ஆனால், அது விழலுக்கு இறைத்த நீராயிற்று. எனவே இவர் கி.பி. 1678-இல் பாண்கலா கோட்டையில் வைக்கப்பட்டார். அதே ஆண்டு இவர் தம் மனைவி இயேசுபாயுடன் சிறையிலிருந்து தப்பிச் சென்றார். பின்னர் இவர் பகதூர் நகருக்குச் சென்று, பீசப்பூருடன் போர் புரிந்த முகலாயருக்கு உதவி செய்தார்.

ஆனால், ஓளரங்க்சீபின் ஆணைக்குப் பயந்து, மாறுவேடத்துடன் இவர் கி.பி. 1679-இல் பீசப்பூர் சென்றார். மீண்டும் பாண்கலா சென்று தம் தந்தையைச் சந்தித்தார். இவரது நடவடிக்கை, மாறாதது கண்ட சிவாசி மீண்டும் இவரைச் சிறையில் வைத்தார். சிவாசி கி.பி. 1680-இல் மறைந்தார். எனவே, அவர் தம் இரண்டாம் மகன் இராசாராமிற்குத் தாய் சோய்ராபாய் இரெய்கார் நகரில் முடி சூட்டிவைத்தார். சிறையில் அடைபட்டிருந்த சாம்பாசி படையின் பெரும்பான்மை ஆதரவில் இரெய்காரினைக் கைப்பற்றித் தாயையும் தம்பியையும் சிறையில் வைத்தார். இவரது முடிசூட்டு விழா கி.பி. 1681-ஆம் ஆண்டு நடந்தது.

இவர் தமது தீய நடவடிக்கையால் பலரது வெறுப்புக்குள்ளானார்; இவரைக் கவிழ்க்கச் சதி செய்தவர்களின் மீது கடும் நடவடிக்கை எடுத்துச் சிறையில் தள்ளினார். ஓளரங்க்சீபின் நான்காம் மகன் அக்பர் சாம்பாசியுடன் கி.பி. 1681-ஆம் ஆண்டு ஓளரங்க்சீபினைக் கவிழ்ப்பதற்கான பேச்சுவார்த்தை

கள் நடத்தினார். அக்பர் ஓராண்டுக் காலம் சாம்பா சியின் ஆதரவில் மறைந்து வாழ்ந்தார். ஓளரங்கசீபு கி.பி. 1681-இல் தக்காணம் வந்ததால், அப்போது சஞ்சிராவின் சித்திகளுக்கு எதிராகவும், சாலில்இருந்த போர்ச்சுகீசியருக்கு எதிராகவும் நடந்த படை யெடுப்பை இடையில் கைவிட வேண்டியதாயிற்று.

ஓளரங்கசீபு தம் கவனத்தை கி.பி. 1684-இல் மராத்தியர்கள் மீது செலுத்தத் தலைப்பட்டார். சங்க மேசுவரில் சாம்பாசி தங்கியிருந்தபோது, கி.பி. 1689 பிப்பிரவரியில் திடரெனத் தாக்கப்பட்டுச் சிறைபிடிக்கப்பட்டார். ஓளரங்கசீபு, சாம்பாசிக்கு ஆதரவளித்த முகலாய அதிகாரிகள், கோட்டைகள் செல்வங்கள் ஆகியன தந்தால் மன்னிப்பு அளிப்பதாக நிபந்தனை விதித்தார். ஆனால், சாம்பாசியோ முகலாய மன்ன ரையும், முகம்மது நபியையும் இசுலாம் மதத்தையும் பழித்துக் கூறினார். ஆகவே, ஓளரங்கசீபு சாம்பாசியைச் சித்திரவதை செய்து கொல்ல ஆணையிட்டார்.

தீரம் மிக்க போர் வீரரான சாம்பாசி நல்ல ஆட்சி யாளரோ அரசியல் அறிஞரோ அல்லர். ஒழுங்கமைப்பதிலும், வாய்ப்புகளை யன்படுத்திக்கொள்வதிலும் தம் தந்தையின் மேதைமையை இவர் பெற்றிருக்க வில்லை. பெ.சி.

துணை நூல்கள்:

Smith V.A., The Oxford History of India, Oxford clarendon Press, London, 1968.

Chaabra, G.S. Advanced Study in the History of Modern India-Vol. I, Sterling publishers (pvt.) Ltd., New Delhi, 1971.

சாம்பொவாங்கா: பிலிப்பீன் தீவுக் கூட்டத்தில் மிண்டனாவோ (Mindanavo) தீவில் உள்ள ஒரு மாநிலத்தின் தலைநகரம். தலைநகரத்திற்கும் மாநிலத்திற்கும் சாம்பொவாங்கா (Zamboanga) என்பதே பெயர். இத்தலைநகரைச் சுற்றிப் பாசீலான் (Basilan) என்னும் நீர்இணைப்பு இருப்பதால் இது ஒரு துறைமுகப்பட்டினமாக வளர்ந்துள்ளது. இங்கிருந்து சர்க்கரை, தேங்காய் முதலியன ஏற்றுமதியாகின்றன.

இப்பெயரிலுள்ள மாநிலம், மிண்டனாவோத் தீவின் மேற்கில் உள்ளது. இங்கு மலைகளும் காடுகளும் மிகுதி; அரிசியும் தேங்காயும் விளைகின்றன. தெ.பா.

சாமர்கண்டு: மத்திய ஆசியாவிலுள்ள மிகப் பழைமையான நகரங்களுள் ஒன்று சாமர்கண்டு. இந் நகரம் இப்போது உருசியாவின் உசுபெக்குக் குடியரசில் உள்ளது. சாமர்கண்டிற்குக் கிழக்கே 224 கி.மீ. தொலைவில் புகாரா (Bukhara) அமைந்துள்ளது.

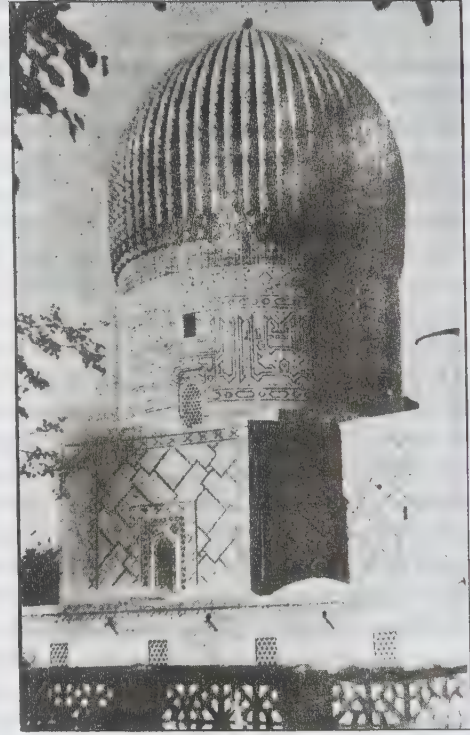

சாமர்கண்டு பள்ளி வாசல்

இது கடல் மட்டத்திலிருந்து சுமார் 719 மீ: உயரத்தில் அமைந்துள்ளது. இங்கு ஏறத்தாழ 2,09,000 மக்கள் வாழ்கின்றனர். இங்குள்ள தொழிற்சாலைகளில் கம்பளி, பருத்தி, பட்டு, தோல் மற்றும் உணவுப் பொருள்கள், இரசாயனப் பொருள்கள், இயந்திரக் கருவிகள் முதலியன உற்பத்தி செய்யப்படுகின்றன.

சாமர்கண்டைப் பற்றிக் கிரேக்கர்கள் கி.மு. 4-ஆம் நூற்றாண்டிலேயே அறிந்திருந்தனர். மாவீரன் அலெக்சாண்டர் கி.மு. 329-இல் இந்நகரைக் கைப்பற்றினார். சாமர்கண்டு சீனா நாட்டிற்குச் செல்லும் சாலையில் அமைந்திருந்தது. அரேபியர்கள் கி.பி. 8-ஆம் நூற்றாண்டில் இந்நகரைக் கைப்பற்றினர். அன்றுமுதல் இந்நகரில் காகித உற்பத்தி பெருகியது. கி.பி. 10-ஆம் நூற்றாண்டில் துருக்கியரும் அதன்பின் மங்கோலியரும் அங்கு ஆதிக்கம் செலுத்தினர். சாமர்கண்டை கி.பி. 1220-ஆம் ஆண்டு செங்கிசுக்கான் (Chenghis Khan) கைப்பற்றினார். மங்கோலியப் பேரரசின் வீழ்ச்சிக்குப் பின் கி.பி. 14-ஆம் நூற்றாண்டில் சாமர்கண்டில் புதிய மங்கோலியப் பேரரசு தைமுரால் நிறுவப்பட்டது. இப் பேரரசு வடக்கே ஆரல் கடல் முதல் (Aral Sea) தெற்கே பாரசீக வளைகுடா வரை பரவியது. தைமுரின் ஆட்சிக் காலத்தில் சாமர்கண்டு மிக அழகிய நகரமாக விளங்கியது. தைமுரின் பேரன், உலா பெகு (Ulugh Beg)

சாமர்கண்டைக் கல்வியின்கருவலமாக மாற்றினார். ஆகவே, இன்றைய சாமர்கண்டில் கி.பி. 15-ஆம் நூற்றாண்டின் முகமதியபாணிக் கட்டடங்கள் பல உள்ளன. அவை யாவும் இந்தநகரின் வரலாற்றையும், கட்டடக் கலையையும் பறை சாற்றுகின்றன.

இந்தியாவை ஆண்ட மொகலாயப் பேரரசரான பாபர், கி.பி. 1511-இல் சாமர்கண்டின் அரசராக இருந்தார். ஐரோப்பியர்களின் தொடர்பு கி.பி. 15-ஆம் நூற்றாண்டு முதல் 19-ஆம் நூற்றாண்டு வரை இந்தநகருடன் குறைவாகவேயிருந்தது. இது சிலகாலம் சீனாவின் ஆதிக்கத்திலும், பின்னர் புகாரா ஆளுநர்களின் ஆதிக்கத்திலும் இருந்தது. உருசியர்கள் கி.பி. 1868-ஆம் ஆண்டு இந்தநகரைக் கைப்பற்றினர். சாமர்கண்டு கி.பி. 1887-இல் உருசியாவின் சீராவிசன் மாநிலத்தின் ஓர் பகுதியாயிற்று. திரான்சுகாசியன் (Trans-Casbian) இருப்புப்பாதை கி.பி. 1888-ஆம் ஆண்டு இந்தநகரை இணைத்தது. பின்னர் இப்பாதை இங்கிருந்து தாசகண்டு வரை நீட்டிக்கப்பட்டது சாமர்கண்டில் ஒரு பல்கலைக்கழகம் கி.பி. 1933-இல் நிறுவப்பட்டது. உலகிலுள்ள பழைமையான நகரங்களுள் இதுவும் ஒன்றாக இன்றும் திகழ்கிறது.

பு.எ.மோ.

சாமர்செட்டு இங்கிலாந்தின் வடமேற்குப் பகுதியில் உள்ள ஒரு மாவட்டம். இது பிரிகட்டல் (Bristol) கால்வாயை ஒட்டி உள்ளது. இதன் பரப்பு 4,180 ச.கி.மீ. இதன் ஆட்சித் தலைமையகம் தாண்ட்டன் (Taunton). இதன் கிழக்கிலும் மேற்கிலும் குன்றுகள் காட்சியளிக்கின்றன. பால்பண்ணையும் பழங்கள் உற்பத்தியும் இப்பகுதிக்குச் சிறப்பைத் தருகின்றன. கம்பளி, தோல் முதலியவற்றால் ஆகிய பொருள்கள் உற்பத்தி செய்யப்படுகின்றன. நிலக்கரியும் சுண்ணாம்புக்கல்லும் இங்கே எடுக்கப்படுகின்றன. இங்கிலாந்தின் ஆதிகால அரசன் ஆல்பிரடு இப்பகுதியுடன் தொடர்பு கொண்டிருந்தானென அறியப்படுகிறது. இங்கிலாந்தின் சமய வரலாற்றிலும் இங்கு உள்ள கிளாகட்டன்பரி (Glastonbury) சிறப்பான இடத்தைப் பெற்றுள்ளது. சாமர் செட்டின் மக்கள் தொகை 435 700 (1983).

சாமர்செட்டு (Somerset) என்ற பெயரையுடைய மாவட்டங்கள் அமெரிக்காவில், மெயின், மேரிலாந்து, நியூசெர்சி, பென்சில்வேனியா மாநிலங்களில் உள்ளன. கெண்டகியிலும் மசாசெட்சிலும் பென்சில்வேனியாவிலும், சாமர்செட்டு என்ற பெயருள்ள நகரங்கள் இருக்கின்றன. தெ.பா.

சாமரோசு மேற்குப் பசிபிக்குப் பெருங்கடலில் மரியானாத் தீவுகளில் வாழும் தொன்மைக்குடியினர். இவர்கள் குவாம் (Guam), செய்பன் (Saipan)

முதலான பிற சிறிய தீவுகளிலும் வாழ்கின்றனர். சாமரோசுக்களின் (Chamarros) எண்ணிக்கை சற்றேறக்குறைய 40,000 ஆகும். இவர்கள் மைக்ரோனீசியாத் (Micronesia) தீவினரின் வழிவந்தவர்கள் என்றும், ஆசிய வட்டார இனத்தைச் சேர்ந்தவர்கள் என்றும் கருதப்படுகிறது. ஆனால், இன்றைய சாமரோசுக்கள் இசுபானியர்கள் (Spanish), பிலிப்பினோ (Pilipino) முதலானவர்களோடு கலப்புற்று ஒரு கலப்பினத்தவராக உள்ளனர். சாமரோ என்னும் சொல் அவர்களின் மொழியையும் குறிக்கும். இம் மொழி மைக்ரோனீசியக் கிளைமொழியன்று. இம் மொழிக்கென்று இலக்கணமும் சொற்றொகுதியும் உண்டு. இவர்கள் வாழும் பகுதியில் ஆட்சிமொழி ஆங்கிலமாக இருந்தாலும் சாமரோசுக்கள் தங்கள் மொழியைப் பேசுகின்றனர். இவர்கள் உரோமன் கத்தோலிக்கச் சமயத்தைப் பின்பற்றுகின்றனர்.

சீ.ப.

சாமலாசி குசராத்து மாநிலத்தில் உள்ள தோர் ஊர். சாமலாசி (Samalaji) கோயிற் கட்டடக் கலைக்குப் புகழ்பெற்றது. இவ்வூர் தேவனிமோரி (Devani Mori) என்னும் ஊருக்கு அருகில், மலைப்பாங்கான பகுதியில், மெசுவோ (Mesvo) ஆற்றின் அருகில் அமைந்துள்ளது. திருமால் கதாதரர் (Gadadhara) என்னும் வடிவில் உள்ளதால் இவ்வூர் புண்ணியத் தலமாக விளங்கியது எனக் கருதுகின்றனர். சாமலாசியில் உள்ள மலைகளில் குப்தர் கோயில்கள் பல இருந்தன. அவை இன்று அழிந்து பட்டுள்ளன. இங்குள்ள சிவன் கோயில்களின் அழிபாடுகளிலிருந்து அழகுமிக்க நந்திச் சிற்பமொன்று கண்டெடுக்கப்பட்டு அது இன்று பம்பாயிலுள்ள அருங்காட்சியகத்தில் வைக்கப்பட்டுள்ளது. இச்சிற்பம் மைத்திரேயக் மரபினரின் காலத்தைச் சார்ந்தது. இங்குக் கண்டு பிடிக்கப்பட்ட செங்கற் கட்டடங்கள் சத்திரபர்களின் (Kshatrapa) காலத்தைச் சார்ந்தவை.

இங்குள்ள கோயிலின் தோரண வாயில் மிக அழகு வாய்ந்தது. இக்கோயில் அரிச்சந்திராணி (Harischandrani) எனக் கூறப்படுகிறது. கோயில் பல கூடு அமைப்புகளும் சிறிய சிகர அமைப்புகளும் பெற்றுள்ளது. இக்கோயில் ஒரு பெரிய மேடை அமைத்து அதன் மீது கட்டப்பட்டுள்ளது. முகமண்டபம், தூண் மண்டபம், இடைக்கழி, உள் ஆலயம் ஆகியவற்றைக் கொண்டு கோயில் விளங்குகிறது. தூண்மண்டபம் கும்மட்ட வடிவக் கூரையை உடையது. கருவறையின் சிகரப் பகுதியின் மேல் ஆமலகம் என்னும் நெல்லிக்காய் அமைப்புக் கல் காணப்படுகிறது. இக்கோயில் நாகரம் எனப்படும் வட இந்தியக் கலைப்பணிக் கோயிலாகும். இக்கோயில் பர



சாமலாசி கோயில்

மார அரசர்களின் கோயிலாக இருக்கலாம் எனக் கருதப்படுகிறது. சாமலாசியில் உள்ள காசி விசுவேசுவரர் கோயில் கி.பி. 7-ஆம் நூற்றாண்டைச் சார்ந்தது. இக்கோயிலில் சூரியனுக்குத் தனிக் கோயில் உள்ளது.

சாமலாசியில் கண்டுபிடிக்கப்பட்ட சிற்பங்கள் சிறப்பு வாய்ந்த சிற்பங்களாகும். அவை இப் பொழுது பம்பாய் அருங்காட்சியகத்திலும் பரோடா அருங்காட்சியகத்திலும் வைக்கப்பட்டுள்ளன. கணேசர், சிவன், கந்தன், இந்திராணி, மகேசுவரி, வைணவி, சாமுண்டி, கௌமாரி ஆகியோர் சிற்பங்கள் பெரிதும் புகழ்பெற்றவை. சாமலாசியில் கண்டுபிடிக்கப்பட்ட திருமாலின் சிற்பம் மிகப் பெரும் உருவ அமைப்புடையது. சு.இரா.

சாமவேதம்: இருக்கு, யசுர், சாமம், அதர்வணம் என்ற நான்கு வேதங்களும் தேவர்களைப் போற்றி வேள்விகளைச் செய்வதற்குப் பயன்படுகின்றன. இருக்கு வேதம் செய்யுள் வடிவில் உள்ளது. ஒவ்வொரு செய்யுளுக்கும் சூக்தம் என்று பெயர். இவைகளைச் சுரத்துடன் வேள்வி நடக்கும் போது பாடுவார்கள். யசுர் வேதத்தை அறிந்தவர் வேள்வியைச் செய்வார். தேவர்களுக்கு மகிழ்ச்சியை அளிப்பதற்காக இசையைச் சாமவேதமறிந்தவர் பாடுவார். அதர்வண வேதத்தை அறிந்தவர் வேள்வியானது ஒரு குறைவுமில்லாமல் செய்யப்படுகிறதா என்று மேற்பார்வையைச் செய்வார்.

சாமம் என்பது பண்ணுக்குப் பெயர். அதாவது இருக்கு வேத சூக்தத்தை இசையுடன் பண்ணை அநுசரித்துப் பாடுவர். தேவர்கள் வேள்வி நடக்குமிடத்திற்கு வருவார்கள். அவர்களை மகிழ்விப்பதற்குச் சாம வேதம் பயின்றவர் பண்ணுடன் பாடுவார். சாமவேதத்தை மட்டும் சார்ந்தவை 75 சூக்தங்களாகும். சில சூக்தங்கள் மற்ற வேதங்களிலிருந்து எடுத்துக் கொள்ளப்பட்டுள்ளன.

சாம வேதம் ஆர்ச்சிகம், உத்தரார்ச்சிகம் என்ற இரண்டு பகுதிகளை உடையது. ஆர்ச்சிகம் என்ற பகுதியில் 585 சூக்தங்கள் உள்ளன. இவைகளைப் பாடும் முறை இந்தப் பகுதியில் குறிக்கப்பட்டுள்ளது. இதில் 1190 பண்கள் கூறப்பட்டுள்ளன, இப்பண்களைக் கொண்டு உத்தரார்ச்சிகத்தில் குறிப்பிடப்பட்டுள்ள தோத்திரங்கள் என்பவைகளைப் பாடவேண்டும் என்று கூறப்பட்டுள்ளது. இப்பகுதியில் 300 சூக்தங்கள் கூறப்பட்டுள்ளன. ஆர்ச்சிகம் என்ற பகுதியில் யாப்பின் முறையிலும் பூசணையைப் பெற்றுக் கொள்ளும் தேவர்களின் பெயர் முறையிலும் சூக்தங்கள் வரிசையாகக் கொடுக்கப்பட்டுள்ளன. உத்தரார்ச்சிகத்தில் பாட வேண்டிய சூக்தங்கள் பகுக்கப்பட்டுள்ளன.

மகிழ்ச்சியுடன் பாடும்போது பாட்டின் சாகித்தியத்துடன் அர்த்தமற்ற சில சொற்கள் பாடவேண்டி தரும். எடுத்துக்காட்டாக நாதம், அனக்தம் என்ற இசையின் மூலம், த, ந, ஆ என்று பலவிதமாகப் பாடகர்கள் பாடும்போது சொற்றொடர்களைச் சேர்த்துப் பாடுகின்றனர். அவ்விதமே சாம வேதத்தைப் பாடுகின்றவர்களும் சில அர்த்தமற்ற சொற்களைச் சேர்த்துப்பாடுவார்கள். அதனுடன் நில்லாமல் சில உயிர் எழுத்துகளை மிகவும் நீட்டி உச்சரிப்பார்கள். சூக்தத்தில் உள்ள சில சொற்களை மாறிமாறி உச்சரிப்பார்கள். இருக்கு வேதத்திலும் யசுர்வேதத்திலும் உதாத்த, அனுதாத்த, சுவரித என்ற மூன்று சுரங்களைக் கொண்டு சூக்தங்கள் பாடப்படுகின்றன. சாமவேதத்தில் 7 சுரங்கள் உண்டு. அவைகளை 1,2,3,4,5,6,7, என்று எண்ணிக்கை மூலம், கை விரல்களால் எண்ணிப் பாடுவார்கள். எந்த விரலை எந்தவிடத்தில் மடக்குகிறார்கள் என்பதைப் பார்த்து எந்தச் சுவாமி இப்போது சூக்தத்தை உச்சரிக்கும் போது காண்பிக்கப்பட்டது என்பதை அறியலாம். அதனால், சாம வேதத்தைப் பாடுவதைச் சாமகானம் என்று குறிப்பிடுகிறார்கள். பாடும் முறையில் கிராமகானம், ஆரண்யகானம் என்று இரண்டு வழிகள் உண்டு. இவை ஆர்ச்சிகத்தைச் சேர்ந்தவை. கிராமகானம் கிராமங்களிலும் ஆரண்யகானம் காட்டிலும் பாடப் படவேண்டும்.

சாமவேதம் என்ற பெயர் பொதுவானது. இதனில் உள்ள சூக்தங்களைப் பாடும் முறைகள் பலவிதமாக இருந்தன. சாமவேதத்தில் 1000 கிளைகள் உள்ளன என்பது பழைய நூல்களில் கூறப்பட்டுள்ளது. சாமவேதத்தைக் கற்றுப் பாடுபவர்கள் வெவ்வேறு கூட்டங்களைச் சேர்ந்தவர்கள். கௌதம, சைமினி என்ற பெயர்களால் இக் கூட்டங்கள் குறிப்பிடப்பட்டுள்ளன. சில கூட்டங்களில் அந்தக் கிளையைப் பயின்றவர்கள் இல்லாததால், மூன்றைத் தவிர மற்ற 997 கிளைகளும் மறைந்து விட்டன. இப்போது கௌதம, தாண்ட்ய, சைமினி என்ற மூன்று கிளைகளே உள்ளன.

சாமவேத முறைப்படி வேள்விகளைச் செய்யும் வழிகளைப் பிராமணங்கள் என்ற நூல்கள் வகுக்கின்றன. அவைகளுள் முக்கியமானவை தாண்ட்யமும் சைமியமும். சாந்தோக்கிய உபநிடதம், கேநஉபநிடதம் ஆகிய இரண்டும் இவ் வேதத்தைச் சார்ந்தவை. இவற்றில் சாந்தோக்கிய உபநிடதத்தைச் சாமவேதத்தைச் சார்ந்தவர்கள் மட்டும் அல்லாமல் மற்ற வேதங்களை அறிந்தவர்களும், வேதாந்தத்தைப் பயிலுபவர்களும் முக்கியமான ஆதாரமாக எடுத்துக் கொள்ளுகிறார்கள். வேதாந்த தத்துவங்கள் இவ்வுபநிடதத்தை ஆதாரமாகக் கொண்டுள்ளன.

சாமா ஆப்பிரிக்காவின் வடக்குக் கடற்கரை அருகிலுள்ள ஒரு பண்டைய பட்டினம். இப்பொழுதுள்ள துனீசியாவில் (Tunisia) அந்தப் பட்டினமாகிய சாமா (Zama) இருந்ததாக நம்பப்படுகிறது. பண்டைய உரோமானிய வீரன் சிபியோ ஆப்ரிகானசு மேசர் (Scipio Africanus Major) சாமா என்ற இடத்தில் கார்த்தசீனிய வீரன் அன்னிபாலை (Hannibal) முறியடித்தானெனக் கூறப்படுகிறது. சாமா என்ற பெயரைக்கொண்ட வேறுசில இடங்களும் அண்மையிலிருப்பதால் குறிப்பிடப்பட்டுள்ள போர்க்கள சாமா எது என்பது ஆய்வுக்குரிய செய்தியாகும். எனினும் போர் இப்பகுதியில்தான் நடந்தது என்பது வரலாற்று உண்மை. தெ.பா.

சாமார் பிலிப்பைன் தீவுகளுள் ஒன்று. இத்தீவையும் இதையடுத்த சில தீவுகளையும் இணைத்து ஒரு மாநிலமாக அமைத்துள்ளனர். மாநிலத்தின் பெயர் சாமார் (Samar); தலைநகர் காட்பாலாகான் (Catabalogan). மலைத்தொடரை மத்தியில் கொண்ட இம்மாநிலத்தில் புகையிலை, காப்பி, நெல், கரும்பு, தானிய வகைகள் ஆகியவை பயிராகின்றன. கடலோரங்களில் பல சிற்றோடைகளைக் காணலாம். தெ.பா.

சாமிநாத தேசிகர் (சசானமடம்) என்பவர் திருநெல்வேலியில் சைவ வேளாளர் மரபில் தோன்

றியவர். இவர் காலம் கி.பி.17-ஆம் நூற்றாண்டு. இவர் இளமையிலேயே துறவு மனப்பான்மை கொண்டிருந்தார். திருநெல்வேலியிலிருந்த மயிலேறும் பெருமாள் பிள்ளை என்பவர் இவர் அறிவு நுட்பத்தினைத் தெரிந்து தம் வீட்டிலேயே தங்கச் செய்து தமிழ் இலக்கிய இலக்கணங்களையெல்லாம் நன்கு கற்பித்தார். சாமிநாத தேசிகர் தமிழ்ப் புலமை பெற்றதும் வடமொழியும் கற்க விரும்பினார். மயிலேறும் பெருமாள் பிள்ளையே செப்பறைக்கனக சபாபதி சிவாசாரியாரிடம் வடமொழி கற்க ஏற்பாடு செய்தார். அதனால், இவர் தென்மொழியிலும் வடமொழியிலும் புலமை மிக்கவர் ஆனார். பின்னர் சாமிநாத தேசிகர் திருவாவடு துறை சென்று அவ்வமயம் பட்டத்தில் இருந்த அம்பலவாண தேசிகரிடம் தொண்டரானார்; பின் துறவியானார்; சைவ சித்தாந்த சாத்திரங்களை நன்கு கற்றார்; சைவ தீட்சையும் பெற்றார். சாமிநாத தேசிகர் என்பது பெற்றோர் சூட்டிய பெயர். தீட்சை பெற்ற பிறகு ஈசானதேசிகர் என இவர் அழைக்கப்பெற்றார். இவர் புலமைத் திறனைக் கண்டு திருவாவடுதுறை மடத்தின் கிளையாகத் திருநெல்வேலியிலுள்ள மடத்தின் தலைவராய் நியமிக்கப்பட்டார். அம்மடம் திருநெல்வேலி ஈசானமடமாகும். இவர், தமிழும் வடமொழியும் ஒத்த இலக்கணத்தை உடையவையே என்னும் கருத்தைக் கொண்டவர், அக்கொள்கை அடிப்படையிலே இலக்கணக்கொத்து என்னும் ஒரு சிறந்த நூலை எழுதினார். தாமே உரையும் எழுதி விளக்கினார். சிவஞான முனிவர் இலக்கணக் கொத்தின் பெருமையைத் தம் சிவஞான பாடியத்தில் பல இடங்களில் புகழ்ந்துள்ளார். மேலும், திருச்செந்தூர் முருகப் பிரான் மீது திருச்செந்தூர் கலம்பகம் பாடியுள்ளார். அது இன்றும் திருச்செந்தூரில் சிறப்பாகப் பாடப்பெறுகிறது. இவை தவிர, திருவாவடுதுறைப் பண்டார சாத்திரங்கள் எனக் கூறப்பெறும் 14 நூல்களுள் ஒன்றான 'தசகாரியம்' என்னும் நூலையும் இயற்றியுள்ளார். அதில் பத்து அவத்தைகள் பற்றியும் 36 தத்துவங்கள் பற்றியும் மிகச் சிறப்பாக விளக்கியுள்ளார். இவர் மாணவர் நன்னூல் உரை இயற்றிய சங்கர நமச்சிவாயப் புலவர் ஆவர், 'தன்னடித் தாமரை தந்து எனைஆண்ட, திருவாவடுதுறைத் தேசிகள் ஆகிய, கருணையங்கடலை என் கண்ணைவிட்டு அகலாச், சாமிநாத குரவனை அனுதினம், மனமொழி மெய்களில் தொழுது' என்பது சங்கர நமச்சிவாயர் தம் நன்னூல் உரைச் சிறப்புப் பாயிரத்துள் பொறித்துள்ள அருமை வாக்கு. இரா.ச.

சாமிநாதம்: சாமி கவிராயர் செய்த நூல் சாமிநாதம். இவர் பெயரைச் 'சுவாமிகவிராயர்' என்றும் வழங்கியதனால் 'சுவாமிநாதம்' என்று இந்நூலின் பதிப்பில் பெயர்தரப்பட்டுள்ளது. இந்

நூல் தொல்காப்பியம் முதல் இலக்கணக்கொத்து, முத்துவீரியம் வரையிலான இலக்கண நூல்களை ஆராய்ந்து காலப்போக்கில் நிகழ்ந்த மொழி மாற்றங்களுக்கும் கண்டு எழுத்து, சொல், பொருள், யாப்பு, அணி என்னும் ஐந்திலக்கணமும் கூறுவது.

சாமிகவிராயர் திருநெல்வேலி மாவட்டம் அம் பாசமுத்திரம் வட்டம் கல்லிடைக்குறிச்சி நகரில் வாழ்ந்தவர். அந்நகரிலுள்ள தளிச்சேரி மடத்தைச் சார்ந்தவர். இவர், 'பொதிகை நிகண்டு' என்னும் நிகண்டு நூலையும் ஆக்கியுள்ளார். திருவாவடுதுறையாதீனத்து சிரீசுப்பிரமணிய தேசிகர் திருக்குறிப்பின் வண்ணம் முன்னூல்களின் வழியாகச் சாமிநாதம் என்னும் நூலை இயற்றியுள்ளார் என்று பாயிரத்தால் தெரிய வருகிறது. இவர்தம் புதல்வர் சிவசுப்பிரமணியக் கவிராயர் தாம் இயற்றிய நாமதீப நிகண்டின் தொடக்கத்தே 'மேன்மைபெறு சாமிகவிராசனையும் தான் வணங்கிப் பேருரைப்பன்' என்று தமது தந்தையும் வித்தியாகுருவுமாயிருந்தவரை வணங்கியுள்ளார். இவர் தாம் இயற்றிய பூவைப்புராணத்தைக் கொல்லம் 985-ஆம் ஆண்டில்-அதாவது கி.பி.1810-இல் அரங்கேற்றியதாகக் கூறுகிறார். ஆகவே, இவர் தந்தையார் வாழ்ந்த காலம் இதனை ஒட்டிச் சற்று முன்னாக இருத்தல் வேண்டும். இவர் கி.பி.17-ஆம் நூற்றாண்டின் இறுதிப் பகுதியில் பிறந்து 18-ஆம் நூற்றாண்டின் முற்பகுதியிலும் வாழ்ந்திருந்தாராதல் வேண்டும். எனவே சாமிகவிராயர் இயற்றிய இந்த இலக்கண நூலும் கி.பி.17-ஆம் நூற்றாண்டைச் சேர்ந்ததாகும் எனத் துணியலாம்.

சாமிநாத நூலின் முதலில் 'நூல்வழி' என்னும் பகுதி உள்ளது. இப்பகுதியில் பொதுப்பாயிரம், சிறப்புப் பாயிரம் என்னும் இரண்டும் விளக்கப்பட்டுள்ளன. பாயிரம் என முன்னூல்களில் காணும் பகுதிக்குப் பொருத்தமான ஒரு பெயராக 'நூல்வழி' என இந்நூல் குறிப்பது ஒரு புதுமை.

எழுத்ததிகாரம், சொல்லதிகாரம், பொருளதிகாரம், யாப்பதிகாரம், அணியதிகாரம் என ஐந்து 'அதிகாரம்' என்னும் பெரும் பகுப்பு இந்நூலில் உள்ளது. ஒவ்வொரு அதிகாரமும் மும்மூன்று இயல்களாக 'மரபு' என்னும் பெயர் கொண்டு அமைதல் காணலாம்.

எழுத்ததிகாரம் எழுத்தாக்க மரபு, பதமரபு, புணர்ச்சிமரபு என மூன்று பிரிவுகளையும், சொல்லதிகாரம் பெயர்மரபு, வினைமரபு, எச்சமரபு என்னும் மூன்று பகுதிகளையும் கொண்டுள்ளன. பொருளதிகாரம் அகத்திணை மரபு, கைகோள் மரபு, புறத்திணை மரபு என்னும் மூன்று பிரிவுகளையுடையது.

யாப்பதிகாரம் உறுப்பு மரபு, பாவின் மரபு, பிரபந்த மரபு என மூன்று மரபுகள் கொண்டுள்ளது. அணியதிகாரத்தில் பொருளணி மரபு, சொல்லணி மரபு, அமைதி மரபு என மூன்று மரபுகள் காணப்படுகின்றன.

நூலின் தொடக்கத்தே, விநாயகப் பெருமானைக் குறித்த காப்பு வெண்பா ஒன்று உள்ளது. நூற்பகுதி விரிந்து பரந்துள்ள முன்னூல்களில் காணும் மொழி மரபுச் செய்திகளை எல்லாம் சுருங்கச் சொல்லி விளங்க வைத்தல் முறையில் தொகுத்துத் தருகிறது. இந்நூல் 201 எண்சீர் ஆசிரிய விருத்தங்களில் அமைந்துள்ளது. இலக்கணத்திற்கென்றே சிறப்பாக அமைந்த நூற்பாவில் இயன்ற இலக்கண நூல்கள் போல, இந்நூற் பாடல்கள் பொருள் தெளிவாயும் மனனம் செய்து போற்றுதற்கு எளிதாயும் இல்லை. தொல்காப்பியம் முதலிய நூல்களில் ஒரு கருத்தைத் தனி நூற்பா விளக்கி நிற்பதும் அதன் தொடர்பான செய்திகள் அடுத்தடுத்து வரும் தனித்தனி நூற்பாக்களில் அமைதலும் காணலாம். சாமிநாதத்தில் ஒருபாடலிலேயே பல்வேறு பொருள்களையும் அடக்கி விளக்குதலால், அப்பாடல் வெளியிடும் பொருளை நுனித்தறிந்து தெரிய வேண்டி உள்ளது. இது முன்னூல்களின் பொருட் சுருக்கமாய் அமைதலாலும் சிற்சில புதுமரபுகளை ஆங்காங்கே புலப்படுத்துவதனாலும் மொழியியல் ஆய்வாளர்களுக்குப் பயன்படும்.

சாமிநாதத்தில் எழுத்தும் சொல்லும் நன்னூலை அடியொற்றி அமைகின்றன. ஆனால், சொல்லிலக்கணத்திற்கு முதன்மை தந்து விளக்கும் இலக்கணக் கொத்தைச் சாமிநாதத்தின் சொல்லதிகாரம் பெரிதும் தழுவிக்கொண்டுள்ளது. பொருள், யாப்பு, அணி இலக்கணங்கள் இலக்கண விளக்கத்தின் போக்கைத் தழுவி அமைகின்றன. மேலும், தொல்காப்பியம், நேமிநாதம், பிரயோக விவேகம், முத்துவீரியம் என்னும் முன்னூல்களின் செல்வாக்கும் அங்கங்கே காணப்படுகின்றன.

'தமிழ்மொழி அமைப்பை விளக்கும்போது பிற இலக்கண ஆசிரியர்கள் குறிப்பிடாத சில உண்மைகளை இவர் கூறியுள்ளார். அவற்றுள் சில பொது உண்மைகளாக எக்காலத்துக்கும் பொருந்துவன; வேறுசில மொழிவரலாற்று மாற்றத்தால் ஏற்பட்டதைக் கவனித்துக் கூறியதால், குறிப்பிட்ட கால மொழிக்கே அதாவது இடைக்காலத்தமிழுக்கே பொருந்துவன' என்று இந்நூலின் மொழியமைப்புப் புதுமையைப் பதிப்பாசிரியர் எடுத்துக்காட்டியுள்ளார்.

இந்நூலை அண்ணாமலைப் பல்கலைக் கழக மொழியியல் உயர் ஆய்வுத் துறையின் இயக்குநர் டாக்டர் செ. வை. சண்முகம் பதிப்பித்துள்ளார்.

மூலம் மட்டுமாய்க் கிடைத்த இந் நூலுக்குப் பதிப் பாசிரியர் உரைவிளக்கமும் தந்துள்ளார். இவர்தம் உரை விளக்கத்தில் பிற இலக்கண நூல்களோடும் ஒப்பிட்டுப் பற்பல நுணுக்கங்களை அங்கங்கே எடுத்துக் காட்டியுள்ளார். சாமிநாத மூலத்தின் உண்மைப் பொருளே இவர்தம் உரைவிளக்கத்தினால்தான் நன்கு புலனாகிறது. இப்பதிப்பின் வரலாற்றையும் நூற்பொருளையும் குறித்து ஆய்வு நோக்கில் அமைந்த பதிப்பாசிரியரின் முன்னுரையும் இந்நூலுக்கு ஓர் அணிகலனாய்த் திகழ்கிறது. மு.ச.

சாமிநாதையர், உ.வே. டாக்டர், வேங்கட சூப்பையருக்கும் சரசுவதி அம்மாளுக்கும் உத்தமதான புரம் எனும் ஊரில் கி.பி. 1855-ஆம் ஆண்டு பிப்பிர வரித் திங்கள் 19-ஆம் நாள் பிறந்தார். இவரது இயற்பெயர் வேங்கடராமன் என்பதாகும். மகா வித்துவான் மீனாட்சி சுந்தரம்பிள்ளையவர்களிடம் மாணவராகச் சேர்ந்ததும் அவரது விருப்பத்திற்கேற்ப இவரது இயற்பெயர் சாமிநாதன் என்னும் சைவப் பெயராக மாற்றப்பெற்றது.



சாமிநாதையர் உ.வே.

இவர் தந்தை விருப்பத்திற்கேற்ப ஆங்கிலக் கல்வியோ தெலுங்கு இசைப்பயிற்சியோ பெற இவர் விரும்பவில்லை. தமிழில் ஆர்வம் கொண்ட இவர் பலரிடம் பாடம் கேட்டுப்பின் கி.பி. 1870-இல் புகழ் மிக்க மீனாட்சி சுந்தரம் பிள்ளையிடம் மாணவராகச் சேர்ந்தார். ஆசிரியர் கி.பி. 1876-இல் இறந்தபின் திருவாவடுதுறை ஆதினத் தலைவர் சுப்பிரமணிய தேசிகரிடம் தமிழ்பயின்றார்.

வித்துவான் சி. தியாகராச செட்டியாரின் உதவி யால் கி.பி. 1880-இலிருந்து கும்பகோணம் கல்லூரி யில் தமிழாசிரியராகப் பணியாற்றினார்.

சேலம் இராமசாமி முதலியாரை கி.பி. 1880-இல் சந்தித்த பின்னரே, ஏற்கெனவே தாம் அறிந்திருந்த சிற்றிலக்கியங்கள் தவிர்ச் சேவக சிந்தாமணி, புற நானூறு போன்ற வேறு பல நூல்கள் இருப்பதை அறிந்தார். அதன்பின் தமிழ்நூற் பதிப்பில் முழுமையாக ஈடுபட்டார்.

பல்வேறு நூல்களை ஆராய்ந்தும், படிக்களை ஒப்பிட்டுச் சேவக சிந்தாமணி (கி.பி. 1887), பத்துப் பாட்டு (கி.பி. 1889), சிலப்பதிகாரம் (கி.பி. 1892), புறநானூறு (கி.பி. 1894), மணிமேகலை (கி.பி. 1898) போன்ற சிறந்த நூற்பு நூல்களைப் பதிப்பித்துத் தமிழகத்தில் பதிப்புத் துறைக்கு ஒரு புது வழிகாட்டினார். பதின்மூன்று உரைநடை நூல்களையும் எழுதியுள்ளார்.

சென்னை மாநிலக் கல்லூரியில் கி.பி. 1893-இலிருந்து 1919 வரை பணியாற்றி ஓய்வுபெற்றபின் 1924-இல் சிதம்பரம் மீனாட்சித்தமிழ்க் கல்லூரியின் முதல்வராகப் பதவியேற்று 1927-இல் ஓய்வு பெற்றார்.

உ.வே.சா. அவர்களின் பதிப்புத் திறமையைப் பாராட்டிச் சென்னை அரசாங்கம் 1905-இல் ஆயிரம் உரூபாய் நன்கொடையளித்தது. மேலும், 1906-ஆம் ஆண்டில் 'மகாமகோபாத்தியாய' என்னும் பட்டமளித்துச் சிறப்பித்தது. பாரத தரும மகாமண்டலத்தார் இவருக்கு 1917-இல் 'திராவிட வித்யா பூடணர்' என்னும் பட்டமளித்தும், 1925-இல் சங்கராச்சாரிய சுவாமிகள் 'தாட்சிணாத்திய கலாநிதி' என்னும் பட்டமளித்தும், 1932-இல் சென்னைப் பல்கலைக் கழகத்தார் டாக்டர் பட்டமளித்தும் சிறப்பித்தனர்.

புலவர்ந்தம் என்னும் ஊர், உ.வே. சா. அவர்களின் நினைவாகச் 'சாமிநாதபுரம்' எனப் பெயர் மாற்றப்பெற்றது. இவர், 28.4.1942-இல் மறைந்த பின்னர் இவரது நினைவாகச் சென்னை அரசாங்கம் 1948-இல் மாநிலக் கல்லூரியின் முன்னர் இவரது முழு உருவச் சிலையை நிறுவியது. சென்னைத் திருவான்மியூரில் 'மகாமகோபாத்யாய, டாக்டர் உ.வே. சாமிநாதையர் நூல்நிலையம்' ஒன்று நிறுவப்பெற்று அதில் இவர் பதிப்பித்த, தொகுத்த நூல்களும் ஏடுகளும் பாதுகாக்கப்பெற்று வருகின்றன. மதுரையில் 1981-இல் நடந்த ஐந்தாம் உலகத் தமிழ் மாநாட்டின்போது தல்லாகுளம் அருள்மிகு பெருமாள் திருக்கோயில் முன்பு இவரது உருவச்சிலையைத் தமிழக அரசு நிறுவியுள்ளது.

இவர் முதலில் தம் ஆசிரியரைப் போன்று ஒரு கவிஞராக வேண்டும் என எண்ணினார். இவர் அவ்வப்போது எழுதிய கவிதைகளை இவரது காலத்திற்குப்பின் தொகுத்துத் தமிழ்ப்பா மஞ்சரியாகவும் கயற்கண்ணி மாலையாகவும் வெளியிட்டனர். இவர் எழுதியனவாய்க் கிடைத்த கவிதைகள் 964 ஆகும்.

இவர் எழுதி வெளியிட்ட கட்டுரைகள் நல்லுரைக் கோவை (4 பாகங்கள்), நினைவுமஞ்சரி (2 பாகங்கள்), நான் கண்டதும் கேட்டதும் என்னும் நூல்களாக வெளிவந்தன. பழையதும் புதியதும், சங்க காலத் தமிழரும் பிற்காலத் தமிழரும், மணிமேகலைக் கதைச் சுருக்கம், சிலப்பதிகாரக் கதைச் சுருக்கம், உதயணன் கதைச்சுருக்கம், புத்தசரிதம், திருக்குறளும், திருவள்ளுவரும், மத்தியார்ச்சன மான்மியம் என்பன இவர் எழுதிய பிற கட்டுரை நூல்கள்.

மணிமேகலைக்கும் குறுந்தொகைக்கும் இவர் உரையெழுதியுள்ளார். இவர் பதிப்பித்த பிற நூல்களுக்கு இவர் எழுதிய குறிப்புரைகள் விளக்கம் செறிந்தனவாகவும் ஒப்புமை அகராதி போலவும் அமைந்தவையாம். மணிமேகலை உரை சிலப்பதிகார அரும்பத உரை போல அமைந்தது. குறுந்தொகை உரை அவர்தம் எண்பத்திரண்டாம் அகவையில் எழுதி நிறைவு செய்யப்பெற்றது. ஆகவே, அவருடைய ஆழமான புலமையும் பட்டறிவும் அவ்வுரையில் புலனாகின்றன.

டாக்டர் உ.வே.சா. இசையீடுபாடு நிறைந்தவராகலின் தனம் கிருட்டிணையர், கோபால கிருட்டிண பாரதியார், மகா வைத்தியநாதையர் ஆகிய இசைமேதைகளின் வாழ்க்கை வரலாறுகளைச் சுவைபட எழுதியுள்ளார்.

வித்துவான் தியாகராச செட்டியார் வரலாற்றை எழுதிய டாக்டர் உ.வே.சா. தமக்குக் கல்லூரிப் பணிகிடைக்க உதவிய நல்லறிஞர் அவர் என்பதனை நினைவு கூரும் வகையில் தம் வீட்டிற்குத் தியாகராச விலாசம் என்றும், தம் வெளியீடுகளுக்குத் தியாகராச விலாச வெளியீடு என்றும் பெயரிட்டார்.

மீனாட்சி சுந்தரம்பிள்ளை (கி.பி. 1815-1879) அவர்களை ஆசிரியராகக் கொண்டு தாம் கற்றது ஆறு ஆண்டுகளே எனினும், அவரது வாழ்க்கை வரலாற்றை முப்பத்தைந்து ஆண்டுகள் ஆய்ந்து இரண்டு பாகங்களாக வெளியிட்டார்.

தம் வரலாற்றை எழுதுவதில் ஆர்வங் காட்டாதிருந்த அவரைக் கல்கியும், டி.கே. சிதம்பரநாத முதலியாரும் வற்புறுத்தியதால், ஆனந்தவிகடன் வார இதழில் 1940 முதல் 1942-இல் அவர் இறப்பது வரை தொடர்ந்து 122 வாரங்கள் தம் வரலாற்றைத் தொடர்போல் எழுதினார். 'என் சரித்திரம்' என்னும் பெயர் தாங்கிய அந்நூல் அவரது நாற்பத்து மூன்று வயது வரையுள்ள வரலாற்றையே பெற்றுள்ளது. நூற்பதிப்பு வரலாறும் நண்பர்கள் வரலாறும் நிரம்பிய அந்நூலில் டாக்டர் உ.வே.சா. அவர்களின் குடும்ப வாழ்க்கை பற்றி மிகச் சிறிய அளவிலேயே உள்ளது.

டாக்டர் உ.வே.சா. தாம் பதிப்பித்த நூல்களுக்கு ஆராய்ச்சி முன்னுரை எழுதும் வழக்கமுடையவர். அதில் ஏடு தேடி அலைந்த வகைகளையும் பட்ட சிரமங்களையும் விரிவாக எழுதியுள்ளார். கிடைத்த ஏட்டுப் பிரதிகள், அவற்றுக்கிடையேயுள்ள வேற்றுமைகள் போன்றவற்றை எழுதியுள்ளார். பல ஏடுகளை ஒப்பிட்டுப் பாட்பேதம் பிரதிபேதம், போன்றவற்றைக் குறித்தும் ஒப்புமையகராதி ஒன்றை அமைத்தும் அரும்பதவுரை இணைத்தும் முற்றிலும் அறிவியல் நோக்கப் பதிப்பாகத் தம் பதிப்புகளைக் கொண்டு வந்தார். ஒரு நூலின் இரண்டாம் பதிப்பில் முன்பதிப்பின் தவறுகளைச் சுட்டித் திருத்துவதுடன் புதுச் செய்திகளையும் இணைப்பது இவரது வழக்கம். பூ.சொ.

சாமிநாதையர், சி.வி. கி.பி. 19-ஆம் நூற்றாண்டின் பிற்பகுதியிலும் 20-ஆம் நூற்றாண்டின் முற்பகுதியிலும் வாழ்ந்த தமிழறிஞர். இவர் தஞ்சை மாவட்டத்தைச் சேர்ந்த திருவையாற்றில் கி.பி. 1863-ஆம் ஆண்டு பிறந்தார். இவர் தமிழ்ப் புலமையோடு ஆங்கில அறிவும் நிரம்பப் பெற்றவர். இவர் சுதேச மித்திரன் இதழின் துணையாசிரியராக கி.பி. 1885-இல் பொறுப்பேற்று ஏழாண்டுகள் பணிபுரிந்தார். பின்னர் அதன் தலைமையாசிரியருமானார். அறிஞர் பவரின் துணைக்கொண்டு இவர் விவேக சிந்தாமணி என்னும் திங்கள் இதழையும் தொடங்கி நடத்தினார். இவ்விதழில் கட்டுரை எழுதிய குறிப்பிடத்தக்க அறிஞர்கள் வி.கோ. சூரியநாராயண சாத்திரியார், இராசமையர், மாதவையர் முதலியோராவர். இவ்விதழ் 1920-ஆம் ஆண்டு முடிய நடைபெற்றது. இவர் கொல்சர்ட்டுச் சரித்திரம் என்னும் நூல் ஒன்றும் எழுதியுள்ளார். இது விவேகசிந்தாமணியிலிருந்து தொகுத்து கி.பி. 1897-ஆம் ஆண்டு வெளியிடப்பட்டது. இந்நூல் துணிக்கடையில் பணியில் சேர்ந்த ஒருவன் தன் சொந்த முயற்சியினால் முன்னேற்ற மடைந்து முதலமைச்சர் பதவியையும் பெற்ற வரலாற்றைச் சொல்வதாக உள்ளது. வீ.சே.

சாமிநாதையர் நூல்நிலையம்: டாக்டர் உ.வே. சாமிநாதையர் மறைவுக்குப்பின், அவர் மகன்கலியாணசுந்தரமையர் தம் தந்தையின் நினைவுச் சின்னமாக ஒரு நூலகம் அமைக்கவேண்டும் என்று கருதினார். அதன்பயனாகச் சென்னை, அடையாறு கலாட்சேத்திரத்தை நிறுவியவரும், சிறந்த பரத நாட்டியக் கலைஞருமான உருக்மணி அருண்டேல் அம்மையார் உதவியுடன் அவரைத் தலைவராகக் கொண்டு 1943-ஆம் ஆண்டு சூலைத்திங்கள் 7-ஆம் நாள் 'மகோபாத்தியாய டாக்டர் உ.வே. சாமிநாதையர் நூல்நிலையம்' என்ற பெயருடன் இந்த நூலகம் தோன்றியது. அன்று தொடங்கி இந்த நூலகம்

‘சுலாட்சேத்திரத்தின்’ ஓர் அங்கமாகவே இயங்கி வருகிறது. தொடக்கத்தில் இது அடையாறு பிரம்மஞான சங்கத்தின் நூலகமான அடையாறு நூலகத்தின் ஓர் அறையில் இயங்கியது. இந்த நூலகம் 1964-ஆம் ஆண்டு ஒரு ‘பதிவு பெற்ற கழகமாக’ மாற்றியமைக்கப்பட்டது. இதனை நிருவகிக்க ஒரு செயற்குழுவும், செயற்குழுவைத் தேர்ந்தெடுக்க ஒரு பொதுக்குழுவும் கொண்டு இந்த நூலகம் செயற்படுகிறது. மைய-மாநில அரசுகளும், தனியார் பலரும் கொடுத்த பொருளுதவியால் இந்த நூலகத்திற்கு ஒரு கட்டடம் சென்னை-திருவான்மியூரில் கட்டப்பட்டுள்ளது. அங்கு, இந்நூலகம் இப்போது செயற்பட்டு வருகின்றது. இங்குப் பணிபுரியும் ஊழியர்களுக்குரிய ஊதியத்தை மாநில அரசு மானியமாகக் கொடுத்து வருகிறது. மைய அரசு, நூல் வெளியீடுகளுக்கும், நூலக வளர்ச்சிப் பணிகளுக்கும் பொருளுதவி புரிந்துவருகிறது.

ஐயர் தம் வாழ்நாள் முழுதும் தேடிச் சேகரித்த ஓலைச் சுவடிகள்-காகிதச் சுவடிகள், நூல்கள் ஆகிய வற்றை இங்குக் காணலாம். ஐயரால் முதன் முதலில் வெளியிடப்பட்ட சங்க இலக்கியங்கள்-காப்பியங்கள்-தலபுராணங்கள் ஆகியவற்றின் மூலச்சுவடிகளும் இந்த நூல்களின் முதற்பதிப்புத் தொடங்கி அடுத்தடுத்த பதிப்புகளும் வரிசையாகக் காட்சிப் பேழையில் வைக்கப்பட்டுள்ளன. ஒரு பதிப்பில் பிழை புகுந்துவிட்டால் அதனை நேர்மையுடன் ஏற்று மறு பதிப்பில் திருத்திக்கொள்வதும், முதற்பதிப்பில் புரியாமலிருக்கும் பகுதிகள் பிற்கால ஆய்வில் தெளிவுற்றால் அவற்றைப் புதிதாகப் பிற பதிப்புகளில் சேர்ப்பதும் ஐயரின் செயல்கள். இவற்றை ஆய்வாளர்கள் அறிந்து கொள்ள வசதியாக இருக்கும் பொருட்டு இவை ஆய்வாளர்கள் ஆராய்ச்சிக்காக வைக்கப்பட்டுள்ளன. ஒவ்வொரு பதிப்பின் அடுத்தடுத்த பதிப்புகள் தெளிவாக வெளிவருவதற்காக ஐயர் கைப்பட எழுதிய பென்சில் குறிப்புகளையும் வண்ண வண்ண மசியால் எழுதியுள்ள குறிப்புகளையும் இந்த நூல்களில் காணலாம். தேவாரத்தைத் தினமும் பாராயணம் செய்யும் வழக்கமுடையவராதலால் அவ்வப்பொழுது எழுதி வைக்கப்பெற்ற பல செய்திகளைப் பல குறிப்பேடுகளில் குறித்துவைத்துள்ளார். இவை தேவார ஆய்வாளர்களுக்கும், தமிழன்பர்களுக்கும் ஒரு விருந்து. அதைப்போலவே அகநானூறு, நற்றிணை, திவ்வியப் பிரபந்தம், தல புராணங்கள், சிற்றிலக்கியங்கள் பற்றிய பல செய்திகளையும், பலவகைக் குறிப்புகளையும் ஐயர் குறித்துவைத்துள்ளார். அவை அவரது ஆராய்ச்சியின்போது பயன்பட்டனவும் இனி பயன்படக்கூடியனவுமான செய்திகளைத் தாங்கியுள்ள காகிதக் குறிப்புகள். இவை இந்த நூலகத்தில் பாதுகாக்கப்படுகின்றன. இவற்றை ஆராய வசதி

யாக இருக்கும்பொருட்டுப் படி எடுக்கப்பட்டுத் ‘தமிழ்க் கருவூலம்’ என்ற பெயரில் சுமார் 26 தொகுதிகளாக வைத்துள்ளனர். மேலும் 19-20-ஆம் நூற்றாண்டுகளில் வாழ்ந்து புகழுடன் விளங்கிய இசைக் கலைஞர்களைப் பற்றிய சரித்திரச் சுருக்கமும், தமிழ்ப் புலவர்களின் வரலாறும், இன்றும் அச்சில் வாராத தமிழ்ப் பிரபந்த நூல்களும் வைக்கப்பெற்றிருப்பது இந்த நூலகத்தின் சிறப்பாகும்.

ஐயருடன் நெருங்கிப் பழகிய தமிழறிஞர்கள் ஐயருக்கு எழுதிய பல கடிதங்களை இங்குக் காணலாம். குறிப்பாக, சி.வை. தாமோதரம்பிள்ளை, திரு.வி.க., வ.உ. சிதம்பரம்பிள்ளை, ஓளவை துரை சாமிப்பிள்ளை, மு. இராகவையங்கார், வை.மு. கோபால கிருட்டிணமாச்சாரியார், பண்டிதமணி கதிரேசுச்செட்டியார், போப்பையர், “சூலியோவின் சோன் ஆகிய புலவர்களைக் குறிப்பிடலாம். ஐயருக்கு ‘மகாமகோபாத்தியாய பட்டத்’தை ஆங்கில அரசு கொடுத்தபோது பாரதியாரால் புகழ்ந்து பாடிய மூன்று பாடல்களும் (அவர் கைப்பட எழுதியவை) இன்றும் காட்சியில் வைக்கப்பட்டுள்ளன.

இந்த நூலகத்தில் ஓலைச் சுவடிகள் சுமார் 2326-உம், காகிதச் சுவடிகள் 741-உம் இருக்கின்றன. இந்தச் சுவடிகளின் விவரப் பட்டியலாக(Descriptive Catalogue) 6 தொகுதிகள் வெளிவந்துள்ளன. ஐயர் படித்த நூல்களும், அவரது பார்வைக்காக அனுப்பப்பட்ட நூல்களும், பிற்காலத்தில் நூலகத்திற்காக வாங்கப்பட்ட நூல்களுமாக சுமார் 19575க்கு மேற்பட்ட நூல்கள் உள்ளன. 44 ஆண்டுக் காலமாக இயங்கிவரும் இந்நூலகத்தின் வெளியீடுகளாக ஏறத்தாழ 101க்கு மேற்பட்ட நூல்கள் வெளிவந்துள்ளன. பல ஆய்வாளர்கள் இந்த நூலகத்தைப் பயன்படுத்தி வருகின்றனர். ஆய்வாளர்களுக்கு வசதியாக இருக்கும் பொருட்டு நகல் எடுக்கப்பயன்படும் இயந்திரம் (Xerox) பயன்பட்டு வருகிறது. சில சுவடிகள் நுண்படம் (Micro Film) எடுக்கப்படும் பாதுகாக்கப்படுகின்றன. ஐயர் செய்துவந்த தமிழ்ப் பணியை இந்த நூலகமும் தொடர்ந்து செய்துவருகிறது.

ந.சீ.

சாமுண்டிக் குன்றுகள்: இக்குன்றுகள் கருநாடக மாநிலத்தில் எழில் வாழ்ந்த மைசூர் நகரத்தில் உள்ளன. இங்குள்ள சாமுண்டிக் கோயில் மிகவும் புகழ்பெற்றது. இக்கோயிலுக்குச் செல்லும் பாதை 1095 மீட்டர் உயரமுள்ளது; 13 கிலோ மீட்டர் நீளமுள்ளது. பாதையில் 1000 கற்படிகள் உள்ளன. இப்படிகள் கி.பி. 17-ஆம் நூற்றாண்டில் வாழ்ந்த தொடட்டேவராசனால் உருவாக்கப்பட்டவை. ஒரே கல்வினால் உருவாக்கப்பட்ட

16 அடி உயரமுள்ள எருது இக்கோயிலின் சிறப்புக் கூறாகும்.

சாமுண்டி (Chamundi) கோயிலில் குடி கொண்டிருக்கும் அன்னை சாமுண்டிசுவரி, உடையார் மரபினரால் அன்றாடம் வழிபடும் குடும்பத் தெய்வமாகும். ஏழு கன்னிகளில் ஒருத்தி இத்தெய்வம். இவள் பல தலைகள் கொண்ட மாலை அணிந்துள்ளாள். மார்பின் குறுக்கே பாம்புகளை மாலையாக அணிந்துள்ளாள். இவளது முடி தீப்பொறியைப் போன்று தோன்றும்.

மகிடாசுரனின் பெரிய சிலையும் இக்கோயிலில் உள்ளது. மக்களின் அமைதிக்காக இவன் சாமுண்டிசுவரியால் கொல்லப்பட்டான். களிமண்ணினால் ஆகிய இச்சிலை 30 ஆண்டுகளுக்குமுன் உருவாக்கப்பட்டது. இச்சிலையின் கரங்களில் கத்தியும் பாம்பும் இருக்கின்றன. இவைகளின் வண்ணம் காண்போரைத் திகிலடையச் செய்யும் ஓர் அரிய கலைப்படைப்பு. இக்கோயில் இரண்டாயிரம் ஆண்டுகளுக்கு முன் கட்டப்பட்டது. இக்கோயில் கூம்பு வடிவமுள்ளது.

சாமுண்டிக்குன்றுகள் சுற்றுலா மையமாகவும் திகழ்கின்றன. இப்போது உணவுவிடுதியாக ஆக்கப்பட்ட இலலிதமகால் என்று சொல்லப்படும் ஓர் கவின்பெறு அரண்மனையும் இங்குள்ளது. இத்தாலிய பாணியில் அமைக்கப்பட்ட மாடிப் படிக்கல் இக்கலைக் கருவூலத்தில் உள்ளன. கே.சே.

சாமுராய் சப்பானிய வீர குலத்தவர். சாமுராய் என்னும் பெயர் உயர்குலப் போர் மரபினரை மட்டும் குறிப்பதற்காகத் தொடக்க காலத்தில் பயன்படுத்தப்பட்டிருந்தாலும், கி.பி. 12-ஆம் நூற்றாண்டில் சாமுராய் (Samurai) இனத்தவருடன் பிற இனத்தாரும் ஒன்றுபட்டு ஆட்சியைக் கைப்பற்றியதால், போர் மரபினைச் சேர்ந்த அனைவரையும் குறிக்கும் சொல்லாகும். காமக்குரா (Kamakura) காலத்தில் (கி.பி. 1192-1333) இவர்கள் படைத்துறையில் மிகுந்த திறன் பெற்றவர்களாகவும், இன்ப துன்ப நடுநிலைக் கோட்பாட்டில் (Stoicism) மிகுந்த பற்றுடையவராகவும் வளர்ந்து, தமக்கென்று ஒரு தனித்தன்மையை நிலைநிறுத்திக் கொண்டனர்.

முரோமாச்சி (Muromachi) காலத்தில் (கி.பி. 1338-1573) மிகவும் செழிப்புற்ற நிலையில் சென்ற புத்த தத்துவம் (Zen Buddhism) இருந்த நேரத்தில் சாமுராய் பண்பாடு அதன் உச்ச நிலையை எட்டியது எனலாம். தேயிலைச் சடங்கு (Tea Ceremony), பூக்கள் ஒப்பனை முதலான கலைகள் சப்பானியப் பண்பாட்டின் தனித்தன்மைகளாக இருந்தன. பூக்கள் ஒப்பனை இன்றும் தொடர்ந்து வரும் ஒரு சிறப்புக் கூறாகத் திகழ்கிறது.

சாமுராய் மக்களின் கட்டுப்பாடும் கடமை உணர்வும் இவர்கள் மரபு வழியில் வரும் நெறி முறைகளைக் கடைப் பிடிப்பதைக் காட்டுகிறது. இவர்கள் வாழ்வில் ஒழுக்கம், வெற்றி ஆகிய இரண்டும் இன்றியமையாதன. ஒழுக்கம் தவறியவர்களையும் தோல்வியைத் தழுவிவர்களையும் சடங்கு முறைத் தற்கொலை (Ritual Suicide) மூலம் கொல்லும் முறையை இவர்கள் கொண்டிருந்தனர்.

தோக்குகாவா (Tokugawa) காலத்தில் (கி.பி.1603-1867) சாமுராய் மக்கள்தொகை மொத்தக் குடித் தொகையில் 10 விழுக்காடேயாகும். இந்தக் காலத்தில் இவர்கள் கட்டுக்கோப்பான குழுவினராக இருக்க வேண்டியிருந்ததால் அதன் தொடர்ச்சியாக இன்றும் இருகத்திகள் குறியிட்ட ஆடையை அணிந்து கொண்டுள்ளனர். ஆயினும், புதிய வணிகத் தொழிலில் ஈடுபட வேண்டிய கட்டாயம் இவர்களுக்கு ஏற்பட்டது. சப்பானில் கி.பி. 18-ஆம் நூற்றாண்டில் ஏற்பட்ட புதிய நகரங்களும் வாணிக அடிப்படையிலான பொருளாதாரமும் நகரப் பண்பாட்டை மேலோங்கச் செய்தன. அதனை ஏற்காமல் சாமுராய் மக்கள் தங்கள் மரபுவழி வாழ்க்கையைத் தொடர முடியவில்லை. சமுதாயத்தில் உயர்ந்த நிலையில் இருந்த இவர்கள் தோக்குகாவா காலத்தில் பல நிலைகளில் தகுதி இழந்தனர்.

மேலைநாட்டுச் செல்வாக்கு கி.பி. 19-ஆம் நூற்றாண்டின் இடைக்காலத்தில் சப்பானில் பரவத் தொடங்கியபோது இவர்களும் தங்கள் பொருளாதார நிலையை வலுப்படுத்திக் கொள்ளவேண்டியிருந்தது. அதனால் தோக்குகாவா அரசை எதிர்த்துக் கிளர்ச்சி செய்யும் இயக்கத்தைத் தோற்றுவித்தனர். மீசி (Meiji) ஆட்சி கி.பி. 1868-இல் ஏற்படுத்தப்பட்டது. இருப்பினும் கி.பி. 1871-இல் நிலமானிய அரசு முழுவதுமாக ஒழிக்கப்பட்டதால் சாமுராய் மரபினரின் செல்வாக்குக் குறைந்து போயிற்று. அதனால், கி.பி. 1870-களில் சாமுராய் மரபினர் பல கிளர்ச்சிகளைச் செய்தனர். ஆனால் புதிதாக அமைக்கப்பட்ட தேசிய படை சாமுராய்களை முற்றிலும் ஒடுக்கிவிட்டது. ஈ.ப.

சாடீமாசு, ஈசியன் (Aegean) கடலில் உள்ள ஒரு தீவு. இது 43 கிலோமீட்டர் நீளமும் 23 கி.மீ. அகலமும் கொண்டது. இதன் பரப்பு 778 ச.கி.மீ. மக்கள்தொகை 1971-இன் கணக்குப்படி 41,709. இதன் தலைநகரின் பெயரும் சாமோசு.

வரலாற்றுப் பின்னணி: இத்தீவில் வெண்கலக் காலத் தொடக்க நிலையில், மைசினியன் கிரேக்கர்கள் வசித்துவந்தனர். பின்னர்த்தான் அயோனியன் (Ionian) கிரேக்கர் வந்தனர். இது கி.மு. 7-ஆம் நூற்றாண்டில் கிரேக்க நாட்டில் புகழ்மிக்க வாணிக

இடங்களுள் ஒன்றாகத் திகழ்ந்தது. சாமியன்கள் (Samians) எனப்படும் இப்பகுதி மக்கள் கருங்கடல், எகிப்து ஆகியவற்றுடன் வாணிகம் செய்தனர். சிப் ரால்டரை அடைந்த முதல் கிரேக்கர்கள் இவர்களே. வாணிகத் தொடர்பின் காரணமாகச் சிரின் (Cyrene), கொரிந்து (Corinth), சாகிசு (Chakis) ஆகியவற்றுடன் இவர்களுக்குத் தொடர்பு ஏற்பட்டது. கே.கி.

சாய்ந்த கோபுரம்: இது இத்தாலியில் பைசா நகரிலுள்ள கோபுரம். சாய்ந்து காணப்படுவதால் இக்கோபுரம் இப்பெயரைப் பெற்றது. இன்றைய உலகின் ஏழு அதிசயங்களுள் ஒன்றாக இது கருதப்படுகிறது. இக்கோபுரம் உயரே செல்லச் செல்ல ஒரு பக்கம் சாய்ந்து விழுவது போல் காட்சியளிக்கிறது. இக்கோபுரத்தை கி.பி. 1173-ஆம் ஆண்டில் தொடங்கி கி.பி. 1372-ஆம் ஆண்டில் கட்டிமுடித்தனர். இக்கோபுரம் ஒவ்வொருபுறமும் சிறிது சிறிதாக ஒரு பக்கம் சாயத்தொடங்கியது. இச்சாய்வு 1970-ஆம் ஆண்டுகளில் நின்றுவிட்டது. கலிலியோ கி.பி. 1589-ஆம் ஆண்டு தம் புவியீர்ப்பு ஆய்வை இக்கோபுரத்தின் மீதிருந்தே செய்தார் எனப் பலர் கருதுகின்றனர்.



சாய்ந்த கோபுரம்

சாய்ந்த கோபுரம் 54 மீட்டர் உயரம் உடையது. கோபுரம் முழுமையும் சலவைக் கல்லால் கட்டப்பட்டது. இது உரோமானிய வழிப்பாணிக் கட்டடக்கலைக்கு ஒரு சிறந்த எடுத்துக்காட்டாக விளங்குகிறது. இச்சாய்ந்த கோபுரமும் இதன் அருகில் உள்ள தேவாலயமும் உலகப் புகழ் பெற்ற உரோமானிய வழிப்பாணிக் (Romanesque Architecture) கட்டடங்களாகும். கோபுரத்தின் அடிச்சுவர்ப் பகுதி 4 மீ. கனமும், மேற்குவர்ப் பகுதி 2.1 மீ. கனமும் உடையன. கோபுரத்தின் முதல் தளத்தில் 15 தூண்கள் வளைவமைப்பு முகப்புகளுடன் கோபுரத்தைச் சுற்றிக் காணப்படுகின்றன. அதனை அடுத்துள்ள 6 தளங்களில் 30 தூண்கள் வளைவமைப்புகளுடன் கோபுரத்தைச் சுற்றிக் காணப்படுகின்றன. மேல் தளத்தில் 12 தூண்கள் உள்ளன. இத்தளத்தில் மணி ஒன்று உள்ளது. கோபுரத்தின் உட்பகுதியில் உச்சிக்குச் செல்ல 300 படிக்கட்டுகள் உள்ளன. சு.இரா.

சாய்ந்த கோபுரம் சிதம்பரனார் மாவட்டத்தில், தூத்துக்குடியிலிருந்து ஏறக் குறைய 20 கி.மீ. தொலைவிலுள்ள ஊர். இராபர்ட்டு புகுசு பூட்டு (Robert Bruce Foote) என்பவர் இங்குக் கடைக்கற்காலக் கருவிகளைக் கண்டுபிடித்தார். அது குறித்து ஐயப்பன் என்பவர் 1945-இல் கட்டுரை ஒன்று எழுதினார். அதன் பின்னர் இவ்வூரில் தொல்லியல் அறிஞர்கள் கடைக்கற்காலக் கருவிகளைப் பற்றி ஆய்வு செய்தனர்.

இவ்வூரில் 'தேரிகள்' எனப்படும் மணல் திட்டிகள் உள்ளன. இத்திட்டிகள் இன்றைய கடல் மட்டத்திலிருந்து 20 அடி (6 மீ.) உயரத்தில் உள்ளன. இத்திட்டிகளுக்கும் கடற்கரைக்கும் இடையில் உப்பங்கழிகள் முன்பு இருந்தன. இப்பொழுது மணல் திட்டிகளே மேடுகளாக உள்ளன. இம்மணல் திட்டிகள் பவழத் திரள்களாலும் கடல்வாழ் நுண்ணுயிர்ச் சிதைவுகளாலும் உருவானவையாகும். இத்திட்டிகளில் கடைக்கற்காலக் கருவிகள் பெருமளவில் கிடைக்கின்றன. இத்திட்டிகளின் அடியிலுள்ள மணல் நாளடைவில் வேதியியல் மாற்றங்களுக்கு உள்ளாகி, நிறம் மாறிச் சிவந்த நிலையில் உள்ளது. மேல் மண்ணின் நிறம் பெரிதும் மாறவில்லை. இங்குக் கிடைக்கும் கற்கருவிகளும் சிவப்பு நிறத்தைப் பெற்றிருப்பதனால் அவை கீழேயுள்ள செந்நிற மணலுக்குச் சமகாலத்தவை எனலாம், இம்மணல் படிந்த காலத்தில் கடல் நீர் மட்டம் இப்போது இருப்பதைவிட 20 அடி (6 மீ.) உயரத்தில் இருந்தது. அதாவது, இக்கருவிகளைப் பயன்படுத்திய மக்கள் வாழ்ந்திருந்த காலத்திற்குப் பின்னால் கடல் சிறிது பின்சென்று நிலத்தைவிட்டு நகர்ந்துவிட்டது. கடல் தாழ்வு ஏறக் குறைய கி.மு. 4000-இல் அல்லது அதற்குச் சிறிது காலத்திற்கு முன்பு நிகழ்ந்திருக்கக்கூடும்.



சாயர்புரம்-தேரி

தேரிகளில் கிடைக்கப்பெறும் கடைக்கற்காலக் கருவிகள் படிக்கக் கற்களால் (Chert) செய்யப்பட்டவை. இக்கருவிகள் யாவுமே உருவத்தில் மிகச் சிறியவையாகச் செய்யப்பட்டன. 3 செ.மீ.க்கும் குறைவான அளவுள்ள கருவிகளே மிகுதியாகச் செய்யப்பட்டன. சுரண்டிகள் எனப்படும் கருவிகள் இங்கு மிகுதியாகக் கிடைக்கின்றன. பொதுவாக இக்காலப் பகுதியைச் 'சிறுகற்காலம்' என்றுகூடச் சொல்வது வழக்கம். இக்கருவிகள் வளர்பிறை, பேனாக்கத்தி போன்ற அமைப்புகளிலும், இரு முனைகள் உள்ள உருவங்களிலும் கிடைக்கின்றன. இருமுனைகள் உள்ள கருவிகள் இந்தியாவில் வேறு எங்கும் கிடைக்கவில்லை. ஆனால் இவை இலங்கையில் மட்டும் பெருமளவில் கிடைக்கின்றன. இக்கருவிகளைச் செய்ய அழுத்தத் தொழில் நுட்பம் (Pressure Technique) கையாளப்பட்டது. இத் தொழில் நுட்பத்தில் சுத்தியல்களைக் கொண்டு நேரடியாகச் சில்லுகளைப் பெயர்க்காமல் தமரசியின் மூலமாகச் சில்லுகளை அழுத்திப் பெயர்த்தெடுத்தார்கள். இந்த நுட்பத்தின் மூலம் மிகச் சிறிய சில்லுகளைக்கூடப் பெயர்த்தெடுப்பது எளிது.

சாயர்புரத்தில் வாழ்ந்த கடைக் கற்கால மக்கள் வேட்டையாடும் வாழ்க்கை நிலையிலேயே இருந்தார்கள். அவர்கள் சிறு கருவிகளைக் கூட்டாக இணைத்து

அரிவாள்கள் போன்ற அமைப்பேற்படுத்திக் காட்டுத் தானியங்களை அறுத்தார்கள். முதன் முதலாக வில்லும் அம்பும் இக்காலத்தில் வழக்கத்திற்கு வந்தன. இங்கு வாழ்ந்த மக்கள் உள் நாட்டில் மட்டுமல்லாமல் கடற்கரை ஓரத்திற்கும் மிகுதியாகச் சென்று வாழ்ந்தனர். இவர்கள் வாழ்ந்ததற்கான அடையாளங்கள் இப்பகுதியில் மிகுதியாகக் காணப்படுகின்றன. இவர்கள் உப்பங்கழிகளைச் சுற்றிக் குடிசைகள் அமைத்துக் கொண்டு, கழிகளில் கிடைக்கும் மீன்களைப் பிடித்தனர்.

சாயர்புரத்தில் நிலவிய கடைக்கற்காலத்தின் காலம் ஏறக் குறைய கி.மு. 4000 ஆண்டாகும். அ.அ.

சாயிபாபா (சீடி): இவர் இந்திய மக்களால் வழிபட்டுப் போற்றப்பெற்ற அருட்சான்றோர்களுள் ஒருவர். அடியவர்களால் இவர் தெய்விக ஆற்றல் மிகப் பெற்றவராக மதிக்கப் பெற்றார். இவர் மராட்டிய மாநிலத்தில் மன்மாது என்னும் ஊருக் கருகே உள்ள கத்திரி என்னும் சிற்றூரில் படகோட்டியாக வாழ்ந்த கங்கா பவாடியா என்பாருக்கும் தேவகிரியம்மை யாருக்கும் மூன்றாம் மகனாகத் தோன்றினார். துறவு மேற்கொண்ட கணவனோடு கானகம் செல்லும் வழியில், தேவகிரியம்மையார் இவரை ஈன்றார். அம்மையார் குழந்தையைக் காட்டில்

தனித்துக் கிடத்தி நீங்கினார். அவ்வழியே சென்ற பாட்டில் என்ற முகம்மதியரும் அவர் மனைவியும் குழந்தையைக் கண்டு எடுத்துப் பாபு எனப் பெயரிட்டு வளர்த்தனர். பேராற்றலுடன் விளங்கிய பாபு சிறுவயதிலேயே பலவற்றையும் ஓதாதுணர்ந்து விளங்கினார். இவர் இந்துக் கோயில்களில் திருக்குராணை ஓதியும் மசூதியில் சிவபெருமானின் பெருமைகளைப் பாடியும் மக்களை வியப்பிலாழ்த்தினார். முரண் பட்ட இருபெரும் சமயங்களும் ஒன்றுபட்டு அனைத்து மக்களும் ஆன்மிக ஒருமைப்பாட்டுடன் திகழ வேண்டுமென இவர் விரும்பினார்.



சாயிபாபா

கணவனை இழந்தபின், திருமதி பாட்டில் இவரது கல்வி நலங் கருதிச் சேலு என்னும் ஊரில் வெங்கூசர் நடத்திய சிறுவர் இல்லத்தில் இவரை விட்டகன்றார். துறவி வெங்கூசரும் இவராற்றலை உணர்ந்து சிறப்போடு பாதுகாத்தார். எனினும் உடன் உறையும் பிற மாணாக்கர்கள் பாபுவின் வளர்ச்சியில் பொறாமை கொண்டு ஒருநாள் செங்கற்களால் தாக்கினர். வெங்கூசர் அச் செங்கற்களையே இவருக்குப் பரிசாகத் தந்து விடை தந்தார். பாபு தம் பதினாறாம் வயதில் மன்மாது அருகே உள்ள சீரடி என்னும் சிற்றூருக்கு வந்து ஒரு வேப்பமரத்தடியில் தங்கிச் சிலகாலம் மோனத்தில் ஆழ்ந்திருந்தார். பின்னர் வெளியூர் பல சென்று மீண்டும் மூன்றாண்டுகள் கழிந்தபின் சந்து பாட்டில் என்பார் தம் திருமணக் குழுவோடு சீரடி வந்தார். சீரடியில் உள்ள கண்டோபாக் கோயில் பூசாரி இவரைக் கண்டவுடன் 'சாயி வருக' என வரவேற்றார். சாயி என்ற இப்பெயரே இவருக்கு இறுதி வரை வழங்கலாயிற்று. இவர் சீரடியில் உள்ள பழைய மசூதியிலும் சாவடியிலும் தங்கிப் பலர்க்கு வழிகாட்டியாக விளங்கினார். மசூதியில் நாடோறும் எண்ணெயிட்டுப் பல விளக்குகளை ஏற்றி மகிழ்வார். இந்துக்களும் முகம் வா. க. 8 - 50

மதியர்களும் வேறுபாடின்றி இவரை நாடினர். எனினும், மசூதியில் இந்து முறைப்படி விளக்கேற்றி வழிபாடு செய்வதை விரும்பாத சில முகம்மதிய வணிகர்கள் இவருக்கு எண்ணெய் தர மறுத்தனர். ஆனால் இவரோ தண்ணீரால் விளக்கேற்றித் தெய்விக ஆற்றலை வெளிப்படுத்தினார்.

சாயிபாபா தம்மை நாடிவந்தோர் உளத்துயர் மாற்றி நல்வழிப்படுத்தினார். பாகுபாடு இன்றி அனைவரையும் ஒன்றாகக் கருதி நாளும் விருந்தோம் பல் புரிந்தார். இவர் தமக்கு வேண்டிய சிறிதளவு உணவைச் சில வீடுகளில் இருந்தே இறுதிவரை பெற்று வாழ்ந்தார். இவர் வாழ்ந்த பழைய மசூதி புதுப்பிக்கப் பெற்றுத் 'துவாரகை மாயி' என இவராலேயே வழங்கப்பெற்றது. இம்மசூதியில் தம் தெய்விக ஆற்றலால் உண்டாக்கிய நெருப்பு இன்றும் சுடர் விட்டு எரிகின்றது. இதனின்றும் கிடைக்கும் 'உதி' என்னும் சாம்பலையே இவர் அனைவருக்கும் மருந்தெனத் தந்து மகிழ்ந்தார். இவர் முதன் முதலில் அமர்ந்து மோனத்தவயிருந்த வேம்படியில் வெங்கூசர் சமாதி இருப்பதாகக் கூறப்படுகிறது.

பாபா சீரடியில் வாழ்ந்தபோது இயற்கையின் டோக்கினைப் பன்முறை கட்டுப்படுத்தினார் என்பர். பலர் உடல் நோயும் உள நோயும் நீங்கப்பெற்று நல்வழி நடந்தனர். பல தெய்வப் படிவங்களைத் தம் உருவில் பல பெரியோர்க்கு இவர் காட்டினார். எண்வகைப் பேராற்றலாம் சித்திகள் கைவரப் பெற்ற இவரைத் தெய்வமாகக் கொண்டு பல சமய மக்களும் போற்றினர். அரசியல், மருத்துவம், நீதித்துறை, காவல்துறை ஆகிய பல்துறையினின்றும் உயர் அலுவலர்களும் கற்றறிந்த அறிஞர்களும் எளியோரும் இவரை நாடிவந்து பயன்பெற்றனர். தாசு கணு எனும் பெரியார் தம் பாடல்கள் மூலம் இவர்தம் புகழை வடநாடெங்கும் பரப்பினார். தென்னகத்திருந்தும் அறிஞர்களும் ஆன்மிகப் பெரியோர்களும் இவரைக் கண்டபின் இவர் புகழ் பரப்பினர்.

சீரடி சாயிபாபா அறுபது ஆண்டுகள் சீரடி விட்டு நீங்காமல் அனைவருக்கும் வழிகாட்டிப் பின், 1918-ஆம் ஆண்டு உடலை நீத்தார். சீரடியில் உள்ள 'பூட்டி வாடா' என்னும் கட்டிடத்தில் இவர்தம் உடலைச் சமாதி வைத்து மக்கள் வழிபட்டு வருகின்றனர். ஏறக்குறைய எண்பதாண்டுகள் வாழ்ந்த இவர் மீண்டும் எட்டாண்டுகள் கழித்து ஆந்திரத்தில் தோன்றி மக்களை நல்வழிப்படுத்த விரும்பியதைத் தாம் மறையும் முன் கூறியதாக வரலாறு கூறுகின்றது.

குரு.கோ

சார்ச்சு சோரல் (கி.பி. 1847-1922): இவர் பிரான்சு நாட்டு அரசியற் சிந்தனையாளர். இவர்

பொறியியல் வல்லுநராக அரசாங்கப் பணியில் சேர்ந்து கி.பி. 1892-ஆம் ஆண்டில் ஓய்வு பெற்றார். ஓய்வு பெற்ற நாளிலிருந்து 30 ஆண்டுக் காலம் இவர் பாரிசில் வாழ்ந்து சமயம், வரலாறு, பொருளாதாரம், அரசியற் கோட்பாடு ஆகிய பல திறப்பட்ட பொருள் கள் பற்றிப் பலப்பல கட்டுரைகளையும் நூல்களையும் எழுதினார்.

மொழியியலில் பயிற்சி பெற்றதன் விளைவாகச் சோரலுக்குத் (Georges, Sorel) தொழில் நுணுக்கம், அறிவியல் ஆகிய இரண்டிலும் ஈடுபாடு ஏற்பட்டது. இவர் கருத்துப்படி அறிவியல் என்பது இயற்கையைத் தொழில் நுணுக்கத்தின் மூலம் பயன்படுத்துவதாகும். அறிவியல், சூழ்நிலைக்கு ஏற்றாற்போல் பன்முகத் தன்மையது என இவர் கருதினார்.

குறிப்பிடத்தக்க சமயச்சார்பு எதுவும் இல்லாத சோரல் சான்செனியப் (Jansenism) பிரிவினரின் கருத்துக்களில் நம்பிக்கையுடையவராக இருந்தார். மனித குலத்தில் ஒழுக்கச் சீர்குலைவிற்குள்ள போக்கு உண்டு என்ற அப்பிரிவினரின் கருத்தைச் சோரலும் ஏற்றுக் கொண்டார். அதன் காரணமாகத்தான் மூட நம்பிக்கைகளிலிருந்து விடுபட்டால் மனித குலம் முன்னேற முடியும் என்ற மறுமலர்ச்சியாளர்களின் கருத்தைச் சோரல் ஏற்க மறுத்தார்.

அரசியலில் சோரல் தொடக்க காலத்தில் ஒரு தாராளத் தன்மையுடைய பழமைவாதியாகத் (Liberal Conservative) திகழ்ந்தார். ஆனால், கி.பி. 1893-ஆம் ஆண்டில் பிரெஞ்சு அரசியற் சிந்தனையாளர்களான பிரெளதான் (Proudhon), கார்ல்மார்க்சு (Karl Marx) ஆகியோரின் அரசியல், பொருளாதாரக் கருத்துகளில் மிகுந்த ஈடுபாடு ஏற்பட்டது. அதன் விளைவாகச் சோரல் ஒரு சமதருமவாதியாக மாறினார்.

சில காலம் மார்க்சின் தீவிர ஆதரவாளராகத் திகழ்ந்த சோரல் காலப் போக்கில் அதில் நிறைவற்ற தன்மை ஏற்பட்டு ஒரு மார்க்சிய திரிபுவாதியாக (Revisionist) மாறினார். பெர்ன்சுடன் (Bernstein) என்பவருடைய திரிபுவாதத்தில் பற்று ஏற்பட்டு, இவர் 1908-ஆம் ஆண்டில் 'மார்க்சியத்தின் வீழ்ச்சி' (The Decomposition of Marxism) என்ற நூலை வெளியிட்டார். அந்நூல் இத்தாலியிலும் செருமனியிலும் செல்வாக்குப் பெற்றது. மார்க்சியத் திரிபுவாதியான சோரல் சில அரசியல் நிகழ்ச்சிகளின் விளைவாகப் 'புரட்சித் தொழிற்சங்க ஆட்சி' (Revolutionary Syndicalism) இயக்கத்தில் தீவிர ஈடுபாடு கொண்டார். இவர் 1905-ஆம் ஆண்டிலிருந்து அடுத்த மூன்று ஆண்டுக் காலம் வரை அவ்வியக் கத்திற்காகத் தீவிரமாக உழைத்தார்.

சோரலினுடைய சிந்தனை அவரது இறுதிக் காலத்தில் நிலையற்றதும், கசப்பான அனுபவத்தின் வெளிப் பாடாகவும் இருந்தது. புரட்சித் தொழிற்சங்க இயக்கத்தின் செயற்பாட்டினால் ஏமாற்றமடைந்த சோரல் முடியாட்சி, தேசிய இயக்கம் போன்றவற்றில் ஓரளவு ஈடுபாடு காட்டினார்.

சோரல் 20-ஆம் நூற்றாண்டில் தோன்றிய பொதுவுடைமை, பாசிச எதேச்சாதிகாரத் தோற்றம் ஆகியவற்றிற்கு முக்கியமான காரணமாவார் என்று ஒரு கருத்து உண்டு. ஆனால், அக்கருத்திற்கு ஆதாரமில்லை. இலெனின் மீது சோரலுக்கு எவ்வித செல்வாக்குமில்லை. ஒருகட்சிச் சருவாதிகாரத்தைச் சோரல் அடியோடு வெறுத்தார். முசோலினி அடிக்கடி தம்மைச் சோரலின் ஒரு சீடர் என்று பறை சாற்றிக் கொண்டார். காரணம், சோரலின் கற்பனைக் கருத்து, வன்முறை ஆகிய இரண்டும் மக்களின் கண்மூடித்தனமான ஈடுபாட்டிற்கும், வரம்பிலா வன் செயல்களைச் செய்வதற்கும் முசோலினிக்கு ஒரு தத்துவக் கோட்பாடாக அமைந்ததேயாகும். ஆனால், முசோலினியின் அவ்விளக்கம் சோரலின் கருத்துகளுக்கு நேர் முரணானதாகும். சோரலின் கருத்துகளில் குறைபாடுகள் இருந்தபோதிலும், இவர் எதேச்சாதிகாரத்தின் பகைவராகவும் சுதந்திரத்தின் பாதுகாவலராகவும் விளங்கினார் என்பதில் ஐயமில்லை. ச.மு.

சார்சியா அமெரிக்காவின் மாநிலங்களுள் அட்லாண்டிக்கு மாக்கடலின் ஓரமாக உள்ள ஒரு மாநிலம். இதன் பரப்பு 52,489 ச.கி.மீ. மக்கள் தொகை 5,463,105 (1980). தலைநகர் அட்லாண்டா (Atlanta). சார்சியாவின் (Georgia) வடக்கில் தென்னசி, வடகரோலினா மாநிலங்களும், கிழக்கில் தென் கரோலினாவும் மாக்கடலும், தெற்கில் பிளாரிடாவும் (Florida) மேற்கில் அலபாமாவும் எல்லைகளாக உள்ளன. இம்மாநிலத்தின் கடலோரத்தில் பல தீவுகள் உள்ளன. இங்கு விளையும் பொருள்களுள் முக்கியமாகப் பருத்தி, புகையிலை, பழங்கள், கரும்பு, கோதுமை, நெல் ஆகியவை குறிப்பிடத்தக்கவை. மக்களின் முக்கிய தொழில் வேளாண்மை. மரம் வெட்டும் தொழிற்சாலைகள் பல இங்குள்ளன. இயற்கைக் காட்சிகள் மிகுதியாக இப்பகுதியில் உள்ளதால், சுற்றுலாப் பயணிகளை இப்பகுதி ஈர்க்கிறது. நிலக்கடலையும் பருத்தியும், 1970-ஆம் ஆண்டுக்கு முன்பு மிகுதியாகப் பயிரிடப்பட்டன. இப்பொழுது பருத்தி உற்பத்தி ஓரளவு குறைந்துள்ளது. இப்பகுதியின் நிலவளத்துக்கு இங்குப்பாயும் மூன்று ஆறுகள் முக்கிய காரணமாகும். அவை பிளிந்து (Flint), சவானா (Savannah), சாட்டகூச்சி (Chattahoochee) எனப்படும். இங்குள்ள முக்கிய துறைமுகப் பட்டினம் சவானா ஆகும். இக்காலத்தில் மரம்வெட்

டும் தொழிலும், செயற்கை உரம் தயாரித்தலும் இங்குச் சிறப்பாக நடைபெறுகின்றன.

வரலாறு: அமெரிக்காவின் கிழக்குக் கரையில் வளர்ச்சி அடைந்த, தொடக்ககால குடியேற்றப் பகுதிகளுள் சார்சியா இறுதியாகத் தோன்றியதாகும். பல சிறப்புத் தன்மைகள் இதனிடம் உண்டு. இது எத்தகைய வாணிகக்குழு அமைப்பாலும் உருவாக்கப்படவில்லை. சில குறிப்பிட்ட இன மக்களின் இருப்பிடமாக அமைவதற்கும் இது உருவாக்கப்படவில்லை. எத்தகைய ஊதியத்தையும் எதிர்நோக்காத அறங்காவலர்களால் (Trustees) இக்குடியேற்றம் உருவாகியது.

இதைத் தோற்றுவிக்க 2 காரணங்கள் இருந்தன. 1) கடனுக்காகச் சிறையில் அடைக்கப்பட்ட ஆங்கிலேயர்கள், சார்சியாவில் குடியேறிப் புதிய வாழ்வைப் பெற இது அமைக்கப்பெற்றது. 2) ஆங்கிலேயர்கள் பெரும்பாலும் குடியேறிய ஆங்கில அமெரிக்காவின் பகுதிகளை, இசுபானியரிடமிருந்து (Spaniards) தற்காத்துக்கொள்ள இராணுவத் தளங்களையும் கோட்டைகளையும் அமைத்துக் கொள்வதற்காகவும் இது உருவாயிற்று.

இங்கிலாந்தின் மன்னர் இரண்டாம் சார்சு, கி.பி.1732-இல் சாவன்னா ஆற்றுக்கும் ஆல்ட்டமாசா ஆற்றுக்கும் இடைப்பட்ட நிலப்பகுதியினைத் தளபதி சேம்சு ஆக்லே தோர்ப்பு (James Ogle Thorpe) என்பவரிடம் அலுவல் மேற்பார்வை செய்யும்படியாகக் கொடுத்தார். அவருக்கும் அவரோடு வேறு சில அறங்காவலர்களுக்கும் 21 ஆண்டுகட்கு இப்பகுதியின் நிலங்களில் உரிமை வழங்கப்பட்டது. நீக்கிரோக்களோ அடிமைகளோ இங்குக் குடியேற அனுமதிக்கப்படவில்லை. உரோமன் சுத்தோலிக்கர்களும் குடியேற அனுமதிக்கப்படவில்லை. சில மது வகைகள் இங்குத் தடை செய்யப்பெற்றன. ஆக்லே தோர்ப்பு ஆய்வுப் பயணங்கள் சிலவற்றை நடத்தி 1.1.1733-இல் ஒரு சிறு நகரத்தைச் சாவன்னா ஆற்றின் கரையோரப் பகுதியில் உருவாக்கினார். சார்சியா மாநிலத்தில் இங்கிலாந்திலிருந்து கடனுக்காகக் கைதியாக்கப்பட்டு, விடுவிக்கப்பட்டவர்களே அனுமதிக்கப்பெற்றனர். ஆங்கிலேயர்களுடன் வேல்சுமக்கள், இசுகாட்டுகள் (Scots), செருமானியர், பீடுமாண்டியர், சுவிசுமக்கள், யூதர்கள், சுத்தோலிக்கர்கள் முதலியவர்கள் குடியேறினர். அடிமைகளை அனுமதிப்பதில்லை என்ற சட்டம் கி.பி.754-இல் விலக்கிக்கொள்ளப்பட்டது. அமெரிக்கச் சுதந்திரப் போர் முடிந்தவுடன், புதிய அரசியலமைப்பில் இணைவதற்கு, சார்சியா, 1788-இல் சம்மதித்தது. அதற்குப்பின் இதன் வளர்ச்சி மிகவும் விரைவாயிற்று.

வா. க. 8 - 50அ

அரசியலமைப்பு: மக்களால் நான்கு ஆண்டுகட்கு ஒரு முறை தேர்ந்தெடுக்கப்படும் ஆளுநர் நிருவாக அதிகாரியாக உள்ளார். இரு அவைகளையுடைய ஒரு சட்டசபை, சட்டமியற்றும் அதிகாரத்துடன் இயங்குகிறது. இதன் உறுப்பினர்கள் 2 ஆண்டுகட்கு ஒரு முறை தேர்ந்தெடுக்கப்படுகின்றனர்.

சார்சியா: சார்சியா என்ற பெயரையுடைய ஒரு மாநிலம் சோவியத்து உருசியாவில் உள்ளது. இதன் பரப்பு 69,679 ச.கி.மீ. சார்சியா சோவியத்துச் சம உடைமைக் குடியரசு (Georgien Soviet Socialist Republic) என்று இதற்குப் பெயர். உருசியாவின் தென் கிழக்கில் உள்ள இதன் தலைநகர் திப்லிசி (Tbilisi). இங்குள்ள மக்களின் முக்கிய தொழில் வேளாண்மை. தாதுப் பொருள்களுள் முக்கியமாக மங்கனம் இங்கு மிகுதியாகக் கிடைக்கிறது. கால்நடைகள், கோழிகள், தேனீ முதலியன வளர்க்கப்படுகின்றன. தானியங்கள், பருத்தி, தேயிலை, புகையிலை, எலுமிச்சை வகைப் பழங்கள் முதலியன இங்குள்ள முக்கிய விளைபொருளாகும். இங்குள்ள குரா(Kura), இரியான் (Rion) ஆற்றுவெளிகளும், காக்கசு(Caucasus)மலையும் மிகுந்த பரப்பைப் பெற்றுள்ளன. பட்டும் (Batum) என்ற துறைமுகப்பட்டினம் இங்கு மிக்க சிறப்புவாய்ந்தது.

வரலாறு: சார்சியா, கி.மு. நான்காம் நூற்றாண்டிலேயே ஒரு இராச்சியமாக வளர்ச்சியடைந்திருந்தது. இங்கு கி.பி. 13-ஆம் நூற்றாண்டில் மங்கோலியர்களின் தாக்குதல்கள் ஏற்பட்டன. முதலாம் அலெக்சாண்டர் என்ற மன்னன், சார்சியா மாநிலத்தை மூன்று பிரிவுகளாக்கித் தன் மூன்று மக்களுக்கும் பிரித்துக் கொடுத்தான் (கி.பி. 15-ஆம் நூற்றாண்டு). அதன்பின் இங்குச் சீர்கேடுகள் பல ஏற்பட்டன. துருக்கியும் பாரசீகமும் சார்சியாவைக் கைப்பற்றிக் கொள்ளப் போட்டியிட்டன. அதன் விளைவாக, கி.பி. 1555-இல் மேற்குச் சார்சியா துருக்கிய ஆட்சியின் கீழும், கிழக்குச் சார்சியா பாரசீக ஆட்சியின் கீழும் வந்தன. பிறகு கி.பி. 1801க்கும் 1829-க்கும் இடைப்பட்ட காலத்தில் உருசியா இரு சார்சியப் பகுதிகளையும் கைப்பற்றிக் கொண்டது. உருசியப் புரட்சிக்குப் (1917) பின், சார்சியாவின் சமஉடைமைக் கட்சி, அதை ஒரு சுதந்திர நாடாக அறிவித்தது, பிறகு 1921-இல் உருசியச் செஞ்சேனை சார்சியாவில் படையெடுத்தது. அதன் விளைவாக இது ஒரு சோவியத்துக் குடியரசு என அறிவிக்கப்பட்டது. சோவியத்து ஒன்றியத்துடன், 1922-இல் சார்சியா சட்டபூர்வமாக இணைந்தது. பிறகு 1936-இல் இது ஒரு தனித்த குடியரசு என்று அறிவிக்கப்பட்டது. இப்பொழுது இதன் பரப்பு 69,700 ச.கி.மீ. மக்கள் தொகை 5,157,000 (1984). இங்குள்ள முக்கிய நகரங்கள் குதைசி

(Kutaisi) உருசுத்தவி (Rustavi), கோரி (Gori) ஆகியவையாகும். தெ.பா.

சார்சு மன்னர்கள் (இங்கிலாந்து):

முதலாம் சார்சு (கி.பி. 1660 முதல் 1727 வரை) இங்கிலாந்தை கி.பி. 1714 முதல் 1727 வரை ஆண்ட அரசர். இவர் செருமனியின் அனோவர் (Hanover) தேர்வாளர் எர்னசுட் அகசுட்சின் மூத்த புதல்வர். இவர் செருமனியில் பிறந்து வளர்ந்தவராதலால் இங்கிலாந்து விவகாரங்களில் தீவிர ஆர்வம் காட்டவில்லை. இவர் போர் வாழ்க்கையில் மிக்க ஆர்வம் கொண்டவர்; பிரான்சிற்கு எதிராகத் தம் போர்த்திறமை வெளிப்படுத்தப்போர்களில் ஈடுபட்டார். இளைய அரசியல்வாதிகளான சண்டர்லாந்து கோமகன், சேம்சு சடான்தோப்பு, தவுன்செண்டு (Townshend) கோமகன், இராபர்ட்டு வால்போல் ஆகியவர்களைக் கொண்ட விக்குக் (Whig) கட்சியின் அமைச்சரவையை



முதலாம் சார்சு

நிறுவினார். எனினும், மக்களிடையே இவருக்குச் செல்வாக்குக் காணப்படவில்லை, ஏனெனில் இங்கிலாந்தைக் காட்டிலும், இவர் அனோவரின் விவகாரங்களில் பெரும் பற்றுக் கொண்டிருந்தார்.

ஆங்கில மொழியைப் பயிலாததால் இவர் அமைச்சரவைக் கூட்டங்களில் கலந்து கொள்ளவில்லை. எனவே, இவர் அமைச்சர்களுக்கு முழுமையான சுதந்திரம் வழங்கினார். அதனால் அமைச்சர்கள் சட்டமன்றத்தின் இரு அவைகளின் மீது, சிறப்பாகக் கீழ் அவையின் மீது கட்டுப்பாடு பெறலாயினர். இவர் இங்கிலாந்தில் இக்காலத்திய அரசு சட்டப்படி செயற்படும் மன்னராட்சியின் வளர்ச்சியினை அனுமதித்தார்.

முதலாம் சார்சு, அனோவருக்குச் செல்லும் வழியில் கி.பி. 1727 சூன் 11-ஆம் நாள் மரணமடைந்தார். இவர் மைந்தர் இரண்டாம் சார்சு. இவர் புதல்வியர்ன சோபியா தோரோதியா (Dorothea) பிரசியாவின் மன்னர் முதலாம் பிரடெரிக்கின் மனைவியாரும். மகா பிரடெரிக்கின் அன்னையாரும் ஆவர்.

இரண்டாம் சார்சு: (கி.பி. 1683 - கி.பி. 1760) இங்கிலாந்து மற்றும் அயர்லாந்தின் மன்னர். இவர் அனோவரில் பிறந்தார். தந்தையாரைப் போலவே இவர் பெரும்பாலும் செருமானியராகக் காணப்பட்டார். இவர் கி.பி. 1727-இல் மன்னர் பதவியேற்றார். மனைவியார் கரோலின் வில்எஸ்மினா என்பவராவார்.



இரண்டாம் சார்சு

இரண்டாம் சார்சு, எந்தவடிக்கையையும் முறைப்படி மேற்கொள்ளும் மனப்பக்குவமும் மிகுந்த நினைவாற்றலும் கொண்டவர்; தந்தையாரைப் போல் போர் நடவடிக்கையில் ஆர்வம் கொண்டவர். இராபர்ட்டு வால்போலின் துணைக்கொண்டு, ஏழாண்டுப் போரில் (கி.பி. 1756-1763) இவர் சிறப்பாகச் செயற்பட்டார். இவர் நேரடியாகப் போர்க்களத்தில் போரிட்ட கடைசி இங்கிலாந்தின் மன்னராவார். இந்தியாவிலும் கனடாவிலும் ஆங்கிலேயப் பேரரசு அமைய இவர் அடித்தளம் அமைத்தார். இவர் ஆட்சிக்காலத்தில் நடைபெற்ற வேளாண்மை, தொழில்துறை முன்னேற்றங்கள், இங்கிலாந்தின் அரசியல், சமூக அமைப்புகளை மாற்றியமைத்தன. எனினும், அரசியலில் அமைதி காணப்பட்டது. இதில் இராபர்ட்டு வால்போலின் சேவை குறிப்பிடத்தகுந்தது.

இரண்டாம் சார்சு ஆங்கில மொழியைப் பேசும் அளவிற்குப் பயின்றார். இவர் ஆட்சிக் காலத்தில் தவுன்செண்டு (Townshend) கோமகன், இராபர்ட்டு

வால்போல் ஆகியவர்களின் மூலம் அமைக்கப்பட்ட விக்கு (Whig) எதிர்ப்பு அமைப்பு, பின்னர், இங்கிலாந்து அரசியலில் எதிர்கட்சிகளின் தோற்றத்திற்கு வழிவகுத்தது. தம் முன்னோடிகளைவிட இங்கிலாந்தின் அரசியலைத் தெளிவாக உணர்ந்தவர் இவர். அயல்நாட்டு நிகழ்ச்சிகளில் ஆழ்ந்த ஆர்வம் கொண்டவர் இவர். தம் அமைச்சர்களுக்கு இவர் முதன்மைத்தன்மை அளிக்கவில்லை. (அமைச்சர்களை 'நாய்க்குட்டிகள் என்று இவர் அடிக்கடி அழைத்தன ரெனக் குறிப்பிடப்படுகிறது). மக்களவையின் அதிகாரங்களை இவர் விரும்பவில்லையெனினும், தம் பதவியின் அதிகாரங்களின் வரம்புகளை உணர்ந்து, அரசின் சட்டப்படி செயற்படும் அரசராகத் திறம்படச் செயற்பட்டார். மன்னர், தம் அமைச்சர்களுக்கு இறுதிப் பொறுப்பை வழங்கியது, அயல்நாட்டு, உள்நாட்டு அரசியல்க்கல்கள் எல்லாவற்றிலும் அமைச்சர்களின் அதிகாரத்தைப் பெருமளவிற்கு உறுதிப்படுத்திற்று.

இரண்டாம் சார்சு, காட்டிங்கென், கொலம்பியா பல்கலைக் கழகங்கள் நிறுவ ஆதரவு வழங்கினார்.

மன்னர், கி.பி. 1742 க்குப் பிறகு, கார்டெட்டுக் கோமகனிடம் நம்பிக்கை கொள்ளலானார். கார்டெட்டின் ஐரோப்பிய நாடுகளின் விவகாரங்களைப் பற்றிய அனுபவம், மன்னரின் நம்பிக்கையை மேலும் உறுதிப்படுத்திற்று. ஆனால், கார்டெட்டு (Cardette) அனோவேரியப் படைகளை இங்கிலாந்து இராணுவத்தில் சேர்த்துக் கொள்ளவும், ஊதியம் வழங்கவும் ஒப்புக் கொண்டதால், அவருக்கெதிராகக் கடும் குற்றச்சாட்டுகள் தோன்றியதையடுத்து, மன்னர் கார்டெட்டைப் பதவியிலிருந்து விலக்க ஒப்புதல் தெரிவித்தார்.

இரண்டாம் சார்சு, 25.10.1760-இல் திடீரென மரணமடைந்தார்.

சார்சு, மூன்றாம் (கி.பி. 1738-1820) இரண்டாம் சார்சின் பேரன்; பிரடெரிக்கின் மூத்த மைந்தர், இவர் கி.பி. 1760-இல் மன்னர் பதவியேற்று. இங்கிலாந்தின் வரலாற்றில் மிகவும் நெருக்கடியான காலத்தில் ஆட்சிப் பொறுப்பிலிருந்தார். இவர் 11-ஆம் வயதில்தான் கல்வியிலத் தொடங்கியதாகக் குறிப்பிடப்படுகிறது. மனைவியார் சார்லட் சோபியா என்பவராவார்.

மூன்றாம் சார்சு மன்னரின் அறுபது ஆண்டு ஆட்சியின்போது நடைபெற்ற பல புரட்சிகள், மக்களின் வாழ்க்கை முறைகளில் பல மாற்றங்களை விளைவித்தன. அமெரிக்கச் சுதந்திரப் போரினால் இங்கிலாந்து, தன் அமெரிக்கக் குடியேற்றப் பகுதிகளை இழந்தது. தொழிற்புரட்சி ஓர் புதிய சமூகத்தை உருவாக்கிற்று. மக்கட்டொகை இருமடங்கிற்கும் மேலாகப்



மூன்றாம் சார்சு

பெருகிற்று. அமெரிக்கக் குடியேற்றப் பகுதிகளுக்கு மாற்றாகப் புதிய நிலப்பரப்புகள் சேர்க்கப்பட்டன. இணைப்புச் சட்டம் கி.பி. 1801 முதல் வலிமையோடு செயற்படுத்தப்பட்டது. அயர்லாந்து இங்கிலாந்தோடு இணைக்கப்பட்டு, இங்கிலாந்து, இங்கிலாந்து - அயர்லாந்து இணைப்பு நாடு எனப்பட்டது.

மூன்றாம் சார்சு, முதல் இரண்டு சார்சு மன்னர்களைக் காட்டிலும் அரசு நடவடிக்கைகளில் பெரும் பங்கு மேற்கொண்டார். தம்மை ஆங்கிலேயர் எனக் குறிப்பிடுவதில் இவர் பெருமை கொண்டார். இராபர்ட்டு வால்போல், பெல்ஆம், மூத்தபிட்டு (Pitt the Elder) ஆகியவர்கள் மூலம் பல ஆண்டுகள் ஆதிக்கம் செலுத்திய விக்குகளின் ஆற்றலை அழிக்க முயற்சிகள் மேற்கொண்டார். உடல்நிலை காரணமாக கி.பி. 1810 முதல், மன்னரின் மனநிலையும் கீர்கேடுற்றது.

மூன்றாம் சார்சு, அமெரிக்கச் சுதந்திரப் போரில் தம் நாட்டுப்பற்று வெளிப்படும் வகையில் செயற்பட்டார். பிரெஞ்சுப் புரட்சி (கி.பி. 1793) பிரெஞ்சுப் புரட்சிப்போர் ஆகிய நிகழ்ச்சிகளில், இங்கிலாந்தின் உறுதிக்குச் சின்னமாகக் கருதப்பட்டார். இங்கிலாந்தின் வரலாற்றில் நீண்டகால ஆட்சிகளில் ஒன்றான, இவரின் ஆட்சியின்போது நடைபெற்ற தொழிற்புரட்சி, நாட்டில் விரைவான மாற்றங்களை உண்டாக்கிற்று. கனடா, இந்தியா, தென் ஆப்பிரிக்கா ஆகத்திரேலியா ஆகிய பகுதிகளின் மீது இங்கிலாந்தின் ஆதிக்கம் மிகவும் உறுதியாக்கப்பட்டது. தகுதிமிகுந்த மூத்தபிட்டு, இளையபிட்டு எட்மண்ட்பர்க்கு, கேசலர், (Castlereagh) நெல்சன், வெல்லிங்டன், கெய்ன்சு பரோ, செல்லி, வேர்ட்ச்வொர்த்து, சேம்சு, ஆச்டன்

போன்றவர்கள் இவர் ஆட்சிக்காலத்தை மேம்பாடடையச் செய்தனர்.

நல்லெண்ணங் கொண்ட மூன்றாம் சார்சு மன்னரின் சொந்த வாழ்க்கையில் எளிதாக முடிவுகாண முடியாத சில சிக்கல்கள் காணப்பட்டன. மிக உயர்ந்த நம்பிக்கைகளோடு பதவியேற்ற இவரால் மிகச்சிறிய சாதனைகளையே சாதிக்க முடிந்தது. தாம உயர் கல்வி பெறவில்லையெனினும், கலை, இலக்கிய வளர்ச்சிக்கு இவர் பெரும் ஊக்கமளித்தார். குதிரைச்சவாரி செய்யும்போதும் படைவீரர்களின் இருப்பிடங்களைச் சுற்றிப் பார்க்கும்போதும் இவர் பெருமகிழ்ச்சியோடு காணப்பட்டார். வேளாண்மையில் இவருக்கு மிகுந்த ஈடுபாடு இருந்ததால் 'வேளாண் சார்சு' என்றழைக்கப்பட்டார்.

சார்சு நான்காம் (சார்சு அகசுதசு பிரடெரிக்கு) மூன்றாம் சார்சு மன்னரின் மூத்த மைந்தர். இலண்டன் சேம்சு மாளிகையில் கி.பி. 1762, திசம்பர் எட்டாம் நாள், பிறந்த இவர் கி.பி. 1820 முதல் 1830 வரை இங்கிலாந்து அயர்லாந்து ஆகிய நாடுகளின் மன்னராக விளங்கினார். இவர் செர்மன், பிரெஞ்சு



நான்காம் சார்சு

இத்தாலிய மொழிகளில் நன்கு உரையாடும் திறமை பெற்றிருந்தார்.

மிகவும் இளைஞராக இருந்தபோதே, மது, மங்கை போன்றவற்றில் மிகுந்த ஈடுபாடுடையவராக இருந்தார். எழில்மிக்க, உரோமன் கத்தோலிக்க மேரி ஆன் என்ற பட்சர்ஸ்பர்ட்டு என்பவரைக் காதலித்து கி.பி. 1785-இல் இரகசியமாகத் திருமணம் செய்து கொண்டார். இச்செயல், வாரிசுச்சட்டத்திற்கு (கி.பி. 1701) முரணாக இருந்த போதிலும், திருமணம் சட்டப்படி நடைபெறவில்லை என்று கூறி இவர்

பதவிலிலகவில்லை. தந்தையாரின் அறிவுரைப்படி, இவர் பிரன்ச்விக்கின் கரோலின் இளவரசியை கி.பி. 1795-இல் மணந்து கொண்டார்.

நான்காம் சார்சு மன்னரிடம் நல்ல குணாதிசயங்கள் சில இருந்தன. இவர் வன்முறை, இரத்தம் சிந்துதல் போன்ற செயல்களை வெறுத்தார்; சிறைக்கைதிகளிடம் கருணை காட்டினார். ஆனால், நண்பர்களிடமும் மனைவியரிடமும் நம்பிக்கையற்ற வராய்ச்சு செயற்பட்டார். தனிமனிதர் என்ற நிலையிலோ மன்னர் என்ற நிலையிலோ இவரால் சிறப்புத் தகுதி பெறமுடியவில்லை. உடல்நலக் குறைவும், தம் மனைவியாரின் மரணத்திற்குக் காரணமாயிருந்து மக்களிடம் செல்வாக்கை இழந்ததும், தீவிர பழமைக் கொள்கைகளை அரசு நடவடிக்கைகளில் பின் பற்றியதும் இவர் செல்வாக்குக் குறைவிற்குக் காரணங்களாகும். சலனமற்ற போக்கினால், தோரிக் கட்சியோடு (Tory) தம் தொடர்பை அறுத்துக் கொண்டார். விக்குக் கட்சியின் நம்பிக்கையை இவர் மீண்டும் பெற முடியவில்லை. எந்தக் கட்சியோடும் கி.பி. 1827க்குப் பின் தனித் தொடர்பு கொள்ளவில்லை; விண்ட்சரில் 26.6.1830-இல் காலமானார்.

இவர் ஆட்சிக் காலத்தில் மக்களிடம் செல்வாக்குப் பெறவில்லையாயினும், நிருவாக நுணுக்கம் தெரிந்தவராக இருந்தார்; கலைகளைப் போற்றினார். பிரிட்டனைப் புதிய பொழுதுபோக்கு இடமாக உருவாக்கிய பெருமை இவருக்கு உரியதாகும். இவர் ஆட்சியின்போது மேற்கொள்ளப்பட்ட சில முக்கிய சீர்திருத்தங்கள் குற்றச்சட்டம் மற்றும் காவல்துறைச் சீர்திருத்தங்கள், தடையற்ற வாணிகம், சீர்திருத்தக் கிறித்தவச் சமயப் பொறை ஆகியன வாம். இவற்றை இவர் ஆட்சியில் ஏற்பட்ட நன்மைகளாகக் கருதலாம். இவர் தம் கலை ஆர்வத்தினால் பல எழில் மிக்க கட்டடங்கள் கட்டப்பட்டன.

சார்சு ஐந்தாம்: இவர் இயற்பெயர் சார்சு பிரடெரிக் எர்னசுட் ஆல்பர்ட்டு; காலம் கி.பி. 1865 முதல் 1936 வரையாகும். இவர் இங்கிலாந்து, அயர்லாந்து, இங்கிலாந்துக் கடலுக்கப்பாலிருந்த இங்கிலாந்தின் குடியேற்றப் பகுதிகள் ஆகியவற்றிற்கு மன்னர். இவர் இந்தியாவிற்கும் பேரரசராக இருந்தார். ஏழாம் எட்வர்டு மன்னரின் இரண்டாம் மைந்தர். இலண்டனிலுள்ள மார்ல்பரோவில் பிறந்த இவர் கி.பி. 1892 வரை கடற்படையில் பணியாற்றினார். இளவரசியார் விக்டோரியா மேரி என்பவரை கி.பி. 1893, சூலை 6-ஆம் நாள் மணம் புரிந்து கொண்டார். ஐந்தாம் சார்சு மன்னரின் முடிசூட்டு விழா 1911-ஆம் ஆண்டு சூன் மாதம் 6-ஆம் நாள் நடைபெற்றது. அதனையொட்டி அவ்வாண்டு இறுதியில் இந்தியாவுக்குச் சென்றார்.

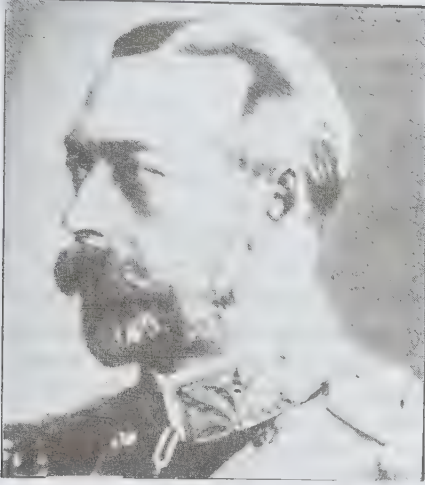

ஐந்தாம் சார்சு

எதனையும் விரைவில் அறிந்து கொள்ளும் அறிவாற்றலும் நல்ல நினைவு வன்மையும் பெற்றவர் இவர். தானாகக் கற்குந் திறனும், கலை ஆர்வமும், இடைவிடாது படிக்கும் குணமும் கொண்டவர். இவர் அரசுப் பணிகளையும், பொழுதுபோக்கு நடவடிக்கைகளையும், இவர் அவற்றிற்கென்று ஒதுக்கப்பட்ட நேரங்களில் கடிக்காரம் போல முறையாக மேற்கொண்டார். இவர் மற்றவர்களோடு நட்புடன் பழகும் பண்புடையவர். துப்பாக்கி சுடுவதிலும், படகு செலுத்துவதிலும் இவர் திறமைமிக்கவர்; அஞ்சல் வில்லைகள் சேகரிப்பதிலும், பந்தயக் குதிரை வளர்ப்பதிலும் உற்சாகம் கொண்டவர்; மற்றவர்களின் துயர்கள், இழப்புகள் போன்றவற்றிற்காக வருந்தும் தன்மை பெற்றவர்.

பட்டமேற்பு விழாவைத் தொடர்ந்து அடுத்த சில மாதங்களில் நாட்டில் தோன்றிய அரசியல் நெருக்கடிக்கு முடிவு கண்டு, தம் திறமையை வெளிப்படுத்தினார். இவரும் மனைவியாரும் தொழில் மையங்களை அடிக்கடி பார்வையிட்டனர். முதல் உலகப் போரின்போது மேற்குப் போர்க்களங்களை அடிக்கடி பார்வையிட்டனர். அரசு குடும்பத்தின் நடைமுறையிலிருந்து செருமானிய தகுதித் தொடர்களை விலக்கி 1917, சூலை 27-ஆம் நாள் 'வின்ட்சர்' என்ற தகுதித் தொடரினை அறிவிப்புச் செய்தார். இவர் கிறித்துவின் பிறந்த நாளன்று 1932-இல் நாட்டு மக்களுக்கு ஆற்றிய உரை, இவரின் மைந்தராலும், பேத்தியாலும் ஒரு பழக்கமாகக் கடைப்பிடிக்கப்பட்டது. முதல் உலகப்போரைத் தொடர்ந்து, இங்கிலாந்தில் காணப்பட்ட சமூகப் பொருளாதாரக் குழப்பச் சூழ்நிலையிலும், மக்கள் மன்னரிடம் கொண்டிருந்த பற்றுதல் படிப்படியாக உயரலாயிற்று. மன்னருக்கு 1928-இல்

உடல்நலக்குறைவு ஏற்பட்டபோது மக்களிடையே அமைதியற்ற நிலை காணப்பட்டது.

ஐந்தாம் சார்சு, தாம் பழமைக் கொள்கைகளில் தீவிரப் பற்றுக் கொண்டிருந்தபோதிலும், அரசியலில் முழுமையாக நேர்மையான முறையில் செயற்பட்டார். அயல்நாட்டுக் கொள்கையில் இவர் ஆர்வம் மிகுந்தது. பெல்பாசுட்டு நகரில் 1921, சூன் 22-ஆம் நாள் வட அயர்லாந்தின் நாடாளுமன்றத்தைத் தொடங்கி வைத்தார். இங்கிலாந்து நாணயத்தின் மதிப்பு 1931-இல் குறைந்ததால், ஏற்பட்ட நிதி நெருக்கடியினால், அரசை வலிமையாக்க, அரசு நடவடிக்கைகளில் இவர் தலையிட முனைந்தார். இந்த ஆண்டில் தான் இங்கிலாந்து நாடாளுமன்றம், மன்னருக்கும் தனியான ஆட்சியரிமைப் பகுதி (Dominion) குடியேற்றப் பகுதி ஆகியவைகளுக்குமான உறவுமுறையினை விளக்கும் வெசுட்டுமினிசுட்டர் (West Minister) சட்டத்தைப் பிறப்பித்தது. ஐந்தாம் சார்சு இந்தியச் சிக்கல்களின் தொடர்பான வட்டமேசை மாநாட்டை 1930-இல் தொடங்கி வைத்தார்; உலகப் பொருளாதார மாநாட்டையும் 1932-இல் தொடங்கி வைத்தார்.

இவர், தம் 71-ஆம் வயதில், 1936 சனவரி 20-ஆம் நாள், அமைதியான சூழ்நிலையில் இயற்கை எய்தினார். அந்நாளில், இதற்கு முன் எந்த நிகழ்ச்சியின் போதும் இல்லாத அளவிற்குப் பெருந்திரளான மக்கள் இலண்டன் நகரத் தெருக்களில் கூடினர்.

சார்சு ஆறாம் (கி.பி. 1895-1952): ஆல்பெர்ட் பிரடெரிக் சார்சு நார்போல்கில் பிறந்தார். இவர் ஐந்தாம் சார்சின் இரண்டாம் மைந்தர். மூத்த சகோதரர் எட்டாம் எட்வர்டு பதவி துறந்தபின்



ஆறாம் சார்சு

1936 முதல் 1952 வரை இங்கிலாந்து, வட அயர் லாந்து ஆகிய நாடுகளின் மன்னர் பதவியை வகித்தார். இளம் வயதிலேயே (6 வயது) கடற்படைக் கல்லூரியில் சேர்ந்து பயிற்சி பெற்று, நாட்டிற்குள்ளும் வெளியிலும் கடற்படைப் பணியில் பங்கேற்றார். இந்திய சுதந்திரச் சட்டம் இயற்றப்பட்டபின், 1947-இல் 'இந்தியாவின் பேரரசர்' என்ற தகுதித் தொடரை விலக்கிக் கொண்டார். மனைவியார் பெயர் எலிசபெத் ஆஞ்செலா மார்கரெட்டு.

இவர் ஆட்சிக்காலம் இங்கிலாந்து வரலாற்றில் நெருக்கடி மிகுந்ததாகும். எனினும் இவர் கடமையில் அயராது கவனம் செலுத்திச் செயற்பட்டதால் மக்களிடையே செல்வாக்குப் பெற்று விளங்கினார். இரண்டாம் உலகப் போரின் போது வீரம், தியாகம், கடமை உணர்வு ஆகியவை வெளிப்படும் வண்ணம், இங்கிலாந்தின் பல்வேறு போர் முகாம்களுக்கும் போர்க்களங்களுக்கும் பயணம் மேற்கொண்டார். போருக்குப்பின் இங்கிலாந்தில் மேற்கொள்ளப்பட்ட சமூகச் சீர்திருத்தங்களால் பெரும் சிக்கல்கள் தோன்றியபோது, புதிய அமைச்சர்களோடு நட்புத் தன்மையோடும் கூட்டுறவுத் தன்மையோடும், தேசிய உணர்வோடும் நடந்துகொண்டார். இங்கிலாந்து மக்களின் தனிச்சிறப்புப் பெற்ற தலைவராக இவர் கருதப்பட்டார். பொறுப்புணர்வோடும், அரசுச் சட்டப்படி செயற்படும் மன்னரின் வரம்புகளைக் கடைப்பிடித்தும் செயற்பட்டதால் மக்களின் நன்மதிப்பைப் பெற்றார். பொதுநல அரசு நாடுகளின் கூட்டமைப்பில் இன்றியமையாத மாற்றங்களை ஏற்றுக் கொண்டார். இங்கிலாந்து, கனடா, ஆசுத்திரேலியா, நியூசிலாந்து, தென் ஆப்பிரிக்கா, இந்தியா, பாகிசுத்தான், இலங்கை அரசுகள், 1949 ஏப்பிரலில், இங்கிலாந்தின் மன்னரைப் பொதுநல அரசு நாடுகளின் கூட்டமைப்பின் தலைவராக ஏற்றுக்கொண்டன. சார்சு மன்னர் 1947-இல் தென் ஆப்பிரிக்க நாடாளுமன்றத்தைக் கேப்டவுனிலும், தென் ரொடசிய நாடாளுமன்றத்தைச் சாலிசபரியிலும் தொடங்கி வைத்தார்.

இவர் 15 ஆண்டுகளே ஆட்சிபுரிந்தபோதிலும் நீண்ட ஆண்டுகள் ஆட்சிபுரிந்த இவர் முன்னோடிகள் பலரின் ஆளுகையின்போது நிகழ்ந்ததைவிட முக்கியத்துவம் வாய்ந்த நிகழ்ச்சிகளும், அதிதீவிர மாற்றங்களும் இவரது ஆட்சியின்போது நிகழ்ந்தன. அவையாவன இரண்டாம் உலகப் போர், இங்கிலாந்திலும் வெளிநாடுகளிலும் மேற்கொள்ளப்பட்ட போர் ஒழிப்பு நடவடிக்கைகள், இங்கிலாந்தில் நடைபெற்ற சமூகப்புரட்சி, பொதுநல நாடுகளின் கூட்டமைப்பு நிறுவனத்திற்குப் புதிய வடிவம் கொடுத்தமை, சோவியத்து உருசியாவுடனான தொடர்பு ஆகியவையாம். இந்நிகழ்ச்சிகளிலெல்லாம் அரசு சட்டப்படி

வரம்பிற்குட்பட்ட தம் அதிகாரத்தை நுண்ணறிவோடும் தைரியத்தோடும் முன்கூட்டியே சிந்தித்தும் செயற்படுத்தினார். எனவே, மன்னரின் குடும்பத்தினரும் மக்களும் மன்னரிடம் ஆழ்ந்த அன்பும் பற்றுதலும் கொண்டிருந்தனர்.

இரண்டாம் உலகப்போர் தொடங்குவதற்கு முன், சார்சு மன்னர் ஆங்கிலேய-பிரெஞ்சு உறவினை உறுதிப்படுத்தினார். அமெரிக்கக் குடியரசுத் தலைவர் எப்.டி. உருசுவெல்டுடன் நெருக்கமான நட்புறவு கொண்டார். ஆனால் தலைமை அமைச்சர் நெவில் சேம்பர் லெயின் செருமனி, இத்தாலி ஆகிய நாடுகளுக்குச் சலுகை வழங்கினார். ஆதலின் சார்சு மன்னர் சேம்பர் லெயினைப் பதவி விலக வற்புறுத்திய போது, தலைமை அமைச்சராக ஆலிபாக்கசு கோமகனை நியமனம் செய்ய விரும்பினார். ஆனால் வின்குடன் சர்ச்சிலைத் தலைமை அமைச்சராக நியமிக்க வேண்டும் என்ற கருத்துச் செல்வாக்குப் பெற்றிருந்ததை உணர்ந்து, அவரின் போர்க்காலத் தலைமையை முழுமையாக ஆதரித்தார்.

ஆறாம் சார்சு மன்னருக்குப் புதல்வியர் இருவர். மூத்தவர் எலிசபெத்து இளவரசியார். இவரே பின்னர் இரண்டாம் எலிசபெத்து அரசியாரானார். மார்கரெட்டு இளவரசி இரண்டாம் மகளாவார்.

சார்சு மன்னரின் உடல் நிலையில் 1948 சனவரி மாதத்திலிருந்தே பாதிப்புத் தொடங்கிற்று. அதனால் பொது நிகழ்ச்சிகளில் பங்கேற்பதைப் பல மாதங்கள் நிறுத்தினார். நுரையீரல் அறுவை சிகிச்சை 1951-இல் செய்துகொண்டார். தேவையான அளவிற்குப் பழைய உடல்நிலைக்குத் தேறிய போதிலும் 1952-ஆம் ஆண்டு பிப்பிரவரி 6-ஆம் நாள் தூக்கத்திலேயே இயற்கை எய்தினார். கே.மு.

சார்சு அசியா மைனரின் மேற்கில் பண்டைக் காலத்திலிருந்த இலிட்யா (Lydia) நாட்டின் தலைநகர். இப்பொழுது துருக்கியில் உள்ள இசுமிர் (Izmir) பகுதியின் வடகிழக்கில் இருக்கிறது. இது, கி.மு. 650-ஆம் ஆண்டு முதல் கி.மு. 547 வரை இலிட்யாவின் தலைநகராக இருந்த காலத்தில், ஆசியாவிலேயே ஒரு சிறந்த அரசியல், கலாசார மையமாகத் திகழ்ந்தது. இங்கு ஆட்சிபுரிந்த குரோசசு (Croesus) மன்னன் புகழ்வாய்ந்தவன். சார்சு (Sardis) நகரில் கி.மு. 6-ஆம் நூற்றாண்டில் முதன்முதலாக நாணயங்கள் செய்யப்பட்டன. பிறகு பாரசீகப் போர்கள் ஏற்பட்ட காலத்தில் அயோனிய கிரேக்கர், கி.மு. 499-இல் சார்சுசைக் கைப்பற்றினர். உரோமானியர், கி.மு. 133 இல் இதைப் பெற்றனர். பிறகு தைமூர் படையெடுத்து வந்த காலத்தில் (கி.பி. 14-ஆம் நூற்றாண்டில்) இந்நகர் அழிவுற்றது. இக்காலத்தில் புதை

பொருள் ஆராய்ச்சிகள் செய்யப்பட்டதன் விளைவாகப் பண்டைய சார்டிசின் பெருமை உலகுக்குத் தெரிய வந்துள்ளது. கி.மு. 4-ஆம் நூற்றாண்டுக்குரிய ஆர்ட்டிமிசு (Artemis) கடவுளின் கோயில் கண்டுபிடிக்கப்பட்டுள்ளது. பண்டைய உலக அற்புதங்களில் இக் கோயிலும் ஒன்று. பழைய இலிடியு எழுத்துப் பொறிப்புக்களும் கிடைத்துள்ளன. சார்டிசு நகரின் உண்மையான இடத்தை 1958-ஆம் ஆண்டு வரை கண்டுபிடிக்க முடியவில்லை. இப்பொழுது அது தெளிவாக அறியப்பட்டுள்ளது.

சார்டிசு என்ற பெயரை உடைய ஒரு நகரம். அமெரிக்காவில் தென்னசி மாநிலத்தில் உள்ளது. இது, கி.பி. 1865-இல் நிறுவப்பெற்றது. தெ.பா.

சார்டினியா: இத்தாலியின் அதிகாரத்திற்கு உட்பட்ட தீவு சார்டினியா. இது மத்திய தரைக்கடலில் அமைந்துள்ள இரண்டாம் பெரிய தீவாகும். இதன் பரப்பளவு 24,089 ச.கி.மீ. மக்கள் தொகை 1,585,959 (1981). இதன் தலைநகரம் கேக்லியரி (Cagliari). சார்டினியா (Sardinia or Sardegna) தீவின் மூன்றின் இரண்டு பகுதிகள் மலைப்பாங்கானவை. இங்குத் திசம்பர் மாதம் முதல் பிப்பிரவரி மாதம் வரை மழை பெய்கிறது. மற்ற மாதங்களில் வெப்பம் மிகுதியாக இருக்கிறது. இதன் முக்கிய நகரங்கள் சாசரி (Sassari), கேக்லியரி, இலா மட்டலேனா La Maddalena), இக்லேசியசு (Iglesias), கார்போனியா (Carbonia) ஆகியவையாம். சாசரி, வேளாண்மைப் பொருள்கள் விற்பனை செய்யும் சந்தையாகத் திகழ்கிறது. கேக்லியரி சிறந்த துறைமுகப் பட்டினமாகும். இங்கு உப்பு, காகிதம் உற்பத்தி செய்யும் தொழிற்சாலைகள் ஆகியவை அமைந்துள்ளன. இலாமட்டலேனா கப்பற்படைத் தளமாகும். இக்லேசியசிலும் கார்போனியாவிலும் சுரங்கங்கள் மிகப் பல உள்ளன. தாமிரமும் ஈயமும் இச்சுரங்கங்களிலிருந்து தோண்டி எடுக்கப்படுகின்றன. இத்தீவின் முக்கிய தொழில் வேளாண்மை. இங்குக் கோதுமை, உருளைக்கிழங்கு, திராட்சை, ஆலிவ், காய்கறிகள் ஆகியவை உற்பத்தி செய்யப்படுகின்றன. பால், மாமிசம் முதலிய வற்றைப் பதப்படுத்தும் தொழிற்சாலைகளும் மதுபானங்கள் உற்பத்தி செய்யும் தொழிற்சாலைகளும் இங்கு மிகுதியாகக் காணப்படுகின்றன.

பொலீசியர்கள் இங்கு முதன் முதலில் குடியேற்றங்களை அமைத்தனர். பின்னர் இக்குடியேற்றங்களை கார்த்தேசியர்கள் கைப்பற்றினர். முதல் பியூனிக்குப் போரில் உரோம் இத்தீவைக் கார்த்தேசிடமிருந்து கைப்பற்றியது. இக்குடியேற்றங்களை கி.பி. 5-ஆம் நூற்றாண்டில் உரோமானியர்களிடமிருந்து வாண்டலர்கள் (Vandals) கைப்பற்றினர்.

இங்குப் பைசாண்டியப் பேரரசு (Byzantine) கி.பி. 534-இல் ஏற்படுத்தப்பட்டது. இது கி.பி. 8-ஆம் நூற்றாண்டிலிருந்து 12 ஆம் நூற்றாண்டு வரை சுதந்திரநாடாகத் திகழ்ந்தது. இது கி.பி. 1479-இல் பெர்டினாண்டு இசபெல்லாகூட்டு ஆட்சியின் கீழ் வந்தது. இது கி.பி. 1700 வரை இசபெயினின் சருவாதிகார ஆட்சியின் கீழ் இருந்தது. ஆசத்திரியா இதனை கி.பி. 1713-ஆம் ஆண்டு செய்து கொள்ளப்பட்ட உட்கெர்ட்டு (Utrecht) உடன்படிக்கையின்படி பெற்றது. ஐந்தாண்டுகளுக்குப் பின்னர் இத்தீவை இசபெயின் மீண்டும் கைப்பற்றியது.

சார்டினியா கி.பி. 1718-இல் ஏற்படுத்தப்பட்ட உடன்படிக்கையின்படி சவாய் பிரபுவிற்கு அளிக்கப்பட்டது. இத்தீவை அவர் கி.பி. 720-இல் தம்வசமாக்கிக் கொண்டு சார்டினியா அரசர் என்று தம்மை அறிவித்துக் கொண்டார். அவர் வழிவந்த அரசர்கள் இத்தாலிய ஒருங்கிணைப்பை நடைமுறைப்படுத்தினர். அதன் விளைவாகச் சார்டினியா இத்தாலிய அரசுடன் இணைக்கப்பட்டது. இந்த இணைப்பு கி.பி. 1861-ஆம் ஆண்டு மார்ச்சு மாதம் 17-ஆம் நாள் ஏற்பட்டது. நா.அ.

சார்த்தர் சீன்பால் பிரான்சு நாட்டில், பாரிசு என்னுமிடத்தில் கி.பி. 1905-ஆம் ஆண்டு பிறந்தார். இவர் ஒரு சிறந்த புனை கதையாசிரியராகவும், நாடக ஆசிரியராகவும், இருத்தல் கொள்கையை (Existentialist) விளக்குபவராகவும் விளங்கினார். இருத்தல் கொள்கையானது தனிமனிதனின் சுதந்திரத்தை உரிமையுடன் ஏற்றுக் கொள்வதாகும். இவர் கி.பி. 1964-ஆம் ஆண்டு நோபல் பரிசு பெற்றார். இவர் அதை வாங்க மறுத்து விட்டார். சார்த்தர் சீன்பால் (Sartre, Jean-Paul) சிறுவயதில் தந்தையை



சார்த்தர், சீன்பால்

இழந்தார். இவர் தாயாரின் தந்தையின் வீட்டில் வளர்ந்தார். இவருடைய தன் வரலாற்றில் தாமும் தாயாரும், வாழ்க்கையில் அனுபவித்த இன்னல்களை எழுதியிருக்கிறார். சார்த்தர் மாணவராக இருக்கும் பொழுது சைமன்டி போவாயிர்(Simone de Beauvoir) என்ற அம்மையாருடன் தொடர்பு கொண்டார். சார்த்தர் கி.பி. 1931-ஆம் ஆண்டிலிருந்து கி.பி. 1945 ஆம் ஆண்டு வரை இலேகாவர் (Le Havre) இலெயான் (Laon) பாரிசு (Paris) ஆகிய இடங்களில் கல்விப்பணி புரிந்தார். பிறகு இவர் இரண்டாம் உலகப் போரில் ஈடுபட்டார். இவர் கி.பி. 1940-ஆம் ஆண்டு சிறையில் அடைக்கப்பட்டு ஓராண்டு சென்ற பிறகு விடுதலை செய்யப்பட்டார்.

சார்த்தர் இலேகாவரிலிருக்கும் பொழுது இலா நாசி (La Nausee) என்ற புனை கதையை எழுதினார். இது இவருக்குப் புகழைத் தேடிக் கொடுத்தது. இக்கதையில் இவர் ஒருவரின் மனமாற்றத்தைக் குறிப்பிடுகிறார். உலகப் பொருள்களின் நாட்டமும், உடல் பற்றிய உணர்வும் காரணமாக அமைகின்றன. இக்கதையில் நிறைய தத்துவக் கருத்துகள் அமைந்திருக்கின்றன. சார்த்தர் தனிச் சிறப்புக்குரிய முறையைக் (Phenomenological method) கடைப்பிடித்தார். அம் முறை தப்பெண்ணமில்லாதது; பகுப்பு வழி அநுமானத்தைச் (Deduction) சார்ந்தது. இவர் மூன்று நூல்களை வெளியிட்டார். ஒன்று உளவியல் கற்பனை (The Psychology of Imagination); மற்றொன்று மனவெழுச்சிக் கொள்கைச் சுருக்க உரை (Sketch for a Theory of the Emotion); மூன்றாவது இருத்தலும், இன்மையும் (Being and Nothingness). சார்த்தர் சிறந்த புலமையுடையவராய்த் திகழ்ந்தார். சார்த்தர் மனித உணர்வை (Human Consciousness) அல்லது ஒன்றுமில்லாத (Nothingness) தன்மையை இருத்தலுக்கு (Being) எதிராக வைத்தார். உணர்வென்பது பருப்பொருளன்று. மனித முயற்சியாவும் வீண் என்ற கருத்து இவர் நூலை துயரக் கதையாக்கிவிட்டது.

இரண்டாம் உலகப் போருக்குப் பின், சார்த்தர் (Sartre) தனியார் பண்பாட்டையும், சுதந்திரத்தையும் பாதுகாக்க வேண்டும் என்று எழுதினார். அதன் பிறகு இவர்தம் கவனத்தைச் சமூகப் பொறுப்புரிமைக்காகத் (Social Responsibility) திருப்பினார். பல ஆண்டுகள் இவர் வறியவர்களுக்காகப் பாடுபட்டார். ஆசிரியராக இருக்கும் பொழுது கழுத்துப்பட்டி (Tie) அணிவதை மறுத்துவிட்டார். சமூகத்திலுள்ள ஏற்றத்தாழ்வை மாற்றி இவர் தொழிலாளிக்கு மிகவும் நெருக்கமுடையவரானார். இவருடைய புனை கதைகளில் இவர் அறியல் கருத்துகளை வலியுறுத்தினார். இருத்தல் கொள்கையும் மனிதத்தன்மையும் (Existentialism and Humanism) என்ற நூல் மனிதனின் சுதந்திர உணர்வைத் தூண்டுவதாக அமைந்தது.

சார்த்தர் கருத்து எழுத்தாளன் மனிதனுடைய இயற்கைத் தன்மையை எடுத்துக்காட்ட வேண்டும் என்பதாகும். இந்தக் கருத்தின் அடிப்படையில் இவர் நிறைய நாடகங்கள் எழுதினார். அவற்றுள் மனிதருக்குள்ள பகைமை உணர்வைக் குறிப்பிட்டார். துயரமான நிகழ்ச்சிகளை இவர் எடுத்துக்காட்டினார். விடுதலைக்குரிய வழிகளையும் இவர் நூலில் விளக்கினார். மேற்கொள்ளப்பட்ட பொறுப்பு, செயல் அடிப்படையில் அமையவேண்டும்; வெறும் சொற்களில் அன்று என்று கூறினார். இரண்டாம் உலகப் போருக்குப் பின் சார்த்தர் பிரான்சு தேசத்து அரசியலில் ஈடுபட்டார். சோவியத்து நாட்டின் அரசியலை இவர் புகழ்ந்தார். இவர் மார்க்சிய தத்துவத்தைப் பெரிதும் விரும்பினார். இவர் கி.பி. 1980-ஆம் ஆண்டு இறந்தார்.

துணை நூல்கள் :

Desan, Wilfred, The Tragice Finale, Cambridge, Mass, 1954.

Murdoch, Iris, Sartre: Romantic Rationalist, New Haven, 1953.

Warnock, Mary, The Philosophy of Sartre, London, 1965.

சார்பு நிதிகள்: சேமிப்புக்களைத் திரட்டி முதலிடும் வாணிக நிறுவனங்களின் ஒருவகை அமைப்பைச் சார்பு நிதிகள் (Mutual Funds) என்பர். கடன் பத்திரங்கள், பங்குகள் குறுங்காலக் கடன் பத்திரங்கள் ஆகியவைகளின் மீது இந்நிறுவனங்கள் பணத்தை முதலிடுகின்றன.

முதலிட விரும்புவர்கள் பங்குகளைத் தாங்களே பெற்றுக் கொள்ள விரும்பும்போது இந்நிதியிலிருந்து பங்குகளை வாங்கிக் கொள்வர்; விரும்பாத போது விற்பிடுவர்.

தோற்றமும் வரலாறும்: பத்தொன்பதாம் நூற்றாண்டில் ஐரோப்பிய நாடுகளில் தோன்றிய இம் முதலீட்டு வணிக நிறுவனங்கள் 1900 ஆம் ஆண்டில் அமெரிக்க நாட்டில் நன்கு வேரூன்றித் தழைத்திருந்தன. ஏறத்தாழ 28 மில்லியன் மதிப்புள்ள மொத்தச் சொத்துகளை உடைய 125 சார்பு நிதிகளில் ஏறத்தாழ இரண்டு மில்லியன் முதலிடுபவர்கள் 1955-ஆம் ஆண்டு வாக்கில் தொடர்பு கொண்டிருந்தனர். 1961 முதல் 1971 வரையிலான ஆண்டுகளில் இந்நிதிகளின் எண்ணிக்கை 161-இலிருந்து 361 - ஆகவும், இந்நிதிகளின் பங்குதாரர்களின் எண்ணிக்கை ஏறத்தாழ 5 மில்லியனிலிருந்து 11 மில்லியனாகவும், இந்நிதிகளின் சொத்துகள் (Assets) ஏறத்தாழ 17 பில்லியனிலிருந்து 50 பில்லியனாகவும் அதிகரித்தது. தொடக்க

நிலையில் சார்பு நிதியின் பங்கு மதிப்பு நியூயார்க்குப் பங்கு அங்காடியில் (New York Stock Market) வரிசையிடப்பட்ட பங்கு மதிப்பில் (Shares listed) இரண்டு சதவீத அளவினதாக இருந்த நிலை மாறி, 1970-ஆம் ஆண்டில் ஆறு சதவீத அளவாக அதிகரித்தது. ஆனால் 1978-ஆம் ஆண்டிற்குப் பிறகு இந்நிதிகளின் வளர்ச்சி ஓரளவுக்குக் குறைவாகவே இருந்தது.

நன்மைகளும் குறைகளும்: தங்கள் சேமிப்புகளைப் பயன்மிக்க முறையில் முதலிட விரும்புவர்களுக்கு இந்நிதிகள் நல்லதொரு வாய்ப்பைத் தந்தன. இவற்றில் முதலிடுபவர்களுக்கு அரசு பலவிதமான வரிச் சலுகைகளைத் தந்து ஊக்குவித்தது. முதலுக்குப் பாதுகாப்பு அளித்தல் என்பதோடு பல விதங்களில் இம் முதலைப் பயன்படுத்தி ஆதாயம் பெறுவதற்கும் இந் நிதிகள் உதவின

இந்நிதியின் மொத்தச் சொத்து மதிப்பிற்கேற்ப இந்நிதியின் மேலாளர்களுக்கு ஊதிய விகிதங்கள் நிரூபிக்கப்பட்டதால் மேலாளர்களுக்கே மிகுதியான அளவில் நன்மைகள் கிடைக்க இந்நிதிகள் உதவின என்பதும், தரகுகளும் இன்னபிற செலவுகளும் மிகுதியான அளவில் இருந்ததால் முதலிடுபவர்கள் பெறத் தக்க நன்மைகளின் அளவு குறைவாகவே இருந்தன என்பதும் இந் நிதிகளின் செயற்பாடுகளின் பெருங் குறைகளைச் சுட்டிக் காட்டப்பட்டன.

என்.எஸ்.பா.

துணை நூல்:

Douglas Green Wald (Ed) Encyclopaedia of Economics, Mc Graw Hill Book Company, U.S.A., 1982.

சார்புவிகிதம்: மக்களின் வாழ்க்கைத் தரத்தை வரையறுக்கக் கூடியவைகளுள் ஒன்று, பொருள்களை உற்பத்தி செய்வோர், பணிகளைச் செய்வோர் ஆகி

யோருக்கும், அவர்களைச் சார்ந்திருப்போருக்கும் உள்ள விகிதம். ஒவ்வொரு 900 உழைப்பாளரையும் எத்தனை பேர்கள் சார்ந்திருக்கிறார்கள் என்று கணக்கிடப்படும் ஆய்வுமுறை சார்பு விகிதம் (Dependency Ratio) என்றழைக்கப்படுகிறது.

முழு நேர உழைப்பு, பகுதி நேர உழைப்பு என உழைப்பு பலவகைப்படுவதாலும், உழைப்பாளர்கள் யாவர் என்பதை வரையறுப்பது கடினமானதாலும், இவை தொடர்பான தேவையான புள்ளிவிவரங்கள் கிடைப்பது அரிது என்பதாலும், பொதுவாக 15 முதல் 64 வரை வயதிற்குட்பட்டவர்கள் உற்பத்தித் தொழிலில் ஈடுபடுவதால் இவர்கள் அனைவரும் உழைப்பாளர் என்றும், ஏனையோர் சார்ந்திருப்போர் எனவும் கொண்டு இவ் விகிதம் கணக்கிடப்படுகிறது.

$$\text{சார்பு விகிதம்} = \frac{ம0-14 + ம65+}{ம15-64} \times 100$$

இதில் ம0-14 என்பது 15 வயதுக்குக் கீழ்ப்பட்டவர்களின் எண்ணிக்கையையும், ம65 என்பது 65 அல்லது மேற்பட்ட வயதுடையவர்களின் எண்ணிக்கையையும், ம15-64 என்பது 15 முதல் 64 வயது வரை உடையவர்களின் எண்ணிக்கையையும் குறிக்கின்றன (லாரோ, 1982).

இளையோர் சார்பு விகிதம், முதியோர் சார்பு விகிதம் எனத்தனித்தனியாக அதனதுமுடைய பயன்பாட்டைப் பொறுத்துக் கணிக்கப்படுகின்றன. அவையாவன:

$$\text{இளையோர் சார்பு விகிதம்} = \frac{ம 0-14}{ம15-64} \times 100$$

$$\text{முதியோர் சார்பு விகிதம்} = \frac{ம 65+}{ம15-64} \times 100$$

புள்ளிவிவரங்கள்: கீபிட்சும், பிளிகரும் 1971-இல் திரட்டிய பல நாடுகளின் மக்கள்தொகை புள்ளிவிவரங்களி

அட்டவணை 1

| இடம் | ஆண்டு | செப்பனிடாப் பிறப்பு விகிதம் | செப்பனிடா இறப்பு விகிதம் | சார்பு விகிதம் | இளையோர் சார்பு விகிதம் | முதியோர் சார்பு விகிதம் |
|-----------------|-------|-----------------------------|--------------------------|----------------|------------------------|-------------------------|
| உலகம் முழுவதும் | 1980 | 27.6 | 10.4 | 70.2 | 60.3 | 9.9 |
| வளர்ந்தநாடுகள் | 1980 | 15.4 | 9.7 | 56.5 | 36.0 | 20.5 |
| வளரும் நாடுகள் | 1980 | 31.7 | 10.6 | 77.2 | 70.4 | 6.8 |
| இந்தியா | 1981 | 33.9 | 12.5 | 76.4 | 69.8 | 6.6 |

லிருந்து மிக உயர்வான சார்பு விகிதமான 113.9 கோண்டரசு நாட்டில் 1966-இலும், மிகக் குறைந்த விகிதமான 41.0 இலக்சம்பர்க்கு நாட்டில் 1948-52-இலும் காணப்படுகின்றன. இவ் விகிதங்களை ஏறக் குறைய மிக அதிக மற்றும் மிகக் குறைந்த விகிதங்களாகக் கருதலாம்.

உலகம் முழுவதுக்குமான சார்பு விகிதம் 1980-இல் 70 ஆகும். இவ்விகிதம் பொருளாதாரத்தில் வளர்ந்த நாடுகளில் குறைந்தும், வளரும் நாடுகளில் மிகையாகவும் காணப்படுகிறது. இந்தியாவில் 1981-இல் எடுக்கப்பட்ட குடிமதிப்புக் (Census) கணிப்பின்படி இச்சார்பு விகிதம் 76 ஆகும். பொதுவாக உயர்ந்த சார்பு விகிதம் உள்ள இடத்தில் இளையோர் சார்பு விகிதம் கூடுதலாகவும், முதியோர் சார்பு விகிதம் குறைவாகவும் காணப்படும் என்பதை அட்டவணை 1-இலிருந்து அறியலாம்.

சமூகப் பொருளாதார முன்னேற்றம்: வயதுப் பரவலின் ஒரு கெழுமையாகவும் சார்பு விகிதத்தைக் கொள்ளலாம். இளையவர்கள் கூடுதலாகவும், முதியோர்கள் குறைவாகவும் உள்ள சமுதாயத்தில் சார்பு விகிதம் மிகையாகவும் இதற்கு எதிர்மறையான சமுதாயத்தில் இவ்விகிதம் குறைவாகவும் காணப்படும்.

கோல் (Coale), கூவர் (Hoover) ஆகியோரின் ஆய்வுக் கருத்துகளின்படி கூடுதல் சார்பு விகிதம் உள்ள சமுதாயத்தில் பொருள்களை உற்பத்தி செய்வோர் குறைவாகவும், நுகர்வோர் அதிகமாகவும் இருப்பதால் சராசரி வருமானம் குறைந்துவிடுகிறது. அச்சமுதாயத்தில் சேமிப்புத் திறன் குறைந்து, அதனால் மூலதனத் திரட்சியும் குறைந்து எதிர்கால உற்பத்தித் திறன் பாதிக்கப்படுகிறது.

சார்பு விகிதம் நுகர்வுப் பொருள்களின் தேவைகளையும் விளக்குகிறது. எடுத்துக்காட்டாக உயர் சார்பு விகிதம் உள்ள சமுதாயத்தில் இளையோர் கூடுதலாக இருப்பதால் கல்வித் தேவைகள் மிகையாக இருக்கும். அதேபோல குறைவான சார்பு விகிதம் உள்ள சமுதாயத்தில் முதியோர் கூடுதலாக இருப்பதால், அவர்களுக்குத் தேவையான மருத்துவத் திற்கை மிகையான பணம் செலவிட வேண்டியிருக்கும்.

கீர் (Heer) என்ற அறிஞரின் கருத்துப்படி பொருளாதாரத்தில் மட்டுமன்றிச் சமூகச் சிக்கல்களும் சார்பு விகிதத்தால் பாதிக்கப்படும், எடுத்துக் காட்டாக, குறைந்த சார்பு விகிதம் கொண்ட முதியோர் நிறைந்த சமுதாயத்தில் வாக்காளர்கள் மாறுதல் விரும்பாத பழைமை பேணும் கட்சியினரையே தேர்ந்தெடுக்க வாய்ப்புகள் அதிகம்.

விளைவுகள்: இவ்விகிதத்தை நேரடியாகப் பாதிப்பது வயதுக்கான பரவலாகும். வயதுப் பரவல் வழியாக இவ்விகிதத்தைப் பாதிக்கும் மக்கள் தொகையியல் மாறிகளாவன: பிறப்பு விகிதம், இறப்பு விகிதம், இடப்பெயர்ச்சி விகிதம் ஆகியன. பிறப்பு விகிதம் கூடுதலாக இருந்தால் சார்பு விகிதம் மிகையாக இருக்கும். அதில் இளையோர் சார்பு மிகுந்தும் முதியோர் சார்பு குறைந்தும் காணப்படும். பிறப்பு விகிதம் குறைவாக இருக்கும்போது முதியோர் சார்பு மிகுந்து இருப்பினும், இளையோர் சார்பு விகிதம் மிகவும் குறைந்து விடுவதால் மொத்தச் சார்பு விகிதம் குறைந்து காணப்படும். இறப்பு விகிதத்தால் உண்டாகும் மாற்றம் சார்பு விகிதத்தில் மாற்றத்தை ஏற்படுத்தினாலும் பாதிப்புக் கடுமையாக இருப்பதில்லை. எனவே உயர்ந்த பிறப்பு விகிதமும் கூடுதல் அல்லது குறைந்த இறப்பு விகிதமும் மிகுந்த சார்பு விகிதத்தையும், குறைந்த பிறப்பு மற்றும் இறப்பு விகிதம் குறைந்த சார்பு விகிதத்தையும் உண்டாக்குகின்றன.

இடப்பெயர்வு (Migration) செய்பவர்களில் பெரும்பாலானவர்கள் 15 முதல் 30 வரையான வயதினராக இருப்பதால் குடிபுகுதல் சார்பு விகிதத்தைக் குறைக்கவும், வெளியேற்றம் இவ்விகிதத்தை உயர்த்தவும் செய்கின்றன. இடப்பெயர்வினால் இவ்விகிதத்தால் ஏற்படும் மாறுதல் நிகர இடப்பெயர்வு விகிதத்தைப் பொறுத்தது.

எதிர்காலநோக்கு இந்தியாவில் பிறப்பு விகிதம் உயர்வாகவும், இறப்பு விகிதம் குறைவாகவும் இருப்பதால் சார்பு விகிதம் உயர்வாக இருக்கிறது. பிறப்பு விகிதம் முன்னரே குறையத் தொடங்கிவிட்டது. அடுத்த சில ஆண்டுகளில் இது மேலும் விரைவாகக் குறையும். அப்போது சார்பு விகிதமும் குறையும். அத்துடன் இளையோர் சார்பு விகிதம் மிக வேகமாகக் குறையும். முதியோர் சார்பு பெருகும். உலகம் முழுவதையும் எடுத்துக் கொண்டால் 75 விழுக்காடு மக்கள் இந்தியா போன்ற வளரும் நாடுகளில் வாழ்கிறார்கள். இந்நாடுகளில் பிறப்பு விகிதம் குறைந்தபிறகு உலகில் இளையோர் சார்பு குறைந்தும் முதியோர் சார்பு மிகுந்தும் காணப்படும். உலக வங்கியின் (Vu, 1984) மக்கள்தொகை முன்னோடிச் (Projection) கணிப்பின்படி 1980-இல் 9.9 ஆக இருந்த முதியோர் சார்பு விகிதம் 100 ஆண்டுகளுக்குப் பிறகு 28.4 ஆக உயர்ந்திருக்கும். அதே நேரத்தில் இளையோர் சார்பு விகிதம் 60.3-இலிருந்து 30.7-க்குக் குறைந்துவிடும். எனவே எதிர்காலத்தில் மிகுந்த முதியோர் சார்பின் காரணமாக முதியோர்களுக்கான சிறப்பு நுகர் பொருள்களுக்காக இவ்வுலகம் மிகையாகச் செலவிடவேண்டிய சூழ்நிலையில் உள்ளது.

இவற்றுள் தலையாயது முதியோர் பாதுகாப்புச் செலவினங்களும் முதியோர் மருத்துவச் செலவினங்களாகும். எசு.கி.

துணை நூல்கள்:

Census of India 1981, Census Commissioner of India, New Delhi, 1985.

Coale, A.J. and E.M. Hoover, Population Growth and Economic Development in Low-Income Countries. A Case Study of India's Prospects, Princeton University Press, New Jersey, 1958.

Heer, David M., Society and Population, Prentice Hall, Inc, New Jersey, 1975.

Keyfitz, N. and W. Flieger, Population: Facts and Methods of Demography, W.H. Freeman and Company, San Francisco, 1971.

சார்பெழுத்து: வாயுறுப்புகளான் தடையின்றி வரும் ஓசைகளை உயிர் எழுத்தென்றும் தடையற்று வரும் ஒலிகளை மெய்யெழுத்து என்றும், அவ்வுயிரையும் மெய்யையும் பற்றுக்கோடாகக் கொண்டு வரையறைக்கு உட்படும் சில சொற்களிடத்தே தோன்றி வரும் ஓசைகளைச் சார்பெழுத்தென்றும் குறியீடு செய்துள்ளனர். இதனை 'எழுத்தென்படுப அகர

முதல் அகர இறுவாய் முப்பஃதென்ப சார்ந்து வரல் மரபின் மூன்றவங்கடையே' (தொல்-எழு-1) 'அவை தாம் குற்றியலிகரம் குற்றியலுகரம் ஆய்தம் என்ற முப்பாற் புள்ளியும் எழுத்தோரன்ன' (தொல்-எழு-2) 'ஊகார இறுவாய் பன்னிரெழுத்தும் உயிரென மொழிப' (தொல்-எழு-8) 'அகர இறுவாய் பதினெண் எழுத்தும் மெய்யென மொழிப' (தொல்-எழு-9) என்னும் தொல்காப்பியச் சூத்திரங்களான் அறியலாகும். குற்றியலிகரம் முதலிய மூன்றும் சார்ந்து வரல் மரபின என்றதனால், அகர முதல் அகர இறுவாயாகிய உயிரும் மெய்யும் தனித்து வரல் மரபின என்பது பொருட்பெற்றால் விளங்குகிறது.

தனித்து வரும் மரபினவாகிய முப்பது எழுத்துகளும் சொல்லின் கண் உறுப்பாக வருமாயினும் அவற்றை மொழிப்படுத்தாமல் தனியாகவும் இசைக்க இயலும், சார்பெழுத்துகளைத் தனியே இசைக்க இயலாது. இப்பகுப்பும் பிற மொழிகளின் காணப்பெறாத தமிழ் மொழிக்கே உரிய சிறப்புப் பகுப்பாகும்.

உயிர் எழுத்துக்களை அ ஆ இ ஈ எனத் தனியே இசைக்கலாம், மெய்யெழுத்துக்களை இக் இங் இச் என ஓர் அனுகரண உயிர்ப்போசையின் பின்னும் க ங ச என அகரச் சாரியை கூட்டியும் தலையே ஒலிக்கலாம். குற்றியலிகரத்தைக் கேண்மியா

கரும்பியாது எனவும் குற்றியலுகரத்தைப் பாக்கு பாக்குக்குலை பாக்கினிது எனவும், ஆய்தப்புள்ளியை எஃகு அஃது கஃறீது எனவும் மொழியிடத்து வைத்தன்றித் தனித்தொலிக்க இயலாது. உயிர் இகரமும் குற்றியலிகரமும் பொருள் வேறுபட்டு வருவதைக் காடி + யாது = காடியாது, காடு + யாது = காடியாது என வருவனவற்றான் அறியலாம். முன்னுள்ள காடி (கஞ்சி) என்பது இயல்பான இகர ஈறு. பின்னுள்ள காடி என்பது காடு என்னும் குற்றியலுகரம் கெட்ட இடத்துப்புணர்ச்சி இயல்பான வந்த விதியீறு. இவ்வாறே ஆடு என்னும் சொல் வெள்ளாடு என்ப பெயராக நிற்பின் குற்றியலுகரமாம், காரணம், ஆட்டிது எனவரும் உயிர் ஏற இடங்கொடுக்கும். கூத்தாடு என வினையாக நிற்பின் முற்றுகரமாம். முற்றுகரம் வருமொழி உயிரொடு புணருமிடத்து உடம்படு மெய்பெற்றுப் புணரும். குற்றியலிகரம் குற்றியலுகரம் ஆய்தம் ஆகிய மூன்றும் அரை மாத்திரை ஓசையே பெறும். அதனான் இவை செய்யுளின்கண் அலகிட்டு எண்ணப்பெறுதலில்லை. ஆய்தம் செய்யுளின்கண் சில இடத்து மாத்திரை மிக்கு உயிர்போல் நிற்கும் அப்பொழுது அஃது அலகிடப்பெறும்.

குற்றியலிகரம் 'மியர்' என்னும் உரையசை இடைச்சொல்லின் கண்ணும், யகரம் வருமொழியாக வந்தவிடத்து நிலைமொழியாக நின்ற குற்றியலுகரம் கெட்டுப்போக அவ்விடத்தும் வரும்.

குற்றியலுகரம் வல்லெழுத்துகளை ஊர்ந்து வரும் காரணம் வல்லெழுத்துகள் தடையொலிகளாதலின் அத்தடையை நீக்குதற்பொருட்டு விடுப்போசையாக வரும். தனிக்குறிலைச் சார்ந்து வராது. குற்றியலிகரத்திற்கும், குற்றியலுகரத்திற்கும் வரிவடிவில் புள்ளியீட்டு வேறுபடுத்திக் காட்டல் வேண்டும் என்ற தொல்காப்பிய விதியை நெகிழவிட்டமையே இடைக்கால-பிற்கால இலக்கண நூலார்க்கும் ஆய்வாளர் பலர்க்கும் குழப்பத்திற்குக் காரணம் ஆகும்.

ஆய்தப்புள்ளி எஃகு, கஃறீது என ஒருமொழிக் கண்ணும் புணர்மொழிக் கண்ணும் வரும். தனித்துக் கூற இயலாதெனினும் ஒருசிலர் அஃகேனம் எனக் கூறுவர். அஃகு என்பது கருங்குதல் என்னும் பொருளுடையதாதலானும் ஏனம் என்பதொரு சாரியை கூறப்படாமையானும் சாரியையாகக் கருதினும் அஃது ஆய்த எழுத்தொடு கூடி வாராமையானும் பலர் அதனை ஏற்கவில்லை. தொன்னூலோரது கோட்பாட்டினை நன்குணர்ந்த தொல்காப்பியர் 'சார்ந்து வரல் மரபின் மூன்று' என்றும் அவை துணை ஒலியங்கள் அல்ல ஒலியங்களே என்பது விளங்க' எழுத்தோரன்ன' என்றும் வலியுறுத்தியுள்ளார்.

தொன்னூலாரின் அறிவியல் நோக்கினை உணராத இடைக்கால-பிற்கால நூலோர் அகர முத

லாய முப்பது எழுத்துகளையும் முதல் எழுத்தெனப் பெயரிட்டுக்கொண்டு, அவற்றைச் சார்ந்து அவற்றின் திரிபுகளாகவருவனவெல்லாம் சார்பெழுத்துகள் எனக் கருதி, ஒவ்வொருவரும் ஒவ்வொரு வகையாக இலக்கணம் கூறிச் சென்றனர். ஆய்த எழுத்திற்குரிய மூல எழுத்து முதலெழுத்துகளில் இல்லை எனக் கருதி ஆய்தத்தை முதலெழுத்தொடு கூட்டிக் கொள்ளுமாறு சிலர்கூத்திரஞ்செய்துள்ளனர். தொல்காப்பியம் கூறும் சார்பெழுத்துமுன்றொடு உயிர்மெய், உயிரளபெடை, ஒற்றளபெடை, ஐகாரக் குறுக்கம், ஔகாரக் குறுக்கம், மகரக்குறுக்கம், ஆய்தக் குறுக்கம் ஆகியவற்றையும் சார்பெழுத்தாகக் கொண்டுள்ளது நன்னூல். பிற நூல்கள் சிலவற்றை நீக்கிக் கூறியுள்ளன. அந்நூலாசிரியர் ஒவ்வொருவரும் சிறிது வேறுபாட்டுடன் அவற்றை விரித்தும் கூறியுள்ளனர். பின்வரும் அட்டவணையில் ஒவ்வொருவரும் கூறும் சார்பெழுத்துகளின் வகையும் வரியும் காண்க.

இவ்விடைக்கால—பிற்கால நூல்கள் யாவும் சார்பெழுத்து என்பதன் பொருளை விபரீதமாகக் கொண்டமையான் தொல்காப்பியத்தொடு முரண்படுவனவாயின. அவை கூறும் சார்பெழுத்துகளும் உயிரும் மெய்யும் ஒன்றி வரும் கூட்டொலியைப் புணர்ச்சியின் கண்பிரிந்து வேறு நின்றலை அறிந்தும், சிறிதோரெழுத்தாகக் கருதி அதனைச் சார்பெழுத்தாகக் கொண்டமை வரிவடிவை நோக்கி மயங்கிய மயக்க உணர்வே யாகும் (வரி வடிவம் காலத்தால் வேறுபடுதற்குரியது என்பதை அவை கருதவில்லை). உயிர் அளபெடைகளும் ஒற்றளபெடைகளும் செய்யுளோசை முதலியவற்றைக் கருதிய ஓசை நீட்டங்களேயன்றி அவை பொருள் வேறுபாடு செய்யும் (ஒலியன்கள்) தனி எழுத்துக்கள் அல்ல. நசைஇ கடைஇ என்னும் சொல்லிசையாக வருவன வினையெச்ச விகுதியாக வந்த இடைச் சொற்களேயன்றி அவை ஓசை நிறைத்தற்கு வந்த அளபெடைகள் அல்ல. குர்இ

| நூற்பெயர் | சூரை | விரி | | | நீட்டம் | குறுக்கம் | | | | | | | |
|-------------------|------|------------|--------|------------|---------|------------|--------------|-------------|--------|--------|----------|--------|---------|
| | | உயிர் மெய் | ஆய்தம் | உயிர் அளபு | | ஒற்று அளபு | குற்றி இகரம் | குற்று கரம் | ஐ குறு | ஔ குறு | மகர குறு | ஃ குறு | கூடுதல் |
| தொல்காப்பியம் | 3 | — | 1 | — | — | 1 | 1 | — | — | — | — | — | 3 |
| வீரசோழியம் | 6 | — | × | 7 | — | 1 | 1 | 1 | 1 | 1 | — | — | 12 |
| நேமிநாதம் | 9 | 216 | × | 7 | 11 | 1 | 1 | 1 | 1 | 1 | 1 | 1 | 240 |
| நன்னூல் | 10 | 216 | 8 | 21 | 42 | 37 | 36 | 3 | 1 | 3 | 2 | — | 369 |
| இலக்கண விளக்கம் | 9 | 216 | 1 | 7 | 11 | 1 | 1 | 1 | 1 | 1 | — | — | 240 |
| தொன்னூல் விளக்கம் | 10 | 216 | 8 | 21 | 42 | 37 | 36 | 3 | 1 | 3 | 2 | — | 369 |
| முத்துவீரியம் | 2 | 216 | 1 | — | — | — | — | — | — | — | — | — | 217 |

[X முதலெழுத்துகளினின்று பிறப்பன அல்லது அவற்றின் திரிபுகள் ஆகியவையே சார்பெழுத்துகள் என்று கருதினமையான், வீரசோழியமும் நேமிநாதமும் ஆய்தப்புள்ளியை முதலெழுத்துகளொடு கூட்டிக் கொண்டுள்ளன.] தொன்னூல் விளக்கம் நன்னூலைப் பின்பற்றி வகை கூறியுள்ளமையான் விரியும் அதற்கு உடன்பாடென்று கொள்ளலாம். இலக்கண விளக்கம் தொல்காப்பியத்தையும் நன்னூலையும் கலவையாகப் பின்பற்றியதாகவின் ஆய்தக் குறுக்கத்தை ஏற்கவில்லை. விரி எண்ணிக்கையிலும் வேறுபட்டுள்ளது. முத்துவீரியம் ஆய்தம் தவிர்ந்த ஏனைய அளபெடைகளையும் குறுக்கங்களையும் முதலெழுத்துகளின் திரிபாகவே உறுதிசெய்து கொண்டமையின் விரி பற்றியாதும் கூறாது போயிற்று எனத் தெரிகின்றது.

ஆடே என ஒருமொழிக்கண் வருவனவும் விகுதிப் பொருள்பட நிற்பனவேயாகும். ஐகார ஔகாரக் குறுக்கங்கள் எதுகையின் நிமித்தம் அசை வேறுபாடு செய்யும் திரிபுகளேயன்றி அவை வேறெழுத்தாகா. மகரக் குறுக்கமும் அத்தகையதே. ஆய்தக் குறுக்கம் என்பது தொல்காப்பியச் சூத்திரத்திற்குப் பிழையாக உரைகண்டமையால் நேர்ந்த விளைவேயன்றி ஆய்தப் புள்ளியாண்டும் அரைமாத்திரையினின்றும் சுருங்காது. சுருங்குமெனக் கொள்ளினும் அது ஆய்தத்தின் விகாரமாவதன்றி வேறெழுத்தாகாமையின் குற்றியலிகரம் குற்றியலுகரம் ஆய்தப்புள்ளி என்னும் மூன்றினைத் தவிர ஏனையவை சார்பெழுத்துகளாகாமையைச் சிவஞான முனிவரும் இன்றைய மொழியியல் வல்லுநர் பலரும் விளக்கியுள்ளனர்.

இன்றைய மொழியியல் ஆய்வாளர் சிலர் ஆய்தப் புள்ளியை இரட்டை வல்லெழுத்தின் மாற்றொலியன் எனவும் குற்றியலிகரத்தைத் துணை நிலை ஒலியன் எனவும் கருதுவர். அவர் கருத்தை மறுத்துப் பலர் அவை தனிநிலை ஒலியன்களே என நிறுவியுள்ளனர்.
ச.பா.

சார் மினார் கோல் கொண்டாவை ஆட்சி புரிந்துவந்த குதுப்சாகி மரபு அரசர் குதுப்சா (Guthup Shaw) ஐதராபாதிற் கி.பி. 1591-இல் கட்டிய அழகிய மினார். இது நான்கு உயர்ந்த மினார்களை உடையது. எனவே, சார் மினார் (Char Minar) எனப் பெயர்பெற்றது. ஐதராபாதின் மையப் பகுதியில் அமைந்துள்ள இக்கட்டடம் சதுரவடிவ அமைப்பில் ஒவ்வொரு பக்கமும் 100 அடி நீளம் கொண்டு



சார்மினார்

விளங்குகிறது. கட்டடத்தின் மூலைப் பகுதிகளில் நான்கு உயர்ந்த மினார்கள் உள்ளன. மினார், ஒவ்வொன்றும் 186 அடி உயரமுடையது. சார்மினாரின் கீழ்ப்பகுதியில் பெரிய வளைவு அமைப்புகளும் அதன்மேல் சிறு சிறு வளைவு அமைப்புகளுடன் கூடிய

தளங்களும் உள்ளன. மினார்களிலும் சிறு சிறு வளைவு அமைப்புகள் காணப்படுகின்றன. சு.இரா,

சார்லசு ஆறு: இது அமெரிக்காவில் மசாசுசெட்சுமாநிலத்தில் ஓடும் ஓர் ஆறு. மாநிலத்தின் கிழக்கில் உள்ள சார்லசு ஆறு (Charles River) பாக்ட்டன் துறைமுகத்தில் கடலில் கலக்கிறது. இதன் நீளம் சுமார் 75 கி.மீ. இந்த ஆற்றில் கட்டப்பட்ட இரண்டாம் பாலம் தொடர்பாக ஒரு முக்கிய வழக்கு அமெரிக்க உச்ச நீதிமன்றம் வரை சென்று கி.பி. 1837-இல் முடிவு செய்யப்பட்டது. இதற்குச் சார்லசு ஆற்றுப் பால வழக்கு என்பது பெயர். தீர்ப்பு வழங்கிய தலைமை நீதிபதி தானே (Taney) என்பவர்தனியார்களுக்கு வழங்கப்பட்ட சாசனங்கள், பொது மக்கள் நலன் என்ற அடிப்படையில் பரிசீலனை செய்யப்பட வேண்டும் என்ற மக்களாட்சிக் கருத்தை வலியுறுத்தினார்.
தெ.பா.

சார்லசு மன்னர்கள்: முதலாம் சார்லசு கி.பி. 1600-1649 (இங்கிலாந்து): இங்கிலாந்து மன்னர்களுள் முதலாம் சார்லசு என்பவர் மட்டுமே அந்நாட்டு மக்களால் விசாரணை செய்யப்பட்டுத் தலை துண்டிக்கப்பட்டார். இவர் சமயப்பற்றின் காரணமாகவும் தெய்விக உரிமைக் கோட்பாட்டில் (Divine Right Theory) மிகுந்த நம்பிக்கை வைத்த தாலும் 'மன்னருக்கும் ஆளப்படும் மக்களுக்கும் நெடுந்தாரம்' என்ற கொள்கையின் அடிப்படையில் பாராளுமன்றத்தைப் பொருட்படுத்தாமல் இருந்தார். அதனால் உள்நாட்டுப் போர் மூண்டது.



முதலாம் சார்லசு

மன்னரோ தவறுக்காகச் சிறிதும் வருந்தவில்லை. எனவே மக்கள் சரியான தீர்ப்பை வழங்கினர். முடியாட்சி வீழ்ச்சியுற்றது.

இளமைப்பருவம்: இசுடூவர்ட்டு (Stuart) வம்சத்தைச் சேர்ந்த முதலாம் சேம்சு என்ற இங்கிலாந்து மன்னர் கி.பி. 1625-இல் காலமானார். அவருக்குப் பின் அவர் மகன் முதலாம் சார்லசு இங்கிலாந்தின் மன்னரானார். இருபத்தைந்து வயது இளைஞரான இவர் இனியவர்; அஞ்சாநெஞ்சினர்; மனைவி மக்களிடம் பேரன்பு கொண்டவர். ஆயினும் இவர்பால் குறைகளில்லாமல் இல்லை. சார்லசு மனைவிக்கு அடங்கியவர்; எளிதில் எவரையும் நம்புபவர்; கொடுத்த வாக்குறுதியைக் காப்பாற்றாதவர்; பிடிவாதக்காரர்.

திருமணம்: சார்லசு ஆங்கிலிக்கன் மதநிலைய மேலாளரைச் சேர்ந்தவராக இருப்பினும் (Anglican High Churchmen) பிரெஞ்சு நாட்டு இளவரசியான என்றியெட்டா மேரியா (Henrietta Maria) என்ற கத்தோலிக்கப் பெண்ணை மணம் செய்து கொண்டார் (இவள் பிரெஞ்சு மன்னன் 13-ஆம் லூயிசின் தங்கையும் நான்காம் என்றியின் மகளுமாவாள்).

சார்லசின் வெளிநாட்டுக் கொள்கையும் பாராளுமன்றமும்: சார்லசு கி.பி. 1625-இல் இங்கிலாந்து மன்னரானதும் பக்கிங்காம் கோமகனான சார்சு வில்லியர்சு என்பவரின் நட்பைப் பெற்றார். அவரது அறிவுரையின் பேரில், இசுபெயின் (Spain) நாட்டின் மீதும் பிரெஞ்சு நாட்டின் மீதும் படையெடுத்தார். அதனால் பல துன்பமடைந்தும் வெற்றி பெறவில்லை. பாராளுமன்றத்திற்கும் சார்லசுக்கும் ஏற்பட்ட மோதலே அதற்குக் காரணம். உரோமன் கத்தோலிக்கப் பெண்ணை மணந்தது மற்றொரு காரணம். அரசர் முழுக்க முழுக்க உரோமன் கத்தோலிக்கராகி விடுவாரோ என்ற பயமும் அவர்களுக்குச் சலுகையை மிகுதியாக அளித்து விடுவாரோ என்ற பயமும் மக்களை வாட்டின. மேலும் அமைச்சர்களை நியமிப்பதிலும் வரிகள் வசூலிப்பதிலும் அரசருக்குச் சரியான உரிமைகளைப் பாராளுமன்றம் வழங்க மறுத்தது. எனவே கி.பி. 1625, 1626, 1628-ஆகிய காலங்களில் கூட்டப்பட்ட மூன்று பாராளுமன்றங்களும் கலைக்கப்பட்டு, கி.பி. 1629-1640 வரை, அதாவது பதினோராண்டுகள் அரசரின் கொடுங்கோலாட்சி நடைபெற்றது. பக்கிங்காம் கோமகன் கி.பி. 1628-இல் கொலை செய்யப்பட்டார்.

சமயத்தினால் ஏற்பட்ட எதிர்ப்புகளும் அரசியல் எதிர்ப்புகளும் நசுக்கப்பட்டன. அதனால் ஆயிரக் கணக்கானோர் புதிய இங்கிலாந்து (New England) சென்று குடியேறினர். தூய்மையாளர்களுக்கும் (Puritans) மத நிலைய மேலாளர்களுக்கும் பூசல்கள் எழுந்தன. பேராயர் வில்லியம் லாடு (Arch Bishop William Laud) தாமசு வெண்ட்வொர்த்து (Thomas

Went Worth) இசுடிராபோர்டு (Straford) ஆகியோர் சார்லசுக்குப் பெரிதும் உதவினர்

இசுகாட்லாந்து கலகமும் நீடித்த பாராளுமன்றமும்: நீடித்த பாராளுமன்றம் கி.பி. 1640-இல் இசுகாட்லாந்து கலகத்தையடக்கக் கூட்டப்பட்டது. சான் பிம் தலைமையேற்றார். இவர் அரசரின் அது காரத்தைக் கட்டுப்படுத்த முயன்றார்; அரசரையும் தாக்கிப் பேசினார். வில்லியம் லாடு கலகத்திற்குக் காரணமாக இருந்ததால் கி.பி. 1614-இல் சிறையிலடைக்கப்பட்டார். இசுடிரா போர்டு தலை துண்டிக்கப்பட்டார். அடுத்த ஆண்டே உள்நாட்டுப் போர் தொடங்கியது. அது கி.பி. 1642-1649 வரை தொடர்ந்தது. அரசர் தோல்வியுற்றார். அரசர்மீது அரசியல் துரோகக் குற்றத்தை எஞ்சிய பாராளுமன்றம் (Rump Parliament) சுமத்தியது. விசாரணை 29.1.1649 அன்று செய்யப்பட்டது. 30.1.1649 அன்று அவரது வெண்மாளிகைக்கு முன் முதலாம் சார்லசின் தலை துண்டிக்கப்பட்டது.

இரண்டாம் சார்லசு (இங்கிலாந்து): இரண்டாம் சார்லசு இங்கிலாந்து மன்னனான முதலாம் சார்லசின் மகன். முன்னிலை மீட்சி (Restoration) இங்கிலாந்தில் கொண்டுவரப்படும்வரை இரண்டாம் சார்லசு மன்னராக்கப்படவில்லை. தம் 15 வயதில் நாடு கடத்தப்பட்ட இவர் தம் தகப்பனாரின் இறப்பிற்குப் பின் இங்கிலாந்திற்கு வந்தார் இசுகாட்லாந்துடன் நல்லெண்ணத்தை ஏற்படுத்திப் பின் இசுகாட்லாந்தியரிடமிருந்து இங்கிலாந்தைக் கைப்பற்றினார். கி.பி. 1561-இல் உரோச்செசுட்டர் (Rochester) போரில் ஆலிவர் கிராம்வெல்லால் தோற்கடிக்கப்பட்டார் உரோச்செசுட்டரிலிருந்து தப்பிப் பிரான்சுக்கு ஓடினார். கிராம்வெல்லின் இறப்பிற்குப் பிறகு நாடு மிகச் சீர்கேடைந்தது. தளபதி மாங்கு (Monck) இராம்பர்ட்டு (Rambert) என்ற தளபதியிடமிருந்து



சார்லசு இரண்டாம்

நாட்டைக் கைப்பற்றித் தம் கட்டுப்பாட்டின் கீழ்க் கொண்டு வந்ததும், தனிப்பட்ட பாராளுமன்றத்தைக் (Convention Parliament) தேர்ந்தெடுக்க ஏற்பாடு செய்தார். இப்பாராளுமன்றம் சார்லசை மீண்டும் கொண்டுவர வாக்களித்தது. சார்லசு, மாங்குடன் முன்பே தொடர்பு வைத்திருந்ததால் 29.5.1660-இல் இங்கிலாந்து வந்து சேர்ந்தார்.

மாறுபட்ட கொள்கை: சார்லசு முன்னிலை மீட்சிக்குப்பின் முற்றிலும் மாறுபட்டவராகத் தம்மை ஆக்கிக் கொண்டார்; வெளிநாட்டிற்குப் போவதில்லை என உறுதியூண்டார்; கத்தோலிக்கர்களிடம் சகிப்புத் தன்மை காட்டினார். இவர் பணத்திலும் பிறவற்றிலும் சுதந்திரமாகச் செயற்பட நினைத்தார். இதுவே இவரது புதுக்கொள்கை.

வாரிக்சு சிக்கல்: இவருக்கு ஆண் வாரிசு கிடையாது. எனவே இவரைக் கொல்ல கி.பி. 1768-இல் சதி நடைபெற்றது. இதற்குப் போப்பின் சதி (Popish plot) எனப் பெயர். தைட்டசு ஓட்சு என்பவரின் மூலம் சதி வெளியாயிற்று. இச்சதி கத்தோலிக்கர்களை ஒழித்துக்கட்ட வழி வகுத்தது. பெரும் பாலோர் கொல்லப்பட்டனர். தோரிக்கட்சி (Tory) சார்லசின் தமையனான சேம்சு (சீர்திருத்தக் கிறித்தவர்-Protestant) என்பவரை அரசாக்க வேண்டிற்று. விக்குக் கட்சி (Whig) சார்லசின் சட்டபூர்வமற்ற மகன் (Illegal Son) மான்மவுத்துக் கோமகனை வாரிசாக்க வேண்டிற்று. ஆனால் 14-ஆம் உலாயியின் சூழ்ச்சியால் பாராளுமன்றமின்றியே சார்லசு ஆட்சி செய்யலானார்.

சார்லசின் தொண்டு: சார்லசு கடற்படையை விரிவாக்கினார்; வாணிகத்தைப் பெருக்கினார். குடியேற்றங்களை விரிவு படுத்தினார்; தச்சுக்காரர்களிடமிருந்து (Dutch) சிலபகுதிகளைக் கைப்பற்றினார். இவையே பிற்காலத்தில் நியூயார்க்கு, நியூசெர்சி, பென்சில்வேனியா எனப் பெயர் பெற்றன. இவர் காலத்தில் அறிவியல் வளர்ந்ததுடன் கல்வியும் சிறந்து காணப்பட்டது. இலாக்கின் காலம் (Age of Lock) நியூட்டன் காலம் (Age of Newton) என்று போற்றப்பட்ட காலம் இவரது காலமாகும். அரசுக்குழு (Royal Society) கி.பி. 1662-இல் சார்லசால் உருவாக்கப்பட்டது. இலண்டன் நகர்ப் பெருந்தீயைக் கட்டுப்படுத்த இவர் பெரும் பாடுபட்டார். அதனை அணைக்கச் சார்லசுக்கு உதவியவர் பெப்பிசு என்னும் நாட்குறிப்பாளர் (Diarist) ஆவார்.

முடிவு: சார்லசு சிறந்த போர்வீரராக இல்லாவிடினும் சந்தர்ப்பத்திற்கேற்றபடி அறிவுக் கூர்மையுடன் நடந்து கொண்டு தாம் ஓர் உண்மையான கத்தோலிக்கர் என்பதைக் கடைசிவரை வெளிக்காட்டாது வா. க. 8 - 51

மக்களின் எண்ணங்களைப் புரிந்து செயலாற்றிய ஒரு சிறந்த மன்னர்.

சார்லசு பேரரசர் அல்லது சார்லமேன் (ஐரோப்பா) காண்க; சார்லமேன்.

ஐந்தாம் சார்லசு (இசுபெயின்) (கி.பி. 1500-1558) கி.பி. 1500-ஆம் ஆண்டு கெண்ட்டு (Ghent) நகரில் இசுபெயின் மன்னரான பெர்டினாண்டுக்குப் பேரனாகப் பிறந்தார். சார்லசின் தந்தையோவன்னா பிலிப்பு கி.பி. 1504-இல் அரசுப் பொறுப்புப் பெற்றார். தம் 6-ஆம் வயதில் கி.பி. 1506-இல் நெதர்லாந்து, காசுடைல் ஆகிய இரு அரசுகளுக்கும் சார்லசு மன்னரானார். சார்லசு தம் 16-ஆம் வயதில் இசுபெயினுக்கும், தந்தை வழிப்பாட்டனான முதலாம் மாக்கிமிலியன் இறந்தபோது 19-ஆம் வயதில் ஆசுத்திரியாவுக்கும் மன்னரானார். என்லாசேப்லே என்னுமிடத்தில் புனித உரோமானியப் பேரரசராக கி.பி. 1520-இல் முடி சூட்டிக்கொண்டார். சார்லசினியா, நேப்பிள்சு, சிசிலி, மிலான் போன்ற பகுதிகளுடன் இசுபெயினை கி.பி. 1510-1556 ஆண்டுகளில் ஆட்சி புரிந்தார்.



சார்லசு ஐந்தாம்

சிறந்த வீரரான சார்லசு நேர்மையுடன் கூடிய பண்பாளராக விளங்கினார். காவியப் புலமைமிக்க சார்லசு மறுமலர்ச்சிக் காலக் கலையை ஆதரித்தார். அறிவியலிலும் சோதிடத்திலும் ஈடுபாடுமிக்க இவர் ஓவியத்தையும் இசையையும் சிறப்பாக ஆதரித்தார். செருமனி நெதர்லாந்து ஆகியவற்றின் பொருளாதாரத்தை உயர்த்தினார். புதிய உலகில் ஐரோப்பியர்களுக்கெனச் சட்டங்களை உருவாக்கித் தந்தார் சார்லசு.

பல சிக்கல் நிறைந்த பேரரசு: இனம், மொழி, அரசியலமைப்பு, சட்டம், பழக்க வழக்கங்கள் போன்ற

வற்றின் மாறுபாடுகளிடையே இவர் திறமையுடன் ஆட்சி புரிந்தார். இசுபெயின் இத்தாலி, ஆசுத்திரியா கார்னியோவா போன்ற பகுதிகளின் ஆட்சிச் சமையைக் குறைக்க கி.பி.1521-இல் சில பகுதிகளைத் தம் தமையனார் பெர்டினாண்டிடம் ஒப்படைத்து ஆளுமாறு செய்தார்.

இத்தாலியப் போர்: இவருக்கும் பிரெஞ்சு மன்னரான பிரான்சிசுக்கும் (Francis) நடந்த போரில் கி.பி. 1522-இல் மிலான் நகரைக் கைப்பற்றினார். பாவியா என்ற இடத்தில் நடந்த போரில் பிரான்சிசு கைது செய்யப்பட்டுப் பின் விடுதலையானார்.

உரோம் நகரைச் சூறையாடல்: போப்பாண்டவர் பிரான்சிசுக்கு உதவியதால் உரோம் சூறையாடப்பட்டது. காம்பிரேய் உடன்படிக்கையின்படி (Treaty of Cambrai) கி.பி. 1529-இல் பேரரசர் சார்லசின் தங்கையைப்பிரான்சிசு மணந்தார்.

ஆட்டோமன் துருக்கியருடன் போர்: துருக்கியர் ஆதிக்கம் பால்கனி முந்நீரகத்தில் பரவியது. பெல்கிரேடு, செர்பியா, அங்கேரி, வியன்னா போன்றவை சுல்தான் சுலைமான் ஆட்சியின் கீழ் வந்தது. சுல்தான் வியன்னாவை முற்றுகையிட்டபோது சார்லசு விடாது பாதுகாத்தார். முடிவில் துருக்கியரின் வெற்றியை இவர் ஏற்றுக் கொண்டார்.

செருமனியில் உலூதரின் இயக்கம்: செருமனியில் சமயச் சீர்திருத்த இயக்கம் மார்ட்டின்லூதரால் தொடங்கப்பட்டபோது அதனை வளரவிடாமல் தடுக்க எல்லாவித முயற்சிகளையும் எடுத்த பெருமை 5-ஆம் கார்லசையே சாரும். ஆயினும் அதன் வெற்றி நடைக்குச் சார்லசின் எதிர்ப்பே காரணம்.

இங்கிலாந்துடன் இசுபெயினுக்கிருந்த உறவு கெடுதல்:— இங்கிலாந்து மன்னர் 8-ஆம் என்றி 5-ஆம் சார்லசின் சிற்றன்னையான காதரினை மணவிலக்குச் செய்ய எண்ணியபோது போப்பாண்டவரைத் தூண்டிவிட்டு அதற்கு எதிர்ப்புத் தெரிவிக்கும்படி செய்தவர் சார்லசு. அதனால் இசுபெயின் இங்கிலாந்து உறவு கெட்டது.

வாழ்க்கையில் சலிப்புற்ற சார்லசு 1555-இல் பிரசுசல்சு (Brussels) என்னுமிடத்தில் கோல்டன் பிளீசு (Golden Fleace) என்ற மண்டபத்தில் தம் மகனான பிலிப்பிடம் நெதர்லாந்து, இசுபெயின், இத்தாலி ஆகியவற்றையும், தமையனான பெர்டினாண்டிடம் (Ferdinand) ஆசுத்திரியாவையும் ஒப்படைத்துவிட்டு கி.பி. 1558-இல் இறந்தார். 5-ஆம் சார்லசு சிறந்த மன்னர் மட்டுமன்றிச் சிறந்த ஆட்சிபாளருமாவார்.

12-ஆம் சார்லசு (சுவீடன்) கி.பி. 1697-1718: 11-ஆம் சார்லசுக்குப்பின் அவர் மகன் 12-ஆம் சார்லசு கி.பி. 1697-இல் சுவீடனின் மன்னரானார். இவர் தம் வீரத்தின் மேல் அசையா நம்பிக்கை கொண்டவர். இவரது இராணுவ வெறியின் காரணமாக இவரை 'வடதிசைப் பித்தன்' என்றழைத்தனர். இவர் காலத்தில்தான் சுவீடன் சிதறுண்டது.

சுவீடனின் சிறப்பும் பால்படிக்குப் பகுதியில் அதற்கிருந்த ஆதிக்கமும் அண்டை நாடுகளின் பொறாமையினை மிகுதிப்படுத்தின. எனவே, போலந்து தென் மார்க்கு ஆகிய நாடுகள் அதனை வீழ்த்தச் சமயம் பார்த்துக்கொண்டிருந்தன. சார்லசு சுவீடனின் மன்னராக கி.பி. 1697-இல் நியமிக்கப்பட்டபோது வடதிசைப் பெரும் போர் (The Great Northern War) உருவாயிற்று.



12-ஆம் சார்லசு (சுவீடன்)

சார்லசு மின்னல் வேகத்தில் தென்மார்க்கை வென்றார். அதில் வெற்றி கண்டதுடன் போரிழப்புத் தொகையையும் தென்மார்க்கரசரிடமிருந்து பெற்றார். பின் இவர் தம் கவனத்தைப் பீட்டரின் (உருசிய மன்னர்) பக்கம் செலுத்தினார். நார்வேயை முற்றுகையிட்ட பீட்டரையும் வென்றார். சுவீடனுக்கு கெதிரான உடன்பாட்டை ஏற்படுத்தக் காரணமாயிருந்த போலந்து நாட்டரசரான அகசுடசைப் பணியச் செய்ய வேண்டுமென்று சார்லசு விரும்பினார். எனவே போலந்து நாட்டுத் தயட்டைக் (Diet) கலைத்துத் தம் பிரதிநிதியான இசுடேனிசலாகு என்

வரை அரசர் பதவியிலமர்த்தி அகசுடசைப் பதவியிலிருந்து கீழிறக்கினார்.

பீட்டரும் அகசுடசும் போரைத் தொடர்ந்து நடத்தினர். சார்லசு போலந்தைச் சூறையாடிக் கொண்டிருந்தபோது பீட்டர்கெரோலினா, இங்கிரியா ஆகியவைகளைக் கைப்பற்றினார். சார்லசு உருசியாவை நோக்கிப் படையெடுத்தபோது, அகசுடசு போலந்திலிருந்து இசுடேனிகலாசை விரட்டியடித்து மீண்டும் போலந்தைக் கைப்பற்றினார். சார்லசு எவ்வித உடன்பாட்டிற்கும் செவி சாய்க்காது போரினைத் தொடர்ந்து செய்தார். சார்லசு உருசியாவுடன் போரிட்டாரென்றாலும் மாசுக்கோவை அவரால் பிடிக்கமுடியவில்லை. கொசாக்குகள் (Cossacks) மத்தியில் சங்கடமான நிலை உருவாகியதால் அவர்களால் சார்லசுக்கு உதவமுடியவில்லை. சார்லசு பீட்டரை கி.பி.1709-இல் போல்டாவாவில் (Poltava) சந்தித்தார். சுவீடன் படகை அழிக்கப்பட்டன. பீட்டர் வெற்றிபெற்றார். சார்லசு துருக்கிக்குத் தப்பி ஓடினார்.

ஐந்து ஆண்டுகளுக்குப்பின் சார்லசு மீண்டும் போரில் ஈடுபட்டார். எதிரிகள் அப்போது மிகுதியாயினர். பிரிட்டன், போலந்து, தென்மார்க்கு, அனோவர், பிரசியா ஆகிய அனைத்தும் ஒன்று சேர்ந்தன. சார்லசு விடாப்பிடியாகவேயிருந்தார். நார்வேயை நோக்கிப் படையெடுத்தபோது சார்லசு (கி.பி. 1718) காலமானார். அவருக்கு அப்போது வயது 36.

சார்லசுக்குப்பின் சுவீடனில் அமைதி நிலவியது. இசுடாக்குகோம் (Stockholm) உடன்படிக்கையின்படி (கி.பி. 1719-1720) போமிரேனியா, இசுடிராசலந்து ஆகியவற்றைத் தவிர எல்லாவற்றையும் சுவீடன் இழந்தது. தென்மார்க்கு ஆல்சுடனைப் பெற்றது. அனோவர், எல்பு (Elbe) வெசசர் (Wesser) முகத்து வாரத்தைப் பெற்றது (Mouth of Elbe and Wesser). அகசுடசு போலந்தைப் பெற்றார். கி.பி. 1721-இல் ஏற்பட்ட நைசுட்டாடு (Nystad) உடன்படிக்கையின்படி உருசியாவிருக்கெரோலினா, இங்கிரியா, எசு தோனியா, இலிவோனியா ஆகியவை கிடைத்தன.

இவ்வாறு சுவீடனின் சிதறுதலுக்கும், சிறுமைக்கும் காரணமாக இருந்தவர் சார்லசு. க.பூ.சீ.

சார்லமென்: பிராங்கு அரசை ஆட்சி செய்த கரோலிசுசியன் வம்சத்தின் மூன்றாம் அரசர் சார்லமென். சார்லமென் (Charlemagne) கி.பி. 742-ஆம் ஆண்டு ஏப்பிரல் 2-ஆம் நாள் பெபினுக்கும் (Pepin) பெர்ட்ராடாவுக்கும் (Bertrada) மகனாகப் பிறந்தார். இவர் தந்தையார் பெபின் கி.பி. 768-இல் இறந்ததும் இவரும், இவர் தம்பி கார்லொமனும்

வா. க. 8 - 51அ

(Carloman) இணை அரசர்களாக முடிசூட்டப் பட்டார்கள். கார்லொமன் கி.பி. 771-இல் இறந்ததும் இவர் பிராங்கு அரசின் (Frankish Kingdom) அரசரானார்.

இவர் திருச்சபையையும் அரசனையும் மக்கள் மதித்து நடக்க வேண்டும் எனக் கேட்டுக் கொண்டார். இவர் சாக்சானியர்களை (Saxons) கி.பி. 772-இல் வென்று அவர்களைக் கிறித்தவர்களாக மாற்றினார். இவர் கி.பி. 774-இல் இலம்பார்களைத் தோற்கடித்து (Lombards) அவர்கள் பகுதியைத் தம் அரசோடு இணைத்துக் கொண்டார். மேலும் இவர் கி.பி. 778-இல் இசுபெயினின் ஒருபகுதியை முகம் மதியர்களிடமிருந்து வென்றார். இவர் இசுலாவ்கள் (Slavs) ஆவர்கள் (Avars) பஸ்கேரியர்கள் (Bulgarians) ஆகியோரை வென்று தம் அரசை விரிவுபடுத்தினார். தாம் வென்ற பகுதிகளில் எல்லாம் இவர் கிறித்தவ மதத்தைப் பரப்பினார்.

போப்பு மூன்றாம் இலியோவை (Leo III) கி.பி. 800-ஆம் ஆண்டு, அவருக்கு முன் போப்பாக இருந்த ஆட்ரியனின் (Hadrian) ஆதரவாளர்கள் சிறையில் அடைத்தனர். சிறையிலிருந்து தப்பித்து வந்த போப்பு இலியோ சார்லமெனின் உதவியை நாடினார். உடனே சார்லமென் உரோமிற்குச் சென்று எதிர்ப்புகளை முறியடித்து மூன்றாம் இலியோவை போப்பாக அமர்த்தினார். இதற்கு நன்றிக் கடனாக போப்பு மூன்றாம் இலியோ அந்த ஆண்டிலேயே (கி.பி. 800) கிறித்து மத நாளன்று புனித பீட்டர் கோயிலில் சார்லமெனை உரோமானியப் பேரரசர் என அறிவித்தார்.

இவர் தம் பேரரசைப் பல சிறு பகுதிகளாகப் பிரித்து அவற்றை ஆள்வதற்குக் கோமான்களை (Counts) நியமித்தார்; சட்டங்களைத் தொகுத்து வெளியிட்டார். இவரது சட்டங்கள் மதத்துறைச் செயல்களை ஒழுங்குபடுத்தின. இவர் மிகுதியாகக் கற்காவிட்டாலும், கல்வி மேன்மையை உணர்ந்து நாட்டில் பல பள்ளிகளைத் திறந்தார். தம் தலைநகரான ஏகென்னில் (Aachen) ஒரு பெரிய பள்ளிக் கூடத்தையும் நூலகத்தையும் ஏற்படுத்தினார். மேலும் இவர், தம் தலைநகரத்தில் ஓர் அழகான அரண்மனையையும் நீச்சல் குளத்தையும் கட்டினார். இவரது ஆட்சிக் காலத்தில் அரசியல், மதம், சட்டம், கல்வி, கலைத்துறை ஆகியவற்றில் பெரும் மாறுதல்கள் ஏற்பட்டன. இதனை வரலாற்று ஆசிரியர்கள் கரோலிஞ்சியன் மறுமலர்ச்சி (Carolingian Renaissance) எனக் குறிப்பிடுகின்றனர். இவரது வாழ்க்கை வரலாற்றை இவரது செயலாளர் என்கார்டு (Eginhard) எழுதி இருக்கிறார். சார்லமென் கடும் காய்ச்சல் காரணமாக கி.பி. 814-ஆம் ஆண்டு சனவரி மாதம் 28-ஆம்

தேதி இறந்தார். இவரது உடல் இவர் தம் தலை நகரில் கட்டிய திருச்சபை வளாகத்திலேயே புதைக்கப்பட்டது. நா.அ.

சாரகாசா ஐரோப்பாவில் இசுபெயின் (Spain) நாட்டில் உள்ள ஒரு நகரம். சாரகாசா (Zaragoza or Saragossa) இதே பெயரை உடைய ஒரு மாநிலத்தின் தலைநகராக உள்ளது. இசுபெயின் நாட்டின் வடகிழக்கில் உள்ள ஆரகான் (Aragon) பகுதியில் மிக முக்கிய நகரம் இதுவே. ஈப்ரோ (Ebro) ஆறு இதை அடுத்து ஓடுகிறது. வேளாண்மைச் சிறப்பும் தொழிற் சிறப்பும் பெற்ற மிக வளமான ஒரு பகுதியாகும். நீர்ப்பாசனம் மூலமாகவே வேளாண்மை நடைபெறுகிறது. வாணிகத் துறையிலும் போக்குவரத்துத் துறையிலும் இதற்குத் தனிச்சிறப்பு உள்ளது. இங்கு முக்கியமாக மரச்சாமான்கள், காகிதம், உணவுப் பொருள்கள் முதலியன தயாரிக்கின்றனர்.



சாரகாசா நகரம்

வரலாறு: இதன் பண்டைய வரலாறும் சிறப்பு வாய்ந்தது. உரோமானியப் பேரரசர் அகசுதசு, இந் நகருக்குச் சீசரியா அகசுதா (Caesarea Augusta) என்று பெயர் சூட்டினார். கி.பி. 5-ஆம் நூற்றாண்டில் மூர்கள் (Moors) இதைக் கைப்பற்றினர். மூர்களின் ஆட்சிக் காலத்தில் கி.பி. 1017-ஆம் ஆண்டில், இந் நகர் ஒரு சுதந்திர எமிரேட்டின் (Emirate) தலைநகராகக் கட்டப்பட்டது. இதைக் கைப்பற்ற முயன்ற பேரரசன் சார்லமேன், கி.பி. 778-இல் மூர்களால் தோற்கடிக்கப்பட்டான். ஆரகான் நாட்டு மன்னன் முதலாம் அல் பான்சோ கி.பி. 1118-இல் இதை வென்று தனது இராச்சியத்தின் தலைநகராகக் கொண்டான்.

பிற்காலத்தில், நெப்போலியன் படை, முந் நீரகப் போரில் (Peninsular war) ஈடுபட்டிருந்த பொழுது அப்படையை வலிமையுடன் எதிர்த்த பெருமை இந்நகருக்கு உண்டு. ஆயினும் கி.பி. 1808-9-ஆம் ஆண்டில் நடைபெற்ற இரண்டாம் முற்று கையில், இது பிரெஞ்சுப்படைக்குச் சரணடைந்தது.

இப்பொழுது ஆரகான் மாநிலத்தின் முக்கிய நகரமாக உள்ள சாரகாசா ஒரு கலாசார கேந்திரமாக விளங்குகிறது. பல்கலைப்பொருள்களை இங்கே காணலாம். பெரும்பாலும் அவை மூர்களின் பண்பாட்டையும் அப்பகுதியின் வரலாற்றுச் சிறப்பையும் உணர்த்துகின்றன. இதன் மக்கள் தொகை 590,750 (1981). தெ.பா.

சாரங்கி என்னும் கம்பி இசைக்கருவி வட இந்திய இசையுலகில் சிறப்புற்று விளங்குகிறது. இசையரங்குகளில் இக்கருவியைத் தனியாகவும், பின்னணி இசைக் கருவியாகவும் பயன்படுத்துவர். இரண்டடி நீளமுள்ள இக்கருவியின் ஒலி, மனிதக் குரலோடு ஒத்திருக்கும்.

வட இந்தியாவில் கி.பி. 17-ஆம் நூற்றாண்டில் இசுலாமிய ஆட்சி ஏற்பட்டபோது இக்கருவி அறிமுகப்படுத்தப்பட்டது. கிராமியப் பாடல்களுக்கு ஏற்ற பின்னணி இசைக்கருவியாக இக்கருவி பயன்படுத்தப்பட்டது.

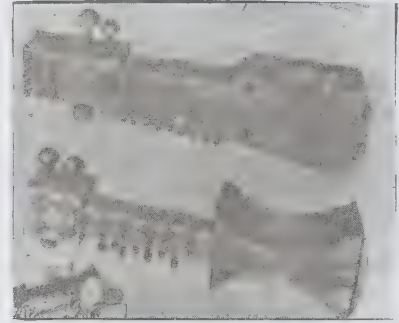

சாரங்கி

இந்த இசைக்கருவி பஞ்சாபு மாநிலத்தில் தோலாரா (Dolar), சார்ட்டார் (Chartar) என்றும் உத்தரப் பிரதேசத்தில் சிக்காரா (Chikara) என்றும் சொல்லப்படுகிறது. சாரங்கா, சாரங்க வீணை என்ற பெயர்களாலும் இதனைக் குறிப்பிடுவர்.

தலைகீழாகப் பிடித்த 'வயலின்' வாத்தியம் போன்று சாரங்கி என்னும் இசைக்கருவி காணப்படும். ஒரே மரத்தில் உள்ளிடம் வெறுங்கூடாக இருக்கும்படி அமைக்கப்பட்டிருக்கும். மேற் பகுதி முழுதும் மெல்லிய தோல் சுற்றி ஒட்டப்பட்டிருக்கும். மேற் பகுதியில் பாலம் போன்று இடைவெளி விட்டு மூன்று நரம்புகள் இழையோடிருக்கும். சிறப்பாக, நான்காவதாகப் பித்தளைக் கம்பி முடுக்கப்பட்டிருக்கும். முக்கியமாக அமைந்துள்ள நரம்புகள் ச - ம - ச என்ற அமைப்பில் சுருதி கூட்டப்பட்டிருக்கும். இந் நரம்புகளுக்குக் கீழ் முப்பதுக்கு மேற்பட்ட அனுராகத்

தந்திகள் அமைக்கப்பட்டிருக்கும். இத் தந்திகள் உலோக ஓசையை எழுப்பும். வடஇந்தியர் இவ் வோசையைப் பெரிதும் விரும்புவர்.

நான்கு சுருதி நரம்புகளும் பக்கத்திற்கு ஒன்றாக முடிக்கப்பட்டிருக்கும். இடத் தோளில் இக் கருவியின் தலைப்புப் பகுதி இருக்க, வலக் கையால் கருவியின் அடிப்பக்கத்தின் மேற்புறம் வில்லால் (Bow) இசைத்து, இடக் கைவிரல் நுனியால் நரம்பைச் சுண்டியிழுத்து ஓசையை முறைப்படுத்துவர். இடக் கைக் கட்டை விரலும் ஆட்காட்டி விரலும் இணைத்து நரம்பைச் சுண்டியிழுத்து இசையை எழுப்புவர்.

‘வயலின்’ என்னும் இசைக்கருவியில் ‘சுரம்’ உள்ள இடங்களை அழுத்தினால் போதுமானதாகும். ஆனால், சாரங்கி என்னும் இந்த இசைக்கருவியில் உள்ள நரம்புகளைச் சுண்டியிழுத்தல் வேண்டும். சாரங்கிக்குப் பயன்படுத்தும் வில் சிறு வடிவில் அமைந்திருக்கும். வில்லில் அமைந்துள்ள நாண், குதிரை வால் முடியினால் கட்டப்பட்டிருக்கும்.

இக்காலத்தில் இக்கருவியில் அனுராகக் கம்பிகள் முப்பத்தைந்து முதல் நாற்பதாக அமைந்துள்ளன. இக்கருவியை வாசித்துக்கொண்டு பாடுவதும் உண்டு. அனுசுரம் மிகுதியாகத் தரும் இந்த இசைக்கருவி பாரமில்லாததாகும். இரா.குரு.

சாரசானியா: சாரசானியர் வாழ்ந்த இடத்திற்கு சாரசானியா என்பது பெயர். இவர்கள் முகம்மதிய இனத்தவர். இவர்கள் கி.பி. 7,8-ஆம் நூற்றாண்டுகளில் ஆசிய, ஆப்பிரிக்க, ஐரோப்பாக்கண்டங்களின் மீது படையெடுத்துக் கிறித்தவ உலகத்திற்குச் சொந்தமான சில நிலப்பகுதிகளைக் கைப்பற்றினர்.

பாலத்தீனம், சிரியா ஆகிய இடங்களில் வாழ்ந்த மக்களும், அராபிய மூர்களும், செல்க்குகளும் இவர்களுள் அடங்குவர். கே.சே.

சாரணர் இயக்கம்: சிறுவர்களுக்கு மிகவும் பிடித்தது விளையாட்டாகும். அவர்களுடைய விளையாட்டு உணர்வைப் பயன்படுத்தி, உரிய பயிற்சிகளின் மூலம் அவர்களைத் தன்னலமற்றவர்களாகவும், நாட்டிற்குப் பயன்படுபவர்களாகவும் உருவாக்கமுடியும் என்று ஆங்கிலேயரான பேடன் பவல் பிரபு (Lord Baden Powell) கருதினார். இந் நோக்கத்துடன் 1908-இல் இங்கிலாந்தில் அவர் தொடங்கிய இயக்கந்தான் சாரணர் இயக்கம்.

பேடன் பவல் இராணுவ அதிகாரியாக இருந்தவர். சமூகத்தில் தன்னலம் மிகுந்து வருவதையும் பொதுநலம் கருதுவோர் எண்ணிக்கை குறைந்து வருவதையும் அவர் கண்டார். வருங்காலக் குடிமக்க

ளான சிறுவர் சிறுமியரை இளமையிலிருந்தே நற்குணமும் நேர்மையும் தொண்டுள்ளமும் கொண்டவர்களாக ஆக்கலாம் என எண்ணினார். அதற்கென அவர் நன்னடத்தைப் பயிற்சித் திட்டம் ஒன்றை வகுத்தார். அத்திட்டத்தை ஆராய்ச்சி செய்து பார்ப்பதற்காக 1907-இல் 20 சிறுவர்களைக் கொண்ட முகாம் ஒன்றை இங்கிலாந்தில் நடத்தினார். அவர் காட்டிய வழியில் பயின்று, கடமைகளை நன்கு உணர்ந்து ஒரே குடும்பத்தினரைப் போலச் சிறுவர்கள் வாழ்ந்தார்கள். அவ்வாறு பயிலும் மாணவர்களைச் ‘சாரணர்’ (Scouts) என்று அவர் அழைத்தார். அவர் செய்த ஆராய்ச்சி பெரும் வெற்றிபெற்றது. அதனால் ஊக்கம்பெற்று பவல் ‘சிறுவர்களுக்குச் சாரணர் இயக்கம்’ (Scouting for Boys) என்னும் நூலை எழுதி 1908-இல் வெளியிட்டார். இந்நூல் இன்றும் சாரணர் இயக்கத்திற்கு வழிகாட்டியாகவும் சாரணரின் கலைக்களஞ்சியமாகவும் விளங்குகிறது.

சாரணர் பயிற்சி ஒரு விளையாட்டைப் போன்று அமைந்துள்ளது. அதனால் சாரணர்கள் நல்ல உடல் நலத்துடன் இருக்கிறார்கள். அவர்கள் பிறருடன் சேர்ந்து செயற்படும்பொழுது அவர்களிடம் தன்னம்பிக்கையும் தன் முயற்சியும் வளருகின்றன. தலைமை வகிப்பதிலும், பொறுப்பேற்று ஒரு செயலை நிறுவகிப்பதிலும் அவர்களுக்குச் சிறந்த பயிற்சி கிடைக்கிறது. அதனால் இவ்வியக்கம் மிக விரைவில் உலகம் முழுவதும் பரவியது. இன்று பெரும்பாலான நாடுகளில் சாரணர் இயக்கங்கள் இயங்கி வருகின்றன. பல்வேறு நாடுகளின் சாரணர் இயக்கங்கள் அடங்கிய சருவதேச சாரணர் நிறுவனம் (International Scouts Organisation) ஒன்றும் இயங்கி வருகிறது.

இந்தியாவில் 1916-இல் அன்னிபெசண்டு அம்மையார் சாரணர் இயக்கத்தைத் தொடங்கினார். ஆனால் அச்சமயத்தில் சருவதேச சாரணர் நிறுவனத்தில் பிறநாட்டுச் சாரணருக்குச் சமமான அடிப்படையில் இந்தியச் சாரணரைச் சேர்த்துக்கொள்ளப் பேடன் பவல் மறுத்தார். எனவே, இந்தியச் சாரணர் இயக்கம் தனிப்பட்ட முறையில் தொடங்கி நடைபெற்று வந்தது. மேலும் சேவா சமிதிச் சாரணர் இயக்கம் (Seva Samiti Scout Association) என்ற தோர் அமைப்பும் பண்டித மதன மோகன மாளவியா என்பவரால் 1917-இல் வடஇந்தியாவில் தொடங்கப்பட்டது. இந்த இரு சாரணர் இயக்கங்களும் நாடு முழுவதும் பரவி நல்ல ஆதரவு பெற்று வளர்ச்சியடைந்தன.

பேடன் பவல் 1921-22-இல் இந்தியா வந்த போது தம்முடைய தவற்றை ஒப்புக்கொண்டு இந்திய சாரணர் இயக்கத்தையும் கம் இயக்கத்துடன் இணைத்துக்கொள்ள இசைந்தார். ஆனால் அயல்

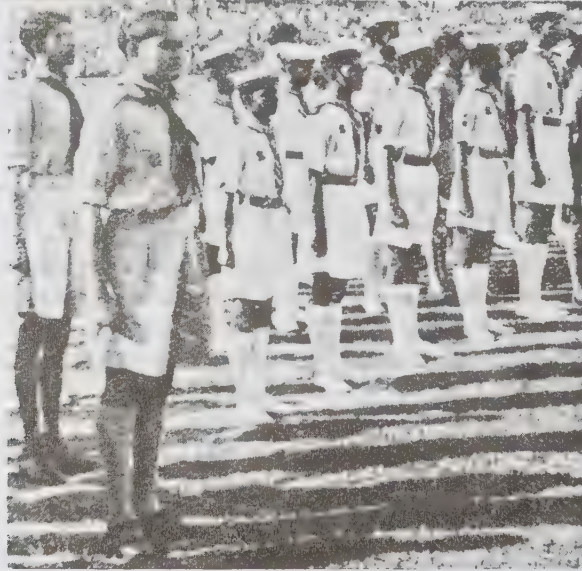

நாட்டுத் தலைமையின்கீழ் இயங்க விரும்பாத சேவா சமிதிச் சாரணர் இயக்கம் தனித்தே செயற்பட்டது. இந்தியச் சாரணர் இயக்கம் மட்டும் பேடன் பவலின் இயக்கத்துடன் இணைந்து செயற்பட்டது. ஆயினும், பிறநாட்டுச் சாரணருக்குக் கிடைத்த தகுநிலை இந்தியச் சாரணருக்குக் கிடைக்கவில்லை. மேலும் பேடன் பவல் 1937-இல் இந்தியாவுக்கு மீண்டும் வந்தபோது அவர் குறிப்பிட்ட சில கருத்துகள் பிடிக்காமையால், இந்தியச் சாரணர் இயக்கம் சருவதேச நிறுவனத்திலிருந்து விலகித் தனித்தே செயற்படத் தொடங்கியது.

இந்தியச் சாரணர் இயக்கமும் சேவா சமிதிச் சாரணர் இயக்கமும் பின்னர் இணைந்து, இந்துசுத் தான் சாரணர் இயக்கம் என்றதொரு புதிய அமைப்பு உருவானது. இப்புதிய இயக்கத்தினர் இந்தியப் பண்பாடு, சூழ்நிலை, நாட்டு நலன் ஆகியவற்றிற்கேற்பப் பயிற்சிகளைத் தோற்றுவித்தனர். ஆண் சாரணர், பெண் சாரணர் இயக்கங்கள் ஒரே தலைமையின்கீழ் செயற்படத்தொடங்கின.

இவ்வாறு முற்றிலும் தேசிய முறையில் இந்துசுத்தான் சாரணர் இயக்கம் வளர்ந்தபோதிலும், பேடன் பவல் இயக்கத்துடன் தொடர்புடைய ஒரு சாரணர் குழுவும் இயங்கிவந்தது. ஆனால் 1947-இல் இந்தியா சுதந்திரம் அடைந்தபின்னர் இந்நிலை மாறி, இந்தியா முழுமைக்கும் (சருவதேச சாரணர் நிறுவனத்துடன் தொடர்புடைய) ஒரே சாரணர் இயக்கம் செயற்பட்டது. அன்றைய மத்திய கல்வி அமைச்சரான மெளலானா அபுல்கலாம் ஆசாது இந்த முயற்சிக்கு முக்கிய காரணமாக இருந்தார். பாரத சாரண, பெண் சாரண இயக்கம் (The Bharat Scouts and Guides) என்ற பெயரில் இன்று இந்தியச் சாரணர் இயக்கம் இயங்கிவருகிறது. இது கடவுள் பக்தியையும் தரும சிந்தனையையும் ஊட்டுதல், நாட்டிற்கும் மனித சமுதாயத்திற்கும் தன்னலமற்ற சேவை செய்தல் முதலியவற்றை நோக்கமாகக் கொண்டு இயங்கி வருகிறது.

சாரணருக்குப் பொதுவாக நான்கு வகையான பயிற்சிகள் அளிக்கப்பட்டு வருகின்றன. அவையாவன: 1) நன்னடத்தைப் பயிற்சி, 2) கைத்தொழிற் பயிற்சி, 3) உடற்பயிற்சி, 4) பொதுநலச் சேவைக்கான பயிற்சி.

கூர்ந்து கவனித்தல், தன்னம்பிக்கையுடன் திறம்படச் செயல் ஆற்றுதல் ஆகியவற்றுக்கான பயிற்சி நன்னடத்தைப் பயிற்சியாகும். இப்பயிற்சி முடிந்ததும் அவர்களுக்குச் சாரணர்சின்னம் (Scout's Badge) வழங்கப்படுகிறது. வாழ்க்கையில் பயன்படத்தக்க ஏதாவதொரு தொழிலைப் பழகி முடிந்தவுடன் கைத்தொழிற் பயிற்சிக்கான சின்னம் வழங்கப்படுகிறது. உடல்நலம் பேணும்பொருட்டு உடற்

பயிற்சியும் அளிக்கப்படுகிறது. மேலும் தீயணைத்தல், முதலுதவி செய்தல், உயிர்காத்தல் போன்ற பொது நலச் சேவையில் ஈடுபடுவதற்கும் பயிற்சி அளிக்கப்படுகிறது.

சாரணர் பயிற்சியில் முகாமிடுதல் என்பது முக்கிய கூறாகும். இதன்மூலம் தன்னாட்சி, சமூகநலச் சேவை செய்தல், கடமையுணர்ச்சி ஆகியவற்றில் பயிற்சியும் முகாம் நிருவாகப் பயிற்சியும் கிடைக்கின்றன.

சாரணர் பிரிவுகள்: சாரணர் பல பிரிவினராகப் பிரிக்கப்பட்டுச் செயற்படுகின்றனர். ஆண்டுகளில் 7-12வயதுடையவர் குருளையர் (Cubs) என்றும், 11-18 வயதுடையவர் சாரணர் என்றும் 18 வயதுக்கு மேற்பட்டவர் திரிசாரணர் (Rover) என்றும், அழைக்கப்படுகின்றனர். பெண்களில் 7-12 வயதுடையவர் புல்புல் (Bulbul) என்றும், 12-18 வயதுடையவர் பெண் சாரணர் (Guides) என்றும் அழைக்கப்படுகின்றனர்.

உறுதிமொழி: பதவியேற்கும் விழாவின்போது சாரணரும் குருளையரும் பின்வரும் உறுதிமொழிகளைக் கட்டாயம் எடுத்துக்கொள்வர். 'என்னால் இயன்றவரையில் கடவுளுக்கும், தருமத்திற்கும், தாய் நாட்டிற்கும் செய்ய வேண்டிய கடமைகளைச் செய்வேன். எந்தச் சமயத்திலும் பிறருக்கு உதவி செய்வேன். சாரணர் சட்ட திட்டங்களுக்குக் கீழ்ப்பணிந்து நடப்பேன்' என்பது சாரணர் உறுதிமொழியாகும்.

'என்னால் கூடுமானவரையில் கடவுளுக்கும், தருமத்திற்கும், தாய் நாட்டிற்கும் செய்யவேண்டிய கடமைகளைச் செய்வேன்; குருளையர் சட்டதிட்டங்களுக்குக் கீழ்ப்பணிந்து நடப்பேன். நாள்தோறும் ஏதாவதொரு நற்செயல் செய்வேன் என்பது குருளையர் உறுதிமொழியாகும்.

சாரணர் சட்ட திட்டங்கள்: 1) சாரணருடைய கௌரவத்தினிமிது நம்பிக்கை கொள்ளவேண்டும். 2) சாரணர் இந்தியக் குடியரசுக்கு உண்மையான வராக இருப்பர். 3) கடவுளிடமும் தருமத்தினிடமும் பக்தியுடன் இருந்து, நாட்டிற்கும் மக்களுக்கும் சேவை செய்வது சாரணர் கடமையாகும். 4) சாரணர் யாவருக்கும் நண்பராவர். 5) சாரணர் பணிவுடன் நடந்துகொள்ளுவர். 6) சாரணர் விலங்குகளிடத்தும் அன்பு பாராட்டித் தோழமையுடன் பழகுவர். 7) சாரணர் ஒழுக்கத்துடனும் பிறர் உத்தரவுகளுக்குக் கீழ்ப்பணிந்தும் நடப்பர். 8) எத்தகைய இன்னல்கள் ஏற்பட்டபோதிலும் சாரணர் அவற்றை மகிழ்ச்சியுடனும் வீரத்துடனும் எதிர்கொள்ளுவர். 9) சாரணர் சிக்கனமிக்கவர். 10) சாரணர் சிந்தனை,

செயல், வாக்கு முதலியவற்றில் தூய்மையுடையவர்.

மேற்கூறிய சட்டதிட்டங்களுக்கேற்பச் செயற்படுவது சாரணர் கடமையாகும். மேலும் 'எப்போதும் தயாராக இரு' (Be Prepared) என்பதைச் சாரணர் தங்களுடைய குறிக்கோளாகவும், உன்னால் இயன்றதைச் செய் (Do Your Best) என்பதைக் குருளையர் தங்களுடைய குறிக்கோள் (Motto) ஆகவும் ஏற்றுச் செயற்பட்டு வருகின்றனர். டி.த.

சாரத்தோகா வடஅமெரிக்காவிலுள்ள நியூ யார்க்கு மாநிலத்தில் சிறந்து விளங்குகின்ற ஒரு மாவட்டம் ஆகும். இம்மாவட்டத்தின் மக்கள் தொகை 1950-ஆம் ஆண்டின் குடிமதிப்புக் கணக்கெடுப்புப்படி 74,869 ஆகும். இதன் பரப்பளவு 2116 ச.கி.மீ. ஆகும்.

சாரத்தோகா (Saratoga) மாவட்டத்தில் அட்சன் ஆற்றங்கரையிலுள்ள 'சாரத்தோகா' என்ற நகரின் பெயரையே இம்மாவட்டமும் கொண்டுள்ளது. இன்று சுகுசுலர்வில் என்ற பெயரில் இந்நகரம் பெயர் மாற்றத்தைப் பெற்றுள்ளது. சாரத்தோகா என்ற இந்நகரம் கி.பி. 18-ஆம் நூற்றாண்டின் பிற்பகுதியில் அமெரிக்கச் சுதந்திரப் போர்க்களமாக இருந்தது. அங்கு நடைபெற்ற இரண்டு போர்களும் வரலாற்றுச் சிறப்பு மிக்கவை. ஏனெனில், போர்களின் முடிவில் ஆங்கிலப் படைகள் அமெரிக்கப் படைகளுக்கு அடிபணிந்தன.

அமெரிக்கச் சுதந்திரப் போர் வீரர்களுக்கும் இங்கிலாந்துப் படைகளுக்கும் இடையே போர் இரு முறை கி.பி. 1777-இல் செப்டம்பர் திங்கள் 19-ஆம் நாளிலும், அக்டோபர் திங்கள் 7-ஆம் நாளிலும் சாரத்தோகா என்ற இடத்திலேயே நிகழ்ந்தது. முதற் போரில் ஆங்கிலேயர் ஓரளவுக்கு மட்டுமே வெற்றி பெற்றனர். இரண்டாம் போரில் அவர்களின் திட்டமே அவர்களைத் தோல்வியுறச் செய்தது. இருபுறத் தாக்குதலை நிகழ்த்தி அமெரிக்கர்களை ஓடுக்க வேண்டித் திட்டம் தீட்டப்பட்டது. அதன்படி ஆங்கிலப் படைத் தளபதி பர்காயின் தம் படைகளுடன் வடக்கே கனடாவிலிருந்து புறப்பட்டுத் தெற்கு நோக்கி வரவேண்டுமெனவும், மற்றொரு படைத் தளபதி சர் வில்லியம் அவ் என்பவர் தம் படைகளுடன் தெற்கே நியூயார்க்கிலிருந்து புறப்பட்டு வடக்கு நோக்கிச் செல்லவேண்டும் எனவும் திட்டம் வகுக்கப்பட்டு, இரண்டு படைகளும் இரு புறங்களிலும் அமெரிக்கர்களை அழித்துக்கொண்டே அட்சன் நதிக்கரையில் சந்திக்க வேண்டும் என்ற திட்டத்தில் செயற்பட்டன. ஆனால் சர் வில்லியம் அவ் என்பவர் தெற்கில் பிலடல்பியாவைக் கைப்

பற்ற மிகுந்த காலத்தை எடுத்துக் கொண்டமையால், வடக்கேயிருந்து வருகிற பர்காயினின் படைகளைத் தக்க நேரத்தில் சந்திக்க இயலவில்லை.

எனவே வடக்கேயிருந்து வந்த பர்காயின், சாரத்தோகாவை அடைந்தபோது தனிமையிலே போரிட்டு, அமெரிக்கப் படைகளிடம் கி.பி. 1777-இல் அக்டோபர் திங்கள் 17-ஆம் நாளில் படுதோல்வி அடைந்து முழுக்கப் பணிந்துவிட்டார். தளபதி பர்காயின் ஓர் உடன்படிக்கையிலும் கையொப்பமிட்டு விட்டார். அதன்படி, எதிர்காலத்தில் அமெரிக்கர்களை எதிர்த்துப் பர்காயின் போரிடக் கூடாது எனவும், தம்வசமுள்ள 5791 போர் வீரர்களையும், 42 துப்பாக்கிகளையும் ஒப்படைக்க வேண்டும் என்றும் முடிவு செய்யப்பட்டது.

சாரத்தோகாவில் நிகழ்ந்த இப்போர்களே அமெரிக்க மக்களின் சுதந்திர தாகத்தைத் தணித்தன; ஆங்கிலேயரின் ஆதிக்கத்தையும் அகற்றின; அமெரிக்கச் சுதந்திர நாடுகளும் தோன்றின; வல்லரசான பிரான்சு நாடும் அமெரிக்க நாடுகளைச் சுதந்திர நாடுகளாக ஏற்றுக் கொண்டது. தேவைப்படுகிற நேரத்தில் அமெரிக்க நாடுகளுக்கு இராணுவ உதவிகளையும் செய்வதாகப் பிரான்சு நாடு வெளிப்படையாக அறிவித்தது. பொன்.சு.

சாரதாமணிதேவி: இராமகிருட்டிண பரம அம்சர் தமது வாழ்க்கையில் இவ்வறத்தையும் துறவறத்தையும் ஒன்று என்றும், ஞானிகளுக்கு இரண்டிற்கும் வேறுபாடு இல்லை என்றும் வாழ்ந்து காட்டியிருக்கிறார். அவருடைய வாழ்க்கைத் துணைவியார் தான் சாரதாமணிதேவி. இவர் கணவனுக்கு ஏற்ற மனைவியாக இருந்தமையால், இராமகிருட்டிணர்தம் குறிக்கோளை எளிதில் நிறைவேற்றினார். சாரதாமணிதேவி ஒத்துழைக்காவிட்டால், அவருடைய பக்தியும் ஞானமும் சீர் குலைந்து போயிருக்கும் என்று இராமகிருட்டிணர் கூறியிருக்கிறார். ஒரு பெண் எவ்வாறு ஆன்மிக ஞானத்தையும் அருளிணையும் உலகுக்கு வழங்கி, எவ்வாறு மேன்மையடையலாம் என்பதற்குச்சாரதாமணிதேவி ஓர் எடுத்துக் காட்டாக விளங்கினார்.

சாரதாமணிதேவி கி.பி. 1853-ஆம் ஆண்டு திசம்பர் மாதம் பாங்கூரா மாவட்டத்தில் செயரம்பாடி கிராமத்தில் பிறந்தார். ஐந்தாம் வயதில் இவரை இராமகிருட்டிணருக்குத் திருமணம் செய்வித்தார்கள். இந்தத் திருமணம் பெயரளவில் தான் நடந்தது. இராமகிருட்டிணர் மீண்டும் தட்சிணேசுவர கோயிலுக்குச் சென்று அங்கே பல்லாண்டுகளாகத் தவத்தில் கழித்தார். சாரதாமணிதேவி மிகவும் அமைதியுடன் கிராமத்தில் வாழ்ந்து வந்தார். பிறகு



சாரதாமணிதேவி

சாரதாமணி தேவிக்குப் பதினான்கு வயதான போது, திரு இராமகிருட்டிணர் அந்தக் கிராமத்திற்கு வந்தார். சாரதாமணி தேவியைத் தம் அருகில் வரக் கூறினார். தம்மை ஆட்கொண்டவரை அறிந்து கொள்ளும் வாய்ப்பு அன்னையாருக்குக் கிடைத்தது. அவர் முக்தியடைவதற்குரிய சில வழிகளை அன்னையாருக்குப் போதித்தார். அன்னையாரின் கபடமில்லாத உள்ளத்தில் அவை நன்றாகப் படிந்தன. மீண்டும் தம்பதிகள் தனித்தனியே வாழ்ந்து வந்தனர்.

சாரதாமணி தேவிக்குப் பத்தொன்பது வயதான பொழுது, இராமகிருட்டிணருக்குப் பைத்தியம் பிடித்துவிட்டது என்ற வதந்தி பரவியது. உடனே அன்னையார், அவர் பக்கத்திலே இருந்து பணிவிடை செய்வதே கருமம் என எண்ணினார். இராமகிருட்டிணர் இறைவன் பால் அளவுகடந்த அன்புடையவராக இருந்ததை மக்கள் பைத்தியம் என்று கருதினர். சாரதாமணி தேவி அவருடைய முதல்மாணவரானார். அவர் பன்னிரண்டு ஆண்டுகள் கணவனுடனிருந்து சிறந்த முறையில் பயிற்சிகள் பெற்றார். குருதேவர் பூதவுடலை நீத்தபிறகு அருள்விருந்தை உலகிற்கு அன்னையார் வழங்கினார். இராமகிருட்டிணரின் மறைவிற்குப் பிறகு, உலகத்தைத் துறந்து சந்நியாசியான அவருடைய சீடர்கள் ஓரிடத்தில் ஒரு சில நாட்கள் தங்கியிருந்தார்கள். பிறகு தங்க இடமில்லாமல் ஒருவர் பின் ஒருவராக அங்கிருந்து நாடு முழுவதும் சுற்றி அலையத் தொடங்கினார்கள். இதனைப் பார்த்த அன்னையார் மனம் துடித்தது. உடனே அன்னை 'பகவானே, உனக்காக ஊர், உலகம், உற்றார் அனைவரையும் துறந்த என் குழந்தைகள் ஒழுங்கி சோற்றுக்காக வீடு வீடாக அலைவதைக் காண என் மனம் தாங்கவேயில்லை. எனவே,

யார் உன் பொருட்டு உலகத்தைத் துறக்கிறார்களோ அவர்கள் எந்தக் காலத்திலும் துன்பப்படும் நிலை ஏற்படக்கூடாது. உலகத் துன்பத்தைத் தாங்க முடியாது வெந்து துடிக்கும் இல்லறத்தவர்கள் அவர்களிடம் வந்து உன் உபதேசங்களைக் கேட்பதன் மூலம் அமைதி பெற வேண்டும்' என்று இராமகிருட்டிணரை நோக்கி வணங்கினார். அன்னையின் இந்த உள்ளமுருக்கும் வணக்கம், இராமகிருட்டிண இயக்கத்தின் தோற்றத்திற்கு எப்படி அவர் காரணமாக யிருந்தார் என்பதனையும், உலகத் துன்பத்தால் வருந்தும் மக்களிடம் எவ்வாறு கருணை கொண்டிருந்தார் என்பதனையும் காட்டுகிறது. அன்னை அவர் இறந்த பிறகு, முப்பத்து நான்கு ஆண்டுகள் இராமகிருட்டிணரின் குறிக்கோளை உலகில் நிலை நாட்ட அல்லும் பகலும் பாடுபட்டார். அன்னை 'சங்கசனனி' அதாவது இராமகிருட்டிணரின் தாய் என்று சுவாமி விவேகானந்தரால் பாராட்டப் பெற்றார்.

அவர் உலகிற்குக் கொடுத்த கடைசிச் செய்தி என்னவெனில், 'உனக்கு அமைதி வேண்டுமென்றால், மற்றவர்களின் குற்றங்களைப் பார்க்காதே. அதற்குப் பதில் உன்னிடம் இருக்கும் குற்றங்களையே பார்! இந்த உலகம் முழுவதையுமே உன்னுடைய சொந்த மாக்கிக் கொள்ளக் கற்றுக் கொள்! மகனே! இந்த உலகில் யாரும் அந்நியர் இல்லை. இந்த உலகம் முழுவதும் உன் சொந்தம்தான்'.

அன்னை 1920-ஆம் ஆண்டு இவ்வுலக வாழ்வை நீத்தார். கே.சே

துணை நூல்:

Swami Gambhirananda; Holy Mother Sri Sarada Devi, Sri Ramakrishna Math, Mylapore, Madras, 1977.

சாரநாத்து வடஇந்தியாவில் உத்தரப்பிரதேச மாநிலத்தில் காசிக்கு வடக்கே 7 கி.மீ. தொலைவில் அமைந்துள்ள தொல்லியல் சிறப்புப் பெற்ற ஊர்.

புத்தர், கயாவிலுள்ள போதி மரத்தடியில் ஞானம் பெற்றபின் சாரநாத்திற்கு வந்து கி.மு. 588 -இல் தம் பழைய நண்பர்கள் ஐவருக்குத் தாம் பெற்ற ஞானத்தின் தன்மையைப் போதித்தார். இங்ஙனம் புத்தர் தமது முதல் உபதேசத்தைச் சாரநாத்தில் நிகழ்த்தியதால் இவ்விடம் பௌத்தர்களின் உயர்ந்த புனித தலமாகக் கருதப்படுகிறது. புத்தர் முதலுபதேசமான தர்மசக்கரப் பிரவர்த்தனத்தைச் செய்த பகுதி 'மிரிகதவ' (மான் தோட்டம்) என்றும் இசிபதன் அல்லது 'இரிசிபதன்' என்றும் பௌத்த 'நூல்களில் குறிக்கப்படுகிறது. சாரநாத்து என்னும் பெயர் சாரங்கநாதர் என்ற பெயரிலிருந்து குறுகி



புத்தர் சிற்பம்-சாரநாத்து

வந்த பெயராகும். இதற்கு 'மான்களின் கடவுள்' என்று பொருள். சாரங்கநாதர் என்னும் சிவன் கோயில் ஒன்றும் இவ்வூரின் அருகில் உள்ளது.

பெளத்த சமயத்திற்குப் பேராதரவு அளித்த அசோகப் பேரரசர் (கி மு. 273-233) இந்தியாவின் பல பாகங்களிலும் புத்தரின் நினைவுச் சின்னமாக அரைக்கோளவடிவத் தூபிகளைக் கட்டினார். இவற்றுள் சாஞ்சி, சாரநாத்து ஆகிய இடங்கள் மிக முக்கியமானவை. சாரநாத்தில் இம்மன்னர் பல தூபிகளையும், சாசனத் தூண் ஒன்றையும் நிறுவினார்.

சாசனத்தூண்: அசோகர் பல இடங்களில் ஒரே கல்லினாலான தூண்களை நிறுவினார். 30 தூண்களை அசோகர் நிறுவினாரெனக் கருதப்படுகிறது. அவற்றுள் இன்று 10 மட்டுமே காணப்படுகின்றன; அவற்றுள்ளும் பல சிதைந்துள்ளன. பெரும்பாலும் இத்தூண்கள் தூபிகளுக்கருகிலேயே நிறுவப்பட்டன. இவற்றின் அழகு, இத்தூண்களின் உச்சியில் அணிகலனாக அமைக்கப்படும் போதிகையில் தான் உள்ளது. இன்று நமக்குக் கிடைத்துள்ள இத்தகைய போதிகைகளுள் சாரநாத்துத் தூணின் உச்சியிலமைந்த சிங்கப் போதிகையே அழகும் கம்பீரமும் மிக்கது என்பர். இப்போது இந்தச் சிங்கபோதிகை சாரநாத்து அருங்காட்சியகத்தில் வைக்கப்பட்டுள்ளது. இதில் நான்கு திசைகளை நோக்கி அமர்ந்த நான்கு சிங்கங்களின் உருவங்கள் அழகுறச் செதுக்கப்பட்டுள்ளன. இதுவே இன்று இந்தியக் குடியரசின் சின்னமாக உள்ளது. 21 மீட்டர் உயரமுடைய ஒரே கல்லிலான இத்தூணில் அசோகனது சாசனக் கல்வெட்டு ஒன்றுள்ளது; அது பெளத்த துறவிகள் தமக்குள் கருத்துவேற்றுமை கொண்டு புத்த சங்கத்தில் பிளவு ஏற்படுத்தக்கூடாது என எச்சரிக்கிறது,



சாரநாத்துத் தூணின் உச்சியில் உள்ள சிங்கங்கள்

சாரநாத்து கி.மு. மூன்றாம் நூற்றாண்டு முதல் பல நூற்றாண்டுகள் தொடர்ச்சியாகப் பொலிவுடனும் பெருமையுடனும் இருந்தது எனத் தெரிகிறது. இந்தியாவுக்கு கி.பி. 5ஆம் நூற்றாண்டில் வந்த சீன யாத்திரிகரான பாகியானும், கி.பி. 7-ஆம் நூற்றாண்டில் வந்த யுவான் சுவாங்கும், இந்நகரின் அழகினைப் புகழ்ந்து எழுதியுள்ளனர். இவற்றுள் யுவான் சுவாங்கின் குறிப்பு மிக விரிவானது. அதில் அவர் இங்கிருந்த

டங்களுள் சௌகந்தி, தமேக்கு, தர்மராசிக தூபிகள், மேற்கூறிய அசோகத்தூண், மூலகந்தகுடி என்னும் தூபி ஆகியன குறிப்பிடத்தக்கவை.



உழவன் சிற்பம்-சாரநாத்து

பெரிய புத்தவிகாரம், அதிலிருந்த புத்தரின் வெண்கலச் சிலை, அசோகர் நிறுவிய கற்றூண், தூபிகள் பல கட்டடங்கள் ஆகியவைகளைப் பற்றி விவரிக்கின்றார்.

பிற்காலத்தில் பழைய கட்டடங்கள் புதுப்பிக்கப்பட்டதுடன், பல புதிய தூபிகளும் விகாரகளும் கட்டப்பட்டன என அறியக்கிடக்கிறது. கன்னோசியை ஆண்ட ககத்துவலமன்னன் கோவிந்த சந்திரன் (கி.பி. 1114-1555) என்பானின் மனைவியருள் ஒருத்தியான குமாரதேவி என்பாள் பௌத்த சமயத்தினள். இவள் சாரநாத்தில் தருமசக்கர விகாரத்தைக் கட்டினாள். இதனையடுத்து ஏற்பட்ட முசுலீம் படையெடுப்பால் வட இந்தியப் பௌத்த சின்னங்கள் பலவும் அழிந்தன. குறிப்பாக, முகம்மது கோரியின் (கி.பி. 1192-1206) படைகள் சாரநாத்துக் கட்டடங்களைச் சூறையாடின.

அலெக்சாந்தர் கன்னிங்காம்: கி.பி. 1851-இல் இங்கிருந்து பல தொன்மையான சின்னங்களைக் கண்டெடுத்தார். தளபதி கிட்டோயி (Major Kittoe) என்பவர் கி.பி. 1851-இல் மேலும் பல தொன்மைச் சின்னங்களை அகழ்ந்தெடுத்தார். இந்தியத் தொல்பொருள் பரப்பாய்வுத் துறையினர் இருபதாம் நூற்றாண்டின் தொடக்கத்தில் சாரநாத்தில் சர் சான் மார்சல் தலைமையில் மண்மேடிட்ட இடங்களைத் தோண்டிப் புதைந்து அழிந்த கட்டடங்களையும், சிற்பங்களையும் வெளிக்கொணர்ந்து உலகறியச் செய்தனர். இங்ஙனம் வெளிக்கொணரப்பட்ட கட்ட



பிரபுவின் சிற்பம் சாரநாத்து

சௌகந்தி தூபி: புத்தர்பிரான் ஞானம் பெற்ற பின் தம் பழைய நண்பர்கள் ஐவரைச் சந்தித்து அறிவுரை வழங்கி, அவர்களைத் தம் சீடர்களாக்கிக் கொண்டார். புத்தர் ஐவரைச் சந்தித்த இடம் புனிதமாகக் கருதப்படுகிறது. அவ்விடத்தில், அப்புனித சந்திப்பைப் போற்றுதற் பொருட்டு இந்தச் சௌகந்தி என்னும் தூபி கட்டப்பட்டது. இது குப்தர் காலத்தில் கட்டப்பட்டது என்பர். இத்தூபியின் மீது எண்கோண வடிவமான கோபுரம் போன்ற அமைப்பினை கி.பி. 1588-இல் பேரரசர் அக்பர் (கி.பி. 1556-1605) கட்டினார். தம் தந்தையான உமாயூன் இவ்விடத்திற்கு வந்து சென்றதன் நினைவாகவே அக்பர் இதனைக் கட்டினார்.

தமேக்குத் தூபி: சௌகந்தி தூபிக்கு வடக்கே சுமார் 3/4 கி.மீ. தொலைவில் 'மான் தோட்டம்' இருந்ததாகக் கருதப்படுகிறது. தாம் சந்தித்த பழைய நண்பர்கள் ஐவருக்கு இவ்விடத்தில்தான் புத்தர் முதன் முதலாகப் புத்த தருமத்தைப் போதித்தாராம். எனவே, சௌகந்தி தூபி என்பது சந்தித்த இடத்தைக் குறிப்பதாகவும், தமேக்குத் தூபி போதித்த இடத்தைக் குறிப்பதாகவும் கூறுவர். இதன் விட்டம் 28 மீ.; உயரம் 40 மீ. இது ஒன்றன் மீது ஒன்றாக அடுக்கப்பட்ட இரண்டு உருளைகள் போன்ற அமைப்பை உடையது; அசோகரால் கட்டப்

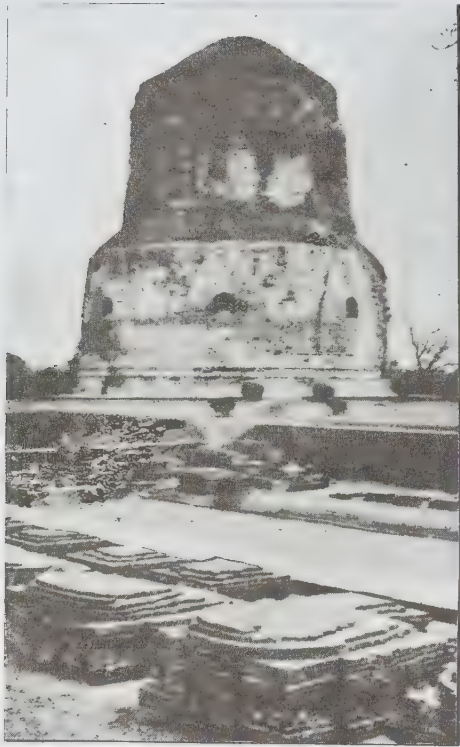

தமேக்குத் தூபி

பட்டுக் குப்தர்கள் காலத்தில் (கி.பி. 350) செங்கற்களைக் கொண்டு விரிவாக்கப்பட்டது. பிற்காலத்திலும் பன்முறை இது விரிவுபடுத்தப்பட்டுக் கற்பலகைகளால் வேயப்பட்டது. இப்போது இதன் மேற்பகுதி பெரிதும் சிதைந்துபோய் விட்டது. உருளை வடிவக் கீழ்ப் பகுதியைச் சுற்றி வெளியே நீட்டிக்கொண்டிருக்கும் எட்டு மாடங்கள் (அல்லது கோட்டங்கள்) அமைக்கப்பட்டுள்ளன. இதனால் இதன் மொத்த உருவமும் இந்து கோயிலின் 'சுகர' அமைப்பைப் போன்று அமைவதாகப் பெர்சி பிரௌன் (Percy Brown) என்ற மேனாட்டாசிரியர் குறிப்பிடுகிறார். மேற்கூறிய ஒவ்வொரு மாடத்திலும், சிறு ஆசனத்தின்மீது அமர்ந்த நிலையில் புத்தரின் சிலை அமைக்கப்பட்டுள்ளது. ஒவ்வொரு சிலையும் வெவ்வேறு வகையான முத்திரைகளைக் காட்டுவதாக அமைக்கப்பட்டது. இங்ஙனம் பௌத்தத்தின் எட்டு முக்கிய முத்திரைகளும் இங்குக் காட்டப்பட்டுள்ளன.

தர்மராசிகத்தூபி: இதுவும் அசோகரால் கட்டப்பட்டுப் பிற்காலத்தில் பன்முறை விரிவாக்கப்பட்டது. காசியில் திவானாக இருந்த சகத்சிங்கு என்பவர் கி.பி. 1794-இல் இதனைப் பெயர்த்துப் பெருமளவு செங்கற்களைக் காசியில் கடைகள் கட்டுவதற்காக



புத்தர் சாரநாத்து

எடுத்துச் சென்றமையால் இதனைச் சகத்சிங்கு தூபி என்றும் கூறுவர்.

முலகந்தகுடி: தர்மராசிகத் தூபியிலிருந்து ஏறக்குறைய 18 மீ. தொலைவில் முலகந்தகுடி என்னும் தூபி பெரிதும் சிதைந்த நிலையில் உள்ளது. இதுவும் அசோகர் கட்டியதே. இதனை மையமாய்க் கொண்டு இதனைச் சுற்றிப் பல தூபிகளும், விகாரங்களும் கட்டப்பட்டன. எனவே, சாரநாத்தில் இந்தத் தூபி ஒரு காலத்தில் மிக முக்கியமானதாகக் கருதப்பட்டது எனத் தெரிகிறது. இன்று இவையாவும் சிதைந்துள்ளன. இந்தத் தூபியை யுவான்சுவாங்கு புகழ்ந்து

எழுதியுள்ளார். மேலே கூறப்பட்ட அசோகரின் சாசனத்தூண், மூலகந்தகுடித் தூபியின் அருகில்தான் நடப்பட்டிருந்தது.

அண்மையில் மகாபோதிசங்கம் என்னும் பன்னாட்டுப் பௌத்தமத அமைப்பினாலும் சாரநாத்தில் ஒரு விகாரம் கட்டப்பட்டுள்ளது. இதற்கும் 'மூலகந்தகுடி' என்ற பெயர் சூட்டப்பட்டுள்ளது. இது அழகு மிக்கது. இதன் தரை சலவைக்கற்களால் அமைக்கப்பட்டுள்ளது. இதன் சுவர்களில் புத்தரின் வாழ்க்கையில் நடந்த அருங்காட்சிகள் அழகுற வண்ண ஓவியங்களாகத் தீட்டப்பட்டுள்ளன. இவற்றைத் தீட்டியவர் புகழ்மிக்க சப்பானிய ஓவியராவார்.

பௌத்தர்களேயன்றிச் சமணர்களும் சாரநாத்தைத் தங்களின் புனித தலமாகக் கொண்டாடுகின்றனர். ஏனெனில் சமணர்களின் 24 தீர்த்தங்கரர்களுள் பதினொன்றாம் தீர்த்தங்கரரான சிரேயசு என்பவர் பரிநிருவாணம் (இறந்த) அடைந்த இடம் இதுவே என்பது அவர்களது கொள்கை. தமேக்குத் தூபிக்கு அருகில் இத்தீர்த்தங்கரருக்கு ஒரு கோயில் கட்டப்பட்டுள்ளது (காண்டாமிருகம் இவரது இலச்சினையாகும்).

அண்மையில் இந்தியத் தொல்பொருள் பரப்பாய்வுத் துறையினர், சாரநாத்தில் கண்டெடுக்கப்பட்ட தொல்பொருள்களைப் பாதுகாக்கும் பொருட்டு ஓர் அருங்காட்சியகத்தை இங்கு நிறுவியுள்ளனர். இதில் புத்தரின் சிலைகள் பலவும், சுட்ட மண்சிலைகளும் கல்வெட்டுகளும் மட்சிலைகளும் மட்பாண்டங்களும் வைக்கப்பட்டுள்ளன. சாரநாத்தில் அகழ்ந்த போது சிதைந்த நிலையில் பல இந்து தெய்வச்சிலைகளும் கிடைத்தன. அவையும் இக்காட்சியகத்தில் இடம் பெற்றுள்ளன. மேலும் இங்குக் கண்டுபிடிக்கப்பட்ட சின்னங்கள் பல தில்வி அருங்காட்சியகத்தில் வைக்கப்பட்டுள்ளன. சாரநாத்து பௌத்த, சமண, இந்து போன்ற பல்வேறு சமயங்களின் இருப்பிடமாகத் திகழ்ந்து சிறப்புற்றிருந்தது. இரா.வே.

துணை நூல்:

Sivaramamurti, C., The Art of India, India Book House, Bombay, 1977.

சாரவர்: அந்தமான் தீவுகளில் வாழும் நான்கு முதுபழங்குடிகளுள் சாரவர்களும் (Jarawas) ஒரு குடியினர். இவர்கள் அந்தமான் தீவுகளில் தெற்கு அந்தமான் பகுதியிலும், நடு அந்தமான் பகுதியிலும் வாழ்ந்து வருகிறார்கள். கோல்புருக்கு (Colebrook) என்னும் ஆங்கிலேயர் கி.பி. 1790-இல் முதன்முதலில் சாரவர்களுடன் தொடர்பு கொண்டார். பிறகு வந்த ஆங்கிலேயர்கள் பெரிய அந்தமானியர்களின் (Great

Andamanese) துணையோடு சாரவர்களுடன் தொடர்பு கொள்ள முயன்றனர். ஆனால் இந்த முயற்சியின் மூலம் சாரவர்களின் வெறுப்பையும் கோபத்தையும் மட்டுமே அவர்களால் பெறமுடிந்தது. வெளியாருடன் எளிதில் பழகாத குணமுடையவர்களாய் இருப்பதால், இவர்களை அணுகும் எவரையும் இவர்கள் தாக்கத் தயங்குவதில்லை.

போர்ட்மன் (M.V. Portman) என்பவர் சாரவர்களின் தோற்றம் பற்றிச் சில செய்திகளைக் குறிப்பிடுகிறார். இவர் கருத்து, இத்தீவில் வாழும் ஓங்கி (Onge) பழங்குடியினரும் சாரவரும் (Jarawas) 'எரிமடகா' (Eremtaga) என்ற காட்டுவாசிகளையும் 'ஆரியோட்டா' (Aryoto) என்ற கடலோர மக்களையும் சேர்ந்தவர்கள். இவர்களில் நாளடைவில் எரிமடகா என்கின்ற சாரவர்கள் தெற்கு அந்தமான் பகுதிகளுக்கும், ஆரியோட்டா என்கின்ற ஓங்கி இனத்தவர் சிறிய அந்தமான் பகுதிகளுக்கும் இடம் பெயர்ந்தனர் என்பதேயாகும்.

சாரவர்கள் தோற்றமும், உடலமைப்பும் ஓங்கி பழங்குடியினரையும் இத்தீவில் வாழும் மற்றொரு பழங்குடியினரான செண்டினலியர் (Sentenelese) பழங்குடியினரையும் ஒத்திருக்கின்றனர். ஆனால் இவர்கள் பேசும் மொழி வேறுபடுகிறது. சாரவர்களின் சராசரி உயரம் 5 அடி 1 அங்குலம், இவர்களின் நிறம், உடலமைப்பு, மயிரின் தன்மை, மூக்கமைப்பு, உதட்டின் தடிப்பு அனைத்தும் ஓங்கி பழங்குடியினரை ஒத்துள்ளதால் ஒருசில மானிடவியலார் இந்த இரண்டு இனத்தவர்களும் நீக்ரிட்டோ (Negrito) இனத்தவரே என்று குறிப்பிடுவர்.

சாரவர்களின் மக்கள்தொகை குறித்து ஆங்கிலேயர் காலம் முதல் இன்று வரை சரியான கணக்கு இல்லாமல் உள்ளது. ஒவ்வொரு பத்தாண்டிற்கு ஒரு முறை எடுக்கப்படும் குடித்தொகைக் கணக்கெடுப்பின் படி 1901-ஆம் ஆண்டில் 585 எனவும், 1911-ஆம் ஆண்டில் 231 எனவும், 1921-ஆம் ஆண்டில் 114 எனவும், 1931-இல் 70 எனவும், 1951-ஆம் ஆண்டில் 50 என்றும், 1961-இல் 500 எனவும், 1971-இல் 150 எனவும், 1981-இல் 150 எனவும் மதிப்பிடப்பட்டுள்ளது. மேற்கூறியவை ஊகமானாலும் சாரவர்களின் எண்ணிக்கை குறைந்துகொண்டே வருகிறது என்பதில் ஐயமில்லை.

பல காலமாக சாரவ ஆண்கள் ஆடைகளில்லாமல் நிருவாணமாகவே வாழ்ந்தனர் என்றாலும் இப்போது இவர்கள் இடுப்புப் பகுதிக்குச் சற்று மேலே ஒருவகையான மரப்பட்டையை அணிந்துகொள்கின்றனர். பெண்கள் மர நாரினால் செய்யப்பட்ட ஒரு திண்டையும், ஒருவகையான இலையையும் அணிந்து

கொண்டு அரை நிருவாணமாத் காணப்படுகின்றனர். அண்மைக் காலங்களில் அரசாங்கத்தால் கொடுக்கப்படும் உடைகள் சாரவர்களால் அணிந்து கொள்ளப்படுகின்றனவா என்பது ஒரு கேள்வியாகவே உள்ளது.

பருவக் காலங்களுக்கேற்றவாறு சாரவர்கள் நாடோடி வாழ்க்கையை மேற்கொள்கின்றனர். இவர்களும் ஓங்கி பழங்குடியினர் போன்றே சமுதாயக் கூடாரங்களை இன்றும் அமைத்து வாழ்கின்றனர். சாரவர்களின் சமுதாயக் கூடாரம் அமைப்பில் ஓங்கி பழங்குடியினரது போன்று அமைந்திருந்தாலும் சேவேற்றுமைகள் காணப்படுகின்றன. சாரவர்கள் தரையின்மீதே தங்கள் படுக்கைகளை அமைத்துக்கொண்டு உறங்குவர். ஆனால் ஓங்கி பழங்குடிகள் தரைக்கு உயரே மரத்தினால் கட்டப்பட்ட பரண்மீது உறங்குகின்றனர். சாரவர் சமுதாயக் கூடார அமைப்பு ஒரு புறமண அமைப்பிற்கு உட்பட்டதாக இருக்கக்கூடும் என்று பலர் கருதுகின்றனர்.

சாரவர்கள் தங்களுக்கு வேண்டிய பொருள்களைத் தாங்களே செய்து பயன்படுத்துகின்றனர். இக்கால முறையில் படகு செய்யத் தெரியாது என்றாலும் மரத்துண்டுகள் அல்லது பெரிய மூங்கில் துண்டுகளைக் கொண்டு மரத்தோணி செய்து பயன்படுத்துகின்றனர். கூடை முடைதல் இவர்களுக்குத் தெரியாது. அம்பு, வில் போன்றவைகளைத் தாங்களே செய்து கொள்கின்றனர். கைத்தொழில் பொருள்கள் மிகக்குறைவே. தீயில் சுடாத மண்பாண்டம் சாரவர் பகுதியில் இருந்ததாகச் சர்க்கார் (S.S.Sarkar) குறிப்பிடுகிறார்.

சாரவர்கள் பொருளாதாரம் காடு, கடல் ஆகிய வற்றைச் சார்ந்தது. காடுகளில் கிடைக்கும் பழம், கிழங்கு வகைகள், பன்றி, கடலில் கிடைக்கும் மீன்கள், ஆமைகள் முதலானவையே சாரவர்களின் முதன்மையான உணவு. சாரவர் வாழும் பகுதியில் மான் வகைகள் மிகுதியாகக் காணப்பட்டாலும் அவர்கள் அதை உண்பதில்லை. அண்மைக் காலங்களில் அந்தமான் நிருவாகம், மாதம் ஒருமுறை சாரவர்கள் பகுதிக்குச் சென்று சமைத்த உணவுப் பொட்டலங்கள், தேங்காய்கள், சிவப்புநிறத் துணிகள், இரும்புத் துண்டுகள், கத்தி முதலானவற்றை இலவசமாகக் கொடுக்கிறது. இந்த உணவுப் பொட்டலங்களைக் சாரவர்கள் நேரடியாகவோ கடற்கரையிலோ எறிந்துவிடுகிறார்கள். அந்தமான் நிருவாகத்தினால் கொடுக்கப்படும் பொருள்களைச் சாரவர்களில் ஒரு பகுதியினர் ஏற்றுக்கொள்ள முற்பட்டுள்ளனர். ஆனால் மற்றப் பகுதியினர் வெளி உலகுடன் தொடர்புகொள்ளப் பயன்படுகின்றனர் இப்பொருள்

களை ஏற்றுக்கொள்ளச் செய்யும் முயற்சி இன்னும் நடைமுறையில் உள்ளது. 14. வெ.

சாரிபுத்திரர்: இவர் புத்த மதத்தை நிறுவிய சித்தார்த்தர் என்ற கௌதமபுத்தரின் சீடர். கௌதமருக்குப் பல சீடர்கள் இருந்தனர். அவர்களுள் குறிப்பிட்படுச் சொல்லக்கூடிய மொகலானர், மகாகாசிபர், உபாலி ஆருந்தர், அனுருத்தர், காத்யாயனர் முதலானோரில் சாரிபுத்திரர் தலை சிறந்தவராகக் கருதப்படுகிறார். புத்தரின் புதிய சமயக் கோட்பாடுகளால் ஈர்க்கப்படுவதற்கு முன்னமே சாரிபுத்திரர், சிறந்த அறிஞராகத் திகழ்ந்தார். புத்தர் பிராமணிய மதக் கோட்பாடுகள், நடைமுறைகள், மூடப்பழக்கங்கள், சடங்குகள், சம்பிரதாயங்களுக்கு எதிராகத் தமது புதிய சாயத்தை அன்பின் அடிப்படையில் நிறுவ முயன்றார். பிராமணிய மதத்தைச் சார்ந்த சாரிபுத்திரர் கல்வி கேள்விகளிலும், மத அறிவிலும் மேம்பட்டு விளங்கினார். புத்தரின் புதிய கொள்கைகள் அறிவிக்கப்பட்டவுடனேயே சாரிபுத்திரர் அவை பற்றிய தெளிவான சிந்தனை பெறுவதற்காகக் கௌதமரின் உபதேசங்களைக் கவனித்துக் கேட்கலானார். ஏற்கனவே வேதமதமான பிராமணிய மதத்திலிருந்து தாம் அறிந்திருந்த செய்திகள் புத்தரின் போதனைகளைப் புரிந்து கொள்ள உதவின. பழைய சடங்கு மூடநம்பிக்கைகளில் மாறுபட்ட கருத்தைக் கொண்டிருந்த சாரிபுத்திரர் பெரிஷுபடைத்த சித்தார்த்தரின் கொள்கைகளினால் கவரப்பட்டார்.

சாரிபுத்திரர் போன்ற சிறந்த அறிஞர்கள் புத்தரின் சீடராக வாய்க்கப் பெற்றது நாளடைவில் அம்மதம் தத்துவ அடிப்படையில் மேம்பாடு அடைவதற்குப் பேரதவியாக இருந்தது. மக்களின் பேச்சு மொழியான பாலியிலேயே சித்தார்த்தர் தம் கருத்துகளைக் கூறினார். புத்த சமய வேதங்களுக்குத் திரிபிடகம் என்று பெயர். பாலி மொழியில் அது திரிபிடகம் என்று சொல்லப்படுகிறது. அவை துத்திரபிடகம் வினையபிடகம், அதிதம்மபிடகம் என்று பகுக்கப்பட்டுள்ளன. இவற்றை மூன்று கூடைகள் என்றும், மூன்று தொகுப்புகள் என்றும் கூறுவர். இதில் மூன்றாவதான அதிதம்மபிடகம் ஏழு பிரிவுகளைக் கொண்டது. இத்தத்துவத்தில் தலைசிறந்த அறிஞராக சாரிபுத்திரர் விளங்கினார். இவ்வதிதம்மபிடகத்தை ஓதும் புத்தபிடகங்கள் அபிதம்மபிகர்கள் என்று அழைக்கப்பட்டனர். சாரிபுத்திரரைத் தலைவராகக் கொண்ட புத்தசமய ஆண் துறவிகளும் பெண் துறவிகளும் அவர் விளக்கிய முறையிலேயே அதிதம்மபிடகத்தை ஓதி வந்தனர். அறிவார்ந்த இப்புத்தசமயத் துறவி தமக்கு வழிகாட்டிய சித்தார்த்தர் இரப்பதற்கு முன்னரே இறந்துவிட்டார். இத்துறவி உயிரோடு இருந்த காலத்தில் தம் அறிவாற்றலால் தத்துவம்

பேரறிஞராக இருந்ததோடு புத்தசமய விதிகளடங்கிய அமைப்பினையும் பொறுப்பேற்று நடத்தி வந்தார்.

நா.அ.

துணை நூல்:

Kosambi, D.D., The Culture and Civilization of Ancient India in Historical Outline, Vikas Publishing House P.Ltd., Delhi, 1972.

சாரிமா: ஐரோப்பாவில் பால்டிக் கடலில் உள்ள ஒரு தீவு. இது அக்கடலின் கிழக்கில் இரீகா (Riga) வளைகுடாவின் தொடக்கத்தில் உள்ளது. இதற்குக் கிழக்கே எசுட்டோனியா இருக்கிறது. இந்தத் தாழ்நிலவெளி சாரெ (Saare) மாநிலத்தின் ஒரு பகுதியாகும். சாரிமாவில் (Sarima) மீன்பிடித்தலும், வேளாண்மையும் நடைபெறுகின்றன. தெ.பா.

சாரியா பீகார் மாநிலத்தில் தான்பாது மாவட்டத்தில் உள்ள நகரம். சாரியா (Jharia) நிலக்கரிச் சுரங்கம் உள்ள நகரமாகும். இது செர்ரியா (Jherria) என்றும் கூறப்படுகிறது. தாமோதர் பள்ளத்தாக்கில் அமைந்துள்ள இந்நகரத்தில் நிலக்கரி வயல்கள் 280 ச.கி.மீ. பரவியுள்ளன. இந்தியாவில் கிடைக்கிற நிலக்கரியில் பெரும்பகுதி இங்குத்தான் கிடைக்கிறது. இப்பள்ளத்தாக்கில் அமைந்துள்ள இராணிகஞ்சு (Raniganj) நகரமும் நிலக்கரிச் சுரங்கத்திற்குப் புகழ்பெற்றது. சாரியா நகரின் மக்கள் தொகை 57496 (1981). ச.இரா.

சால்பர்டு: இங்கிலாந்தின் வடமேற்குப் பகுதியில் உள்ள தொழில் நகரம். இர்வெல் (Irwell) ஆறு இப்பகுதியை வளப்படுத்தி வருகிறது. இலண்டன் மாநகருக்கும் சால்பர்டுக்குடையே (Salford) உள்ள தொலைவு சுமார் 30 மீ. இங்கு நடைபெறும் தொழில்களில் இரசாயனப் பொருள்கள் உற்பத்தி, இயந்திர மின்சார சாமான்கள் செய்தல், காகிதம் செய்தல் இரப்பர்தொழில், அச்சுத் தொழில், நெசவு, சாயத் தொழில் முதலியன குறிப்பிடத்தக்கன. இந்நகரின் மக்கள்தொகை 245,000 (1983). தெ.பா.

சால்பாய் உடன்படிக்கை: இந்திய வரலாற்றில் ஆங்கிலேயர் - மராத்தியர் உறவில் முதன்மை பெறும் உடன்படிக்கைகளில் சால்பாய் (Salbai) உடன்படிக்கையும் ஒன்றாகும் இது, கி.பி. 1782-ஆம் ஆண்டு கையொப்பமிடப்பட்டது.

மராத்திய பேசுவா (Peshwa) நாராயண ராவ் என்பவர் இறக்கும்போது, அவருடைய மனைவிகருவுற்றிருந்தார். அவர் இறந்தபின் பிறந்த மாதவராவ் நாராயணராவ், பேசுவாவாக நியமனம் பெற்றார்.

அரசோச்சம் பருவம் எய்தவில்லையாதலால் ஆட்சிப் பொறுப்பை மேற்கொள்ள, நானாபட்னா விசு என்பவர் தலைமையின்கீழ் ஒரு நிருவாகக் குழு அமைக்கப் பெற்றது. பேசுவா பதவிக்குப் போட்டியிட்ட இரகுநாதராவ் அல்லது இரகோபா என்பவர், பதவியைக் கைப்பற்ற முயன்று தோல்வியுற்றதால், ஆங்கிலேயரின் துணையை நாடிப் பம்பாயிலிருந்த ஆங்கிலேய அரசுடன் குரத்து என்னுமிடத்தில் ஓர் உடன்படிக்கையைச் செய்து கொண்டார். அதன்படி இரகோபாவிற்குப் பேசுவாப் பதவி கிடைக்க ஆங்கிலேயர் உதவுவதாகவும், கைம்மாறாகச் சால்செட்டு, பாசின் ஆகிய இரு பகுதிகளைப் பெற்றுக் கொள்வதாகவும் உறுதி செய்யப்பட்டது. ஆனால், பம்பாயின் ஆங்கிலேயப் படை பேசுவா மர்தவராவின் படையினால் தோற்கடிக்கப்பட்டது. அப்போது கலகத்தாவி லிருந்த தலைமை ஆளுநர் வாரன் ஏசுடிங்சு (Warren Hastings) ஆங்கிலேயருக்கு ஏற்பட்ட இழிவினைத் துடைக்கக் கருதி, கோட்டர் என்பார் தலைமையின்கீழ்ப்பெரும் படை ஒன்றை அனுப்ப முடிவு செய்தார். இப்பெரும் படையெடுப்பை எதிர்க்க, மராட்டியத் தலைவர் முக்கூட்டு உடன்படிக்கை ஒன்றை மேற்கொண்டார். அம்முக்கூட்டில் ஐதராபாது நிசாம், நாகபுரி பாண்டலே, மைசூர் ஐதர் அலி ஆகியோர் இணைந்தனர். இதைக் கண்ட வாரன் ஏசுடிங்சு, மராத்தியக் கூட்டுறவினைப் பிளப்பதற்கு அரசியல் சூழ்ச்சியை மேற்கொண்டு அக்கூட்டுறவில் சேர்ந்த நாகபுரி அரசருக்குக் கையூட்டு வழங்கியும், ஐதராபாது நிசாமை நடுநிலைமை வகிக்கச் செய்தும், சிந்தியா என்ற மராட்டியத் தலைவரைத் தன்பக்கம் இழுத்துக் கொண்டும் நிலைமையைச் சமாளிக்க உறுதியுடன் நின்றார். இறுதியில் கி.பி. 1782-இல் சால்பாய் என்னுமிடத்தில் சிந்தியாவுடன் செய்து கொண்ட உடன்படிக்கையே சால்பாய் உடன்படிக்கை எனப்பெறும்.

இதன்படி (அ) அண்மையில் மராட்டியரிடமிருந்து ஆங்கிலேயர் கைப்பற்றியிருந்த நிலப்பகுதிகளை அவர்களுக்குத் திருப்பி அளிப்பதென்று முடிவு செய்யப்பட்டது. (ஆ) இரகுநாதாவிற்கு ஆங்கிலேயர் உதவுவதில்லை என்று உறுதி கூறினர். (இ) இரகோபாவிற்கு மாதம் 25,000 உருபாயினை உதவித் தொகையாகப் பேசுவா அளித்திட வேண்டும். (ஈ) போருக்கு முன்னர் கெயிக்வாடு என்ற பரோடாத் தலைவர் கொண்டிருந்த பகுதிகள் மீண்டும் அவரிடத்து அளிக்கப்பெற்றன. (உ) ஆங்கிலேயரிடமும், ஆர்க்காட்டு நவாபிடமும் கைக்கொண்ட பகுதிகளை ஐதர் அலி வைத்துக் கொள்ளலாம் (ஊ) சால்செட்டுப் பகுதியினை ஆங்கிலேயர் தங்க வைத்துக் கொண்டனர். (எ) பேசுவாவும், ஆங்கிலேயரும் அவரவர் தம் கூட்டுணியினரும் மற்றையவருடன் அமைதியுடன் வாழ

உடன்பட்டனர். (ஏ) மாதவரால் நாரயணரால் முறைப்படியான பேசுவா என ஏற்கப்பெற்றார்.

இந்த உடன்பாட்டினை மேற்கொள்ளாமல் மராத்தியர் போரினைத் தொடர்ந்து மேற்கொண்டிருந்தால் வரலாற்றின் போக்கே மாறியிருக்கக் கூடும். இவ்வுடன்படிக்கை வாரன் ஏசுடிங்ஸின் அரசு தந்திரத்திற்கு ஓர் எடுத்துக்காட்டு. ஓர் அங்குல இடம் கூட இணைக்காமல், ஆங்கில அரசு அதே நேரத்தில் இந்தியாவில் மேலாதிக்கச் சக்தியாக விளங்கிடச் செய்த உடன்படிக்கையாகும். விளக்கெட்டு சமீபத்து, கீன், சர் தேசாய் முதலான வரலாற்றறிஞர்கள் இவ்வுடன்பாடு இந்திய வரலாற்றின் குறிப்பிடத்தக்க உடன்பாடு என்று குறிப்பிட்டனர். 'துயரமும் தொல்லைகளும் மிகுந்த கால கட்டத்தில் வெற்றி வழியில் மேற்கொள்ளப் பெற்ற அமைதி உடன்பாடு' என்று வாரன் ஏசுடிங்ஸ் இவ்வுடன்பாட்டினைப்பற்றிக் கூறியுள்ளார். இந்திய வரலாற்றில் திருப்புமுனையாக ஆங்கிலேயருக்கு அமைந்த உடன்பாடு என்றே இதனைக் கூறலாம். மராத்தியப் பேரரசினை இருபது ஆண்டுகள் ஆங்கிலேயத் தாக்குதலிலிருந்து இவ்வுடன்பாடு காத்தது என்றே கூறவேண்டும். ந.க.ம.

சால்பெய்குரி வங்காள மாநிலத்தில் சால்பெய்குரி மாவட்டத்தின் தலைநகரம். இந்நகரம் வேளாண் பொருள்களின் வாணிக மையமாக அமைந்துள்ளது. இந்நகரத்திலிருந்து தார்சிவிங்கு (Darjeeling) சிலீகுரி, சையத்தூர் ஆகிய நகரங்களுக்குச் செல்லலாம். மரம் அறுக்கும் தொழில், சணல் உற்பத்தி, தீப்பெட்டித் தொழில் போன்ற தொழில்கள் இந்நகரத்தில் நடைபெறுகின்றன. இந்நகரத்தின் அருகில் இருப்புப்பாதை வண்டிப் பணிமனை ஒன்றும் உள்ளது. இந்நகரம் நகராண்மையை கி.பி. 1885-ஆம் ஆண்டு பெற்றது. இந்நகரத்தில் ஐந்து கல்லூரிகள் உள்ளன. நகர மக்கள் தொகை 61,743 (1981).

சால்பெய்குரி (Jalpaiguri) மாவட்டம் 6,245 ச.கி.மீ. பரப்பளவை உடையது. இம்மாவட்டத்தின் நடுவில் திசுத்தா (Tista) ஆறு ஓடுகிறது. மாவட்டத்தின் மேற்குப் பகுதியில் மக்கள்தொகை மிகுதி. இங்குக் கரும்பு, நெல், சணல் போன்றவை பயிரிடப்படுகின்றன. கிழக்குப் பகுதி மலையடிவாரப் பகுதி. இங்கிருந்து ஆறுகணவாய்கள் பூட்டானுக்குச் செல்கின்றன. இப்பகுதியில் காடுகள் மிகுதி. தேயிலை, புகையிலை, சணல், எண்ணெய்வித்துகள், உருளைக்கிழங்கு போன்றவை இங்குப் பயிரிடப்படுகின்றன. நிலக்கரி, இரும்பு, சுண்ணாம்புக்கல் போன்ற தாதுக்கள் இம்மாவட்டத்தில் கிடைக்கின்றன. இந்நகரத்தில் பல விளையாட்டு அரங்குகள் உள்ளன. இம்மாவட்டத்தில் கி. பி. 9-ஆம் நூற்றாண்டைச் சார்ந்த, அழிந்து பட்ட பிட்டர்சர் (Bhitargarh) நகரம் உள்ளது. இம்

மாவட்டம் கி.பி. 1869-ஆம் ஆண்டில் உருவானது. 1947-ஆம் ஆண்டு ஏற்பட்ட இந்தியா-பாகிசுத்தான் பிரிவினையால், மாவட்டத்தின் தென்மேற்குப் பகுதி வங்காள தேசத்தின் (Bangladesh) தினாசபூர் (Dinajpur) மாவட்டத்துடன் இணைக்கப்பட்டது. சால்பெய்குரி மாவட்டத்தின் மக்கள் தொகை 2,214,871 (1981). சு.இரா.

சால்பெரினோ இத்தாலி நாட்டில் இலம் பார்டிப்பகுதியில் அமைந்துள்ளது. இங்கு வரலாற்றுச் சிறப்பு மிக்க போர் ஒன்று கி.பி. 1859-ஆம் ஆண்டு நடைபெற்றது. இப்போரில் ஆசுத்திரியாவின் படை ஒரு புறமாகவும், பிரான்சு மற்றும் பியட்மாண்டின் படைகள் மற்றொரு புறமாகவும் நின்று போரிட்டன. அதற்கு முன்பாக மேசெண்டா (Majenta) என்னுமிடத்தில் ஆசுத்திரியப் படை தோற்கடிக்கப்பட்டது. அதையறிந்த ஆசுத்திரியப் பேரரசர் இரண்டாம் பிரான்சிசு சோசப்பு இத்தாலிக்கு விரைந்து சென்று படையைத் தாமே முன்னின்று நடத்தத் திட்டமிட்டார். அதன் விளைவாக ஆசுத்திரியப் படைத்தலைவர் தளபதி பிரான்சிசு கையுலை (Fracz Gyulai) பதவி நீக்கம் செய்யப்பட்டார். தலைமைப் பொறுப்பைப் பிரான்சிசு சோசப்பு ஏற்றுக்கொண்டார். அவருக்கு எதிரான படைகள் பிரஞ்சுப் பேரரசர் மூன்றாம் நெப்போலியன் தலைமையில் போரிட்டன. அவருக்குப் பியட்மாண்டு அரசர் இரண்டாம் விட்கர் இமானுவேல் உதவியாக இருந்தார். இரு தளபதிகளும் மற்றப் படையின் போக்கை நன்கு அறிந்தனர். எதிர்பாராவிதமாக அவ்விரு படைகளும் சால்பெரினோ (Solferino) என்னுமிடத்தில் போரிட்டன. அப்பொழுது ஆசுத்திரியாவின் பின்புறப் படையுடன் மட்டுமே போர்செய்ய நேரும் என்று நெப்போலியன் எதிர்பார்த்திருந்தார். பிரான்சிசு சோசப்பு பிரஞ்சுப் படையின் முன்னே செல்லும் படைப்பிரிவுகளுடன் மட்டுமே போர் செய்ய நேரிடும் என்று எதிர்பார்த்திருந்தார். இரு தளபதிகளும் எதிரியின் முழு படைபலத்தைச் சந்திக்கவேண்டிய கட்டத்தில் இருப்பதை அறிந்தனர். எனவே, போர் நடக்க நடக்கக் குழப்பநிலை அதிகமாயிற்று. அது மட்டுமன்றிச் சிறு சிறு பிரிவுகளாகச் சிதறுண்டு போர் நடத்தி வந்தனர். நடுப்பகலுக்குப் பிறகு பிரஞ்சுப் படை ஆசுத்திரியப் படையின் மையப் பகுதியை விரட்டியடித்தது. அதுசமயம் பிரஞ்சுப்படை பலத்த சேதத்திற்கு உள்ளாகியது. மேலும் பிரஞ்சுக்காரர்களும் பியட்மாண்டு வீரர்களும் சோர்ந்துவிட்டமையால் ஓடிக்கொண்டிருந்த ஆசுத்திரியப் படையைத் துரத்திச் செல்லாது நின்றுவிட்டனர், ஆசுத்திரியா 14,000 பேர்களை இழந்தது. மேலும் 8000 பேர்களுள் சிலர் காணப்படவில்லை; மற்றவர்கள் சிறைப்பட்டனர். பிரான்சு 15,000 பேர்களை இழந்தது.



சால்பெரினோப் போர்

இப்போருக்குப் பிறகு ஒரு சம்பவம் ஏற்பட்டது. அதாவது, போரில் வெற்றிவாகை சூடிய நெப்போலியன், தோற்கடிக்கப்பட்டு அழியும் தறுவாயிலிருந்த ஆசுத்திரியாவைத் தம்முடன் சமாதானம் செய்து கொள்ளும்படி வேண்டினார். ஆசுத்திரியாவும் அதற்கு இசைந்தது. அப்போது ஏற்பட்ட வில்லா பிராண்கா சமாதானத்தின்படி பியட்மாண்டுக்கு ஆசுத்திரியா இலம்பார்ட்டியைக் கொடுக்க இசைந்தது. நெப்போலியன் போரிலிருந்து விலகினார்.

சால்பெரினோப் போர் சில முக்கிய விளைவுகளை ஏற்படுத்தியது. பியட்மாண்டின் பிரதமர் கலூர், தமது அரசரைத் தொடர்ந்து ஆசுத்திரியாவுடன் தனித்திருந்து போர் நடத்துமாறு வேண்டினார். ஆனால், விக்டர் இமானுவேல் அதற்கிசையவில்லை. பிரஞ்சு உதவியின்றிப் போர் செய்வது பயனற்றது என்று அவர் கருதினார். மேலும், இலம்பார்ட்டியை இப்போது பெற்றுவிட்ட காரணத்தால், இதுகாறும் நடைபெறக் கூடுமென்ற அளவில் எண்ணப்பட்டு வந்த இத்தாலிய ஐக்கியம் இப்போது நிகழ்ந்தே ஆகவேண்டும் என்ற நிலைக்கு வந்துவிட்டது.

டது. அந்தவகையில் சால்பெரினோப் போர் இத்தாலிய விடுதலை மற்றும் ஐக்கிய இயக்கத்தில் ஒரு திருப்பு முனையாக அமைந்துள்ளது. இதில் படை வீரர்கள் அனுபவித்த இன்னல்கள் காரணமாகப் போர்க்களத்தில் காயமுற்றோருக்கு மருத்துவம் செய்யப் பன்னாட்டளவிலான செஞ்சிலுவைச் சங்கம் (International Red Cross Society) அமைப்பதற்கான இயக்கம் உருவாகியது. தி.ஆர்.இரா.

சாலங்காயனர், ஆந்திராவில், குறிப்பாகக் கோதாவரி மற்றும் கிருட்டிணா நதிகளுக்கு இடைப்பட்ட மகுலிப்பட்டினப்பகுதியில், கி.பி. இரண்டாம் நூற்றாண்டு முதல் கி.பி. ஐந்தாம் நூற்றாண்டு வரை ஆட்சி செய்தனர். சாலங்காயனர் என்பது ஒரு பிராமணீயக் கோத்திரத்தின் பெயரிலிருந்து ஏற்பட்ட பெயராகும். வேங்கி அவர்களது தலைநகராயிருந்தது. ஆந்திரச் சாதவாகன மன்னர்களின் மேலாண்மையை ஏற்றுக்கொண்டு செயற்பட்டனர். கொல்லேரு, கானுகொல்லு, கந்தேரு போன்ற செப்புப்பட்டயங்கள் அவர்தம் அருஞ்செயல்கள், ஆட்சியியல் ஆகியன பற்றித் தெரிவிக்கின்றன. அவர்களுள் முதல் மன்னனான தேவவர்மன் வலிமை மிக்க கவன்; பரிவேள்வி செய்து தனது வலிமையை வெளிப்படுத்தியவன். முதலாம் கசதிவர்மன், குப்த மாமன்னன் சமுத்திரகுப்தனால் தோற்கடிக்கப்பட்டு மீண்டும் அரியணையில் அமர்த்தப்பட்டவன். முதலாம் நந்திவர்மன், இரண்டாம் கசதிவர்மன் ஆகியோர் சாலங்காயனர் பிரிவினரின் முக்கிய மன்னர்களாவர். இவர்கள் சைவ சமயப்பிரிவினை ஆதரித்தனர். இரண்டாம் நந்திவர்மன் வைணவப் பிரிவினை ஆதரித்தான். கடைசி மன்னான சுகந்த வர்மன் சைவ சமயத்தினன். ஆயினும் 'சித்திரரதக் கடவுள்' எனப்பட்ட ஆதவனை வணங்குதலை அனைவரும் வழக்கமாகக் கொண்டிருந்தனர். எனவே, சமயப் பொறையுடைமை அவர்கள் காலத்தில் நிலவிற்றெனலாம். எருதுவைத் தமது இலச்சினையாகக் கொண்டிருந்தனர்.

சாலங்காயனர் என்பது காளை வாகனனான சிவபெருமானைக் குறிக்கக் கூடிய சொல்லாகையால் அந்த வாகனத்தைத் தம் இலச்சினையாகக்கொண்டிருக்கக் கூடும். மேலும் கி.பி. 140-ஆம் ஆண்டளவில் வெளியிடப்பட்டதெனக் கருதப்படும் 'நிலவியல்' என்ற நூலின் ஆசிரியரான தாலமி இப்பிரிவினரைப் பற்றிக் குறிப்பிட்டுள்ளார். பின்னர் கி.பி. ஐந்தாம் நூற்றாண்டளவில் எழுச்சிபெற்ற விட்ணுகுண்டின் பிரிவினரின் செயற்பாட்டினால் சாலங்காயனர் வீழ்ச்சியடைந்தனர். மா.கா.

சாலதின்: இவர் ஓர் எகிப்திய மன்னர். இசுலாமிய வரலாற்றின் பிற மன்னர்களைப் போலவே

சுல்தான் என்றும், அரேபிய பண்பாட்டுப்படி கலிபா (Al-Caliph) என்றும் அழைக்கப்பட்டவர். சாலதின் (Saladin) என்று பொதுவாக அழைக்கப்படுகின்ற பெயரின் சரியான அரபிச் சொல் சலாலுத்தீன் என்பதாகும். அவ்வரபுச் சொல்லுக்கு (இறை) நம்பிக்கையை மாண்புறச் செய்பவர் என்று பொருள். இவர் தம் பெயருக்கு ஏற்பவே நடந்து கொண்டார்.

எகிப்தை ஏறக்குறைய இரண்டரை நூற்றாண்டுகள் ஆண்ட பாத்திமைடு வம்சம் (Fatimid Dynasty) வலுக்குறைவுற்றபோது அச்சூழலைச் சாதகமாகப் பயன்படுத்திய சாலதின், அவ்வம்சத்தின் கடைசி கலிபாவான அல்-ஆதிதை (Al-Adid) கி.பி. 1171-இல் தோற்கடித்துப் புதிய அய்யுபிடு வம்சத்தை நிறுவினார். சிதறுண்டு கிடந்த பலக்குறைவான பேரரசின் பகுதிகளைக் கிறித்துவ ஆக்கிரமிப்பாளர்களிடமிருந்து காப்பதும் இசுலாமியர்களை ஐக்கியப்படுத்துவதும் இவரது முக்கிய பணிகளாக இருந்தன. தம் எகிப்திய வெற்றியை கி.பி. 1174-இல் உறுதிசெய்த பின் சிரியாவின் பகுதிகளைத் தம் பேரரசுடன் இணைப்பதில் கவனம் செலுத்தினார். இவர் கி.பி. 1187 க்குள் கிறித்துவ ஆக்கிரமிப்பாளர்களுடன் பெரும் போரிட்டார். இதில் செருசல முற்றுகை முக்கியமானதாகும். அரசியல் போராட்டம் நிறைந்த இவரது வாழ்க்கை கி.பி. 1193-இல் இவரது இறப்புடன் முடிந்தது. இவர் சிறந்த இறை பக்தியாளர்; இறைக்கோட்பாட்டிற்காகத் தம்மை உரிமைப்படுத்தியவர் என்று போற்றப்பட்டவர்; இசுலாமிய விதிகளின்படி ஐங்காலத் தொழுகையையும் கடைப்பிடித்தவர்; இரமலான் மாத நோன்பைத் தவறாது நோற்று வந்தார். இவர் இறையுணர்வில் சிறந்திருந்தது போலவே ஏழைகளிடமும் பெண்களிடமும் இரக்க உணர்வு காட்டுபவராய் இருந்தார். போர்க்கைதிகளை இவர் நடத்திய விதம் இவரது பெருந்தன்மையைப் புலப்படுத்துவதாக இருந்தது. சுருங்கச் சொன்னால் இவர் மாறாத கருணையும் குறைவற்ற நேர்மையும் உடையவராய் இருந்தார். தம் படை நடத்தும் ஆற்றலால் சிதறுண்ட சிறு பகுதிகளை இணைத்துப் பேரரசாகப்பரிணமிக்கச் செய்தார். ஆனால் போராடிப் பெற்ற வெற்றியைத் தொடர்ந்து நிலை பெறச் செய்ய முடியவில்லை. இவரது இறப்பிற்குப் பின்னர் ஆங்காங்கே பேரரசின் பகுதிகளைப் பொறுப்பேற்று நடத்தி வந்த இவர் உறவினர்கள் அவற்றைத் தமதாக்கிக் கொண்டனர்.

ந.அ.

துணைநூல்கள்:

முத்தார் A. அஹமது, இஸ்லாமிய நாகரிகம், கொழும்பு, 1975.

Phillip, K.Hitti, History of the Arabs, Macmillan and Co., Ltd., London, 1951.

Phillip, K.Hitti, History of Syria, Macmillan and Co., Ltd., London, 1951.

சாலமன் (சுமார் கி.மு. 970-931): சாலமன்

பண்டைய இசுரேல் நாட்டை கி.மு. 10-ஆம் நூற்றாண்டின் இடைப்பகுதியில் 40 ஆண்டுகள் மிகச் சிறப்பாக ஆட்சி புரிந்தார். இவர் அறிவில் சிறந்த வராகவும், நீதி வழங்குவதில் புகழ் பெற்றவராகவும், உயர்ந்த ஞானியாகவும், சிறந்த கவிஞராகவும் விளங்கினார். இவரது வரலாற்றை அறிந்து கொள்ள விவிலியம் (Bible) தக்க சான்றாக உள்ளது. இவர்தம் தந்தை தாவீதுக்குப் (David) பின்னர் அரசு கட்டில் ஏறினார். இவர் தாயார் பாத்தீபா (Bathsheba) ஆவார். இவர் தன் பகைவர்களை வென்று, பல அரச குடும்பங்களுடன் திருமண உறவு கொண்டு வலிமை மிக்கவரானார்.

வாணிக வளர்ச்சி: இவர் காலாட்படை, தேர்ப்படை, குதிரைப்படை ஆகியவற்றைப் பெற்றிருந்தார். சிரியாவிற்கும், மெசபொடோமியாவிற்கும் இடையிலிருந்த சிறந்த வாணிகப் பாட்டையான பல்மை ராவை (Palmyra) வென்றார். அங்கு இசுரேலியக் குடியிருப்புகளைத் தோற்றுவித்தார். அப்பொழுது பாலசுதீனம் சிறந்த வாணிக மையமாக விளங்கியது சாலமன் வாணிக வளர்ச்சியில் மிகுந்த அக்கறை காட்டியதால், இசுரேல் செல்வமிக்க நாடாக மாறியது.

சாலமனும் சீபாவும்: 'சாலமன், சீபா (Sheba) நாட்டு அரசியுடன் நெருங்கிய தொடர்பு கொண்டிருந்தார். அது தென் அரேபியாவில் செங்கடலிலிருந்து இந்தியப் பெருங்கடலுக்குச் செல்லும் வழியிலிருந்த ஒரு வளமிக்க நாடாகும். அந்நாட்டுப் பண்டங்கள் பாலசுதீன நாட்டின் வழியாக மத்தியதரைக்கடல் நாடுகளுக்குச் செல்ல வேண்டியிருந்ததால் அவ்வரசி சாலமனைச் சந்தித்தார்.

கட்டடக்கலை: இவர் எருசலத்தில் (Jerusalem) ஒரு மதிற்சுவர், மில்லோ (Millo) என்ற கட்டடம், மிகப் பெரிய அரண்மனை ஆகியவற்றைக் கட்டினார். மேலும், யூதர்களின் கடவுளான யேகோவா (Yahweh) விற்குக் கோயில் ஒன்றை எழுப்பினார். அதற்கு இவர்தம் நண்பரான தையர் (Tyre) நாட்டு மன்னர் கிராம் (Hiram) இலெபனான் பகுதியிலிருந்து மரங்களையும், கட்டடக் கலஞர்களையும் அனுப்பினார். அயல்நாட்டு வணிகர்கள் தங்குவதற்கான கட்டடங்களையும், அவர்களுடைய தெய்வங்களுக்குக் கோயில்களையும் ஏற்படுத்தினார்.

சமயக் கொள்கை: இவர் ஒரே கடவுள் கொள்கையை வலியுறுத்தி யூதர்களை யேகோவாவை மட்டும் வழிபடச் செய்தார். சமயப் பொறை மிக்க இவர் தம் மக்களுக்காக மட்டுமல்லாது, பிற நாட்டிலிருந்து வந்து அங்குத் தங்கியிருந்த வாணிகர்களின் நலத்திற்காகவும் கடவுளை வழிபட்டார்.

நிருவாகம். இவர் சிறந்த நிருவாகியாகத் திகழ்ந்தார். இவருக்கு முன்னர் இசுரேல் பன்னிரண்டு குடும்புகளாகப் பிரிக்கப்பட்டிருந்தது. அதனால், நாட்டில் குடும்புகளுக்கிடையே அடிக்கடி பூசல்கள் தோன்றி ஒற்றுமை ஏற்படாமல் இருந்தது. எனவே, சாலமன் அதனைப் பன்னிரண்டு மாவட்டங்களாகப் பிரித்தார். ஒவ்வொரு மாவட்டத்திற்கும் ஒரு ஆளுநரும், அவர்கள் அனைவருக்கும் ஒரு தலைவரும் நியமிக்கப்பட்டனர். வருவாய்த் துறைக்குத் தலைவர் ஒருவர் நியமிக்கப்பட்டார். வரி பொருளாகவோ கட்டாயப் பணியாகவோ பெறப்பட்டது. செ.இ.ரெ.

துணை நூல்:

Swain, J.E., A History of World Civilization, Eurasia Publishing House (p) Ltd., New Delhi, 1976.

சாலமன் தீவினர்: பசிபிக்குப் பெருங்கடலின் தென்மேற்கே நியூகினியா (New Guinea) விலிருந்து சுமார் 800 கி.மீ. கிழக்கேயுள்ள தீவுக் கூட்டமே சாலமன் தீவுகள். சிதறுண்டு கிடக்கும் இத்தீவுகளின் மொத்தப் பரப்பளவு 39,190 சதுர கி.மீ. இவற்றில் மிகப்பெரிய தீவு போகன்வில்லா (Bougain Ville). சிறந்த நகரங்கள் கிடாவும் (Kieta) ஒனிரா (Honira) வும் ஆகும். உயர்ந்த மலைகளையும், ஆழமான பள்ளத்தாக்குகளையும் கொண்ட இவை வளம் நிறைந்தவை. இரண்டாம் உலகப் போரின்போது இத்தீவுகள் வரலாற்றுச் சிறப்புப் பெற்றன.

மக்கள்: இத்தீவுகளின் மக்கள் தொகை 2,30,000 (1970). இவர்களுள் பெரும்பாலோர் மேலனீசியர்கள் (Malanesians) என்றாலும் சில பாலினீசியர் (Polynesian) களும் உள்ளனர். குள்ளமான இவர்கள் மலாய் மொழியில் பேசுகின்றனர். இவர்கள் பல குடும்பங்களாகப் பிரிந்து குடும்பின் மூத்தோரின் (Tribal Elders) ஆதிக்கத்தில் இருந்துவந்தனர். இப்பகுதியில் கிறித்தவ சமயம் பரவியபின்னர், இவர்களுடைய சமுதாய அமைப்பில் பல மாறுதல்கள் ஏற்பட்டுக்குடும்பின் மூத்தோரின் செல்வாக்குக் குறைந்தது. இப்பொழுது இம்மக்களில் பெரும்பான்மையினர் கிறித்தவர்கள். கிறித்தவப் பாதிரிமார்கள் பள்ளிகளை ஏற்படுத்தி மக்களுக்குக் கல்வி கற்பித்த

னர். இன்றும் இங்குள்ள பெரும்பாலான பள்ளிகளைக் கிறித்தவச் சங்கத்தினர் நடத்தி வருகின்றனர்.

வரலாறு: இசுபானியக்(Spanish) கடற்பயணி ஒருவர் கி.பி. 1568-ஆம் ஆண்டு இத்தீவுகளைக் கண்டுபிடித்து, சாலமன் தீவுகள் (Islas De Saloman) எனப்பெயரிட்டார். இதன் வடபகுதியை கி.பி. 1768-ஆம் ஆண்டு போகன்வில்லா என்ற பிரெஞ்சுக் கடற்பயணி கண்டறிந்தார். கி.பி. 19-ஆம் நூற்றாண்டில் கிறித்தவப் பாதிரிசுகள் இத்தீவுகளில் குடியேறித் தங்கள் சமயத்தைப் பரப்பினர். செருமனியும் இங்கிலாந்தும் ஓர் உடன்படிக்கையின் மூலம் கி.பி. 1885-ஆம் ஆண்டில் முறையே வடபகுதியையும் தென்பகுதியையும் பிரித்துக்கொண்டன. இரண்டாம் உலகப் போரின் பொழுது இங்குக் கடும்போர் நிகழ்ந்ததால் இத்தீவுகள் வரலாற்றுச் சிறப்புப் பெற்றன. சப்பான் 1942-ஆம் ஆண்டு இவற்றைக் கைப்பற்றிக் கொண்டு போர் முடிந்ததும் வெளியேறியது. பின்னர்த் தென் கிழக்கு, வடமேற்குத் தீவுகள் முறையே இங்கிலாந்து, ஆசுத்திரேலியா ஆகியவற்றின் நிருவாகத்தில் விடப்பட்டன. இம்மக்கள் தங்களுடைய விடுதலைப் போராட்டத்தைத் தொடங்கி 1960-ஆம் ஆண்டிலிருந்து பல அரசியல் சலுகைகளைப் பெற்று, 1976-ஆம் ஆண்டு தன்னாட்சி பெற்றனர். இறுதியில் 1978-ஆம் ஆண்டு முழு விடுதலை அடைந்தனர்.

தொழில்: இம்மக்களின் முக்கிய தொழில் வேளாண்மையும் கால்நடை வளர்ப்பும் ஆகும். இங்குத் தென்னை மரங்கள் அதிகம் உள்ளதால் இம்மக்களின் பொருளாதாரம் கொப்பரையைப் பொறுத்தேயுள்ளது. மேலும், இவர்கள் கோகோ, இரப்பர், கரும்பு, நெல், பருத்தி, வாழை, வள்ளிக் கிழங்கு ஆகியவற்றைப் பயிரிடுகின்றனர். அன்னாசி போன்ற பழ வகைகளும், பனை எண்ணெயும், மரவகைகளும் இங்கு அதிகம். கால் நடைகள் குறிப்பாக மாடுகள், இறைச்சிக்காக வளர்க்கப்படுகின்றன.

வாணிகம்: இம்மக்கள் கொப்பரை, மரம், கடற்களிஞ்சல் ஆகியவற்றை இங்கிலாந்து, சப்பான் ஆகிய நாடுகளுக்கு ஏற்றுமதி செய்கின்றனர். தங்களுக்குத் தேவையான பொருள்களை ஆசுத்திரேலியா, சப்பான் முதலிய நாடுகளிலிருந்து இறக்குமதி செய்கின்றனர். சி.இ.ரெ.

சாலமான்கா மேற்கு இசுபெயினில் உள்ள இலியோன் மாகாணத்தின் தலைநகரம்; இரியோ தார்மெசு (Rio Darmez) ஆற்றின் வடகரையில் அமைந்துள்ளது. வரலாற்று மற்றும் கலைச்சிறப்பு மிக்க நகரங்களுள் சாலமான்கா (Salamanca) ஒன்றாகும். இது ஐபீரிய மக்களுடைய குடியிருப்புகளுள் ஒன்றாகும். ஆன்னிபால் (Hannibal) என்ற காந்தேசுப்



சாலமன்கா

படைத் தலைவரின் தாக்குதலுக்கு கி.மு. 217-இல் இது உட்பட்டது. ஆசுடோர்காவிலிருந்து செவில் (Seville) நகருக்குச் செல்லும் வழியில் இது அமைந்திருப்பதால் இங்கு உரோமானிய நகரம் உருவாகியது. பிறகு கி.பி. 7-ஆம் நூற்றாண்டில் ஆயரின் ஆளுகைக்குட்பட்ட பகுதியாக இருந்தது. பின்னர் மூர்களின் ஆக்கிரமிப்புக்கு இரையாகியது. கிறித்தவர்களுக்கும் மூர்களுக்கும் கி.பி. 8-ஆம் நூற்றாண்டு முதல் நடைபெற்ற போராட்டங்களின் அரங்கங்களுள் இது ஒன்றாக இருந்தது. இறுதியில் மூர்கள் தோற்கடிக்கப்பட்டனர். கிறித்தவர்கள் இங்கு மீண்டும் கி.பி. 1087-இல் குடியிருப்புகளை நிறுவத் தொடங்கினார்கள். இது 1120 வரை நடைபெற்றது. இலியோன் அரசரான இரண்டாவது பர்டினாண்டு தமது கார்டெசு (Cortes) என்ற பேராளர் சபையை இங்குதான் கூட்டினார். இந்த நகருக்குப் பல சிறப்புரிமைகளை ஒரு பட்டயத்தின் வாயிலாக அளித்தார். பத்தாம் அல்பான்சோ இங்கு ஒரு பல்கலைக் கழகத்தை நிறுவினார். ஐரோப்பாவில் மறுமலர்ச்சி ஏற்பட்டபோது இது சிறந்ததொரு கல்விக்கூடமாக விளங்கியது. பன்னாட்டு உறவு பற்றிய சட்டத்தின் அடிப்படைக் கருத்துகளை முதன் முதலில் அளித்த பிரான்சுசுகோடி விக்டோரியா (விக்டோரியாவைச் சார்ந்த பிரான்சுசுகோ) என்ற சமய நூல் அறிஞரும், இசுபானிய எழுத்தாளரான இலியோனைச் சார்ந்த உலாயியும் (லாயி டி இலியோன்) இந்நகரத்துடன் தொடர்பு கொண்டிருந்தனர். இங்குச் சமய ஆட்சி கி.பி. 1835-இல் முடிவுற்றது. சமயச் சார்பற்ற ஆட்சி ஏற்படுத்தப்பட்டது. தளபதி பிராங்கோ (Franco) 1936 முதல் 1939 வரை நடைபெற்ற இசுபானிய உள்நாட்டுப் போரின்போது தமது உறையுளை இங்குத் தான் ஏற்படுத்திக் கொண்டார். பல அழகான கட்ட

டங்கள் இங்குள்ளன. அவற்றுள் பெரும்பாலானவை கிறித்தவத் தொழுகை இல்லங்களாகும். அவை தவிர்ச் சமயச் சார்பற்ற கட்டடங்களும் உண்டு. அவற்றுள் பிளாசாமேயர் (Plaza Mayor), ஆந்த்ரே கார்சியா தி குவைனோனெசு (Andres Garcia de Quinones) நகரசபைக் கட்டடம் (Town Hall) உரோமானிய பாலம் ஆகியவை குறிப்பிடத்தக்கவை ஆகும். இங்கு மாணவர்கள் தங்கிப் படிக்கும் மூன்று பெரிய கல்லூரிகள் உள்ளன. இதுசிறந்த சுற்றுலா மையமாக விளங்குகிறது. இது அந்நகரின் பொருளாதாரத்தின் அடிப்படையாகும். விவசாய மையமாகவும் விளங்குகிறது. இங்குத் தொழிற்சாலைகள் மிகக் குறைவு. சாலமன்காவின் பரப்பு 12,336 சதுர கி.மீ. மக்கள் தொகை 368,055.

அமெரிக்காவிலுள்ள மத்திய மெக்சிகோவின் வடபகுதியில் உள்ள ஒரு நகரமும் சாலமன்கா என்ற பெயருடன் விளங்குகிறது. இதன் மக்கள் தொகை 1980-ஆம் ஆண்டுக் கணக்கெடுப்பின்படி சுமார் 160,040. பாசியோ (Bajio) பிராந்தியத்தின் மையத்தில் இருப்பதால் மெக்சிகோவின் தானியக் களஞ்சியம் என்று இதைக் குறிப்பிடுகின்றனர். முக்கியமான தொழில் மையமாகவும் இது விளங்குகிறது. பெட்ரோலியச் சுத்திகரிப்புத் தொழிற்சாலை ஒன்று இங்கு இருக்கிறது. நெசவுத் தொழிலும், தோல் பதனிடும் தொழிலும் நடைபெறுகின்றன. போக்கு வரத்து மையமாகவும் இது விளங்குகிறது.

தி.ஆர்.இரா.

சாலமிசு கிரீசு நாட்டில் ஏதன்சு நகருக்கு மேற்கே சரோனிக்கு வளைகுடாவில் (Saronic Gulf) உள்ள தீவு. இதே பெயரில் நகரம் ஒன்றும் அத்தீவில் உள்ளது. இத்தீவும் இந்நகரமும் பைரேயசு (Piraeus) மாநிலத்தின் ஒரு பகுதியாகும். சாலமிசு (Salamis) நகரம் இத்தீவின் மேற்குக் கரையில் அமைந்துள்ளது. இது ஒரு துறைமுகப்பட்டினம். இத்தீவின் கிழக்கே இத்தீவிற்கும் பெரு நிலப்பகுதிக்கும் இடையே நீர்ச் சந்தி உள்ளது. இங்கு வரலாற்றுச் சிறப்பு மிக்க கப்பற் சண்டையொன்று பண்டைக் காலத்தில் நடைபெற்றது. பாரசீக மன்னர் செர்க்செசு (Xerxes) கிரீசு நாட்டை வெல்ல முற்பட்டார். நிலம் வழியாக ஒரு படையை அனுப்பினார். நிலப்படை ஏதன்சு நகரைக் கைப்பற்றியது. ஏதன்சு மக்கள் சாலமிசில் புகலிடம் நாடினர். கிரேக்கக் கப்பற்படை சாலமிசு தீவுக்கருகே நிறுத்தப்பட்டது. கப்பற்படைத் தலைவர் தெமிசுடாக்லீசு (Themistocles) ஒரு தேசத்துரோகி போல் நடத்து, செர்க்செசுக்கு ஒரு கடிதம்* எழுதினார். சாலமிசில் இருந்து கிரேக்கக் கப்பற்படை தப்பித்துச் செல்லப்போவதாகவும், உடனே அங்குப் பாரசீக கப்பற்படையை அனுப்பினால் அதைக் கைப்பற்றி

விடலாம் என்றும் எழுதினார். செர்க்கெசு அதனை உண்மையென நம்பி, தமது படையை அங்கு அனுப்பினார். பாரசீகக் கப்பல்கள் எண்ணிக்கையிலும் அளவிலும் பெரியவை. கிரேக்கக் கப்பல்கள் சிறியவை. எண்ணிக்கையும் குறைவு. சாலமிசுக்கு அருகே நீர்ப் பரப்பு மிகக் குறைவாக இருந்தமையால், பாரசீகக் கப்பல்கள் நகருவது கடினமாயிற்று. கிரேக்கக் கப்பல்கள் எளிதில் அவற்றைத் தாக்கின. பாரசீகக் கப்பற்படை அழிக்கப்பட்டுவிட்டது. இந்நிகழ்ச்சி கி.மு. 480-இல் நடைபெற்றது. இதன் விளைவாக நிலப்படை நாடு திரும்ப நேரிட்டது. கிரீசு அந்நியப் படையெடுப்பிலிருந்து காப்பாற்றப்பட்டுவிட்டது. அதன் பிறகு கிரேக்கர்கள் பாரசீகப் பேரரசைத் தாக்க முற்பட்டு. இறுதியில் அதனை வென்றனர்.

2. பண்டைய சைப்ரசு தீவில் இருந்த முக்கியமான நகரம் சாலமிசு. இக்காலப் பாமாகுசுதா (Famagusta) நகருக்கு வடக்கே சைப்ரசின் கிழக்குக் கரையில் அமைந்திருந்தது கிரீசுக்கும் திராயுக்கும் (Troy) இடையே பண்டைக் காலத்தில் நடைபெற்ற போருக்குப் பிறகு தியூசெர் (Teucer) என்ற வில் வீரனால் நிறுவப்பட்ட நகரம் என்று கூறப்படுகிறது. அவன் கிரீசில் உள்ள சாலமிசில் இருந்து வந்தவர். பண்டைக் காலத்தில் சாலமிசு நகரம் சிறந்த துறைமுகம் ஒன்றைத் தன்னகத்தே கொண்டிருந்தது.

அதன் வழியாகத்தான் பினீசியா (Phoenicia), எகிப்து, சைலீசியா (Cilicia) ஆகியவற்றுடன் சைப்ரசு மக்கள் பண்டைக் காலத்தில் தங்களுடைய வாணிபத்தின் பெரும் பகுதியை நடத்தி வந்தனர். கி.மு. 525-இல் அது பாரசீகர்கள் வசமாயிற்று கி.மு. 306-இல் முதலாவது தெமெட்ரியசு என்பவர் எகிப்து நாட்டு முதலாவது தாலமியை, சாலமிசுக்கருகே தோற்கடித்தார். கி.மு. 115-117-இல் யூதர்கள் கலகம் செய்தனர். அப்போது அந்நகரம் அழிக்கப்பட்டது. அடிக்கடி ஏற்பட்ட பூகம்பங்களும் அதனை அழித்தன. கி.பி. 337 முதல் 361 வரை ஆண்ட இரண்டாம் காண்குண்டியசு (Constantius II) அதனைச் சீரமைத்து அதற்குக் காண்குண்டியா (Constantia) என்ற பெயரைச் சூட்டினார். கிறித்தவர்கள் ஆட்சியின்போது அது சைப்ரசின் சமயத் தலைமையிடமாகத் திகழ்ந்தது. அராபியர் தலைவரான மூவானியா கி.பி. 648-இல் அதை மீண்டும் அழித்தான். அதன் பிறகு அந்நகரத்தைப் புதுப்பிக்கும் முயற்சி முற்றிலும் கைவிடப்பட்டது. தி.ஆ.இரா.

சாலர்சங்கு அருங்காட்சியகம், 1951

-இல் ஐதராபாத்தில் தோற்றுவிக்கப்பட்டது. இவ்வருங்காட்சியகம் நவாபு மூன்றாம் சாலர்சங்கினால் (Salar Jung) சேகரிக்கப்பட்ட கலைப் பொருள்களைக் கொண்டு அமைக்கப்பட்டுள்ளது. இவர் 1912-1914

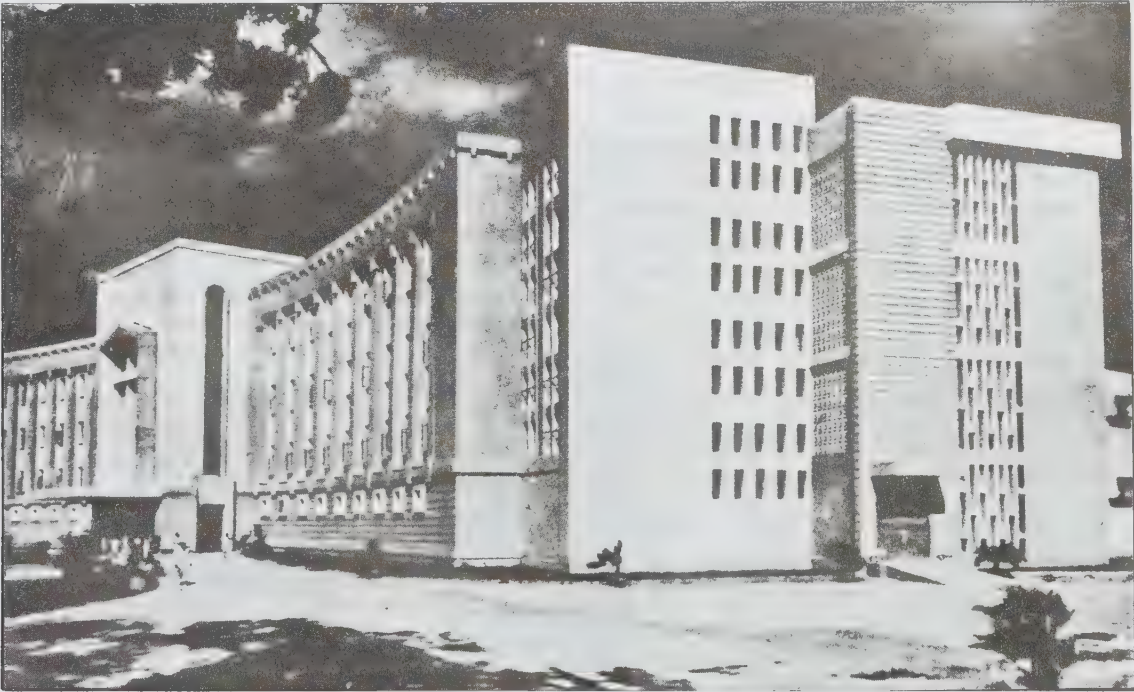

சாலர்சங்கு அருங்காட்சியகம்

ஆண்டுகளில் நிசாமின் முதல் அமைச்சராகப் பணி புரிந்தார். பதவியைத் துறந்து கலைப்பொருள் சேகரிப்பில் முனைந்து ஈடுபட்டு மிகச் சிறந்த கலைப் பொருள் சேகரிப்பாளர் என்னும் பெருமையை இவர் பெற்றார். இவர் சேகரித்த கலைப்பொருள்கள் பல வகைப்பட்டவை. இவர் இறந்த பிறகு இச் சேகரிப்புகள் அனைத்தும் ஐதராபாதினாள் 'திவான் தெவடி' (Devan Devdi) என்னும் இவரது அரண்மனையில் சேகரிக்கப்பட்டுச்சாலர்சங்கு அருங்காட்சியகமாக அமைக்கப்பட்டது. இது 1961-இல் நாட்டுடைமையாக்கப்பட்டது.

இவ்வருங்காட்சியகம் ஏறத்தாழ 70 அறைகளைக் கொண்டது. இருப்பினும் இவ்வருங்காட்சியகத்தின் நிலையான இடமாக அரண்மனை இருக்கவியலாது என்ற கருத்து நிலவியதால், மூசி ஆற்றங்கரையில் அப்சல்கச்சி என்னும் இடத்தின் அருகில், அரண்மனைக்குச் சிறிது தொலைவில் அமைக்கப்பட்ட புதிய கட்டடமொன்றில் 1968-ஆம் ஆண்டு இது இடமாற்றம் செய்யப்பட்டது. இப்புதிய கட்டடத்தின் அறைகள் அளவில் பெரியவையாகும். கலைப்பொருள் சேகரிப்புகள், 35 கூடங்களில் காட்சிக்கு வைக்கப்பட்டுள்ளன. இச் சேகரிப்புகள் பெரிதும் அணிசெய்கலைப்பொருள்கள் (Decorative art objects) ஆகும். இவை பல்வேறு நாடுகளைச் சேர்ந்தவை. இதில் உள்ள கலைப்பொருள்களும் கைவினைப்பொருள்களும் காண்போர்க்கு வியப்பளிப்பனவாகும். இவற்றை ஓவியங்கள், வெண்கலப் படிமங்கள், மர, தந்தக் கடைசல்கள், பச்சைமணிக்கல் கடைசல்கள், கண்ணாடிப் பொருள்கள், பீங்கான் பொருள்கள், இருக்கைகள், கையேடுகள், துணிவகைகள், கடிகாரங்கள், விரிப்புகள், சித்திரத் தையல் வேலைகள், கைத்தடிகள், மூக்குப்பொடிக் குப்பிகள், பளிங்குச் சிலைகள், கண்ணாடிச் சர விளக்குகள் இன்னும் பிற கலைப்பொருள்கள் எனப் பட்டியலிட்டுக் காட்டலாம். இத்தகைய வியப்பூட்டும் பல்வகைக் கலைப்பொருள்களே இவ்வருங்காட்சியகத்தை நெஞ்சையள்ளும் அருங்காட்சியகமாகக் காட்டுகின்றன.

இந்த விரிவான சேகரிப்புகளுள் சில கலைப்பொருள்கள் மிகச்சிறந்தவையாகும். பளிங்கினாலான முக்காடிட்ட நரம்பிசைக் கருவி, உள்ளிருந்து வந்து மணியடித்துச் செல்லும் சிறிய மனித உருவங்கொண்ட தொன்மையான கடிகாரம், சட்டமிடப்பட்ட ஓவியங்களோ என்று எண்ணவைக்கும் சப்பானிய சித்திரத் தையல் வேலைகள், உப்புறங்களில் ஓவியம் தீட்டப்பட்ட சீனத்து மூக்குப்பொடிக் குப்பிகள், பச்சை மணிக்கல்லால் செய்யப்பட்ட விலை மிகுந்த பொருள்கள், நுட்பமான தந்த வேலைப்பாடுகள் முதலிய காட்சிப் பொருள்கள் பார்வை

யாளர்களது நினைவில் என்றென்றும் நிலைத்து நிற்கவை. இவ்வருங்காட்சியகச் சேகரிப்புகளுள் மிகச்சிறந்த இடத்தை வகிக்கும் சித்திரிக்கப்பட்ட கையெழுத்துச் சுவடிகள் ஒப்பற்ற மதிப்புடையவை. சகாங்கீர், சாசகான், அவுரங்கசீபு ஆகிய பேரரசர்களின் கையெழுத்துக்களைக் கொண்ட கி.பி. 13-ஆம் நூற்றாண்டைச் சார்ந்த குரான் ஒன்றுள்ளது. மேலும் ஐதராபாதை ஆட்சி புரிந்தவரும், புகழ் மிக்க சார்மினாரைக் கட்டியவருமான முகம்மது குதுப் சா என்பவரால் இயற்றப்பட்ட கவிதைகளைக் கொண்ட வேலைப்பாடமைந்த நூலொன்றும் இவ்வருங்காட்சியகத்தில் உள்ளது.

இவ்வருங்காட்சியகத்தில் தலையாய இடத்தை வகிக்கும் வேறு கலைப்பொருள்கள் நுண் ஓவியங்கள் (Miniature paintings) ஆகும். இங்கு நுண் ஓவிய அனைத்துக் கலைப்பாணிகளையும் சேர்ந்த ஓவியங்கள் இடம் பெற்றிருப்பினும் தக்காணக் கலைப்பாணியின் நுண் ஓவியங்கள் மிகுதியாகக் காணப்படுகின்றன.

பெரியனவும் சிறியனவுமான மேல்நாட்டு எண்ணெய் வண்ண ஓவியங்களைக் கொண்டுள்ள ஒருசில இந்திய அருங்காட்சியகங்களுள் சாலர்சங்கு அருங்காட்சியகமும் ஒன்று. மேரி ஆண்ட்ராய்ன்டூக்குச் சொந்தமானதெனக் கருதப்படும் ஒப்பனை மேசை ஒன்று இங்குள்ளது. நெப்போலியன் அவன் தளபதிகள் ஆகியோரின் படங்களைக் கொண்ட ஒரு வட்ட மேசை காண்போர் கண்ணையும் கருத்தையும் கவர்வதாகும். பிரிட்டன், செருமனி, பிரான்சு ஆகிய நாடுகளிலிருந்து சேகரிக்கப்பட்ட பீங்கான் பொருள்கள் இங்கு உள்ளன. நச்சுப் பொருள்கள் வைத்தால் நிற மாற்றமடையும் தன்மை கொண்டவை என்று கூறப்படும் சீன நாட்டுப் பீங்கான் பாத்திரங்களும் இவ்வருங்காட்சியகச் சேகரிப்பில் உள்ளன. இப்பாத்திரங்களில் தனித்தன்மையான ஒளிக் கசிவும், இளம்பச்சை நிறமும் காண்போரைக் கவர்கின்றன.

சாலர் சங்கு குடும்பத்தினரின் வாழ்க்கையையும் வாழ்க்கை முறைகளையும் வெளிப்படுத்தும் உடைகள், இருக்கைகள், வெற்றிச் சின்னங்கள், சமையல் பாத்திரங்கள் முதலிய பொருள்களைக் கொண்டது இவ்வருங்காட்சியகத்தின் முதல் காட்சிக் கூடம். மூன்றாம் சாலர்சங்கு பயன்படுத்திய அழகிய வேலைப்பாடமைந்த 'கொலுவிருக்கை' நவாபுகள் காலத்தின் செழிப்பையும் பொலிவையும் நமக்குக் காட்டுகிறது.

துணிகள் காட்சிக்கூடம், சிறந்த வேலைப்பாடமைந்த துணி வகைகளைக் கொண்டிருக்கிறது. ஒரு நெருப்புப் பெட்டிக்குள் வைத்துக் கொள்ளக்கூடிய

மிக மெல்லிய துணியாலான உடைகளை இங்குக் காணலாம். அன்றியும் நவாபு காலத்தைச் சேர்ந்த அரசு உடைகளின் வகைகளும் இங்கு உள்ளன.

பாரசீகம், இந்தியா முதலிய நாடுகளைச் சேர்ந்த விரிப்புகள் காட்சிக் கூடத்தில் வைக்கப்பட்டுள்ளன. தந்தக் காட்சிக் கூடத்தில் திப்பு சுல்தானுக்குச் சொந்தமான தந்தத்தாலாகிய இரு நாற்காலிகள் உள்ளன. அண்மைக் காலத்தில் திருத்தியமைக்கப்பட்ட உலோகத் தொழில் கலைக் காட்சிக் கூடம், வேலைப் பாடமைந்த தென்னிந்திய வெண்கலப் படிமங்கள் சிலவற்றைக் கொண்டுள்ளது. இவற்றினுள் சில சோழர் காலத்தவை. சீனத்து மூக்குப் பொடிக்குப்பிகள் சிறப்பான கைவினைத் தொழில் திறனை உணர்த்தும் வகையில் உள்ளன. இக்குப்பிகளின் உட்புறங்களில் சீரிய முறையில் ஓவியங்கள் தீட்டப்பட்டுள்ளன. ஒளிரும் பல்வகைச் சர விளக்குகள், விளக்குத் தாங்கிகள், குப்பிகள் ஆகியவை கண்ணாடிக் காட்சிக் கூடத்தில் உள்ளன.

பச்சை மணிக்கல் காட்சிக்கூடம் கவர்ச்சி மிக்க தொரு காட்சிக்கூடமாகும். இங்குப் பச்சை மணிக்கல் படிமணி, ஏனைய மணிகள் கொண்டு செய்யப்பட்ட பொருள்கள் காட்சிக்கு வைக்கப்பட்டுள்ளன. சகாங்கீர், அவுரங்கீபு ஆகியோரின் வாள்கள், நூர்சகானுக்குச் சொந்தமான மணிகள் பதிக்கப்பட்ட கத்தி ஆகியன இவற்றுள் குறிப்பிடத் தக்கவை.

மிகப்பல மேல்நாட்டுப் பளிங்குச் சிலைகள் இவ்

வருங்காட்சியகத்தின் பளிங்குக் காட்சிக் கூடத்தில் உள்ளன. இவற்றுள் பெரும்பாலானவை புகழ் வாய்ந்த கிரேக்கச் சிற்பங்களின் மாதிரிகளாகும். பென்சோனி என்பவரால் செதுக்கப்பட்ட முக்காடிட்ட சிற்பம் ஒன்று அனைவரையும் கவரக் கூடியது. இது பளிங்காலானது. முக்காட்டுக்குப் பின்னுள்ள பெண்ணின் அழகைத் தெளிவாக வெளிக்காட்டும் வகையிலும் இதன் மாகசமுறுவற்ற பளிங்குப் பரப்பிலும் இதைச் செய்த சிற்பியின் கலைத் திறமை பார்வையாளர்களால் பெரிதும் போற்றப்படுகிறது.

இவ்வருங்காட்சியகத்தில் மூன்றாம் சாலர்சங்கு நிறுவிய நூலகம் ஒன்றுள்ளது. அச்சிடப்பட்ட சில நூல்களின் அரிய வெளியீடுகள் இந்நூலகத்தில் காணப்படுகின்றன. இலக்கியம், தத்துவம், கலை, அறிவியல் முதலான அனைத்துத் துறை நூல்களும் இங்குள்ளன.

சேரிக்கப்பட்ட கலைப்பொருள்களைப் பாதுகாப்பதற்காக அனைத்து வசதிகளையும் கொண்ட வேதியியல் கூடம் அமைந்துள்ள ஒரு சில அருங்காட்சியகங்களுள் சாலர்சங்கு அருங்காட்சியகமும் ஒன்றாகும். மிகக்குறுகிய காலத்திலேயே சாலர்சங்கு அருங்காட்சியகம் இந்தியாவின் முதன்மையான அருங்காட்சியகங்களுள் ஒன்றாக வளர்ச்சியடைந்துள்ளது குறிப்பிடத்தக்கது. என்.அ.

சாலிகுண்டம் ஆந்திரப் பிரதேச மாநிலத்தில் சிரீகாகுளம் மாவட்டத்தில் உள்ளதோர் தொன்மை



சாலிகுண்டம்

யான ஊர். சாலிகுண்டம் வம்சதாரா ஆற்றின் கரையில் பண்டைய கலிங்கப் பட்டணத்திற்கு 7 கி.மீ. தொலைவில் அமைந்துள்ளது. பௌத்தமதத் தொடர்புடைய இவ்வூருக்கு கி.பி. 7-ஆம் நூற்றாண்டில் யுவான் சுவாங்கு வந்தார். பௌத்தமதம் இப்பகுதியில் வளர இவ்வூர் பெரிதும் உதவி புரிந்தது. இங்கு அகழாய்வுகள் மேற்கொள்ளப்பட்டு இவ்வூரின் தொன்மை வெளிப்படுத்தப்பட்டது. இவ்வூரின் தொன்மையை முதன்முதலில் ஆந்திரப்பிரதேச தொல்லியல் துறையினர் கண்டு பிடித்தனர். இங்குக் கண்டுபிடிக்கப்பட்ட கல்வெட்டுகளும் பௌத்தமதத் தொடர்புடைய எச்சங்களும் அறிஞர்கள் இவ்வூரின் தொன்மையை நன்கு அறிய ஆர்வம் ஏற்படச் செய்தன.

இவ்வூரில் நடந்த அகழாய்வுகளில் பௌத்தத் தூபிகள், விகாரங்கள், சைத்தியங்கள் ஆகியவற்றுடன் பௌத்தமதச் சின்னங்களும் வெளிப்பட்டன. அவற்றுடன் கறுப்பு சிவப்பு மட்கலன்கள், அடுக்கிய சுழல் மட்கலன் (Rouletted ware), சுடுமண் பொம்மைகள், சாதவாகனர் கால நாணயங்கள், எழுத்துப் பொறிப்புக் கொண்ட சங்குகள், மாவுக்கல்லால் செய்யப்பட்ட முத்திரை, பூரி-குசானர் நாணயம், மணிகள் போன்றவையும் கிடைத்தன. அடுக்கிய சுழல் மட்கலத்துண்டு ஒன்றில் பாம்மனசா (Bhammanasa) என்ற எழுத்துப் பொறிப்புக் காணப்படுவது குறிப்பிடத்தக்கது ஆகும். சாலிகுண்டம் அகழாய்வில் இவ்வூரில் மூன்று பண்பாட்டுக் காலம் இருந்தன என்பது வரையறுக்கப்பட்டது. முதல் பண்பாடு கி.மு. 2, 3-ஆம் நூற்றாண்டு முதல் கி.பி. 1-ஆம் நூற்றாண்டு வரையிலும் இரண்டாம், பண்பாட்டுக்காலம் கி.பி. 1-ஆம் நூற்றாண்டிலிருந்து 3,4,-ஆம் நூற்றாண்டுவரையிலும், மூன்றாம் பண்பாட்டுக் காலம் கி.பி.4,5-ஆம் நூற்றாண்டு முதல் கி.பி.7,8-ஆம் நூற்றாண்டு வரையிலும் ஆகும் எனத் தொல்லியல் அறிஞர்கள் பகுத்துள்ளனர். சு.இரா.

சாலிகபரி பிரபு: சாலிகபரி பிரபு என்று இங்கிலாந்தின் வரலாற்றில் சொல்லப்படும் இவ்வரசியல் மேதையின் இயற்பெயர் இராபர்ட்டு ஆர்தர் தால்பட்டு காசுகொய்ன் செசில் (Robert Arthur Talbot Gascoyne Cecil) என்பதாகும். எலிசபெத்துப் பேரரசியிடம் அமைச்சராய் இருந்த வில்லியம் செசில் (William Cecil) என்ற பர்லி பிரபு (Lord Burleigh) இவர் முன்னோராவார். இராபர்ட்டு செசில் கி.பி. 1830-இல் பிறந்தார். இவர் ஆக்சுபோர்டில் பயின்றார். இவர், தம் 24-ஆம் வயதில் நாடாளுமன்ற உறுப்பினரானார். நாடாளுமன்றத்தில் மக்கள் அவையின் உறுப்பினரான இவர் எதிர்க் கட்சியினரான விக்குக் கட்சியினரையும் அவர் தம் கொள்கைகளையும் கடுமையாகத் தாக்கிப் பேசுவார். இவர் கி.பி. 1868-இல்



சாலிகபரி பிரபு

மேலவையான பிரபுக்கள் சபையில் உறுப்பினர் பதவி ஏற்றார். இவ்வாண்டில் தான் சாலிகபரி பிரபு (Marquis of Salisbury) என்ற பட்டம் இவருக்கு வழங்கப்பட்டது. திசுரேலி (Disraeli) தலைமை அமைச்சராய் இருந்தபோது கி.பி. 1874 முதல் 1878 வரையில் இவர் இந்திய அலுவல்களுக்குரிய அமைச்சராய் இருந்தார். பின்னர் இவர் கி.பி. 1880 வரை வெளியுறவு அமைச்சராய் இருந்தார். திசுரேலி கி.பி. 1881-இல் இறந்தார். அதன்பின் சாலிகபரி பிரபு பழமைப் பற்றாளர் கட்சியின் (Conservative party) தலைவரானார். கிளாட்சுடன் (Gladstone) அமைச்சரவை கி.பி. 1885-இல் பதவி விலகியபோது சாலிகபரி பிரபு தலைமை அமைச்சராகத் தமது முதல் அமைச்சரவையை அமைத்தார். ஆனால் அடுத்த ஆண்டில் நடந்த தேர்தலில் கிளாட்சுடன் வெற்றி பெற்று மீண்டும் அமைச்சரவையை அமைத்தார். கிளாட்சுடன் கி.பி. 1886-இல் தோல்வி அடைந்தபோது சாலிகபரி பிரபு இரண்டாம் முறையாகத் தலைமை அமைச்சரானார். இவர் தோரிக் (Tory) கட்சியினராக இருந்தபோதிலும் முற்போக்குக் கட்சியின் (Liberal party) கொள்கைகளை, நாட்டிற்கு நலம்பயப்பனவாக இருந்தபோது ஏற்றுக் கொள்பவராய் இருந்தார். அக்காலத்தில் இவர் இலவசத் தொடக்கக் கல்வியைக் குழந்தைகளுக்கு வழங்கினார். கிராமப்புறங்களில் சுய நிர்ணய ஆட்சியை ஏற்படுத்தினார். இவரது பதவிக் காலத்தில்தொழிலாளர்களால் சமதருமக் கோட்பாடு (Socialistic Principles) வன்முறை அடிப்படையில் பின்பற்றப்படும் சூழ்நிலை ஏற்பட்ட போது இவரால் அதைத் தடுக்க இயலவில்லை.

வல்லரசி விக்டோரியாவின் கடைசிக் காலத்தில் அவரது துணையாய் நின்ற சாலிகபரி பிரபு உள் நாட்டில் சிறந்த சீர்திருத்தங்களைக் கொண்டு வர

வில்லை. ஆனால் இவரது வெளிநாட்டுக் கொள்கைகள் இவருக்கும் பேரரசி விக்டோரியாவுக்கும் பெருமை தேடித் தந்தன. குடியேற்ற ஆதிக்க (Colonial Supremacy) உணர்வு ஆங்கிலேயரிடம் கிளர்ந்தெழுந்தபோது அதற்குச் செயல் வடிவம் கொடுத்தவர் இவரே எனலாம். ஆப்பிரிக்க நாடுகளில் கனிவளங்கள் கண்டுபிடிக்கப்பட்டபின் அங்குத் தமது மூன்றாம் பேரரசை (Third Empire) ஆங்கிலேயர்கள் ஏற்படுத்துவதற்கு இவர் உதவினார். தென் அமெரிக்க நாடான வெனிசுலாவில் ஏற்பட்ட எல்லைத் தகராற்றில் ஆங்கிலேயருக்குச் சாதகமான முடிவு கிடைத்தது. ஐரோப்பியச் சக்திகள் சூடான பகுதியைக் கைக்கொள்வதில் தீவிரம் காட்டினாலும் முடிவில் இங்கிலாந்தும் எகிப்தும் தம் எண்ணங்களை ஈடேற்றின. போயர் போரின் (1899-1902) இறுதியான முடிவுகள் இங்கிலாந்தின் கைகளை வலுப்படுத்தின. சீனாவில் ஏற்பட்ட பக்சார் கலகத்தை (Buxar Rebellion) அடக்குவதில் பிரிட்டன் பெரும் பங்காற்றியது. அதற்குரிய பொருளாதாரப் பலன்களையும் அது பெற்றது. இவ்விதம் வெளிநாடுகளில் இங்கிலாந்தின் ஆதிக்கத்தை வலுப்பெறச் செய்த சாலிசுபரி பிரபு 1902-இல் தமது பதவியை விட்டு விலகினார். நா.அ.

துணை நூல்கள்:

அநுமந்தன், கி.ர. பிரிட்டன் வரலாறு, தமிழ் வெளியீட்டுக் கழகம், சென்னை, 1970.

Warner & Martin, The Ground work of British History II, Blackie & son Ltd., London, 1938.

சாலியச் சட்டம்: இடைக்காலத்தில் செருமனியில் வடகடலுக்கு அருகில் இரைன் (Rhine) ஆற்றுப்பகுதியில் சாலியன் பிராங்குகள் (Salian Franks) வாழ்ந்து வந்தனர். அவர்களும் பிற செருமானியக் குடும்பத்தினரும் பின்பற்றிய சட்டத் தொகுப்பே சாலியச் சட்டம் (Salic Law) எனப்படுகிறது. இது செருமனியின் மிகத் தொன்மையான சட்டத் தொகுப்பாகும். இதில் பழங்காலச் சாலியன் பிராங்குகளின் பழக்க வழக்கங்களைக் காணலாம். பின்னர் அவ்வப்போது வழக்கத்திற்கு வந்தவை, திருத்தி அமைக்கப்பட்டவை, விரிவாக்கப்பட்டவை, புதுப்பிக்கப்பட்டவை ஆகியவையும் இதில் சேர்க்கப்பட்டன. இது முதன் முதல் கி.பி. 500க்கு முன்னர்த்தொகுக்கப்பட்டிருக்க வேண்டும். பின்னர் புதுப்பிக்கப்பட்டதில் கி.பி. 800 வரையுள்ள சட்டங்கள் சேர்க்கப்பட்டன. இச்சட்டத் தொகுப்புடன் மல்பர்சியன் இணைப்பு (Malbergian glosses) என்ற பகுதியும் உள்ளது.

பேரரசர் சார்லமேன்: கி.பி. 768-ஆம் ஆண்டு ஆட்சிக்கு வந்த பிராங்குகளின் மிகச் சிறந்த அரசு

ரான சார்லமேன் அல்லது பேரரசர் சார்லசு இச்சட்டத்தை மாற்றியமைத்து, பிற்சேர்க்கையை நீக்கி, இடைச் செருகல்களைத் தவிர்த்து, சிலவற்றைச் சேர்த்துத் தம்முடைய சட்டத்தை வெளியிட்டார். ஒழுப்புச் சட்டமான (Penal code) இது, குற்றங்களுக்கான ஒழுப்புக் கட்டணம் பற்றிய நீண்டதொரு பட்டியலைக் கொடுக்கின்றது. மற்றும், இதில் வேளாண்மை, தொழில்கள், நிதி, கடன் கொடுத்தல், வட்டி, கல்வி, சமயம், அடிமைமுறை ஆகியன பற்றிய சட்டங்களும் உள்ளன. இதில் குறிப்பிடத்தக்கது அரசுலப் பெண்களின் வாரிசரிமை பற்றிய சட்டமாகும்.

மேற்கு ஐரோப்பாவில் பிராங்குகளின் ஆதிக்கம் ஏற்பட்டிருந்ததால் அங்குச் சாலியச் சட்டம் செல்வாக்குப் பெற்றிருந்தது. பின்னர்த் தோன்றிய சாமாவியன் (Chamavian) முதலிய பிராங்குகளின் சட்டத் தொகுப்புகளுக்கும் இது அடிப்படையாக அமைந்தது. பிற்காலத்தில் செருமனியில் கொண்டு வரப்பட்ட சட்டங்களிலும் இதன் செல்வாக்கைக் காணலாம். இத்தாலியில் வாழ்ந்து வந்த பிராங்குகளும் இதனைப் பின்பற்றினர்.

பெண் வாரிசரிமை: குறிப்பாக இச்சட்டத்தின் படி ஒரு அரசரின் பெண்வழியில் வந்தவர்கள் அரசு கட்டில் ஏறும் உரிமை அற்றவராயினர். பதினைந்து, பதினாறாம் நூற்றாண்டுகளில் பிரான்சில், பெண்களை அரசரிமையிலிருந்து விலக்க இது பயன்படுத்தப்பட்டது. இது கி.பி. 1593-ஆம் ஆண்டு அந்நாட்டின் அடிப்படைச் சட்டமாக ஆக்கப்பட்டது. இச்சட்டம் இசுபெயின் (Spain) நாட்டிலும் கி.பி. 1713-ஆம் ஆண்டிலிருந்து பின்பற்றப்பட்டது. இங்கிலாந்து அரசர்கள் அனோவர் (Hanover) நாடு மீது உரிமை பெற்று இரண்டையும் சேர்த்து ஆண்டு வந்தனர். ஆனால், விக்டோரியா இங்கிலாந்தின் பேரரசியாகப் பதவியேற்றபொழுது அனோவரில் இச்சட்டம் செயற்படுத்தப்பட்டு, இங்கிலாந்திலிருந்து பிரிக்கப்பட்டுப் பேரரசியாரின் உறவினருக்கு அளிக்கப்பட்டது. சி.இ.ரே.

துணை நூல்:

David Walker., The Oxford Companion to Law, Clarendon Press, Oxford, 1980.

சாலியன் வாலாபாகுப் படுகொலை: பஞ்சாபின் தலைநகரான அமிர்தசரசில் உள்ள சாலியன் வாலாபாகில் (Jalianwala Bagh) 1919-இல் நிகழ்ந்த படுகொலை இந்திய விடுதலைப் போராட்ட வரலாற்றில் குறிப்பிடத்தக்கதோர் இடத்தைப் பெற்றுள்ளது. ஆங்கிலப்படைத் தளபதி தையர் (Dyer) என்பான் அமைதியாகக் கூடியிருந்த மக்கள் மீது மிருகத்

தனமாகச் சட்ட இந்திகழ்ச்சி 'பஞ்சாபுப்படுகொலை' எனவும், 'அமிர்தசரசுப் படுகொலை' எனவும் குறிக்கப்படுகிறது.

முதலாம் உலகப் போர் முடிவுற்றதும் இந்தியப் பாதுகாப்புச் சட்டம் முடிவுறும் தறுவாயில் இந்தியரின் தேசிய கிளர்ச்சிகளை ஒடுக்குவதற்குப் புதிய சட்டம் ஒன்று தேவை என்பதனை இந்திய அரசு உணர்ந்தது. எனவே, 1917-ஆம் ஆண்டு நீதிபதி இரவுலட்டு (Roulat) என்பார் தலைமையில் குழு ஒன்று அமைக்கப்பட்டது. அக்குழுவின் பரிந்துரைகளின் பேரில் 1919-ஆம் ஆண்டு 'இரவுலட்டுச் சட்டம்' (Rowlat Act) என்னும் பெயரில் சட்டம் ஒன்று இயற்றப்பட்டது. இதன்படி அமைதிபைக் குலைக்கும் குற்றங்களை உடனடியாக விசாரித்துத் தண்டனை வழங்க உயர் நீதிமன்ற நீதிபதிகள் மூவரைக் கொண்ட சிறப்பு நீதிமன்றம் அமைக்கப்பட்டது. இதன் தீர்ப்பே இறுதியானது. இதனை எதிர்த்து மேல் முறையீடு செய்தல் இயலாது. இந்திய மக்களின் அடிப்படை உரிமைகளைப் பாதித்த இச்சட்டத்தை எல்லாப் பிரிவினரும் வன்மையாகக் கண்டித்தனர். சட்டம் நிறைவேறும் முன்பே, இம்மசோதாக்களை எதிர்த்துக் கண்டனக் கூட்டங்கள், ஊர்வலங்கள் நடத்தப்பட்டன. மத்திய சட்டசபையில் இருந்த இந்திய அங்கத்தினர்கள் ஒன்று சேர்ந்து இச்சட்டத்தை எதிர்த்தனர். காந்தியடிகளும் இது சட்டமாக வருமானால் சத்தியாக்கிரகப் போராட்டம் நடத்துவதாக அரசை எச்சரித்தார். இந்திய மக்களின் எதிர்ப்பைப் பொருட்படுத்தாத அரசு இச்சட்டத்தை நிறைவேற்றியது. இச்சட்டத்தை எதிர்த்து நாடு முழுவதும் கிளர்ச்சிகள் நடந்தன. காந்தியடிகள் ஒரு நாள் உண்ணாவிரதத்துடன் தமது சாத்வீகப் போராட்டத்தைத் தொடங்கினார்; அமைதியான முறையில் சட்ட மறுப்புச் செய்யுமாறு மக்களைக் கேட்டுக் கொண்டார். நாடெங்கிலும் 1919-இல் பொது வேலை நிறுத்தமும் கதவடைப்பும் மேற்கொள்ளப்பட்டன. சில இடங்களில் எதிர்பாராத வன்முறைச் சம்பவங்களும், காவல்துறையின் தடியடிப் பிரயோகம், துப்பாக்கிச் சூடு ஆகியன நிகழ்ந்த போதிலும், பொதுவாக இக்கதவடைப்பு வெற்றிகரமாக நடந்தது என்றே கூறலாம். சத்தியாக்கிரகச் சட்டமறுப்பு இயக்கத்தால் நாடே கிளர்ந்தெழுந்தது. பம்பாய், அகமதாபாது முதலான இடங்களில் தீயிடல் முதலான வன்முறைச் சம்பவங்கள் நிகழ்ந்தன. இதனைக் கண்டு மனம் வருந்திய காந்தியடிகள் சட்ட மறுப்பு இயக்கத்தை நிறுத்தினார். எனினும், மக்களிடையே புத்துணர்ச்சியும் புதுவேகமும் பிறந்தன.

பஞ்சாபின் துணை ஆளுநரான சர் மைக்கேல்

ஓ' துவையர் (Sir Michael O' Dueyer) பஞ்சாபில் கொடுங்கோல் ஆட்சியை மேற்கொண்டார். மக்களின் உரிமைகளைப் பறித்த இவர், இந்தியர்களைப் பல வழிகளில் கொடுமைப்படுத்தினார். எனவே, மக்கள் இவர் மீது வெறுப்புற்றனர். இந்நிலையில் இவர் அமிர்தசரசில் கூடவிருந்த காங்கிரசு மாநாட்டைத் தடுத்து நிறுத்த முயன்றார். இம்மாநாடு நடந்தால் தேசிய உணர்வு பெருகும் என்றும், இதனால் விடுதலை இயக்கம் வலிவடையும் என்றும் கருதினார். எனவே தயர் தேசிய மாநாட்டைத் தடுக்கும் பொருட்டுக் காங்கிரசுத் தலைவர்களான டாக்டர் சத்தியபாலையும், டாக்டர் கிச்சலுவையும் கைது செய்து காவலில் வைத்தார். மக்கள் கொதிப்படைந்து வன்முறையில் இறங்கினர். மக்கள் கூட்டங்களின் மீது காவலர் கூட்டனர். மக்கள் வெறி கொண்டனர். அரசு அடக்குமுறையைக் கையாண்டது. வெறி கொண்ட மக்கள் அமிர்தசரசில் எதிர்ப்பட்ட ஐரோப்பியரைத் தாக்கினர்; வங்கிகளைக் கொளுத்தினர். கட்டடங்களைச் சாம்பலாக்கினர்; இராணுவம் வரவழைக்கப்பட்டது; மக்கள் வேட்டையாடப்பட்டனர். பொது மக்கள் கூடுவதும், கூட்டங்கள் நிகழ்த்துவதும் குற்றமென்று அரசு அறிவித்தது.

அரசின் அடக்குமுறையைக் கண்டிக்கவும், அதற்குப் பலியானவர்களுக்கு அஞ்சலி செலுத்தவும் சாலியன் வாலாபாகு என்னும் மைதானத்தில் பொதுக் கூட்டத்திற்கு ஏற்பாடாகியது. மிகக் குறுகிய ஒரு பக்க நுழைவுப் பாதையை மட்டும் தன்னகத்தே கொண்டு, சுவர்களும், கட்டடங்களும் சூழ்ந்த மைதானத்தில் பத்தாயிரத்திற்கும் மேற்பட்ட மக்கள் கூடினர்; அமைதியாகக் கண்கராசு என்பவரின் (Hans Raj) உரையைக் கேட்டுக் கொண்டிருந்தனர். இதனை அறிந்த தளபதி தயர் படைப்பிரிவு ஒன்றினை நடத்திக் கொண்டு, இயந்திரத்துப்பாக்கிகளுடனும் கவச வண்டிகளுடனும் சாலியன் வாலா பாக்கின் நுழைவாயிலில் வந்து நின்றான். இப்படையில் துப்பாக்கி ஏந்திய 25 கூர்க்கா வீரர்களும், 25 பலுச்சி (பலுசிதான்) வீரர்களும், வானேந்திய 40 கூர்க்கா வீரர்களும் இடம் பெற்றிருந்தனர். கூட்டத்தைக் கலைந்து செல்லக்கூட எச்சரிக்கை விடுக்காமல் ஆயுதமற்ற அப்பாவி மக்கள் மீது சுடும்படி படைகளுக்கு உத்தரவிட்டான்; பத்து நிமிடங்கள் இராணுவ வீரர்கள் மக்கள் கூட்டத்தின் மீது குண்டு மாரி பொழிந்தனர். ஆயிரக்கணக்கான மக்கள் மாண்டனர். இரத்த வெள்ளத்தில் பிணங்கள் மிதந்தன. வரலாற்றில் வேறு யாங்கணும் நடைபெற்றிராத இக்கொலை பாதகச் செயல் சரியானதே என்று துணை ஆளுநர் மைக்கேல் தயர் கருதி, தளபதி தயரின் செயலுக்கு ஒப்புதல் அளித்தார். இச்சோக நிகழ்ச்சி பற்றிய செய்தி, செய்தித்தாள் கட்டுப்பாடு காரணமாக வெளியில் பரவவில்லை. கல்கத்தா

காங்கிரசின் போதுதான் இக்கொலைக் கொடுமையை மக்கள் அறிந்து வேதனைப்பட்டனர். இராணுவச் சட்டம் அறிவிக்கப்பட்டது. இந்தியப் பெண்மணிகளும், குழந்தைகளும் கொடுமைப்படுத்தப்பட்டனர்.

சாலியன்வாலா பாகுப் படுகொலைக்குப்பின்னர், பஞ்சாபின் குழப்பங்கள் பற்றி ஆராயக் 'கண்டர்' (Hunter) தலைமையில் ஆய்வுக்குழு அமர்த்தப்பட்டது. இதன் ஆய்வு நேர்மையாக இல்லை. ஆய்வின்போது தயர் ஆணவத்துடனும், இரக்கமற்ற தன்மையுடனும் பதில் கூறினான். தோட்டாக்கள் தீர்ந்துவிட்டதால் தான்சடுவது நிறுத்தப்பட்டது என்றும், தோட்டாக்கள் இருந்திருந்தால் மேலும் சுட்டிரூப்போம் என்றும் திமிராசுப் பதிலளித்தான் அவன். அவனது செய்கை கண்டிக்கப்பட்டு, அவன் பதவியினின்றும் விலக்கப் பட்டான். படுகொலையின் விளைவாக நாடெங்கிலும் தேசிய புரட்சி ஓங்கியது. மாண்டேகு செம்குபோர்டு சீர்திருத்தங்களையும் காங்கிரசு எதிர்த்தது.

இப்படுகொலையைக் கல்கத்தாவில் கேள்வியுற்ற மாவீரர் சுபாசு சந்திரபோசு பொதுக்கூட்டத்தில் கைத்துப்பாக்கியைக் கையில் வைத்துக்கொண்டு, ஆங்கிலேயரை இந்திய மண்ணின்றும் விரட்டி விடுவதாகச் சபதம் செய்தார். படுகொலையை நேரில் கண்ட 19 வயதினரான மானவீரன் உத்தம்சிங்கு என்ற இளைஞன் இதற்குக் காரணமான மைக்கேல் தயர், தளபதி தயர், இந்திய அரசுச் செயலர் செட்லேண்டு பிரபு (Lord Zetland) ஆகியோரைப் பழிவாங்க உறுதி பூண்டான். பல தடவைகள் முயன்று, இறுதியாக 1940-இல் இலண்டனில் மைக்கேல் தயரைச் சுட்டுக் கொன்று பழி தீர்த்தான். செட்லாண்டு காயங்களுடன் உயிர் தப்பினான்.

ம.பு.

சாலோர் இராசசுத்தான் மாநிலத்தில் உள்ள தொரு நகரம். இது சாலோர் (Jalor) மாவட்டமாகவும் உள்ளது. இந்நகரம் உலூனி (Luni) ஆற்றின் துணை ஆறான சுக்ரி (Sukri) ஆற்றின் தென்கரையில் அமைந்துள்ளது. சோதிபுரி நகருடன் இந்நகரம் சரலை, இருப்புப் பாதைகளால் இணைக்கப்பட்டுள்ளது. இந்நகரம் கி.பி. 12-ஆம் நூற்றாண்டில் சௌகான் மரபினரின் தலை நகரமாக விளங்கியது. இங்குள்ள கோட்டை வரலாற்றுப் புகழ்பெற்றது. இது ஒரு மலையின் மீது அமைந்துள்ள கோட்டையாகும். அலாவுதீன்கில்சி இந்நகரத்தை, கி.பி. 1310-இல் கைப்பற்றினார். மக்கள்தொகை 24,100 (1981). சாலோர் மாவட்டம் 10,640 ச.கி.மீ. பரப்பளவுடையது. இம்மாவட்டம் சோதிபுரிச் சிற்றரசின் கீழ் இருந்தது. இம்மாவட்டத்தின் கிழக்குப்பகுதியில் ஆரவல்லி மலைத்தொடர்வரை பரவியுள்ளது. எண்ணெய் வித்துக்கள், திணை போன்றவை இம் மாவட்டத்தில்

பயிராகின்றன. குதிரைகள் இம்மாவட்டத்தில் வளர்க்கப்படுகின்றன. சலவைக்கற்கள் இப்பகுதியில் வெட்டியெடுக்கப்படுகின்றன. மக்கள் தொகை 903,073 (1988).
சு.இரா.

சாவனரோலா (கி.பி. 1452-1498): ஐரோப் பாவில் சமயப்புரட்சி தோன்றுவதற்கு முன்னர்க்கிறித்தவ சமயத்தைச் சீர்திருத்தப் பாடுபட்டவர்களுள் சாவனரோலா (Friar Savonarola) ஒருவர். அவர் இத்தாலியில் பெர்ராரா (Ferrara) என்னும் ஊரில் 1452-ஆம் ஆண்டு பிறந்தார். இலத்தீன் மொழி, ஓவியம், இசை, மருத்துவம் ஆகியவற்றை அவர் கற்றாலும், சமயவியலிலும், துறவறத்திலும் ஆழ்ந்த பற்றுக் கொண்டிருந்தார். எனவே, கி.பி. 1475-ஆம் ஆண்டு அவர் பொலக்னா (Bologna) விவிருந்த தாமினிக்கோ (San Domenico) மடத்தில் சேர்ந்தார். பின்னர் கி.பி. 1482 இல் சமயக் கல்வி கற்று, பிளாரன்சு திரும்பி, துறவியாகிச் சமயச் சொற்பொழிவுகள் நடத்தலானார்.



சாவனரோலா

கொள்கை: அப்பொழுது கிறித்தவ சமயத்தில் நிலவிய ஒழுக்கக்கேடுகளை அவர் எதிர்த்தார்; ஆட்சியையும், நிலப் பிரபுக்களின் ஆதிக்கத்தையும் சாடினார்; பிளாரன்சில் நிலவிய தவறுகளையும் ஊழல்களையும் கண்டித்தார்; கலைப்பொருள்கள் காட்டுமிராண்டித் தனமானவை எனக் கூறி அவற்றைத் தீயிலிடச் செய்தார்.

புகழ்: பிரான்சு மன்னர் எட்டாம் சார்லசு தசுகனி (Tuscany) மீது படையெடுத்து வந்தபொழுது, அரசர் நாட்டைவிட்டு ஓடிவிட்டார். சாவனரோலா அம்மன்னரைச் சந்தித்து, பிரெஞ்சுப் படையை கி.பி. 1498-ஆம் ஆண்டு விலக்கிக் கொள்ளச் செய்தார். அப்பொழுது பிளாரன்சு ஒரு முழுமையான கிறித்த

தவக் குடியரசாக மாறியது. அவருடைய சொற் பொழிவுகளாலும், நடவடிக்கைகளாலும் ஈர்க்கப்பட்ட மக்கள் அவரை ஒரு தீர்க்கதரிசியாகக் கருதினர். எனவே, அவர் ஆட்சியிலும், மடாலய நிருவாகத்திலும் பல சீர்திருத்தங்களைப் புகுத்தினார்.

எதிர்ப்பு: சில தன்னலக்காரர்கள் அரசு குடும்பத்தினரை மீண்டும் அரியணையில் ஏற்ற விரும்பிப் போப்பாண்டவரின் உதவியை நாடினர். எனவே போப்பு ஆறாம் அலெச்சாந்தர் அவரை கி.பி.1495-ஆம் ஆண்டு உரோம் நகருக்கு வருமாறு வேண்டினார். ஆனால், உடல்நலக்குறைவைக் காரணம் காட்டி அவர் அங்குச் செல்ல மறுத்துவிட்டார். போப்பாண்டவர் கி.பி.1496-ஆம் ஆண்டு அவருக்கு வழங்கிய பதவியையும் ஏற்கவில்லை. அப்பொழுது பிளாரன்சில் போர், பஞ்சம், கொள்ளை நோய் ஆகியவற்றின் விளைவாக மக்கள் மிகுந்த துன்பத்திற்கு உள்ளானதால், அவர்களுடைய ஆதரவை இழந்தார். அவருடைய பகைவர்களின் தூண்டுதலால் போப்பாண்டவர் அவரை கி.பி.1497-ஆம் ஆண்டுச்சமயவிலக்குச் செய்தார். அவருக்கு எதிராக மக்கள் கலகம் செய்யத் தொடங்கினர். சமயத்துரோகக் குற்றம் சாட்டப்பட்டு அவர் சிறை செய்யப்பட்டார்.

முடிவு: அவர் கொடிய முறையில் துன்புறுத்தப்பட்டு, விசாரணை செய்யப்பட்டு இறுதியில் சமயத்தின் பகைவன் எனத் தீர்ப்புக்குள்ளானார். எனவே, கி.பி.1498-ஆம் ஆண்டு மக்கள் முன்னிலையில் அவர் தூக்கிலிடப்பட்டு, அவருடைய உடல் எரிக்கப்பட்டது. அவர் சமயத்தின் பகைவனல்லர்; திருச்சபையின் கோட்பாடுகளுக்கு எதிராக அவர் எதுவும் செய்யவில்லை; நேர்மையான முறையில் அவர் சமயக் கேடுகளைக் களைய முயன்றார் என்பதைப் பிற்காலத் தவர் உணர்ந்தனர். சி.இ.ரெ.

சாவா ஆறு யூகோசுலேவியா நாட்டில் ஓடும் ஆறுகளில் மிகவும் நீளமானது. இது நாட்டின் வடமேற்கில் சூலியன் ஆல்ப்சு மலைத் தொடரில் உற்பத்தியாகிக் கிழக்கே தான்யூபு நதியில் பெல்கிரேடு என்னுமிடத்தில் கலக்கிறது.

சாவா (Sava) வினால் வளப்படுத்தப்படும் நிலப்பகுதி வேளாண்மைச் சிறப்புப் பெற்றதாகும். ஆற்றின் நீளம் 930 கி.மீ. தெ.பா.

சாவா மனிதன்: உலகின் பல்வேறு இடங்களில் கண்டெடுக்கப்பட்ட புதை படிவங்கள் மனிதனின் படிமலர்ச்சியை (Evolution) அறிய உதவுகின்றன. இப்புதை படிவங்கள் ஐரோப்பிய நாடுகளில் மட்டுமல்லாமல், சாவா (Java), சீனா போன்ற தூரக் கிழக்கு நாடுகளிலும் கண்டெடுக்கப்பட்டுள்ளன.

மனிதர் படிமலர்ச்சியில் மனிதன் என்ற சொல்லுக்குப் பொருள் காண்பது மிகவும் தேவைப்படுகிறது; உயர்பாலூட்டிகளின் (Primates) குடும்பத்தில் கருவிகளைத் தயாரித்துப் பயன்படுத்தும் திறனுடையவனே மனிதன் என்று கூறப்படுகிறான். சாவாவில் கண்டெடுக்கப்பட்ட மனிதப் புதைபடிவங்களுடன், அவர்கள் உருவாக்கிப் பயன்படுத்திய கருவிகளும் கிடைத்துள்ளன. எனவே, சாவாவில் வாழ்ந்த ஆதிமனிதன் மனிதப் படிமலர்ச்சியில் ஒரு முக்கியமான நிலையினைப் பெற்றுள்ளான்.

தச்சு நாட்டு மானிடவியலாரான துபாய் (Dubois) என்பவர் கி.பி. 1889-ஆம் ஆண்டில் மைய சாவா நாட்டில் மண்டை ஓட்டின் ஒரு பகுதியையும் தொடை எலும்பு ஒன்றையும் கண்டெடுத்தார். அவை புத்துயிருழியின் ஈற்றயற் பகுதி (Pleistocene deposits) சார்ந்தவையாகும். அம்மண்டையோட்டின் பகுதி தொன்மையான மனிதனுடையதாக இருக்கலாமெனக் கருதப்பட்டது. ஆனால் அது வாலில்லாக் குரங்கின் பண்புகளையும் பெற்றிருந்தது.

இதற்கு மாறாகத் தொடை எலும்பின் அமைப்பும், அதன் அளவும் இக்கால மனிதனின் வலிமையான தொடை எலும்பின் அமைப்பை ஒத்திருத்தன. இத்தகைய எலும்பமைப்பு இக்கால மனிதனைப் போன்றே நிமிர்ந்து நிற்கவும் நடப்பதற்கும் ஏதுவாக இருந்தது என்பதற்குச் சான்றாக உள்ளது. எனவே, சாவா மனித எலும்புக்கூட்டின் எச்சங்களைக் கண்டெடுத்த துபாய், அவ்வெலும்புக் கூட்டிற்குரிய மனிதனுக்கு நிமிர்ந்து நடக்கும் 'பிதிகாந்திரோபசு' (Pithecanthropus erectus) அல்லது நிமிர்ந்த உருவமுடைய குரங்கு மனிதன் என்று பெயரிட்டார். சில உடலியல் வல்லுநர்கள், அவ்வெலும்புக்கூடு மிகப்பெரிய உருவமுடைய வாலில்லாக் குரங்கினுடையதாக (Gibbon) இருக்கலாமென்றும், சிலர் அது ஒரு தொன்மையான உண்மை மனிதனுடையதாக இருக்கலாமென்றும் கருதினர். மேலும், சிலர் அவ்வெலும்புக்கூடு வாலில்லாக் குரங்கிற்கும் மனிதனுக்கும் இடைப்பட்ட, அழிந்துபோனதொரு இணைப்பு நிலையாக இருக்கலாமென்றும் கருதினர்.

மூளைப்பெட்டகத்தின் கொள்ளளவைக் கருத்திற் கொண்டு நோக்குங்கால் மேற்குறிப்பிட்ட கருத்து சரியான கருத்தென்றே ஏற்றுக் கொள்ளப்பட்டது. சாவா மனிதனின் மூளைப் பெட்டகத்தின் கொள்ளளவு ஏறக்குறைய 900 க.செ.மீ. இருந்திருக்கலாமெனக் கணக்கிடப்பட்டது. இக்கால மனித மூளைப் பெட்டகத்தின் கொள்ளளவு சுமார் 1350 க. செ. மீ. எனவே, இக்காலப் பெரிய வாலில்லாக் குரங்கின் மூளைக்கும், இக்கால மனித மூளைக்கும் இடைப்பட்ட கொள்ளளவு

ளவை உடைய சாவா மனிதன், பெரிய அளவிலான வாலில்லாக் குரங்கிற்கும் இக்கால மனிதனுக்கும் இடைப்பட்டவன் என்று பொதுவாக ஏற்றுக் கொள்ளப்பட்டது. மேலும் சாவா மனிதர்களின் சராசரி உயரம் ஐந்துஅடியாக இருந்திருக்கலாமெனவும் கருதப்படுகிறது.

ஏறக்குறைய 40 ஆண்டுகளுக்குப் பிறகு வான் கோனிக்கவால்டு (Von Koenigswald), புத்துயிருழியின் ஈற்றயற் பகுதி சார்ந்த காலத்தில் வாழ்ந்த சாவா மனிதனின் இனம் பற்றிய ஆராய்ச்சியின்போது, பற்களுடன் கூடிய வலிமையான கீழ்த்தாடையின் பகுதி, நன்கு வளர்ந்த மனிதனின் முழு மண்டைஓடு, பின்புற மண்டையோடு, பற்களுடன் கூடிய மேல் தாடை, மற்றொரு மண்டையோட்டின் மேலண்ணம், ஒரு குழந்தையின் மண்டைஓடு ஆகியவற்றைக் கண்டெடுத்தார். இந்த மனித எலும்புகளின் எச்சங்கள் 'பிதிகாந்திரோபசை' பற்றி மேலும் அறிந்துகொள்ள ஏதுவாக இருந்தன. மேற்குறிப்பிட்ட எச்சங்களை நன்கும் பெரும்பாலான பண்புகளில் பெரிதும் ஒத்திருந்தன. எனவே, இவ்வினம் ஒரு தனிப் பேரினமாக (Genus) வேறுபடுத்தப்படாமல் மனிதப் பேரினத்தில் ஒரு சிறப்பினமாகச் (Species) சேர்க்கப்பட்டது. எனவே, நிமிர்ந்து நடக்கும் பிதிகாந்திரோபசை நிமிர்ந்து நடக்கும் மனிதன் (Homo erectus) எனப் பெயரிடப்பட்டது.

கடைசியாகக் கண்டெடுக்கப்பட்ட குழந்தையின் மண்டையோடு சிறப்பு வாய்ந்ததாகக் கருதப்படுகிறது. இது மைய சாவாவில் மொட்சோகெர்டோ (Modjokerto) என்னுமிடத்தில் கண்டெடுக்கப்பட்டது. அதன் பண்புகளை ஆராய்ந்தபோது அது இரண்டு வயதான குழந்தையினுடையதாக இருக்கலாமெனக் கருதப்பட்டது. அம்மண்டை ஓட்டில் மூளைப்பெட்டகத்தின் கொள்ளளவு சுமார் 700 க.செ.மீ. அதே வயதான இக்கால ஐரோப்பிய மனிதக் குழந்தையின் மூளைப்பெட்டகத்தின் அளவு சுமார் 1000 க.செ.மீ. சாவா மனித மூளையின் வளர்ச்சியை வாலில்லாக் குரங்கு, இக்கால மனிதன் ஆகியோரின் மூளையுடன் ஒப்பிட்டுப் பார்த்தபோது, நன்கு வளர்ந்த சாவா மனிதனின் மூளை 1000 க.செ.மீ.க்கு மேல் வளர்ச்சியடையவில்லை என்ற கருத்துத் தெளிவாயிற்று. இக் கருத்து, சாவா மனிதன் வாலில்லாக் குரங்கிற்கும் இக்கால மனிதனுக்கும் இடைப்பட்டவன் என்பதை மேலும் உறுதியாக்கியது. சாவா மனிதக் குழந்தையின் மண்டை ஓட்டில் கண்புருவ மேடுகள் மிகத் தெளிவாகக் காணப்பட்டன. சாதாரணமாக வாலில்லாக் குரங்கிற்கும் மனிதனுக்கும், இளமைப் பருவத்தில் தெளிவாகக் காணப்படும் முன் நெற்றிப் பகுதி சாவா மனிதனின் மண்டை ஓட்டில் தெளிவற்றிருந்தது என்பது குறிப்பிடத்தக்கது.

மைய சாவாவில் 1941-ஆம் ஆண்டு கண்டெடுக்கப்பட்ட மூன்று பற்களுடன் கூடிய கீழ்த்தாடையின் ஒரு சிறிய பகுதியும் சிறப்பு வாய்ந்ததாகக் கருதப்படுகிறது. இந்தப் புதைபடிவத் தாடைப் பகுதியின் பண்புகள் நிமிர்ந்த மனிதனின் பண்புகளுடன் ஒத்திருந்தன. ஆனால் அது மிகப் பெரியதாகக் காணப்பட்டதால் அது ஒரு அழிந்துபோன மனிதப் பேரினத்தைச் சேர்ந்தது என்றும், அதற்கு 'மெகாந்திரோபசை' (Meganthropus) என்றும் பெயரிடப்பட்டது. அதன் பற்களின் அமைப்பை அடிப்படையாகக் கொண்டு அது ஆசியாவில் வாழ்ந்த 'ஆசுத்திரலோபிதிசுசு' (Australopithecus) இனத்தைச் சேர்ந்ததென்று முதலில் கருதப்பட்டது. ஆயினும், அந்த கீழ்த்தாடை எலும்பின் அமைப்பிலிருந்து அது வழக்கத்திற்கு மாறான மிகப் பெரிய உருவமுடைய நிமிர்ந்த மனிதத் தொகுதியைச் சேர்ந்த மனிதனுடையதாக இருக்கலாமென்று கருதப்பட்டது.

பீகிங்கு (Peking) அருகிலுள்ள சோக்குமன் (Choukoutien) என்ற சீன நாட்டுக் கிராமத்தில் 1927-ஆம் ஆண்டில் தொன்மைமிக்க மனிதனின் கடைவாய்ப் பல் ஒன்றைப் பேராசிரியர் தேவிட்சன் பிளாக்கு (Davidson Black) கண்டெடுத்தார். அந்த பல்லின் பண்புகளை ஆராய்ந்தபோது, அது அழிந்துபோன பீகிங்கு மனிதனுடையது என்று கண்டுபிடிக்கப்பட்டு அதற்குச் 'சைனாந்திரோபசை' (Sinanthropus Pekinensis) என்று பெயரிடப்பட்டது. சில ஆண்டுகள் கழித்து மேலும் சில மண்டையோடுகளும் எலும்புகளின் எச்சங்களும் கண்டெடுக்கப்பட்டன. இவற்றை ஆராய்ச்சி செய்ததின் பலனாகச் சாவா மனிதன் புத்துயிருழியின் ஈற்றயற் காலத்தின் டூற்பகுதியில் வாழ்ந்திருக்கலாமென்றும், பீகிங்கு மனிதன் புத்துயிருழியின் ஈற்றயற் பகுதிக் காலத்தின் இறுதியில் வாழ்ந்திருக்கலாமென்றும் கண்டுபிடிக்கப்பட்டன. பீகிங்கு மனித எலும்புகளின் எச்சங்கள், சாவா மனிதன் இக்கால மனிதனைப் போன்றே நிமிர்ந்த நடையுடையவன் என்பதை மேலும் உறுதிப்படுத்தின.

பல பண்புகளில் சாவா மனிதனும் சீன மனிதனும் பெரிதும் ஒத்திருந்தனர் என்பது காணப்பட்டது. எனவே, சாவா மனிதனும் சீன மனிதனும் நிமிர்ந்த மனிதப் பேரினத்திலேயே சேர்க்கப்பட்டுள்ளனர். பா.ஐ.

சாவானியர்: சாவாத் தீவகத்திலுள்ள மலாயா மக்களினத்தின் ஒரு சாரார் சாவானியர் ஆவர். அவர்கள் அத்தீவின் கிழக்குப் பகுதியில் வாழ்கின்றனர். அவர்கள் கருமையான நிறமும் கட்டுறுதியான உடலமைப்பும் கொண்டவர்கள். தனித்த மொழியினைப் பேசும் அவர்கள் பழக்க வழக்கங்கள்,

நடையுடை பாவனைகள் ஆகியவற்றில் இந்துக்களின் குணவியல்புகளைக் கொண்டுள்ளனர்.

சாவானியர்களின் பழங்கற்கால வரலாறுகளை 1953-இல் கோனிங்க்வால்டும் அவரது குழுவினரும் வெளிக் கொணர்ந்தனர். சைலேந்திர மன்னர்கள் காலத்தில் அவர்கள் வளர்ச்சியுற்றனர். இந்திய இனத்தவர்களே அவர்களுள் பெரும்பான்மையினர்.

வேளாண்மை அவர்களது முக்கிய தொழிலாகும். உணவுப்பொருள்களையும் விற்பனைப் பொருள்களையும் பயிரிடுகின்றனர். அவர்களது நிலவுடைமை அமைப்பு பலதரப்பட்டது. இங்கு 2 முதல் 7 ஏக்கர் வரை கொண்டுள்ள உழவர்களே மிகுதியாகவுள்ளனர். உழவர்களுள் 1500 ஏக்கர் வரையுள்ள நிலப் பரப்புக்குச் சொந்தமானவர்களும் உண்டு. தொழில் துறையில் பாறை எண்ணெய் (Petroleum) எடுத்தல் முக்கியமானதாகும். கால்நடைகளுக்கு அவர்கள் முக்கியத்துவமளிப்பதில்லை. மீன்பிடித்தல் மற்றொரு முக்கிய தொழில், பாண்டுங் பகுதியில் வெள்ளி தங்கம் ஆகியன எடுக்கப்படுகின்றன. உப்புக்காய்ச்சுதல் அரசின் முற்றுரிமையாக உள்ளது. முதல் உலகப் போருக்குப்பின் சாவானியர் தொழில் துறையில் கவனம் செலுத்துகின்றனர். சிமிண்டு தயாரிப்பது முக்கிய தொழிலாக இருக்கின்றது. கி.பி. 750 முதல் கி.பி. 1400-க்கு இடைப்பட்ட காலத்தில் எழுதப்பட்ட சாவானிய இலக்கியங்கள் முக்கியமானவை.

மா.கா.

சாவித்திரி: இவள் கற்பில் சிறந்த பெண்களுள் மிகவும் குறிப்பிடத் தக்கவள். இவள் அகவபதி அரசனுக்கும் மாளவி என்பவளுக்கும் மகளாகப் பிறந்தவள். தியுமத்தேனன் மகன் சத்தியவானை மணந்தவள். சாவித்திரி சத்தியவானை மணப்பதற்கு முன்பே தியுமத்தேனன் பகைவரால் கண்ணையும், நாட்டையும் இழந்து காட்டில் வாழ்ந்து வந்தான். எனினும், சாவித்திரி சத்தியவானை மணத்தால் கணவனாக வரித்துக்கொண்டு அவனையே மணக்கத் துணிந்தாள். திருமணத்திற்குப்பின் ஓராண்டிலேயே சத்தியவான் இறக்கநேரிடும் என்பதை நாரதர் எடுத்துக் கூறி, வேறொருவனை மணந்துகொள்ளக் கூறவும் அதனை ஏற்றுக்கொள்ளாது, சாவித்திரி சத்தியவானையே மணந்தாள். சின்னாட்கள் அவனுடன் காட்டிற்குச் சென்று கணவனின் ஆயுள் குறித்துக் கருந்தவம் மேற்கொண்டாள். சத்தியவான் இறப்பதற்கு இன்னும் மூன்று நாட்களே இருக்கையில் சாவித்திரியின் தவமும் கடுமையாயிற்று. குறித்த மூன்றாம் நாளில் மரம் வெட்ட காட்டிற்குச் சென்று, மீண்டு வந்து சோர்வினால் சாவித்திரியின் மடியில் துயில், அச்சமயத்தில் யமன் அவன் உயிரைக் கவர்ந்து சென்றான். இதனைத் தன் கற்பின் திறத்தால் அறிந்த சாவித்

திரி, யமனைப் பின்தொடர்ந்து சென்று கணவன் உயிரைத் திருப்பித் தர வேண்டும் என்று வழக்காடினாள். மனமிரங்கிய இயமன் அவளுடைய மாமன் மாமிக்கு மீண்டும் கண்ணொளி பெறவும், நாடு கிடைக்கவும் வரம் நல்கினான். அத்துடன் தனக்கு நூறு மக்கள் உண்டாகவும் வரம் கேட்டுப் பெற்றாள். இவ்வரங்களைப் பெற்றபின், தன் வாக்கு வன்மையால் யமனிடம் மேலும் வாதம் செய்து, கற்பு மிக்க ஒருத்தி கணவன் இறந்தபின் மகப்பேறு அடைய முடியாதென்பதை அறிவுறுத்தினாள். சாவித்திரியின் பதிபத்தியையும், வாக்குவன்மையையும் அறிந்து வியந்த யமன் சத்தியவான் உடலில் அவனுயிரைப் புகுத்தி வாழ்த்திப் போனான். செ.க.

சாவின் பெரு நாட்டிலிருந்த தொன்மையான பண்பாடு. சாவின் (Chavin) பண்பாடு கி.மு. 900த் திற்கும் கி.மு. 200 க்கும் இடைப்பட்ட காலத்தைச் சார்ந்தது. இப்பண்பாட்டின் கலைகள், பெரு (Peru) நாட்டின் வடக்கு, நடுப்பகுதி ஆகியவற்றில் வளர்ச்சியடைந்தன. இப்பண்பாடு பெரு நாட்டின் வடக்கு மேட்டுப் பகுதியில் உள்ள சாவின் தி அண்டர் (Chavin de Huantar) என்ற அழிந்த பகுதியின் பெயரால் சாவின் பண்பாடு எனக் கூறப்படுகிறது. இப்பண்பாட்டின் அழிந்த கூறுபாடுகள் கோடோசு (Kotosh), குண்டூர்வாசி (Kunturwasi), காசுமா (Casma), நெபிநா (Nepena), சிகாமாச் சமவெளிகள் (Chicama Valleys) ஆகியபகுதிகளில் கண்டு பிடிக்கப்பட்டன. சாவின் பகுதியில் கருங்கற்களால் கட்டப்பட்ட கோயில் ஒன்று கண்டுபிடிக்கப்பட்டது. இக்கோயிலின் உள்ளே பல அறைகள் காணப்பட்டன. கோயிலின் தூண்களில் புடைப்புச் சிற்பங்கள் உள்ளன. மனித உருவங்களும் விலங்கின உருவங்களும் இச்சிற்பங்களுள் குறிப்பிடத்தக்கவை. இப்பண்பாட்டு மக்கள் பெரு பகுதியில் வேளாண்மையைச் செய்து வந்தனர். இவர்கள் நெசவு, மட்கலன்கள் செய்தல், கற்குடைவு வேலை போன்ற பிற தொழில்களிலும் ஈடுபட்டனர். சாவின் பண்பாட்டுக் காலத்தில் தான் இப்பகுதியில் இருந்த பல பண்பாடுகள் ஒருங்கிணைந்தன. மக்கள் ஒருங்கிணைந்து ஒரே கருத்துக் கொள்கையையும் சமயத்தையும் ஏற்றினர். சு.இரா.

சாவின் இந்தியர் பண்டைய பெரு நாட்டில் தமக்கென்று ஒரு தனிப் பண்பாட்டை ஏற்படுத்திக் கொண்ட இனத்தவர்களாவர். இவர்கள் பெரு (Peru) நாட்டில் கி.மு. 900 முதல் கி.மு. 200 வரை மிகவும் சிறப்புற்றிருந்தனர். இந்த 700 ஆண்டுக் காலத்தில் இவர்களது கலைத்திறன் பெரு நாடு முழுவதும் பரவியிருந்தது. ஆனால், இவர்களின் கலை இங்குத்தான் தோன்றியது என்று கூறுமளவிற்கு இன்றுபோதிய சான்றுகள் இல்லை.

சாவின் இந்தியர்களின் (Chavin indians) பண் பாடு பெரும்பான்மையாகக் கடற்கரைப் பகுதிகளில் வளர்ச்சியடைந்தது எனலாம். சிக்காமாப் (Chicama) பள்ளத்தாக்குகளில் காணப்படும் இவர்களது கலைக் கோயில்கள் இங்குத் தோன்றிய தொடக்ககாலப் பண்பாட்டிற்குச் சான்றாக உள்ளன. சாவின் தெ அன்டார் (Chavin de Huantar) என்னும் பகுதியில் கட்டப்பட்ட பெருங் கோயில் ஒன்றும் இவர்களின் பண்பாட்டுச் சான்றாக விளங்குகிறது. இக்கோயில் நுண்மையாகச் செதுக்கப்பட்ட கருங்கற்களால் கட்டப்பட்டது. கோயிலுக்குள் பல காட்சிக்கூடங்கள் அமைக்கப்பட்டுள்ளன. நிலைத் தூண்களிலும் கூரைக்குக் கீழுள்ள படுக்கைத் தூண்களிலும் சிறந்த முறையிலான சிற்பங்கள் செதுக்கப்பட்டுள்ளன. இச்சிற்பங்கள் அனைத்தும் மனித வடிவங்களையும் பல்வகைப் பாம்பு வடிவங்களையும் பற்றியவை. இவை பெரு நாட்டில் வளர்ந்த பண்பாட்டில் மிகவும் சிறப்பானவையாகவும், அப்பகுதியில் பிற பண்பாட்டின் வளர்ச்சிக்கு அடிப்படையாகவும் உள்ளன. கி.மு. 1800-900 காலங்களில் வாழ்ந்த ஒருசில பழங்குடிகளின் பண்பாட்டிலும் சாவின் இந்தியரின் கலைப் பண்பு காணப்பட்டாலும் அவை வளர்ச்சி குன்றியவை. அவை பல இடங்களில் பரவவில்லை. ஆனால், இப் பழங்குடிகளிடையே பரவலாக வளர்ச்சி பெற்ற தச்சுக் கலை, நெசவுக்கலை, மட்பாண்டக் கலை அனைத்தும் சாவின் பண்பாட்டிற்கு ஏதோ ஒருவகையில் அடிப்படையாய் அமைந்தன எனக் கூறலாம். சீ.ப.

சாவுக்கடல் இசுரேல் நாட்டில் அமைந்துள்ளது. சுமார் 73 கி.மீ. நீளமும் 6 முதல் 14 கி.மீ. அகலமும் உள்ளது. மத்திய தரைக்கடலிலிருந்து 8 கி.மீ. தொலைவில் உள்நாட்டில் அமைந்துள்ளது. சாவுக்கடல் (Dead sea) கடல் மட்டத்தினின்றும் சுமார் 435 மீட்டருக்குக் கீழ் அமைந்துள்ளது. இக்கடல் நீரில் உப்பு மற்றும் உலோகப் படிமங்கள் மிக்க அள

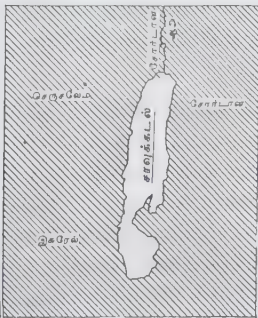

சாவுக்கடல்

வில் கரைந்துள்ளதால் நீர் அடர்த்தி மிக்கதாயுள்ளது. எனவே, அங்கு மீன் போன்ற நீர்வாழ் உயிரினங்கள் வாழ்வதில்லை. அடர்த்தி காரணமாக அந்நீரில் பொருள்கள் அமிழ்வதில்லை. இங்கு முழுக்கித் குளித்த லும் இயலாது. இதனைச் சுற்றிலும் மலைகள் உள்ளன. இங்கு உற்பத்தியாகும் ஆறுகள் இக்கடலில் கலக்கின்றன. சோர்டான் நதி இக்கடலை அடைகின்றது. இங்குள்ள நீரானது வெளியேற வழியின்றித் தேங்கியுள்ளதால் இதனை ஏரி என்பது பொருத்தமே. நீர் ஆவியாகி வெளியேறினாலன்றி நீர் குறையாது. இதன் தென்பகுதியில் 'செபல் உசுடும்' (Jebel usdum) என்ற பெயருடைய உப்புப்பாறை உள்ளது. அராபியரால் 'பாக்ரெட்லுட்' (Bahret Lut) எனப்படும் இக்கடல் விவிலிய நூலில் உப்புக்கடல், சம வெளிக்கடல் மற்றும் கிழக்குக் கடல் என்ற பெயர்களில் குறிக்கப்பட்டுள்ளது. இந்நீரில் 24 விழுக்காடு உப்பு, மரஉப்பு (Potash) மற்றும் எண்ணற்ற கனிமங்களும் மூலப்பொருள்களாகக் கிடைக்கின்றன. அவை பிரித்தெடுக்கப்பட்டுச் சுத்தம் செய்யப்பட்டுப் பயன்படுத்தப்படுவதால், இசுரேலின் கனிமவளம் இக்கடலினால் பெருகியுள்ளது. மா.கா.

சாவுப் பள்ளத்தாக்கு: அமெரிக்காவில் கலிபோர்னியா மாநிலத்தில் 1933-ஆம் ஆண்டு முதல் ஒரு தேசிய நினைவுச் சின்னமாக உள்ள சாவுப் பள்ளத்தாக்கு (Death Valley) அம்மாநிலத்தின் கிழக்குப் பகுதியில் இரண்டு மலைகளுக்குமிடையே இருக்கிறது. இப்பகுதிக்கு கி.பி. 1849-இல் பொன் வயல்களைத் தேடி வந்த ஒரு கூட்டத்தினுள் நீர்விடாய் காரணமாகத் தண்ணீர் இல்லாப் பகுதியில் பதினெட்டுப்பேர் இறந்தனர். தப்பியவர்கள் இதைச் சாவுப் பள்ளத்தாக்கு என்று கூறியதால், அப்பெயரே இதற்கு நிலைத்துவிட்டது. அமெரிக்காவிலேயே மிக ஆழமான இடம் இப்பள்ளத்தாக்கின் ஒரு பகுதியாகும். கடல் மட்டத்துக்குக் கீழே சுமார் 90 மீ. ஆழத்தைக் கொண்டுள்ளது. பள்ளத்தின் நீளம் சுமார் 192 கி.மீ. அகலம் 40 முதல் 56 கி.மீ. வரை. பள்ளத்தாக்கின் மலைச் சரிவுகளில் முன்பு பொன், வெள்ளி, காரீயம், செம்பு முதலிய பல தாதுப் பொருள்கள் எடுக்கப்பெற்றன. முன்பு இங்கு மக்கள் குடியேறியிருந்த இடங்களின் சிதைவுகள் இன்றும் காணப்படுகின்றன. இப்பள்ளத்தாக்கைச் சுற்றியுள்ள பகுதிக்கு இன்யோ (Inyo) வட்டம் என்பது பெயர். தெ.பா.

சாளக்கிராமம்: ஆழ்வார்களால் பாடப் பெற்ற நூற்றெட்டுத் திருப்பதிகளில் வடநாட்டிலுள்ள பன்னிரண்டுள் ஒன்று, சாளக்கிராமம் எனப் பெயரிய திருப்பதியாகும். பெரியாழ்வார் இரண்டு பாடல்களிலும் திருமங்கையாழ்வார் ஒரு பதிகத்திலும் இத்திருப்பதியைப் பாடியுள்ளனர். பெரியாழ்

வார் கண்டமென்னும் கடிநகர் (தேவப்ரயாகை) என்னும் திருப்பதி பற்றிப் பதிகம் பாடும்போது 'வடதிசை மதுரை சாளக்கிராமம் வைகுந்தம் துவரை அயோத்தி இடமுடைவதரி' என்று வடநாட்டுத் திருப்பதிகள் பலவற்றினிடையே சாளக்கிராமத்தையும் குறிப்பிடுகிறார். மற்றோரிடத்தில் 'சாளக்கிராம முடைய நம்பி' என்று கண்ணணைப் பாடுகிறார். திருமங்கையாழ்வார் தமது பெரிய திருமொழியின் தொடக்கத்தில் வடநாட்டுத் திருப்பதிகளில் பாரத தேசத்தின் வடகோடியில் கைலாச மலைக்கு அருகில் மானசரோவரக் கரையில் உள்ள 'திருப்பிரிதி' என்னும் திருப்பதியை இரண்டாம் பதிகத்தால் பாடி, விட்டு, அதற்குத் தெற்கேயுள்ள வதரியை மூன்று நான்காம் பதிகங்களால் பாடி, அதற்குத் தெற்கேயுள்ள சாளக்கிராமத்தை ஐந்தாம் பதிகத்தால் பாடுகிறார். 'மணங்கமழும் தடம் சூழ்ந்தெங்கு மழகாய சாளக்கிராமம்', 'தாராவயல் சூழ்ந்த சாளக்கிராமம்', 'சந்தார் பொழில் சூழ்ந்த சாளக்கிராமம்', 'வண்டார் பொழிலின் பழனத்து வயலினயவே கயல் பாய, தண்டாமரைகள் முகமலர்த்தும் சாளக்கிராமம்' என்று இத்திருப்பதியின் இயற்கையெழிலை அழகுறப் பாடுகிறார்.

நேபாள தேசத்தில் இமயமலைத் தொடரில் கண்டகி நதிக்கரையில் இத்திருப்பதி அமைந்துள்ளது. நதியிலும் மலையிலும் சாளக்கிராமத் திருமேனிகள் கிடைக்கின்றன. அவற்றில் பலவகையுண்டு. அவற்றை வைணவர்களும் மற்ற ஆத்திகர்களும் பூசைக்குரிய திருமேனியாகக் கொண்டு திருவாராதனம் செய்கிறார்கள். தாமே தோன்றிய திருமேனி விளங்கும் திருப்பதிகள் எட்டினுள் சாளக்கிராமம் ஒன்றாகும். எஸ்.கி.

சாளக்கிராமம், பாரத நாட்டில் இறைவனை வழிபடுவது பலவிதமாக உள்ளது. சிலர் சிவனையும் சிலர் விட்டுணுசையும் போற்றுகின்றனர். துதித்தல், துதிப்பாடல்களைப் பாராயணம் செய்தல் போன்ற அம்சங்கள் கடைப்பிடிக்கப்படுகின்றன. விருப்பமுள்ள தேவதையின் உருவத்தைப் படத்தில் இட்டு அதற்குப் பூசனை செய்கின்றனர். சிவபக்தர்கள் உருத்திராட்சத்தையோ சிவலிங்கத்தையோ வழிபடுகின்றனர். விட்டுணு பக்தர்கள் சாளக்கிராமச் சிலையை வழிபடுகின்றனர்.

சாளக்கிராமம் என்பது உருண்டையாகவோ நீண்ட உருண்டையாகவோ, நல்ல கருமையாகவும் மழமழப் பாகவும் பளபளப்பாகவும் உள்ளதல். சிறு மிளகு அளவிலிருந்து ஆரஞ்சுப்பழம் அளவு வரை இக்கற்கள் கிடைக்கின்றன. இக்கல்லைச் சாளக்கிராமம், சாளக்கிராமம் என்ற இரு பெயர்களாலும் குறிக்கின்றனர். திபேத்திற்குத் தெற்குப் பாகத்தில் உள்ள சாளக்கிராமம் என்ற ஊருக்குச் சமீபத்தில் உற்பத்தியாகும் கண்டகி என்ற நதியில் இவை கிடைக்கின்றன.

எப்போதும் பனி நிறைந்த மலைகளில் கண்டகி உற்பத்தி ஆகிறது. அங்கு இக்கற்களில் வச்சிரகடம் என்ற பூச்சிகள் துவாரத்தை உண்டுபண்ணி அவற்றுள் வசிக்கின்றன என்று கூறுகின்றனர். அக்கற்கள் கண்டகி நதியில் அடித்துக் கொண்டு போகப்படும் போது, அப்பூச்சிகள் அக்கற்களிலிருந்து வெளிவந்து விடுகின்றனவாம். ஆனால், அப்பூச்சிகளைப் பார்த்தவர் யாரும் இல்லை.

சாளக்கிராமங்கள் சலசா, இசுதலசா என்று இரு வகைப்படும். சலசா என்ற வகை தண்ணீர் நிறைந்ததாகவும் குளிர்ச்சி பொருந்தியதாகவும் இருக்கும், மிகவும் கருமை நிறம் வாய்ந்ததாகவும் பளபளப்பு மிக்கதாகவும் இருக்கும். இசுதலசா என்ற வகை தரைகளிலேயே கிடக்கும்; குளிர்ச்சி மிகுதியில்லாமலும், கருமை நிறமும் பளபளப்பும் சிறிது குறைந்தும் இருக்கும். அரிதாக வெள்ளை, நீலம், சிவப்பு முதலிய நிறங்களிலும் இவை கிடைக்கின்றன.

துவாரங்களுடன் கூடிய இக் கற்களுள் வச்சிரகடம் என்ற பூச்சியால் அடையாளங்கள் செய்யப்பட்டிருக்கும். இவ்வடையாளங்கள் சக்கரத்தின் வடிவில் இருக்கும். ஒன்று முதல் பல சக்கரங்களும் உண்டு. இவ்வித சாளக்கிராமங்களையே பூசைக்குப் பயன்படுத்த வேண்டும். துவாரமில்லாத சாளக்கிராமங்கள் பூசைக்கு உதவா. இக்கற்களுள் தங்க இரேகைகள் உண்டு.

சாளக்கிராமக் கற்களில் விட்டுணு இருக்கிறார் என்று நம் நாட்டினர் நம்புகிறார்கள்; பூசை செய்கிறார்கள். 1, 4, 6, 8, 10 என்ற எண்ணிக்கையில் தான் சாளக்கிராமங்களைப் பூசிக்க வேண்டும். இரண்டு சாளக்கிராமங்களை வைத்துக் கொண்டு பூசை செய்வது கூடாது.

சுத்தமான துணியில் துளசியுடன் சுற்றிச் சாளக்கிராமத்தை வைத்துக் கொள்ள வேண்டும். நாள் தோறும் வாசனையுள்ள நீரால் அபிடேகம் செய்து, அந்த நீரைப் பருக வேண்டும். பால், அரிசி ஆகியவற்றைப் படைத்தல் வேண்டும். இவ்வழிபாட்டை நிறுத்தக் கூடாது.

சாளக்கிராம மூர்த்திகள் பல பெயர்களுடனும் இலட்சணங்களுடனும் பழைய நூல்களில் விளக்கப்பட்டுள்ளன. ஒவ்வொன்றினையும் வழிபட்டால் கிடைக்கும் பயன்களும் கூறப்பட்டுள்ளன. சிலருக்குச் சில சாளக்கிராமச் சிலைகளே ஏற்றவை என்பதனையும் விவரித்து இந்நூல்கள் கூறுகின்றன. பூசனைக்கு உதவாதவை யாவை என்பதனையும் அதில் காணலாம்.

வி.வ.

சாளுக்கியர் (வாதாபி): மகாராட்டிர மாநிலத்தில் பீசப்பூர் மாவட்டத்தில் உள்ள பாதமி நகரமே வாதாபி என முற்காலத்தில் சொல்லப்பட்டது.

இதனைத் தலைநகரமாகக் கொண்டு ஆட்சி செய்த வம்சம் வாதாபிச் சாளுக்கிய வம்சமாகும். இந்த வமிசத்தைத் தோற்றுவித்தவர் முதலாம் புலிகேசி (கி.பி. 547-566) எனக் கருதப்படுகிறது. இவர் வாதாபியைக் கைப்பற்றி அங்கு அசுவமேத யாகத்தைச் செய்தார். இவருக்குப் பின் ஆட்சிப் பொறுப்பேற்ற இவர் மகன் முதலாம் கீர்த்தி வர்மன் (கி.பி. 566-597) வனவாசியையும் கொங்கணப் பகுதியையும் வென்றார். இந்த வம்சத்தின் மிகச் சிறந்த அரசர் இரண்டாம் புலிகேசி (கி.பி. 608-642) ஆவர். இவர் சத்தியாசிரயன், பிரதிவிவல்லபன், பரமேசுவரன், பரமமாகேசுவரன் போன்ற பட்டப் பெயர்களைப் பெற்றுத் திகழ்ந்தார். இவர் கடம்பர்களையும் (Kadambas) மேற்குக் கங்கர்களையும் (Western Ganges) வென்றார். வடஇந்தியப் பேரரசர் அர்சர் (Harsha) தென்னிந்தியப் பகுதிகளைக் கைப்பற்றத் தம் படைகளை நர்மதா நதியைக் கடந்து கொண்டு வந்தபோது அவரை இரண்டாம் புலிகேசி தோற்கடித்தார். பின்னர் இரண்டாம் புலிகேசி பல்லவ அரசர் முதலாம் மகேந்திரவர்மனின் தலைநகராகிய காஞ்சிபுரத்தைத் தாக்கினார். அதனைத் தொடர்ந்து இவ்விரு அரசர்களுக்குமிடையே காஞ்சிபுரத்திற்கு அருகில் புள்ளூர் என்ற இடத்தில் போர் நடந்தது. இப்போரில் மகேந்திரவர்மன் தாம் வெற்றி பெற்றதாகத் தம் காசாக்குடிச் செப்பேடுகளில் கூறுகிறார். ஆனால், இரண்டாம் புலிகேசியின் அய்கொளேக் (Aihole) கல்வெட்டு அவர் காஞ்சியை வென்றதாகக் கூறுகிறது. ஆகவே, இப்போரில் வெற்றி பெற்றவர் யார் என்பதை அறுதியிட்டுக் கூறமுடியவில்லை. யுவான் சுவாங்கு தம் தென்னிந்தியப் பயணத்தின்போது கி.பி. 641-இல் நாசிக்கு (Nasik) நகரில் இருந்த இரண்டாம் புலிகேசியின் அரண்மனைக்கு வந்தார் எனச் சொல்லப்படுகிறது.

முதலாம் மகேந்திரவர்மனின் மகன் முதலாம் நரசிம்மன் தம் ஆட்சிக் காலத்தில் தம் படையைப் பரஞ்சோதி தலைமையில் அனுப்பி வாதாபியைத் தாக்கினார். வாதாபியை வென்றபின், அங்கு வெற்றித் தூண் ஒன்றையும் நிலை நாட்டச் செய்தார். இந்நிகழ்ச்சியும் இரண்டாம் புலிகேசியின் காலத்திலேயே நடந்தது.

இரண்டாம் புலிகேசியின் இறப்பிற்குப்பின் நாட்டில் குழப்பம் ஏற்பட்டது. இக்குழப்பத்திற்குப்பின் இவர் மகன் முதலாம் விக்கிரமதித்தன் (கி.பி. 655-680) ஆட்சிக்கு வந்தார். இவர் காஞ்சிபுரத்தின் மீது படையெடுத்துச் சென்றார். ஆனால் இவர் பெருவளநல்லூர் என்ற இடத்தில் நடந்த சண்டையில் பல்லவ படையிடம் தோற்றார்.

இவ்வமிசத்தின் அடுத்த புகழ்மிக்க அரசர் இரண்டாம் விக்கிரமதித்தன் (கி.பி. 733-746) ஆவார்,

இவர் இரண்டாம் நந்திவர்மனை (பல்லவ அரசர்) வென்றார். இவர் காஞ்சிபுரம் கைலாசநாதர் கோயிலுக்குப் பொன்னும் பொருளும் வாரி வழங்கினாரென அக்கோயிலில் காணப்படும் இவரது கல்வெட்டுக் கூறுகிறது. இவருக்குப் பின் ஆட்சிப் பொறுப்பேற்ற இரண்டாம் கீர்த்திவர்மனே (கி.பி. 746-753) இவ்வமிசத்தின் கடைசி அரசராவார். இவருக்குப்பின் வாதாபிச் சாளுக்கிய அரசு, இராட்டிரகூட அரசர் நந்தி துர்க்கனின் ஆட்சியின்கீழ்க் கொண்டு வரப்பட்டது. நா.அ.

சாளுவ நரசிம்ம தேவர்: தென்னிந்தியாவில் விசயநகரப் பேரரசினை ஆட்சிபுரிந்த அரச குலங்களுள் முதலாவதான சங்கம வமிசத்தின் ஆட்சியை அழித்து, கி.பி. 1485-ஆம் ஆண்டில் அரியணையைக் கைப்பற்றிய நரசிம்மர் அல்லது நரசிம்ம தேவர் சாளுவகுலத்தைச் சேர்ந்தவர். இச்சாளுவ குலமானது சங்கம குலத்து அரசர்களின் கீழ்க் குறுநில மன்னர் குலமாக இருந்து வந்தது. சாளுவ நரசிம்மரின் தந்தையார் சந்திரகிரியின் ஆளுநராகப் பதவி வகித்தவர். அரசர் இரண்டாம் தேவராயரின் தமக்கையை நரசிம்மரின் சிறிய தந்தை திருமணம் செய்திருந்தார். எனவே, சாளுவ குலம் அரச குடும்பத்தோடு நெருங்கிய உறவு பூண்டிருந்தது தெளிவாகிறது, நரசிம்மர் தம் தந்தைக்குப் பின்னர் சந்திரகிரியின் ஆளுநர் ஆகி, மிகுந்த செல்வாக்கோடு திகழ்ந்தார். மகாராசர், இராசாதிராசர் என்ற விருதுகளை இவர் சூடியிருந்தார் என்பதும், சங்கம வம்சத்து அரசர்களான மல்லிகார்ச்சுனர், இரண்டாம் விருபாட்சர் ஆகியோரை மதியாமல், கிழக்கு, மையப் பிரதேசம் ஆகிய வற்றைச் சந்திரகிரியிலிருந்து ஆண்டார் என்பதும் முசுலீம் எழுத்தாளர்களின் சான்றுகளிலிருந்து தெரிய வருகிறது.

விருபாட்சரை அவர் மூத்தமகன் கொன்றபின், இளைய மகன் தம் அண்ணனுக்குப் பதில் அரியணையேறினார். இவரும் தம் தந்தையைப் போலவே ஆட்சியில் அக்கறையின்றி வீணே காலங்கழிப்பதைக் கண்ட சாளுவ நரசிம்மர் கி.பி. 1485-ஆம் ஆண்டளவில் அரியணையைக் கவர்ந்து கொண்டு, சங்கமவமிசத்தின் ஆட்சிக்கு முடிவு கட்டினார்.

இவர் ஏறத்தாழ கி.பி. 1485 முதல் 1493 முடியக் குறுகிய காலமே ஆட்சியிலிருந்தார். இக்குறுகிய காலத்திலும் இழந்த மாநிலங்களை மீட்டல், நிருவாகத்தைச் சீர்திருத்தி, எதிர்காலத்திலும் நீடிக்கத் தக்க விதத்தில் செப்பனிட்டமைத்தல், பல அண்டை அரசுகளுடன் நடந்த போர்களில் வெற்றிபெற்றுப் பேரரசினை விரிவுப்படுத்துதல் போன்ற வழிகளில் தமது ஆற்றலைச் சாளுவ நரசிம்மர் வெளிப்படுத்தினார். நரசநாயக்கரின் தலைமையின்கீழ்ப் படை

யனுப்பிப் பாண்டிய நாட்டில் விசயநகர ஆட்சியை இவர் மீண்டும் நிலைநாட்டினார். கசபதி அரசர் புருடோத்தமரோடு, இவர்போரிட்டுப் பல கடற்கரை மாவட்டங்களைக் கைப்பற்றினார்; பீசப்பூர் சுல்தானிடமிருந்து முக்கல், இரெய்ச்சூர் ஆகிய பகுதிகளை வென்றார். மக்களும் இவர் கால எழுத்தாளர்களும் இவரைப் பெரிதும் புகழ்ந்துள்ளனர். எனினும், கடைசி ஒரிரு ஆண்டுகளில் இரெய்ச்சூர், நெல்லூர் மாவட்டத்திலிருந்து உதயகிரி, குண்டூர் மாவட்டத்துக் கொண்டவீடு போன்ற பகுதிகளை இவர் இழக்க நேர்ந்தது. தமக்கு உறுதுணையாகவிருந்த நரச நாயக்கரையே அடுத்த வாரிசாக நியமித்து இம்மன்னர் காலமானார். 'இராமாமிருதம்' என்ற காவியம் இம்மன்னரால் எழுதப்பட்டது. இரண்டாம் இராச நாத திண்டிமர் போன்ற சில பெரும் புலவர்கள் இவரால் ஆதரிக்கப்பட்டனர். குறுகிய காலமே ஆண்டாலும் இவர் ஒரு திறமையான அரசராக விளங்கினார். இர.ஆ.

சாற்றுமுறை: திருக்கோயில்களிலும் தம்தம் இல்லங்களிலும் சிரீவைணவர்கள் இறைவன் திருமுன்பு அன்றாடம் அல்லது குறிப்பிட்ட சமயங்களில் திவ்வியப் பிரபந்தத்தின் முழுப்பகுதியையோ ஏதாவது ஒரு பகுதியையோ ஓதுவது மரபு. அதன் முடிவில் ஓதப்படுவது சாற்றுமுறை. இதைச் சாத்துமுறை, சாற்றுமறை, சாத்துமறை என்று பலவாறாக வழங்குவர். சாற்றுமுறையுடன் அப்போதைய பூசணை முடிந்ததாகக் கருதப்படும். திருக்கோயில்களில் பகல், இரவு ஆகிய இரு வேளைகளிலும் வாய்ப்பிற்கேற்ப ஒரு வேளையோ இரு வேளையுமோ சாற்று முறை ஓதப்படுகிறது.

பன்னிரு ஆழ்வார்தம் பிரபந்தங்களின் கடைசி இரு பாசுரங்கள் சாற்றுப் பாசுரங்களாகக் கருதப்படுகின்றன. பிரபந்தங்கள் பதிகங்களாக அமைந்திருப்பின் ஒவ்வொரு பதிகத்தின் கடைசிப் பாசுரமும் சாற்றுப் பாசுரமாகும். ஒதும்பொழுது சாற்றுப் பாசுரங்களை இரட்டித்து ஓதுவது மரபாகும். பிரபந்தத்தின் முடிவிலுள்ள சாற்றுப் பாசுரங்கள் இறைவனுக்கு அமுது படைத்தபின் ஓதப்படவேண்டும். அதனோடு பொதுவான சாற்றுப் பாசுரங்கள் சிலவும் ஓதப்படவேண்டும். முற்பகுதியும் பிற்பகுதியும் தமிழிலும், நடுவில் ஐந்து சுலோகங்கள் வட மொழியிலுமாக அமைந்துள்ள இப்பொதுச் சாற்றுப் பாசுரங்கள் இறைவனையும் அடியார்களையும் வாழ்த்தும் முறையில் உள்ளன. கடைசிப் பாசுரத்தில் அடியார்கள், அரங்கநகர், சடகோபன் தண் தமிழ்நூல், ஆழிகுழி இவ்வையம் அனைத்தும் வாழவேண்டுதல் அமைந்துள்ளது.

சாற்றுதல் என்பதற்குச் 'சொல்லுதல்', 'புகழ்

தல்' என்ற பொருள்களின் அடிப்படையில் நோக்கினால், பொதுவாகச் சாற்றுப் பாசுரங்களில், பிரபந்தத்தை அருளியவரைப் பற்றிய சிறு குறிப்பும் பிரபந்தத்தை ஓதுவதாலான பயனும் கூறப்படுவது பொருத்தமாகத் தோன்றுகிறது. ஒருசில சாற்றுப் பாசுரங்களில் பிரபந்தம் அருளியவர் பற்றிய குறிப்பு இல்லை.

சாற்றுமுறையை அனுமதிக்கப்பட்ட சிரீவைணவர்கள் அனைவரும் இணைந்து ஓதுவர். இந்த ஓதுதல் தொடங்கியதும் சடாரி என்ற இறைவன் திருவடிநிலை, தீர்த்தம் மற்றும் இறைவனுக்கு அமுது செய்விக்கப்பட்ட பிரசாதம் முதலியவை கூடியுள்ளோர் அனைவர்க்கும் கொடுக்கப்படும். பொதுவான சாற்றுப் பாசுரங்களில் தென்கலை, வடகலை ஆகிய இரு பகுப்பாரிடையே சிறியதான வேறுபாடு காணப்படுகிறது.

இயல் (ற்) சாத்து என்ற எட்டுத் தமிழ்ப் பாசுரங்களின் தொகுப்பு ஒன்று மணவாள மாமுனிகளால் ஏற்படுத்தப்பட்டுத் தென்கலையாரால் சில விசேட நாள்களில் மட்டும் ஓதப்பட்டு வருகின்றது. இதிலும் ஆழ்வார்கள், ஆசாரியர்களில் முதன்மை பெற்றவரான இராமானுசர் ஆகியோர் பெருமை பேசப்படுகிறது. இயல் சாத்து ஒதியபின் பொதுவான சாற்றுமுறைப் பாசுரங்கள் ஓதப்படுகின்றன. சாற்றுமுறை என்ற நிகழ்ச்சியில் அடங்கியவை, பிரபந்தங்களின் சாற்றுப் பாசுரங்கள், இயல் சாத்து (வழக்கத்தில் இருந்தால் மட்டும்), பொதுவான சாற்றுப் பாசுரங்கள், ஆழ்வார்கள்-ஆசாரியர்களின் பெருமை பேசும் வாழித் திருநாமங்கள் ஆகியவையாகும்.

அ.தி.

சான் (பாரிசு): கி.பி. 13-ஆம் நூற்றாண்டினிறுதியில் பிரஞ்சு அரசர் நீதிமானான பிலிப்பு என்பவருக்கும், அவருடைய காலத்தில் போப்பாக இருந்த எட்டாம் போனிபேசு என்பவருக்கும் (Philip the Fair and Boniface VIII) இடையே உலகியல், ஆன்மிக அதிகாரிகளின் அதிகார எல்லை பற்றி எழுந்த தகராற்றில், அரசருடைய அதிகாரத்தின் சார்பாகச் சில கொள்கைகளைத் தம் நூலில் கூறிய வரே பாரிசு நகரத்தைச் சேர்ந்த சான் என்பவர் (John of Paris) ஆவர். இவர் கி.பி. 1255-இல் பாரிசில் பிறந்து இளமையில் தத்துவமும் இறையியலும் பயின்றார். இவர் தாமினிக்கன் (Dominican) பிரிவைச் சேர்ந்து துறவி ஆயினார். இவர் பாரிசுப் பல்கலைக் கழகத்தில் இறையியலும் தத்துவமும் கற்றுக் கொடுக்கும் விரிவுரையாளராயினார். அக்காலத்தவர் சிலருடைய கருத்தினின்றும் வேறுபட்ட முன்னேற்றக் கருத்துகளை உடையவர் இவர். இவர் மீது சில குற்றங்கள் கி.பி. 1286-இல் சாட்டப்பட்ட-

போது, இவர்தம் கருத்துகளை விளக்கி விடுதலை பெற்றார். இவர் புனித தாமசு அக்குவினாசின் கருத்துகளை ஆய்வு செய்து, அவை சரியானவையே என்று காட்டினார். 'அரசர், போப்பு ஆகியோரின் அதிகாரங்கள்' (De Potestate Regia et Papali) என்ற நூலை கி.பி. 1302-இல் எழுதி, அதில் திருச்சபையும், அரசும் கடவுளிடமிருந்தே அதிகாரங்களைப் பெறுகின்றன என்றும், அவை ஒன்றை ஒன்று சாராமல் சுதந்திரமானவையாக இருந்து, திருச்சபை ஆன்மிக நலனுக்குரிய பணிகளையும், அரசு உலகியல் வாழ்வுக்குரிய பணிகளையும் செய்கின்றன என்றும், உலகியல் பணிகள் ஒழுக்க இயல்பும் ஆன்மிக இயல்பும் அடையும்போதுதான் போப்பு உலகியல் துறைகளில் தலையிடுதல் கூடுமென்றும், போப்பும் மனிதர்களால் தேர்ந்தெடுக்கப்பட்டவராகையால், தக்க காரணத்துக்காக அவரை மக்கள் பதவி நீக்கம் செய்தலும் சரியே என்றும் இவர் சில கருத்துகளைக் கூறினார். இது அப்போதைய போப்பு எட்டாம் போனிபேசுவரம்பிகந்த அதிகாரங்களைச் செலுத்திய போக்கை மறுத்த நூலாகையால், இறையியலில் ஒரு முக்கிய பகுதியாகக் கருதப்படுகிறது. மேலும், இவர்கத்தோலிக்கக் கிறித்தவக் கோட்பாட்டின் மற்றொரு முக்கிய கோட்பாடாகிய 'கிறித்துவின் உடல் பருப்பொருளுடன் கலத்தல்' (Doctrine of Transubstantiation) என்பதைச் சிறிது மாற்றியமைத்தல் சரியென்று கருத்துத் தெரிவித்தபோது, இவர் ஒரு மறுப்பாளராகக் (Heretic) குற்றம் சாட்டப்பட்டு, இனி இவர் இதுபற்றி யாதொன்றும் கூறாமலிருத்தல் வேண்டுமென்று ஓர் ஆணை விடுக்கப்பட்டது. இந்தத் தண்டனையை இவர் எதிர்த்து, போப்பு ஐந்தாம் கிளமெண்டுக்கு மேல்முறையீடு செய்தார். ஆனால், போப்பு இவ்வழக்கை மறு ஆய்வு செய்து தீர்ப்புக் கூறுமுன்னதாகச் சான் கி.பி. 1306-இல் இறந்து போனார்.

எழுதிய சூழ்நிலை: பிரான்சின் அரசர் பிலிப்பு குருமாரின்மீது வரி விதித்துப் பொருள்திரட்ட முயன்றபோது கி.பி. 1296-இல் போப்பு போனிபேசு (VIII) ஓராணை விடுத்து (Bull Clericis Laicos), அத்தகைய வரிவிதிப்புச் சட்டம் முரணானதென்றும், போப்பின் இசைவுபெறாமல் குருமார் அரசருக்கு வரி செலுத்துதல் கூடாதென்றும் கூறினார். போப்பினுடைய அதிகாரமே உயர்ந்ததென்று கூறிப் பல கொள்கைகளை வகுத்தவருள் எசுடியசு கொலன்னா என்பவரும் ஒருவர். உரோமானியச் சட்ட அறிஞர்கள் சட்டப்படியான அதிகாரம் பேரரசரிடமே குவிக்கப்பட்டுள்ளதெனக் கூறியது, பிரஞ்சு அரசருக்கு ஆதரவாக இருந்தது. உரோமானியப் பேரரசர் சசுட்டினியன் (Justinian) தொகுத்த சட்டத்திரட்டில் (Digest) அரசர் தம் விருப்பத்துக்குச் சட்டத்தின் ஆற்றலை அளித்தல் கூடும் என்றும், இத்தகைய அதிகாரம்

அவருக்கு மக்களுடைய செயலினின்றும் வருகிற தென்றும் கூறப்பட்டது. ஆகையால், சட்டம் என்பது மக்களால் செய்யப்படுதல்வேண்டும். அந்தச் சட்டமும் நாட்டினுடைய தலைமை அதிகாரியின் கருத்தை அல்லது விருப்பத்தை வெளிப்படுத்துவதாக அமைதல் வேண்டும். அத்தகைய உரோமானியச் சட்டக் கருத்துகளை நன்கு அறிந்த சான், கிறித்தவத் திருச்சபையை ஆதரித்த துறவியாகவும், பிரஞ்சுக்காரராகவும் இருந்தமையால், அவருடைய அரசியற் கருத்து மிகவும் முக்கியத்துவம் பெறலாயிற்று.

அரசியற் கருத்துகள்: திருச்சபையினுடைய அதிகாரம் மனித சமூகம் முழுவதனாலும் ஏற்றுக் கொள்ளப்படுதல் வேண்டும். ஆனால், அரசியல்திகாரம் அவ்வாறு அன்று. மேலும், குடிமைச் சமூகம் என்பது (Civil Society) மனிதருடைய இயற்கை உணர்வின் காரணமாகத் தோன்றுகிறது. மக்கள் தங்களுடைய நோக்கங்களையும் ஈடுபாடுகளையும் பொறுத்தவரையில் பல்வேறு வகைப்பட்டவர்களாவர். நகர அரசிலுள்ள சமூகத்தை ஒரு தன்னிறைவுள்ள சமூகமென்று அரிசுட்டாட்டில் கருதியதைப் போல, சானும் அளவில் பெரிய நாட்டைத் தன்னிறைவுள்ள சமூகமென்று கருதினார்.

அரசியல், ஆன்மிக அதிகாரங்கள்: உலகியலாட்சி அதிகாரமானது, சட்டத்துக்கேற்ற நிலையைப் பெறும் பொருட்டுத் திருச்சபையினால் புனிதமாக்கப்படுதல் வேண்டுமென்று எசுடியசு கூறிய கருத்தைச் சான் மறுத்து, உண்மையான குருமார் பதவியைவிட, உலகியலாட்சியாளருடைய பதவியானது காலத்தால் முந்தியது என்றும், அது குருமார் அதிகாரத்தினின்றும் தோன்றிய ஒன்று அன்று என்றும் கூறினார். புனித தாமசு கூறியதைப் போன்று சானும், குடிமை அரசாங்கமென்பது ஒருவருடைய நல்வாழ்க்கைக்கு மிகவும் இன்றியமையாததென்றும், அதனால் கிடைக்கக் கூடிய ஒழுக்க இயலான நன்மைகளைப் பார்க்கும்போது, குடிமை அரசாங்கமானது நியாயமானதே என்றும் கூறினார். ஆன்மிக அதிகாரம் எல்லா வகையிலும் உலகியல்திகாரத்தைவிட உயர்ந்ததென்று தவறாகக் கருதுகின்ற காரணத்தால், உயர்ந்தது தாழ்ந்ததைக் கட்டுப்படுத்துதல் வேண்டுமென்ற அரிசுட்டாட்டிலின் விதி இங்குத்தவறாகக் கையாளப்படுகிறது.

அரசு கட்டுப்படுத்துதல்: குருமார் தங்களுடைய ஆன்மிகப் பணியைச் செய்யும்பொருட்டு அதற்கு வேண்டும் சொத்துகளைப் பெற்றிருத்தல் சட்டப்படி சரியானதே ஆகும். ஆனால், சொத்தைச் சட்டவகையாகக் கட்டுப்படுத்தும் அதிகாரம் உலகியல்திகாரியிடம் இருக்கிறது. ஆன்மிகப் பணிகளுக்காகச் சொத்து தேவைப்படுகிறதென்ற காரணத்தைக்

காட்டி, ஆன்மிக அதிகாரமானது சொத்தின்மீது மறை முகமான கட்டுப்பாட்டைக் கையாளுதல் கூடுமென்ற வாதம் முற்றிலும் தவறானது. சமய நிறுவனத்தின் சொத்தின் மீதுள்ள உரிமை போப்புக்கு இல்லை. அவ்வுரிமை எந்த ஒரு தனி ஆளிடமும் இல்லாமல், ஓர் இணைய அமைப்பு என்ற வகையில் சமூக முழுவதிலும் இருக்கிறது. போப்பு அதைக் கட்டுப்படுத்துதலென்பது ஒரு நிருவாக அதிகாரியினுடைய செயலை ஒத்ததே ஆகும். ஆகையால் திருச்சபையின் சொத்து தவறாகக் கையாளப்படுதற்குப் போப்பு பொறுப்பு உடையவராவர். உலகியல் துறை சேர்ந்த தனியாருக்குச் சொத்துரிமை இருக்கிறது. ஆட்சியாளர் தாம் ஒரு குடிமைச் சமூகத்தின் தலைவரென்ற முறையில் சொத்தைப் பயன்படுத்தும் வழிகளை ஒழுங்குபடுத்த அதிகாரம் பெற்றுள்ளார். ஆகையால், தனியார் சொத்துரிமைகளை அரசர் மதித்தல் வேண்டும், பொதுத் தேவைகளுக்கேற்ப அதை ஒழுங்குபடுத்துதலும் வேண்டும்.

ஆன்மிக அதிகாரமும் உலகியலதிகாரமும் தனித்தனியானவை; வெவ்வேறானவை. ஒவ்வொன்றும் கடவுளிடமிருந்து நேராக வருவிக்கப்பட்டது. ஆன்மிக அதிகாரிக்கு உலகியலதிகாரியைக் கட்டுப்படுத்துதற்கு உரிமை இருக்கிறதென்று கூறும் காரணங்களைல்லாம் மறுப்புக்கு உரியவையாகும். ஆன்மிக அதிகாரம் என்பது குருமார்களிடம் இயல்பாக இருக்கிறது. அதனால், உலகியல் பொருள்களின்மீதும், உலகியலதிகாரியின் மீதும் சமய குருவுக்குக் கட்டுப்படுத்தும் அதிகாரம் இருக்கிறது என்பதற்கு என்ன ஆதாரம் இருக்கிறது? புனிதச் சடங்குகளைச் செய்தல், சமய உரைகள் ஆற்றுதல் முதலியவை எல்லாம் உலகியலதிகாரியின் துணை இன்றிச் செய்யப்பட வேண்டிய சமயப் பணிகள் ஆகும். தவறு செய்பவர் மீது விசாரணை செய்தலும், தீர்ப்பளித்தலும் குருமாரின் உரிமை என்பதுதான் குழப்பத்தைத் தோற்றுவிக்கிறது. சமய குரு, சமயக் குற்றத்துக்காக ஒருவரைச் சமயத்துக்குப் புறம்பாக்குதல் (Excommunication) கூடும். மறுப்புக் குற்றத்துக்குள்ளான ஆட்சியாளர் சமயத்துக்குப் புறம்பாக்கப்பட்டால், அவருடைய குடிகள் அவருக்குக் கீழ்ப்படிய மறுத்து, அதன் விளைவாக அவர் பதவியிலிருந்து விலக்கப்பட்டலாம். அதேபோலத் திருச்சபையிலுள்ள தவறுகளை எதிர்க்கும் உலகியலதிகாரிகளின் செயலினால் போப்பும் பதவி நீக்கம் செய்யப்படுதல் கூடும். ஆகையால் போப்பும், அரசரும் ஒருவருக்கெதிராக ஒருவர் எதிர்ப்புத் தெரிவித்தல் இயலும். இருவரையும் தேர்ந்தெடுத்த அதிகாரி எவரோ, அவரால் இருவருமே பதவி நீக்கம் செய்யப்படுதல் கூடும். போப்புக்கு மற்றக் குருமாரின் மீதுள்ள அதிகாரமும், ஆன்மிகப் பணிகளுக்காகச் சொத்துகளைப் பெற்றிருத்தலும்,

அவருக்கு உலகியலதிகாரிகளின்மீது கட்டுப்பாட்டிற்காரத்தை அளிக்கவில்லை.

போப்பின் நிலை: ஆன்மிகத் துறையில் எல்லா ஆயர்களும் சமமானவரே. போப்பின் பதவி என்பது கடவுளிடமிருந்து வந்த ஒன்றாயினும், அப்பதவிக்கு ஒருவரைத் தேர்ந்தெடுத்தலிலும் மக்களின் ஒத்துழைப்பு இருத்தல்வேண்டும். போப்பின் தேர்தல் நடைபெறுங் காலத்தில், அவ்வதிகாரம் எங்காயினும் இருத்தல்வேண்டும். ஒருவர் தேர்ந்தெடுக்கப்பட்டதும், அவருக்கு அவ்வதிகாரம் அளிக்கப்படுகிறதாதலின், அவர் அதனைத் தவறாகக் கையாளும்போது பதவி நீக்கம் செய்யப்படுதல் வேண்டும். போப்பைத் தேர்ந்தெடுக்கும் உயர் குருமார் கழகத்துக்கு (College of Cardinals) அவரை நீக்குதற்கு அதிகாரம் இருத்தல் வேண்டும். ஓர் அரசரை நீக்குதற்கு மக்களுக்கு உரிமை இருத்தலைப் போலப் போப்பும் எதிர்ப்புக்கு உள்ளாதல் வேண்டும். ஆன்மிக அதிகாரம் என்பது உண்மையில் ஒரு சட்டப்படியான அதிகாரமே ஆகாது. ஆகையால் பேரரசருக்குச் சட்ட வகையாக உயர் அதிகாரம் இருப்பதைப் பார்த்துப் போப்புக்கும் அத்தகைய இறைமை அதிகாரத்தை ஏற்றுதல் தவறாகும்.

உலகியலரசின் அமைப்பு: அரசாங்கம் என்பது அரசியலமைப்புக்கு உட்பட்ட முடியாட்சியாக இருத்தல்வேண்டும். அரசியலமைப்புக்கு உட்பட்ட முடியாட்சி என்பது, குடியாட்சியும் பிரபுக்களாட்சியும் சேர்ந்த 'கலவை அரசாங்கம்' (Polity) ஆகும்.

மதிப்பீடு: தாம் ஒரு கிறித்தவக் குருவாக இருந்தும் சான் இவ்வாறு போப்பின் நிலையையும், அதிகாரங்களையும் வரம்பு படுத்தியும், ஆன்மிக, உலகியல் துறைகளில் உயர் அதிகாரிகளை எதிர்க்கும் உரிமைகளை வலியுறுத்தியும், போப்பைப் பதவி நீக்கம் செய்தற்கும் கிறித்தவச் சமூகத்துக்கு உரிமை உண்டென்று கூறியும், அரசியலமைப்புக்கு உட்பட்ட ஆட்சிமுறையைப் புகழ்ந்தும் கொள்கைகளை வகுத்தது வியப்புக்குரியதாகும். ஆயினும், இவருடைய கருத்துகள் எதேச்சாதிகாரமுறையை எதிர்த்த இவருடைய காலப்போக்கைக் காட்டுகின்றன. இவர் திருச்சபையைச் சாராத, புனித உரோமானியப் பேரரசையும் சாராத, சுதந்திரமான அரசை ஆதரித்தார். இவர் ஆன்மிக அதிகாரத்துக்கு வரம்பு உண்டென்றும், அது உலகியலதிகாரங்களினின்றும் தனித்த ஒன்று என்றும் கூறிய கருத்து, ஆக்காமின் வில்லியம், பாடுவாவின் மார்சிலியோ ஆகியோரால் ஒப்புக் கொள்ளப்பட்டு, திருச்சபை அரசாங்கத்துக்கான மன்றக் கோட்டாடு தோன்றுதற்கு வழி வகுத்தது.

துணை நூல்கள்:

Hearnshaw, F.J.C., Social and Political Ideas of Some Great Mediaeval Thinkers, London, 1923.

Lewis, Ewart., Mediaeval Political Ideas, New York, 1954.

சான் இசுடூவர்ட்டு மில்: தத்துவம், பொருளியல் ஆகிய இரு துறைகளிலும் கி.பி. 19-ஆம் நூற்றாண்டில் தலைசிறந்து விளங்கிய ஆங்கிலேய அறிஞர்களுள் சான் இசுடூவர்ட்டு மில் (John Stuart Mill) ஒருவராவார்; இலண்டனில், கி.பி. 1806-ஆம் ஆண்டு சேம்சு மில் (James Mill) என்ற பொருளியல் வல்லுநரின் மூத்த மகனாகப் பிறந்தார். இவர் இலத்தீன் மற்றும் கிரேக்க மொழிக் கல்வியையும், பொருளியல், வரலாறு, தத்துவம் ஆகியவற்றையும் தம் தந்தையிடமே கற்றறிந்தார். தம் தந்தையின் ஆசிரியரும் நெருங்கிய நண்பருமான செரிமி பெந்தம் (Jeremy Bentham) என்னும் பொருளியற் பேரறிஞரின் கருத்துகளால் ஈர்க்கப்பட்டார். இவருடைய 17-ஆம் வயதில், தம் தந்தை பணியாற்றிய கிழக்கிந்திய நிறுவனத்தில் (East India Company) பணியில் சேர்ந்து, 52-ஆம் வயதில் அந்நிறுவனத்தை விட்டு ஓய்வு பெற்றார். கேரியட் தெய்வர் (Harriet Taylor) என்ற விதவையை இவர் கி.பி. 1851-ஆம் ஆண்டு மணந்தார். அவருடன் தமக்கு மிகவும் மதிக்கத்தக்க, பயனுள்ள நட்பு ஏற்கெனவே இருந்ததாகத் தம் வரலாற்றில் குறிப்பிட்டுள்ளார்.

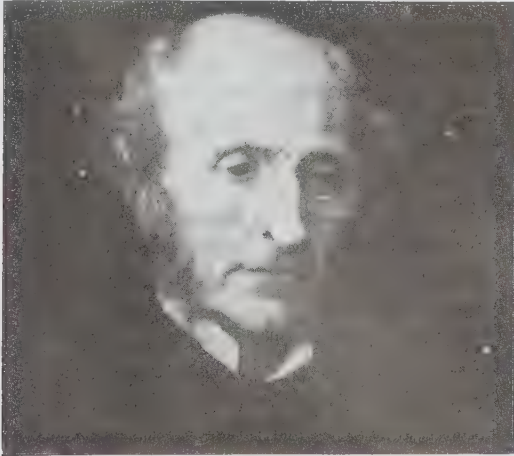

சான் இசுடூவர்ட்டு மில்

மில் எழுதிய முதலாம் முக்கிய நூல் கி.பி. 1843-இல் 'ஓர் அளவை இயல் முறை' (A System of Logic) என்ற தலைப்பில் வெளியானது. அதுவும், கி.பி. 1848-இல் இவர் எழுதிய 'அரசியற் பொருளா

தாரக் கோட்பாடுகள், (Principles of Political Economy) என்னும் நூலும் இவரைத் தலைசிறந்த பேரறிஞராக உலகுக்கு வெளிக்காட்டின. இவ்விரண்டு நூல்களும் பலமுறை மறுபதிப்பு மூலம் வெளியிடப்பட்டன. பயன்பாட்டுத் தத்துவம் (Utilitarianism, 1861), விடுதலை பற்றியன (On Liberty 1859), பெண்களின் அடிமை பற்றியன (On the Subjection of Women, 1861), ஆகசுட்டு கோம்டும் இயல்புத் தத்துவமும் (Auguste Comte and Positivism, 1865) ஆகியன மில்லின் பிற குறிப்பிடத்தக்க நூல்களாகும்.

மில் சிறந்த எழுத்தாளராகவும், செறிந்த கருத்தாழ்வு முள்வராகவும் இருந்ததோடன்றி, கி.பி. 1865-ஆம் ஆண்டு வெசுட்டுமினிசுட்டர் (Westminster) தொகுதியிலிருந்து பாராளுமன்ற உறுப்பினராகத் தேர்ந்தெடுக்கப்பட்டு, அரசியற் பொருளாதாரத் தொடர்பான பாராளுமன்றக் கருத்தரங்குகளில் பெரும் பங்கெடுத்துக் கொண்டார். இவருடைய அரசியற் கொள்கைக்கேற்பத் தேர்தலுக்குச் செலவு செய்யாமலும், தேர்தலில் தமக்காகப் பணியாற்றியவருக்கு எவ்வித ஊதியமும் தாராமலும், தொகுதிக்கென்று தனியாக எவ்வித பணி புரியாமலும் மில் பாராளுமன்றத்திற்குத் தேர்ந்தெடுக்கப்பட்டார் என்பது குறிப்பிடத்தக்கது.

சே.எசு. மில் தம் இறுதிக்காலத்தைத் தமது வளர்ப்பு மகளான கெலன் தெய்வருடன் (Helen Taylor) பிரான்சில் அவிக்கான் என்ற இடத்தில் கழித்தார். அக்காலத்தில் பெண்களின் உரிமை, நிலக்குத்தகைதாரரின் உரிமை போன்ற இயக்கங்கட்காகத் தம்மாலியன்றதைச் செய்துவந்தார்.

மில்லின் கோட்பாடுகளை அரசியற் கோட்பாடுகளாகவும், பொருளியற் கருத்துகளாகவும் பகுக்கலாம். இவருடைய அரசியல் கருத்துகளாவன: தேர்ந்தெடுக்கப்பட்ட வேட்பாளர்கள் அவர்களைத் தேர்ந்தெடுத்த மக்களின் கருத்தை ஒருமித்து எதிரொலிப்பார்கள். எனவே, மக்களனைவருக்கும் வாக்குரிமையைப் பரவலாக்கிடல் வேண்டும். ஆனால், மக்களின் பேராளர்கள் தங்கள் சொந்த நலனையும் கருத்திற்கொண்டு சிந்திக்கவும் செயற்படவும் வாய்ப்புகள் உள்ளமையால், அவர்களைக் கட்டுப்படுத்தி நெறிப்படுத்திச் சட்டமுறையான ஒழுங்கு முறைகள் இன்றியமையாததாகின்றன.

அரசைப் பொறுத்தமட்டில், பயன்பாட்டுத் தத்துவம் (Utilitarianism) தலைமைக் கோட்பாடாக அமைதல் வேண்டும், மகிழ்ச்சியைப் பெருக்கித்துக்கத்தைக் குறைத்திடும் எவ்வித செயலும் பயன்பாட்டுச் செயலாகக் கருதப்படும். இதில் சமயச்சார்பு நெறிகள் பயன்பாட்டுத் தத்துவத்திற்கு முரண்படுமானால், அறிவார்ந்த பயன்பாட்டு நெறிகளையே சிறப்பாகக்

கொள்ளலாம். தனி ஆள் ஒருவரின் விடுதலைக்கு முன்னுரிமை அளிக்கப்பட வேண்டும்; சமூகப் பெரும் பான்மைத் தனி ஆள்களின் கருத்துகளையும், செயற்பாட்டையும் அடிமைப்படுத்தக்கூடிய அச்சத்தையும் மனத்திற் கொள்ள வேண்டும். எனவே, மக்களாட்சி முறையில் கற்றறிந்தோரின் கருத்துகளுக்குப் பேராள்ர்களின் எண்ணிக்கையைக் காட்டிலும் சிறப்பிடம் தரப்படல் வேண்டும். அதைத்தவிர, வாக்குரிமை, விதிதாச்சாரப் பேராள்ர், ஊராட்சி முறை, கூட்டரசு முறை (Federalism), நாட்டுடைமை (Nationalism) போன்ற பல்வேறு அரசியற் கூறுகளைப் பற்றியும் இவர் கருத்துகளை வெளியிட்டார்.

மில் பொருளியலுக்கு இலக்கணம் வகுத்ததுடன் பொருளியலை உற்பத்தி (Production), பங்கீடு (Distribution), பரிமாற்றம் (Exchange), சமூகத்தின் பங்கு, அரசின் பங்கு என ஐந்து பகுதிகளாகப் பகுத்தார். இப்பகுப்பு முறையே பின்னர் ஆங்கிலேயப் பொருளியலாரின் வழக்கமாயிற்று. மில்லின் பொருளியல் ஆய்வுமுறை அறிவியற் சார்புடையது. தொழிற்புரட்சியின் விளைவுகளைக் கண்கூடாகக் கண்ட மில் மக்களின் பயன்பாட்டையும், அவற்றை நிறைவேற்றுதலில் பொருளியலின் இன்றியமையாமையையும், சமூகப் பொருளாதாரச் சீர்திருத்தங்களின் பங்கையும் நன்கு உணர்த்தினார். மில்லின் பொருளியற் கோட்பாடுகள் முக்கியமாக மதிப்பு (Value), பங்கீடு, பொருளாதார வளர்ச்சி ஆகியவை பற்றியன எனலாம்.

பரிமாற்றத்தின் அடிப்படையாக விளங்குவது மதிப்புக் கோட்பாடாகும். பரிமாறப்படும் பொருள்களை மூன்று வகையாக மில் பகுத்தார். 1) முதல் வகைப் பொருள்களின் அளிப்பு முழுவதும் வரையறுக்கப்பட்டது. அதன் பரிமாற்ற மதிப்பு பெரும்பாலும் தேவையை அடிப்படையாகக் கொண்டு வரையறுக்கப்படும். 2) இரண்டாம் வகைப் பொருள்களின் அளிப்பை உற்பத்திக் காரணிகளை மிகுதியாகப் பயன்படுத்திப் பெருக்கிடல் இயலும். குறுகிய காலத்தில், அப்பொருள்களின் மதிப்பு, தேவை, அளிப்புச் சக்திகளின் இடையூறவு ஆகியவற்றால் வரையறுக்கப்படும். நீண்ட காலத்தில் அளிப்புச் சக்தியின் ஆதிக்கம் மிகுதியாகி, பொருளின் விலை அதன் உற்பத்திச் செலவுக்கு இணையாக அமைந்திடும். இக்கருத்தே, பின்னர் ஆல்பிரட் மார்சல் (Alfred Marshall) எடுத்துரைத்த கால அடிப்படையிலான விலைக் கோட்பாட்டிற்கு வித்தாக அமைந்தது எனலாம்.

பங்கீட்டுக் கோட்பாடுகளுள் மில் வகுத்தளித்த கூலிக் கோட்பாடு, வாரக் கோட்பாடு, ஆதாயக் கோட்பாடு ஆகியன சிறப்பானவையாகும். தொடக்க கால கட்டத்தில் மில், கூலி நிலையிருப்புக் (Wage Fund) கோட்பாட்டை வலியுறுத்தினார். எனவே,

தொழிற்சங்கங்கள் கூலியை உயர்த்திட இயலா தென்றும், கூலியாட்களின் உற்பத்தித் திறன் வேறு பாடுகளினாலும் வேறு சில காரணங்களினாலும் கூலி வீதங்கள் வேறுபடுகின்றன என்றும் மில் கருதினார். ஆனால், பின்னர்க் கூலி நிலையிருப்புக் கோட்பாட்டின் குறைகளை உணர்ந்து, முதலீட்டு அளவு பெருகும் போதும், பிற காரணங்களினாலும் கூலிவீதம் உயரும் வாய்ப்பைச் சுட்டிக் காட்டினார். மில்லின் வாரக் கோட்பாடும், இரிக்கார்டோவின் வாரக் கோட்பாடும் (Rent Theory of Ricardo) ஒரேமாதிரியானவை. நிலங்களின் தர வேறுபாடு காரணமாக வாரம் உண்டாவதோடு நிலத்தின் அளிப்பைப் பெருக்க இயலாமையாலும், நில உரிமையாளர்களின் முற்றுரிமையின் காரணமாகவும் நில வாரம் தொடர்ந்து தரப்படுகின்றது.

மில்லின் ஆதாயக் கோட்பாடு சீனியர் (Senior) என்ற பொருளியலாரின் கோட்பாட்டின் அடிப்படையில் அமைந்துள்ளது. ஆதாயம் எனப்படுவது முதலீட்டாளனுக்கு அவன் துய்க்காமல் இருந்ததற்கும், இடர் (Risk)தாங்குதற்குமாகத் தரப்படும் ஈட்டுத் தொகை என மில் கூறினார். அத்துடன் தொழில் முனைவோன் மேற்கொள்ளும் மேற்பார்வைப் (Superintendence) பணிகளுக்குத் தரப்படும் ஊதியமும் ஆதாயத்தில் அடங்குமென்றும் மில் கூறியுள்ளார். ஆதாயத்திற்கும் கூலியாட்களின் கூலிக்கும் உள்ள எதிர் தொடர்பை இரிக்கார்டோவைப் போல் மிகவும் வலியுறுத்தினார்.

முதலாளித்துவப் பொருளாதார வளர்ச்சிப் பாதையில் நாளடைவில் நாடு அசையாநிலையை அடையுமென்பது மில்லின் கருத்து. ஆனால் இரிக் கார்டோ சொன்னதற்கு மாறாக, அசையா நிலையிலுங்கூட நாட்டில் வளர்ச்சித் தரம் உயருமென்று மில் நம்பினார். வாழ்க்கை முறையில் மாற்றம், அறிவு வளர்ச்சி, அறநெறி, சமூக வளர்ச்சி, தொழிலாளர்கள் நலம்பெறல் ஆகியன தொடர்ந்து நடைபெறும் என்று மில் குறிப்பிட்டுள்ளார். தனி மனித உரிமையை மில் நம்பினாலும் அரசின் குறுக்கீடுகளைச் சமூக நலன் கருதி ஆதரித்தார். அதேபோல் அயல் நாடுகளுடன் தலையீடா வாணிகத்தைப் பின்பற்ற விரும்பிய மில், இள நிலைத் தொழில்களின் பாதுகாப்புக் கருதியும் வேறு சில பொருளாதாரக் காரணங்கள் கருதியும் அயல்நாட்டு வாணிகத்தின் பாதுகாப்பு நடவடிக்கைகளின் தேவையை வலியுறுத்தினார்.

மில் தொன்மைப் பொருளியலார்களின் குறிப்பிடத்தக்க ஒரு பேராளராகவும் அரசியல், தத்துவம், பொருளாதாரம் ஆகிய மூன்றிலும் தேர்ச்சி பெற்ற சிறந்த சிந்தனையாளராகவும், அவர்காலச் சமூக, அரசியல் இயக்கங்களில் ஈடுபாடுடையவராகவும் விளங்கினார் எனவும் கூறலாம்.

சான் இசுரூவர்ட்டு, பெந்தம் எழுதிய சட்ட மாக்க ஆய்வுரையைப் (Treatise on Legislation) படித்ததன் விளைவால் பயன்கருது கோட்பாட்டை ஏற்றுக்கொண்டதுடன், அக்கோட்பாட்டைப் பரப்புவதிலும் தீவிர அக்கறை எடுத்துக்கொண்டார். பின்னர் பயன்கருது கோட்பாட்டுக் குழு என்று ஓர் அமைப்பை ஏற்படுத்திப் பயன்கருது கோட்பாட்டை வளர்த்தார். பயன்கருது கோட்பாட்டுக் குழுவில் இவரும், இவரையொத்த கருத்துக் கொண்டவர்களும் இடம்பெற்று, விவாதங்கள், விளக்கங்கள் போன்றவை கொடுத்ததால் பயன்கருது கோட்பாடு வளர்ச்சி பெற்றதெனலாம்.

பயன்கருது கோட்பாடென்பது, மிகுதியானவர்களுக்கு மிகுதியான மகிழ்ச்சியளிக்கவல்ல ஒரு செயலை அரசு மேற்கொள்ள வேண்டுமென்பதாகும். ஒரு செயலால் மிகப் பலர் மிக்க அளவில் பயன்பெறுகிறார்களென்றால் அச்செயல் முறையான செயல், நல்ல செயல் என்று சொல்லப்படுகின்றது. இக்கருத்தைத்தான் பெந்தம் வெளியிட்டார். இக்கோட்பாட்டை மாற்றத்திற்குள்ளாக்கியவர் சான் இசுரூவர்ட்டு மில். பெந்தம் வெறும் மகிழ்ச்சியை அளக்கக் கூடிய பொருளாக மாற்றினார். மகிழ்ச்சியைப் பொருளாக வைத்து அளவிடும்பொழுது மனிதனுக்கும் விலங்கிற்கும் வேறுபாடில்லாத வகையில் அமைந்துவிட்டதால், அக்குறையை நீக்கினார் மில். எனவே, மில் மனிதனுக்குப் பயன்படும் வகையில் இக்கோட்பாட்டை மாற்றினார். இன்பம் என்பது பொருளாக அளவிடுவதைக் காட்டிலும், இன்பமே பல வகையாக உள்ளது என்பதை வெளியிட்டு இன்பத்தின் தரங்களை விளக்கினார். மகிழ்ச்சியுடன் ஒரு விலங்காக வாழ்வதைவிட மகிழ்ச்சியில்லாமல் ஒரு மனிதனாக வாழ்வது மேல்; மகிழ்ச்சியுடைய ஒரு முட்டாளாக இருப்பதைவிட மகிழ்ச்சியில்லாத சாக்ரட்டீசாக இருப்பது மேல் என்று இன்பத்தின் தரங்கள் வேறுபாடாக உள்ளதை விளக்கியுள்ளார். பெந்தமின் கோட்பாட்டிலுள்ள 'சுயநலம்' 'பொதுநலம்' ஆகியவற்றின் இடைவெளியையும் மில் குறைத்தார். இவருடைய கருத்தில், ஒரு தனி மனிதனுக்கு மிக்க அளவு இன்பத்தை அளிக்கக்கூடிய குறிக்கோள் இல்லை. மாறாக, எல்லா மக்களுக்கும் சேர்ந்து மிக்க அளவு இன்பத்தை ஏற்படுத்துவதே குறிக்கோளாக அமைந்தது. தனிஆள்களுக்குப் பொதுநலத்தைப் பேண வெளிநிர்ப்பந்தங்கள்தாம் காரணமெனப் பெந்தம் எண்ணினார். ஆனால், மில் வெளி நிர்ப்பந்தங்கள் மட்டுமல்ல, உள்நிர்ப்பந்தங்களும் காரணமாகின்றன என்கிறார். ஒவ்வொரு மனிதனும் மனித சமுதாயத்தின் இன்பத்தைப் பற்றிக் கருதுவதால், அவன் பொதுநலத்தைப் பேணிக் காக்கின்றான் என மில் கூறினார்.

பயன்கருது கோட்பாட்டு விவாதங்களின் விளைவாக, கி.பி.19-ஆம் நூற்றாண்டின் இடைப்பகுதியில் ஏற்பட்ட சீர்திருத்தங்கள் அரசின் நிருவாகச் செயல்களைப் பல மடங்குகளாகப் பெருகச் செய்தன. சட்டமியற்றும் உரிமையுடைய பாராளுமன்றம் மிகுதியான சட்டங்களை நிறைவேற்றியது. அதனால் மக்கள் உரிமைகள் பாதிக்கப் படக்கூடிய சட்டங்களையும் பாராளுமன்றம் இயற்றியது. மக்கள் கட்டுப்பாடின்றி இயங்கக் கூடிய தனிமனித உரிமைகளை ஆதரிக்கக் கூடியவர் மில். இவர் தனி மனித உரிமை ஏன் தேவை என்பது குறித்து நூல் எழுதினார். அதுவே உரிமை என்ற நூலாகும். தனிமனிதனின் வளர்ச்சி கட்டுப்பாடில்லா உரிமையால் ஏற்படக்கூடியதென்கிறார் மில். உயர்ந்த நாகரிகத்தைத் தனி ஆள் சுதந்திரத்தின் மூலமே சாதிக்க முடியுமென்பது இவருடைய கருத்து. அரசாங்கத்தின் நடவடிக்கைகளால் மக்கள் உரிமை பாதிக்கப்படுவதால், தனிமனித வளர்ச்சி குன்றுகிறது. ஏனெனில், தனிஆள் நினைத்த செயலைச் செய்ய முடியாதவாறு அரசின் நடவடிக்கை தடுக்கிறது. எது விரும்பத்தக்கதெனத் தனிஆள் தீர்மானிக்கக் கூடியதைச் செய்யமுடியாமல் அது தடுத்துவிடுகிறது என்ற குற்றச்சாட்டையும் கூறியுள்ளார். எனவே, அரசாங்கத்தின் செயல்கள் வரையறைக்குட்பட்டிருக்கவேண்டுமென்பது இவர் எண்ணம். சுதந்திரமாகச் செயற்படத் தனிஆள்களுக்கு உரிமை அளிக்கப்படுவதென்றால் பிறருக்குத் தீங்கிழைக்கக்கூடிய செயல்கள் சமுதாயத்தால் கட்டுப்படுத்தப்படும் என்பது அதனுள் அடங்கியிருக்கிறது என்பது கருத்து.

சமுதாயத்தின்மீது அரசன் சில அதிகாரங்களைப் பயன்படுத்தக் கூடாதென்ற வகையில் அன்றைய நாளில் மக்கள் சில கட்டுப்பாடுகளைச் சுமத்தினர். அவையே மக்களின் இன்றைய அரசியல் உரிமைகள். அரசன் அதிகாரத்தைப் பயன்படுத்தக் கூடாதென்ற நிலையும், அரசனுடைய அதிகாரத்திற்கு எதிராக வரையறுக்கப்பட்ட அரசியலமைப்புக் கட்டுப்பாடுகளும் மக்களின் உரிமைகளாயின. ஒவ்வொரு மனிதனுக்கும் சிந்திக்கும் உரிமையும் பேச்சுரிமையும் உறுதி செய்யப்படவேண்டும். அரசின் தலையீட்டிலிருந்தும் பிறகு தலையீட்டிலிருந்தும் அவனுக்கு விடுதலை வேண்டும். அவனுடைய கடிதங்கள் அரசு பறிமுதல் செய்து ஆய்வு செய்யக்கூடாது. மனிதர்கள் அனைவரும் ஒரு கருத்துடன் இருக்க ஒருவர் மட்டும் மாற்றுக் கருத்துக் கொண்டிருப்பாரேயாயின் மாற்றுக் கருத்துக் கொண்டுள்ள அந்த ஒரு ஆளை மற்றவர்கள் அனைவரும் சேர்ந்து நசுக்க அவர்களுக்கு உரிமை இல்லை என மில் மனிதனின் உரிமையைப் பறைசாற்றுகின்றார். அவ்வாறு அத்தனி மனித உரிமையை அடக்க முற்படுவதென்பது குற்றத்திற்கு ஒப்பாகும் என்கிறார். எந்த மனிதனுடைய கருத்தை அழிக்க முற்படுகிறோமோ அந்தக் கருத்தில் உண்மை

அடங்கியிருக்கலாம் என்று மனிதனின் முக்கியத்துவத்தை எடுத்து இயம்புகிறார்.

சான் இசுடீவர்ட்டுமில் மக்களாட்சியில் நம்பிக்கை கொண்டவர். இவர் சிறுபான்மையோர்கள்மீது பெரும்பான்மையோர் ஆதிக்கம் செலுத்தும் நிலை மக்களாட்சியில் உருவாக வழியுண்டு என அஞ்சினார். இது தனிமனித உரிமைக்குக் கேடு விளைவிக்கும். அரசியல் நடவடிக்கைகளின் நன்மை தீமைகளை ஆராய சிறுபான்மையோர் பெரும்பான்மையோர் ஆகியோர்களுக்குச் சம வாய்ப்பு வழங்கப்பட வேண்டும். பெரும்பான்மை ஆதிக்கத்தை அடுத்துச் சமூக ஆதிக்கம் (Social Tyranny) இரண்டாம் தீமையாகும். ஏனெனில், சமூகம் அதன் எண்ணங்களையும் பழக்க வழக்கங்களையும் அவற்றை ஏற்காதவர்கள் மீதும் சுமத்த முயற்சி செய்கிறது. இப்படிப்பட்ட சமூக ஆதிக்கத்தைத் தனி ஆனால் தடுக்க இயலாது என்று தனிமனிதன் ஆற்றலையும் கூறுகின்றார்.

பிரதிநித்துவ அரசு என்பதில் மக்களாட்சி பற்றிய விவரங்களைத் தெளிவாகக் கூறுகின்றார் மில். அரசில் மக்கள் இறைமையானது முழுச் சமுதாயத்திலும் இருக்கவேண்டுமென்று எண்ணினார். அதனால் ஒவ்வொரு குடிமகனும் தனித்தனியாக அரசியல் பங்கேற்றுத் தன் கடமைகளை நிறைவேற்ற முடியுமென நம்பினார். எல்லா மக்களும் அரசில் பங்கேற்பதால், சமுதாயத் தேவைகள் அனைத்தும் நிறைவடையும். அரசு சிறிதாக இருந்தால் மக்கள் அரசாங்கத்தின் நடவடிக்கைகளில் பங்குபெற முடியும். அரசு பெரிதாக இருந்தால் அனைவரும் பங்கேற்க முடியாது. எனவே, முழுமையான அரசு என்பது பிரதிநிதித்துவ அரசாங்கமாகத்தான் இருக்கும். ஏனெனில், இதில் மக்கள் அனைவரும் பங்கு பெற முடியும். எனவே, இவர் விகிதாச்சார பிரதிநிதித்துவ முறையை ஆதரித்தார். வரிசெலுத்துவோர் அனைவருக்கும் வாக்குரிமை அளிக்க வேண்டுமென்பது இவர் கருத்து. நல்லொழுக்கம், அறிவாற்றல் நிறைந்தோர்களுக்கு ஒன்றுக்கு மேற்பட்ட வாக்குகள் (Plurality of Votes) அளிக்கப்படவேண்டுமென்று கூறியுள்ளார். இவர் பாராளுமன்ற உறுப்பினர்களுக்கு ஊதியம் வழங்கு முறையை வெறுத்தார்; இம்முறை அரசாங்கத்தின் நேர்மையைக் குலைத்துவிடுமென்றார்; இரகசிய வாக்குமுறையையும் வெறுத்தார். ஏனெனில், இது மக்களிடையே பொறுப்பின்மையையும் சுயநலத்தையும் உண்டு பண்ணும் என நம்பினார். பாராளுமன்றக் கீழவைக்கு அதிக அதிகாரம் வழங்கப்படவேண்டுமென்றார்.

சான் இசுடீவர்ட்டு மில் தனிமனித உரிமைகளின் தலையாய காவலர். பயன் கருது கோட்பாட்டாளர்களுள் இவர் முக்கியமானவரென்றாலும் சில குறைபாடுகள் இருக்கத்தான் செய்கின்றன. மக்கள் அறிவோடு

செயற்பட்டால் மனித குலத்தின் நிலையை உயர்த்த வாய்ப்புண்டு என்று இவர் நம்பினார். தனி மனிதன், பெண்கள் ஆகியோர் மேம்பாட்டிற்கு உதவினார் என்றாலும், சமுதாயத்தின் ஒருசில வகுப்பினர்களின் உரிமைகளுக்காக உண்மையில் பாடுபடவில்லை. இவரே தம் கருத்துகளையும் சில நேரங்களில் மாற்றிக் கூறியிருக்கிறாரெனினும் இவர் கருத்துகளில் ஆழம் உள்ளது. என்.எஸ்.ச.

துணை நூல்கள் :

Robinson (Ed) J.M., J.S. Mill's Collected Works, University of Toronto Press, 1963.

Schwartz, P., The New Political Economy of J.S. Mill, Weidenfeld and Nicolson, 1972.

சான்-கு-தாரோ சிந்துவெளி நாகரிகச் சின்னங்கள் கிடைக்கும் இடம். சான்-கு-தாரோ (Chan-hu-daro) பாகிசுத்தானத்தில் மொகஞ்சதாரோவிலிருந்து 96 கி.மீ. தொலைவில் தெற்கில் அமைந்துள்ளது. சான்-கு-தாரோவிற்கு அருகில் சமால் கிரியோ (Jamal Kirio) என்னும் சிற்றூர் உள்ளது. சிந்துவெளி நாகரிகத்தின் எச்சங்களைக் கொண்டு இப்பகுதி முதன் முதலில் 1931-ஆம் ஆண்டு கண்டுபிடிக்கப்பட்டது. சான்-கு-தாரோவிற்கு அருகில் முன்பு சிந்து நதி ஓடி இருக்க வேண்டும்; அது இப்பொழுது இங்கிருந்து 20 கி.மீ. தொலைவில் ஓடுகிறது. இங்கு மூன்று தொன்மையான மண்மேடுகள் உள்ளன. இவை முன்பு ஒரே மேடாக இருந்திருத்தல் வேண்டும். முன்பு ஒரே மேடாக இருந்தது மண் அரிப்பால் இப்பொழுது மூன்று பிரிவுகளாகப் பிரிந்துள்ளது. இம்மண் மேடுகளில் அகழாய்வுகள் 1935-36-ஆம் ஆண்டுகளில் மேற்கொள்ளப்பட்டன. அகழாய்வுகளின் மூலம் இங்கு அரப்பாப் பண்பாடும் அதற்கடுத்து சுகர் (Juhar), சங்கர் (Jhangar) பண்பாடுகளும் நிலவின என்பது கண்டறியப்பட்டது. பேராசிரியர் பிக்கார்ட்டு (Prof, Piggott) என்பவர் கீழ்க்காணுமாறு இப்பண்பாடுகளைப் பிரித்துள்ளார். சான்-கு-தாரோ I ஆ, I, இ ஆகியவை அரப்பாப் பண்பாட்டுக் கூறுகளையும், சான்-கு-தாரோ II, சுகர் பண்பாட்டையும், சான்-கு-தாரோ III சுகர் பண்பாட்டையும் கொண்டிருந்தனவெனப் பிரித்துள்ளார். மண்ணடுக்குகளுக்கும் அடியில் அகழாய்வுகள் செய்ய இயலாத காரணத்தால் சான்-கு-தாரோ I அ-வின் பண்பாட்டுக் கூறுபாடுகளை அறிய இயலவில்லை.

சான்-கு-தாரோவில் இருந்த நகரம் இரு முறை அழிந்து மீண்டும் இருமுறை புதுப்பிக்கப்பட்டது. அகழாய்வுகளில் 215 அடி நீளமுள்ள நீண்டதெரு ஒன்று கண்டுபிடிக்கப்பட்டது. இத்தெருவின் இரு மருங்கிலும் அரப்பா, மொகஞ்

சதாரோ போன்று வீடுகளும் கழிவுநீர் செல்லும் சாய்க்கடைகளும் காணப்பட்டன. இத்தெருவில் பல குறுக்குத் தெருக்கள் நேராகச் சென்றன. இங்கு வாழ்ந்த மக்கள் கலையறிவு பெற்று விளங்கியிருத்தல் வேண்டும். பல பொருள்களில் இவர்களின் கலையார்வம் வெளிப்பட்டுள்ளது. இவர்கள் சங்குறுத்துவளையல் செய்தல், மணிவேலைப்பாடு, செம்பு, வெண்கலப் பொருள்கள் செய்தல், முத்திரைகள் செய்தல் போன்றவற்றில் ஈடுபட்டிருந்தனர்.

அர்ப்பாப் பண்பாட்டிற்குப்பின் இங்குச் சுகர் பண்பாட்டு மக்கள் வாழ்ந்துள்ளனர். இவர்கள் அழிந்த அர்ப்பாப் பண்பாட்டுக் கட்டடங்களின் செங்கற்களைக் கொண்டே தங்கள் வீடுகளைக் கட்டிக் கொண்டனர். நலிவடைந்த மக்கள் சதுர அல்லது செவ்வக வடிவிலான குடிசைகளில் வாழ்ந்தனர். சுகர் பண்பாட்டு மக்கள் பயன்படுத்திய மட்கலன்கள் வண்ணம் தீட்டப்பட்டவை. இவற்றின் விளிம்புகள் சிவப்பு, கருப்பு வண்ணங்கள் அல்லது ஊதாகலந்த கருப்பு நிறம் போன்றவை பெற்றுத்திகழ்ந்தன. இம்மட்கலன்களில் வடிவியல் அமைப்புக் காணப்பட்டது. அர்ப்பாக் கால மட்கலன்களில் இயற்கை உருவங்களே காணப்படுகின்றன. சுகர் பண்பாட்டை அடுத்துச் சான்-கு-தாரோவில் சங்கர் பண்பாட்டு மக்கள் இரண்டாம் மேட்டுப் பகுதியில் சிறிய அளவில் வாழ்ந்துள்ளனர். இவர்கள் கருப்பு அல்லது சாம்பல் நிறமுடைய மட்கலன்களைப் பயன்படுத்தினர். அதன்பிறகு இப்பகுதி அழிந்து விட்டது.

சு.இரா.

சான்சன், இலிண்டன். பி. (1908-1973):

இவர் ஐக்கிய அமெரிக்காவின் 36-ஆம் குடியரசுத் தலைவராக 1964-இல் பதவி ஏற்றார். இவர் மக்களாட்சிக் கட்சியைச்(Democratic party) சேர்ந்தவர். இவர் 1960-இல் துணைக்குடியரசுத் தலைவராக ஆவதற்கு முன் 24 ஆண்டுகள் அமெரிக்க மக்கள் சபையின் (Congress) உறுப்பினராக இருந்தார். இவர் 1948-இல் ஆளவை (Senate) உறுப்பினர் ஆனார்.

சான்சன் பதவியேற்றவுடன் உள்நாட்டுச் சிக்கல்களைத் தீர்ப்பதில் தமது முழுக் கவனத்தைச் செலுத்தினார். இப்பணியைத் திறம்படச் செய்வதற்கு மக்கள் சபை இவருக்கு உறுதுணையாக இருந்தது. இவரது உள்நாட்டுத் திட்டம் 'மாசமுதாயம்'(Great Societies) என்று சொல்லப்படுகிறது.

ஆனால், அயல்நாட்டுத் துறையில் இவரது புகழ் மங்கியது. குறிப்பாக வியட்நாம் போர் இவரது உள்நாட்டுப் புகழைப் பெரிதும் பாதித்தது. அதன் விளைவாக இவர் 1968-ஆம் ஆண்டு அரசியலிலிருந்து விலகினார்.



இலிண்டன் சான்சன்

இவர் 1908-ஆம் ஆண்டு தெக்சாசில் (Texas) பிறந்தார். இவர்தம் பெற்றோர் பள்ளி ஆசிரியர்கள். இவர் சிறுவயதிலிருந்தே தாயின் கண்காணிப்பில் வளர்ந்து வந்தார். இவர் தாய் இவருக்கு விவிலிய நூலிலிருந்தும் வரலாற்றிலிருந்தும் புராணங்களிலிருந்தும் பல கதைகளைக் கூறினார், இவருக்கு எழுதப் படிக்கக் கற்றுக்கொடுத்தும் இவர் தாய்தான். இவர் 1924 ஆம் ஆண்டு தம் பதினைந்தாம் வயதில் பள்ளிப் படிப்பை முடித்தார். இவருக்குப் படிப்பில் மிகுந்த அக்கறையில்லை. இருப்பினும், பெற்றோர்களின் வற்புறுத்தலின்பேரில் இவர் தெக்சாசு ஆசிரியர் கல்லூரியில் பயின்றார். இவர் கல்லூரியில் பல பேச்சுப் போட்டிகளில் கலந்து கொண்டு பரிசுகள் பல பெற்றுள்ளார், வெள்ளை விண்மீன் என்ற ஓர் அரசியல் குழுவை அமைத்தார்; கல்லூரிச் செய்தித்தாள் ஆசிரியராகவும் இருந்தார். அதன் விளைவாக இவருக்குப் பலர் நண்பர்களாயினர்.

பொருள் முட்டுப்பாடு காரணமாக இவர் சில ஆண்டுகள் படிப்பை நிறுத்திவிட்டார். பின்னர் 1930-ஆம் ஆண்டு மீண்டும் கல்லூரியில் பயின்று பட்டம் பெற்றார்.

இவர் அரசியலில் 1931-இல் நுழைந்தார். 1934-ஆம் ஆண்டில் பேர்டு (Bird)என்ற பெண்ணை மணந்தார்; தேன்றிலவுக்காக மெக்சிகோ சென்றார். பிராங்கிலின் உருசுவெல்டு இவரை 1935-இல் தெக்சாசு மாநில நிருவாகியாக நியமித்தார். அக்காலத்தில் இவர் கப்பல் கட்டும் தொழிலை ஊக்குவித்தார்.

இவர் சந்தித்த சிக்கல்கள் பலப்பல. வறுமையைப் போக்குவதற்காக இவர் பல திட்டங்களைத் தீட்டினார்; வரிவிலக்கு அளித்தார்; மக்கள் உரிமைகளை மதித்தார்; மக்கள் உரிமை மசோதாவை 1964-ஆம் ஆண்டு பிறப்பித்தார். அச்சட்டத்தின்படி பொது உணவு விடுதிகளில் கறுப்பர் அனுமதிக்கப்பட்டனர். அதே ஆண்டு இருப்புப் பாதைச் சிக்கலை இவர் திறமையாகத் தீர்த்தார்; பனாமாச் சிக்கலைத் தொலைபேசி மூலம் தீர்த்தார்; தென்வியட்நாமிய ருக்குத் தொடர்ந்து உதவி புரிந்தார். இவர் எப்போதும் சுறுசுறுப்பாக இயங்கியதால் 'சூறாவளிக் குடியரசுத் தலைவர்' என அழைக்கப்பட்டார். இவர் மீண்டும் குடியரசுத் தலைவராகத் தேர்ந்தெடுக்கப்பட்டபோது 44 மாநிலங்களின் ஆதரவையும் பெற்றிருந்தார்.

அமெரிக்கப் பொருளாதாரம் 1964-ஆம் ஆண்டு தன்னிறைவு அடைந்தது. இவர் 1968-ஆம் ஆண்டு பிறப்பித்த மக்கள் உரிமைகள் சட்டம் இன ஒதுக்கல் கொள்கைக்கு முற்றுப்புள்ளி வைத்தது. இராபர்ட்டு சி.லீவர் என்ற கறுப்பரை இவர் முதன்முதல் அமைச்சரவையில் சேர்த்துக் கொண்டார்; வரலாறு படைத்தார். அதேபோல் 1967-ஆம் ஆண்டு மார்சல் (Marshall) என்ற கறுப்பரை இவர் முதல் உச்சநீதிமன்ற நீதிபதி ஆக்கினார்.

சான்சன் பல உலக மாநாடுகளில் பங்கேற்றார். இவர் மணிலாவில் 1966-இல் வியட்நாம் போரைப் பற்றி ஆறு ஆசியத் தலைவர்களுடன் வாதிட்டார். இவர் 1967-ஆம் ஆண்டு உருசியத் தலைமை அமைச்சர் கோசிசனைச் சந்தித்து உலகச் சிக்கல்களைப்பற்றிக் கலந்துரையாடினார். ஆனால் உள்நாட்டில் இவருக்கு எதிராகக் கிளர்ச்சிகள் எழுந்தன. பின்னர் 1969 தேர்தலில் நிக்கன் குடியரசுத் தலைவரானார். பின்னர் இவர் அரசியலிலிருந்து விலகினார். இவர் 1971-ஆம் ஆண்டு 'நினைவுகள்' என்ற நூலை எழுதி வெளியிட்டார். இவரது பெயரிலேயே தெக்சாசில் ஒரு நூலகம் தொடங்கப்பட்டது. இந்நூலகத்தில் சான்சன் பற்றிய கட்டுரைகள், நினைவுப் பொருள்கள் ஆகியவை உள்ளன. இவர் 1973-இல் காலமானார். கே.சே.

சான்சன் சாமுவேல்: ஆங்கில அகராதியை முதன்முதலாகத் தொகுத்துக் கொடுத்தவரும், ஆங்கிலக் கவிஞரும், வாழ்க்கை வரலாற்றைத் திறனாய்வுக் கண்ணோட்டத்துடன் எழுதி நூல்களாக வெளியிட்டவரும், சிறந்த ஆங்கில இலக்கியத் திறனாய்வாளருமான டாக்டர் சாமுவேல் சான்சன் (Samuel Johnson) இலிச்சீல்டு (Lich field) என்னும் ஊரில் கி.பி. 1709-இல் வயது முதிர்ந்த பெற்றோருக்கு மகனாகப் பிறந்தார்.

இவர் தம் மூன்று வயதில் இசுகுரோபுலா (Scrofula) என்னும் நோயால் தாக்குண்டார். அந்த நோய்வாய்ப் பட்டோரை அரசனோ அரசியோ தொட்டால் நோய் விலகும் என்பது ஒரு நம்பிக்கை. ஆன் அரசியால் (Queen Anne) தொடப்பட்டு நோய் நீக்கம் பெறுதற் பொருட்டு இவர் இலண்டன் மாநகர் கொண்டுவரப்பட்டார். ஆனால், காய்ச்சலின் கடுமையால் இவர்தம் கண்பார்வை பாதிக்கப்பட்டது. ஆயினும், இளம்வயது முதலே இவர் பெரிய படிப்பாளியாகத் திகழ்ந்தார்.

இலிச்சீல்டு இலக்கணப் பள்ளியிலும் பெம்புரோக்குக் கல்லூரியிலும் (Pembroke College) இவர் கல்வி பயின்றார். படைப்பாற்றலும் அறிவுத் திறனும் மிகுந்திருந்த இவர் வறுமையினால் துன்புற்றதால் இவர்தம் கல்லூரி நாங்கள் பாழாயின. இவர் 'ஆக்சுபோர்டு பல்கலைக் கழகத்தில்' (Oxford University) பதினான்கு மாதம் தங்கிப் படித்தார்; ஆனால், பட்டம் ஒன்றும் பெறவில்லை.

இவர்தம் தந்தையார் கி.பி. 1731-இல் மரணமடைந்தார். எனவே, இவர் கடும் மனத்துயருக்கு ஆளானார். இந்தத் துயரம் பிற்காலத்தில் தான் ஒருவாறு தணிந்தது. மார்க்கட்டு பாசுவர்த்து (Market Bosworth) என்னும் இடத்தில் இவர் ஒரு சாதாரண ஆசிரியராகப் பணியாற்றினார். இவருக்குச் சிறிதும் மகிழ்ச்சியில்லை. பின்னர் இவர் பர்மிங்காம் (Birmingham)வந்து சேர்ந்தார்; அங்கே பர்மிங்காம் இதழுக்கு (Birmingham periodicals) இவர் கட்டுரைகள் எழுதினார். உலோபா என்பார் எழுதிய, 'அபிசீனியாவுக்குப் பயணம் பற்றிய குறிப்பு' (Lobo's 'An account of Voyage to Abyssenia') என்னும் பிரெஞ்சு (French) நூல் ஒன்றை ஆங்கிலத்தில் மொழிபெயர்த்தார். இவர்தம் மொழி பெயர்ப்பு எழுதினவர் பெயரின்றி கி.பி. 1735-இல் வெளியிடப்பட்டது.

தம்மினும் வயது முதிர்ந்த திருமதி எலிசபெத்து போர்ட்டர் (Mrs Elizabeth Porter) என்னும் விதவை மாதிரை இவர் கி.பி. 1735-இல் மணம் புரிந்தார். பின்னர் இலிச்சீல்டுக்கு அருகில் 'எடியல்' (Edial) என்னுமிடத்தில் தனியார் பள்ளி ஒன்றினை இவர் தொடங்கினார். இந்தப் பணியும் வெற்றி பெறவில்லை. இவர் பட்டம் ஒன்றும் பெறாமையும் இழுப்பு நோயும் இவரை ஆசிரியப் பணியிலிருந்து பின்னிடச் செய்தன.

இவர் கி.பி. 1737-இல் அந்தப் பள்ளியினை விட்டு இலண்டன் மாநகரம் சென்றார். இவர்தம் துணைவியாரும் பின்னர் இவருடன் வந்திணைந்தார். அங்கே எட்வர்டு கேவு (Edward Cave) என்பாரிடம் இவர்

பணியிலமர்ந்தார். கேவு நடத்திய 'சான்றோர் இதழ்' (The gentleman's magazine) என்னும் இதழுக்கு இவர் கட்டுரைகள் எழுதி வந்தார். சில தலையங்கங்களும் முன்னுரைகளும் எழுதிக் கொடுத்தார்; கட்டுரைகள், ஆங்கிலக் கவிதைகள், இலத்தீனியக் கவிதைகள், வாழ்க்கை வரலாறுகள், பாராளுமன்ற விவாதங்கள் முதலியவைகளை எழுதிவந்தார். சான்சன் எழுதிய பாராளுமன்ற விவாதங்கட்கு அந்தக் காலத்திய அரசியல் வாதிக்களிடம் பெரிய மதிப்புக் கிடைத்து வந்தது.

இவர் கி.பி. 1738-இல் 'இலண்டன்' என்னும் கவிதையினை வெளியிட்டார். தாம் வறுமையுற்ற நாட்களில் இரிச்சர்டு சேவேசு (Richard Savage) என்னும் கவிஞருடன் தமக்கு ஏற்பட்ட நட்பினைத் தம் கவிதையில் குறித்துள்ளார். இவர் எழுதிய 'இரிச்சர்டு சேவேசின் வாழ்க்கை' (Life of Richard Savage) என்னும் நூலானது வாழ்க்கை வரலாறு எழுதும் கலைக்கு ஓர் எடுத்துக்காட்டாகத் திகழ்கிறது. பின்னர் இவர் தொடர்ந்து பல கவிஞர்களின் வாழ்க்கை வரலாற்றை எழுதினார்.

இவர் கி.பி. 1747-இல் அகராதி தொகுக்கும் தமது திட்டத்தை வெளியிட்டார். இந்தப் பணியினைத் தாம் கப் சதுக்கத்தில் (Gough Square) தங்கி இருந்த போதே தொடங்கிவிட்டார். அகராதியை இவர் சொல்லச் சொல்லச் 'செசுட்டர் பீல்டு' (Chester Field) என்பவர் எழுதி வந்தார். இவர் கி.பி. 1749-இல் 'மனித வேட்கையின் மமதை' (The Vanity of Human Wishes) என்னும் நூலை எழுதினார். இவர் கி.பி. 1750-இல் 'ஊர் சுற்றி' (The Rambler) என்னும் இதழைத் தொடங்கினார். இவ்விதழ் முழுவதிலும் இவரே எழுதி வந்தார்.

இவர்தம் துணைவியார் கி.பி. 1752-இல் மரணமடைந்தார். அந்த மரணம் இவருக்குப் பெரிய துயரம் விளைவித்தது. இவர்தம் துணைவியாரின் தோழி ஆன் வில்லியம்சு (Anne Williams) என்னும் குருட்டுப் பெண் ஒருத்தியையும் புரக்கவேண்டிய பொறுப்பும் ஏற்பட்டது. மேலும் இராபர்ட்டுலெவட்டு (Robert Levett) என்னும் புதிரான மருத்துவர் ஒருவரையும் இவர் புரந்து வந்தார். இராபர்ட்டுலெவட்டு கி.பி. 1783-இல் இறந்தபோது, அவர் மீது இரங்கற்பா ஒன்றைப் பாடினார் சான்சன்.

காக்கவர்த்து (Hawkesworth) என்பார் கி.பி. 1753-1754-இல் நடத்திய 'வெற்றிவீரன்' (The Adventurer) என்னும் இதழுக்குச் சான்சன் கட்டுரை எழுதிவந்தார். இவர் கி.பி. 1754-இல் 'சான்றோர் இதழில்' இவர்தம் பழைய முதலாளியான கேவு என்பாரின் வாழ்க்கை வரலாற்றை எழுதினார். இவரது அகராதி கி.பி. 1755-இல் வெளியிடப் பெற்றது. இவரது ஒன்பதாண்டுகால முயற்சியினால் உருவான

இந்த அகராதி இவருக்குப் பெரும்புகழை ஈட்டித் தந்தது. இளமையில் இவர் பெறத் தவறிய பல்கலைக் கழகப் பட்டத்தையும் அது பெற்றுத் தந்தது.

இலக்கியக் கட்டுரைகளையும், அரசியற் கட்டுரைகளையும், மதிப்பீட்டு உரைகளையும் பலவேறு இதழ்களில் எழுதி வந்தார் சான்சன். 'பிரபஞ்சக் காலமுறை' (Universal Chronicle) என்னும் இதழுக்கு கி.பி. 1758-1760-ஆம் ஆண்டுகளில் 'இடுலர் வரிசை' (Idler Series) என்னும் தொகுப்புரை எழுதி வந்தார். அபிசீனியா இளவரசன், இராசலாசு' (Rasselas, Prince of Abyssenia) என்னும் நூலை கி.பி. 1759-இல் வெளியிட்டார்.

ஆண்டுக்கு முந்நூறு பவுன் பெறும் அரசு மானியம் (A Crown Pension) கி.பி. 1762-இல் கிடைக்கப் பெற்று ஏவல் எழுத்தாளராகப் (Hack Writer) பணி செய்யும் கடும் வேலையிலிருந்து சற்று விடுதலை பெற்றார். தம் நண்பர் 'தேவிசு' (Davies) என்பாரின் புத்தகக் கடையில் 'பாசுவல்' (Baswell) என்பவரைச் சந்தித்தார். இப் பாசுவல்தாம் பின்னர்ச் சான்சன் வாழ்க்கை வரலாற்றை நூலாக எழுதிப் புகழ்பெற்றவராவர்.

சான்சனைப் பெரியதோர் இலக்கியக் கருத்தா வாகச் சித்திரிக்கும் பாசுவல், தம் காலத்திய இலக்கியப் பெருமக்கள் பலரையும், கி.பி. 1764-ஆம் ஆண்டில் தொடங்கிய 'இலக்கியக் கடிதத்தில்' (Literary Club) இருந்த உறுப்பினர்களையும் தம் நூலில் குறிப்பிட்டுள்ளார். அவர்களுள் 'ரெய்னால்டு' (Reynold), 'பர்க்கு' (Burke), 'கோல்டு சுமித்து' (Gold Smith), 'காரிக்கு' (Qarrick) முதலானோர் குறிப்பிடத் தக்கவராவர்.

இங்கிலாந்தில் உள்ள அரசியற் கட்சிகளுள் ஒன்றான பழமைவாதக் கட்சியின் (Tory Party) தீவிர ஆதரவாளராக இருந்த சான்சன், புதுமை வாதக் கட்சியிலும் (Whig Party) பல நெருக்கமான நண்பர்களைப் பெற்றிருந்தார். சான்சன் கி.பி. 1765-இல் 'திரேலிசு' (Thrales) என்பாரைச் சந்தித்தார்; பின்னர் அவர் ஊரில் அவர் இல்லத்திலேயே தங்கிக் கொண்டார். அவ்வாண்டில் இசுடவன்சு (Stevens) என்பார் உதவி பெற்றுச் சில குறிப்புகளுடன் சேக்கபியரின் நாடகத்தை அச்சிட்டு வெளியிட்டார். சேக்கபியர் நாடகத்திற்கு இவர் எழுதின முன்னுரை (Preface to Shakespeare) மிகச் சிறந்த இலக்கியத் திறனாய்வு நூலாகவும், உரைநடை இலக்கியமாகவும் போற்றப்படுகிறது.

இவர் கி.பி. 1773-இல் பாசுவலுடன் இசுகாட் லாந்துக்கும் இப்பிரதீசுக்கும் (Scotland and Hebrides) பயணம் செய்து 'இசுகாட்லாந்தின் மேற்குத் தீவு

கட்குப் பயணம்' (A Journey to the western Islands of Scotland) என்னும் நூலை எழுதி வெளியிட்டார். இவர் கி.பி. 1774இல் திரேலிகடன் (Thrales) வடக்கு வேல்குப் (North wales) பகுதிக்குப் பயணம் செய்தார்; கி.பி. 1775-இல் அவருடன் பாரிசு (Paris) சென்று வந்தார். இந்த ஒன்று மட்டுமே இவர்தம் ஐரோப்பியப் பயணமாக இருந்தது.

நூற்பதிப்பாளர் பலரது வேண்டுகோட்கு இணங்கி ஆங்கிலக் கவிஞர்களின் வாழ்க்கை பற்றி (Lives of English Poets) இவர் தம் முதுமைக் காலத்தில் பல நூல்கள் எழுதினார். இவர்தம் நூல்களுள் இந்நூல்களே மிகச்சிறந்தனவாகப் போற்றப்படுகின்றன. இவற்றுள் மில்ட்டன் வாழ்க்கை வரலாறு (Life of Milton), போப்பின் வாழ்க்கை வரலாறு (Life of Pope) முதலிய நூல்கள் குறிப்பிடத்தக்கன.

தாம் புரந்த இலெவட்டும், தம்மைப் புரந்த திரேலிகம் கி.பி.1784இல் இறந்து விட்டனர். திருமதி திரேலிகினால் சான்சன் புறக்கணிக்கப்பட்டு மரணமடைந்தார். புகழ்பெற்ற அரசியல் வாதிகளும் மேதைகளும் புதைக்கப்படுகின்ற 'வெசுட்டுமினிசுட்டர், திருமடக்கோயிலில் (West minister Abbey) இவர் புதைக்கப்பட்டார்.

சான்சன் தாம் எழுதின நூல்களால் மட்டுமன்றிப் பாகவலுடன் நிகழ்த்திய அறிவார்ந்த உரையாடல்களாலும், சில விசித்திரக் குணங்களாலும் (Eccentricity), மற்றும் அமெரிக்கர், இசுகாட்லாந்தினர், விளையாட்டு வீரர்கள், விக்குக் கட்சியினர் முதலானோரைப் பற்றி எதிர்ப்பாகச் சொன்ன கருத்துகளாலும் தம் புகழை நிலைநாட்டினார். இவர் இயற்கை இறந்த நிகழ்ச்சிகளில் (Supernatural) ஆர்வங் காட்டினார்; இரக்கமும் மனித நேயமும் உடையவராயிருந்தார். இவர் எழுதின நாட்குறிப்புகளும் இவரது வழிபாடும் இவரது சமய நம்பிக்கையினைப் புலப்படுத்துகின்றன.

'ஓரேசு வால்போல்' (Horace walpole) என்பாரைத் தாக்கி, 'மார்மர் நார்போல்சைன்சு' (Marmor Norfolk Ciense) என்னும் பரிகாசக் கட்டுரை ஒன்று எழுதியுள்ளார், 'மேடை அனுமதிச் சட்டத்தின் முழு நியாயம்' (The Complete Vindication of Licensers of the Space), 'மேக்பெத்து நாடகத்தில் பார்க்கத் தவறினவை' (Miscellaneous Observations of the Tragedy of Macbeth), 'தியோடாரின் காட்சி' (The Vision of Theodore), 'தப்பு எச்சரிக்கை' (The false Alarm), 'தேச பக்தன்' (The patriot), 'வரிவிதிப்பின் கொடுமையின்மை' (Taxation, No tyranny) முதலிய நூல்களையும், கட்டுரைகளையும், பிற அரசியற் கட்டுரைகளையும் எழுதியுள்ளார். சான்சன் வரி விதிப்புகளை ஆதரித்தார்; அடிமை முறையினை

வெறுத்தார். பிற்காலத்தில் இவர் தம் நாட்குறிப்பும், 'வழிபாடும் தியானமும்' என்னும் நூலும் வெளியிடப் பெற்றன.

சான்சனைப் பற்றிப் பலர் நூல் எழுதியுள்ளனர். இருபதாம் நூற்றாண்டின் இலக்கியத்திற்கு நோபல் பரிசு பெற்ற டி.எஸ். எலியட்டு (T.S.Eliot) என்பார் 'திறனாய்வாளரும் கவிஞருமான சான்சன்' (Johnson as critic and poet) என்னும் நூலை எழுதியுள்ளார்.

ஆங்கிலக் கவிஞர்களின் வாழ்க்கையைச் சித்திரிக்கும் சான்சன் அந்தக் கவிஞர்களின் கொள்கைகளையும் திறனாய்வு செய்கிறார். பெருங் கவிஞர்களின் நூல்களிலுள்ள குறைகளையும் சுட்டிக் காட்டுகிறார்; சிறு கவிஞர்களின் (Minor poets) நூல்களின் சிறப்புகளையும் எடுத்துக் காட்டுகிறார். ஒரு கவிஞரைத் திறனாய்வு செய்யும்போது, அந்தக் கவிஞரின் கவிதை வரிகளையே பயன்படுத்துவது இவர் நூல் நடையின் தனிச் சிறப்பாகும்' மில்ட்டன் வாழ்க்கை பற்றிய நூலில், 'இதை எழுதுவதற்கு மில்ட்டனா வேண்டும்' என்று ஓரிடத்திலும், 'இதனை மில்ட்டன் தவிர வேறு யாராலும் எழுதமுடியாது' என்று மற்றோரிடத்திலும் குறிப்பிடுகிறார். இவர்தம் நடுவு நிலைமைக்கு இது ஒரு சான்றாகும். இவர்தம் திறனாய்வு கத்தோலிக்கச் சமயக் கொள்கைகளின் அடிப்படையிலும் மன்னராட்சியே சிறந்தது என்னும் பாணியிலும் அமைந்துள்ளது என்பது குறிப்பிடத்தக்கது. சேக்ஸ்பியர் நாடகங்கட்கு எழுதின முன்னுரையானது சேக்ஸ்பியருக்கு வழுவமைதி காட்டும் முறையிலும், காரணகாரிய முறையிலும் அமைந்து முறைப்படுத்தப்பட்ட பத்தி அமைப்புகளைக் கொண்டு மிகச் சிறந்த உரைநடை இலக்கியமாக அமைந்துள்ளது.

பொன்.பா.

சான்சன், சார்லசு (கி.பி. 1893 - 1956)
அமெரிக்க நாட்டுக் கல்வியாளரும் சமூகவியலறிஞரும் ஆவார்; அமெரிக்க நாட்டின் நீக்கிரோ இன மக்களின் வாழ்க்கை முறையை ஆய்வு செய்து நூலாக எழுதியவர். இவருடைய நூல்கள் சமூகவியலாய்வுக்குப் (Social Research) பெரும் பயனுள்ளனவாகக் கருதப்படுகின்றன. பிசுக்குப் பல்கலைக்கழகத்தின் (Fisk University) தலைவர் பொறுப்பை ஏற்ற முதல் நீக்கிரோ இனத்தைச் சேர்ந்தவர்.

சார்லசு சான்சன் (Charles Johnson) பிசுக்குப் பல்கலைக்கழகத்தின் தலைவராக 1947-இலிருந்து 1956-இல் இறக்கும் வரை பதவி வகித்தார்.

பிரிசுட்டல் (Bristol) நகரில் பிறந்த சார்லசு சான்சன், வர்சீனியா ஒன்றியப் பல்கலைக் கழகத்திலும் (Virginia Union University) சிக்காகோ பல்கலைக்கழகத்திலும் (University of Chicago) பயின்று பட்டம் பெற்றார். இவர் தேசிய நகரியக் கழ



சார்லசு சான்சன்

கத்தில் (National Urban League) 1921-இலிருந்து 1928-வரை ஆராய்ச்சி நெறியாளராகப் பணியாற்றினார்; 'வாய்ப்பு' (Opportunity) என்னும் பெயரில் கழகத்தின் சார்பில் ஓர் ஆய்விதழை 1923-இல் தொடங்கினார். இவர் 1928-வரை இதன் ஆசிரியராகவும் இருந்தார். 'வாய்ப்பு' ஆய்விதழ் நீக்கிரோ இனத்தைச் சேர்ந்த இளம் கலைஞர்கள், இசைக் கலைஞர்கள் எழுத்தாளர்கள் ஆகியோரின் படைப்புக்கு முன்னுரிமை வழங்கி வெளியிட்டது.

சார்லசு சான்சன் 1928-இலிருந்து 1947-வரை சமூகவியற் பேராசிரியர் பதவியும் ஏற்றிருந்தார். இவர் எழுதிய முதன்மையான நூல்கள்: சிக்கா கோவில் நீக்கிரேர் மக்கள் (Negro in Chicago; 1922); தோட்டத்தின் நிழல் (Shadow of Plantation; 1934); நீக்கிரோ இனஒதுக்க முறைகள் (Patterns of Negro Segregation; 1943) ஆகியனவாகும். எஸ்.த.

சான் சால்வடார்: இது மத்திய அமெரிக்கப் பகுதியைச் சேர்ந்த எல் சால்வடாரின் நடுப்பகுதிக்கு அருகிலுள்ள ஆட்சிதூறை வட்டாரமாகும். தெற்கில் பசிபிக்குக்கடலின் அருகிலிருந்து வடபுறத்தில் இலெம் பாச்சமவெளி வரை இது பரவியுள்ளது. பெரும்பாலான மக்கள் நகரவாசிகள். மக்கள்தொகை பெருமளவும் உயர்மட்டப் பகுதிகளில் நிரம்பிக் கிடக்கிறது. இவ்வட்டாரத்தின் மேற்குப் பாகத்தில் சான் சால்வடார் (San Salvador) என்ற மாபெரும் எரிமலை அமைந்துள்ளது. இப்பகுதியில் புகையிலை, சர்க்கரை, கனிவகைகள் பருத்தி ஆகியவை விளைகின்றன. மக்கள் தொகை. 124,000 (1980).

சான் சால்வடார் (2): இது மத்திய அமெரிக்கப் பகுதியில் உள்ள எல் சால்வடார் என்ற குடியரசின்

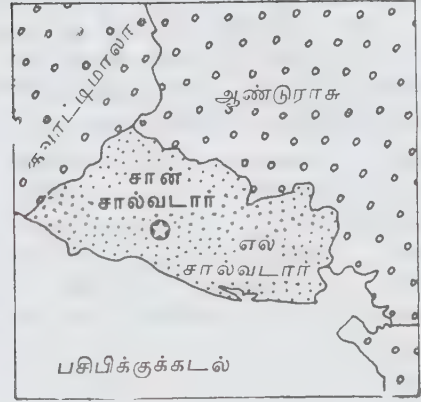

சான் சால்வடார் அமைவிடம்

தலை நகராகும். இதன் பரப்பு 1819 ச.கி.மீ. மக்கள் தொகை 681,656 (1971). இது இரியோ ஆசெல் காட்டு (Rio Acelhaut) என்ற ஆற்றின் கிளையான இலாசு காகமசு சமவெளியில் அமைந்துள்ளது. இப்போது இது நெடுஞ்சாலைகளின் மூலமாக நாட்டின் பல்வேறு நகரங்களுடனும் இலா லிபெர்ட்டாடு (La Libertad), அகசூட்லா (Acjuntla) மற்றும் இலா கூட்டமைப்பு (La Union) என்ற துறைமுகங்களுடனும் தொடர்பு கொண்டுள்ளது. மத்திய அமெரிக்காவின் சருவதேச இருப்புப்பாதைத் தொடர் இதன் வழியாகச் செல்கிறது. இதன் மூலமாகக் குவாட்டிமாலாவுடனும் தொடர்பு கொண்டுள்ளது.

சான் சால்வடார் நகரம் கி.பி. 1524-இல் தோற்றுவிக்கப்பட்டது. இது கி.பி. 1528-இல் இப்பொழுது அமைந்துள்ள இடத்திற்கு மாற்றம் செய்யப்பட்டது. இது, கசுகடலான் மாநிலம், மத்திய அமெரிக்காவின் ஐக்கிய மாநிலங்களின் சான் சால்வடார் மாநிலம் ஆகியவற்றின் தலைநகராகச் செயற்பட்டு வந்தது. இது கி.பி 1841-ஆம் ஆண்டு முதல் எல் சால்வடாரின் தலைநகரமாக இருந்து வருகிறது. இது கி.பி. 1854, 1873 ஆகிய ஆண்டுகளில் புவி அதிர்ச்சிகளினால் சிதைவுற்றது.

அரசுக்கான மிக உறுதிவாய்ந்த கட்டடங்கள் இந்நகரில் கட்டப்பட்டுள்ளன. ஆடம்பரமற்ற கிறித்தவத்திருச்சபை, அழகான பல்கலைக்கழகம், அறிவியல் மற்றும் இலக்கியப் பள்ளி, பற்பல நாடகமேடைகள், வானிலை ஆய்வுக்கூடம், நூலகம், புதிய மருத்துவமனைகள், தரும சாலைகள், பொழுது போக்கிற்கான கூடம், சிறந்த தோட்டங்கள், பூங்காக்கள் புதிய நீர்ப்பாசனத் திட்டங்கள் ஆகியவையெல்லாம் இந்நகரின் காணப்படுகின்றன. இதன் கிழக்குப் பகுதி

யில் 9.3 கி.மீ. தொலைவில் இலோபாங்கோ (Ilopan-go) என்ற மிகப் பெரிய ஏரி அமைந்துள்ளது. இதன் கரையோரங்களில் தனியார் இல்லங்கள், ஓய்வு விடுதிகள், பழமையான கிராமங்கள் ஆகியவை ஆங்காங்கே அமைந்துள்ளன. இந்த ஏரியை அடுத்த பகுதியே சான் சால்வடார் என்னும் நகரத்தின் விளையாட்டுத் திடலாகவும் பயன்படுகிறது.

இந்நகரம் தலையாய நிதி, வாணிகம் மற்றும் தொழில் மையமாக விளங்குகிறது, பருத்தி மற்றும் ஆடைகள், பின்னப்பட்ட உள்ளாடைகள், தொப்பிகள், உணவு வகைகள், தோற்பொருள்கள், மரச்சாமான்கள், மது வகைகள், மட்பாண்டப் பொருள்கள், சிமிண்டு, சோப்பு, தீப்பெட்டிகள், கப்பல் கட்டும் பொருள்கள், புகைபூஞ்சுருள், சுருட்டுகள் ஆகியவை இவ்விடத்தில் தாயாரிக்கப்படுகின்றன. அ.உ.

சான் சாலிசுபரி, உரோமானியக் கத்தோலிக்கத் திருச்சபையின் ஆதரவாளரும், இலத்தீன் மொழி இலக்கியங்களைப் பயின்றவருமாவார். இவர் வாழ்ந்த காலம் கி.பி. 1115 முதல் கி.பி. 1180 வரையுள்ள காலம் ஆகும். இவர் இங்கிலாந்தில் சாலிசுபரியில் (Salisbury) பிறந்து, பிரான்சின் திருச்சபைப் பள்ளிக் கூடங்களில் 12 ஆண்டுகள் பயின்றபின், அக்காலத்தில் சுயசிந்தனையாளராகப் புகழ்பெற்ற பீட்டர் அபலார்டு (Peter Abelard) என்பவரிடம் சிறிது காலம் பயிற்சி பெற்றார். இவர் காண்ட்டர்பரியின் பேராயர்களான தியோபால்டு (Theobald), தாமசு பெக்கெட்டு (Thomas Becket) ஆகியோரின் செயலாளராக இருந்தார். பின்னர் இவர் பிரான்சில் சார்ட்ரசின் (Chartres) ஆயரானார். இவர் உரோமானியத் திருச்சபையின் மேல் முறையீட்டு நீதிமன்றங்களுக்கு அனுப்பப்படும் வழக்குகளைப் பற்றிக் கடிதங்கள் வரைந்து திருச்சபைக்கு உதவியதனால், ஆங்கிலத் திருச்சபையை ஆங்கில அரசினின்றும் சுதந்திரமான நிறுவனம் ஆக்க முயலுவதாகக் குற்றம்சாட்டி, அரசர் இரண்டாம் என்றி இவர்மீது சீற்றங் கொண்டார். அந்த நிலையே, இவரைப் பாலிக்கிரேட்டிக்கசு (Polycraticus), மெட்டலோசிக்கன் (Metalogicon) ஆகிய நூல்களை கி.பி. 1159-இல் எழுதுமாறு தூண்டியது. அவற்றில் இவர் தம் காலத்தவர் சரியான நெறியினின்றும் விலகிச் செல்லுவதாகச் சுட்டிக் காட்டினார். பின்னர், இவர் என்றியால் நாடுகடத்தப்பட்டுப் பிரான்சில் தங்கிப் பின்னர்த் திரும்பி வந்தார். தாமசு பெக்கெட்டு கொலையுண்டபோது, இவர் காண்ட்டர்பரிக்கோயிலில் இருந்தார். பின்னர் இவர் பெக்கெட்டின் வரலாற்றுச் செய்திகளை எழுதி, அவருடைய கடிதங்களையும் திரட்டினார். இவர் கி.பி. 1179-இல் உரோமன் கத்தோலிக்கத் திருச்சபையின் இலேட்டரன் மன்றத்தில் பங்கு கொண்டார்.

அரசியற் கருத்துத் தோன்றிய சூழ்நிலை: சான் வாழ்ந்த காலமாகிய கி.பி. 12-ஆம் நூற்றாண்டில் இங்கிலாந்தில் நிலமானியமுறை பின்பற்றப்பட்டு வந்தது. அரசருடைய அதிகாரத்தை எவரும் மீறுதல் கூடாது என்ற கருத்து ஒப்புக் கொள்ளப்பட்டாலும், நிலமானியப் பிரபுக்களே அரசியல்திகாரத்தைச் செயற்படுத்தினர். எனவே, அரசருடைய அதிகாரமே யாவரையும் கட்டுப்படுத்துகிறதென்ற கருத்து வேரூன்றவில்லை, ஆயினும், பண்டைய உரோமானியச் சட்டத்தினாலும், சிசரோவினாலும் வலியுறுத்தப்பட்ட குடியரசுக் கருத்து சான் வாழ்ந்த இடைக்காலத்தில் இருந்து வந்தது. இக்கருத்தின்படி மக்களே ஓர் அரசாக அதனுடைய சட்டத்தின்படி அமைந்துள்ளனர். அவர்கள் அரசியல்திகாரத்தைத் தங்களுடைய ஆட்சியாளர் வழியாகக் கையாளுகின்றனர். இந்தக் கருத்து நிலமானியக் கோட்பாட்டுக்கு மாறானதாயினும், இது கி.பி. 9-ஆம் நூற்றாண்டில் இரீம்சின் இங்க்மார் (Hincmar of Rheims) என்பவரால் குறிப்பிடப்பட்டிருந்தது. எனினும், இடைக்காலத்தில் எழுதப்பட்ட சானின் அரசியல் ஆய்வுக்கட்டுரையாகிய பாலிக்கிரேட்டிக்கசில் இக்குடியரசுக் கருத்து கூறப்பட்டது. நிலமானியப் பிரபுக்களுடைய அரசியலாதிக்கம் வளர்ந்திருந்த காலத்தில் இக்கருத்துக் கூறப்பட்ட தெனினும், பொதுமக்களுடைய நலனைக் காக்கும் பிரதிநிதியாக அரசர் இக்கருத்தில் சுட்டிக்காட்டப்பட்ட காரணத்தால், சான் கூறிய குடியரசுக் கொள்கையினால், அரசருடைய நிலையே நாளடைவில் வலுவடைந்தது. இவர் வாழ்ந்த காலத்தில் புனித உரோமானியப் பேரரசருக்கும் போப்புக்கு மிடையே அதிகார எல்லை பற்றித் தகராறு நடைபெற்றதனால், இருசாராரின் அதிகாரத் துறைபற்றிப் பல கொள்கைகள் கூறப்பட்டன. இங்கிலாந்தில் கி.பி. 12-ஆம் நூற்றாண்டில் ஆக்சுபோர்டு பல்கலைக்கழகமும், பிரான்சில் பாரிசுப் பல்கலைக்கழகமும் நிறுவப்பட்டன. அவை அறிவுத்துறையில் வளர்ச்சி ஏற்பட உதவின. அவற்றில் அறிவியல்களும் தத்துவமும் இறையியலும் புதிதாகக் கண்டுபிடிக்கப்பட்ட உரோமானியச் சட்டமும் மாணவராலும் ஆசிரியராலும் ஆராயப்பட்டன. புதிய பல்கலைக்கழகங்களில் கிறித்தவத் துறவிகள் தங்களுடைய இறைமைத் தொழிலுக்கு உகந்த பாடங்களைக் கற்றுக் கொடுப்பதற்கு ஏற்பாடு செய்தனர். பல்கலைக் கழகங்களில் பயின்ற புகழ்மிக்க புலவர்களே தாமசு அக்குவினாசும் (Thomas Aquinas) உரோசர் பேக்கனும் (Roger Bacon) ஆவர். பல்கலைக்கழகங்களும், துறவியர் நிறுவனங்களும் ஒரு புதிய அறிவுவிளக்கக் காலத்தைத் தோற்றுவித்தன. அதற்குப் பேருதவியாக இருந்தது பண்டைய கிரேக்க அறிவாளியாகிய அரிசுட்டாட்டிலின் நூல்களும், அவற்றுக்கு அராபிய, யூதப் புலவர்க

ளெழுதிய விளக்கவுரைகளும், பல அறிவியல்களும் மீண்டும் ஐரோப்பியருக்குக் கிடைத்தமையேயாகும்.

அரசியற் கொள்கை: இவருடைய அரசியற் கொள்கைகள் அரிகட்டாட்டிலின் கருத்துகளால் மாற்றப்படவில்லை. இவருடைய காலத்தில் நிலமானியமுறை இருந்தபோதிலும், அதனைப் பற்றி இவர் யாதும் கூறாமல், பண்டைய குடியரசுக் கருத்தைப் புகழ்ந்து கூறினார். சமூகம் அல்லது அரசு என்பது, சட்டத்தையும் உரிமைகளையும் பற்றி மக்கள் ஏற்படுத்திக் கொண்ட ஒரு பொதுவான உடன்படிக்கையினால் இணைக்கப்பட்டது. அரசில் மக்களுடைய பொதுநலனுக்காகச் செயற்படுகின்ற அரசாங்க அதிகாரி இருந்தார். அவருடைய அதிகாரமும் சட்டத்துக்கு ஒத்த இயல்புடையதென்ற காரணத்தால், அது ஒழுக்க அடிப்படையிலே நியாயமானதாகும். சட்டம் என்பது, ஆளுவோர், ஆளப்படுவோர் உள்ளிட்ட எல்லா மக்களையும் எப்போதும் தொடர்புபடுத்தும் இணைப்பாற்றல் ஆகும். அரசியல்திகாரத்தைப் பெறத் தனக்குரிமை இல்லாதவன் எடுத்துக்கொள்ளுவானாயின், அவ்வதிகாரத்தாலேயே அவன் வீழ்வான். நியாயமான வழியில் ஆளுமுரிமை பெற்றுள்ள அரசன் சட்டத்துக்குக் கீழ்ப்படிந்து, அதன் ஆணைப்படி மக்களை ஆள்கிறான். சட்டத்தின் ஆதாரத்தினாலேயே அவனுடைய ஆளும்திகாரம் நியாயமானதாகிறது. ஆகையால், சட்டத்தினால் ஆளும் அதிகாரத்தைப் பெற்றிராத கொடுங்கோலரசன் கொல்லப்படுதல் நியாயமாகும். இவ்வாறு சான், சிசரோவைப்போல், சட்டத்தினுடைய யாவரையும் கட்டுப்படுத்தும் ஆற்றலை ஒப்புக்கொண்டு வலியுறுத்திக் கூறுகிறார். இவருடைய சட்டத்தைப் பற்றிய கருத்தை, இவருக்குப்பின் வந்த புனித தாமசு அக்குவினாசும் ஒப்புக் கொண்டுள்ளார். மேலும், சான் உலகியலரசாங்கத்தைக் கொலைத் தண்டணையை நிறைவேற்றுவோனுக்கு (Hangman) ஒப்பிடுகிறார். அவருடைய கருத்தின்படி ஆன்மிக அதிகாரம் உலகியல்திகாரத்தினும் உயர்ந்தது. இருவகை அதிகாரங்களும் கிறித்தவத்திருச்சபைக்கு உரியவை. திருச்சபையே அரசருக்கு மக்களைக் கட்டுப்படுத்தும் அதிகாரத்தை (Power of Coercion) அளித்தது. ஆகையால், பேரரசர் சசுட்டினியன் (Justinian) தம் சட்டத்தொகுப்பில் (Digest) கூறியிருப்பதுபோல், 'சட்டப்படியாக எவருக்கு ஒன்றைக் கொடுப்பதற்கு அதிகாரம் உண்டோ, அவரால் அதைச் சட்டப்படியே எடுத்துக் கொள்வதற்கும் அதிகாரம் உண்டு' என்ற விதிப்படி, கொலைத் தண்டணையை நிறைவேற்றும் அதிகாரியாக இருக்கும் அரசர் சட்டத்தைமீறிச் செயற்படும்போது, அவருடைய அதிகாரத்தைத் திருச்சபை திரும்ப

எடுத்துக் கொண்டு, அவரைப் பதவி நீக்கம் செய்தல் சரியே ஆகும். பா.சூ.

துணை நூல்கள்:

Liebeschutz, H., Medieval Humanism in the Life and Writings of John of Salisbury, London, 1950.

Webb, Clement, C.J., John of Salisbury, London, 1932.

சான்சி உத்தரப் பிரதேச மாவட்டத்தில் சான்சி மாவட்டத்தின் தலைநகரம். சான்சி (Jhansi) நகரம் முக்கிய சாலை, இருப்புப்பாதைச் சந்திப்பு நகரமாகவும் அமைந்துள்ளது. சான்சி நகரத்தின் முக்கிய பகுதி அரண்களால் சூழப்பட்ட பகுதியாகும். இவ்வரணும் அதனுள்ளே கோட்டையும் கி.பி. 1613-இல் கட்டப்பட்டது. மராட்டியர்கள் இந்நகரை கி.பி. 1732-இல் கைப்பற்றினர். ஆங்கிலேயர்கள் இந்நகரை கி.பி. 1853-இல் தங்களின் ஆதிக்கத்திற்குக் கொண்டு வந்தனர். இந்தியச் சிப்பாய்க் கலகம் கி.பி. 1857-இல் நடந்தபொழுது சான்சியிலிருந்த ஆங்கிலேய அலுவலர்களை இந்திய வீரர்கள் கொன்றனர். ஆங்கிலேயருக்கு எதிராக இலக்குமிபாய் சான்சி இராணி வீரமாகப் போரிட்டு இறந்தார். ஆங்கிலேயர்கள் குவாலியருக்குப் பதிலாகச் சான்சியை கி.பி. 1886-இல் பெற்றனர். சான்சியில் இரும்பு எஃகு வேலைகளும் நடுவணரசின் தொழிற்சாலையும் இருப்புப்பாதைக் குடியிருப்புப் பகுதியும், இருப்புப்பாதை பணிமனை ஒன்றும் உள்ளன. இந்நகரம் முக்கிய வாணிக நகரமாகவும் உள்ளது. நகரின் மக்கள்தொகை 284141 (1981).

சான்சி மாவட்டம் 5027 ச.கி.மீ. பரப்பளவை உடையது. இம்மாவட்டம் மேடும் பள்ளமும் கொண்ட நிலப்பகுதிகள், பண்டில்கண்டு மலை, விந்திய மலை, கங்கைச் சமவெளி ஆகியவற்றைக் கொண்டுள்ளது. இம்மாவட்டத்தில் பருத்தி, தானியங்கள், எண்ணெய் வித்துகள் போன்றவை பயிராகின்றன. இம்மாவட்டத்தில் பேட்வா ஆறும் அதன் துணையாறுகளும் பாய்கின்றன. வறட்சி அடிக்கடி இம்மாவட்டத்தில் ஏற்படுகிறது. இம்மாவட்டத்தின் முக்கிய நகரங்களாகச் சான்சியும் இரண்டு புறநகர்களான மாவ், இராணிபூர் ஆகியனவும் விளங்குகின்றன. மாவட்டத்தின் மக்கள்தொகை 1,137,031 (1981). ச.இரா.

சான்சிபார் என்பது கிழக்கு ஆப்பிரிக்காவைச் சார்ந்த குடியரசுத் தீவாகும். இந்நகக் குடியரசில் சான்சிபாரும் (Zanzibar) பெம்பாவும் (Pemba) வேறு சில சிறிய தீவுகளும் அடங்கியுள்ளன. இது மான்சேனியக் கடற்கரைக்கப்பால் அமைந்துள்ளது. ஏறக்

குறைய 1664 ச.கி.மீ. பரப்பளவுடையது. இது 1964-இல் தங்கனீகாக் (Tanganyika) குடியரசுடன் இணைந்து தான்சானிய ஐக்கியக் குடியரசு என முழு ஆதிக்கம் பெற்ற ஒரே நாடாக மாறிற்று. இதன் தட்பவெப்ப நிலை மிகவும் குளிர்ச்சியானதாக இருக்கிறது. இலவங்கம், கொப்பரை ஆகியவை இங்கு மிகுதியாக விளைகின்றன. சான்சிபார் நகரின் மக்கள் தொகை 110,669 (1978).



சான்சிபார் துறைமுக நகரம்

சான்சிபார்¹: இது சான்சிபார் என்னும் தீவின் தலையாய துறைமுக நகரமாகும். இத்தீவின் மேற்குப் புறத்தில் கிழக்கு ஆப்பிரிக்காவின் கரையோரத்திலிருந்து 35 கி.மீ. தொலைவில் இது அமைந்துள்ளது. இதன் மிகப் பழமையான கட்டடம் அந்நகரிலுள்ள மசூதியின் மினாராவாக இருக்கக்கூடும். இந்த மினாரா, சிம்பாப்வேயில் கையாளப்பட்டுள்ள பாணியைப் போன்றே இரண்டு உத்தரங்களால் அலங்கரிக்கப்பட்டுள்ளது. இந்த முன்னாள் அராபிய அரண், 1968-இல் போர்ச்சுகீசியர்கள் விரட்டியடிக்கப்பட்ட தற்குப் பிறகு மிக விரைவிலேயே கட்டப்பட்டது. கிறித்துத் திருச்சபை(Christ Church) என்று சொல்லப்பட்ட ஆங்கிலேயத் திருச்சபை, முன்னாளில் அடிமைகள் அங்காடி இருந்த இடத்திலேயே கி.பி. 1873-79-இல் கட்டப்பட்டது. புனித சூசையார் (St. Josephs) என்ற உரோமானியக் கத்தோலிக்கத் திருச்சபைக் கடைகள் நெரிசலாக அமைந்துள்ள இடத்தில் கட்டப்பட்டுள்ளது. எளிமையான, ஆடம்பரமற்ற பாணியில் கட்டப்பட்டுள்ள மசூதிகள் பல இங்கு உள்ளன. முன்னாள் சுல்தானுடைய மாளிகை கடலுக்கு முன்புறத்தில் கட்டப்பட்டுள்ளது. அதன் பக்கத்தில் உள்ள வியப்பில்லம் (House of Wonder) சுல்தான் பர்காசு (Sultan Bargash) என்பவரால் கட்டப்பட்டது. இப்போது அது அரசு அலுவலகமாகப் பயன்படுத்தப்படு

கின்றது. அந்நகரின் சாலைகள் மிகவும் குறுகியவையாகவும், வளைந்து செல்பவையாகவும் உள்ளன. பெரிய வீடுகள் பித்தளைத் துண்டுகள் பதிக்கப்பட்ட பெரிய வாயில்களைக் கொண்டுள்ளன. அவற்றின் மீது அராபிய மற்றும் இந்தியப் பூவணி வேலைப் பாடுகள் செதுக்கப்பட்டுள்ளன.

துறைமுகத்தில் பாதுகாப்பு மிக்கதும் விரிவானதுமான தங்கு துறை ஒன்று, கப்பல்கள் நங்கூரமிட்டுத் தங்கி நிற்பதற்கான வசதிகளுடன் கட்டப்பட்டுள்ளது. அ.உ.

சான்சியா வட இந்தியாவில் வாழும் ஒரு பழங்குடி இனத்தவர். இவர்கள் முன்னர்க் குற்றவாளிப் பழங்குடிப் பட்டியலில் இடம் பெற்றிருந்தனர். சான்சியா (Sansia) பழங்குடியினர் பிச்சை எடுத்தல், திருடுதல், கொள்ளையடித்தல் முதலான தொழில்களை முன்னர்ச் செய்து வந்திருந்தாலும் இப்போது சட்ட விரோதச் செயல்களில் ஈடுபடுவதில்லை. இன்று பெரும்பான்மையோர் நாடோடிகளாகவே வாழ்ந்து வருகின்றனர்.

சான்சியா பழங்குடியினரின் மூதாதையர்கள் இரண்டு சகோதரர்கள் என்றும் அவர்கள் பெரியாசு (Berias) என்பவர்களோடு மிகவும் தொடர்புகொண்டவர்கள் என்றும் கூறுவர். செயின் மூல் (Sain Mul), சான்சி (Sansi) என்பவர்களே அந்த மூதாதையர்களாவர். பெரியாசு என்பவர்கள் முன்னவரினின்றும் சான்சியாவினர் பின்னவரினின்றும் வந்தவர்கள் என்பது இவர்களின் தோற்றத்தைப் பற்றிய வழக்காகும். இவர்களின் முன்னோர்கள் மார்வார் (Marwar), அசமீர் (Ajmer) ஆகிய பகுதிகளில் வாழ்ந்தனர் எனக் கூறுவர். அசமீரிலிருந்து 38 கி.மீ. தூரத்தில் உள்ள பிசாங்கான் (Pisangan), சாகுன் (Sagun) ஆகிய நகரங்களுக்குக் கிழக்கிலுள்ள குளக்கரையில் தான் சான்சியாவினர் எப்பகுதியில் இறந்தாலும் அவர்களின் எலும்புகளைக் கொண்டு வந்து புதைத்து வந்தனர். இப்பகுதியில் சாட்டுகளுடன் (Jats) ஏற்பட்ட ஒரு மோதலினால் இவர்கள் தக்காணப் பகுதிகளுக்குச் சென்று குடியேறினர்.

சான்சியாவினர் கால்கர் (Kalkar), மால்கா (Malha) எனப்படும் இரண்டு குழுக்களாகப் பாகுபட்டுள்ளனர். இந்த குழுக்கள் முறையே எட்டு, பன்னிரண்டு உட்பிரிவுகளாக மேலும் பிரிக்கப்பட்டுள்ளன. கால்கர் குழுவைச் சேர்ந்த ஒருவன் தன் குழுவில் உள்ள எந்த ஒரு உட்பிரிவினைச் சேர்ந்தவருடனும் திருமணம் செய்து கொள்ளக் கூடாது. மால்கா குழுவைச் சேர்ந்தவரிடம் மட்டுமே இவ்வகை உறவினைப் பெற வேண்டும். இந்த இரண்டு பெருங்குழுக்களும் புறமணக் குழுவாகச் (Exogamous Group) செயற்

படுவதைத் தவிர வேறு எந்தச் செயலிற்கும் இக்குழுப் பாகுபாடு பயன்படவில்லை.

பஞ்சாயுப் பகுதியில் இவர்களின் திருமண முறை சற்று மாறுபட்டதாகக் காணப்படுகிறது. மணமக்களை முடிவு செய்த பின் முதியவர்கள் அடங்கிய குழு, மணமகளின் தந்தை மணமகளின் தந்தைக்கு எவ்வளவு பணம் கொடுக்க வேண்டும் என முடிவு செய்யும். இத்தொகையாகப் பெரும்பாலும் உரூ. 2000- அளவு தரவேண்டியிருக்கும். திருமணச் சடங்கின்போது மணப்பெண் ஒரு கூடையால் அடைக்கப்பட அக்கூடையின் மேல் சற்று நேரத்திற்கு மணமகன் அமர்ந்திருக்கிறான். திருமணத்தன்று விருந்தின்போது மது வகைகளும் கொடுக்கப்படும். குழந்தை பிறந்தது முதல் ஐந்து நாட்களுக்குப் பெண்கள் குளிக்கக் கூடாது. ஆறாம் நாள் நீரோடைக்குச் சென்று குளிக்க வேண்டும்.

இவர்களிடையே பல வகையான விலக்குகள் (Taboos) வழக்கிலுள்ளன. ஒருவன் தன் மாமியார் வீட்டினுள்ளோ தன் மருமகள் வீட்டிற்குள்ளோ நுழையக்கூடாது. அவ்வாறு நுழைந்து அவர்களின் உடைகளின் மீது ஒருவனின் தீட்டுப்படுமானால், அவனைப் புறச் சாதியினராக்கிப் பெருந்தண்டம் செலுத்தச் செய்வார். பின்னரே அவன் சேர்த்துக் கொள்ளப்படுவான் பெண்கள் ஆத்திரமடையுமளவிற்கு ஒருவனின் நடத்தை செல்லுமானால் அப்பெண் அவளது துணியால் அவனை அடித்துவிடுவான். பெண்களின் துணியால் அடிவாங்கிய ஆண்கள் அவர்களின் குழுப் பெயரை இழந்து விடுவர். அக்காலங்களில் அம்மக்களோடு உண்பதற்கு மட்டும் அவன் அனுமதிக்கப்படுவான். சமயச் சடங்குகளில் பங்குபெற அவன் அனுமதிக்கப்படுவதில்லை.

சான்சியாவின் திருடுவதிலும் கொள்ளையடிப்பதிலும் வல்லவர்களாக இருந்தனர். இச்செயல்களை மேற்கொள்ளும்போது பலவகையான கண்காணிப்பு முறைகளைக் கடைப்பிடிக்கின்றனர். இவ்வகைச் செயல்களுக்காகச் செல்லும் ஒவ்வொரு குழுவும் சீமாதார் (Jemadar) என்னும் தலைவனையும் சிப்பாகி (Sipahis) என்னும் வீரர்களையும் கொண்டிருக்கும். கொள்ளையடிக்கப்பட்ட பொருளில் பத்தில் ஒரு பகுதியைச் சீமாதார் எடுத்துக் கொள்வார், இது அவர் கொடுக்கும் தீப்பந்தங்கள் (Torches), ஈட்டிகள், பிற பொருள்கள் முதலானவற்றிற்கான பங்காகும். மீதமுள்ளவற்றுள் இரண்டு பங்கைச் சீமாதாரும் எஞ்சியவற்றைச் சிப்பாகிகளும் பகிர்ந்து கொள்வர். இரண்டு மூன்று கொள்ளைகளில் பங்குபெற்ற வீரர்கள் அதற்கடுத்த சில நிகழ்ச்சிகளில் பங்கு பெற அனுமதிக்கப்படுவதில்லை. இவர்கள் சமுதாயத்தில் தெர் (Dhers), மாங்குகள் (Mangs) போன்ற சமூகத்

தினரைத் தவிர்த்துப் பிற வெளியார், தம் சமூகத்தில் சேர்ந்து இச்செயல்களில் ஈடுபட விரும்பினால் அவர்களைச் சேர்த்துக்கொள்கின்றனர். கிடைக்கும் பொருள்களில் குறைந்த அளவே அவர்களுக்குக் கொடுக்கப்படுகிறது. கொள்ளைச் செயல்களில் ஈடுபடும்போது, ஒருவன் இறக்க நேரிட்டால் அவன் குடும்பத்திற்கு ரூ.350-உம், பின்னர்த் தொடர்ந்து வாழ்க்கைச் செலவுகளை ஈடுகட்டும் பொருட்டுப் பொருள் உதவியும் வழங்கப்படுகின்றன.

சட்ட விரோதச் செயல்களில் ஈடுபடுவதனால் ஒவ்வொரு செயலுக்கும் சகுனங்களைப் பசர்த்துச் செயற்படுகின்றனர். பெளர்ணமி அன்று குற்றச் செயல்களில் ஈடுபடுவதில்லை. அமாவாசையிலிருந்து பெளர்ணமிக்கு இடைப்பட்ட 15 இரண்ட நாட்களில் ஐந்து நாட்களைத் தேர்ந்தெடுத்துக் கொள்வது இவர்களது வழக்கமாகும். மூன்றாம் பிறை நாள், ஏழு, ஒன்பது, பதினொன்று, பதின்மூன்றாம் நாள் ஆகிய நாட்களே இவர்களுக்கு விருப்பமான நாட்கள். இவற்றுள் ஏதாவது ஒரு நாளில் சகுனம் சரியில்லை என்றால் கூட அந்த மாதத்தில் கொள்ளை, திருடுதல் முதலானவற்றில் இவர்கள் ஈடுபடுவதில்லை.

உறவினர்களின் இறப்புச் செய்தியைக் கேட்டல், திருட்ச் செல்பவர்களுக்கான உணவைச் சமைக்கும் போது தும்மல் சத்தம் கேட்டல், பாணையில் தண்ணீர் கொண்டுவரும் போது பாணை உடைந்து விடுதல், ஒருவனது உணவினை நாய் சாப்பிடுதல், திருடுவதற்கு வாய்ப்பினை எதிர் பார்த்து மரத்தில் உட்கார்ந்து இருக்கும்போது காக்கை கத்துதல் முதலானவற்றைக் கெட்ட சகுனங்களாகக் கருதுகின்றனர். இன்று இவர்கள் பல நிலையில் திருந்தி வருகின்றனர். இந்தியக் குற்றவாளிப் பழங்குடிகளைத் திருத்துவதில் மேற்கொண்ட பல திட்டங்களினால் இவர்களது திருட்டுத் தொழிலை மிகுதியும் குறைத்து விட்டனர் எனலாம். இவர்களைத் திருத்துவதில் இராட்சணிய சேவைப்படை (Salvation Army) பெரும் பணிசெய்தது. ஒரு சிலர் இத்தொழிலை எப்போதாவது மேற்கொண்டாலும் காவல் துறையினரின் பார்வைக்கு அகப்படாமல் செய்கின்றனர். முன்னர்ப் போன்று மிகப் பெரும் குழுவாகச் சென்று செய்வது அற்றுப்போயிற்று. இவர்கள் இப்பொழுது ஆடுமாடுகள் வளர்த்தலையும் கைவினைப் பொருள்கள் செய்வதையும் பரவலாக மேற்கொண்டு வருகின்றனர்.

இவர்களின் பஞ்சாயத்து முறை விரிவானது. இவர்களது கட்டுப்பாடுகளை மீறுவோருக்குத் தண்டனையும் மிகுதி. இவர்களிடையே அடிக்கடி சண்டை ஏற்படுவதுண்டு. சிறிய கருத்து வேறுபாடுகளும் பெருஞ்சண்டையில் முடிகின்றன. இவர்கள் சமய நம்பிக்கை மிகுந்தவர்கள்; தெய்வங்களையும் முன்

னோர்களுையும் வழிபடுகின்றனர்; மறுபிறப்பில் நம்பிக்கை கொண்டுள்ளனர். சீ.ப.

சான்சிலேடு மனிதன் பழங்காலத்தில் வாழ்ந்த மனித வகையினன். இவ்வகையினர் வாழ்ந்த காலம் ஏறக்குறைய 17,000 ஆண்டுகளுக்கு முற்பட்டது எனக் கருதப்படுகிறது. இவ்வகை மனிதர்களின் புதை படிவங்கள் பிரான்சு நாட்டில் சான்சிலேடு (Chancelade) என்னுமிடத்தில் கி.பி. 1888-இல் கண்டெடுக்கப்பட்டன. அதனாலேயே இம்மனித வகையினர் 'சான்சிலேடு மனிதன்' (Chancelade Man) எனக் கூறப்பட்டனர். இந்தப் புதைபடிவ எலும்புக்கூடுகளை ஆராய்ச்சி செய்த டாக்டர் தெசுதூத்து (Testut) இவர்களின் புதை படிவங்களைக் கண்டெடுத்தபோது அவை புதிய இன மனிதர்களின் எலும்புக்கூடுகள் எனக்குறிப்பிட்டார். இந்தப் புதை படிவங்கள் பெரிசு (Perigieux) அருங்காட்சியகத்தில் உள்ளன.

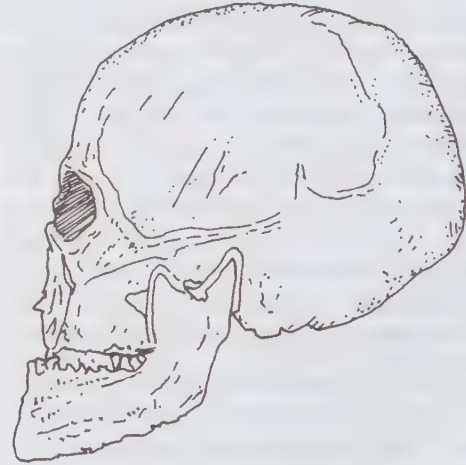
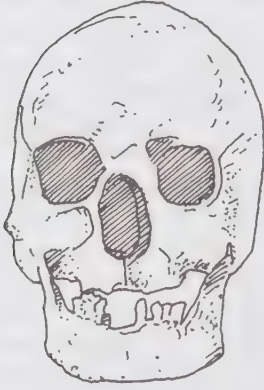

சான்சிலேடு மனித மண்டையோடுகள்

சான்சிலேட்டுப் பகுதியில் கண்டெடுக்கப்பட்ட எலும்புக்கூடுகளின் இடக்கை தலையின் கீழ் வைக்கப்பட்டிருந்தது. வலக்கை, கீழ்த்தாடையின் கீழ் வைக்கப்பட்டிருந்தது. கால்கள் மடக்கப்பட்டு, முட்டிகள் கீழ்த்தாடையைத் தொட்டுக் கொண்டிருந்தன. அவை தாழியிலடக்கப்பட்ட பெருவிய உருவங்களை (Peruvian Mummies) ஒத்திருந்தன. சான்சிலேடு மனிதர்கள் இறந்தவர்களை விலங்குகளின் தோலினாலான பையில் மேற் குறிப்பிட்ட நிலையில்

வைத்துப் புதைத்திருக்கலாம் எனத் தெசுதூத்து கருதுகிறார்.

சான்சிலேட்டில் கண்டெடுக்கப்பட்ட எலும்புக்கூடு, ஏறக்குறைய 55 முதல் 65 வயதுக்குள் உள்ள மனிதனுடையது என்று தெரிகிறது. அம்மனிதனுடைய உயரம் ஏறக்குறைய 4 அடி 11 அங்குலம் என்று டாக்டர் தெசுதூத்து மதிப்பிட்டார். பிறகு அது தவறென்று கருதிச் சான்சிலேடு மனிதனின் உயரம் 5 அடி 1 அங்குலம் இருக்கலாமென மதிப்பிடப்பட்டது.

சான்லேடு மனிதனின் மண்டை ஓடு நீண்டு குறுகிய தலை (Dolichocephalic Head) அமைப்பைச் சேர்ந்தது. மூளையகத்தின் கொள்ளளவு சுமார் 1530 க.செ.மீ எனக் கீய்த்தும் (Keith) ஏறக்குறைய 1,710 க.செ.மீ. எனத் தெசுதூத்தும் கூறுவர். இது இன்றைய மனித மண்டை ஓட்டின் மூளையகத்தின் கொள்ளளவைவிட மிகுதியாகும். சான்சிலேட்டு மனிதர்களின் நெற்றி அகலமாகவும் செங்குத்தாகவும், கன்ன எலும்புகள் நன்கு வலிமையானவையாகவும் இருந்தன; கண் குழிகள் மிகவும் அகலமானவை; மூக்கு நீண்டு, குறுகி இருந்தது; கீழ்த்தாடை குறுகி அகன்று வலிமையாக இருந்தது; கைகள் இக்கால ஐரோப்பியர்கள், நீக்கிரோக்கள் முதலானோர் கைகளைக் காட்டிலும் மிகவும் நீளமாக இருந்தன. பாதங்கள் பெரியனவாக இருந்திருக்கவேண்டும் என்று கருதப்படுகிறது. காற் பெருவிரல், இரண்டாம்

விரலிலிருந்து வேறுபட்டிருந்தது. (Opposable Thumb) இத்தகைய அமைப்பு கொரியல்வாக்களிலும், நியாண்டர்தால் மனிதர்களிலும் காணப்படுகிறது. எனவே, சான்சிலேடு மனிதர்கள் தங்கள் கால் விரல்களிடையே பொருள்களைப் பிடித்துக்கொள்ளும் தகவமைப்பைப் பெற்றிருந்தனர் என்பதை உறுதிப்படுத்தலாம். சான்சிலேட்டில் கிடைத்த எலும்புகள், அம்மனிதர்கள் வலிமையான எலும்புக்கூட்டையும் வலிமையான தசை அமைப்புகளையும் பெற்றிருந்தனர் என்பதைக் குறிக்கின்றன. தொடையின் பின்புறத்தசைகள் அம்மனிதர்கள் நன்கு நிமிர்ந்து நிற்கவும் நடக்கவும் உதவியை என்று ஊகிப்பதற்கு உதவுகின்றன.

சான்சிலேடு எலும்புக்கூடுகளைப் போன்றே வேறுசில புதைபடிவ எலும்புக்கூடுகள் ஓபர்கேசல் (Obercassel) என்னுமிடத்திலும் கண்டெடுக்கப்பட்டன. ஓபர்கேசல் எலும்புக்கூடுகள் குரோமாக்னன் (Cro-Magnon) மனித இனத்தைச் சேர்ந்தவைகளாக இருப்பினும் சான்சிலேடு மனித எலும்புக்கூடுகளின் பண்புகளையும் பெற்றிருந்தன. மார்ட்டின் (N. Martin) என்பவர் இராக்குப் பள்ளத்தாக்கிலிருந்து (Roc Valley) சில எலும்புக் கூடுகளைக் கண்டெடுத்தார். அவை மக்தலேனியப் பண்பாட்டைச் சேர்ந்த மனிதர்களின் எலும்புக்கூடுகளென்று கண்டுபிடிக்கப்பட்டன. மேலும், அந்த எலும்புக் கூடுகள் சான்சிலேடு மனிதனின் உயரத்தைப் (ஏறக்குறைய 5 அடி 1 அங்குலம்) மண்டை ஓட்டின் பண்புகளையும் ஒத்திருந்தன. அதனால், சான்சிலேடு மனிதனும் குரோமாக்னன் மனிதனும் வெவ்வேறு இனத்தைச் சேர்ந்தவர்களல்லர் என்று கருதுகின்றனர்.

டாக்டர் தெசுதூத்து, மேலும் பல ஆராய்ச்சிகள் செய்து சான்சிலேடு மனித எலும்புக்கூடுகள், எசுக்கிமோ (Eskimos) மனிதர்களின் எலும்புக்கூடுகளை ஒத்துள்ளன என்ற கருத்தை வெளியிட்டார். சான்சிலேடு மனித மண்டை ஓட்டைப் போன்றே எசுக்கிமோக்களின் மண்டை ஓடும் நீண்டு குறுகிய வகையைச் சேர்ந்தது; முகம், கண் குழிகள், தலையின் அமைப்பு முதலானவை எசுக்கிமோக்களை ஒத்திருக்கின்றன. மூளைப் பெட்டகம், குறுகிய மூக்குத் துளை, அகன்ற கன்னப்பகுதி, கீழ்த்தாடை ஆகியவற்றின் அமைப்பில் எசுக்கிமோக்களின் பண்புகள் காணப்பட்டன. இத்தகைய ஒப்புமைப் பண்புகளை அடிப்படையாகக்கொண்டு மக்தலேனிய நாகரிக மக்களுக்கும், இக்கால எசுக்கிமோக்களுக்கும் உள்ள ஒருமைப்பாடுகளுக்கான காரணம் பற்றி ஆராய்ச்சிகள் மேற்கொள்ளப்பட்டன. இந்த ஆய்வுகளின்படி பனிக்கால இறுதியில் கலை மாண்கள் வடக்கு நோக்கி இடப்பெயர்ச்சி செய்தன என்றும், அக்கலைமாண்களைத் தொடர்ந்து, இன்று வடதுருவப் பிரதேசங்களில் வாழும் எசுக்கிமோக்கள் வா. க. 8 - 54அ

களின் முன்னோர்களும் அங்குச் சென்றிருக்கலாம் என்றும் கருத்து வெளியிடப்பட்டது. ஆயினும், சான்சிலேடு மண்டை ஓடு, எசுக்கிமோ மண்டை ஓட்டிலிருந்து சில பண்புகளில் குறிப்பிடத்தக்க வேறுபாடுகளைக் கொண்டிருந்தது; பல பண்புகளில் குரோமாக்னன் மனித மண்டை ஓட்டின் பண்புகளை ஒத்திருந்தது. எனவே, மக்தலேனிய காலத்தில் வாழ்ந்த சான்சிலேடு மனிதன், குரோமாக்னன் இன மனிதர்களின் ஒரு வகையைச் சேர்ந்தவன் என்று கருதப்படுகிறது. பா.ஜ.

சான்சு காப்கின்சு பல்கலைக்கழகம்:

அறிவுக்கும் ஆராய்ச்சிக்கும் பெயர்பெற்ற பல்கலைக்கழகங்களுள் ஒன்றான சான்சு காப்கின்சு பல்கலைக்கழகம் (Johns Hopkins University) ஒரு தனியார் பல்கலைக்கழகமாகும். இங்கு இருபாலரும் பயிலுகின்றனர். இப்பல்கலைக்கழகத்தின் வளாகங்கள் பால்ட்டிமோர் (Baltimore), வாசிங்டன் (டி.சி) ஆகிய இரு நகர்களில் அமைந்துள்ளன.

சான்சு காப்கின்சு பல்கலைக்கழகம் கலை அறிவியல், பொறியியல், மருத்துவம், உடல்நலமும் பொதுச்சுகாதாரமும் (Hygiene and Public Health), பன்னாட்டு உறவுகள் ஆகிய புலங்கள் உள்ளன. இப்பல்கலைக்கழகம் இளநிலை, முதுநிலை, ஆராய்ச்சி ஆகியவற்றில் பட்டங்கள் வழங்குகின்றன.

சான்சு காப்கின்சு பல்கலைக்கழகம் உடல்நலம் மற்றும் பொதுச்சுகாதாரப் புலம், ஆராய்ச்சி, கற்பித்தல் ஆகியவற்றின் மேன்மைக்காக (Excellence) உலகப்புகழ் பெற்றுள்ளது. இது பால்ட்டிமோர் வளாகத்தில் உள்ளது.

பால்ட்டிமோர் நகரின் பெரும் வணிகச் செல்வரான சான்சு காப்கின்சு என்பவர் அளித்த பெருங்கொடையால், கி.பி. 1876-இல் சான்சு காப்கின்சு பல்கலைக்கழகம் தோன்றியது. எஸ்.த.

சான்-சுவான்: தென்னமெரிக்காவில் அர்சண்டைனா நாட்டின் மேற்குப் பகுதியில் உள்ள ஒரு நகரம். இது சான்-சுவான் (San-Juan), என்னும் பெயரையுடைய ஒரு மாநிலத்திற்குத் தலைநகராகவும் இருக்கிறது. மாநில மக்கள் தொகை 465,976; மாநிலத்தின் பரப்பு 86,137 ச.கி.மீ. (1980). அழகிய இயற்கைக் காட்சிகள் நிறைந்த சான்சுவான் பகுதியில் திராட்சை மிகுதியாகப் பயிரிடப்படுகின்றது. மது உற்பத்தி சிறப்பாக நடைபெறுகிறது. பலவகைப் பழங்களும் தானியங்களும் உற்பத்தியாகின்றன. ஆடு மாடுகள் வளர்க்கப்படுகின்றன. பல்வேறு தாதுப் பொருள்கள் இங்குக் கிடைக்கின்றன. இந்நகரம், கி.பி. 1562-இல் அமைக்கப்பெற்றது. அதன்பிறகு கி.பி. 19-ஆம் நூற்றாண்டில் இந்நாட்டில் நடைபெற்ற

பல உள்நாட்டுப் போர்களில் இந்நகரம் சிறப்பான பங்கு பெற்றுள்ளது. இதன் மக்கள் தொகை 118000 (1980).

சான்சுவான்? போர்ட்டோரிகோ தீவின் தலை நகர். போர்ட்டோரிகோவின் (Puerto Rico) வட கிழக்கில் ஒரு சிறந்த துறைமுகமாக விளங்கும் சான் சுவான் நகரில் சர்க்கரை, புகையிலை, காப்பி, பழ வகைகள் முதலியன மிகுதியாக, ஏற்றுமதி செய்யப் படுகின்றன. முக்கியமாக, அமெரிக்கா இவற்றை விரும்பிப் பெற்றுக்கொள்கின்றது. சான்சுவானின் தொழில்களில் சிறப்பாகக் குறிப்பிடத்தக்கவை சர்க்கரைச் சுத்திகரிப்பு, மது வடித்தல், உலோகவேலைகள், அணிகலன்கள் செய்தல், இயந்திரக் கருவிகள் செய்தல், காலணி செய்தல், மரப் பொருள் வேலைகள், மின்சார சாதனப் பொருள் உற்பத்தி, மெழுகுப் பொருள் உற்பத்தி முதலிய பலவாம். நகரின் பழைய பகுதி, பாலங்கள் மூலம் மையப்பகுதியுடன் இணைக்கப்படுகின்றது. இதன் மக்கள்தொகை, 434,849 (1981-82).

வரலாறு: இசுபானியர் மேற்கு நோக்கிக் குடியேற்றங்களை ஏற்படுத்தி வந்த கி.பி. 16-ஆம் நூற்றாண்டில் பான்சு-தெ-லியோன் (Ponce de Leon) என்பான் கி.பி. 1508-இல் சான்சுவானுக்கு அண்மையில் ஒரு குடியேற்றத்தை அமைத்தான். அது காலப் போக்கில் பெருக்கமும் வளர்ச்சியுமுற்று, மேற்கு இந்தியத் தீவுகளில், 'சான்சுவான்' ஒரு மிக முக்கியமான துறைமுகம் என்று யாவரும் கூறுமளவுக்குச் செழிப்புற்றோங்கியது. இசுபெயினுக்கும் அமெரிக்காவுக்குமிடையே கி.பி. 1898-இல் நடந்த இசுபானிய அமெரிக்கப் போரின் விளைவாகப் போர்ட்டோரிகோவை அமெரிக்கா பெற்றது. தலைநகர் சான்சுவானில் பல வரலாற்றுச் சிறப்பு வாய்ந்த கட்டடங்களும் திருச்சபைகளும் உள்ளன.

சான்சுவான்³ அமெரிக்காவில் கொலராடோ மாநிலத்தில் உள்ள ஒரு மாவட்டம். பரப்பு, 1,012,7 கி.மீ. இது கி.பி. 1876-இல் அமைந்தது. இங்குத் தங்க, வெள்ளி, ஈய, செப்புக் கனிகள் உள்ளன. ஆடு, மாடு மேய்த்தல் நடைபெறுகிறது.

சான்சுவான்⁴: வடக்கு மெக்சிகோவின் வட மேற்கில் உள்ள ஒரு மாவட்டம். பரப்பு 14,245 ச. கி.மீ. இது கி.பி. 1887-இல் அமைக்கப்பெற்றது. இங்கு எண்ணெய்க் கிணறுகளும், இயற்கை எரிவாயுக் கிணறுகளும் உள்ளன. பலவகைப் பழங்களும் தானியங்களும் உற்பத்தியாகின்றன.

சான்சுவான் என்ற பெயரையுடைய மாவட்டங்கள் ஊட்டா (Utah) மாநிலத்திலும் வாசிங்டன் மாநிலத்திலும் இருக்கின்றன.

சான்சுவான்⁵: அமெரிக்காவிலுள்ள வாசிங்டன் மாநிலத்தின் வடமேற்கிலுள்ள ஒரு தீவுக்கூட்டம். இது வாங்குவர் தீவுக்குக் கிழக்கில் உள்ளது. இதில் 172 சிறு தீவுகள் அடங்கியுள்ளன. இத்தீவுக்கூட்டத்தை முதலில் கண்டுபிடித்து அதற்கு கி.பி. 1790-இல் இப்பெயரை அளித்தவர்கள் இசுபானியப் புது உலக ஆய்வாளர்கள். பிறகு அங்குச் சென்ற ஆங்கிலேயர்களுக்கும் இசுபானியருக்குமிடையே எல்லைத் தகராறுகள் ஏற்பட்டன. அவை, கி.பி. 1872-ஆம் ஆண்டு உடன்படிக்கையின்படி எல்லை வரையறை செய்யப்பட்டது. சான்சுவான்தீவு ஒரு வரலாற்றுச் சிறப்பு வாய்ந்த தேசிய பூங்காவாக வளர்ச்சியடைந்துள்ளது.

சான்சுவான்⁶ 175 கி.மீ. நீளமுள்ள ஆறு. இது நிகராகுவா ஏரிக்குத் தென்கிழக்குப் பகுதியில் தோன்றி நிகராகுவாவுக்கும் கோசுட்டாகொவுக்குமிடையே பாய்ந்து கரிபியன் கடலில் கலக்கிறது. இதே பெயரையுடைய மற்றோர் ஆறு அமெரிக்காவின் கொலராடோ மாநிலத்தின் தென்மேற்கில் உள்ள சான்சுவான் மலைகளிலிருந்து தோன்றி, வடக்கு மெக்சிகோ, ஊட்டா மாநிலங்கள் வழியாகப் பவல் (Powell) ஏரிக்குச் செல்கிறது. இதன் நீளம் 645 கி.மீ.

சான்சுவான்⁷ இது கியூபாத் தீவின் கிழக்குப் பகுதியில், சான்டியாகோ-தை-கியூபாவின் அருகில் உள்ளது. இசுபானிய-அமெரிக்கப் போர்க் காலத்தில், கி.பி. 1898 சூலை மாதத்தில் இங்கு நடந்த சண்டையில் அமெரிக்கக் குடியரசுத் தலைவர் தியோடர் உரூசுவெல்ட்டு இப்போரில் பங்கேற்றார். தெ.பா.

சான்செபசுட்டியன் இசுபெயின் (Spain) ,நாட்டில் உள்ள நகரம். வடக்கு இசுபெயினில் பிசுக்கே (Biscay) வளைகுடாவில் உருமியா ஆற்றின் முகத்துவாரத்தில் உள்ள சான் செபசுத்தியன் (San Sebastian) நகரம், கூபுசுக்கோ (Guipuzcoa) மாநிலத்தின் தலைநகராகும். ஊர்கல் (Urgull) மலையினடி வாரத்தில் இயற்கை எழில் சூழ மன மகிழ்ச்சியை அளிக்கும் சுற்றுப்புறங்களுடன் கூடிய இந்நகரம், ஒரு கோடைக்கால வாசத்தலமாக விளங்குகிறது. இதன் கடற்காற்று உடல் நலனுக்கு ஏற்றதாக உள்ளது. இங்கு மீன் பிடித்தல், எஃகு வேலை, காகிதம் செய்தல் முதலிய தொழில்கள் நடைபெறுகின்றன. முந்நீரகப் போர்க்காலத்தில் (கி.பி. 1813) இந்நகரம் அழிவுற்றது. பிறகு இதைப் புதுப்பித்தனர். இசுபெயினில் முடியாட்சி முடிவுற்றுக் குடியரசுக்கான ஒப்பந்தம் 1930-ஆம் ஆண்டில் இங்குத்தான் கையொப்பமிடப்பட்டது. அதற்குச் சான் செபசுட்டியன் ஒப்பந்தம் என்பது பெயர் நகரின் மக்கள் தொகை, 166,250 (1975). தெ.பா.

சான்சோசே அமெரிக்காவில் கலிபோர்னியா மாநிலத்தில் உள்ள நகரம். இது கி.பி. 1777-இல் நிறுவப்பட்டு, கி.பி. 1849 முதல் 1851 வரை மாநிலத் தலைநகராக இருந்தது. பழவகைகள் மிகுதியாக இங்கு உண்டு. பலவகை இயந்திரங்கள், அணுசக்தி ஆய்வுக் கருவிகள், உணவு வகைகள் தயாரிக்கும் இயந்திரங்கள் முதலியன இங்கு உற்பத்தி செய்யப் படுகின்றன. சான்சோசேயின் (Sanjose) மக்கள் தொகை 590,100 (1978).

இதே பெயரையுடைய நகரங்கள் உருகுவே நாட்டிலும், கோசுட்டரீகா நாட்டிலும் உள்ளன. அவையும் சிறப்பு வாய்ந்த, தொழில்வளம் கொழிக்கும் மையங்களாகும். தெ.பா.

சான், நாக்க: இசுகாட்லாந்து நாட்டில் சீர்திருத்தக் கிறித்தவச் சமயப் புரட்சிக்குத் தந்தையாக விளங்கிய பெரியார் சான் நாக்க (John Knox). இவரது குடும்பம், இளமைப் பருவம் முதலியவை பற்றித் தெளிவாகத் தெரியவில்லை. இசுகாட்லாந்தில் கிழக்கு உலோத்தியன் மாவட்டத்தில் ஏடிங்டன் (Haddington) என்ற ஊரில் கி.பி. 1510-ஆம் ஆண்டளவில் சான் நாக்க பிறந்தார். கிளாசுகோ பல்கலைக் கழகத்தில் பட்டப்படிப்பையும் புனித ஆண்ட்ரூசு பல்கலைக் கழகத்தில் பட்டமேற்படிப்பையும் முடித்த சான், கி.பி. 1540-ஆம் ஆண்டுக்குச் சற்று முன்பாகவே பாதிரியாராக ஆனார்.

ஏடிங்டன் பகுதியில் இரண்டு மூன்று ஆண்டுகள் இவ்வாறு, மத குருவாக இருந்த பின்னர் நடுத்தரப் பிரபுக் குடும்பத்துப் பிள்ளைகள் சிலருக்கு ஆசிரியராக இருந்து, அக்குடும்பங்களில் நிலவிய சீர்திருத்தக் கிறித்தவச் சமயக் (Protestant) கருத்துகளைச் சான் ஏற்கலானார். அப்போது இசுகாட்லாந்து ஒரு பின்தங்கிய கத்தோலிக்க நாடாகப் பிரான்சின் ஆதிக்கத்தின் கீழ் இருந்தது. இசுகாட்லாந்தின் சுதந்திரத்தை விரும்பிய நடுத்தர வகுப்பினர், பிரான்சின் ஆதிக்கத்துக்கும் நிலப் பிரபுக்களின் கட்டுப்பாட்டிலிருந்த கத்தோலிக்கச் சமயத்துக்கும் எதிராகச் சீர்திருத்தக் கிறித்தவச் சமயத்தை ஆதரிக்கத் தொடங்கினர். பிரான்சுக்கெதிராக இங்கிலாந்து அவர்களுக்கு உதவி நல்கியது. ஐரோப்பாவில் மார்ட்டின் லூதர், சான் கால்வின் போன்றோரின் சமயச் சீர்திருத்தக் கருத்துகளை ஏற்றுத் தம் நாடான இசுகாட்லாந்தையும் சீர்திருத்தக் கிறித்தவ சமய நாடாக மாற்றவேண்டுமென்ற தீவிர உணர்வோடு கி.பி. 1543-இல் தாய்நாடு திரும்பியிருந்த சார்சி விசார்ட்டு (C. Wishart) என்பாரோடு இணைந்து, உலோத்தியன் பிரதேசத்தில் சமயக் கொள்கைப் பரப்புக் கூட்டங்களை நடத்தினார் சான் நாக்க. இசுகாட்லாந்தில் பிரெஞ்சு ஆளுநரை

விடவும் மிகுந்த செல்வாக்குப் பெற்றிருந்தவரான புனித ஆண்டுசின் பேராயராக இருந்த, போப்பு மன்ற உறுப்பினரான தாவீது பீட்டன் (Beaton) என்பவர் விசார்ட்டைச் சிறை செய்து, சமயப் பகைவரென விசாரித்து, எரித்துக் கொன்றார். இது மார்ச்சு 1546-இல் நிகழ்ந்தது. இதற்குப் பழி வாங்குவதற்கென மூன்று சீர்திருத்தக் கிறித்தவச் சமயத் தீவிரவாதிகள் பீட்டனின் கோட்டைக்குள் புகுந்து அவரைக் கொலை செய்துவிட்டு, அக்கோட்டையையே கைப்பற்றிக் கொண்டு ஓராண்டுக் காலம் வரை பிடிபடாமல் வாழ்ந்தனர். இசுகாட்லாந்துப் படைகளுக்குப் பின்னர் பிரெஞ்சுக் கப்பல்களால் முற்றுக்கையிடப்பட்டு இவர்கள் கைப்பற்றப்பட்டுப் பிரான்சுக்கு இழுத்துச் செல்லப்பட்டபோது சான் நாக்கும் இவர்களோடு கொண்டு செல்லப்பட்டார். பிரெஞ்சு அரசு கி.பி. 1549-இல் இவரை விடுதலை செய்தது, அதன்பின் இவர் இங்கிலாந்துக்குச் சென்று அரசர் 6-ஆம் எட்வர்டால் ஆதரிக்கப்பட்டார்; அவர்தம் சொந்த மதகுருவாகவும் சான் நாக்க இருந்தார். இங்கிலாந்தின் ஆங்கிலிக்கத் திருச்சபையில் ஓர் ஆயர் பதவியும் இவருக்கு வழங்கப்பட்டது. ஆங்கிலிக்கத் திருச்சபையின் தீவிரமற்ற தன்மையை விரும்பாததால் அப்பதவியினைச் சான் நாக்க ஏற்றுக்கொள்ளவில்லை. ஆறாம் எட்வர்ட்டு இறந்தபின் அவர் தமக்கையான மேரி தியூடர் என்ற தீவிர கத்தோலிக்கர் இங்கிலாந்தின் அரசியாக ஆனதும் சீர்திருத்தக் கிறித்தவச் சமயத்தினர் தண்டிக்கப்பட்டனர். சான் நாக்க இங்கிலாந்தை விடுத்து கி.பி. 1553-இல் செனிவா சென்றார். தீவிர சமயச் சீர்திருத்தவாதியான கால்வினின் தலைமையில் செனிவாவில் ஒரு குடியரசு அப்போது அரசோச்சியது. கால்வினோடு நெருங்கியிருந்து, கால்வினியக் கோட்பாடுகளில் தோய்ந்தார் சான் நாக்க.

இதற்கிடையில் இசுகாட்லாந்தில் சீர்திருத்தக் கிறித்தவ இயக்கமானது, பிரெஞ்சு ஆதிக்கத்தினையும் அதனை ஆதரித்த கத்தோலிக்கச் சமயத்தினையும் அகற்றும் ஒரு தேசிய இயக்கமாகப் பரவி வந்தது. அளவற்ற மக்களும் செல்வாக்கு மிக்க நடுத்தர வகுப்பினரும் சீர்திருத்தக் கிறித்தவராயினர். 'காங்கிரிகேசன் (Congregation) என்ற தலைமைக் குழுவையும் அவர்கள் நிறுவினர். நாடு திரும்புமாறு நாக்கக்கு அழைப்பு அனுப்பப்பட்டது. இவரும் கி.பி. 1559-இல் தாய்நாடு திரும்பிக் காங்கிரிகேசனின் தலைவராகப் பொறுப்பேற்றார். கால்வினியக் கோட்பாடுகளை இப்புதிய சமயப் பிரிவினர் தழுவினர். இவர்களின் பரவலான புரட்சி கி.பி. 1559-இல் நாடெங்கிலும் நடைபெற்றது. தலைநகரான எடின்பரோவையும் இவர்கள் கைப்பற்றினர். பின்னர்ப் பிரெஞ்சுப்

படைகள் வந்து இவர்களைத் தோற்கடித்து விரட்டின. இந்நிலையில் இங்கிலாந்தின் புதிய அரசியான முதலாம் எலிசபெத்து புரட்சிக்காரர்களோடு இரகசிய உடன்படிக்கை ஒன்றினை கி.பி. 1560-இல் செய்துகொண்டு படையனுப்பினார். இப்படை ஆறே மாதத்தில் பிரெஞ்சுப் படையை விரட்டி இசுகாட்லாந்தை விடுவித்தது. சுதந்திர இசுகாட்லாந்தின் புதிய சமயமாக, நாக்கின் தலைமையில் கீழ், கால்வீனியக் கோட்பாடுகளைக் கொண்ட பிரசுபிட்டேரியத் திருச்சபை (Presbyterian church) அமைக்கப்பட்டது. கத்தோலிக்கச் சமயம் அகற்றப்பட்டது. அதன் பெரும் பண்ணைகளையும் கட்டடங்களையும் புதிய சமயத்தைச் சேர்ந்தவர்களான பிரபுக்களும் செல்வர்களும் தாமே பங்கிட்டுக் கொண்டனர். புதிய திருச்சபை விதிகளைச் சான் நாக்க வரைந்தார். அவற்றின்படி, தாம் கைப்பற்றிக்கொண்ட சொத்துகளைத் திருப்பித் தர முடியாதென்று இச் சுயநலக்காரர்கள் வாதித்தனர். பணமும் படை வலிமையும் இவர்கள் பக்கமே இருந்தன. இசுகாட்லாந்தின் கத்தோலிக்க அரசியான மேரி இசுடூவர்ட்டு இப்பிளவினைக் கண்டு மகிழ்ந்து, சான் நாக்கின் திருச்சபைத் தலைமைக்கு எதிராகப் பல வழிகளிலும் செயற்படலாயினார். பிரபுக்கள் நாக்கைக் கைவிட்டனர். தம் சீர்திருத்தக் கிறித்தவச் சமய அமைச்சர்கள் அனைவரையும் மேரி கி.பி. 1564-இல் பதவிநீக்கம் செய்தார். மறுபடியும் நாட்டில் ஒரு சமயப் போர் தோன்றும் அபாயம் எழுந்தது. நல்லவேளையாக, வேறு பல சிக்கல்களின் சிக்குண்ட மேரி கி.பி. 1567-இல் அரசரிமையையே துறந்து, பாதுகாப்புக்காக இங்கிலாந்தில் அடைக்கலம் புகுந்தார்.

மேரிக்குப்பின் புதிய அரசர் பற்றிய முடிவு ஏற்படும்வரையில் மோரே பிரபு (Earl of Morey) என் பாரிடம் ஆட்சிப் பொறுப்பு ஒப்படைக்கப்பட்டது. அதனால் ஆட்சிப்பீடத்துக்கான பல சதிகள் உருவாயின. நாக்கம் இதில் சிக்குண்டு தவித்தார். தலைநகரமே ஒரு சதிக் கூடமாயிற்று. இந்நிலையில் கி.பி. 1571-இல் சான் நாக்க பக்கவாதத்துக்கு ஆளாகி அடுத்த ஆண்டிலேயே காலமானார். இசுகாட்டிசு பிரசுபிட்டேரியத் திருச்சபையினை நிறுவியவர் சான் நாக்கேயாவர். அதுவே இன்றுவரையிலும் அந்நாட்டின் சமயமாக இருந்துவருகிறது. இர-ஆ.

சான் பிரான்சிசுகோ ஐக்கிய அமெரிக்க நாட்டில் கலிபோர்னியா மாநிலத்தின் தலைநகரமாகும்; அந்நாட்டின் மேற்குக் கரையிலுள்ள மிகச் சிறந்த துறைமுகமுமாகும். பசிபிக்குக் கடலையொட்டிய இந்நகரம் இயற்கை எழில் நிரம்பியது. சான் பிரான்சிசுகோ விரிகுடாவை கி.பி. 1769-இல் சில வெள்ளை அமெரிக்கர் முதன்முறை அடைந்து அதன்



சான் பிரான்சிசுகோ அமைவிடம்

இயற்கை எழிலைக் கண்டு வியந்து மகிழ்ந்தனர். திமிங்கல வேட்டைக்குச் செல்வோரும் பிற வகை விலங்கு வேட்டைக்காரரும் இதனை அமெரிக்கா பெற வேண்டுமென்று கூறிவந்தனர். இங்கு ஒரு இராணுவ நிலையம் கி.பி. 1776-இல் அமைக்கப்பட்டது. ஆனால், குடியிருப்புகள் கி.பி. 1835 முதல் தான் இங்குத் தொடக்கம் பெற்றன. கலிபோர்னியா அப்பொழுது மெக்சிகோ அரசுக்குச் சொந்தமாயிருந்தது. எனவே, மெக்சிகோவுடனான போரின் முடிவில் கி.பி. 1846-இல் அமெரிக்கர் இச்சிற்றூரினைக் கைப்பற்றி, இயெர்பா புவேனா (Yerba Buena) என்ற பழைய பெயரினை மாற்றிச் சான் பிரான்சிசுகோ என்ற புதிய பெயரினைச் சூட்டினர். அப்பொழுது சான் பிரான்சிசுகோவில் வெள்ளையர்களும் கறுப்பர்களும் இந்தியர்களும் மற்றும் சில இனத்தவர்களும் வாழ்ந்து வந்தனர். கலிபோர்னியாவில் கி.பி. 1848-49-இல் தங்கம் கண்டுபிடிக்கப்பட்டதிலிருந்து ஆயிரக்கணக்கான வெள்ளை அமெரிக்கர் சான் பிரான்சிசுகோ சென்று குடியேறலாயினர். மூன்றே ஆண்டுகளில் ஓர் இலட்சம் பேர் அங்குச் சென்று குடியேறினர். ஆயிரக்கணக்கானோர் ஓரிரு ஆண்டுகளிலேயே கொழுத்த பணக்காரராயினர். அண்டையிலுள்ள நெவாடாப் பிரதேசத்தில் (Nevada Territory) கி.பி. 1859-இல் வெள்ளி கண்டுபிடிக்கப்பட்டதும் சான் பிரான்சிசுகோ மக்கட்டொகையையும் செல்வத்தையும் மேலும் பெருக்கிற்று. இரண்டாம் உலகப் போரில் அமெரிக்கா சப்பானுடன் போர்களில் ஈடுபடுவதற்குச் சான் பிரான்சிசுகோ மூலமாகவே படையணிகளையும் தளவாடங்களையும் அனுப்ப வேண்டியிருந்த



சான் பிரான்சிசுகோ நகரம்

தது. போர்த் தொடர்பான பல தொழிற்சாலைகளும் இங்கு நிறுவப்பட்டன. அதனாலும் இந்நகரின் செல்வமும் மக்கட்டொகையும் சிறப்பும் பெருகின. இரா.ஆ.

சான் பிரான்சிசுகோ அமைதி மாநாடு:

இரண்டாம் உலகப் பெரும் போரில் பங்கேற்ற சப்பான் (Japan) 1945-இல் தோல்வியுற்றது. நட்பு நாடுகளின் முன் சப்பான் சரணடைந்தது. நட்பு நாடுகளின் தானைத் தலைவராக (Supreme Commander of the Allied Powers (SCAP) தளபதி மக் ஆர்தர் (Mac Arthur) சப்பானில் பொறுப்பேற்றார். சப்பானுடைய ஆட்சிப் பொறுப்பினைத் தலைமையேற்று 1945 முதல் அவரே நடத்தி வந்தார். சப்பான் பன்னாடுகளின் ஆதிக்கத்தின் கீழ் வந்தது. உலக அமைதிக்கும் பாதுகாப்பிற்கும் சப்பானால் எவ்வித கேடும் நேர்ந்துவிடாமல் காக்கும் நோக்குடன் இவ்வேற்பாடு மேற்கொள்ளப்பட்டது.

அமெரிக்காவில் 1949 க்குப் பின், சப்பானுடைய தலைமைப் பொறுப்பினை அமெரிக்கா ஏற்று நடத்துவதற்கு எதிராக மக்கள் கருத்து அமைந்தது. அமெரிக்கா, சப்பானிலிருந்து விலகிச் சென்றபின் தான் இரண்டாம் உலகப்போர் முடிவிற்கு வந்ததாகக் கருதப்படும் என்றனர். எனவே, சப்பானுடன் உடன்பாடு ஒன்றைக் காணவும், போரில் சப்பானுக்கு எதிரணியில் இருந்த நாடுகள் இரண்டாம் உலகப் பெரும் போரினை முடிவிற்குக் கொண்டு வரச் செய்யவும் அமெரிக்கா விழைந்தது.

அமெரிக்காவும் உருசியாவும் உடன்பாடு காண்பது கடினமாயிற்று. அமெரிக்கக் குடியரசுத் தலைவர் துருமனின் பேராளர் சான் காசுடர் தல்லசு, இருதரப்புப் பேச்சுவார்த்தைக்கு ஆயத்தமானார். அமெரிக்காவும் பிரிட்டனும், 1951-ஆம் ஆண்டு குலைத் திங்கள் சப்பானுடன் போரில் ஈடுபட்ட 55 நாடுகளுக்கும் அமைதி உடன்பாடு கொள்வதற்குச் சான் பிரான்சிசுகோ (San Francisco) மாநாட்டில் பங்கு கொள்ள அழைப்பு அனுப்பின.

சான் பிரான்சிசுகோ அமைதி மாநாடு, 1951-ஆம் ஆண்டு செப்டம்பர் திங்கள் 4-ஆம் நாள் முதல் செப்டம்பர் திங்கள் 8-ஆம் நாள் வரையில் நடைபெற்றது. தல்லசு, மாநாட்டிற்கு முன் சான் பிரான்சிசுகோ உடன்படிக்கை வரைவை உருவாக்கினார். இந்த அமைதி உடன்படிக்கையில் 49 நாடுகள் கையெழுத்திட்டன. எனினும், அவ்விதிமுறைகள் அனைத்து நாடுகளுக்கும் முழு அளவு உடன்பாடாக அமையவில்லை என்பது குறிப்பிடத்தக்கது. உருசியா, செக்கோசுலோவாக்கியா, போலந்து ஆகிய நாடுகள் இம்மாநாட்டில் கலந்துகொண்டனவெனினும் உடன்படிக்கையில் கையொப்பம் இட மறுத்துவிட்டன. பர்மா, இந்தியா, யுகோசுலாவியா ஆகிய நாடுகள் மாநாட்டில் கலந்துகொள்ள அனுப்பிய அழைப்பினை ஏற்க மறுத்தன. இந்தியாவும் பர்மாவும் தனித்தனியாகச் சப்பானுடன் உடன்படிக்கை செய்து கொண்டன. இந்நாடுகள் மாநாட்டில் கலந்துகொள்ளுமாறு விடுத்த அழைப்பினை ஏற்க மறுத்தன. எனினும், இவ்வுடன்பாட்டில் சப்பான் எப்போது கையொப்பமிட்டதோ, அப்போதே சப்பானுக்கெதிரான போர் முடிவுற்றது எனலாம்.

சான் பிரான்சிசுகோ உடன்படிக்கையின் முதலாம் விதி, இவ்வுடன்படிக்கை செயலுக்கு வரும் நாள் முதல் சப்பானுடனான போர் முடிவுக்கு வந்தது என்று குறிப்பிட்டது.

இவ்வுடன்படிக்கையின் இரண்டாம் பிரிவில் நாடுகளின் பகுதிகள் பற்றிய முடிவுகள் அடங்கியிருந்தன. கொரியா, பார்மோசா, பெசுகடோரசு ஆகிய பகுதிகளிலிருந்து சப்பான் தன் படைகளை விலக்கிக் கொண்டது.

பாதுகாப்புத் தொடர்பான விதிமுறைகள் மூன்றாம் பிரிவில் அடங்கியிருந்தன. ஆக்கிரமிப்புக்கு எதிர்ப்பு, அமைதி உடன்படிக்கை ஆகிய கோட்பாடுகளை ஐக்கிய நாடுகள் நிறுவனத்தின் விதிமுறைகளின்படி மேற்கொள்ள உடன்பட்டது. ஐக்கிய நாடுகள் நிறுவன விதி இரண்டின்படி நட்பு நாடுகள் சப்பானுடன் தங்கள் உறவினை நெறிப்படுத்த முயன்றன. அனைத்து நாடுகளும் சமமான இறைமை அதி

காரம் வாய்ந்தவை, பன்னாட்டுச் சிக்கல் அமைதி வழியில் தீர்க்கத் தக்கது என்ற கொள்கை, ஐக்கிய நாடுகள் நிறுவன விதியில் அடங்கியிருந்தது. தனிப்பட்ட முறையிலோ கூட்டாகவோ தன்னுடைய பாதுகாப்பிற்குப் பொதுவான பாதுகாப்பு ஏற்பாடுகளைச் செய்து கொள்வதற்குச் சப்பானுக்கு இசைவு அளிக்கப் பெற்றது. உடன்பாடு நடைமுறைக்கு வந்த நாளிலிருந்து 90 நாட்களுக்குள், நட்புநாடுகளின் படைகள் விலக்கிக் கொள்ளப் பெறும். ஆயினும், சப்பான் விருப்பப்பட்டால், ஒன்று அல்லது அதற்கு மேற்பட்ட நட்பு நாடுகளின் ஒப்புதல் அடிப்படையில் படைகள் சிறிது காலம் நிறுத்தி வைக்கப்படுதலை இது தடை செய்யவில்லை.

நான்காம் இயலில் போருக்குப் பின்னர் ஏற்பட்ட பன்னாட்டு உடன்பாடுகள் தொடர வேண்டிய விதிமுறைகள் விளக்கிக் கூறப்பெற்றுள்ளன. தாங்கள் மாறுதல் செய்ய விழைகின்ற அல்லது நடைமுறையில் நீடித்திருக்க விழைகின்ற இருதரப்பு உடன்பாடுகளைப் பொறுத்த வரையில், சப்பானுக்கு அவற்றைக் கோடிட்டுக் காட்டும் பொறுப்பு நட்பு நாடுகளுக்குரியதாகும். அவ்வாறு எவ்வித குறிப்பும் கூடிக் காட்டப் பெறவில்லையெனில், உடன்பாடுகள் திரும்பப் பெறப்பட்டன என்று கருதப் பெறும். இரண்டாம் உலகப் பெரும் போரினை முடிவிற்குக் கொண்டுவர நட்பு நாடுகள் செய்து கொண்ட உடன்பாடுகள் அனைத்தையும் சப்பான் ஏற்றுக் கொண்டது. சீனாவின் மீது தான் கொண்டிருந்த அனைத்துச் சிறப்பு உரிமைகளையும் கடமைகளையும் சப்பான் விலக்கிக் கொண்டது. உறுதியான நட்புடன் கூடிய வணிக உறவினையும் கடல் வணிக உறவுகளையும் மேற்கொள்ளவும் சப்பான் உடன்பட்டது. இவ்வுடன் படிக்கையின் நான்கு ஆண்டுகளுக்குப்பின், கையெழுத்திட்ட நட்பு நாடுகளுக்குத் தனிச்சிறப்பு நிலையினைச் சப்பான் அளித்திடல் வேண்டும். ஆனால், சப்பானுக்கு அத்தகைய நிலையினை வழங்கிடாத நாடுகளுக்குச் சப்பானும் வழங்கிட வேண்டிய தில்லை.

விதிமுறைகள் பற்றிய ஐந்தாம் இயலில் சப்பானுக்கு நட்பு நாடுகள் ஆற்ற வேண்டிய நியாய அடிப்படைகள் என்ன என்பது குறிப்பிடப் பெற்றிருந்தது. கடைசியாக நடைபெற்ற போரில் போர் இழப்பீட்டுத் தொகையினைச் சப்பான் அளித்தால் சப்பானின் பொருளாதாரம் பாதிக்கப்பெறும் என நட்பு நாடுகள் ஏற்றுக் கொண்டனவாயினும், அந்நாட்டில் ஏற்பட்ட போர்ச் சீரழிவுகள், துயரங்கள் ஆகியவற்றிற்கு மாற்றுச் செய்திட வேண்டிய தரும் முறையிலமைந்த பொறுப்புச் சப்பானுக்கு உள்ளது எனக் கூறின. நட்பு நாடுகளுள் ஏதேனும் ஒன்று அத்தகைய மாற்றுச்

செய்ய முன்வந்தால் உடன்பாடு ஒன்றினைச் சப்பானுடன் மேற்கொள்ள வேண்டும். சப்பான் நாட்டின் தூதரகச் சொத்துகள் திருப்பியளிக்கப் பெறவேண்டும். நட்புப்படையின் போர்க் கைதிகளாகச் சப்பானியர் பிடிபட்டு இருந்தபோது பட்ட துன்பங்களுக்கு ஈடாகத் தாம் கைக்கொண்டிருந்த செல்வங்களை அளிக்கலாம்; அல்லது நடுநிலை நாடுகளில் இருந்ததம் சொத்துகளையோ நட்புநாடுகளுக்கு எதிராகப் போர் நிகழ்த்திய நாடுகளின் செல்வங்களையோ அவ்வாறு அளிக்கலாம். முன்னாள் போர்க்கைதிகள், அவர்தம் இல்லத்தவர் முன்னேற்றத்திற்குப் பன்னாட்டுச் செஞ்சிலுவைச் சங்கம் இச்சொத்துகளைப் பயன்படுத்தும் என்றும் குறிப்பிடப்பெற்றது. போருக்கு முன் தாம் பட்டிருந்த கடன்களைச் செலுத்தச் சப்பான் பொறுப்பேற்றது. அந்தக் கடன்கள் குறித்துக் கடன் கொடுத்தவர்களிடம் பேச்சு வார்த்தை நடத்தச் சப்பான் முற்பட்டது. தமக்கு வரவேண்டிய வற்றையும் போர் இழப்புத் தொகைகளாகச் சப்பான் விட்டுக் கொடுத்தது.

சப்பான் அமைதி உடன்பாட்டினால் ஏற்படக் கூடிய விளைவுகள், சிக்கல்கள் பற்றிய குறிப்புகள் ஆறாம் இயலில் அடங்கியிருந்தன. அவ்வாறு எழும் சிக்கல்களைப் பேச்சுவார்த்தைகள்வாயிலாகத் தீர்த்துக் கொள்ளலாம். அவ்வாறும் தீர்த்துக் கொள்ள இயலாவிட்டால், பன்னாட்டு நீதிமன்றத்தில் முறையிட்டுத் தீர்ப்பைப் பெற வேண்டும். அந்நீதிமன்றம் அளிக்கும் தீர்ப்புக்குச் சப்பான் கட்டுப்பட வேண்டும்.

இந்த விதிமுறைகளை, உடன்பாடு கையெழுத்தான ஒன்பது மாதங்களுக்குள் போதுமான பெரும் பான்மையினர் ஏற்கவில்லையாயினும் சப்பான் ஏற்றுக்கொண்டால், எந்த ஒரு நாடும் தனக்கும் சப்பானுக்கும் உடன்பாடு மூன்று மாத காலத்திற்குள் செயலுக்கு வந்ததென்று கருதிக் கொள்ளலாம்.

சான் பிரான்சிசுகோ மாநாடும் உடன்படிக்கைகளும் வரலாற்று முதன்மை பெற்றவையாகும். இரண்டாம் உலகப் பெரும்போர் 1945-இல் முடிவுற்றபோது, அதற்குப் பிறகு பல்வேறு உடன்படிக்கைகள் மேற்கொள்ளப் பட்ட போதிலும், போரை முடிவிற்குக் கொண்டு வந்த இறுதி உடன்பாடு இதுவேயாதலால் இந்த உடன்பாடு சிறப்புடையதாகவும் குறிப்பிடத்தக்கதாகவும் விளங்குகிறது. இவ்வுடன்பாடே சப்பானில் அமெரிக்கா நடத்தி வந்த ஆட்சியை முடிவிற்குக் கொண்டந்தது. ந.க.ம.

சான் பிரான்சிசுகோ பல்கலைக் கழகம்
ஓர் உரோமன் கத்தோலிக்கக் கல்வி நிறுவனம். இப் பல்கலைக் கழகம் உயர்கல்வி கற்பித்தலை நோக்க

மாகக் கொண்டு 27 ஏக்கர் பரப்பில் கலிபோர்னியா மாநிலத்தில் சான்பிரான்சிசுகோ நகரில் கி.பி. 1855-இல் அமைக்கப்பட்டது. இது கி.பி. 1859-இல் புனித இக்னேசியசு (St. Ignatius) கல்லூரி எனப் பதிவு செய்யப்பட்டு, பின் 1930-இல் இப்போதைய பெயர் சூட்டப்பட்டது.

சான்பிரான்சிசுகோ பல்கலைக் கழகம் (San-Francisco University) பல கல்லூரிகளைத் தன் ஆளுகைக்குள் கொண்டுள்ளது. இங்குக் கலை, அறிவியல், வாணிக நிருவாகம் முதலானவை பயிற்றுவிக்கப்படுகின்றன. இவற்றோடு சட்டவியல் மையமும், செவிலியர் பயிற்சி மையமும் இங்கு உள்ளன. இளம் பட்டப் படிப்புப் பிரிவும் (Graduate Division), மாலைக் கல்லூரியும் இப்பல்கலைக் கழகத்தில் செயற்படுகின்றன.

வேதியியல்சார் உயிரியலில் (Chemical Biology) பலதுறைக் கல்ப்பாய்வைக் கற்பிக்கும் மையம், இப்பல்கலைக் கழகத்தில் கற்பிக்கப்படும் படிப்புகளுள் குறிப்பிடத்தக்கது. இப்பிரிவில் ஆராய்ச்சிப் பட்டங்களும் பெற வசதியுள்ளது. இப்பல்கலைக் கழகத்தில் 6000க்கும் மேற்பட்ட மாணவர்கள் பயிலுகின்றனர். 300க்கும் மேற்பட்ட ஆசிரியர்கள் பணிபுரிகின்றனர். சீ.ப.

சான்பூர் உத்தரப்பிரதேச மாநிலத்திலுள்ள சான்பூர் (Jaunpur) மாவட்டத்தின் தலைநகரம். இந்நகரம் கி.பி.11-ஆம் நூற்றாண்டில் உருவாக்கப்பட்டது. ஆனால், சிறிது காலம் கழிந்து இந்நகரம் கோமதி ஆற்றின் பெரு வெள்ளத்தால் அழிந்தது. மீண்டும் இந்நகரைப் பெரோசா துள்ளக்கு கி.பி.1359-இல் உருவாக்கினார். இன்றும் இவர்கட்டிய கோட்டை ஒன்று இந்நகரில் உள்ளது. இந்நகரம் முசுலீம்களின் ஆதிக்கத்திற்கு உட்பட்டிருந்தது. பின்னர் அக்பர் கி.பி.1559-ஆம் ஆண்டு இந்நகரின் மீது படையெடுத்து வென்றார். இது கி.பி.1775-இல் ஆங்கிலேயர்களின் வசமாயிற்று. இந்நகரத்தில் பழைய மசூதிகள் பல உள்ளன. அவற்றுள் குறிப்பிடத்தக்கவை அதலா மசூதி, சாமி மசூதி போன்றவை ஆகும். கோமதி ஆற்றின் கரையில் அமைந்துள்ள இந்நகரத்தில் ஆற்றின் குறுக்கே மிகப்பெரிய பாலம் ஒன்று கி.பி.16-ஆம் நூற்றாண்டில் கட்டப்பட்டது. இந்நகரம் முக்கிய சந்தை நகரமாகவும் உள்ளது; சாலை, இருப்புப்பாதைச் சந்திப்பு மையமாகவும் உள்ளது. இந்நகரத்தில் 13 கல்லூரிகள் உள்ளன. நகரத்தின் மக்கள் தொகை 105,140 (1981).

சான்பூர் மாவட்டம் 4,040 ச.கி.மீ. பரப்பளவுடையது. மாவட்டத்தில் கங்கையின் படிவுச் சமவெளி பரவியுள்ளது. மாவட்டத்தின் பெரும் பகுதியில்

வோண்மை நடைபெறுகிறது. நெல், சோளம், வாற்கோதுமை, கரும்பு போன்றவை பயிரிடப்படுகின்றன. சாகஞ்சு (Shahganj) என்னுமிடத்தில் சர்க்கரை ஆலை உள்ளது. இம்மாவட்டம் அடிக்கடி பெருவெள்ளத்தால் பாதிக்கப்படுகிறது. மாவட்டத்தின் மக்கள் தொகை 2,532,734 (1981). சு.இரா.

சான்போர்டு: அமெரிக்க ஐக்கிய நாட்டில் பிளாரிடா (Florida) மாநிலத்தில் உள்ள ஒரு நகரம்; செமினோல் இந்தியர்களின் வாசத்தலம். மன்றோ ஏரியும் புனித சான்சு ஆறும் இங்குள்ளன. வேளாண்மைச் சிறப்புப் பெற்ற சான்போர்டு (Sanford) நகரம் கி.பி.1871-இல் தோற்றுவிக்கப்பெற்றது. நாரத்தை, எலுமிச்சை, கிச்சிலி முதலிய பழவகைகளும், பல்வேறுகாய் வகைகளும் இங்குப் பதனஞ் செய்யப்படுகின்றன. மின்சாரக் கருவிகளும் படகுகளும் ஆடைவகைகளும் அலுமினியமும் உற்பத்தி செய்யப்படுகின்றன. மக்கட்டொகை 22,300 (1978).

சான்போர்டு²: அமெரிக்காவில் மெயின் (Maine) மாநிலத்தில் உள்ள ஒரு தொழில் நகரமும் சான்போர்டு என்னும் பெயரைப் பெற்றுள்ளது. இங்கே மெளசாம் என்னும் ஆறு ஓடுகிறது. தொடக்கத்தில் ஆடைவகைகள் உற்பத்தி மட்டுமே இங்கே இருந்தது. ஆனால், இப்பொழுது பல்வேறு வகையான தொழில்கள் பெருகியுள்ளன. இதற்கு அண்மையில் மனத்திற்கு உகந்த காற்று வீசும் கடற்கரை இருப்பதால், கோடைக் காலத்தைக் கழிக்கப் பல மக்கள் இந்நகருக்கு வந்து போகின்றனர். மக்கட்டொகை 15,812 (1970).

சான்போர்டு³: அமெரிக்காவில் வடகரோலினா மாநிலத்தின் நடுப்பகுதியில் சான்போர்டு என்னும் மற்றொரு நகரம் உள்ளது. இது வேளாண்மை வளர்ச்சிக்குப் பெயர் பெற்றது. இங்குப் புகையிலை மிகுதியாக உற்பத்தி ஆகிறது; செங்கல் உற்பத்தியும் விரிவாக நடைபெறுகிறது. மக்கட்டொகை 11,716 (1970). தெ.பா.

சான்மரினோ: உலகிலேயே மிகவும் சிறியதான இக்குடியரசு வடக்கு மத்திய இத்தாலிய நாட்டில் உள்ளது. ஏட்ரியாடிக்குக் கடலுக்கு அருகில் அபினைன் மலைத்தொடர்ப் பகுதியிலுள்ள இந்நாட்டின் பரப்பு 62ச.கி. மீட்டர்களே. சான்மரினோவின் (Sanmarino) தலைநகரும் இப்பெயருடையதே. செர்ராவல்லி என்ற மற்றொரு முக்கிய நகரமும் இங்கு உள்ளது. இக்குடியரசின் மக்கள் யாவரும் இத்தாலிய மொழி பேசும் உரோமன் கத்தோலிக்கர்கள். வேளாண்மை, மக்களின் முக்கிய தொழில். இங்குப் பருப்பு வகைகளும் பழங்களும் பயிராகின்றன. இறைச்சிக்காக ஆடு மாடுகள், ஆண் பன்றிகள்



சான்மரினோ

ஆசியவை வளர்க்கப்படுகின்றன. தபால் தலைகள் விற்பனை மூலமும், சுற்றுலாப் பயணிகள் மூலமும் அரசுக்கு நல்ல வருமானம் கிடைக்கிறது. கம்பளி, மது, சண்ணாம்புக்கல் முதலியன ஏற்றுமதி செய்யப் படுகின்றன. உலகிலேயே மிகச்சிறிய படையை யுடைய நாடு இது. இதன் படையில் மொத்தம் பதினொரு இராணுவ வீரர்களே உள்ளனர். இது ஐரோப்பாவில் மிகப்பழைய ஓர் இராச்சியமான படியால் பழைய நினைவுச் சின்னங்களை இங்குக் காணலாம். திட்டானோ (Titano) மலையின் மேல் தலைநகரம் அமைந்துள்ளது. இதன் உயரம் 701 மீட்டர் (2300 அடி). இங்குள்ள அருங்கலைக் காட்சி யகம் சிறப்பு வாய்ந்தது.

இக்குடியரசு, கி.பி. 1862-இல் இத்தாலிய அரசு டன் ஒரு நட்பு ஒத்துழைப்பு உடன்படிக்கை செய்து கொண்டது. அது சில மாறுதல்களுடன் நீண்டகாலமாகத் தொடர்ந்து வந்துள்ளது. இதன் ஆட்சி குடியாட்சி முறையில், சட்டமியற்றும் 60 உறுப்பினர்களைக் கொண்ட ஒரு சட்டசபையுடன் நடைபெறுகிறது. அறுபதின்மரூள் இருவர், ஆறு மாதங்களுக்கு ஒருமுறை பகர ஆளுநர்களாக (Regents) அமர்த்தப்படுகிறார்கள். இக்குடியரசின் மக்கட்டொகை, 21,622 (1981). சுமார் 20,000 நகர மக்கள் அயல் நாடுகளில் வாழ்கிறார்கள். தெ.பா.

துணை நூல்கள்:

Packett, C.N., Guide to the Republic of San Marino, Bradford, 1970.

Rossi, G., San Marino, San Marino, 1954.

சான் விக்கிபு ஓர் ஆங்கில இறையியலாரும் தத்துவ ஆசிரியரும் ஆவர். இவர் கி.பி. 14-ஆம் நூற்றாண்டில் கிறித்தவத் திருச்சபைக்குச் சீர்திருத்தக் கருத்துகளை எடுத்துக் கூறியவர். இவர் இங்கிலாந் தில் யார்க்கு சயரில் நார்த்து ரைடிக்கு என்ற ஊரில்

கி.பி. 1330-இல் பிறந்தார். ஆக்சுபர்டு பல்கலைக் கழகத்தின் பாலியல் கல்லூரியில்(Balialcollage) கலை களைக் கற்பிக்கும் ஆசிரியராகவும், பில்லிங்காம், இலட்கர்சல் முதலிய இடங்களில் சிறுநிலைக் குருவாக வும் இருந்தார். பின்னர், இலட்டர்வொர்த்து என்ற இடத்திலுள்ள குருமார் மடத்தில் இவர் தலைவராகப் பணி செய்தார். இவர் அரசியலிற் செல்வாக்குப் பெற்றிருந்த காண்டு (John of Gaunt) என்பவருடன் தொடர்புகொண்டு, அரசியலில் மிக்க ஈடுபாடு கொண்டார். இவர் அரசியலிலும் சமயத்துறையிலும் வகுத்த சில கொள்கைகள் பலரால் ஏற்றுக் கொள்ளப்பட்டன. எடுத்துக்காட்டாக, கிறித்தவத் திருச்சபையானது தனது உலகப் பற்றுக்களை விட்டு விடுதல் வேண்டுமென்றும், அதற்கு முதற்படியாக அது தன் உலக உடைமைப் பொருள்களைத் துறந்து விடுதல் வேண்டுமென்றும் இவர் கூறிய கருத்தைப் பலரும் ஏற்றுக்கொண்டனர். ஆங்கில அரசர்களாகிய மூன்றாம் எட்வர்டு, இரண்டாம் இரிச்சர்டு முதலியோருடைய ஆதரவையும் ஆங்கிலப் பாராளுமன்றத்தின் ஆதரவையும் இவர் பெற்றிருந்த போதிலும், கிறித்தவத் திருச்சபைச் சீர்திருத்தக் கருத்துகளைப் போப்பு பதினொன்றாம் கிரகரி ஏற்றுக்கொள்ளாமல் மறுத்து, இவரைச் சிறைபிடித்தல் வேண்டுமென்று கி.பி. 1377-இல் ஆணை விடுத்தார். ஆயினும், அக்காலத்தில் ஆங்கில மக்கள் இவரைக் குற்றம் கூறவில்லை. விக்கிபு கி.பி. 1378-இல் கிறித்தவர் திருச்சபை பின்பற்றிய கொள்கைகளையும் செயல்முறைகளையும் தவறானவை என்று இடித்தரைத்தார். திருச்சபையினால் ஒப்புக்கொள்ளப்படாமல் ஒதுக்கிவிடப்பட்ட விக்கிபின் கருத்துகளை ஏற்ற இவருடைய ஆதரவாளர்கள் அவற்றைப் பரப்பினர். விக்கிபின் கருத்துகளைச் சமய மறுப்புக் குற்றங்களெனக் கூறி, கி.பி. 1382-இல் இலண்டனில் கூடிய சமயத் திருக் கூட்டம் (Synod) தீர்மானித்து, அக்குற்றத்திற்காகத் தண்டிக்கப்படுதல் வேண்டுமென்று கூறிற்று. இவர் நூல்களை எவரும் ஆக்க போர்டு பல்கலைக்கழகத்தில் படித்தல் கூடாதென்று ஒருவிதியும் கொண்டுவரப்பட்டது. இவர்கடைசிக்காலத்தில் சமய உரையாற்றுதலினின்றும் தடுக்கப்பட்டார். இவர் கி.பி. 1384-இல் மறைந்தார். அக்காலத் திருச்சபைக்கு இருந்த செல்வாக்கின் காரணமாக, விக்கிபின் ஆதரவாளர்கள், ஒரு சட்டத்தின்படி உயிருடன் சுட்டெரிக்கப்பட்டனர்.

கிறித்தவத் திருச்சபையின் தலைவராகிய போப் பாண்டவருடைய வரம்பற்ற அதிகாரங்களை எதிர்த்து கி.பி. 14-ஆம் நூற்றாண்டில் இங்கிலாந்தில் வில்லியமும், இத்தாலியில் மார்சிலியோவும் பல கருத்துகளைக் கூறினர். இக்கருத்துகளை மக்கள் ஆதரித்தும் மறுத்

தும் வந்தனர். போப்பு தம் விருப்பம்போல் திருச்சபைப் பதவிகளைத் தமக்கு வேண்டியவர்களுக்கு வழங்கியும், திருச்சபையால் தீர்க்கப்பட வேண்டிய சமய வழக்குகளைப் போப்பின் நீதிமன்றங்களுக்கு மாற்றியும், போப்பின் வருமானங்களாகப் பெருமளவு பொருள்களை எடுத்துக்கொண்டும், மக்களுக்குத் துன்பம் தரும் வழியில் போப்பு தம் வரிவிதிப்பு அதிகாரத்தைக் கையாண்டும் வந்தார். மேலும், கி.பி. 1378-ஆம் ஆண்டுக்கும் கி.பி. 1417-ஆம் ஆண்டுக்கும் இடையில் போப்பின் பதவிக்காகக் கடும் போட்டி தோன்றவே, சிற்சில ஆண்டுகளில், இரண்டு மூன்று போப்புகள் ஒருவருக்கொருவர் எதிராகத் தேர்ந்தெடுக்கப்பட்டுத் திருச்சபையில் ஒற்றுமை குலைந்தது. இந்தப் பெரும் பிளவும் (The Great Schism) போப்பினுடைய அதிகாரத்துக்கு எதிர்ப்பைத் தோற்றுவித்தது. போப்பினுடைய அவைகளத்தார் நடத்திய ஆடம்பர வாழ்க்கையும், போப்பின் அரசாங்கத்தில் காணப்பட்ட போலித் தன்மையும் பொதுவாக யாவராலும் கடிந்துரைக்கப்பட்டன. இச் சூழ்நிலையில் திருச்சபையின் தலைவர் பதவியிலும், உறுப்பினர் நிலையிலும் சீர்திருத்தம் செய்யப்படுதல் வேண்டுமென்று யாவரும் வாதிட்டனர். இச் சூழ்நிலையில் இங்கிலாந்தில் விக்கிபும், பொகீமியாவில் சான் அசு (Jhon Hus) என்பாரும் பல புதிய கருத்துகளைக் கூறினர்.

விக்கிபின் கருத்துகள்: இவர்தம் கருத்துகளெல்லாம் மார்சிலியோவின் தவறான கருத்துகளிலிருந்தே தோன்றின என்று போப்பு தம் கி.பி. 1377-ஆம் ஆண்டின் ஆணையொன்றில் குறிப்பிட்டார். விக்கிபும் அசுவும் தத்தம் நாடுகளில் இருந்துவந்த திருச்சபையின் சொத்துகளின் மீதுள்ள உரிமை, போப்பின் வரம்பற்ற வரிவிதிப்பு அதிகாரம் முதலியவைகளைப் பற்றி ஆராய்ந்த போது, பொதுவாகத் திருச்சபை அரசாங்கத்தைப் பற்றி ஒரு கொள்கையையும் வரைந்தனர்.

திருச்சபை அரசாங்கம்: சமயச் சடங்குகளை மிகுதியும் பின்பற்றுதல், ஆன்மிக அதிகாரங்களையெல்லாம் திருச்சபை அதிகாரிகள் மட்டுமே கையாளுதல், போப்பினிடம் வரம்பற்ற அதிகாரம் இருத்தல் முதலானவை வெறுக்கத் தக்கவையே ஆகும். கிறித்தவத் திருச்சபை என்பது கிறித்தவக் குருமாறும், சாதாரணக் கிறித்தவ மக்களும் சேர்ந்து எல்லாக் கிறித்தவருமடங்கிய ஒரு சமூகமாகவே இணைத்துக் கருதப்படுதல் வேண்டும். மேலும், தெய்விகச் சட்டத்தையும், ஆன்மிக அதிகாரத்தையும் திருச்சபைதான் பெற்றுள்ளதே தவிரத் திருச்சபை அதிகாரிகள் பெறவில்லை. ஒருவருக்குக் கடவுளிடத்துள்ள தொடர்பு அவருடைய நம்பிக்கை வாயிலாக

வும், நற்செயல்கள் வாயிலாகவும் வெளிப்படுகிறது. இவ்வகையான சமூக இணைப்புத்தான் சமயநெறியான வாழ்க்கையே தவிரச் சடங்குகள் சமயநெறியில்லை. திருச்சபை தனது சீர்திருத்தத்துக்கான அதிகாரங்களைத் தன்னிடமே பெற்றிருந்தால் தான் அது முழுமையான ஒன்று ஆகும். மேலும், ஆன்மிகத் துறைகளிலே திருச்சபையானது எவருடைய கட்டுப்பாட்டுக்கும் உட்படாமல் சுதந்திரமாகவும், தன்னிறைவோடும் இருத்தல் வேண்டுமென்ற கருத்தே குருமாருக்கு எதிர்ப்பைத் தோற்றுவிக்கிறது. திருச்சபையில் சீர்திருத்தங்களைச் செய்யுமாறு போப்பையும், மற்றத் திருச்சபை அதிகாரிகளையும் கட்டாயப்படுத்தும் பொருட்டுச் சீர்திருத்தம் வேண்டுவோர், உலகியலரசாங்கத்தைச் சார்ந்திருத்தல் வேண்டும். பிற்காலத்தில் மார்ட்டின் உலுதர் கூறியதைப் போல கி.பி. 14-ஆம் நூற்றாண்டில் விக்கிபும் திருச்சபையைச் சீர்திருத்துதற்காக அது உலகியலரசாங்கத்தைச் சார்ந்திருத்தல் வேண்டுமென்று வலியுறுத்தினார்.

அரசரின் அதிகாரம்: அரசர் கடவுளின் பேராளர் ஆவார். அவருக்கு எதிர்ப்புத் தெரிவித்தல் தீவினை ஆகும். திருச்சபையிலுள்ள ஆயர்களும் தங்களுடைய அதிகாரத்தை அரசரிடமிருந்தே பெறுகின்றனர். இவ்வுலக வாழ்வைப் பொறுத்தமட்டில், குருமார்களின் அதிகாரத்தைவிட அரசருடைய அதிகாரம் மிகவும் உயர்வான மதிப்பு உடையது, எவ்வாறெனில், குருவின் ஆன்மிக அதிகாரத்துக்கு உலகியலதிகாரியின் பாதுகாப்பும் தேவையில்லை; சொத்தும் தேவையில்லை. ஆகையால், திருச்சபை அரசாங்கத்திலுள்ள தவறுகளை நீக்குதற்கு அரசருக்கு உரிமையும் கடமையும் இருக்கின்றன.

மதிப்பீடு: விக்கிபு தம் காலத்தில் திருச்சபையிலிருந்த சீர்கேடுகளை அகற்ற முயன்று, ஒடுக்கப்பட்டாராயினும், இவருடைய கருத்துகள் மார்ட்டின் உலுதருடைய காலத்தில் நிறைவேறின. சமயநெறியானது ஆன்மிக இயல்புடையதாக ஆக்கப்பட்டதன் விளைவாகத் திருச்சபை அதனுடைய அதிகாரிகளுடைய கட்டுப்பாட்டிலிருந்து விடுவிக்கப்பட்டு, அரசர்களுடைய கட்டுப்பாட்டில் வந்தது. மேலும், விக்கிபின் கருத்துகளின் விளைவாகத் தொழிலாளர் சமத்துவக் கொள்கையும் பரவிற்று. பிரான்சிலும் இங்கிலாந்திலும் கி.பி. 14-ஆம் நூற்றாண்டில் தோன்றிய குடியானவர் கலகங்களில் சமத்துவக் கருத்துகள் கூறப்பட்டன. இவற்றுக்கு விக்கிபும் அவரைச் சார்ந்தோரும் ஆதரவளித்தனர். பா.கு.

துணை நூல்கள்:

Lewis, Ewart, Medieval Political Ideas, New York, 1954.

Mc Farlane, K.B., John Wycliffe and the Beginnings of English Non Conformity, London, 1952.

சான்றாய்வு: ஒரு கணக்கேட்டில் உள்ள பதிவை ஆதாரக் சீட்டுகளோடு ஒப்பிட்டு அப்பதிவின் உண்மையைச் சரிபார்ப்பது தான் சான்றாய்வாகும். 'ஒரு நடவடிக்கைக்கு அடிப்படையாக உள்ள ஆதாரச் சீட்டுகளை வைத்துக் கொண்டு ஒரு தணிக்கையாளர் பதிவுகளை மேற்பார்வையிடுவதுதான் சான்றாய்வு' என்று உரொனால்டு ஐரிசு (Sir Ronald Irish) கூறியுள்ளார். 'ஒரு வணிக நடவடிக்கை சரியாக உள்ளதா என்றறிய அடிப்படைச் சான்றுகளைப் பரிசோதிப்பதுதான் சான்றாய்வு' என்று கோல்ம்சு (Holmes) கருத்துத்தெரிவித்துள்ளார்.

சான்றாய்வு என்பது சேர்த்தல், பேரேடுகளில் எடுத்து எழுதுதல், பேரேடுகளிலிருந்து இருப்புகளை எடுத்து எழுதுதல் போன்றவைகளைக் கொண்டதாகும். ஆனால், வழக்கமாகச் செய்யும் சரிபார்த்தல் சான்றாய்வு இல்லை. காரணம், சான்றாய்வு என்பது வழக்கமாகச் சரிபார்ப்பதில், உரியதொகை எழுதப்பட்டுள்ளதா என்று பார்ப்பதும் அது சரியாக உள்ளதா என்று பார்ப்பதுமாகும். மேலும், சான்றாய்வும், வழக்கமான சோதனையும் தணிக்கையின் வெவ்வேறான உத்திகளாகும். பொதுவாக மூத்த தணிக்கை எழுத்தர் சான்றாய்வையும் இளம் எழுத்தர் வழக்கமான சோதனையையும் செய்திடுவர்.

குறிக்கோள்: கணக்கேடுகளில் உள்ள பதிவுகளைச் சான்றாய்வு செய்வதில் பலவிதமான குறிக்கோள்கள் உள்ளன. முதலாவதாக, வணிக நடவடிக்கைகள் சரியாக உள்ளனவா என உறுதிப்படுத்திச் சான்றாய்வு உதவுகிறது. பிழைகளையும் மோசடிகளையும் கண்டுபிடித்து ஒழித்திட இது உதவுகிறது. நிதியறிக்கைகளில் காணப்படும் தொகைகளை நம்பி இது உதவுகிறது. முதலீடு செய்வோர், கடனாளர் போன்றோர்களின் நலனை இது பாதுகாக்கிறது. தணிக்கையில் இது தெளிவை ஏற்படுத்தி நிதித் தகவல்களை உண்மையாகவும் நேர்மையாகவும் தருகிறது.

சிறப்பு: சான்றாய்வு தணிக்கையின் முதுகெலும்பாகும். இது தவறான அல்லது பொய்யான கணக்குகளைக் கண்டுபிடிக்கிறது. திறமையுடன் செய்திடும் மோசடிகளைச் சான்றாய்வு மூலந்தான் கண்டுபிடிக்க முடியும். தணிக்கையாளர் சான்றாய்வு செய்வதில் புறக்கணிப்புச் செய்தால் அதற்கு அவர் பொறுப்பாளியாகிறார். கடமைப் புறக்கணிப்பிற்கும், நம்பிக்கை முறிவிற்கும் பொறுப்பிலிருந்து தவறியதற்கும் தணிக்கையாளர் பொறுப்பாகிறார். கணக்கேடு

களில் காணப்படும் தகவல்கள் சரியானவைகளா எனப் பார்ப்பது தணிக்கையாளரின் கடமையாகும். எனவே, அவர் சான்றாய்வு மூலம் கணக்கேட்டுப் பதிவுகளைச் சரிபார்ப்பது இன்றியமையாதது. கணக்கேடுகளில் காணப்படும் நடவடிக்கைகளின் உண்மை நிலையை அவர் பார்க்கத்தவறினால் புறக்கணிப்புக்குற்றத்திற்கு அவர் ஆளாகிறார். ஆர்மிதேசு எ. புரூவர் மற்றும் நாட்கு (Armitage Vs. Brewer and Knot) என்ற வழக்கில் தணிக்கையாளர்கள் வரிவில்லை ஓட்டாத விலைப்பட்டியல்களையும், ஆதாரச் சீட்டுகளையும் ஏற்றுக் கொண்டனர். போலியான, திருத்தப்பட்ட, கூலி செலுத்தும் பட்டியலிலிருந்த திருத்தங்களை அவர்கள் கண்டுபிடிக்கவில்லை. எனவே, நீதிமன்றம் அவர்களைப் புறக்கணிப்புக்குற்றத்திற்கானவர்கள் என்றும், இழப்பீடு அவர்கள் தரவேண்டும் என்றும் தீர்ப்பு வழங்கியது.

சான்றாய்வுத் திட்டம் (Vouchers Planning)

ஆதாரச் சீட்டுகள் இல்லாமல் சான்றாய்வு செய்ய முடியாது. ஆதாரச் சீட்டுகள் மூலத்தான் கணக்கேட்டுப் பதிவுகள் சரியாக உள்ளனவா எனச் சோதிக்கலாம். ஆதாரச் சீட்டுகள் நிறுவனத்திற்குள்ளே இருந்தும் அல்லது வெளியிலிருந்தும் தோன்றலாம். கொள்முதல் விலைப்பட்டியல், பற்றுச்சீட்டு, பற்றுச்சீட்டின் மற்றொரு பகுதி, வங்கியிலிருந்து பணம் எடுத்திடும் தாள், பணம் போடும் தாள், சட்ட நடவடிக்கைக் குறிப்புகள், நிறும உறுப்பினர், இயக்குநர் போன்றோர்களின் தீர்மானம் போன்றவைகள் உள் ஆதாரச் சீட்டுகளுக்கு எடுத்துக்காட்டுகளாகும். அடைமானப் பத்திரம், கடன் உடன்பாடு, பங்காதாயச் சீட்டின் அடிப்பகுதி, வங்கி செலுத்துப் புத்தகம், வாடகைக் கொள்முதல் உடன்பாடு, பங்குத் தரகரின் கொள்முதற் குறிப்பு, மோட்டார் வாகனப் பதிவுச் சான்று போன்றவைகள் வெளி ஆதாரச் சீட்டிற்கு எடுத்துக்காட்டுகளாகும்.

ஆதாரச் சீட்டுத் திட்டம் கீழ்க்காணுபவைகளைக் கொண்டிருக்க வேண்டும். முதலில் எல்லா ஆதாரச் சீட்டுகளும் சேகரிக்கப்பட்டுத் தொடர்ச்சியாக எண்கள் இடப்பட வேண்டும். 'பிரதம ஆதாரச் சீட்டுகள்' என எழுதிக்கோப்பில் அடுக்கி வைக்க வேண்டும். தொலைந்து விட்ட ஆதாரச் சீட்டுகளுக்கு மாற்று ஆதாரச் சீட்டுகள் வாங்கி 'துணை ஆதாரச் சீட்டுகள்' என எழுதித் தனியாக ஒரு கோப்பில் வைக்க வேண்டும். அவ்வாறு தொலைந்து விட்ட ஆதாரச் சீட்டுகளின் பட்டியல் ஒன்றை மேலாண்மையின் கவனத்திற்குக் கொண்டுவர வேண்டும்.

ஆதாரச் சீட்டுகளை மேற்பார்வையிட்டு ஏற்றல்:

ஆதாரச் சீட்டுகள் நிறுமத்தின் பெயரில் உள்ளதா இயக்குநர், மேலாளர், செயலாளர் ஆகியோர்களின் தனிப்பட்ட பெயரில் உள்ளதா என்று கவன

மாகப் பார்க்க வேண்டும். தனிப்பட்ட ஆள்களின் பெயரிலுள்ள ஆதரச் சீட்டு வணிக நிறுவனத்திற்குத் தொடர்பானதா எனப் பார்க்க வேண்டும். தனிப்பட்ட அலுவலரின் நன்மைக்காகப் பணம் செலுத்தப்பட்டுள்ளதா என்று நன்கு பார்க்க வேண்டும். வணிகத் தொடர்பில்லா ஆதரச் சீட்டுகளை நன்றாகக் கண்டுபிடிக்க வேண்டும். ஆதரச் சீட்டுகளின் தேதிகளைச் சரிபார்க்க வேண்டும். அத்தேதிகளைப் பண ஏட்டில் உள்ள தேதிகளோடு ஒப்பிட்டுப் பார்க்க வேண்டும். ஆதரச் சீட்டுகளில் காணப்படும் திருத்தங்களில் முறையான அதிகாரியின் சுருக்கக் கையெழுத்து இருக்க வேண்டும். உரு. 20க்கு மேற்பட்ட செலுத்தலும், பெறுதலும் 20 காசு வருவாய் வரிவில்லை ஒன்று ஒட்டப்பட்டதாக இருக்க வேண்டும். ஒவ்வொரு ஆதரச் சீட்டும் பொறுப்பான அதிகாரியின் உறுதிக் கையெழுத்தைப் பெற்றிருக்க வேண்டும். நீக்கப்பட்ட ஆதரச் சீட்டுகள் தனிக் குறியிடப்பட்டு அல்லது முத்திரையிடப்பட்டுத் தனியாக வைக்கப்பட வேண்டும். இல்லாவிடின் இதே ஆதரச் சீட்டுகள் பழையபடி தணிக்கைக்குக் காட்டப்படலாம். இதைத் தவிர்க்க வேண்டும்.

பண ஏடு சான்றாய்வு, கடனாளியிடமிருந்து பெற்ற பணம், பணக் கொள்முதல், கூலி, பிற ஊதியம் செலுத்துதல், நிலைச் சொத்துகளைக் கொள்முதல் செய்திடல், வாடகைக் கொள்முதல் உடன்பாட்டின் கீழ் பணம் செலுத்துதல், பங்காதாயம் செலுத்துதல், கழிவுத் தரகுத் தொகை செலுத்துதல், காப்பீட்டுக் கட்டணம் செலுத்துதல், தூக்குக்கூலி, சத்தம், சுங்கவரி செலுத்துதல், வங்கிக் கட்டணம், வட்டி செலுத்துதல் போன்றவைகளைக் கொண்டுள்ளது. இவற்றைத்தக்க ஆதரச் சீட்டுகளுடன் சான்றாய்வு செய்வது தணிக்கையரின் கடமையாகும். மேலும் சில்லரைப்பண ஏடு, கடன் கொள்முதல், கடன் விற்பனைக் கொள்முதல் திருப்பம், விற்பனைத் திருப்பம், விற்பனை அல்லது திருப்பம், அனுப்பீடு, மொத்தக் கணக்குகள், இயந்திரக் கணக்குகள் போன்றவற்றின் தொடர்பாக உள்ள சான்றாய்வையும் தணிக்கையர் மிகவும் கவனமாகச் செய்திட வேண்டும்.

கே.என்.இரா.

துணை நூல்:

B.N. Tandon, Practical Auditing, S. Chand & Co., New Delhi, 1985.

சான்றாவணம் நீதிமன்றத்தின் தீர்ப்புக்கு உதவும் வகையில் தரப்பினர்கள் முன்னிலைப்படுத்தும் ஆவணம், சான்றாவணம் (Exhibit) எனப்படும்.

நடைமுறை: ஆவணமொன்று நீதிமன்றத்தால் சான்றாக ஏற்கப்படும்போது பின்வரும் விவரங்கள்

அதன்மேல் குறிப்பிடப்பட்டு, நீதிபதியால் கையொப்ப மிடப்படுதல் வேண்டும். 1) வழக்கு, வழக்கு எண்; 2) ஆவணத்தைத் தாக்கல் செய்பவரின் பெயர்; 3) ஆவணம் எந்தத் தேதியில் தாக்கல் செய்யப்பட்டது என்பது; 4) ஆவணத்தில் சான்றாக ஏற்கப்பட்ட பகுதி. பு.வே.

சான்றாளர்: (சாட்சி) ஒன்றைப் பார்த்தவர் அல்லது அறிந்தவர்; நீதிமன்றத்தின் முன் சான்றுரைப்பவர், சான்றாளர் (Witness) எனப்படுவர்.

சான்றுரைக்கத் தகுதியுடையவர்: கருத்தறியா இளம் பருவத்தினர், தள்ளாமை, உடல் அல்லது உளஞ்சார்ந்த நோய் அல்லது அதே வகையினதான வேறெந்தக் காரணத்தாலும் கேட்கும் கேள்விகளைப் புரிந்து கொள்ளவோ கேள்விகளுக்குப் பகுத்தறிவுக்கு உகந்த வகையில் பதிலளிக்கவோ இயலாதவர்கள் தவிர, மற்ற அனைவரும் சான்றளிக்கத் தகுதியுடையவர்கள் ஆவர்.

விளக்கம்: பித்து நிலையர் ஒருவர் தமது பித்து நிலையின் காரணமாகத் தம்மிடம் கேட்கப்படும் கேள்விகளைப் புரிந்துகொள்ளவும் அவற்றிற்குப் பகுத்தறிவுக்குகந்த வகையில் பதிலளிக்கவும் இயலாத வராக இருக்கும்போதன்றி, மற்றைய வகையில் அவர் சாட்சி சொல்வதற்குத் தகுதியுடையவராவார்.

ஊமைச் சான்றாளர்: இந்தியச் சான்றியல் சட்டம், பிரிவு 119-இன் கீழ், வாய்பேசாத ஊமையர் ஒருவரும் நீதிமன்றத்தில் தோன்றி, சான்றுரைக்க முடியும். ஊமையர், தம் சான்றுரையை நீதிமன்றத்தில் எழுத்து மூலமாகவோ சைகைகள் மூலமாகவோ கொடுக்கலாம். ஊமைச் சான்றாளரால் எழுத்து மூலமாகவோ சைகை மூலமாகவோ கொடுக்கப்படும் சான்றுரை நீதிமன்றத்தில் முறையே எழுதப்படவும் காட்டப்படவும் வேண்டும்.

சான்றாளர்கள் எண்ணிக்கை: வழக்குகளை மெய்ப்பிப்பதற்கு, சான்றாளர்களாக இவ்வளவு பேரைத்தான் விசாரிக்கவேண்டும் என்று ஒரு வரையறை கிடையாது; ஒவ்வொரு வழக்கிலும் எவ்வளவு பேரை வேண்டுமானாலும் சான்றாளர்களாக விசாரிக்கலாம்.

சான்றாளர்கள் விசாரிக்கப்படுதல்: சான்றாளர்களை நீதிமன்றத்தில் எந்த வரிசை முறையில் தோன்றச் செய்து விசாரிக்க வேண்டுமென்பதை அவ்வப்போது நடைமுறையிலுள்ள உரிமையியல் மற்றும் குற்றவியல் நடைமுறைத் தொகுப்புப்படி நீதிமன்றம் முடிவு செய்யும். அத்தகைய நடைமுறைச் சட்டத்தொகுப்பு எதுவும் நடைமுறையில் இல்லாத

போது, நீதிமன்றம் உளத்தேர்வுப்படி சான்றாளர்களை அழைத்து விசாரிக்கும்.

நீதிமன்றங்களில் சான்றாளர்களாக அழைக்கப்படுபவர்கள், 1) முதல் விசாரணை (Examination-in-Chief): (தரப்பினர்கள் விரும்பும் நிலையில்) 2) குறுக்கு விசாரணை (Cross Examination); 3) மறு விசாரணை (Re-Examination) ஆகியவற்றிற்கு உட்படுத்தப்படுவர்.

முதல் விசாரணை: சான்றாளர் ஒருவர், அவரை அழைத்து வந்த தரப்பினராலேயே விசாரிக்கப்படுவது முதல் விசாரணையாகும்.

குறுக்குவிசாரணை: தரப்பினர் ஒருவரின் சான்றாளர், முதல் விசாரணையில் கூறிய செய்திகளின் உண்மையை ஆயும் வகையில் மறுதரப்பினரால் விசாரிக்கப்படுவது குறுக்கு விசாரணையாகும்.

குறுக்கு விசாரணையின் தன்மை: குறுக்கு விசாரணை என்பது வழக்கின் பொருண்மைகள் (Facts) தொடர்புடையதாக இருத்தல் வேண்டும். எனினும், சான்றாளர் முதல் விசாரணையில் கொடுத்த வாக்கு மூலத்தின் பொருண்மைகளை முழுக்க முழுக்க ஒத்திருக்க வேண்டும் என்பதில்லை.

சட்டமுறைக் கேள்விகள்; சான்றாளர் ஒருவர் குறுக்கு விசாரணை செய்யப்படும் போது; இந்தியச் சான்றியல் சட்டத்தில் குறிப்பிடப்பட்ட மற்றக் கேள்விகளுடன்,

1) அவரது வாய்மையைச் சோதித்தல்; 2) அவர் யார் என்பதையும் வாழ்க்கையில் அவரது நிலை என்ன என்பதையும் கண்டுபிடித்தல், அல்லது 3) அவருடைய குண இயல்புகள் கேடானவை என்று காட்டி அவருடைய நாணயத்தைக் குலைக்க முனையத் தக்க எந்தக் கேள்வியையும் கேட்கலாம். அத்தகைய கேள்விகளுக்கு அவர் அளிக்கும் பதில்கள் அவரை நேரடியாகவோ மறைமுகமாகவோ குற்றத்திற்கு அல்லது தண்டம், தண்ட இழப்பிற்கு ஆட்படுத்தும் என்றாலும் அத்தகைய கேள்விகளை அவரிடம் கேட்கலாம்.

மறுவிசாரணை: சான்றாளர் ஒருவர் குறுக்கு விசாரணைக்குப் பின்னர், அவரை அழைத்து வந்த தரப்பினராலேயே விசாரிக்கப்படுவது மறு விசாரணை ஆகும்.

சான்றுரைக்க வாராமைக்குத் தண்டனை: நீதிமன்றமொன்று சான்றாளருக்கு அழைப்பாணை விடுத்துச் சாட்சி சொல்லப் பணித்திருக்கும் நிலையில், சான்றாளர் ஒருவர் அதை மறுக்குமிடத்து, நீதிமன்றம் சான்றாளருக்கு எதிராகப் பிடியாணை பிறப்பிக்கும்

கவும் மற்றும் அவரது சொத்தைப் பற்றவும் (Attachment) செய்யலாம். குற்றவியல் வழக்கு நீதிமன்றங்களில், நீதிமன்றங்கள் விடுத்த அழைப்பாணையைச் சான்றாளர் ஒருவர் புறக்கணிக்குமிடத்து, நூறு உருபாய்வரை தண்டத்தொகை விதித்துத் தண்டிக்கப்படுவார்.

இந்திய அரசியலமைப்புச் சட்டம், பிரிவு 20 (3)-இன் வாசகங்களுக்கு ஏற்ப, நீதிமன்றமொன்று எக் காரணங்கொண்டும் குற்றவாளி ஒருவரை, அவர்தம் வழக்கில் அவருக்கு எதிராகச் சான்றுரைக்கக் கட்டாயப்படுத்துதல் கூடாது. பு.வே.

சான்று: வழக்குகளில் ஒரு பொருண்மையை (Fact) மெய்ப்பிப்பதற்கு அல்லது பொய்ப்பிப்பதற்கு உதவும் சட்டமுறைச் சாதனம் சான்று (Evidence) எனப்படும்.

சான்றுகளின் வகைகள்: சான்றுகள், 1) வாய்மொழிச் சான்று 2) வரைமொழிச் சான்று 3) நேர்நிலைச் சான்று 4) சூழ்நிலைச் சான்று 5) தலைநிலைச் சான்று 6) சார்நிலைச் சான்று 7) அகநிலைச் சான்று 8) புறநிலைச் சான்று 9) கேள்விநிலைச் சான்று எனப் பலவகைப்படும்.

வாய்மொழிச் சான்று: விசாரணையில் இருக்கும் பொருண்மைகள் தொடர்பாக நீதிமன்றம் தம்முன் சான்றாளர்களைக் கொடுக்கப் பணிக்கும் உரைகள் வாய்மொழிச் சான்றுகளாகும்.

வாய்மொழிச்சான்று எல்லாச் சூழ்நிலைகளிலும், முடிந்த வரையில் நேரடியாகவே இருத்தல் வேண்டும்.

வாய்மொழிச் சான்று, பார்க்கப்படக்கூடிய ஒரு பொருண்மையைச் சுட்டும் நிலையில், அதைத் தாம் கேட்டதாகக் கூறுகிற ஒரு சான்றாளரின் சான்றாக இருத்தல் வேண்டும்.

வேறெந்தப் புலனாலேனும் அல்லது முறையிலேனும் அறியக் கூடிய ஒரு பொருண்மையை அது சுட்டும் நிலையில், அந்தப் புலனால் அல்லது முறையால், தம்மால் அது அறியப்பட்டது என்று கூறுகிற ஒரு சான்றாளரின் சான்றாக அது இருத்தல் வேண்டும்.

ஒரு கருத்தையோ கருத்து ஒன்றிற்கு மூலமாக உள்ள ஒன்றையோ சுட்டும் நிலையில், அந்த மூலத்திற்கு அடிப்படையாக அந்தக் கருத்தைக் கொண்டிருக்கின்றவரின் சான்றாக அது இருத்தல் வேண்டும்.

வரைமொழிச் சான்று: வழக்குகளின் தீர்வுக்கு உதவும் வகையில், வழக்குத் தரப்பினர்களால் தாக்

கல் செய்யப்படும் ஆவணங்கள் வரைமொழிச் சான்று எனப்படும்.

நேர்நிலைச் சான்று: சான்றினால் மெய்ப்பிக்கப் படும் பொருண்மை, தீர்வுதரு பொருண்மையாகவோ மெய்ப்பிக்கவேண்டிய பொருண்மையாகவோ அமைவது நேர்நிலைச் சான்று எனப்படும்.

குழ்நிலைச் சான்று: சான்றினால் மெய்ப்பிக்கப் பட்ட பொருண்மையைக் கொண்டு தீர்வுதரு பொருண்மை அல்லது மெய்ப்பிக்க வேண்டிய பொருண்மையை அனுமானிப்பது குழ்நிலைச் சான்று எனப்படும். குழ்நிலைச் சான்றைக் கொண்டு வழக்கொன்றின் பொருண்மையை மெய்ப்பிக் கும்போது, சான்று சங்கிலித் தொடர்போன்று இடைவிடாததாய் இருத்தல் வேண்டும். இல்லை யெனில், சந்தேகப்பலனை (Benefit of doubt) அடிப்படையாகக் கொண்டு குற்றவாளி விடுதலை செய்யப்படுவான்.

தலைநிலைச் சான்று: சார்நிலைச் சான்றுக்கு மாறான சான்று. எ-டு: மூலஆவணம் (Title Deed).

சார்நிலைச் சான்று: தலைநிலைச் சான்றுக்கு மாறான சான்று. தலைநிலைச் சான்று இல்லாத போதுநீதிமன்றத்தில் இச்சான்று அனுமதிக்கப்படு கிறது. எ-டு: ஆவணமொன்றின் நகல்.

அகநிலைச் சான்று: விளக்கம் வேறேதுமின்றி ஆவணத்தின் பொருளடக்கத்திலேயே அடங்கியுள்ள சான்று அகநிலைச் சான்று எனப்படும்.

புறநிலைச் சான்று: ஆவணமொன்றை அதன் வாசகத்தைத் தவிர்த்து, புறநிலை ஆதாரங்களைக் கொண்டு விளக்குவது புறநிலைச் சான்று எனப் படும்.

கேள்விநிலைச் சான்று: சான்றாளர் ஒருவர் தாம் நேரடியாகப் பார்க்காததொன்றை, கேட்காத தொன்றை அல்லது அறியாததொன்றை மூன்றா வது ஆள் ஒருவர் சொல்லக் கேட்டு வந்துரைக்கும் சான்று கேள்விநிலைச் சான்று எனப்படும். பு.வே.

சான்றுக் கையொப்பம்: ஆவணத்தை எழு திக் கொடுப்பவர் கையொப்பத்தை மற்றொருவர் உறுதி செய்து கையொப்பமிடுவது சான்றுக்கையொப் பம் (Attestation) எனப்படும்.

நோக்கம்: ஆவண நிறைவேற்றத்தின்போது எந்தவித மோசடி அல்லது வற்புறுத்தல் எதுவும் நடைபெறவில்லை என்பதை உறுதி செய்யும் பொருட்டு இந்தச் சான்றுக் கையொப்பம் செய்யப் படுகிறது.

முக்கிய கூறுகள்: ஆவணமொன்றில் சான்றுக் கையொப்பம் பின்வரும் நிபந்தனைகளின் அடிப்படையில் அமைந்திருத்தல் அவசியமாகும். 1. ஆவணம் ஒன்றில் சான்றுக் கையொப்பம் இடப்படுதல் வேண்டு மென்று சட்டம் வலியுறுத்தும்போது, அதில் அவசியம் இரண்டு சான்றாளர்கள் (Witness) கையொப்பம் இடுதல் வேண்டும்.

2. சான்றாளர் ஒவ்வொருவரும், (அ) ஆவணத்தை எழுதிக் கொடுப்பவர் கையொப்பமிடு வதை அல்லது கைரேகை பதிப்பதைப் பார்த்திருத் தல் வேண்டும்; அல்லது (ஆ) வேறொருவர் அவருக்குப் பதிலாக அவரது கட்டளையின் பேரில் கையொப் பமிடுவதைப் பார்த்திருத்தல் வேண்டும்; (இ) அல்லது ஆவணத்தை எழுதிக் கொடுப்பவரி டமிருந்து, அவரது கையொப்பம் அல்லது கைரேகை; அல்லது மற்றொருவரின் கையொப்பம் அல்லது கைரேகை பற்றிய தனிப்பட்ட ஒப்புதல் (Personal acknowledgement) பெற்றிருத்தல் வேண்டும்.

3. சான்றாளர் ஒவ்வொருவரும் ஆவணம் எழு திக் கொடுப்பவர் முன்னிலையில் கையொப்பம் இடு தல் வேண்டும்.

சான்றுக் கையொப்பம் என்பது இன்ன வடிவத் தில், இன்ன இடத்தில், இந்த நிலையிற்றான் இருக்க வேண்டும் என்பதில்லை. அது ஒரு கையொப்ப மாகவோ கைரேகையாகவோ இருத்தல் போது மானது. ஆனால், அதை இடுபவர் சான்றுக் கையொப் பமாக இடும் எண்ணத்தில் இடுதல் வேண்டும்; இல்லை யெல், அது சான்றுக் கையொப்பமாக ஏற்றுக் கொள் ளப்பட மாட்டாது.

சான்றுக் கையொப்பமிடத் தகுதியுள்ளவர்: உரிமை வயதும் தகுதியும் வாய்ந்த ஒருவர் சான்றுக் கையொப்பமிடத் தகுதி உடையவராவார். ஓர் ஆவண எழுத்தரும். ஆள் அடையாளங் காட்டும் சான்றாளர் ஒருவரும் சான்றுக் கையொப்பமிடத் தகுதி உடையவராவார். பு.வே.

சான்றுப் பொருள்: வழக்கு ஒன்றில் அல்லது விசாரணையில் சான்றாளர்களால் அடையா ளங் காட்டப்பட்டு, தீர்ப்புக்கு உதவும் பருப்பொருள் சான்றுப் பொருள் (Material Object) எனப்படும். சான்றுப் பொருள் என்பதில் சான்றாவணங்கள் அடங்கா. பு.வே.

சான்றுறுதி அதிகாரி என்பவர் ஓர் அரசாங்க அதிகாரி அல்லர். ஆனால், சான்றுறுதி அளிக் கும் பணி புரிய அரசினால் ஒப்புக் கொள்ளப்பட்ட ஒருவராவார். இங்கிலாந்து நாட்டிலிருந்த புலத்

தலைவர் (Master of Faculties) என்ற அதிகாரியால் இந்தியாவில் இப்பதவியாளர் நியமிக்கப்பட்டார். இந்தியாவில் 1952-இல் இதற்கான சட்டம் ஏற்பட்ட பின்னர், மத்திய, மாநில அரசுகள் சான்றுறுதி அதிகாரியை நியமனம் செய்ய அதிகாரம் பெற்றன. இப்பதவிக்கு நியமனம் செய்யப்படுவதற்கு ஒருவர் குறைந்த அளவு பத்தாண்டுகள் வழக்கறிஞராகப் பணி புரிந்திருக்க வேண்டும். இது தவிரச் சான்றுறுதி அதிகாரி (Notary Public) வழக்கறிஞராகப் பணிபுரிபவராகவும் இருக்க வேண்டும். அதாவது, நேரடியாக உயர்நீதிமன்ற நீதிபதியாக நியமிக்கப்படுவதற்கு வேண்டிய தகுதி அவரிடம் இருக்க வேண்டும். அவ்விதம் தகுதி உள்ள ஒருவர் மாவட்ட நீதிபதிக்கு ஒரு மனுவைத் தயாரித்து அதில் குற்றவியல் நீதிபதி, வங்கி அதிகாரி, வணிகர் போன்ற சமுதாயத்தில் பெருமை மிக்கவர்களின் கையெழுத்துடன் அனுப்ப வேண்டும். அம் மனு (Memorial) மாவட்ட நீதிபதியால் பரிசீலனை செய்யப்பட்டுச் சரியாக இருந்தால் அந்த மனுவைப் பற்றிய விவரங்கள் அரசிதழில் வெளியிடப்படும். அதற்கு யாரேனும் மறுப்புத் தெரிவிக்க நினைத்தால் பதினான்கு நாட்களுக்குள் தெரிவிக்க வேண்டும். சட்டப் பேராயம் (Bar-Council), வழக்கறிஞர் சங்கம் (Advocates Association) ஆகியவற்றிடமிருந்தும் எதிர்ப்பு இருக்கிறதா என்பதைத் தெரிந்து கொள்ளலாம். அவற்றின் அடிப்படையில் மாவட்ட நீதிபதி விசாரணை நடத்தி தன்னுடைய பரிந்துரையைச் சாதகமாகவோ பாதகமாகவோ அரசுக்கு அனுப்பலாம். அந்தப் பரிந்துரையின் அடிப்படையில் மத்திய அரசு அல்லது மாநில அரசு இந்நியமனத்தைச் செய்யும். சான்றுறுதி அதிகாரியாக நியமனம் செய்யப்படுவருக்கு உரிய அதிகாரம் அளித்துப் 'பணிபுரியும் சான்றிதழ்' (Certificate of Practice) கொடுக்கப்படும். அச்சான்றிதழின் அடிப்படையில் அவர் சான்றுறுதி அதிகாரியாகப் பணி புரியலாம். இந்தச் சான்றிதழ் மூன்று ஆண்டுக் காலத்திற்கு அளிக்கப்படும். சான்றிதழ் முடியும் தறுவாயில் சான்றிதழை அரசுக்கு அனுப்பி, மேலும் மூன்று ஆண்டுகளுக்குப் புதுப்பித்துக் கொள்ளலாம்.

சான்றுறுதி அதிகாரிக்கு எந்த விதமான ஊதியமும் வழங்குவது இல்லை. விதிகளின்படி அவர் செய்யக்கூடிய பணிகளுக்குக் கட்டணம் வசூலிக்க அதிகாரம் உண்டு. அவருக்குப் பல பணிகளைச் செய்ய அதிகாரம் உண்டு. எல்லாவிதமான ஆவணங்களையும் சரிபார்த்தல், சான்றுறுதி அளித்தல், சாட்சிக்கையெழுத்துடுதல், பிரமாணம் செய்வித்தல், உறுதி மொழி வாங்குதல் (Affidavit), மொழி பெயர்ப்புச் செய்தல் முதலிய பல பணிகளையும் செய்வதற்கு அவருக்கு அதிகாரம் உண்டு. எடுத்துக்காட்டாக

கடனுறுதிச் சீட்டுகள் (Promissory Notes), விருப்பாணங்கள் (Wills), கிரயப் பத்திரங்கள் (Sale deeds), ஒத்திசைவு ஆவணங்கள் (Settlements) முதலியவற்றில் இவரிடம் சாட்சிக்கையெடுப்பம் வாங்கியிருந்தால், அந்த ஆவணங்கள் சம்பந்தமாக ஏதாவது வழக்கு ஏற்படும் நேரத்தில் அந்த ஆவணங்களுக்கு நீதிமன்றங்களில் அதிக மதிப்பு அளிக்கப்படும். தேவைப்பட்டால், இவரையே ஒரு சாட்சியாக விசாரிக்கலாம். இவருடைய சாட்சியத்திற்கு நீதிமன்றம் அதிக மதிப்பு அளிக்கும். வி.எஸ்.ச.

சானா அரேபியாவில் ஏமன் குடியரசின் தலைநகர். உள்நாட்டில் 2210 மீட்டர் உயரத்தில் உள்ள மேட்டுப்பகுதியில் இது அமைந்துள்ளது. இசுலாமிய கலாசார மையமாக விளங்கும் சானா (Sana) வாணிகத் துறையிலும் மிகவும் வளர்ச்சியடைந்துள்ளது. இதன் மக்கள்தொகை, 135,000 (1975). உயர்தர திராட்சைப் பழங்கள் இங்கு மிகுதி. இதன் வரலாற்றுச் சிறப்பும் குறிப்பிடத்தக்கது. பண்டைக் காலத்துச் சுவர் ஒன்றை இங்கு இன்றும் காணலாம். முகமதியர் அங்குக் குடியேறுவதற்கு முன்னமேயே அங்கு மக்கள் வாழ்ந்து வந்தனர்.

எதியோப்பியர் கி.பி. 6-ஆம் நூற்றாண்டில் அங்கு ஆட்சி நடத்தினர். துருக்கியர் கி.பி. 17-ஆம் நூற்றாண்டில் இதைக் கைப்பற்றினர். தெ.பா.

சானீ அமெரிக்காவில் கான்சாசு மாநிலத்தின் வடகிழக்கில் உள்ள ஒரு மாவட்டம். கான்சாசு ஆறு இதை வளப்படுத்துகிறது. இது கி.பி. 1855-இல் அமைக்கப்பெற்றது. சானீ (Shawnee) மாவட்டத்தின் தலைநகர் தோபிகா (Topeka). இது ஒரு வளமான வேளாண்மைப்பகுதி. சுண்ணாம்புக்கல் உடைத்தல், உணவு வகைகள் தயாரித்தல், இரப்பர்ப்பொருள்கள் செய்தல், உலோக வேலை, இயந்திர உற்பத்தி முதலிய பல தொழில்கள் இங்கு நடைபெறுகின்றன. சானீ என்ற பெயர் அமெரிக்க இந்தியர்களின் பல பிரிவினரில் ஒரு பகுதியினரைக் குறிக்கும். மாவட்டத்தின் பரப்பு 1,419.3 சதுர கி.மீ. மக்கள்தொகை 155,322 (1970).

சானீ² நகரம் கான்சாசு மாநிலத்தின் புறநகர்ப்பகுதியில் உள்ளது. இதன் மக்கள்தொகை 23,200 (1978). இது கி.பி. 1857-இல் நிறுவப்பெற்றது. சமையலறைக் கருவிகள் மிகுதியாக இங்குச் செய்யப்படுகின்றன. தெ.பா.

சானூர் பெருங்கற்காலப் பண்பாட்டுச் சின்னங்கள் உள்ள சிற்றூர். சென்னை-திருச்சி நெடுஞ்சாலையில் சென்னையிலிருந்து 75 கி.மீ. தொலைவில் சானூர் அமைந்துள்ளது. இங்கு ஏறக்குறைய 45 ஏக்கர்

பரப்பில் பெருங்கற்காலச் சின்னங்கள் நெடுஞ்சாலையின் இருபகுதிகளிலும் காணப்படுகின்றன. இச் சின்னங்கள் செங்கற்பட்டு மாவட்டத்திலுள்ள பெருங்கற்காலச் சின்னங்களிலேயே மிகப்பெரும் பரப்பளவில் காணப்படும் சின்னங்களாக விளங்குகின்றன. இப்பகுதியின் மேற்கில் குன்றுகளும் வடகிழக்கில் ஏரி ஒன்றும் உள்ளன. இங்குள்ளபெருங்கற்காலச் சின்னங்களை 1957-ஆம் ஆண்டு கே.வி. சௌந்தரராசனும் என் ஆர். பானர்சியும் அகழாய்வுகள் செய்தனர். இருமுறை செய்யப்பட்ட அகழாய்வுகளில் மொத்தம் ஐந்து பெருங்கற்காலச் சின்னங்கள் அகழ்ந்தெடுக்கப்பட்டன.

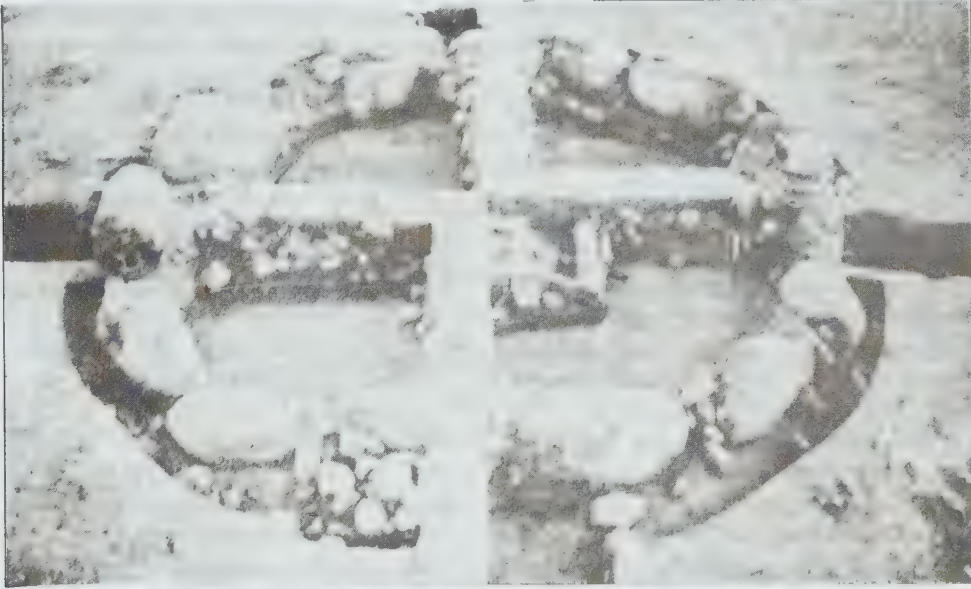

சானூர்

சானூர் பெருங்கற்காலச் சின்னத்தில் கற்குவியல் (Cairne circle) கல்திட்டை (Dolmenoid cists) என்ற இரண்டு வகையான ஈமச் சின்னங்கள் காணப்படுகின்றன. இச்சின்னங்களைச் சுற்றிப் பெரிய கருங்கற்கள் வட்டமாக வைக்கப்பட்டிருக்கின்றன. இக்கற்கள் பெரிய அளவினவாகவும் கரடுமுரடான தோற்றமுடையனவாகவும் உள்ளன. அகழாய்வுகள் செய்யப்பட்ட ஐந்து ஈமச்சின்னங்களில் இரண்டு கற்குவியல் வகையையும் மூன்று கல்திட்டை வகையையும் சார்ந்தவை. இவ் வீமச் சின்னங்களைச் சுற்றித்தரையின் மேற்பகுதியில் வட்டமாகக் கற்களை வைத்திருந்தனர்.

அகழாய்வுகள் செய்யப்பட்ட ஐந்தாம் ஈமச் சின்னம் தரையின் மேல்மட்டத்திலிருந்து 3½ அடிவா. க. 8 - 55

உயரமுடையதாகக் காணப்பட்டது. இச்சின்னத்தைச் சுற்றியிருந்த கல்வட்டத்தின் விட்டம் 50 அடிகளாகும். இதைத் தோண்டியபோது மனித, விலங்கின எலும்புகள் மிகப்பல கண்டெடுக்கப்பட்டன. இக்குழியின் அடிப்பாகத்தில் எழுபது மட்பாண்டங்கள் கிடைத்துள்ளன. பாணைகள், சாடிகள், மூடிகள், தாங்கிகள் போன்ற பலவகையான மட்பாண்டங்கள் கிடைத்தன. இரும்பினால் செய்யப்பட்ட அம்புமுனை (arrow head) கத்திகள், சுரண்டி, நீண்ட கத்தி போன்றவை குறிப்பிடத்தக்க இரும்பு ஆயுதங்களாகும். இவைகளுடன் சங்குகளும் சங்கு வளையல்களும் கண்டெடுக்கப்பட்டன.

நான்காம் ஈமச்சின்னம் கற்குவியல் வகையைச் சார்ந்தது. இக்குழியில் கால்களுடன் கூடிய பேழை (Sarcophages) கண்டெடுக்கப்பட்டது. சவக்குழியில் வைக்கப்பட்டிருந்த பேழையில் எவ்வித எலும்புகளும் காணப்படவில்லை. இரும்பினால் செய்யப்பட்ட மூன்று உளிகள் மட்டும் கிடைத்துள்ளன. கின்னங்கள், வட்டத் தாங்கிகள் போன்றவை கறுப்பு சிவப்பு மட்பாண்ட வகைகளிலும் சிவப்பு மட்பாண்ட வகைகளிலும் கிடைக்கின்றன.

மூன்றாம் ஈமச்சின்னம் ஆறு கருங்கற்களைக் கொண்டு அமைக்கப்பட்ட கல்லறையும் அதன் மேல் பெரிய மூடிக் கல்லைக் கொண்டு மூடப்பட்ட அமைப்புமுடையது. இதனைச் சுற்றிலும் மேற்பகுதியில் கல்வட்டம் உள்ளது. இக்கல்லறையின் உட்பகுதி

யில் பேழை வைக்கப்பட்டிருந்தது. இப்பேழை கிழக்கு மேற்காக வைக்கப்பட்டுப் பேழைக்கு மூடி ஒன்றும் பொருத்தப்பட்டுள்ளது. பேழையின் அடியில் மூன்று துளைகளும் மூடியில் மூன்று துளைகளும் காணப்படுகின்றன. இச்சின்னத்தில் இரண்டு அரைமணிக்கற்கள் கண்டெடுக்கப்பட்டன. நாற்பத்திரண்டு மட்பாண்ட வகைகள் இச்சின்னத்தில் ஈமப்பொருள்களாக வைக்கப்பட்டிருந்தன. பல்வகைக் கிண்ணங்கள், குடுவைகள் வட்டமான அடியையுடைய பாணைகள், கூம்புவடிவச் சாடிகள், தாங்கிகள் போன்றவை இவற்றுள் அடங்கும். இங்கு மூன்று கால்களுடன் கூடிய சாடி கண்டெடுக்கப்பட்டிருப்பது குறிப்பிடத்தக்கதாகும். இந்தச் சுவக்குழியை அமைக்கக் கீழ்க்கண்ட முறைகள் பின்பற்றப்பட்டுள்ளன. களிமண், கூழாங்கற்கள் போன்ற வைகளைக் கல்லறையைச் சுற்றி இட்டு உறுதிப்படுத்தியுள்ளனர். அதன்மேல் மூடிக்கல்லை வைத்து மூடி, மண்ணைக் கொண்டு மண் மேடாக்கியுள்ளனர்.

முதல் பெருங்கற்காலச் சின்னம் 33 அடி விட்டமும் தரையிலிருந்து 4 அடி உயரமும் கொண்டது. ஏழு பெரிய கற்களால் அமைக்கப்பட்ட இந்தக் கல்லறை கிழக்கு மேற்காக அமைக்கப்பட்டுள்ளது. இக்குழியில் ஐந்து பேழைகள் வைக்கப்பட்டிருந்தன. இவை பல்வகையான அளவுகளிலும் மூடிகளுடனும், அடிப்பகுதியில் கால்களுடனும் காணப்படுகின்றன. குழியின் மேல் பாகத்தில் 50 மட்பாண்டங்கள் கிடைத்தன. கிண்ணங்கள், நீண்ட கழுத்துடைய பாணைகள், தாங்கிகள், மூடிகள், அகன்ற வாய்ப் பாக முடைய மட்பாண்டங்கள் ஆகியன மிகுந்த அளவில் காணப்படுகின்ற மட்பாண்ட வகைகளாகும். குத்துக் கத்தி, நீண்ட கத்தி ஆகிய இரும்புப் பொருள்களும் பல்வகையான மட்பாண்டங்களும், ஈமப் பொருள்களும் கண்டெடுக்கப்பட்டன. இதில் இருந்த பேழையில் அவை வைக்கப்பட்டிருந்தன.

இரண்டாம் குழியில் சில குறிப்பிடத்தக்க தொல் பொருள்கள் கிடைத்துள்ளன. இக்குழியில் இரண்டு வட்டங்கள் களிமண், கூழாங்கற்கள் ஆகியவற்றைக் கொண்டு அமைக்கப்பட்டிருந்தன. இதிலிருந்த பெரிய கற்களைக் கொண்டு இந்தக் கல்லறை செய்யப்பட்டிருந்தது. மூன்று பேழைகள் இதிலிருந்து கண்டெடுக்கப்பட்டன. இவைகளைச் சுற்றி 25 மட்பாண்டங்கள் ஈமப்பொருளாக வைக்கப்பட்டிருந்தன. இங்குக் கிடைத்துள்ள மட்பாண்டங்களுள் மூன்று கால்களுடன் கூடிய சாடியும் சிவப்பு நிற மட்பாண்டங்களும் வரலாற்றுச் சிறப்பு வாய்ந்தன. மேலும் வட்டத் தாங்கி போன்றவைகளும், அரிவாள், கத்தி,

அம்புமுனை, ஈட்டிமுனை, தூண்டில் அமைப்புடைய இரும்பு ஆயுதம் போன்ற இரும்புப் பொருள்களும் கண்டெடுக்கப்பட்டன. பந்து போன்ற உருண்டையான கருங்கல், அளவற்ற எலும்புகள், இரண்டு மண்டை ஓடுகள் போன்றவை பேழையின் உட்பகுதியில் வைக்கப்பட்டிருந்தன. எலும்புகள் பேழையின் உட்பகுதியிலும் வெளிப்பகுதியிலும் மட்டுமன்றி மூன்று கால்களுடன் கூடிய சாடிகளிலும் காணப்பட்டன. பேழையில் மட்பாண்டங்கள் காணப்படவில்லை.

முதல் பேழையின் வெளிப்பகுதி விரல்களைக் கொண்டு பதிக்கப்பட்டிருந்தது. இது சங்கிலித் தொடர் போன்று பேழையைச் சுற்றிலும் காணப்பட்டது. இரண்டாம் பேழையில் எலும்புக் கூடுகள் இல்லை. பேழையின் அடியில் 18 கால்கள் மூன்று வரிசையில் பொருத்தப்பட்டிருந்தன. பேழையின் வெளிப்பகுதியில் 5 அடி நீளம் கொண்ட இரும்பு ஈட்டி வைக்கப்பட்டிருந்தது. மூன்றாம் பேழையில் 15 கால்கள் மூன்று வரிசைகளில் தாங்கிகளாக இருந்தன. இந்தப் பேழைக்கு மூடி இல்லை. இதன் அடிப்பாகத்தில் இரண்டு துவாரங்கள் காணப்பட்டன. குதிரை இலாடம் போன்ற அமைப்பில் பேழையைச் சுற்றி அலங்காரக் கோடுகள் அமைக்கப்பட்டிருந்தன.

இங்குக் கிடைத்த மட்கலன்கள் சக்கரத்தால் செய்யப் பட்டவை. அவை நன்றாகச் சுட்டப்பட்டுப் பளபளப்பான முறையிலும் செய்யப்பட்டிருந்தன. சில மட்பாண்டங்களில் கீறல் குறியீடுகளும் கிடைத்திருக்கின்றன. இக் குறியீடுகளை மட்கலன்களைச் சுட்டபின்னர் அதன்மேற் பாகத்தில் கீறி அழகாகச் செய்துள்ளனர். இக்குறியீடுகள் அக்கால மக்களின் புனிதமான குறியீடுகளாக இருக்கும் என்று ஆய்வாளர்கள் கருதுகின்றனர். இங்குக் கிடைத்த இரும்புக் கருவிகளைக் கொண்டு இங்கு வாழ்ந்த மக்கள் வேட்டையாடுதலை முக்கிய தொழிலாகக் கொண்டிருந்தனர் என்பது தெளிவாகிறது. மண்ணால் செய்து சுட்ட மணிகளையும் அரை மணிகளையும் சங்குகளையும் சங்குக் காதணிகளையும் பயன்படுத்தி உள்ளனர்.

இங்குக் கண்டெடுக்கப்பட்ட எலும்புகளைக் கொண்டு இவர்கள் விலங்குகளை வளர்த்து வந்துள்ளனர் என்று தெரிகின்றது. இவற்றுள் பசு, வெள்ளாடு, செம்மறி ஆடு போன்றவற்றின் எலும்புகள் மிகுதியாகக் கிடைத்திருப்பது குறிப்பிடத்தக்கதாகும்.

தி.சு.

சி சகரத்திற்கு உரிய முயற்சியோடு இளித்த நிலையில் வெளிவரும் ஒலி சி ஆகும்.

முதலில் காணப்படும் வடிவம் கி.மு.3-ஆம் நூற்றாண்டிலிருந்து, குகைக் கல்வெட்டுகளில் (மதுரை, இராமநாதபுரம், திருநெல்வேலி மாவட்டங்களில்) காணப்படுகிறது. ஈ ஈ

இது கி.பி. 7-ஆம் நூற்றாண்டில் பல்லவ மகேந்திரவர்மனின் வல்லம் கல்வெட்டு, பரமேச்சுவரனின் கூரம் செப்பேடுகள் ஆகியவற்றில் தலைக்கட்டிலிருந்து விலகி வளைந்து தோன்ற ஆரம்பித்தது. ஈ ஈ

பின்னர் கி.பி. 8-ஆம் நூற்றாண்டில் தோன்றிய பல்லவர் கல்வெட்டுகளில் தனித்தே எழுத்திற்குமேல் எழுதப்பட்டது. பல்லவரின் இரண்டாம் பரமேச்சுவரனின் திருவதிகைக் கல்வெட்டில் இவ்வருவம் காணப்படுகின்றது. ஈ

சகரத்தின் மூல வடிவம் வளர்ந்து வந்தபின் இந்த இகரக்குறி எழுத்தின் மேல் ஒட்டினபடியே எழுதப்பட்டது. இவ்வடிவம் கி.பி. 14-ஆம் நூற்றாண்டில் இராசநாராயண சம்புவராயனின் குன்றத்தூர்க்கல்வெட்டிலும் காணப்படுகிறது. ஈ

வட்டெழுத்தில் சகரத்தின் தலைக்கட்டிலிருந்து இழுக்கப்படுவதற்கு மாற்றாகச் சகரத்தின் குறுக்குக் கோட்டிலிருந்து இகரக் குறி இழுக்கப்பட்டது. வட்டெழுத்து மறையும் வரை இதில் ஒரு மாறுதலும் இல்லை. கே.ஜி.கி.

சிக்கந்தர் லோடி (கி.பி. 1489-1517): வட இந்தியாவை ஆண்டுவந்த உலோடி வம்சத்தின் தலை சிறந்த சுல்தான் சிக்கந்தர் (Sikandhar) லோடி ஆவார். இவர் 29 ஆண்டுகள் ஆட்சி புரிந்தவர். இவர் மாபெரும் வீரராகவும் படைத் தலைவராகவும் ஆட்சியாளராகவும் கலைப் புரவலராகவும் நேர்மையாளராகவும் போற்றப்படுகிறார்.

பகலால் லோடியின் மகனான இவரது இயற்பெயர் நிசாம்கான் என்பதாகும். சிக்கந்தர் சாலோடி என்னும் பட்டப் பெயருடன் கி.பி. 1489-இல் அரியணையேறிய இவர், முதலில் தம் எதிரிகளை வென்று தம் நிலையை வலுப்படுத்திக் கொண்டார். பின்னர் பீகார், திரகட்டு, தோல்பூர், மண்ட்ரெயில், உத்கிர், நார்வார், நாகௌர் முதலான பகுதிகளை வென்று தம் சுல்தானியத்துடன் இணைத்துக் கொண்டார்.

டார். வங்கச் சுல்தானுடன் இவர் உடன்பாடு செய்து கொண்டு, தம் செல்வாக்கைப் பெருக்கினார். இராசபுத்திரர்களை இவர் அடிமைப்படுத்தினார். இராசபுத்திரர்களைக் கட்டுப்படுத்தற்பொருட்டு கி.பி. 1504-இல் ஆக்ரா நகரை நிறுவினார்.

ஆப்கானியச் செல்வர்களைத் தம் கட்டுப்பாட்டில் கொண்டு வர இவர் பல நடவடிக்கைகளை மேற்கொண்டார். அனைத்து மாநில ஆளுநர்களும், உயர் அலுவலர்களும் தத்தம் வரவு-செலவுக் கணக்குகளை மத்திய அரசிற்குத் தருதல் வேண்டுமென ஆணையிட்டார். அவை தணிக்கை செய்யப்பட்டன. செல்வர்கள் சுல்தானுக்குரிய மரியாதைகள் செய்யுமாறு கட்டாயப்படுத்தப்பட்டனர். அதனால் சுல்தானின் மேலாண்மை நிலைநாட்டப்பட்டது. அனைவருக்கும் சட்டம் பொதுவாக்கப்பட்டது. அதனால்

நீதிமுறை வழுவாத ஆட்சி நடைபெற்றது. திறமையான ஒற்றர்படை ஒன்றும் இவரால் நிறுவப்பட்டு, அனைவரும் கண்காணிக்கப்பட்டனர். அதனால் செல்வர்களையும் சிற்றரசர்களையும் இவர் கட்டுப்பாட்டில் வைத்திருந்தார். செல்வர்களைக் கட்டுப்படுத்திய இவர் உரிய நேரத்தில் அவர்களைப் பாராட்டவும் தவறவில்லை.

இவர் ஆட்சிக் காலத்தில் உள்நாட்டு வாணிகத் திற்குத் தடையாக இருந்த அனைத்து வரிகளையும் நீக்கியதால், உள்நாட்டு வாணிகம் சிறப்புற்றது. வாணிகப் பெருவழிகள் அனைத்தும் சீரான முறையில் கண்காணிக்கப்பட்டதால், வெளிநாட்டு வாணிகமும் வளர்ச்சி பெற்றது. உழவுக்கும் தொழிலுக்கும் இவர் ஆக்கமும் ஊக்கமும் அளித்தார். நுகர் பொருள்களின் விலைகளை இவர் கட்டுப்படுத்தியதால், ஏழைகள் வாழ்வு ஏற்றம் பெற்றது. அன்றாடத் தேவைப் பொருள்கள் மலிவாய்க் கிடைத்தன. ஏழை மக்களுக்கு அன்றாடம் இலவச உணவு வழங்கப்பட்டது. பிரோசா துக்கங்கைப் போன்று, ஏழை விதவைகளின் பெண்களுக்கான திருமணச் சீரினையும் அரசு நிதியிலிருந்து அளித்தார். மேற்கூறப்பட்ட நடவடிக்கைகளால் நாட்டில் அமைதியும் வளமும் ஓங்கின.

தம் பேரரசினை விரிவுபடுத்துவதில், வெற்றிகண்ட இவர் அதனை முறையாக ஆட்சி புரிவதிலும் கவனம் செலுத்தினார். முறை தவறாது நீதிவழங்கிய இவர், நீதியை நிலைநாட்ட ஒரு காசியையும் 12 உலோமாக்களையும் அமர்த்தினார்.

கற்றறிந்த மேதையாகத் திகழ்ந்த இவர், இலக்கியத்திலும் கவிதையிலும் பேரார்வம் கொண்டிருந்தார். இவர்தம் அரசவையில் பல அறிஞர்களையும் புலவர்களையும் ஆதரித்துப் போற்றினார். இவரது அரசவை ஒரு பல்கலைக் கழகம் போன்றே விளங்கியது. கல்வி சார்ந்த, சமயம் சார்ந்த கருத்துகளும் கொள்கைகளும் அரசவையில் விவாதிக்கப்பட்டன. சிறந்த வடமொழி நூல்கள் பல பாரசீக மொழியில் மொழி பெயர்க்கப்பட்டன. பாரசீக மொழியில் கவிதை எழுதுவதிலும் இவர் வல்லவராக விளங்கினார். ஆப்கானியச் செல்வர் குழந்தைகளின் கல்வி வளர்ச்சியில் இவர் மிக்க அக்கறை செலுத்தினார். உயர்கல்வி மூலம் அவர்களைப் பண்பட்டவர்களாக ஆக்குவதே இவரது நோக்கமாகும்.

கட்டடக்கலை, இசைக்கலை, வண்ணம் தீட்டும் கலை முதலான நுண் கலைகளைப் போற்றிப் பாதுகாப்பதிலும் இச்சுல்தான் பேரார்வம் காட்டினார். இவர் ஆக்ராவைத் தலைநகராக்கி, அதனைப் பெரிதும் அழகுபடுத்தினார், ஆங்கு அழகிய பல கட்டடங்களையும் மசூதிகளையும் கட்டுவித்தார். இவர் தம்

தந்தையாரின் கல்லறையை அழகுமிளிரக் கட்டினார். கட்டடப் பிரியரான இவர், கி.பி. 1503-இல் குதுப்பி னாரையும் செப்பனிட்டு அதன் அழகை மிகுதிப்படுத்தினார். இசைத் துறையிலும் இவர் நாட்டம் செலுத்தினார். 'லக் ஐத்-இ-சிக்கந்தர்-சாகி' என்ற மாபெரும் இசை நூல் இவரது காலத்தில் இயற்றப்பட்டது.

தூய சமய நம்பிக்கை கொண்ட இச்சுல்தான் இசுலாம் சமயக் கோட்பாடுகளைப் பொன்னே போல் போற்றினார்; பல மசூதிகளைக் கட்டினார். இவர் தாயார் ஓர் இந்துப் பெண்மணி. இவர் ஓர் இந்து இளவரசியையே மணம் செய்துகொள்ள விரும்பினார். ஆயினும் இவரிடம் சமயக் காழ்ப்புணர்ச்சி இருந்தது. இதுவே இவரது மாபெரும் குறைபாடாகும். இவர் இந்து கோயில்களை இடித்தார். சசியா வரியையும் புனித பயணிகள் வரியையும் இந்துக்களிடம் கண்டிப்புடன் வாங்கினார். இந்துக்கள் புனித நதிகளில் நீராடுதலைத் தடை செய்தார். இந்துக்களை இசுலாம் மதத்திற்கு மாற்றவும் தீவிர முயற்சிகள் மேற்கொண்டார். இவ்வகையில் இவர் ஔரங்கசீபிற்கு முன்னோடியாகவே திகழ்ந்தார்.

சமரச சமயக் கொள்கையைப் பின்பற்றியிருப்பின், இவர் இடைக்கால இந்திய வரலாற்றின் மாபெரும் மன்னராகத் திகழ்ந்திருப்பார். ம.பு.

சிக்கந்தரா: சிக்கந்தரா என்ற கிராமம், இந்தியாவின் உத்தரப்பிரதேசமாநிலத்தில், ஆக்ரா மாவட்டத்தில் ஆக்ரா நகரிலிருந்து 8 கி.மீ. தொலைவில் யமுனை ஆற்றுக்கு அருகே அமைந்துள்ளது. சையது வம்சத்திடமிருந்து தில்லியை கி.பி. 1450-இல் கைப்பற்றிய பகலூல் லோடியின் மகனாகிய சுல்தான் சிக்கந்தர் காசி (கி.பி.1489) என்பவரின் பெயராலேயே இக்கிராமம் வழங்கப்பட்டு வருகிறது.

முகமது கசினி ஆக்ராவை அழித்துச் சென்ற பின்னர், சிக்கந்தர்லோடி என்ற இந்த லோடி வம்சச் சுல்தானே ஆக்ராவையும் அதன் சுற்றுப்புறங்களையும் புதுப்பித்து மேன்மையுறச் செய்தார். சிக்கந்தரா அக்பர் காலத்தில் சிறப்புற்றிருந்தது. சிக்கந்தரா விலேயே அக்பர் தமக்காக ஒரு கல்லறையைக் கட்டத் தொடங்கி முடிக்காமலே இறந்தார், இந்த 'மசூலியத்தில்' தான் அக்பர் புதைக்கப்பட்டார். அக்பரின் கல்லறையை அவர் புதல்வராகிய சகாங்கீர் புதிய வடிவமைப்புடன் முழுமையாகக் கட்டி முடித்தார். இவ்வடிவமைப்புச் சகாங்கீரே தீட்டியதாகும்.

சிக்கந்தராவின் பெரும் சிறப்பாகக் கருதப்படுவது இக்கல்லறையே ஆகும். இது 150 ஏக்கர் நிலத்தின் நடுவே உள்ளது. சகாங்கீர் இதை கி.பி.1612-இல்

கட்டி முடித்தார். அக்பர் அமைத்த தோட்டங்களுள் மிகப் பெரியது சிக்கந்தராவில் அவருடைய கல்லறையில் அமையப் பெற்றிருக்கும் தோட்டமே ஆகும். இத்தோட்டத்தின் வடிவமைப்பு நான்கு பிரிவுகளையுடையது. இதைச் சுற்றிலும் பெரிய மதிற்கவரும், நான்கு மதில்களின் நடுவில் நான்கு வாயில்களும், நடுவில் கல்லறையும் உள்ளன. இரு பக்கங்களிலும் நீரருவிகளுடன் கூடிய நீர்த் தேக்கங்களும், ஒரே வடிவமும் சம அளவுகளும் கொண்ட வாய்க்கால்களும் உள்ளன. நீர் செல்லும் வழிகள் வழவழப்பான பீங்கான்களால் அமைக்கப்பட்டுள்ளன. வரிசையாகக் கோரைப்புல் (Cypress), தேவதாரு (Pine) பனை போன்ற மரங்களும், அழகிய தாவரங்களும், வாய்க்கால்கள் ஓரமாக வளர்க்கப்பட்டுள்ளன.

ஔரங்கசீபின் ஆட்சிக்காலத்தில் கி.பி.1687-இல் சின்சானி மன்னனாகிய இராசா ராம் (Raja Ram of Sinsani) என்ற 'சாட்டு' (Jat) இன மக்களின் தலைவர் சிக்கந்தராவில் புகுந்து அக்பரின் கல்லறையைச் சேதப்படுத்திவிட்டு அதைக் கொள்ளையிட்டார். அக்பரின் கல்லறையிலிருந்து எலும்புகளைத் தோண்டி எடுத்துச் சாட்டுகள் (Jats) எரித்துவிட்டதாக மனூர்சி என்னும் வரலாற்றாளர் குறிப்பிடுகிறார். பித்தளையாலான இக்கல்லறை வாயில்கள் கி.பி. 1691-இல் உடைக்கப்பட்டன.

சிக்கந்தராவிலுள்ள கட்டடங்கள் முசுலாயர் காலத்தில் கட்டப்பட்டவை. இவை 'இந்தோ-பாரசீக்' கட்டடக் கலையின் கூறுகளைக் கொண்டவை.

தி.செ.

சிக்கல் என்பது சோழநாட்டில் காவிரியின் தென்கரையிலுள்ள 83-ஆம் பாடல்பெற்ற தலமாகும். தஞ்சை மாவட்டத்தில் நாகைப்பட்டினம் வட்டத்தில், நாகையிலிருந்து மேற்கே 3 கல் தூரத்திலுள்ளது. சிக்கலில் புகைவண்டி நிலையமும் உள்ளது. இங்குள்ள திருக்கோயிலில் சிவபெருமான், திருமால், முருகன் ஆகிய மூவருக்கும் சிறந்த சந்நிதிகள் உள்ளன.காமதேனுவும் வசிட்டரும் பூசித்ததாகத் தலபுராணம் கூறும். வெண்ணெயால் அமைக்கப்பட்ட சிவலிங்கத் திருமேனி உறைந்து சிக்கிக் கொண்டதால் இவ்வருக்குச் சிக்கல் எனப் பெயர் ஏற்பட்டதாகப் பெயர்க்காரணம் கூறுவர். இங்குள்ள சிவபெருமான் பெயர் பால் வெண்ணெய் நாதர்; அம்மையின் பெயர் வேல்நெடுங்கண்ணி. திருஞான சம்பந்தர் பதிகம் ஒன்று இவ்வருக்குண்டு. அது 'வானுலாவும் மதிவந்துலாவும் மதில் மானிகை' என்று தொடங்குகிறது. அப்பதிகத்தில் 'வேலொண்கண்ணியினானையொர் பாகன் வெண்ணெய்ப்பிரான், பால்வண்ணன் கழலேத்த நம்பாவம்பறையுமே' என்று சம்பந்தர் இங்குள்ள சுவாமி, அம்மை திருநாமங்களைக் குறிப்

பிட்டிருக்கிறார். கோயில் மாடக்கோயில் அமைப்பிலுள்ளது. சிங்கார வேலவர் என்னும் பெயர் கொண்ட முருகர் சந்நிதி மிகவும் புகழ் வாய்ந்தது. கந்தர்சட்டித் திருவிழாவில் மக்கள் கூட்டம் மிகுதியாக வரும். சூரசம்மாரத்தன்று முருகப்பிரான் சூரசம்மாரம் செய்து முடித்ததும், அவர் செப்புத் திருமேனியில் முத்துமுத்தாய் வேர்வை அரும்புவது இப்பொழுதும் நிகழும் அதிசயக் காட்சி என்று கூறுகின்றனர். சோமாசுகந்தர் திருவுருவமும் இங்குக் கண்டு களிக்கத்தக்கது.

திருமால் கோயிலில் கோலவாமனப் பெருமாள் கோமளவல்லித் தாயாருடன் காட்சி தருகிறார். பால்குளம் இங்குள்ள சிறந்த திருக்குளம் ஆகும். மல்லிகைச் செடி இவ்வூரின் தலமரம். அருணகிரி நாதர் திருப்புகழ்ப் பாடல்கள் இரண்டு இவ்வருக்கு உள. இத்தலத்தில் 8 கல்வெட்டுகள் உள்ளன. அவற்றுள் இரண்டு கோலவாமனப் பெருமாள் பற்றியவை. ஒன்று சிங்காரவேலர் தொடர்புடையது. எஞ்சிய ஐந்தும் வெண்ணெய்நாதர் பற்றியன. இத்தலம் சைவ, வைணவ ஒற்றுமைக்கு எடுத்துக்காட்டாய் இலங்குவதுடன் முருகன் தலமாயும் விளங்குவது மிகவும் குறிப்பிடத்தக்கதாகும். இரா.ச.

சிக்கல்கள் என்பது நனவு உள்ளத்திலிருந்து (Conscious Mind) நனவிலி உள்ளத்திற்கு (Unconscious Mind) நசுக்கித் தள்ளப்பட்ட ஓர் எண்ணமோ எண்ணங்களின் தொகுதியோ ஆகும். அவ்வாறு நசுக்கப்பட்ட எண்ணங்கள், மிகுந்த மெய்ப்பாடு (Emotion) நிறைந்தவையாகக் காணப்படும். ஏனெனில் அவை தங்களுக்குள் ஒன்றோடொன்று முரணாகவோ நனவுநிலையில் நடைபெறும் நிகழ்ச்சிகளுக்கு மாறுபட்டோ இருக்கும். சிக்கல்கள் (Complexes) பல இருப்பினும் உளவியலில் நான்கு சிக்கல்கள் விரிவாக விளக்கப்பட்டுள்ளன. அவை1) ஈடிபசு சிக்கல் (Oedipus Complex),2) எதிர்மறைச் சிக்கல் (Electra Complex), 3) தாழ்வுச் சிக்கல் (Inferiority Complex), 4) உயர்வுச் சிக்கல் (Superiority Complex) என்பனவாகும்.

ஈடிபசு சிக்கல்: இது ஆண்களிடம் காணப்படும். ஓர் ஆண் தன் தாயிடம், பாலுணர்வின் மிகுதியால் உடலுறவு கொள்ள விருப்பம் கொண்டவனாக இருந்தால் அவ்விருப்பத்தைத் தீர்த்துக்கொள்ள மற்றவர்கள் அவனை அனுமதிக்கமாட்டார்கள். குறிப்பாகத் தந்தை அதை வெறுப்பார். எனவே, அந்த ஆண்மகனுக்குத் தன் தந்தைமீது பொறாமையும் வெறுப்பும் தோன்றும், இவ்வாறு தன் தந்தையிடம் கொண்டுள்ள கோபமும் மற்றவர்களால் தூற்றப்படும். ஆகவே, இந்தச் சிக்கலுக்கு அடிப்படைக் காரணங்கள் இரண்டு உள்ளன. அவை 1) தாயிடம் உடலுறவு

வைத்துக்கொள்ள விருப்பம், 2) தந்தையிடம் பெறாமையும் வெறுப்பும். இவ் இரண்டும் தகாத, சமூகத்தினால் ஏற்றுக்கொள்ளப்படாத இச்சைகள். இவை ஒருபுறம் இழுக்க, மறுபுறம் அறக் கொள்கைகள் இழுக்க, இந்த ஆண்மகனுக்குக் குழப்பமும் உளப் போராட்டமும் தோன்றுகின்றன. இவ்வுளப்போராட்டத்திற்குத் தீர்வுகாண ஆண், தனது தகாத இச்சைகளை நசுக்கி (Repress) நனவிலி உள்ளத்திற்குத் தள்ளிவிடுகிறான். இந்த எண்ணங்கள் என்னதான் நசுக்கப்பட்டாலும் நனவிலி உள்ளத்தில் அவை இருந்துகொண்டு இயங்கிக்கொண்டிருக்கும். எவ்வாறாவது அவை நனவு உள்ளத்திற்கு வர முயற்சிசெய்யும். ஈடிபசு என்ற கிரேக்க இளைஞன் தன் தந்தையைக்கொண்டு பின்பு தனது தாயை மணந்து இன்பம் நுகர்ந்ததால் இத்தகைய தகாத எண்ணங்களைக் கொண்ட ஆண்மகனுக்கு ஈடிபசு சிக்கல் இருக்கிற தென்று உளவியல் வல்லுநர் கூறுவர்.

எதிர்மறைச் சிக்கல்: இது பெண்ணிடம் காணப்படும் ஈடிபசு சிக்கலின் மாற்றுருவம் ஆகும். இப்பெயரும் கிரேக்கப் புராணத்திலிருந்து எடுத்த ஒன்றாகும். எவ்வாறு ஓர் ஆண்மகன் சிம்மண்டு பிராய்டின் எண்ணப்படி தந்தையைத் தனக்குப் போட்டியாகக் கருதி தாயைக் காதலிக்கிறானோ அதுபோலவே ஒரு பெண்ணும் தாயுடன் போட்டியிட்டு தந்தையை நேசிக்கத் தொடங்குகிறாள். எலெக்ட்ரா சிக்கலை, ஈடிபசு சிக்கலைத் தவிர்ப்பது போன்று தான் யாரைக் காதலித்து நேசிக்கிறார்களோ அதன் ஒரு பகுதியை நசுக்கி, மற்றொருவருடன் (The Other Parent) அதாவது எதிர்மறைச் சிக்கலில் பெண் தன் தாயுடன் தன்னை ஒப்பிட்டுக்கொள்வதன் (Identification) மூலம் தவிர்க்கலாம். சிக்கலை முழுமையாகத் தீர்க்க முடியவில்லை என்றால் பின் நிலையில் தடை அல்லது தேக்கம் (Fixation) ஏற்பட்டு ஆளுமை (Personality) ஒழுங்காக வளராமல் இளநிலையிலேயே முதிராமல் தேங்கி நிற்கும். இதனால் மேலும் உளவழி நரம்பு நோய்கள் (Psychoneurotic Disorders) இச்சிக்கலினால் தோன்றக்கூடும்.

தாழ்வுச் சிக்கல்: அன்றாட வாழ்வில் பயன்படுத்தப்படும் தாழ்வுச் சிக்கல் என்ற சொற்றொடரை முதன்முதலில் ஆல்பிரட் ஆட்வர் (Alfred Adler) என்ற உளப்பகுப்புக் கொள்கையாளர் (Psycho Analytical Theorist) தமது கொள்கையில் குறிப்பிட்டிருக்கிறார். அவர் தமது வாத்தலில் மனிதர்கள் ஒவ்வொருவரும் உரிமைக்காக (Power) முயன்றுகொண்டிருக்கும் போது தமது எதிர்பார்ப்புகளுக்குக் குறைவாகச் செயற்பட்டால் அவர்களுக்குத் தாழ்வு உணர்ச்சி (Inferiority Feeling) ஏற்படும் என்று கூறியிருக்கின்றார். இந்தத் தாழ்வு உணர்ச்சி நீண்ட நாள்

இருக்குமேயானால் அது உள்ளத்திற்குக் கசப்பையும் எரிச்சலையும் உண்டாக்கும். எனவே, அவ்வுணர்ச்சி உள்ளத்தைப் பெரிதும் தாக்கி ஆறாப்புண்ணை உண்டாக்காமல் இருக்க நனவு உள்ளத்திலிருந்து நனவிலி உள்ளத்திற்குத் தள்ளி நசுக்கிவிடப்படுகிறது. அப்போது தான் தாழ்வு உணர்ச்சி தாழ்வுச் சிக்கலாக மாறும்.

தாழ்வுச் சிக்கல் (Inferiority Complex) தாழ்வு உணர்ச்சியைவிட உள்ளத்திற்கு மிகுந்த பாதிப்பை உண்டாக்கும். ஏனெனில், தாழ்வுச் சிக்கலில் அகப்பட்டிருக்கொண்டிருக்கும் மனிதன் தனது தாழ்வு நிலையை மறைக்கத் தன்னை மிகவும் உயர்ந்தவனாகக் கருதிச் செயற்படுவான். மற்றவர்களைத் துச்சமாக மதிப்பான். அதனால் அவன் உண்மைக்குப் புறம்பான வழியில் (Unrealistic) தன் வாழ்க்கையை நடத்தத் தொடங்குவான். எனவே, தாழ்வுச் சிக்கலில் இருப்பவர்களுக்குத் தங்களது உண்மைநிலையை எடுத்துரைத்து, அந்தத் தாழ்வு நிலையிலிருந்து எவ்வாறு தகுந்த நல்ல முறையில் (உள நலத்தைப் பேணிக் காக்கும் முறையில்) மீள வேண்டுமென்று சொல்லித் தரவேண்டும்.

எலெக்ட்ரா சிக்கல் ஈடிபசு சிக்கலுக்கு எங்ஙனம் மாற்றுருவமாக அமைந்ததோ அதேபோல் உயர்வுச் சிக்கல் (Superiority Complex) தாழ்வுச் சிக்கலுக்கு மாற்றுருவமாக அமையும். உயர்வுச் சிக்கலுடையோர் தம்மை எப்போதும் குறைத்தே பேசிச் செயற்படும் தம்மையுடையவராவர். தம்மைவிட உண்மையாகத் தாழ்ந்தவர்களுக்கு முன்பும் தம்மைச் சிறுமைப்படுத்தி அவர்களுக்குத் தாழ்ந்து நடப்பார். இத்தகையவர்களுக்கும் அவர்களது உண்மை நிலையைப் புகட்டி இச்சிக்கலிலிருந்து மீளச் செய்யவேண்டும்.

சிக்கலைப் பற்றிய கொள்கை: உளப்பகுப்புக் கொள்கையாளர்களுள் பலர் சிக்கலைப் பற்றித் தமது கொள்கைகளில் குறிப்பிட்டிருக்கின்றனர். கார்ல் கசுதல் யுங்கு (Carl Gustav Jung) என்பவர் சிக்கலைப் பற்றிய கருத்து வளர மிகவும் காரணமாக இருந்தவர். அவர், தியோடர் சீகென் (Theodar Ziehen) என்பவரிடமிருந்து இச்சொல்லைக் கடன் வாங்கித் தமது கொள்கையில் மையக் கருத்தாக அமைத்துக்கொண்டார். சீகென் சொல் இயைபு (Word Association) பற்றி ஆராய ஒரு மனிதன் எதிருன்றலுக்கு எடுத்துக் கொள்ளும் நேரத்தைப் (Reaction Time RT) பயன்படுத்திக் கொண்டார். தூண்டல் (Stimulation) சொல் உளக்கசப்பு அளித்த நிகழ்ச்சிக்குத் தொடர்புடையதாக இருந்தால் மனிதன் அத்தூண்டல் சொல்லிற்கு எதிருன்றல் அளிக்க அதிக நேரம் எடுத்துக் கொள்கிறான் என்பதை அவர் கவனித்தார். இவ்வாறு ஏதேனும் ஒரு குறிப்பிட்ட சொல்லிற்கு அதிக நேரம் எடுத்துக் கொள்வதற்கு அதன் தொடர்பான

நனவிலி உள்ளத்தில் இருக்கும் சிக்கல் காரணமாக இருக்கலாம் எனக் கூறினார்.

ஓர் இளம் உள மருத்துவராக காரல் யுங்கு, பர்கொல்சிலி மருத்துவமனையில் (Burgholzi Hospital) அவரது தலைமை மருத்துவரான யூசென் புளூலெர் (Eugene Bleuler) என்பவருடன் பணிபுரியும் போது சொல் இயைபுச் சோதனை நடத்தி ஆராய்ச்சி செய்து வந்தார். அவ்வாராய்ச்சி மூலம் இவர், உளச் சிக்கலைப் பற்றி அறிந்து கொள்ள இச்சோதனை மிகவும் பயனுள்ளதாக இருக்கிறது எனக் குறுகிய காலத்திலேயே உணர்ந்துகொண்டார். ஒரு தூண்டல் சொல்லைப் பெற்றவுடன் நீண்ட எதிர்நூன்றல் நேரம் (Long Reaction Time) எடுத்துக்கொள்ளுதல், உடற் கூற்று எதிர்நூன்றல்களான தோல் எதிர்நூன்றல் (Galvanic Skin Response), சுவாச மாறுதல்கள் முதலியவை தோன்றுதல் ஆகியவை சிக்கலைப் பற்றி அறியவும் விளக்கவும் பெரிதும் பயன்படும் என இவர் கருதினார்.

இவர் கருத்துப்படி சிக்கல் என்பது மெய்ப்பாடுகள் நிரம்பிய பல எண்ணங்களின் சேர்க்கையாகும். சிக்கலின் பெரும்பான்மையான பகுதி நனவிலி உள்ளத்தில் இருப்பதால் அது தன்னந்தனியாகவும் (Autonomous) வேறொரு ஆளுமை (Separate Personality) போன்றும் செயற்படும் என யுங்கு கூறியிருக்கிறார்.

வாய் தவறி வரும் சொல் (Slip of the Tongue), நினைவில் துண்டு விழுதல் (Gap in Memory) ஒருசில பெயர்களும் நிகழ்ச்சிகளும் மறத்தல் முதலியவை உளச் சிக்கலினால் தோன்றுபவை என சங்கு கருதினார். சிலமுறை சிக்கலில் அகப்பட்டவை கனவுகளிலும், நனவு நிலையில் மற்றவர்களுடன் பேசிப்பழகும் போதும் எவ்விதத் தடையுமின்றி வர நேரிடலாம். மனிதர்கள் அனைவருக்கும் (பிறழ்வு நிலையில் இல்லாதவர்களுக்கும்) சிக்கல்கள் உள்ளன. ஆனால் பிறழ்வு நிலையில் இருப்பவர்களுக்கு அச்சிக்கல்கள் உளநோயை எளிதில் ஏற்படுத்தும். மற்றவர்களுக்கு அச்சிக்கல்களினால் பெருமளவு உளநலப் பாதிப்பு ஏற்படுவதில்லை. சில சிக்கல்கள் அப்போது மட்டும் உள்ளவை; மற்றவை நிலையானவை. சில சிக்கல்கள் ஒருசில மனிதர்களிடம் மட்டுமே காணப்படும். பிற சிக்கல்கள் உலகத்திலேயே பொதுவாகக் காணப்படும். இவர் பின்வரும் சிக்கல்களைக் குறிப்பிடுகிறார்: 1) தாய்மைச் சிக்கல் (Mother Complex), 2) கருத்தடைச் சிக்கல் (Castration Complex), 3) ஆதிக்கச் சிக்கல் (Power Complex), 4) பாதுகா வற்சிக்கல் (Saviour Complex). பெண்களிடம் பிறப்புச் சிக்கல் (Erotic Complex), குடும்பத் தொடர்

பான சிக்கல் (Complex relating to Family), கருத் தரித்தல் சிக்கல் (Pregnancy Complex) முதலிய வற்றைப் பெண்களிடம் பணச் சிக்கல் (Money Complex), வெற்றியடைய முயற்சி செய்யும் சிக்கல் (Complex for Striving for Success), சுய பேராசைச் சிக்கல் (Personal Ambitions Complex) முதலிய வற்றை ஆண்களிடமும் காணலாம்.

இவர் உளவழி நரம்பு நோய்கள் வரச் சிக்கல்கள் பெரிதும் காரணமாக உள்ளன என்றும் அவற்றின் நோய்க் குறிகள் (Symptoms) சிக்கல்களை வெளிப்படுத்துகின்றன என்றும் கூறினார். உளநரம்பு நோயாளியின் ஆளுமை மிகவும் சக்திவாய்ந்த சிக்கலினால் பாதிக்கப்பட்ட ஒன்றெனவும் அச்சிக்கல் அவருடைய இளம் வயதில் நடந்த துயர நிகழ்ச்சிகளினால் ஏற்பட்டது எனவும் யுங்கு எண்ணினார். உளப்பிணிநோயால் (Schizophrenia) கடுமையாகப் பாதிக்கப்பட்டவர்களுக்கு ஆளுமை, உளச்சிக்கல்களினால்தான் முறிந்து போய்விடுகிறது. வ.தே.ச.

சிக்கல் தீர்வு காணல்: நம் வாழ்க்கையில் பிறப்பு முதல் இறப்பு வரை, தொடர்ந்து சிக்கல்கள் எழுவது இயல்பு. குறிப்பாக, இன்றைய தொழில் நுட்பச் சமுதாயத்தில் மனிதனை எதிர்கொள்ளும் சிக்கல்கள் பலபோது திகைப்பூட்டுவனவாகவிருத்தல் கண்கூடு. இச்சிக்கல்களுக்குத் தீர்வு கண்டால்தான் வாழ்க்கையில் மனநிறைவும் முன்னேற்றமும் எழும் 'சூழ்நிலையுடன் பொருந்திப் போதல்' எனப்படுவது சிக்கல்களுக்கு ஓரளவேனும் விடைகாண்பதனை அடிப்படையாகக் கொண்டதாகும். உளத்திறன்கள் வளர வளர சிக்கல்களுக்குத் தீர்வு காண்பது எளிதாகிறது. உயர் உளத்திறனெனப்படும் ஆய்வு (Reasoning) என்பதன் மையக் கருவாக சிக்கல் தீர்வுகாணல் அமைகிறது. நுண்ணறிவின் ஒரு முக்கிய கூறாகவும் இது உள்ளது. சிக்கல் தீர்வுகாணல் திறன் எல்லோரிடமும் காணப்படும் ஓர் உளவாற்றலாகும். இத்திறனின் அளவில் வேற்றுமைகள் இருக்கக்கூடும். சிக்கல் தீர்வுகாணல் திறனை அதிக அளவில் பெற்றுள்ளோரால் மிகவும் நுட்பமான சிக்கல்களுக்கும் விரைவாகத் தீர்வுகாணவியலும். சிறு குழந்தைகளிடத்தும் இத்திறன் காணப்படுகிறது; இவர்களைப் பொறுத்த வரை, காட்சி நிலைப்பட்ட சிக்கல்களுக்குத் தீர்வு காணல் எளிதில் இயலுவதாகும். இவர்களது அறிவாற்றல்கள் முதிர்ச்சி பெறப்பெற இவர்களால் கருத்து நிலைப்பட்ட சிக்கல்களுக்குத் தீர்வுகாணல் முடிகிறது. சிக்கல்தீர்வுகாணல் திறன் வளர்ச்சிக்கான கல்விப் பயிற்சி, தொடக்க வகுப்புகளிலிருந்து தொடங்கப்படுவது இத்திறனில் மாணாக்கர் முன்னேற இன்றியமையாதது. வாழ்க்கையில் எழும் சிக்

கல்கள் பலதிறப்பட்டவை; பலநிலைப்பட்டவை. சில மிக எளியனவாதலின் இவற்றுக்குத் தீர்வுகாண உள முயற்சி அதிகம் தேவைப்பட்டது. ஒருசில நமது தற்போதைய ஆற்றல், பின்னணி அறிவு ஆகியவற்றின் துணைகொண்டு தீர்வுகாண முடியாத எல்லையில் இருக்கக்கூடும். ஆனால் பெரும்பான்மையான சிக்கல்கள் இவ்விரு நிலைகளுக்கும் இடைப்பட்டனவாதலின் ஆய்வின் வழியே இவற்றிற்குத் தீர்வு காண்பது முடியும். எனவேதான் மாணாக்கர்களிடம் இவ்வின்றியமையாத திறன் வளர்ச்சிக்கு வாய்ப்புகளும் பயிற்சியும் அமைத்துத் தருவது கல்வியின் தலையாய நோக்கங்களுள் முக்கியமான ஒன்றாகக் கருதப்படுகிறது. சிக்கல் தீர்வு காணல் பயிற்சியின் அடிப்படையாக, சிக்கல்களை அறிவியல் மனப்பாங்குடன் அணுகும் முறைப்பயிற்சி அமைகிறது. இப்பயிற்சியினைக் கல்விக் ஏற்பாட்டின் எந்தப் பாடத்தினைக் கற்பிக்கும் போதும் ஆசிரியரால் அளிக்க முடியும். எனினும் கணிதம், அறிவியல் போன்ற பாடங்களில் இதற்கான வாய்ப்புகள் ஓரளவு அதிகம்.

சிக்கல் தீர்வுகாணல் ஆய்வின் மையச் செயலாகும். இவ்வுளச் செயலில் அடங்கியுள்ள பல்வேறு படிகளை சான் டிரி என்பாரது விளக்கம் தெளிவுபடுத்துகிறது. வேண்டப்பட்ட ஓர் இலக்கினை அடைய முற்படும் ஒருவன் பாதையில் தடைகள் எழும்போது அவனைச் சிக்கல் எதிர்கொள்கிறதெனலாம். இத்தகைய ஐயப்பாடுகளையும் தடைகளையும் அகற்ற மேற்கொள்ளப்படும் செயலாகச் சிக்கல் தீர்வுகாணல் அமைகிறது. சிக்கலுக்குத் தீர்வு காண்பதில், விளக்கங்களில் அகநோக்கு, திறனாய்வு செய்தல், சரிபார்த்தல், ஆக்கச் சிந்தனை (Creative thinking) போன்றன யாவும் இடம் பெறுகின்றன. சிக்கலுக்குத் தீர்வுகாண்பதில் புதிய உத்திகள் கையாளப்பெறுதலும் உண்டு. இன்று 'அராபியக்கணக்கியல் முறை' (Algorithm) எனப்படும் சிக்கல் தீர்வு முறை திட்டவாட்டமான சிக்கல்களுக்குத் தீர்வுகாணப் பயன்படுத்தப் படுகிறது. இம்முறையில் ஒருசிக்கலுக்குத் தீர்வுகாண எண்ணென்ன வழிகளைக் கையாளவியலுமோ இவையாவும் வரிசைப்படுத்தப்பட்டு ஒன்றன் பின் ஒன்றாகச் செயற்படுத்தப்படுகின்றன. சிக்கல் ஒன்று எழுவதுடன் அதுபற்றிய உணர்வும் அதற்குத் தீர்வுகாண வேண்டிய தேவையும் உடன் எழுதல் வேண்டும். 'கர்ட் பிசர்' என்பார் சிக்கல்களில். ஐந்து நிலைகளைக் குறிப்பிடுகிறார். சிக்கல்களின் 0-நிலையெனப்படுவதில் சிக்கல்களின் தன்மை பற்றிய அறிவு ஏற்படுவதில்லை. முதல் நிலையில் சிக்கல்கள் ஓரளவு மங்கலாக உணரப்படுகின்றன. இரண்டாவது நிலையில் இத்தகைய உணர்வுடன், சிக்கலுக்குத் தீர்வு எத்திசையில் முயன்றால் கிடைக்கும் என்பது பற்றிய

உணர்வும் எழும். மூன்றாவது நிலையில் சிக்கலுக்குத் தீர்வுகாணத் தேவைப்படும் எல்லா நிலவரங்கள் பற்றிய உணர்வும் இருக்கும். இறுதியான நான்காவது நிலையில் சிக்கலும் அதற்கான உண்மைத்தீர்வும் தெளிவாகப் புலப்படும். வகுப்பறையில் மாணாக்கர் சிக்கல் தீர்வு காணலில் பயிற்சி பெற அவர்களுக்கு அறிமுகப்படுத்தப்படும் பாடப்பொருள் சார்ந்த சிக்கல்கள் வாழ்க்கை நிலைமைகளுக்குப் பொருந்தியனவாகவும், அவர்கள் பெற்றுள்ள பின்னணி அனுபவங்களுக்கு ஏற்றனவாகவும், அம்மாணாக்கர்களது உளமுதிர்ச்சி நிலைக்கு ஒத்தனவாகவும் இருத்தல் வேண்டும். மாணாக்கர்களின் இயல்பான தேவைகள், கவர்ச்சிகள் ஆகியவற்றினைச் சார்ந்த சிக்கல்களுக்குத் தீர்வு காண்பதில் அவர்கள் மிகுந்த உற்சாகத்துடன் ஈடுபடுவர் என்பதனை ஆசிரியர்கள் மறக்கக் கூடாது. இத்தகைய சிக்கல்கள் மாணாக்கர்களின் சிந்தனைச் செயல்களுக்குத் தெளிவான இலக்குகளாக அமைவனவாம். மாணாக்கர்களுக்குப் பாடப்பொருளை அறிமுகப்படுத்தும் ஆசிரியர் அதனைத் தொகுத்து அமைப்பதில் மாற்றங்கள் செய்வதன் வழியே, ஓரளவு அதனைப் போதிய உளமுதிர்ச்சி பெற்றிராத மாணவனாலும் புரிந்துகொண்டு அதனைச் சார்ந்து எழும் பிரச்சனைகளைத் தீர்க்க ஊக்குவிக்கவியலும் என்று புருனர் என்பார் கருதுகிறார். சிக்கல்களுக்குத் தீர்வுகாண வகுப்பறைகளில் மாணாக்கர் ஆர்வத்துடன் செயற்படுவதற்குத் தடையாகச் சில காரணிகள் குறிக்கப்படுகின்றன. பெரும் எண்ணிக்கையிலான மாணாக்கர்களைக் கொண்ட வகுப்பறைகள், தேர்வு ஒன்றை மட்டும் கருத்தில் கொண்டு மாணாக்கர் பாடப் பொருளை நெட்டுரு செய்யும் சூழ்நிலை, சுற்றுப்புறத்தில் காணப்படும் உண்மையான வாழ்க்கை நிலைமைகளுக்கு ஏற்ப அமைக்கப் பெறாத பாடப் பிரச்சனைகள், மாணாக்கர்களது உளநிலைக்கு அப்பாற்பட்ட சிக்கல்கள், மற்றும் மாணாக்கர்கள் அச்சமின்றிச் சுதந்தரமாகச் செயற்படவொட்டாமல் கட்டுப்படுத்தும் வகுப்பறையின் மனவெழுச்சிகள் சூழ்நிலை, போன்றன இவற்றுள் சிலவாம்.

சிக்கல் தீர்வுகாணல் ஆய்வுச் செயலின் உட்கருவாகுமென சான் டிரி கருதுகிறார். இவ்வாறு தீர்வு காண்பதில் சில படிகளை அவர் விளக்கியுள்ளார். சிக்கலைப்பற்றிய உணர்வும் அதற்குத் தீர்வு காண்பதற்கான தேவையும் இதன் தொடக்கப்படையாகும். அடுத்து, தீர்வு காணப்படவேண்டிய சிக்கலின் இயல்பு தெளிவாக வரையறை செய்யப்படவேண்டும். இதன் பின் அதற்குத் தீர்வு காணத் தேவைப்படும் பல்வேறு உண்மை விவரங்கள் தேடித் தொகுக்கப்பட வேண்டும். இவ்விவரங்களின் அடிப்படையில் சிக்கலுக்குத்

தீர்வுகாண உதவக்கூடியவை எனத் தோன்றும் பல் வேறு வழிகளும் விடைகளும் உருவாக்கப்படுகின்றன. இவற்றை எடுக்கோள்கள் (Hypotheses) என்பர். இவை உருவாக்கப்படும் நிலையில் இவற்றை முழுமையும் உண்மையானவையென்றோ பயனற்றவையென்றோ குறிப்பிட இயலாது. பல்வேறு கருதுகோள்களால் ஒன்றுமட்டுமே முழு அளவில் உண்மைப் பயனுள்ளதாக இருக்க முடியும். எனவே கருதுகோள்கள் சரிபார்க்கப் பட்டு இவற்றுள் உண்மை நிலைப்பட்ட ஒன்று உறுதிப் படுத்தப்படுகிறது. இதனைக் கொண்டு சிக்கலைத் தீர்க்கலாம். மற்றும் இதனை அடிப்படையாகக் கொண்டு ஒரு பொது விதியை வருவித்து அதன் துணைக்கொண்டு இச்சிக்கலைப் போன்ற வேறு பல வற்றையும் தீர்க்க முற்படலாம். இப்படிக்கள் யாவும் அறிவியல் துறைகளில் சிக்கல்களுக்குத் தீர்வு காண்பதில் தெளிவாகப் புலப்படும். ஒருவன் அன்றாட வாழ்க்கையில் தோன்றும் எளிய சிக்கல்களுக்குத் தீர்வுகாண அவன் மேற்கொள்ளும் உளமுயற்சியிலும் இவை அடங்கிக் காணப்படுகின்றன. வகுப்பறையில் மாணாக்கர்களின் சிக்கல் தீர் திறனை வளர்க்க முற்படும் ஆசிரியர் இப்பல்வேறு படிக்களின் இன்றியமையாமையை நன்குணர்ந்து இவை ஒவ்வொன்றும் திட்டமிட்டபடி செயற்படுவதற்கான வாய்ப்புகளையும் பயிற்சியினையும் மாணாக்கர்களுக்கு ஏற்படுத்தித் தருதல் தேவை. இப்படிக்களின் மையமாகக் கருதுகோள்களை உருவாக்குதல் அமைகிறது. இதில் சிந்தனையாளனது தனி உளவளம் வெளிப்படுகிறது. எனினும் பாடச் சிக்கலுக்குத் தீர்வுகாண உதவக் கூடிய பயனுள்ள எடுக்கோள்களைக் குறிப்பிடுதலில் ஆசிரியர் மாணாக்கர்களை ஊக்குவித்துத் துணை புரியலும் இன்று வலியுறுத்தப்படும். ஆக்கச்சிந்தனைத் திறன் (Creativity) இந்நிலைக்கு உதவும். ஆக்கச் சிந்தனையில் பெறப்பட்ட விவரங்களிலிருந்து புதுமையானதும், பொதுவாக பலருக்குத் தோன்றாததுமான விடைகள் வருவிக்கப்படுகின்றன. இவை திரட்டப்பட்ட விவரங்களுக்குப் பலபோது அப்பாற்பட்டனவாகவும் அவற்றிலிருந்து தருக்கமுறைப்படி வருவிக்கப்படவியலாதவையாகவும் இருக்கும். இத்தகைய ஆக்கச் சிந்தனையினை 'விரிசிந்தனை' (Divergent Thinking) என்பர். இன்று ஆக்கச்சிந்தனைத் திறன் வளர்ச்சிக்கும் பல நுண்முறைகள் குறிப்பிடப்படுகின்றன. சிந்தனைவிச்சு (Brain Storming) போன்றன இவற்றுள் அடங்கும். சிக்கல்களுக்குத் தீர்வு காண்பதில் மாணாக்கர் திறமை பெறுவது அவர்கள் வளர்ச்சிக்கும் நாட்டின் வளர்ச்சிக்கும் இன்றியமையாததாகும். இதற்குப் பல்வேறு விவரங்களை ஆசிரியர் தாமே கூறுவதை விடுத்து, மாணாக்கர் தாமே சிந்தித்தப் பல்வேறு பாடப்பொருள் சார்ந்த பிரச்சனைகளை அணுகுவது பள்ளிகளில் வலியுறுத்தப்பட வேண்டும். எஸ்.ச.

சிக்காசா இந்தியர் வட அமெரிக்கப் பழங்குடியினராவர். இவர்கள் வீரமுள்ளவர்களாகவும் போர்ச்செயல்களில் மிகவும் விருப்பமுள்ளவர்களாகவும் இருந்தனர். அடிக்கடி அண்டை பழங்குடிகளோடு போரிடும் இயல்பினர். சிக்காசா இந்தியர்கள் (Chickasaw Indians) தங்கள் தலைவர்களுக்கு மிகுந்த அதிகாரம் கொடுத்தனர். இது போர் மிகுந்த இவர்களது வாழ்க்கை முறைக்கு மிகவும் தேவை என எண்ணினர். இவர்கள் பேசும் மொழியை மிசிசிப்பி ஆற்றுப் பள்ளத்தாக்கில் வாழ்ந்த அனைத்துப் பழங்குடிகளும் பொது மொழியாகக் கொண்டிருந்தனர்.

சிக்காசா இந்தியர்களைப் பற்றி கி.பி. 1541-இல் வெள்ளையர்கள் முதன்முதலில் அறிந்தனர். இவர்கள் பகுதியைக் கைப்பற்ற வந்த இசுபானியர்களை (Spaniards) இவர்கள் தோல்வியுறச் செய்தனர். மிசிசிப்பிப் பள்ளத்தாக்கில் பிரெஞ்சுக்காரர்களுக்கும் ஆங்கிலேயருக்குமிடையே ஏற்பட்டிருந்த நெடுநாள சிக்கல்களில் கி.பி. 17-ஆம் நூற்றாண்டில் ஆங்கிலேயருக்கு இப்பழங்குடிகள் உதவினர். சிக்காசா இந்தியர் எண்ணிக்கையில் குறைந்த பழங்குடியினராக இருந்த போதிலும் பல பிரெஞ்சு ஊடுருவலை எதிர்த்தனர். அதைப் போன்றே சாவ்னி (Shawnee), செரோக்கி (Cherokee), சாக்டாவ் (Choctaw) முதலான பழங்குடிகளின் தாக்குதல்களையும் முறியடித்தனர்.

இப்போதைய ஆக்லகாமாப் (Oklahoma) பகுதியில் ஒதுக்கப்பட்ட, பழங்குடிப் பகுதியில் கி.பி. 1820-இல் குடியேறினர். இப்பகுதியினை ஐந்து நாகரிகப் பழங்குடிகளின் இடம் எனக் கூறுவர். இன்று பெரும் பாலான சிக்காசா இந்தியர் ஆக்லகாமாப் பகுதியில் வாழ்கின்றனர். இவர்கள் 12 குலங்களாகப் பாகுபட்டு முற்காலத்தில் வாழ்ந்திருந்தாலும் குல அமைப்புடைய சமுதாய முறை குறைந்துவிட்டது. இன்று வெள்ளையர்களுடன் தொடர்புற்று அவர்களின் வாழ்க்கை முறையை ஏற்றுள்ளனர். சி.ப.

சிக்கிம்: இமயமலைத் தொடரின் சிகரங்களுள் ஒன்றான கஞ்சன் சங்கா சிகரத்தின் அடிவாரத்திலுள்ள இந்தியக் குடியரசின் 22-ஆம் மாநிலம் சிக்கிம் ஆகும். சிக்கிம் கி.பி. 1975-க்கு முன் இந்தியக் குடியரசின் காப்பாட்சியிலிருந்தது. இதன் தலைநகரம் காங்டாக்கு (Gangtok). சிக்கிம், நான்கு மாவட்டங்களைக்கொண்டுள்ளது. அவை சிங்டாம் (Singtom), கியல்சிங்கு (Gyalzing), நாம்சி (Namchi), மன்கன் (Mangan) ஆகியன. இதன் மக்கள் தொகை 315,682 (1981). இவர்கள் மங்கோலிய இனத்தவர். பெரும் பாலோர் மகாயான புத்தமதத்தைச் சேர்ந்தவர்கள்

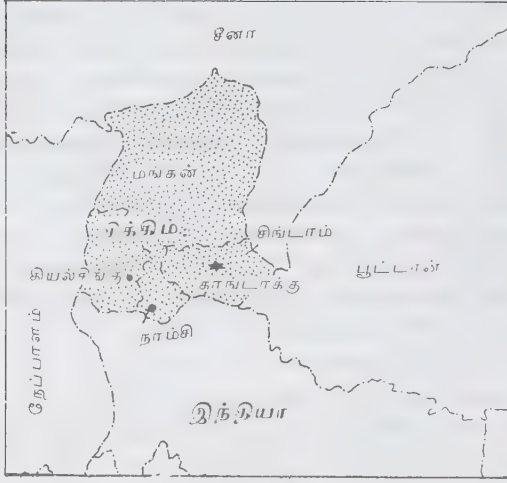

சிக்கிம்

சிக்கிம் 110 கி.மீ. நீளமும் 86 கி.மீ. அகலமும் கொண்டது. இதன் மொத்தப் பரப்பு 7,107 ச.கி.மீ. சிக்கிமிற்குக் கிழக்கே பூட்டானும், மேற்கே நேப்பாளமும், வடக்கே சீனாவும் அமைந்துள்ளன. இதன் நிலப்பரப்பு மலைப் பிரதேசமாக உள்ளது. இங்கு மழையளவு 2500 மி.மீ. ஆக உள்ளது. இங்குள்ள முக்கிய ஆறு திகட்டா (Tista) ஆகும். மக்களுள் பெரும்பாலோர் வேளாண்மை செய்கின்றனர். உலகிலேயே மிக அதிக அளவில் ஏலக்காய் இங்குப் பயிர் செய்யப்படுகிறது. முக்கியமாக ஆரஞ்சு, ஆப்பிள், உருளைக்கிழங்கு, சோளம், திணை, அவரை, மொச்சை, கோதுமை, பார்லி, நெல் முதலியன பயிர் செய்யப்படுகின்றன. இங்கு நெல் 900 மீ. செங்குத்தான பிரதேசத்தில் பயிர் செய்யப்படுகிறது. காடுகள் 33 விழுக்காடு நிலப்பரப்பில் நிரம்பியுள்ளன. ஆகவே மரம், மரக்கூழ் தயாரிப்புத் தொழிலகம் நிறுவ முயற்சிகள் நடைபெறுகின்றன. கம்பளி ஆடைகளும் உற்பத்தி செய்யப்படுகின்றன. கனிமங்களில் செம்பு மிக எளிதாகக் கிடைப்பதால் அதனைப் பழங்கால முறைப்படி பிரித்து எடுக்கின்றனர். காந்த இரும்புக் கனிமங்கள் கிடைத்தாலும் அவற்றைப் பிரிக்கும் முயற்சிகள் இதுவரை நடைபெறவில்லை.

இப்பொழுது இங்குள்ள 164 தொடக்கப் பள்ளிகளும், 27 நடுநிலைப் பள்ளிகளும், ஏறக்குறைய 20 ஆயிரம் மாணவர்களுக்குக் கல்விவசதி அளிக்கின்றன. இங்கு ஒரு தொடக்கப்பள்ளி ஆசிரியர் பயிற்சிக்கூடமும் உள்ளது. மேலும் கல்லூரி, பல்கலைக்கழகம் முதலியன தொடங்கப்பட்டுள்ளன.

வரலாறு: சிக்கிமைச் சேர்ந்த இலிப்சாசு (Lepchas) இன மக்கள் கி.பி. 16-ஆம் நூற்றாண்டில்

திபெத்திய இலாமாக்களால் புத்தமதத்தைத் தழுவினர். அம்மதமே நாட்டின் மதமாகவும் விளங்கியது. சிக்கிமின் அரசு பரம்பரையினர் திபெத்திலிருந்து வந்திருக்கவேண்டுமெனக் கருதப்படுகிறது. இங்கு ஆங்கிலேயர் ஆதிக்கம் கி.பி. 1816 முதல் தொடங்கியது. அவ்வாண்டில் ஆங்கிலேயர் நேப்பாலிய கூர்க்காக்களைச் சிக்கிமிலிருந்து வெளியேற்றினர். ஆங்கிலேயர்கள் கி.பி. 1890-இல் திபெத்தைக் கைப்பற்றியபின் சீனாவுடன் ஓர் உடன்படிக்கை செய்து கொண்டு, அதன்படி சிக்கிமில் காப்பாட்சி செய்தனர். இந்தியாவின் விடுதலைக்குப் பின் கி.பி. 1947-இல் ஆங்கிலேயக் காப்பாட்சி முடிவு பெற்றது. அதன்பின் 1950-ஆம் ஆண்டு இந்தியாவுடன் ஏற்பட்ட உடன்படிக்கையின் படி சிக்கிமின் பாதுகாப்பையும், அயல்நாட்டு உறவுகளையும் இந்தியா மேற்கொண்டது. சிக்கிமைத் திபெத்துடன் இணைக்கும் கணவாய்களான செல்லிபா (Jelepba) நாத்துலா (Natula) ஆகியவற்றின் மூலம் நடைபெறும் போக்குவரத்தையும் தனது மேற்பார்வையில் வைத்துக்கொண்டது. ஆயினும் உள்நாட்டு விவகாரத்தில் தலையிடவில்லை. உள்நாட்டு அதிகாரம், சிக்கிமின் அரசரிடமும் அவருக்கு உதவிய சட்டசபை, அமைச்சரவை ஆகியவற்றினிடமும் இருந்தது. சிக்கிமில் கி.பி. 1974-இல் மக்களாட்சி உரிமை களுக்காக ஒரு கிளர்ச்சி நடைபெற்றது. அதன் முடிவில் கி.பி. 1975-ஆம் ஆண்டு ஏப்பிரல் திங்கள் 14-ஆம் நாள் அங்கு நடந்த பொதுமக்கள் வாக்கு கொடுப்புப்படி (Referendum) சிக்கிம், இந்தியக் குடியரசு ஒன்றியத்துடன் இணைந்தது. இந்தியப் பாராளுமன்றத்தின் மக்கள்சபையில் ஏப்பிரல் திங்கள் 23-ஆம் நாள் இயற்றிய ஓர் அரசியல் சட்டத்திருத்த மசோதா மூலம் சிக்கிம், குடியரசு இந்தியாவின் 22-ஆம் மாநிலமாக ஆயிற்று.

சிக்குராத்து பண்டைய மெசபடோமியாவில் (இன்றைய ஈராக்கு) உள்ள தொன்மையான கூம்பு வடிவக் கட்டடங்கள். சிக்குராத்து (Zigurat) படிப்படியான அமைப்புடைய உயர்ந்த கோபுரங்கள் ஆகும். இவற்றின் உள்ளே அறைகள் காணப்படவில்லை. இவை முழுவதும் செங்கற்களால் கட்டப்பட்டவையாகும். சிக்குராத்துக் கோபுரங்கள் பல கி.மு. 2200-இலிருந்து கி.மு. 500-ஆம் ஆண்டுவரை பல்வேறு அரசர்களால் மெசபடோமியப் பகுதியில் பண்டைக் காலத்தில் கட்டப்பட்டன. அவற்றுள் பல அழிந்துவிட்டன. பல புதர்களாலும் மண்ணாலும் மூடிக் கிடக்கின்றன. பொதுவாக இவை நீள் சதுரம் அல்லது சதுர அமைப்பைக்கொண்டு விளங்குகின்றன. மேலே செல்லச் செல்லக் குறுகிச் செல்லும். இன்று எஞ்சியுள்ள சிக்குராத்துக் கட்டடங்களில் ஊர் (Ur) என்னும் நகரில் உள்ள சிக்குராத்தே மிகச் சிறந்து விளங்குகிறது. இவற்றுள் மிகப்பெரிய சிக்குராத்து

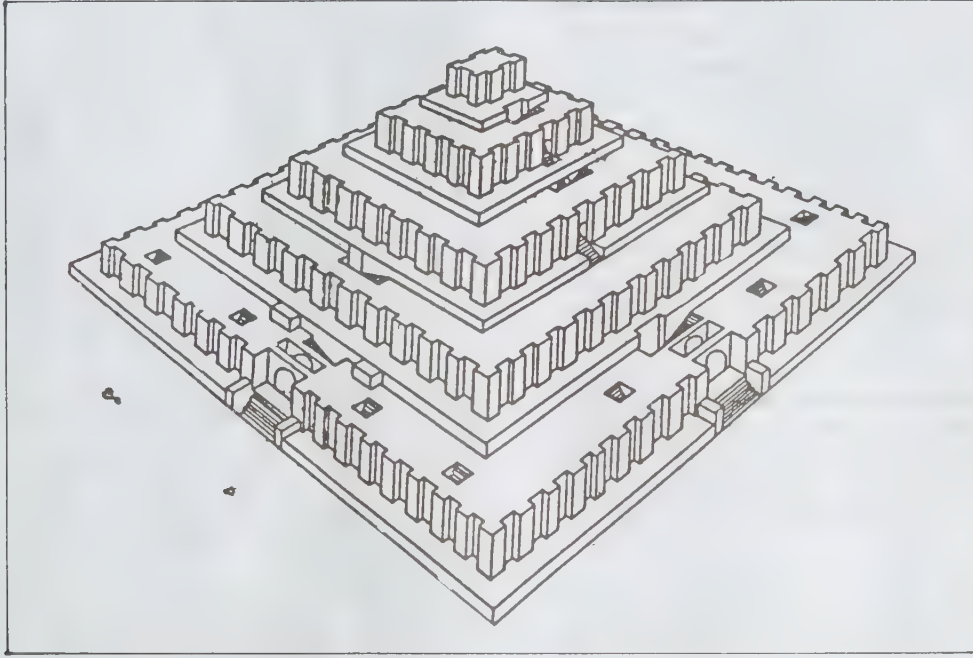

சிக்ரூரத்து

ஈலம் (Elam) என்னும் பகுதியில் சோகாசாம்பில் (Chogazambil). என்ற இடத்தில் உள்ளது. சு.இரா.

சிக்பிரீடு அரண் செருமனியில் அமைக்கப் பட்ட பாதுகாப்பு அரண். செருமானியத் தலைவன் இட்வர் (Hitler) கி.பி. 1938-இல் இதைக் கட்டி முடித்தான். சிக்பிரீடு அரண் (Siegfried) பிரான்சு நாட்டுக்கும் செருமனிக்குமிடையே பிரெஞ்சியர் அமைத்திருந்த மாகினோ அரணுக்கு (Maginot) எதிராக, அயலவர் படைகளைச் செருமனிக்குள் புகாமல் தடுப்பதற்காக எஸ்காலும் சிமிண்டாலும் உருவாக்கப்பட்ட ஓர் அரண். பகைவர்கள் தகர்க்க முடியாது என்று நம்பியே செருமானியர் இதைக் கட்டினர். ஆனால், இரண்டாம் உலகப் போரில் இங்கிலாந்தும் அதன் நேச நாடுகளும் தம் படைகளை அனுப்பி இந்த அரணைத் தகர்த்து விட்டன. டி.பா.

சிகண்டி மாயைக்கு மேலும், சுத்த வித்தைக்குக் கீழும் உள்ள புவனங்களில் வாழும் எட்டுத் தேவர்கள் அட்டவித்தியேச்சுவரர் எனப்படுவர். அந்தந்த முதலாக எண்ணப்படும் அந்த எண்மருள் ஒருவர் சிகண்டி. திக்குப் பாலகர் எண்மரின் நிறத்தையும், ஒரு முகத்தையும், அஞ்சலிக்கும் கைகளையும், முக்கண்ணையும், சந்திரனைக் கொண்ட முடி

யையும், சூலத்தையும் கொண்டு விளங்கும் அட்டவித்தியேச்சுரரின் பொதுவான வடிவங் கொண்டு சிகண்டி விளங்குவார்.

சிகண்டி² ஆசான் என்னும் பண்ணியலின் நால்வகைச் சாதியுள் ஒன்று. அருகு சாதி தசாக்கரி, பெருகு சாதி, சுத்த காந்தாரம் என்பன ஏனைய மூன்று சாதிகளாகும்.

சிகண்டி³ அகத்திய முனிவரின் மாணவர் பன்னிருவருள் ஒருவர். இவர் சிகண்டி முனிவர் என்றும் வழங்கப்படுவார். இடைச்சங்க காலப் பாண்டியருள் ஒருவரான அநாகுலனுக்கும் திலோத்தமைக்கும் பிறந்த சாரகுமாரன் என்பவன் இசை அறிவதற்காக இசை நுணுக்கம் என்றோர் இசைத் தமிழ் இலக்கண நூலினை இயற்றியுள்ளார். அடியார்க்கு நல்லார், சிலப்பதிகார உரை எழுதுவதற்கு உதவியாக விளங்கிய நூல்களுள் சிகண்டியாரின் இசைநுணுக்கமும் ஒன்றாகும். அதனை அவரே தம் சிலப்பதிகார உரைப் பாயிரத்தில் குறிப்பிட்டுள்ளார். நூலின் இடையேயும் சிலவிடங்களில் இவர் சிகண்டியாரின் நூலிலிருந்து எடுத்துக்காட்டுகள் தந்துள்ளார். எழுபத்திராயிரம் நாடிகளில் தசநாடிகள் சிறந்தன என்பதனை இவர் தம் நூலுள் குறிப்பிட்டுள்ளதனையும் (சிலப், 3:

26-36 உரை), தேவபாணி பற்றி இசைநுணுக்கம் கூறுவதனையும் (சிலப். 6-35 உரை) அடியார்க்கு நல்லார் எடுத்துக் காட்டியுள்ளார். தமிழ்நாட்டின் எல்லையினைச் சிகண்டியார், 'வேங்கடங்குமரி தீம் புனற் பெளவமென்று, இந்நான்கெல்லை தமிழது வழக்கே' என்று குறிப்பிட்டுள்ளதனையும் அடியார்க்கு நல்லார் எடுத்துக்காட்டியுள்ளார். (சிலப். 8-1,2 உரை). சிகண்டியின் இசைநுணுக்கம், சிலப்பதிகார நாடகக் காப்பியக் கருத்தறிந்து எழுதப்பட்டதன்று. எனினும் ஒருபுடை ஒப்புமை நோக்கியே அடியார்க்கு நல்லார் இதனையும், ஏனைய சில நூல்களையும் துணையாகக் கொண்டும் உரையினை வரைந்துள்ளார்.

சிகண்டி⁴ மகாபாரதக் கதை மாந்தருள் ஒருவர். முன் பிறவியில் காசி மன்னன் மகளாக இருந்தாள். வீடுமரைக் கொல்லக் காளியிடம் வரம் பெற்று யாகசேனனிடம் பிறந்தாள். தூலகர்ணனால் ஆண் ஆக்கப் பெற்றாள். ஆண் நிலையில் பாரதப் போரில் வீடுமரைக் கொன்றாள்.

சிகண்டி⁵ ஒரு பெண். அந்தர்த்தானன் எனப் படும், விசித்திர சுவனின் மனைவியர் இருவருள் மூத்தவள்; வசிட்டரால் சாபம் பெற்றவள்; பாவகன், பவமாநன், சுசி என்னும் மூவரைப் பெற்றவள்.

அ.மா.ப.

சிகாகோ: இந்நகரமானது ஐக்கிய அமெரிக்க நாடுகளின் மாநிலங்களுள் ஒன்றான இல்லினாய்சின் வடகிழக்குப் பகுதியில் மிக்கிகன் ஏரியின் தென்மேற்குக் கரையில் அமைந்துள்ளது. செவ்விந்தியரின் சொல்லிலிருந்து பெறப்பட்ட இப்பெயருக்கு, 'பூண்டு', 'மிகப்பெரியது' அல்லது 'வலிமைமிக்கது' என்பன பொருளாகும். இதன் பரப்பளவு 575 சதுர கி.மீ. இது தொழிற்சாலைகள் நிறைந்து, வாணிகத்திலும், பொருளாதாரத்திலும் சிறந்து விளங்குகின்றது.

இந்நகர் மிக அழகிய ஏரிகளில் ஒன்றான மிக் சிகன் ஏரியின் கரையில் 47 கி.மீ. நீளத்திற்கு அமைந்



சிகாகோ அமைவிடம்



சிகாகோவிலுள்ள உயர் கட்டடம்

திருப்பதால் பொழுது போக்கிற்கு ஏற்ற மிகச்சிறந்த இடமாக விளங்குகின்றது. இங்கு அழகிய பூங்காக்களும், பொருட்காட்சி சாலையும் துறைமுகங்களும், நூலகங்களும், மிக உயர்ந்த கட்டடங்களும் உள்ளன. இந்நகரிலுள்ள 169 அழகிய பூங்காக்களுள் சேக்சன் பூங்கா, இலிங்கன் பூங்கா முதலியவை சிறப்புமிக்கவை.

மக்கள்: இங்குள்ள தொழிற்சாலைகளில் பணி புரியப் பலநாடுகளிலிருந்து மக்கள் வந்து குடியேறியதால் இது 1900-1920 ஆண்டுகளில் மிகப்பெரிய நகரமானது. அவர்களுள் போலந்துக்காரர், செருமானியர், இத்தாலியர், சுவீடன்காரர், செக்குகள் முதலியோர் குறிப்பிடத்தக்கவராவர்.

தொழிற்சாலைகள்: இந்நகரில் கனிவளம், தட்ப வெப்பநிலை, காடுகள், இயற்கைச்சூழல், போக்கு வரத்து வசதிகள் ஆகியவை நிறைந்துள்ளதால் தொழிற்சாலைகள் பல உள்ளன. இரும்பு, மின்சாரக் கருவிகள், மின்னியல் சாதனங்கள் முதலியவற்றைத் தயாரிக்கும் தொழிற்சாலைகள் சிறந்து விளங்குகின்றன. புலாலைப் பக்குவப்படுத்தி, அடைத்துவிடும் தொழிலில் இந்நகரம் முதலிடம் பெறுகின்றது. மேலும், இங்கு இயந்திரங்கள், அறுவை சிகிச்சைக் கருவிகள், சோப்பு, வண்ணக் கலவைகள், நறுமணப் பொருள்கள், விளையாட்டுக் கருவிகள், இரசாயனப் பொருள்கள் முதலியவை உற்பத்தி செய்யப்படுகின்றன. எண்ணெய் சுத்திகரிப்பு, அச்சுத்தொழில், நூல்வெளியீடு முதலியவற்றிலும் இது சிறந்து விளங்குகின்றது. இங்குத் தானியங்கி இயந்திரங்கள், எஃகு, மீன், மது வகைகள் ஆகியவை இறக்குமதி செய்யப்படுகின்றன. இயந்திரங்கள், வேளாண் கருவிகள், தோல், மரம், புலால் முதலிய பல்வேறு உணவு வகைகள் ஏற்றுமதி செய்யப்படுகின்றன.

நிருவாகம்: இந்நகர நிருவாகம் நகரத் தந்தையாலும் (Mayor). அவரது அவை உறுப்பினர் (Alderman) 50 பேராலும் நடத்தப்படுகிறது. இவர்கள் நான் காண்களுக்குத் தேர்ந்தெடுக்கப்படுகின்றனர். இதன் அலுவலர்கள் நகரத்தந்தையால், அவையினரின் ஒப்பு தலுடன் பணியில் அமர்த்தப்படுகின்றனர். சி.இ.ரெ.

சிகாகோ பல்கலைக்கழகம்: சிகாகோ பல்கலைக்கழகம் நகரின் தென்புறப் பகுதியில் அமைந்துள்ளது. இது அமெரிக்க நாடுகளின் கல்வி மற்றும் ஆராய்ச்சித் துறையின் முன்னணி நிறுவனம். அமெரிக்காவின் பிற பல்கலைக்கழகங்களைப் போலன்றி, தோன்றும் போதே சிகாகோ பல்கலைக்கழகம் (University of Chicago) ஒரு முழுமையான பல்கலைக்கழகமாகத் தோன்றிற்று. ஆராய்ச்சி, பட்டப்படிப்பு, இளநிலைப் பட்டப்படிப்பு ஆகிய கல்வி வசதிகளைச் செய்து தந்

தது. அமெரிக்க நாடுகளின் உயர் கல்வியினை (Higher education) உயர்த்தும் நோக்கத்தில் செய்யப்படும் சோதனைகள் மற்றும் முயற்சிகளுக்காக இப்பல்கலைக் கழகம் புகழ் பெற்றுள்ளது. அணுவாற்றல் சக்தி (Nuclear Energy) முதன்முதலாகக் கண்டறியப்பட்ட இடம் சிகாகோ பல்கலைக்கழகமே என்னும் பெருமையையும் உடையது.

கல்வித் திட்டம்: சிகாகோ பல்கலைக்கழகத்தில் ஆடவரும் மகளிரும் சேர்ந்து பயிலுகின்றனர். இப்பல்கலைக் கழகத்தின் இளநிலைப் பட்டப்படிப்பு மையங்களும் (Undergraduates Schools) கல்லூரிகள் எனப்படுகின்றன. இதில் பயிலும் மாணவர்கள் ஒரு குறிப்பிட்ட துறையில் சிறப்புப் பாடங்களையும் (Specialised courses), பொதுக் கல்வியையும் (General education) சம அளவில் பெறுகின்றனர். பட்டப்படிப்புக் கல்வியில், மாணவர்களுக்கு உயிர் அறிவியல் (Biological Sciences), வாழ்வியல் (Humanities), இயல்பு அறிவியல் (Physical Sciences), சமூக அறிவியல் (Social Sciences) ஆகிய பாடத்துறைகளில் சிறப்புயர் கல்வி (Advanced education) வழங்கப்படுகிறது. மேலும், வணிகத்துறை, இறையியல் (Divinity), கல்வி, சட்டம், நூலகவியல், மருத்துவம், சமூகப்பணி மற்றும் நிருவாகம் (Social Service and Administration) ஆகிய துறைகள் உயர் தொழிற் பயிற்சியினை (Professional Training) வழங்குகின்றன. இங்கு வயதுவந்தோர் கல்வியின் விரிவாக்கப் பிரிவும் செயற்படுகிறது. சிகாகோ பல்கலைக்கழகத்தில் இளநிலைப்பட்டப்படிப்பு, முதுநிலைப்பட்டப்படிப்பு ஆகியவை உள்ளன. ஆய்வுப்படங்களும் உயர் தொழிற்பட்டங்களும் (Professional degrees) இங்கு வழங்கப்படுகின்றன.

ஆராய்ச்சித் திட்டங்கள்: இயற்பியல், வேதியியல், உயிரியல், சமூகவியல் ஆகிய துறைகளில் சிகாகோ பல்கலைக்கழகம் முன்னணி ஆய்வு மையமாக விளங்குகிறது. இரண்டாம் உலகப் போரின்போது, அணுகுண்டு தயாரித்தலில் இப்பல்கலைக்கழகம் முக்கிய பங்கினை ஆற்றியது. சிகாகோ இயற்பியல் துறையில் 1942-இல் நடைபெற்ற சோதனையால் தான் செயற்கை முறையில் தொடர் அணுவாற்றல் விளைவு (Nuclear Chain Reaction) கண்டுபிடிக்கப்பட்டது. இச் சோதனையை நடத்திக் காட்டிய எனரிகோ பெர்மி (Enrico Fermi) என்னும் இயற்பியல் பேராசிரியரின் பெயரில், இயற்பியல் உயர்ச்சுதி ஆய்வுக்காக இப்பல்கலைக்கழகத்தில் எனரிகோ பெர்மி நிறுவனம் (Enrico Fermi Institute) ஒன்று தொடங்கப்பட்டது.

சிகாகோ பல்கலைக்கழகத்தின் மருத்துவத்துறைகள், உயிரியல் துறைகள் போன்றவை, இதய



சிகாகோ பல்கலைக்கழக வளாகம்

வியல் (Cardiology), மரபுவியியல் (Genetics), புற்று நோய் (Cancer) ஆகியவற்றில் சிறப்பான ஆய்வுகளை மேற்கொள்கின்றன. உலகில் முதன் முதலாகச் சமூகவியலுக்காக (Sociology) ஒரு துறையினை கி.பி. 1892-இல் சிகாகோ பல்கலைக்கலைக் கழகமே தொடங்கிற்று. இப்பல்கலைக்கழகத்தைச் சேர்ந்த இரு சமூகவியலறிஞர்களான ஆல்பியன் டபிள்யூ. சமால் (Albion W. Small), சார்சு இ. வின்செண்டு (George E. Vincent) ஆகிய இருவரும் கி.பி. 1894-இல் முதன் முதலாகச் சமூகவியல் பாடநூலை எழுதினர். இதே போல், இப்பல்கலைக் கழகத்தைச் சேர்ந்த பொருளியல்வல்லுநரான மில்ட்டன் பிரெய்டுமேன் (Milton Friedman) எழுதிய பொருளியல் நூல்களும் பெரிதும் சிறப்பானவை.

வரலாறு: சிகாகோ பல்கலைக்கழகம் கி.பி. 1890-இல் உருவாயிற்று. இருப்பினும், கி.பி. 1892-ஆம் ஆண்டில்தான் முறையாக முதல் வகுப்பு தொடங்கிற்று. சான் டி. இராக்கெபல்லர் (John D. Rockefeller) அளித்த பெருங்கொடையானது (Endowment) இப்பல்கலைக்கழகம் உருவாவதற்கு அடிப்படையாக அமைந்தது.

சிகாகோ பல்கலைக்கழகத்தின் முதல் தலைவர் (President) வில்லியம் இரெய்னி கார்பர் (William Rainey Carper) ஆவார். இவரே இப்பல்கலைக் கழகத்தைத் திட்டமிட்டு அமைப்பதற்குக் காரணமாயிருந்தவர். கார்ப்பர் ஒரு கல்வியாண்டை நான்கு கல்விப் பருவங்களாக்கி, நான்கு காலப் பருவ முறையினை (Quarter System) புகுத்தியவர். ஆண்

களுக்கு இணையாகப் பெண்களும் கல்வி பெறுவதில் சமவாய்ப்புப் பெறுதல் வேண்டும் என்பதைக் கார்ப்பர் மிகவும் வலியுறுத்தினார். கார்ப்பர் கி.பி. 1892-இல், அமெரிக்காவில் விரிவாக்கக் கல்வி முறையையும், முதன் முதலாகச் செய்முறை அஞ்சல் வழிக் கல்வியையும் (Practical Correspondence Course) தொடங்கி வைத்தார். அதே ஆண்டில், கார்ப்பர், சிகாகோ பல்கலைக்கழக அச்சகத்தினையும் (University of Chicago press) தொடங்கினார். இது அமெரிக்காவில் கல்வி நூல்களை வெளியிடும் மிகப் பெரிய பதிப்பகங்களுள் ஒன்றாக விளங்குகிறது. ஆண்டு ஒன்றுக்கு இது ஏறத்தாழ 80 புதிய நூல்களை வெளியிட்டு வருகிறது. எஸ்.த.

சிகாகோ பொருளாதாரப் பள்ளி:

சிகாகோ பல்கலைக் கழகத்தின் பொருளியல் துறை, அறிஞர்களின் பொருளாதாரத் தத்துவங்கள், கோட்பாடுகள், பொருளாதார அமைப்பைப் பற்றிய கருத்துகள், கையாளும் முறைகள் ஆகியவைகளின் மொத்தத்தைச் சிகாகோ பொருளாதாரப் பள்ளி என்ற சொற்றொடர் குறிப்பிடுகிறது. 1928 ஆம் ஆண்டில் சிகாகோ பல்கலைக் கழகத்தில் பொருளியல் துறைப் பேராசிரியராக நியமிக்கப்பட்ட பேராசிரியர் பிராங்கு எச், நைட்டு (Frank H. Knight) 'போட்டியின் நன்மை மற்றும் பிற கட்டுரைகள் (Ethics of Competition and other Essays) சுதந்திரமும் மறுமலர்ச்சியும் (Freedom and Reform) என்ற அவர்தம் நூல்கள் மூலம் தனியார் சுதந்திரத்திற்கும், அதன் தொடர்பான பல தனியார் உரிமைகளுக்கும் சிறப்புக் கொடுத்தார். இக் கொள்கை மிக விரைவில் சிறப்புப் பெற்றுச் சிகாகோப் பொருளாதாரப் பள்ளியினரின் மையக் கருத்தாக மலர்ந்தது. பேராசிரியர் பிராங்கு எச், நைட்டு 1960-ஐச் சேர்ந்த ஆண்டுகளில் பதவியில் இருந்த காலம் வரை இக் கருத்தை மிகவும் வலியுறுத்திப் புகழடையச் செய்தார்.

சிகாகோ பொருளாதாரப் பள்ளியினரின் பொருளாதாரக் கருத்துகளை மூன்று இன்றியமையாத குறிப்புகளின் மூலம் அறியலாம். முதலாவதாக, பொருளாதார நடவடிக்கைகளை போட்டித் தன்மை மிக்க அங்காடி அமைப்பின் மூலம் நிறைவேற்றுவதே மிகவும் பயனுள்ள வழியாகும். இரண்டாவதாக, பொருளாதார நடவடிக்கைகளில் அரசுக் கட்டுப்பாடுகள் யாவும் கேடு விளைவிப்பவையாதலால் அவற்றை நீக்குதல் அவசியம். மூன்றாவதாக, எந்த ஒரு நாட்டிற்கும் அதன் பண அமைப்பே (Monetary System) மிக மிக இன்றியமையாதது.

போட்டி அங்காடிகள்: தனியார் சுதந்திரமே சமுதாயக் குறிக்கோளாக (Social Goal) இருக்கவேண்

டும் என்ற கருத்தில் அசையா நம்பிக்கை கொண்டிருந்தவர்கள் சிகாகோ பொருளியல் அறிஞர்கள். 1947-ஆம் ஆண்டு முதல் 1979 ஆம் ஆண்டு வரை சிகாகோ பல்கலைக் கழகத்தின் பொருளியல் துறைத் தலைமைப் பதவியில் இருந்தவரும், சிகாகோ பொருளாதாரப் பள்ளியின் தலைவர் என்ற சிறப்புப் பெயரைப் பெற்றவருமான பேராசிரியர் மில்டன் பிரீட்மேன் (Milton Friedman) 'எந்த விதமான கட்டுப்பாடும் இன்றிப் பொருளாதார நடவடிக்கைகளைத் தனியார்களே மேற்கொள்ளும்படியாக விட்டுவிடுதல் ஒன்றே இதுவரை கண்டுபிடிக்கப் பட்டுள்ள முறைகளில் எல்லாம் மிகச் சிறந்த முறையாகும்' என்று தனியார் பொருளாதாரச் சுதந்திரத்தைப் பாராட்டிப் புகழ்கிறார். எப் பொருள்களுக்கு மக்களிடையே தேவை உள்ளதோ அப்பொருள்களை உற்பத்தி செய்வதில் கிடைத்தற்கரிய மூலவளங்களை மிகச் சிறப்பாகப் பயன்படுத்த வகை செய்யும் போட்டி மிகுந்த அங்காடி அமைப்பே சாலச் சிறந்தது என்று அவரும் அவரைச் சார்ந்தோரும் உறுதியுடன் குறிப்பிட்டுள்ளனர்.

தொன்மைக் காலந்தொட்டே தனியார் பொருளாதாரச், சுதந்திரம் வலியுறுத்தப்பட்டு வந்த ஒரு கருத்துத்தான். பொருளாதார இயலின் தந்தை என்று போற்றப்படும் ஆடம் சமித்து (Adam Smith) இதனையே வலியுறுத்தியுள்ளார். ஆனால் தொன்மை அறிஞர்கள் குறிப்பிட்ட கருத்துகளுக்கு எதிர்ப்புத் தெரிவித்த பலர், இவ்வமைப்பில் வாணிகச் சுழல் மாற்றங்களைத் தவிர்க்க முடியாது என்பதைச் சுட்டிக் காட்டியுள்ளனர். முதலீட்டுச் செலவில் உள்ள உறுதியின்மையும், (Instability in Investment Spending) திட்டமிடாத பொருளாதாரத்தின் சம நிலைமையின்மைகளும் நாட்டில் பணவீக்கம், பணவாட்டம் ஆகியவைகளைத் தோற்றுவித்து விடும் என்று சிகாகோ பொருளாதாரப் பள்ளியைச் சேராதோர் குறிப்பிட்டுள்ளனர். ஆனால் பண அளிப்பில் தோன்றும் மாற்றங்களால்தான் வாணிகச் சுழல் மாற்றங்கள் நிகழ்கின்றன என்று உறுதியாக நம்பிய சிகாகோ பொருளியல் அறிஞர்கள், தகுதியான பணக் கொள்கையைக் கையாளுவதன் மூலம் வாணிகச் சுழல் மாற்றங்களைத் தவிர்த்து, போட்டி அங்காடியின் முழு நன்மைகளையும் பொருளாதாரம் பெற முடியும் என்று வலியுறுத்தினர்.

அரசுக் கட்டுப்பாடுகள் இங்கிலாந்தில் நாட்டுடைமையாக்கப்பட்ட பல தொழில்கள் சீராகவும் பயனுள்ள வகையிலும் இயங்காமலிருந்த நிலைகளைக் கண்ணுற்ற இவ்வறிஞர்கள் அரசுக் கட்டுப்பாடுகளை அறவே வெறுத்தனர். எந்த விதமான நல்ல நோக்கத்துடன் ஒரு கட்டுப்பாட்டை அரசு கொண்டு வந்

தாலும் அது நடைமுறையில் அந்த நல்ல நோக்கத்தைப் பெற உதவாமல் கேடான விளைவுகளையே இறுதியில் தோற்றுவிக்கும் என்று இவ்வறிஞர்கள் உறுதியாக நம்பினர். அரசுக்கட்டுப்பாடுகள் பொருளாதாரத் திறனையும், தனியார் சுதந்திரத்தையும் கெடுக்கத் தக்கவை என்பதால், அரசுக் கட்டுப்பாடுகளுக்கு மாற்றாகத்தடையற்ற சர்வாதீன அமைப்புத் தான் இருக்கிறது என்ற நிலையிருந்தாலும், தடையற்ற சர்வாதீன அமைப்பே சாலச் சிறந்தது என்ற பொருள்படச்சார்சு.சே. சுட்கலர் (George J. Stigler) மில்டன் பிரீட்மேன் ஆகியோர் வலியுறுத்தினர்.

பணக்கொள்கை மில்டன் பிரீட்மேனும் அன்னா டி. சுவார்ட்சும் (Anna T. Schwartz) சேர்ந்து பல ஆண்டுகளாக அமெரிக்க நாட்டில் நிலவிய பொருளாதார நிலைகளைப் பற்றிய எண்ணிக்கை அடிப்படையிலமைந்த ஆய்வின் விளைவாக கி.பி. 1867 முதல் 1960 வரையிலான அமெரிக்க நாட்டின் பண வரலாறு (A Monetary History of the United States, 1876-1960) என்ற வரலாற்றுப் புகழ் பெற்ற மிகப் பெரியதொரு அரிய நூலை 1963-ஆம் ஆண்டில் வெளியிட்டனர், நாட்டில் நிலவும் பணவீக்க நிலைகளுக்குச் செலவு-உந்துக் கோட்பாடு (Cost-Push-Theory) விளக்கும் நிலைகள் காரணமல்ல என்று அவர்கள் வாதிட்டார்கள். அதாவது மிக விரைவாக அதிகரித்துச் சென்ற கூலி நிலைகளோ விலை நிலைகளோ (Price levels) பணவீக்கத்திற்கான அடிப்படைக் காரணங்கள் அல்ல என்பதை அவர்கள் புள்ளிவிவரங்களுடன் சுட்டிக் காட்டியதோடு, மிக விரைவான வேகத்தில் அமெரிக்க நாட்டின் கூட்டரசுக் காப்பு முறை (The Federal Reserve System) பணத்தின் அளவை அதிகரித்ததே நாட்டில் நிலவிய பணவீக்கத்திற்கான அடிப்படைக் காரணம் என்பதை விளக்கிக் குறிப்பிட்டார்கள்.

பிரீட்மேனின் வாணிகச் சுழலுக்கான பணக்கோட்பாட்டின் படி (Monetary Theory of Trade Cycle) பண அளிப்புப் பெருக்க விகிதத்தில் தோன்றிய குறைவே பணவாட்டத்திற்கான அடிப்படைக் காரணம் என்றாகிறது. பங்கு அங்காடியில் நிலவிய ஊக வாணிகத்தைக் கட்டுப்படுத்தும் நோக்கத்துடன் ஐக்கிய அமெரிக்க நாட்டின் கூட்டரசுக் காப்பு முறை 1928, 1929 ஆகிய ஆண்டுகளில் மேற்கொண்ட இறுக்கமான பண அளிப்பே உலகப் பெருமந்தத்திற்கான அடிப்படைக் காரணம் என்று பிரீட்மேன் கருதினார். கூட்டரசுக் காப்பு முறை விரும்பியிருந்தால் உலகப் பெருமந்தக் காலத்தில் மேற்கொண்ட பண அளிப்புக் குறைப்பைத் தவிர்த்திருக்க முடியும் என்று அவர் உறுதியாக நம்பினார். இதனடிப்படையில் பண அளிப்பு அதிகரிப்பு விகிதத்தை நிலை நிறுத்துவதைப்

பண அதிகாரிகள் மேற்கொள்ள வேண்டும் என்ற கருத்தையும் வலியுறுத்தினார். (ஆனால், பின்னர் இக் கருத்து மிகவும் கருத்து வேறுபாடுகளுக்குக் காரணமாக அமைந்து விட்டது.)

பொருளாதார அமைப்பு: போட்டியே பொருளாதாரத்தின் மிகவும் இன்றியமையாத இயல்பாக இருக்க வேண்டும் என்பதை இவ்வறிஞர்கள் மிகவும் வலியுறுத்தினர். இப் பள்ளியினரின் கருத்துகள் வலுப் பெறத் தொடங்கிய காலத்தில், கூலி நிருணயத்தில் தொழிற்சங்கங்கள் தேவைக்கு மிகுதியான முற்றுரிமை ஆற்றலைப் பெற்றிருந்தன என்று என்றி சைமன்சு (Henry C. Simons) என்பார் தம் கருத்தைத் தெரிவித்தார். பின்னர், இப் பள்ளியினரின் கருத்துகள் வலிமைபெற்றிருந்த காலத்தில் தொழிற் சங்கங்களின் ஆற்றல்கூடப் போட்டியினால் குறைந்து விட்டதைத் தம் எண்ணிக்கை அடிப்படையிலமைந்த ஆராய்ச்சிகள் மூலம் கிரக் இலூயிசு (H. Gregg Lewis) என்பவர் விளக்கிக் காட்டினார். மேலும், நுகர்வோர் தேவைகளை விளம்பரங்களின் மூலம் கட்டுப்படுத்துவார்கள். பங்குதாரர்களால் தேர்ந்தெடுக்கப்படாத நிலையில் மிக உயர்நிலை ஆதாயத்தைப் பெறும் ஆர்வத்தை மேலாளர்கள் பெற்றிருக்க மாட்டார்கள் என்றெல்லாம் வணிக மற்றும் உற்பத்தி நிறுவனங்களின் மேலாளர்கள் மீது (Managers) கூறப்படும் குற்றச் சாட்டுகளுக்கு இடமில்லை என்ற கருத்தையும் வலியுறுத்தினர். மொத்தத்தில் போட்டி அமைப்பே மிகச் சிறந்த பொருளாதார அமைப்பு என்ற கருத்து மிகவும் முனைப்பாக வலியுறுத்தப்பட்டது.

மொத்தத் தேவை (Aggregate Demand) மாற்றங்களுக்குக் கூலியும் விலைகளும் மிகவும் மெதுவாக மாற்றமடையத் தக்கவை என்று பிரீட்மேன் வலியுறுத்தினாலும், தொழிலாளர்களின் தேவையையும் அளிப்பையும் சமன் செய்யத் தக்க அளவுக்குக் கூலிகள் நீண்டகால அளவில் நெகிழ்வுத் தன்மையுடையன என்று சிக்காகோ பள்ளியினர் கருதினர்.

இருவித ஆய்வு முறைகள் (Methodology): சிக்காகோப் பள்ளியினரின் ஆய்வு முறைகளை அறிவியல் அணுகுமுறை (Scientific Approach), கொள்கை அணுகுமுறை (Policy Approach) என இருவகைப் படுத்துவர். கோட்பாட்டியலான உண்மைகளைக் கண்டறிய எண்ணிக்கை அடிப்படையிலான (Empirical) ஆய்வு முறைகளை அவர்கள் விரும்பினர். அறிவியல் அணுகுமுறையிலும் நைட்டு (Knight), சைமன்சு (Simons) ஆகியோர் ஒருவித அறிவியல் அணுகுமுறையையும், சாக்கப் வைனர் (Jacob Viner), பால் தக்லசு (Paul H. Douglas), என்றி சல்ட்சு (Henry Schultz) ஆகியோர் ஒருவித அறிவியல் அணுகுமுறையையும் கையாண்டனர். போட்டி விலைக்

கோட்பாட்டின் பயன்களை மிகுதியாகப் பாராட்டி நைட்டு, சைமன்சு போன்றோர் எண்ணிக்கை அடிப்படையிலமைந்த ஆய்வு முறையை வலியுறுத்தவில்லை.

போட்டி விலைக் கோட்பாடு: 1930 ஐச் சேர்ந்த ஆண்டுகளிலும் 1940ஐச் சேர்ந்த ஆண்டுகளிலும், சர்வாதீனப் போட்டிக்கும் சர்வாதீன (Oligopoly) விலைக் கோட்பாடுகளுக்கும் பிற பல்கலைக் கழகங்கள் சிறப்புத் தந்து கொண்டிருந்தன. ஆனால், சிகாகோ பல்கலைக் கழகத்தில் பொருளாதார நடவடிக்கைகளை விளக்கும் மிகச் சிறந்த கோட்பாடாக நிறைவுப் போட்டி அங்காடி விலைக் கோட்பாடு கருதப்பட்டு வந்தது. இக் கோட்பாட்டைப் பலர் குற்றங் கூறினாலும், சிகாகோ பல்கலைக் கழகத்திற்கு வெளியே இருந்த பலர் இக் கோட்பாட்டிற்கு ஆதரவு தந்து இதனைப் பொருளாதார இயலுக்கு அப்பாற்பட்ட பல நோக்கங்களுக்குக் காக்கும் பயன்படுத்தினர். எடுத்துக்காட்டாக, உரொனால்டு கோசு (Ronald H. Coase) என்பவர், ஒவ்வொரு நிறுவனத்திற்கும் உள்ளேயுள்ள மேலாளர்களின் ஒருங்கிணைப்புப்பற்றிய விளக்கத்தில் புதுமைத் தொன்மைப் பொருளாதாரப் பகுத்தாய்வைப்பயன்படுத்தினார். பொருளாதாரக் காரணிகளைப் பயன்படுத்தி மனித மூலதனம், திருமணம், குடும்பக் கட்டுப்பாடு போன்றவைகளைப் பகுத்தாராய்ந்தார் கிரே பெக்கர் (Gray S. Becker) என்பார். திருமணமான பெண்கள் உழைப்பாளர்களாகப் பணியாற்றுவது குறித்த தம் ஆய்வில் சாக்கப் மின்சென் (Jacob Minsen) என்பவர் இக் கருத்தைப் பயன்படுத்தினார். பொருளாதாரத்தின் அடிப்படையில் சட்ட சம்பந்தமான முடிவுகளைப் பற்றிய தம் ஆய்வினை இரிச்சர்டு போசுநர் (Richard A. Posner) என்பார் நிகழ்த்தினார்.

நேர்மறைப் பகுத்தாய்வு (Positive Analysis): தனியார் சுதந்திரத்திற்குச் சிறப்புக் கொடுப்பதே சாலச் சிறந்த பொருளாதாரக் கொள்கை என்ற நேர்மறைப் பகுத்தாய்வைப் பயன்படுத்திப் பொதுக் கொள்கைகளும் அதே அடிப்படையில் தான் வகுக்கப்படுகின்றன என்பதை விளக்கினார்கள். எடுத்துக்காட்டாக, அக் காலத்தில் சிகாகோ பல்கலைக் கழகத்தில் சட்டத் துறைப் பேராசிரியராக இருந்த ஆரோன் தைரக்டரின் (Aaron Director) பெயரில் விளங்கிய தைரக்டர் விதியின்படி 'பொருளாதாரக் கொள்கைகள் மத்தியதர வகுப்பினருக்கு மிகுதியான தன்மைகளைத் தரும் வகையிலேயே அமைக்கப்படுகின்றன' என்று குறிப்பிப்பட்டது. அதாவது, மக்களில் பெரும்பான்மை அளவில் உள்ளவர்கள் மத்திய தர வகுப்பினர்களாதலால் அவர்கள் வாக்களிப்பவர்களே

ஆட்சிக்கு வரமுடியும். எனவே, தொடர்ந்து தாங்கள் ஆட்சியில் இருக்க வேண்டும் என்ற தன்னலத்தின் விளைவாகவே மத்தியதர வகுப்பினர்களுக்கு மிகுதியான நன்மைகளைத் தரத் தக்க பொருளாதாரக் கொள்கைகள் அரசினரால் வகுக்கப்படுகின்றன என்று விளக்கம் சொல்லப்பட்டது. சேம்சு புக்கானன் (James M. Buchanan) கார்டன் தல்லோக்கு (Gordon Tullock) போன்றோர் இத்தகைய அணுகுமுறையை விரிவாக விளக்கினார்கள்.

ஒரே கொள்கையைக் கொண்டிருந்தாலும் சிகாகோ பள்ளியினரின் கருத்துகளில் பல வேறுபாடுகள் காணப்பட்டன. சமத்துவமும் சுதந்திரமும் வேண்டும் என்று சைமன்சு (Simons) வலியுறுத்தினார். சமத்துவமின்மையைக் குறைப்பதற்காக அரசு மேற்கொண்ட பல முயற்சிகளை அரசின் தலையீட்டை எதிர்க்கும் எண்ணத்தில் பிரீட்மேன், இசுடீக்லர் போன்றோர் எதிர்த்தனர். வாணிகச் சுழல் பற்றிய கருத்துகளில் பிரீட்மேனின் கருத்துகளும் சைமன்சின் கருத்துகளும் வேறுபட்டிருந்தன. வாணிக நிலைகளின் மீதான நம்பிக்கையின்மையும், பணத்தின் சுழற்சி வேகத்தில் (Velocity of Circulation of Money) தோன்றும் குறைவுமே பொருளாதார மந்தத்திற்கான அடிப்படைக் காரணங்கள் என்று சைமன்சு கருதினார். ஆனால், பண அளிப்பு மிகுதி விகிதத்தில் தோன்றிய குறைவே அடிப்படைக் காரணம் என்று பிரீட்மேன் கருதினார்.

காணப்படுகிறது என்று தான் பாடின்சின் (Don Patinkin) குறிப்பிடுகிறார். என். எஸ். பா.

துணை நூல்கள்:

David W. Pearce (General Editor), The Dictionary of Modern Economics, Macmillan Press, London, 1983.

Douglas Greenwald (General Editor), Encyclopaedia of Economics, Mc Graw Hill Book Company, U.S.A., 1982.

சிகிரியா இலங்கையின் நடுப்பகுதியில் கண்டி என்னும் ஊருக்கு 72 கி.மீ. வடகிழக்கே உள்ள தொன்மையான குன்று. திறித்துவுக்குச் சில நூற்றாண்டுகள் முன்பிருந்தே இக்குன்றின் குகைகளில் பௌத்த துறவிகள் தங்கித் தவமியற்றி வந்தனர். ஏறக்குறைய 20 பிராமிக் கல்வெட்டுகள் இங்கு உள்ளன. இவை இப்பௌத்த துறவிகளைப் பற்றிக் குறிப்பிடுகின்றன.



சிகிரியா மலைக்கோட்டையின் ஒரு தோற்றம்

சிகாகோ பள்ளியினரும் கீன்சும்: பிற பல்கலைக் கழகங்களில் கீன்சின் பொதுக் கோட்பாடு (Keynesian General Theory) மிகவும் புகழ் பெற்று விளங்கினாலும், சிகாகோ பல்கலைக் கழகத்தில் அந்நிலை இல்லாதிருந்தது என்று பொருளாதார வரலாற்று ஆசிரியர்கள் குறிப்பிடுகின்றனர். பற்றாக் குறை நிதிக் கொள்கைகளைக் கையாண்டு மொத்தத் தேவையை (Aggregate Demand) மிகுக்க வேண்டும் என்பது கீன்சின் கருத்து. ஆனால், பற்றாக் குறை நிதிக் கொள்கையின் மூலம் பணத்தின் அளவை மிகுத்தல் வேண்டும் என்பது சிகாகோ பள்ளியினரின் கருத்து. முதலாளித்துவப் பொருளாதார அமைப்பில் நீண்ட கால அளவில் முழுவேலை நிலையைப் பெறமுடியாது என்பது கீன்சின் கருத்து; முடியும் என்பது சிகாகோ பள்ளியினரின் கருத்து. இருப்பினும், பணக் கோட்பாட்டிற்குப் பிரீட்மேன் கொடுத்திருக்கும் மறுவடிவம் (Reformulation of Quantity Theory of Money) சிகாகோ பள்ளியினரின் தொடக்க நிலையில் வலியுறுத்தப்பட்ட பண அளவுக் கோட்பாட்டை ஒத்திருப்பதைக் காட்டிலும், கீன்சின் நீர்மை விருப்பக் கோட்பாட்டோடு (Keynesian Liquidity Preference Theory) மிகுதியும் தொடர்புடையதாகக்



சிகிரியாவிலுள்ள வனப்புமிக்க பூங்கா

காசியபன் (கி.பி.473-491) என்னும் மன்னன் கி.பி.5-ஆம் நூற்றாண்டில் இக்குன்றின்மீது மிகப் பெரிய அரண்மனையைக் கட்டி, இதனைத் தன் தலைநகராக்கிக் கொண்டான். அவன் அனுராதபுரத்தைத் தலைநகராகக் கொண்டு ஆட்சிபுரிந்து வந்த தன் தந்தையான தாதுசேனனைக் கொன்று பட்டமெய்தியவன். தாதுசேனுக்கு (கி.பி.460-473) இரு மனைவியர் இருந்தனர். இளையவள் அரசவம்சத்தைச் சேர்ந்தவள். எனவே, அவள் மகனாக மொக்கலானா திறமையற்றவனாக இருந்தும், பட்டத்திற்குரியவன் எனக் கருதப்பட்டான். மூத்தவள் அரசமரபைச் சேர்ந்தவள் அல்லள். ஆதலின் அவளுக்கு பிறந்த திறமைமிக்க காசியபன் அரசைக் கைப்பற்ற வேண்டித் தகப்பனைக் கொன்றான். மொக்கலானா அனுராதபுரத்திலிருந்து தப்பி வடக்கு நோக்கி ஓடித் தமிழகத்தை அடைந்தான்.

மொக்கலானா தமிழ்ப் படையுடன் வந்து தன்னைத் தாக்கக் கூடும் என அஞ்சிய காசியபன் அனுராதபுரத்திலிருந்து தப்பித் தெற்கு நோக்கி ஓடிச் சிகிரியா குன்றே பாதுகாப்பான அரண் எனக்



சிகிரியா குன்று





கண்டு, அதைச் சுற்றித் தன் தலைநகரையும், அக் குன்றின்மீது பாதுகாப்பாகத் தனது புதிய அரண்மனையையும் உருவாக்கினான். செங்குத்தான இக்குன்றின்மீது ஏறப் படிக்கட்டுகளை அமைத்து அதற்குச் சிங்க உருவ அமைப்பில் ஒரு நுழைவாயிலையும் அமைத்தான். அதனால் இக்குன்று சிங்கமலை என்ற பொருள் கொண்ட சிங்ககிரி (சிம்மகிரி) அல்லது சிகிரியா எனப்படுகிறது. சிம்மகிரி கயிலயங்கிரிக்குப் போட்டியானது எனப் பெருமையுடன் கூறிக் கொண்ட காகியபன் இக்குன்றின்மீது 18 ஆண்டுகள் வாழ்ந்தான். அதன் முடிவில் மொக்கலானா தமிழகத்திலிருந்து பெரும் படையுதவியுடன் திரும்பி வந்து காகியபனைத் தாக்கினான். காகியபன் தற்கொலை புரிந்து கொண்டான். மொக்கலானா சிகிரியாவைப் பௌத்த துறவிகளிடம் விட்டுவிட்டு, தனது தலைநகரை மீண்டும் அனுராதபுரத்தில் அமைத்துக் கொண்டான்.

சிகிரியாக் குன்றின் குகைகளுள் பல வண்ண ஓவியங்கள் தீட்டப் பட்டுள்ளன. இவை 5 அல்லது 6 ஆம் நூற்றாண்டைச் சார்ந்தவை. இவை அசந்தாப் பாணியில் அமைந்தவை; அழகுமிக்கவை. இவற்றுள் பல ஓவியங்கள் மறைந்துவிட்டன. எனினும், இன்று இருபத்திரண்டு பெண் உருவங்களே எஞ்சியுள்ளன. இவர்கள், மேகங்களினூடே தோன்றுவதாகக் காட்டப் படுவதால், இவர்களை விண்ணிலக மாந்தர் (அப்சரசுகள்) என்பர். இவ்வோவியங்கள் மிக உயர்ந்த கலைத்திறனைக் காட்டுகின்றன. இவை

காலத்தால் சித்தன்ன வாசல் ஓவியங்களுக்கு முற்பட்டவை.

சிகிரியாவில் கி.பி. 7-ஆம் நூற்றாண்டுக்குப்பின் மனித நடமாட்டம் இல்லாது போகவே, அது பொலிவிழந்தது. இப்பகுதியின் பெருமையை கி.பி. 1831-இல் கண்டுபிடித்து உலகறியச் செய்தவர் படைத்தலைவர் பார்பசு என்பவராவார். பெல் என்பவர் சிகிரியாவின் உலகப்புழு மிக்க ஓவியங்களைப் பாதுகாப்பதற்குத் தகுந்த முயற்சிகளை மேற்கொண்டார்.

சிகிரியாக் குன்றைச் சுற்றிக் காகியபன் அமைத்த கோட்டைகள், கொத்தளங்கள், அகழிகள், குளங்கள் பூங்காக்கள், மண்டபங்கள் ஆகியன இடிபாடுகளுக்கிடையேயும் அமைதியுடன் காட்சி தருவதைக் காணப் பெருமளவில் சுற்றுலாப்பயணிகள் வருகின்றனர். இரா.வே.

சிங்கப்பூர்: இது தென்கிழக்கு ஆசியாவில் மலாயா முந்நீரகத்தின் தென் முனையை அடுத்துள்ள தீவு; மலைப்பாங்கானது. ஆண்டு சராசரி மழை சுமார் 240 செ.மீ. தீவுக்கும், முந்நீரகத்திற்கும் இடையே சோகூர் நீரிணைப்பு உள்ளது. தெற்கில், இதற்கும் பாட்டாம் (Batam) தீவுகளுக்கும் இடையில் சிங்கப்பூர் நீரிணைப்பு உள்ளது. தென்சீனக் கடலையும், மலாக்கா நீரிணைப்பையும் இது இணைக்கிறது. சிங்கப்பூர் குடியேற்ற நாட்டின் தலைநகர். இதன் பரப்பு சுமார் 819 ச. கி.மீ.



சிங்கப்பூர் அமைவிடம்

இதன் துறைமுகம் மிகப் பெரியது. கிழக்கு நாட்டுப் பொருள்கள் இங்குக் கொண்டுவரப்பட்டுப் பிறகு கப்பல்களில் பல இடங்களுக்குக் கொண்டு செல்லப்படுகின்றன. சிங்கப்பூர் பொருள்களை இருப்பு வைக்கும் பண்டசாலையாக இயங்கி வருகிறது. வெள்ளீயம், இரப்பர், நறுமணப் பொருள்கள், கோந்து, சவ்வரிசி முதலியன ஏற்றுமதிப் பொருள்களாகும். இந்திய - பசிபிக்குச் சமுத்திரங்களுக்கிடையே இது மிக முக்கியமான கடல் வழியாகும். ஐரோப்பிய ஆசுத்திரேலிய விமானப் போக்குவரத்து இதன் வழியாக நடைபெறுகிறது. இரப்பரைப் பதப்படுத்துவதும், வெள்ளீயத்தைத் தூய்மைப்படுத்துவதும், கப்பல் கட்டுவதும் முக்கியமான தொழில்களாகும்.

சிங்கப்பூர் 'சிங்க புரி' எனப்பட்டது. இங்கு கி.பி. 14-ஆம் நூற்றாண்டில் ஐந்து மன்னர்கள் ஆட்சி புரிந்தனர். இதன் பின்வரலாறு தெரியவில்லை. இசுடாம் போர்டு ராபிள்சு என்ற கிழக்கிந்தியக் கம்பெனி அதிகாரி கி.பி. 1819-இல் இத்தீவின் சிறு பகுதியை விலைக்கு வாங்கி வாணிகம் செய்ய வழி வகுத்தார். பின்பு முழுத் தீவும் ஆங்கிலேயர் வசமாகியது. அவர்



சிங்கப்பூர் அங்காடி

கள் துறைமுகத்தை விரிவுபடுத்திக் கடல், தரை, விமானத் தளங்களையும் அமைத்தனர். இரண்டாம் உலகப் போரின்போது சப்பானியர் இதனை பிடித்துக் கொண்டனர். மூன்றரை ஆண்டுகளுக்குப் பின் இது மீண்டும் ஆங்கிலேயர் வசமாகியது.

தொழிலாளர் முன்னணியின் தலைவர் தாவீது மார்சல் தலைமையில் 1945-க்குப்பின் சுய ஆட்சி வேண்டிப் போராட்டங்கள் நடைபெற்றன. மக்களவை 1948-இல் தொடங்கப்பட்டது. 1953-இல் அரசியலமைப்பு நிலையை ஆராய சர். சார்சு ரெண்டல் தலைமையில் குழு நியமிக்கப்பட்டு அதன் பயனாக 1955-ஆம் ஆண்டு அரசியலமைப்பு வெளிப்படுத்தப்பட்டது. 1955-இல் நடந்த தேர்தலில் தொழிலாளர் முன்னணி வெற்றிபெற்றுத் தாவீது மார்சலைப் (David Marshal) பிரதமராகத் தேர்ந்தெடுத்தது. அவருக்குப்பின் லிம்-யீ-காக்கு பதவிக்கு வந்தார். முழு சுயாட்சி 1958-இல் பிரிட்டனால் அளிக்கப்பட்டு 1959-இல் அரசியலமைப்பு உருவாகியது. இது 1963-ஆம் ஆண்டு புதிய மலாயாக் கூட்டாட்சியில் இணைந்தது. மிக அதிக எண்ணிக்கையிலான சீனர்கள், மலாயா அரசுடன் பொறாமை கொண்டதால், இனச் சிக்கல்களும், அரசியல் பதற்றங்களும் உண்டானதால், 1965-ஆம் ஆண்டு இது கூட்டாட்சியிலிருந்து பிரிந்தது. இது 1965-ஆம் ஆண்டு ஐ.நா. சபையில் உறுப்பினராயிற்று. இங்கு 680 கல்விக்கூடங்கள் உள்ளன. (1963). மலாயாப் பல்கலைக் கழகம் 1949-ஆம் ஆண்டில் நிறுவப்பட்டது. இராபிள்சு கல்லூரியும், ஏழாம் எட்வர்டு மன்னர் மருத்துவக் கல்லூரியும் 1962-இல் இணைந்து சிங்கப்பூர் பல்கலைக் கழகம் உருவானது. சீன நிறுவனமான நன்யாங்குப் பல்கலைக் கழகம் 1956-இல் நிறுவப்பட்டது. பெ.சி.

சிங்கமுகன் கந்த புராணத்தில் இடம் பெறும் ஓர் அரசுக்கன். இவன் வரலாறு கந்தபுராணத்திலும் ஞானவரோதயர், கோனேரியப்ப முதலியார் ஆகிய இருவர்தம் உபதேச காண்டங்களிலும் கூறப் பெறுகிறது.

சுக்கிலவாது நாட்டை ஆண்ட அரசனின் மூன்றாம் மகனாகத் தோன்றியவன் சிங்கன். இவனுக்கு அண்ணனாகத்தோன்றியவன்குரபதுமன் எனப் படுவான்தாருகன் தம்பி. உடன்பிறப்பினர் இருவரிடத்திலும் மிகவும் பாசம் உள்ளவனாகத் திகழ்ந்தான் சிங்கன்.

இவன் ஒருநாள் துருவாச முனிவரைச் சந்தித்தான். முனிவர் துர்க்கையம்மையின் மந்திரி-னை யும், அவ்வம்மையின் வாகனமாகிய சிங்கத்தின் பெருமையையும் உபதேசித்தார். அதனைக் கேட்ட சிங்கன்

அவ்வம்மையின் வாகனமாகத் தான் தாங்கவேண்டும் என்ற எண்ணம் வரத் தவம் செய்யலானான். அச் சமயத்திலும் தன் உடன் பிறப்பாளர்களிடம் பாசம் உடையவனாகத் திகழ்ந்தான். அதனால், துர்க்கை அம்மை காட்சியளித்து உன்னிடம் உடன் பிறப்புப் பாசம் திகழ்வதால் மறுபிறப்பில் அவர்களுடனேயே பிறந்து வாழ்ந்து அவர்களின் பின், என் வாகனமாக வருவாயாக; அந்நினைவு வரச் சிங்க முகத்துடனேயே பிறப்பாய் என அருள் செய்தான்.

அவ்வாறே இவன் சூரபதுமனுக்குத் தம்பியாகக் காசிபனிடத்துத் தோன்றினான். சூரபதுமன் செய்த வேள்வியில் தன் தம்பி தாருகனோடு துணையாக நின்றான். இறைவன் வெளிப்படாத காரணத்தால் சூரபதுமன் தன் உடலையே வேள்விக்கு அரூப்பணம் செய்தான். சிங்க முகன் அண்ணன் செய்த வேள்வி யைத் தானும் தொடர்ந்து செய்து அண்ணனின் பின்னே தானும் வேள்வியில் விழத் தொடங்கிய போது, இறைவன் கிழ வடிவில் தோன்றித் தடுத்தார். வேண்டியவரம் கேள் எனக் கேட்டபோது வேள்வியில் விழுந்த என் அண்ணன் எழவேண்டும்; அவன் நினைத்த அனைத்தும் தரல் வேண்டும் என வேண்டினான். அவ்வாறே சூரபன்மனை எழுச்செய்து, தன் ஆற்றவில்லாமல் வேறு எவ்வித ஆற்றலாலும் அழியமாட்டாத வரமும் தந்தருளினார்.

சூரபன்மன் ஆட்சி புரிகையில் ஆணவத்தால் தேவர்களுக்குத் துன்பம் தந்தான். தம்பியாகிய சிங்க முகன் எவ்வளவோ எடுத்துக் கூறியும் அவன் கேட்க வில்லை. இறுதியில் அண்ணனுக்காகப் போரிட்டு அப்பெருமானின் ஞானவேலால் அவ்வடிவம் நீங்கப் பெற்றுச் சிங்க வடிவத்துடனேயே துர்க்கையம்மையின் திருக்கோவிலை அடைந்தான்; அம்மையின் அருள்வாகனமானான்.

சூரபதுமனுக்குச் சிங்கமுகன் செய்யும் உபதேச மும், சூரபன்மன் அதற்குக் கூறும் தடையும், சிங்க முகன் கூறும் விடையும் மிகமிகச் சிறப்பானவை. மேலும், அண்ணனுக்காக முருகப்பெருமானிடத்தில் போரிடும் காட்சியும், முருகன் சிங்கமுகனுக்கு அளித்திடும் பெருங்கருணையும், அண்ணனிடத்தில் புத்தி கூறிய சிங்கமுகன் முருகனிடத்தில் அண்ணனை விட்டுக் கொடுக்காமல் வாதாடுவதும் சிங்கமுகனின் உடன் பிறப்புப் பாசத்தை நன்கு சித்திரித்துக் காட்டுகின்றன

சு.சு. கா.

சிங்கவேள் குன்றம் ஆழ்வார்களால் பாடப் பெற்ற நூற்றெட்டுத் திருப்பதிகளுள் வடநாட்டிலுள்ள பன்னிரண்டினுள் ஒன்றாகும். பெரிய திரு மொழியின் தொடக்கத்தில் வடக்கிலிருந்து தெற்காகத் திருப்பதிகளைப் பாடிவரும்போது சாளக்கிராமத்

துக்கு அடுத்தபடியாக அதற்குத் தெற்கேயுள்ள நைமி சாரணியத்தை ஆறாம் பதிகத்தால் பாடி விட்டு, அதற்குத் தெற்கேயுள்ள சிங்கவேள் குன்றத்தை ஏழாம் பதிகத்தால் பாடுகிறார் திருமங்கையாழ்வார் இப் பதிகத்திலுள்ள ஒவ்வொரு பாடலிலும் முதல் இரண்டடிகளில் நரன்கலந்த சிங்கமாய்த் தோன்றி இரணியனைக் கிழித்த திருமாலின் இடமாக இத்திருப்பதியைப் பாடுகிறார். ஒவ்வொரு பாடலிலும் பின்னிரண்டடிகளில் இத்தலத்திலுள்ள இயற்கைக் காட்சிகளைச் சித்திரிக்கிறார். ஆணையின் கொம்பைக் காணிக்கையாகத் திருவடிகளில் இட்டு, சிங்கம் பெருமானைப் பக்தியுடன் வணங்குமிடம்; வில்லைக் கையிலேந்திய வேடர்களின் ஒலி இடை விடாமல் கேட்குமிடம்; ஓய்ந்தமாவும் உடைந்த குன்றும் அழலால் தேய்ந்த வேயும்ல்லதில்லாத இடம்; கவ்வு நாயும் கழுகும் உச்சிப்போதொடு கால் சுழன்று தெய்வமல்லால் செல்லவொண்ணாத இடம்; 'சூறைக்காற்று தீயை முகந்து நீள்விசும்பில் எறியும் சென்று காண்டற்கரிய கோயில்'; 'நெறிந்த வேயின் முழையுள் நின்று நீள் நெறிவாய் உழவை, திரிந்த ஆணைச் சுவடு பார்க்கும் இடம்' என்றும் பிறவாறும் கூறி 'இத்திருப்பதி கடுமையான வெப்பப் பகுதியில் காடும் மலையும் வேடரும் காட்டு மிருகங்களும் நிறைந்திருக்கப்பெற்றது' என்ப தனைத் திருமங்கையாழ்வார் குறிப்பிட்டுக் காட்டியுள்ளார்.

ஆந்திரப்பிரதேசத்தில் கடப்பைக்கருகில் 'அகோபிலம்' என்று இப்போது வழங்கும் தலமே இது என்கிறார்கள். இங்கு ஒன்பது நரசிம்மர் கோவில்கள் உள்ளன. அவர்களுள் ஒருவரான மாலோல நரசிம்மனின் உற்சவமூர்த்தி, அகோபிலமடாதிபதியின் திருவாராதனைப் பெருமானாய், அவருடன் பாரதபூமியெங்கும் யாத்திரை செய்து அடியார்களுக்குக் காட்சியளிக்கிறார்.

எஸ்.கி.

சிங்களம்: காண்க: இலங்கை.

சிங்கள மொழி: சிங்களம் இந்திய-ஆரிய (Indio-Aryan) மொழிக் குடும்பத்தைச் சேர்ந்த மொழிகளுள் ஒன்று. இது இலங்கைத் தீவில் வழங்குகின்றது. சுமார் 7,000,000 மக்கள் இம்மொழியைப் பேசுகின்றனர். சிங்களமொழிக்கு ஒரு தனி எழுத்து முறை உள்ளது. எழுத்துகள் பொதுவாக வட்டமான வரி வடிவத்தைக் கொண்டவை. சமசுகிருத எழுத்துகள் அனைத்துக்கும் இணையான சிங்கள எழுத்துகள் உள்ளன. ஆயினும், இவ்வெழுத்துகள் இதன் இலக்கியத் தேவையை நிறைவு செய்யும் நோக்கத்துடனேயே உண்டாக்கப்பட்டுள்ளன. சிங்கள மொழிக்கு 12 உயிரெழுத்துகளும், 26 மெய்யெழுத்துகளும் போதும். இம் மொழியில் உள்ள எல்லா ஒலிகளையும் 12 உயிரெழுத்துகளிலும், 26 மெய்யெழுத்துகளிலும் அடக்கி

விட முடியும். சொற்கள் இந்திய-ஆரிய மொழிச் சொற்களின் அடிப்படையில் தோன்றியவை. இம் மொழியின்கண் திராவிட மொழிச் சொற்களும் மிகப்பலவாக உள்ளன. அவற்றுள் பெரும்பாலானவை தமிழ்மொழிச் சொற்கள். இலங்கையில் ஆங்கிலேயர் குடியேறுவதற்கு முன் குடியேறிய போர்ச்சுகீசியர்கள், தச்சுக்காரர்கள் (The Dutch) ஆகியோரிடமிருந்து கடன் வாங்கிய சில போர்ச்சுகீசிய, தச்சு மொழிச் சொற்களும் சிங்கள மொழியில் காணப்படுகின்றன. ஆங்கில மொழிச் சொற்கள் இம்மொழியில் அளவின்றி உள்ளன. ஆயினும், பொதுவாக எழுத்து மொழியில் ஆங்கிலச் சொற்கள் தவிர்க்கப்படுகின்றன

சிங்கள மொழியில் சொற்கள் பெயர், வினை, இடை என மூன்று வகையாகப் பாகுபாடு செய்யப்படுகின்றன. ஐந்து வேற்றுமைகள் உள்ளன. இலக்கிய மொழியில், வினைமுற்றுகள் தன்மை, முன்னிலை, படர்க்கை என்னும் விசுவகளைக் கொண்டுள்ளன. ஆனால், பேச்சு மொழியில் இவை அனைத்திற்கும் ஒரே விசுவையே பயன்படுகிறது. வினையெச்சங்களும், பெயரெச்சங்களும் மிகப்பலவாகப் பயன்படுத்தப்படுகின்றன.

கி.மு. 2-ஆம் நூற்றாண்டைச் சேர்ந்த பிராமி எழுத்துக்களில் எழுதப்பட்ட கல்வெட்டுகளே சிங்கள மொழியின்கண் காணப்படும் மிகத் தொன்மையான எழுத்துச் சான்றுகள். இந்தக் கல்வெட்டுகளில் காணப்படும் சிங்கள மொழி, இடைக்கால இந்திய-ஆரிய மொழிகளான இந்திய பிராகிருத மொழிகளைப் பெரிதும் ஒத்துள்ளது. கி.பி. 5-ஆம் நூற்றாண்டில் இம்மொழியில் ஓரளவு மாற்றங்கள் தோன்றின. கல்வெட்டு மொழியை மேலெழுந்தவாரியாகப் பார்த்தாலே இம்மாற்றங்களை எளிதில் காணலாம். கி.பி. பத்தாம் நூற்றாண்டுச் சிங்கள மொழியில்தான் இப்போதுள்ள சிங்களமொழி அமைப்பைக் காணமுடிகிறது. சிங்கள இலக்கிய மொழி கி.பி. 13-ஆம் நூற்றாண்டில் ஒரு நிலையான அமைப்பைப் பெற்றது. இன்று வரை இந்த மொழி அமைப்பில் மாற்றங்கள் இல்லை என்றே கூறவேண்டும். ஆனால், பேச்சு மொழி பலவேறு மாற்றங்களுக்கு உள்ளாகியுள்ளது. கி.பி. 13-ஆம் நூற்றாண்டுப் பேச்சுமொழியிலிருந்து 20-ஆம் நூற்றாண்டுப் பேச்சுமொழி பெரிதும் வேறுபட்டுள்ளது. மிக அரிதாக இப்பேச்சுமொழியும் இலக்கியங்களில் பயன்படுத்தப்பட்டு வருகிறது.

சிங்கள மொழியில் கி.பி. 10-ஆம் நூற்றாண்டிலிருந்து இலக்கியங்களைக் காணலாம். பெரும்பாலும் இவை அனைத்தும் புத்தமதக் கொள்கைகளோடு தொடர்புடையவை. கி.பி. 15-ஆம் நூற்றாண்டைச் சேர்ந்த சீராகுலன், 16-ஆம் நூற்றாண்டைச் சேர்ந்த அழகிய வண்ணன் ஆகியோர் மிகப்புகழ்பெற்ற சிங்கள

மொழிக் கவிஞர்கள். சில்வாவின் படைப்புகள் 20-ஆம் நூற்றாண்டில் மக்களிடையே மிகவும் புகழ்பெற்று விளங்குகின்றன. எம்.சு.

சிங்காரவேலு முதலியார், ஆ. (கி.பி.

1855-1931): தமிழ் மொழிக்கு 20-ஆம் நூற்றாண்டின் தொடக்கத்தில் தொண்டாற்றிய தமிழ்ப் பெரியார் பலருள் ஆ. சிங்காரவேலு முதலியாரும் ஒருவர். களத்தாருக்கு அருகிலுள்ள ஆலூர் என்னும் ஊரில்கி.பி. 1855-ஆம் ஆண்டு பிறந்த இவர் இளமையிலேயே தமிழில் ஆர்வமுடையவராய்த் திகழ்ந்தார். எனவே, இவர் தந்தையார் வரதப்ப முதலியார், சென்னை மாகாணக் கல்லூரித் தமிழ்ப் பேராசிரியராகப் பணிபுரிந்து வந்த கோமளபுரம் இராசகோபாலப் பிள்ளையவர்களிடம் கல்வி பயில ஏற்பாடு செய்தார். இராசகோபாலப் பிள்ளையிடம் சிங்காரவேலு முதலியார் தமிழ் இலக்கண இலக்கியங்களைக் கற்றுத் தேர்ந்தார். இவர் தமிழில் மட்டுமன்றி, வடமொழி, தெலுங்கு ஆகிய மொழிகளிலும் புலமையுடையவராய்த் திகழ்ந்தார்.



சிங்காரவேலு முதலியார்

இவர் இராசகோபாலப் பிள்ளை உதவியால் பச்சையப்பன் கல்லூரியில் தமிழாசிரியரானார். ஓய்வு பெறும்வரை இவர் இப்பணியில் ஈடுபட்டுத் தமிழ்த் தொண்டாற்றினார். இவர், தம் பணிக் காலத்தில், தமிழில் வழங்கிவரும் சிறப்புப் பெயர்கள், பழக்க வழக்கங்கள் ஆகியவற்றில் மாணவர்களுக்கு ஏற்படும் ஐயங்களைப் போக்கும் வகையில் தமிழில் கலைக்களஞ்சியம் போன்றதொரு நூல் இன்மை அறிந்து, அத்தகையதொரு நூலை எழுத முயன்றார். இவர் கி.பி. 1890-முதல் 1910 வரை இருபதாண்டுகள் உழைத்து, 1910-இல் ஆயிரத்தைம்பது பக்கங்களைக் கொண்ட அபிதான சிந்தாமணி என்னும் நூலை, பொ. பாண்டித்துரைத் தேவரின் உதவியால் மதுரைத் தமிழ்ச் சங்கத்தின் ஆதரவுடன் வெளியிட்டார். இந்நூலில் புராணம், இதிகாசம், வேதம் ஆகியவற்றிலிருக்கும் செய்திகள், தலபுராணச் செய்திகள்,

உலக வழக்குகள் முதலியவை தரப்பட்டுள்ளன. மேலும், மருத்துவம், சோதிடம், நிமித்தம் போன்ற பலதுறைச் செய்திகளும் விளக்கப்பட்டுள்ளன. கனவு நிலை பற்றிய செய்திகள், இரத்தினக் கற்கள் பற்றிய செய்திகளையும் இந்நூலின் காணலாம். சமய அடியார்கள், பண்டைய அரசர் ஆகியோரின் வரலாறுகளும், மடங்களின் வளர்ச்சி வரலாறுகளும் இந்நூலில் விளக்கப்பட்டுள்ளன. இவ்வாறு இலக்கியத்தில் காணப்படும் செய்திகள் மட்டுமன்றி, வேறு பல தமிழ் அறிவுத் துறைகள் சார்ந்த செய்திகளையும் கொண்டமைந்த, ஒரு பொதுக்கலைக்களஞ்சியம் போன்று இந்நூல் திகழ்கின்றது. இதனால், 1902-இல் யாழ்ப்பாணத்தைச் சேர்ந்த முத்துத் தம்பி பிள்ளை என்பவரால் இலக்கியச் செய்திகளை மட்டும் கொண்டு தொகுக்கப்பெற்ற அபிதான தோசத்தைவிட இந்நூல் மிக விரிவாக அமைந்திருக்கக் காணலாம். இவர், முதற்பதிப்பில் விடப்பட்ட செய்திகளையும் மேலும் பல ஆராய்ச்சிக் கருத்துகளையும் தொடர்ந்து தொகுத்து வைத்தார். அவற்றையும் இணைத்து இவர் மகனார் ஆ. சிவப்பிரகாச முதலியார் 1934-இல் 1634 பக்கங்களைக் கொண்ட இரண்டாம் பதிப்பினை வெளியிட்டுள்ளார். சிங்காரவேலுமுதலியார் பட்டினத்தார் பாடலுக்கும் விருத்தியுரை எழுதியுள்ளார். இவரது கல்விப் பரப்பிற்கு அபிதான சிந்தாமணியும், கல்வியின் நுட்பத்திற்கு அவ்வுரையும் சான்று பகர்கின்றன.

சிங்காரவேலு முதலியார் சைவப் பற்றுடையவர். இவர், 1926 செப்டம்பர் முதல் 1927 செப்டம்பர் வரை சென்னைப் பல்கலைக்கழக வெளியீடான தமிழ்ப் பேரகராதி (Tamil Luxicon) தொகுக்கும் பணியில் சைவ சித்தாந்த வல்லுநராகப் பணியாற்றினார். மேலும் பல சைவசித்தாந்த மாநாடுகளுக்கும் தலைமை தாங்கியுள்ளார். இவர் தமது 76-ஆம் வயதில் 1931-ஆம் ஆண்டு நவம்பர் ஐந்தாம் நாள் காலமானார். அ.அ.ம.

சிங்கியாங்கு: சீனாவில் உள்ள ஒரு பழைய நகரம். சிங்கியாங்கு (Chiukiang), கியாங்கு (Kiangsu) மாநிலத்தின் தலைநகராக உள்ளது. யாங்ட்சி (Yangtze) ஆறு இப்பகுதியை வளப்படுத்துகிறது. நெடும்பெருங்கால்வாய் இதற்கு அருகில் உள்ளது. திக்குச்சித் தொழில்சிறப்பாக இங்கு நடைபெறுகிறது. எண்ணெய்க் கிடங்குகளும் இங்கு நிறைந்துள்ளன. மார்க்கோபோலோ காலத்தில் இந்நகரம் மிகச்சிறப்புற்றிருந்ததாக அறியக்கிடக்கிறது. கியாங்குவின் புதிய பெயர் கியாங்கு (Jiangsu). இதன் பரப்பளவு 102.2 ச. கி.மீ. மக்கள் தொகை, 60521,114 (1982) தெ.பா.

சிங்கையாரியர் பாண்டி நாட்டு வேந்தர். இவர் மதுரையிலிருந்து படையுடன் சென்று சிங்கள

நாட்டை வென்று அதனையும் தம் ஆட்சிக்குள் கொண்டுவந்தார். எனவே, இவர் சிங்கையாரியச் சக்கரவர்த்தி என வழங்கப்பெற்றார். இவருடைய வமிசத்தில் வந்த செகராசசேகரன் என்பார் தட்சிண கயிலாயபுராணம் பாடியதாகத் தெரிகிறது. மு.ச.

சிங்தௌ ஒரு சீன நகரம். இது சீனாவின் வடகிழக்குப் பகுதியில் சாந்துங்கு (Shantung) முந்நீரகத்தின் தெற்கில் உள்ள துறைமுகம். சிங்தௌ (Tsingtao) கடல் வாணிகச் சிறப்புப் பெற்றது. ஒரு சாதாரண ஊராக இருந்த இந்த இடத்தை கி.பி. 1898-இல் செருமானியர் குத்தகைக்கு எடுத்துச் சிறந்த துறைமுகமாக வளர்ச்சியுறச் செய்தனர்.

தொழில் வளம் மிக்க இந்நகரம் 1914 முதல் 1922 வரை சப்பானியர் வசம் இருந்தது. சீனா மீண்டும் இந்நகரை 1922-இல் பெற்றுக் கொண்டது. அமெரிக்கா இதை 1945 முதல் 1949 வரை தனது கடற்படைத் தளமாகப் பயன்படுத்தி வந்தது. பொதுவுடைமைக் கிளர்ச்சிக் காரர்களின் ஆதிக்கம் சீனாவில் மிகுதியானதால், இந்நகரம் அத்தலைவர்களிடம் விடப்பட்டது. தெ.பா.

சிச்சன் இட்சா மாயா நாகரிகத்தின் தொன்மையான நகரம். இது இன்றைய மெக்சிகோவில் தென்கிழக்கு யுகடான் (Yucatan) மாநிலத்தில் அமைந்துள்ளது. வறண்ட இப்பகுதியில் மாயா (Mayan) நாகரிகமக்கள் சினோட்டுகள் (Cenotes) எனப்படும் கிணறுகளை வெட்டி வளப்படுத்தி வாழ்ந்தனர். இவ்வகைக் கிணறுகள் இரண்டு இங்குக் கண்டுபிடிக்கப்பட்டுள்ளன. சி (Chi) என்ற சொல் மாயன் மொழியில் வாய் எனப்பொருள்படும். சென் (Chen) என்பதற்குக் கிணறுகள் என்பது பொருள். இவை இரண்டும் இணைந்து சிச்சன் (Chichen) என்று இப்

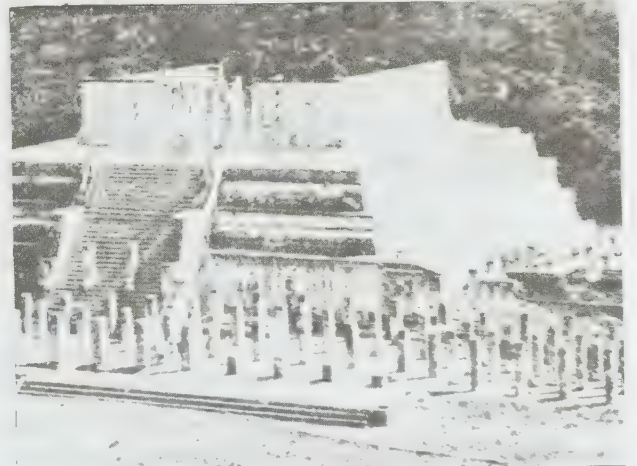

சிச்சன் இட்சா

பகுதி கூறப்படுகிறது. இட்சா (Itza) எனப்படும் நாடோடிகள் இங்குக் குடியேறினர்.எனவே, சிச்சென் இட்சா (Chichen Itza) என இது கூறப்படுகிறது. இந்நகரம் கி.பி. 6-ஆம் நூற்றாண்டில் நிறுவப்பட்டது. இதற்கு முன்னரே மாயாப் பண்பாட்டு மக்கள் இங்குக் குடியேறி வாழ்ந்து வந்தனர். இங்குக் கண்டு பிடிக்கப்பட்ட தொன்மையான கட்டடங்கள் பூக்கு (Puoc) எனப்படுகிறது. இவற்றுள் செந்நிற வீடு (Red House) மான்வீடு, ஆலயம், கன்னிமடம் போன்றவை குறிப்பிடத்தக்கவை. மாயாப் பண்பாட்டின் அழிவிற்குப்பின் கி.பி. 10-ஆம் நூற்றாண்டில் இந்நகரத்தை அயலார் படையெடுத்துத் தாக்கினர். இவர்கள் மாயா மொழியைப் பேசுபவர்களாக விளங்கினும் தோல்தெக்குப் (Toltec) பண்பாட்டு இன மக்களாவர். இவர்களே இட்சா (Itza) எனவும் கூறப்பட்டனர் எனச் சில அறிஞர்கள் கருதுகின்றனர். இட்சா நாடோடிகள் சிலர் கி.பி. 200 முதல் 300 ஆண்டுகளிலேயே இப்பகுதிக்கு வந்து குடியேறிவிட்டனர் எனக் கருத்துத் தெரிவிக்கின்றனர். குடியேறிய புதிய மக்கள் இப்பகுதியில் பல பெரிய கட்டடங்களைக் கட்டினர். கூம்புக் கோபுரமும் வீரர்கள் கோயிலும் விளையாட்டுக் கட்டடமும் இவற்றுள் குறிப்பிடத்தக்கவை. இக் கட்டடங்கள் யாவும் கி.பி. 900-இலிருந்து 1200 ஆண்டுகளுக்கு உட்பட்டவை.



கூம்புக் கோபுரம்

இந்நகரத்தின் பெருமை கி.பி. 1200 முதல் கி.பி. 1540 வரை வளர்ந்த மாயாபன் (Mayapan) நகர வளர்ச்சியால் மங்கியது. சில காலங்களில் இந்நகரமும், உக்கமால், மாயாபன் ஆகிய நகரங்களும் இணைந்து மாயாபன் சங்கத்தை (League of Mayapan) உருவாக்கின.

இந்நகர மக்கள் சினோட்டு (Cenote) எனப்படும் கிணறுகளை வழிபட்டனர். இதற்கு நரபலியும்

கொடுக்கப்பட்டது. கன்னிப்பெண்களும் இளைஞர்களும் இக்கிணற்றில் தூக்கி எறியப்படுவர். இவர்களுடன் தங்க அணிகலன்களும் பொருள்களும் இக்கிணற்றுக்குள் போடப்பட்டன. தொல்லியல் ஆய்வினர் இக்கிணற்றை ஆய்வு செய்தபொழுது இம்மரபு வழிக் கதை உறுதிப்படுத்தப்பட்டது. இந்நகரம் கி.பி. 1450-ஆம் ஆண்டு அழிந்தது. இப்பகுதியில் கி.பி. 16-ஆம் நூற்றாண்டில் இசுபானியர் நுழைந்தனர். சு.இரா.

சிசரோ: பண்டைக்கால உரோமானிய அரசியல் அறிஞர்களுள் மிக்க செல்வாக்குடன் திகழ்ந்தவர் இவர். இவர் ஒரு சட்ட வல்லுநர். பிளேட்டோ, அரிகட்டாட்டில் ஆகியோரின் கருத்துகள் இவரைப் பெரிதும் கவர்ந்தன. செல்வ வளமுள்ள குடும்பத்தில் பிறந்து வளர்ந்து கல்வி கற்று, அரசியலில் பல பதவிகள் பெற்றுப்பாதுகாவலர் (Consul) என்ற உயர் பதவியையும் அடைந்தவர். பின்னர் இவர், குற்றம் சுமத்தப்பட்டு நாடு கடத்தப்பட்டார். அதன்பின் இவர் அரசியலுக்குத் திரும்ப அழைக்கப்பட்டாராயினும், அதில் சிறப்புறவில்லை. இவர் சிறந்த நூலாசிரியர். சீரான அரசியல் அமைப்பு அல்லது நல்ல அரசாங்கம் எப்படி இருக்க வேண்டுமென்பது குறித்தும், அரசாங்கத்தின் அமைப்பு சட்டப்படி எப்படி இருக்க வேண்டுமென்பது குறித்தும் இவருடைய நூல்கள் விளக்கம் தந்துள்ளன.

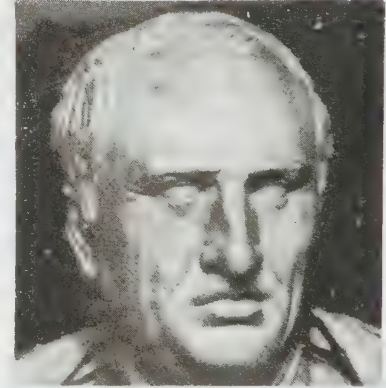

சிசரோ

முதலாவதாக, அரசின் தோற்றம் பற்றிய விளக்கத்தில் இயற்கை நிலையில் ஒவ்வொரு மனிதனும் தனித்தனியாக வாழ்ந்து வருகின்றான் என்கின்றனர். இவர்கள் அனைவரும் சேர்ந்து வாழ வேண்டுமென்ற விருப்பத்துடன் அப்போது இருக்கவில்லை. இருப்பினும் இவர்களது உயிருக்கு ஆபத்துகள் பலவழிகளிலும் வாழ்கின்றனர் என்று ஒருவித கோட்பாட்டைக் கூறுகின்றார். அடுத்ததாக, மனிதர் அனைவரும் சேர்ந்து வாழ வேண்டுமென்ற எண்ணங்கொண்டவர்

களாக இருந்ததால், சமூகமானது இயற்கையாகவே அரும்பியது என்கின்றனர். சிசரோ இக் கருத்தை ஏற்கின்றார். சமூகம் வளர்ச்சி பெற்று அரசு தோன்றிய தென்கிறார். எனவே, அரசும் இயற்கையான அமைப்பு என்கிறார். மக்கள் சேர்ந்து வாழக் கூடியது சந்தர்ப்பவசத்தால் ஏற்பட்டது அன்றென்றும், பொதுவான சட்டத்திற்குட்பட்டு, அனைவரது வளர்ச்சிக்காகவும் அரும்பிய அமைப்பே அரசு என்றும் கூறுகிறார். அதாவது, மக்கள் ஒவ்வொருவரும் பாசப் பிணைப்புடன் விரும்பி, எல்லோரது பொது நன்மைக்காகவும், பொதுச் சட்டத்தின்கீழ் வாழ்கின்றனர் என்றும் கூறுகின்றார்.

அரசு அமைந்த பின்னர், அரசாட்சி செய்வதைப் பற்றி விளக்குகின்றார். அரசாட்சி செய்யக் கூடிய அதிகாரத்தை ஒருவர் பெற்றால் அம்முறையை மன்னராட்சி என்றும், அதிகாரத்தை உயர்குடி மக்கள் பெற்றால் அதனைப் பிரபுக்களாட்சி என்றும், மக்கள் அனைவரிடமும் வந்தால் அது மக்களாட்சி என்றும் மூன்று வகையான அரசாங்க அமைப்புகளைக் கூறுகின்றார். மன்னராட்சியில் ஒருவர் மட்டுமே அதிகாரம் பெறுவதால் மக்கள் மிகக் குறைவான அளவிலேயே பங்கு பெறுகின்றனர். பிரபுக்கள் ஆட்சியில் மக்கள் உரிமைகள் பெறாமல் இருக்கின்றனர். ஏனெனில், ஒரு சிலர் மட்டுமே உரிமைகளின் ஆதிக்க வாதிகளாகி விடுகின்றனர். மக்களாட்சியில் எல்லோரும் சமமாக மதிக்கப்படுகின்றனர். தனியார் எவரையும் வேறுபடுத்துக்காட்ட முடிவதில்லை. மன்னராட்சியில் தனிமனிதன் அரசனாவதால் விரைவில் ஆதிக்க ஆட்சியாளனாக அவன் மாறி விடுகின்றான். பிரபுக்கள் ஆட்சி சிறிது காலத்திற்குள் தீயோர் ஆட்சியாக மாறிவிடுகிறது. மக்களாட்சி கும்பலாட்சியாக மாறி விடுகிறது. எனவே, இம் மூன்று வகையான அரசாங்க வகைகளிலும் குறைகள் இருப்பதால், இம்மூன்று அம்சங்களும் கலந்த நான்காம் வகை அரசாங்கத்தைக் கூறுகின்றார். இந்த அரசாங்க முறையில் எல்லோருக்கும் சமத்துவம் கிடைக்கின்றதென்கிறார். மேலும், உரோமானிய அரசியலமைப்பு உலகிலேயே சிறந்த அரசியலமைப்பு என்று கூறுகின்றார். அதற்குக் காரணம் உரோமானிய அரசியலமைப்பு ஒருவரால். உருவாக்கப்பட்டதன்று என்றும், காலப் போக்கில் வளர்ச்சியுற்றதென்றும், முன்னர்க் கூறிய மூன்று வகைகளும் இதில் கலந்துள்ளன என்றும் கூறுகிறார்.

இயற்கைச் சட்டமே நீதி என்கிறார் சிசரோ. மனிதனுடைய இணக்கத்தால் ஏற்பட்டதன்று இயற்கைச் சட்டம். எல்லா இடங்களுக்கும் பொருந்தக் கூடியது இயற்கைச் சட்டம். இயற்கைச் சட்டத்திற்கொப்பத்தான் சட்டங்கள் இயற்றப்பட வேண்டும். இயற்கைச் சட்டம் மனிதர்களின் கடமைகளை

நிறைவேற்றச் செய்கின்றது. தவறுகளிலிருந்து விடுபட்டு நல்லவழியிற் செல்ல வழிகாட்டுவது இயற்கைச் சட்டமென்றும், இறைவன்தான் இதனை உருவாக்கினான் என்றும், இதற்குக் கீழ்ப்படியாதோர் இயற்கைக்கு எதிராகச் செல்பவர்கள் என்றும் கூறுகிறார். இயற்கைச் சட்டத்தை விலங்குகள் தம் இயல்புணர்ச்சி மூலம் பின்பற்ற, மனிதன் தன் பகுத்தறிவின் மூலம் பின்பற்றுகின்றான். மக்கள் அனைவரும் சமமானவர்கள். எல்லோருக்கும் உரிமைகளையும். சமவாய்ப்பினையும் அளிப்பதே நீதியாகும். சாதாரணமாக, அவநம்பிக்கை, அச்சம் ஆகியவற்றால் மக்கள் தாம் பாதுகாப்பின்றி வாழ்வதாய் நினைக்கின்றனர். இயற்கைச் சட்டம் மனிதர்களுக்கும் நாடுகளையும் போர் நிலையை மேற்கொள்ளா வண்ணம் தடை செய்கின்றது. எல்லா அரசியலமைப்புச் சட்டங்களும் இந்த இயற்கைச் சட்டத்தை அடிப்படையாகக் கொண்டிருக்க வேண்டுமெனச் சிசரோ வாதிடுகின்றார்.

சிசரோ மனிதர்களின் சமத்துவத்தை வலியுறுத்துகின்றார். மனிதர்கள் சம அளவில் கல்வி பெறுவதில்லை. ஆனால், அறிவுடைமையிலும் நன்மை தீமையை அறியக்கூடிய விதத்திலும் அவர்கள் சமமானவர்கள். அவர்களுடைய தவறுகள், கெட்டபழக்கங்கள், தவறான கருத்துகள் ஆகியவற்றாலேயே தமது சமத்துவத்தை இழக்கின்றனர் என்கிறார் சிசரோ.

எந்த அரசில் மக்களுடைய அதிகாரம் முதன்மையாக உள்ளதோ, அங்கேதான் சுதந்திரம் உள்ளதென்கிறார். சுதந்திரத்தை விடச் சிறந்தது ஒன்றுமில்லை. ஆனால், அது எல்லோருக்கும் ஒன்றுபோல் இருக்க வேண்டும். இல்லையேல் அது சுதந்திரமாக இருக்காது. வகுப்புப் பேதமின்றிச் சுதந்திரம் கொடுக்கப்படவேண்டும். மக்கள் ஒப்பமே ஓர் உண்மையான அரசாங்கத்திற்கும் சுதந்திரத்திற்கும் அடிப்படையாகுமெனச் சிசரோ வலியுறுத்துகின்றார். ம.ப.

சிசிலி: இத்தாலியின் தென்முனையில் மத்திய தரைக் கடலிலுள்ள சிசிலித் தீவு (37° -38° வடக்கு, 13° -30° கிழக்கு), இத்தாலியின் அதிகாரத்திற்குட்பட்ட 20 பகுதிகளுள் பெரியதும், மிக்க மக்கள் தொகை உடையதுமாகும். சிசிலியின் இத்தாலியப் பெயர் வடிவம் 'சிசிலியா' என்பதாகும். இதன் பரப்பளவு 25,462 ச. கி.மீ. மக்கள்தொகை ஏறத்தாழ 50 இலட்சம். மெசினா நீர் இணைப்பில் இத்தாலிய நிலப்பகுதியிலிருந்து 3 கி.மீ. தூரத்திலும், தென் மேற்கே துனீசியாவிலுள்ள 'கேப் பான்' பகுதியிலிருந்து 145 கி.மீ. தூரத்திலும் சிசிலி அமைந்துள்ளது.

வரலாறு: சிசிலியின் பழங்குடிகளான 'சிகானி' எனப்படுவோர், ஏசு கிறித்து பிறப்பதற்கு 11 நூற்



சிசிலி அமைவிடம்

றாண்டுகளுக்கு முன் இங்கு வாழ்ந்தனர். 'சிகுலி' (சிசல்) என்போர் அவர்களை விரட்டி அடித்தனர். சிகுலிகளே சிசிலி எனப் பெயரிட்டனர். தொடர்ந்து பொனீசியர்கள், கிரேக்கர்கள், கார்த்தேசீனியர், உரோமானியர் ஆகியோர் இத் தீவின் வளம் காரணமாகப் படையெடுத்து வந்தனர். உரோமானியரின் 'சிசிலிக்' நாடு, சிசிலித் தீவையும், இத்தாலிய முந்நீரகத்தையும் உள்ளடக்கியது. இங்கு கி.மு. 2-ஆம் நூற்றாண்டிலிருந்து ஆதிக்கம் செலுத்திய உரோமானியர் கி.பி. 476-இல் வீழ்ச்சியுற்றனர்.

பிறகு ஆசத்திரோகோத்துகளும் பைசாண்டியர்களும் அராபியர்களும் சிசிலியைக் கைப்பற்றினர். போப்பாண்டவர் கி.பி.1130-இல் நார்மானிய மன்

னன்இரண்டாம் உரோசருக்கு 'அப்புலியா, கலபிரியா, சிசிலி' ஆகியவற்றின் மன்னன் என்ற உரிமையை அறிவித்தார். இந்த ஐக்கிய அரசு கி.பி. 1282-இல் முடிவுற்றது. ஆரகன் (இசுபெயின்) அரசின் வாரிசுகள் கி.பி. 1302-இல் தெற்கு இத்தாலியைக் கைப்பற்றினர். இதை ஐந்தாம் அல்போன்சா (ஆரகன்), ஆஞ்சிவின்களிடமிருந்து கி.பி. 1442-இல் கைப்பற்றினான். சிசிலி கி.பி. 1504-இல் இசுபெயின் கீழும், உட்ரெக்டு (Utrecht) அமைதி உடன்படிக்கையின்படி (கி.பி. 1713) சவாய் அரசின் கீழும் வந்தது. இதை மறுபடியும் கி.பி. 1718-இல் இசுபெயின் கைப்பற்றி, கி.பி. 1720-இல் ஆசத்திரியாவுக்குத் தந்தது. இசுபெயின் மறுபடியும் கி.பி. 1734-இல் இதைக் கைப்பற்றியது. இசுபானியப் போர்பன் வம்சத்தவர் கி.பி. 1759-இல் தனி ஆட்சியை இங்கு நிறுவினர். பின் கி.பி. 1860-இல் இங்கிருந்து விரட்டப்பட்டனர். மக்கள் வாக்கெடுப்பின் மூலம் கி.பி. 1861-இல் சிசிலி இத்தாலியின் ஒரு பகுதியாகச் சவாய் அரசவம்சத்தின் கீழ் வந்தது. இரண்டாம் உலகப்போரில் 'நட்பு நாடுகள்', 'அச்சு நாடுகளை' வடஆப்பிரிக்காவில் வென்றபின், சிசிலியையும் (சுலை-ஆகசுட்டு 1943) கைப்பற்றின. பிரிவினை வாதத்தைத் தடுக்க, 1946-இல் சிசிலிக்கு மாநிலத் தன்னாட்சியை இத்தாலி அரசு அளித்தது.

பகுதிகளும் நகரங்களும்: சிசிலியின் தலைநகரம் 'பாலர்மோ' ஆகும். சிசிலியின் அதிகாரத்தின் கீழ் அருகேயுள்ள தீவுகளும் தீவுக் கூட்டங்களும் அடங்கும்.



தோர்மினா நகரம்-சிசிலி

அவையாவன: ஏகடித் தீவுகள் (மேற்கு), உசுகிகா இலிபாரி தீவுகள் (வடக்கு), பேலாகி தீவுகள் (தெற்கு), பாண்டலேரியா (தென் மேற்கு). சிசிலியின் 9 மாநிலப் பிரிவுகளாவன: அக்ரிசண்டோ, கால்தான் செட்டா, இரகுசா, சிராகுசா (சைரக்கியூசு), திராபனி, கடானியா, என்னா, மெசின்னா, பாலர்மோ. இவற்றின் தலைநகரங்களும் மாநிலங்களின் பெயர்களையே கொண்டுள்ளன. பிற நகரங்களுள் அகசுட்டா (கிழக்கு) முக்கிய துறைமுகமாகவும், மார்சலா (மேற்கு) மதுத் தயாரிப்பில் முதன்மை பெற்றதாகவும் விளங்குகின்றன.

புவியியல் அமைப்பு: முக்கோண வடிவம் காரணமாகச் சிசிலி 'த்ரினாசிரியா' (Trinacria on Triquetra) என வழங்கப்பட்டது. மூன்று மூலைகளிலும் பாரோமுனை (வடகிழக்கு), பாசரோ முனை (தென்கிழக்கு), போயோ முனை (மேற்கு) ஆகியவை உள்ளன. தீவின் மூன்றில் இரண்டு பாகத்திற்குப்பாரோ முனையிலிருந்து வடக்குக் கடற்கரைக்கு இணையாக முக்கிய மலைத் தொடர்கள் செல்கின்றன. 'எட்னா' மலைச்சிகரமே மிக உயரமானது (10,700 அடி அல்லது 3,260 மீட்டர்). 'இசுட்ராம் போலி' உயிருள்ள எரிமலையாகும். தீவின் மூன்றில் இரு பாகம் கடல் மட்டத்தைவிட 100 அடி உயரமானது. ஆறுகள் பல இருப்பினும், இலையுதிர் காலம், குளிர்காலம் தவிர மற்றக் காலங்களில் இவற்றில் நீர் இருப்பதில்லை. கிழக்குக் கடற்கரையில் ஓய்வு உறைவிடமாக விளங்கும் தோர்மினாவின் குளிர்கால வெப்பநிலை 55°F (13°C). எனவே தட்ப வெப்ப நிலை சீராக உள்ளது.

மக்கள்: இன அடிப்படையில், சிசிலி மக்கள் கலப்பினத்தவர். கடந்தகாலப் படையெடுப்புகள் காரணமாக ஐரோப்பியப் பண்பாட்டுக் கூறுகள் விரவிய ஒரு கலப்புப் பண்பாடு இங்கு நிலவுகிறது. சிசிலிப் பழங்குடியினர், ஆசுத்ரோகோத்து அராபியர், கிரேக்கர், கார்த்தேசீனியர், உரோமானியர், வாண்டலர், பெர்பெர், நார்மானியர், இசுபானியர், வட இத்தாலியர் ஆகியோரின் பண்பாட்டுக் கலவையே சிசிலியின் பண்பாடாகும். இவ்வினத்து மக்கள், மத்திய தரைக் கடற்பகுதியின் உடற்கூறுகள் அமையப்பெற்று ஐரோப்பியரைவிடக் குள்ளமாக உள்ளனர், அகன்ற நெற்றி 'ஆலிவ்' நிறம், கருப்பு நிறமான தலைமுடி, கருப்புநிறக் கண்கள் ஆகியவற்றைக் கொண்டுள்ளனர். பெரும்பாலானோர் உரோமன் கத்தோலிக்கர்; கண்படுதல் போன்ற மூடப் பழக்கங்களில் நம்பிக்கையுள்ளவர்கள். இத்தாலிய மொழியை அறிந்திருந்தாலும் மாநில மொழிகளே இங்குப் பேசப்படுகின்றன.

மக்கள்தொகை: சிசிலி, மக்கள்தொகை அடிப்படையில் 1969-இல் இத்தாலியில் மூன்றாம் இடத்தை

வகித்தது (4,876,600). வட இத்தாலியைவிடச் சிசிலியின் பிறப்பு விகிதமும் குழந்தைகள் இறப்பு விகிதமும் மிகுதி. பாலர்மோ, கடானியா, மெசினா ஆகிய நகரங்கள் 2,50,000 பேருக்குமேல் மக்கள் தொகை யுடையவை. சிசிலியில் கி.பி. 1871-இல் 2,584,000 ஆக இருந்த மக்கள்தொகை, 1901-இல் 3,529,799 ஆக உயர்ந்து, 20 ஆண்டுகளுக்கு மக்களின் வெளியேற்றம் காரணமாக நிலையாக இருந்தது. 1981-ஆம் ஆண்டுக் கணக்குப்படி மக்கள்தொகை 4,863,587.

கட்டடங்கள்: கட்டடக் கலையின் சிறப்புப்பெற்ற பாலர்மோவில் உள்ள அரண்மனைகளும் கிறித்துவ தேவாலயங்களும் அராபிய, நார்மானிய கட்டடங்களும் 'மறுமலர்ச்சிக் கால' மற்றும் 'பரோக்குக் கட்டடக் கலையம்சங்களைப் பெற்றுள்ளன. தோரிக்குக் கலையம்சக் கட்டடங்கள் அக்ரிசண்டோவிலுள்ளன. 'ஆலயங்களின் பள்ளத்தாக்கு' (Valley of the Temples) சூழப்பெற்ற சைரகியூசுப் பகுதியில் கிரேக்கக் கட்டடங்கள், கோவில்கள், சிலைகள் ஆகியவை உள்ளன.

பொருளாதாரம்: இரண்டாம் உலகப்போருக்குப் பின்பு நெடுஞ்சாலைகளும் தொழில் வளமும் பெருகியுள்ளன. வேளாண்மையும் நடைபெறுகிறது. தொடக்க காலத்திலிருந்தே கோதுமையும் திராட்சையும் முக்கிய பயிர்கள். நெல், பருத்தி, கரும்பு, ஆரஞ்சு ஆகியவையும் பயிரிடப்படுகின்றன. இத்தாலியின் மொத்தக் கோதுமை உற்பத்தியில் 10 விழுக்காடும், கேழ்வரகு உற்பத்தியில் மூன்றில் ஒரு பங்கும் சிசிலி உற்பத்தி செய்தாலும் வேளாண்மை கீழ்நிலையிலேயே உள்ளது. இத்தாலியின் மீன்பிடிப் படகுகளில் நான்கின் ஒரு பாகம் சிசிலித் துறைமுகங்களிலேயே உள்ளன. தீவன வசதியில்லா நிலையிலும் கால்நடைகளின் எண்ணிக்கை இரட்டித்துள்ளது (3,00,000).

இத்தாலியின் பத்து விழுக்காட்டு மக்கள் சிசிலியில் வாழ்ந்தாலும் தொழில்களில் 1.3% மட்டுமே சிசிலி பெற்றுள்ளது. இத்தாலிய அரசு 1957 க்குப்பின் சிசிலியில் முதலீடு செய்வதில் ஊக்கம் காட்டித் 'தென்னகத்திற்கான நிதி' (Fund for the South) என்ற முதலீட்டுத் திட்டத்தைக் கொண்டு வந்தது. மாநில நாடாளுமன்றம் 1946-இல் அமைக்கப்பட்டபின், வெளிநாட்டு முதலீட்டுக்கு வரிச்சலுகை அளிக்கப் பட்டமையால், தொழில் நிறுவனங்களின் எண்ணிக்கை 218-இலிருந்து 1576-ஆக உயர்ந்தது. சிசிலி கி.பி. 19-ஆம் நூற்றாண்டில் உலக உற்பத்தியில் 90 விழுக்காடு சுந்தகத்தை அளித்தது. தி.செ.

துணை நூல்கள்:

Finley, Moses I., History of Sicily: Ancient Sicily to the Arab Conquest Viking, 1968.

Lowe, Alfonso., Barrier and the Bridge; Historic Sicily, Norton, 1971.

Mack Smith, Denis, History of Sicily: Medieval Sicily, Viking, 1968.

சிசுபால்கர் ஓரிசா மாநிலத்தில் புவனேசுவரத் திற்கு அருகில் உள்ள தொன்மையான ஊர். பண்டைக்காலத்தில் அசோகரின் கிழக்குப் பகுதிகளுக்குத் தலைநகரமாக விளங்கிய தோசாலி (Tosali) அல்லது கலிங்க நகரமே சிசுபால்கர் எனக் கருதப்படுகிறது. கலிங்க மன்னன் காரவேலனின் தலைநகரமாக இது விளங்கியது. இவன் தனது தலைநகரை அழகுபடுத்திப் பெரும் நகர அரண்களையும் கட்டடங்களையும் அமைத்ததாகக் கல்வெட்டுகள் கூறுகின்றன. கலிங்க நகரின் கிழக்குப் பகுதியில் இருந்த சிறு பகுதியே சிசுபால்கர் (Sisupalgarh) என அறிஞர்கள் கருதுகின்றனர். பண்டைக் காலத்தில் மதிள் சூழ்ந்த நகரமாக இது ஒன்றே விளங்கியது. இவ்வூரில் அகழாய்வுகள்



சிசுபால்கர் சின்னங்கள்

மேற்கொள்ளப்பட்டன. சிசுபால்கர் சிசுபால்கர் (Sisupalagarhi) என்றும் கூறப்பட்டது. இங்கு அகழாய்வுகள் மேற்கொள்ளப்பட்டதில் கோட்டைவாயிலும் மதிலும் போன்றவை வெளிப்பட்டன. இந்நகரம் கி.மு. 300-இலிருந்து கி.பி. 350 வரை சிறந்த நகர

மாக விளங்கி வந்துள்ளது. அகழாய்வுகளில் மட்டபாண்டங்களும், சுடுமண் உருவங்களும் கட்டடங்களின் சிதைவுகளும், பூரி-குசான நாணயம், குவிசாக நாணயம், உரௌலட்டட் மட்கல ஓடுகள், மண்ணால் செய்யப்பட்ட காதணிகள் போன்றவைகளும் கிடைத்தன. இங்குக் கண்டுபிடிக்கப்பட்ட கோட்டை எட்டுவாயில்களைக் கொண்டு விளங்கியது. இக்கோட்டையின் உள்ளே இருந்த நகரம் சிறந்த அமைப்பைப் பெற்றுத் திகழ்ந்தது. சு.இரா.

சிட்சிவிக்கு என்றி (கி.பி. 1838-1900) சிறந்த ஆங்கிலேய தத்துவ ஞானியும் போதகருமாக விளங்கினார். இவர் யார்க்சயர் (Yorkshire) என்னுமிடத்தில் பிறந்தார். இவர் கேம்பிரிட்சிலுள்ள (Cambridge) திரினிட்டிக் கல்லூரியில் படித்தார். சிட்சிவிக்கு என்றி (Sidgwick Henry) கி.பி. 1859-ஆம் ஆண்டு திரினிட்டிக் (Trinity) கல்லூரியில் கல்விக் கழக உறுப்பினராக நியமிக்கப்பட்டார். இவர் தத்துவமும் பயிற்றுவித்தார். இவர் கி.பி. 1869-ஆம் ஆண்டு உறுப்பினர் பதவியிலிருந்து விலகி விட்டார். இவர் கி.பி. 1876-ஆம் ஆண்டு எலியனார் பால் பர் (Eleanor Balfour) என்ற அம்மையாரை மணந்தார். இவர் கி.பி. 1883-ஆம் ஆண்டு அறவியல் பேராசிரியராக நியமிக்கப்பட்டார்.

சிட்சிவிக்கின் (Sidgwick) சிறப்பான நூல் அறவியல் முறைகள் (The Methods of Ethics) என்பதாகும். தத்துவ ஞானியின் நோக்கம் புதிய உண்மைகளைக் கண்டு பிடிப்பது மட்டுமன்று; ஏற்கெனவே மனிதன் பெற்றிருக்கின்ற அறிவை ஒழுங்குபடுத்துவதுமாகும். அறிவியல் மூலமாகக் கிடைக்கின்ற அறிவை ஒன்றுபடுத்துவது தத்துவஞானியின் குறிக்கோளாகும். மனிதன் என்ன செய்ய வேண்டுமென்பதைத் தத்துவ அறிவு புலப்படுத்துகிறது. பயனீட்டுக் கொள்கையான நுக்கும், உள்ளூணர்வு வாதிகளுக்குமிடையில் கி.பி. 19-ஆம் நூற்றாண்டின் மத்தியில் ஏற்பட்ட பிணக்கினைத் தீர்க்க இவர் ஒரு கொள்கையினை அளித்தார். இவர் ஒவ்வொரு செயலின் நன்மை தீமைகள் அந்தச் செயல் நல்லது அல்லது கெட்டது என்பதை அறிந்து கொள்வதற்குத் துணை செய்கின்றன என்று கூறினார். உள்ளூணர்வும் பயனீட்டுக் கொள்கையும் ஒன்றுக்கொன்று தொடர்புடையன. ஓர் ஒழுக்கமான சக்தியிருக்க வேண்டும் என்று மெய்ப்பித்தாலொழிய எதிர்ப்புகள் இருந்து கொண்டே இருக்கும் என்றார்.

சிட்சிவிக்கின் முறைகள் மனிதனின் இயற்கைத் தன்மையின் இரு பக்கங்களை எடுத்துக் காட்டின. ஒன்று இன்ப வாழ்க்கைக் குறிக்கோள்; மற்றொன்று சிறப்பான வாழ்க்கை மட்டுமல்லாமல் செயலுடன் கூடிய வாழ்க்கையை உணருகின்ற வாழ்க்கையாகும்

இவர் இரண்டு வித உரைகள் தம்மிலுள்ள வேறு பாட்டையும் விளக்குகிறார். அதாவது ஓர் உரை அனுமானத்தின் அடிப்படையில் உள்ளது. மற்றோர் உரை அனுமானத்தின் அடிப்படையில் இல்லாதது. உள்ளூர் முறை, ஒழுக்க விதிகள் அனுமான அடிப்படையில்லாதவை என்று கூறுகிறது.

சிட்சிவிக்கு அனுமான அடிப்படையில்லாத அறிவு உண்மையா என்று கண்டுபிடிக்க நான்கு சோதனை முறைகளைக் கூறியிருக்கிறார். உரையில் கண்ட பதங்கள் (Terms) தெளிவாகவும் சுருக்கமாகவுமிருக்க வேண்டும். இரண்டாவது சுயநிரூபித்தல் (Self evidence) உறுதிப்படுத்தப்படல் வேண்டும். அவைகள் ஒன்றிற் கொண்டு பொருத்தமுடையதாக அமைதல் வேண்டும். அவற்றின் உண்மையை அறிவாளிகள் ஒத்துக் கொள்ள வேண்டும். சுய நிரூபித்தலான ஒழுக்க விதிகள் நான்கு கொள்கைகளின் அடிப்படையில் அமைய வேண்டும். முதலாவதாக ஒரு செயலை யாராவது சரி என்று ஒத்துக் கொண்டால், அதே சூழ்நிலையில் அச் செயலைச் சரி என்று கொள்ள வேண்டும். இரண்டாவதாக இப்பொழுது இருக்கின்ற நன்மை தீமைகள் போல் எப்பொழுதும் நன்மை தீமைகளைக் கருத வேண்டும். ஒருவர் அனுபவிக்கின்ற நல்ல காரியங்கள், மற்றவர்கள் அனுபவிக்கின்ற நல்ல காரியங்கள் போல் சிறப்பானவை. ஒரு பகுத்தறிவு வாதி எப்பொழுதும் நன்மையே நாடுவான்.

அறச் செயல் விருப்பக் கொள்கை: ஒவ்வொரு மனிதனின் நன்மையும் சிறப்பு வாய்ந்தது. பகுத்தறிவுடையவன் பொதுவாக நன்மையையே நாடல் வேண்டும். பொதுவாக அறச் செயல் விருப்பக் கொள்கை, பயனெறி முறைக் கோட்பாட்டில் அடங்கியிருக்கிறது. பரம்பரை உள்ளூர்வுக் கோட்பாட்டினர் பயனெறிக் கோட்பாட்டினராவர். முந்திய பயனெறிக் கோட்பாட்டாளரிடமிருந்து சிட்சிவிக்கு மாறுபட்டவர்.

பயனெறிக் கொள்கை சிட்சிவிக்கின் செயலறிவுத் திறன் வாய்ந்த ஆராய்ச்சியினை ஒத்துக் கொள்ளவில்லை. தொடக்க உரை பின்பு இல்லாமலிருக்கலாம். அதன் அடிப்படையாக எடுக்கின்ற அனுமானம் (Inference) சரியாக இருக்கலாம் என்று கூற முடியாது. மேலும், பருப் பொருட் கோட்பாட்டினர் இவர் மறுத்தார். புலன்களால் ஏற்படுகின்ற கோட்பாட்டினையும் இவர் ஒத்துக் கொள்ளவில்லை.

இரா. கோ.

துணை நூல்கள் :

Board, C.D., Five types of Ethical Theory, London, 1930.

Harward, W.C., Henry Sidgwick and Later Utilitarian Political Philosophy, Gainesville, Flo, 1959.

சிட்டகாங்கு: பங்களாதேசத்திலுள்ள முக்கிய நகரம். இது வங்காள தேசத்தின் தென்கிழக்கே உள்ள சிட்டகாங்கு மாநிலப்பிரிவின் தலைநகராகும். இது 'சிட்டகிராம்' என்றும் சொல்லப்படுகிறது. இது கர்னபூலி (Karnaphuli) ஆற்றுக்குச் சற்றே வடக்கில் வங்காள விரிகுடாக் கடற்கரையில் உள்ள பன்னாட்டுக் கப்பல் போக்குவரவு வசதிகளுடன் கூடிய இயற்கைத் துறைமுகப் பட்டினமாகவும், தொடர் வண்டிச் சந்திப்பாகவும் உள்ள பெரிய வணிக நகரமாகும். சிட்டகாங்கு (Chittagong) கி.பி. 1864-இல் ஒரு நகராட்சியாக ஆக்கப்பட்டது. கல்கத்தாவின் பெரும்பான்மை வணிகம் 1947-முதல் இத்துறை முகத்திற்கு மாற்றப்பட்டு வளர்ச்சியுற்றுள்ளது. கப்பல் நங்கூரத் தூண்களும் (Jetties) நங்கூர நாண்களும் (Moorings) அமையப்பெற்றுள்ள இத்துறை முகத்தின் கட்டுமானப் பணி 1970-இல் முடிவுற்றது. சணல், தேயிலை ஆகியவை இதன் முக்கிய ஏற்றுமதிப் பொருள்கள். பருத்தி, சணல் ஆகியவற்றைப் பதனம் செய்தல், எஃகு இரும்புத் தொழில்கள், பழங்களைப் பக்குவம் செய்தல், தோல் பதனிடல், கப்பல் கட்டுதல் ஆகியன இங்கு நடக்கும் முக்கிய தொழில்கள். பல மருத்துவ மனைகளையும் அரும் பொருட் காட்சியகத்தையும் ஒரு மருத்துவக் கல்லூரியையும் ஒரு தொழிற்கல்விக் கூடத்தையும் பத்துக் கல்லூரிகளையும் தன்னுடன் இணைக்கப் பெற்ற சிட்டகாங்குப் பல்கலைக் கழகமும் (1966), 'பௌசுதார் ஏட்டு என்ற இடத்தில் ஓர் இராணுவக் கல்லூரியும், ஒரு வணிகக் கடல் கல்வி நிலையமும் (Merchant-Marine Academy) இங்கு உள்ளன.

வரலாறு: கி.பி. 10-ஆம் நூற்றாண்டிலேயே அராபியர் இத்துறைமுகத்தை அறிந்திருந்தனர். போர்ச்சுகீசியர்கள் இதனை 'மாபெரும் துறைமுகம்' (Porto Grande) எனக் குறிப்பிட்டனர். அராகனைச் சேர்ந்தோரும் (Arakanese) பின் முகம்மதியர்களும் கி.பி. 14-ஆம் நூற்றாண்டில் இதைக் கைப்பற்றினர். முகலாய ஆளுநரான வங்காளநவாபு கி.பி. 1666-இல் இதைக் கைப்பற்றி 'இசுலாமாபாது' எனப் பெயரிட்டார். ஆங்கிலேயக் கிழக்கிந்தியக் கம்பெனி கி.பி. 1760-இல் இதைப் பெற்றது.

சிட்டகாங்கு மாவட்டம்: இதன் பரப்பளவு 7,006 ச.கி.மீ. வங்காள விரிகுடாக் கரையின் ஒரு குறுகிய பகுதியையும், வளமான பள்ளத்தாக்குகளால் பிரிக்கப்படும் குன்றுத் தொடர்களையும் இது உள்ளடக்கும். கர்னபூலி, பெனி, ஈங்கு,

மாதாமுகரி ஆகியவை இங்குப் பாயும் ஆறுகளாகும். இங்கு நெல், தேயிலை, கரும்பு, மிளகாய், காய்கறிகள் ஆகியவை பயிராகின்றன. பிரம்பும் மூங்கிலும் மிகுதியாக விளைகின்றன. நன்னீர் மீன்களும் கடல் மீன்களும் மிகுதியாகக் கிடைக்கின்றன. கண்ணாடி மணல் (Glass sand), ஒளிர் தாதுக்கள் (Radio Active Minerals) ஆகியவை இங்குக் கண்டுபிடிக்கப்பட்டுள்ளன. இத்துறைமுகத்தின் மக்கள் தொகை, 1,388,475 (1981). சிட்டகாங்கு மாவட்டத்தின் மக்கள்தொகை 4,476,000 (1981).

சிட்டகாங்கு மாநிலம்: இதன் பரப்பளவு 44290 ச. கி.மீ. (22° — 20'N, 91° 51' E). இதில் சிட்டகாங்கு, சிட்டகாங்கு மலைப்பகுதிகள், நவகாளி, கமில்லா, சில்கெட்டு ஆகிய மாவட்டங்கள் அடங்கும்.

சிட்டகாங்கு மலைப்பகுதிகள் (Hill Tracts): இம் மாவட்டம் வங்காள தேசத்தின் தென்கிழக்கே சிட்டகாங்கு மாவட்டத்திற்கும், மிசோ (மிசோரம்) மலைகளுக்கும் இடைப்பட்ட, தென்கிழக்காகச் செல்லும் மலைகளை உள்ளடக்கியது. இதன் பரப்பளவு 5093 ச. மைல் (13,191 ச.கி.மீ.). கியோகிரடாங்கு (Keokradng) என்னும் சிகரமே 4034 அடி (1230 மீ.) கடல்மட்டத்தைவிட உயரமானதாகும். அடர்ந்த காடுகளில், மூங்கில், பிரம்பு, குர்சன் மரங்கள் ஆகியவை வளர்கின்றன. போக்குவரவுக்கு, கர்னபூலி, பெனி, சங்கு, மதுமதி ஆகிய ஆறுகள் பயன்படுகின்றன. நெல், எண்ணெய்வித்துகள், தேயிலை, ஏறத்தாழ வங்காளதேசத்தின் மொத்தப் பருத்தி உற்பத்தி ஆகியவை இங்கிருந்து கிடைக்கின்றன. இங்கு வளரும் தொழில்கள் பருத்தி ஆடை நெய்தல், மூங்கில் தட்டிகள், கூடைகள் பின்னுதல் 'போனி' (குதிரைகள்) வளர்த்தல் ஆகியவையாகும். இம்மாவட்டத்தின் தலைநகர் இராங்காமதி ஆகும். தி.செ.

சிட்ரா வளைகுடா: சிட்ரா வளைகுடா வட ஆப்பிரிக்காவில், இலிபியா (Libya) நாட்டின் கடற்கரையைத் தெற்கு நோக்கிக் குடாவாக அமைந்திருக்கும் மத்தியதரைக்கடலின் நீர்க்கரமே ஆகும். பழங்காலத்தில் இவ்வளைகுடா 'சிர்டிசு மேசர்' (Syrtis Major) என வழங்கப்பெற்றது. இத்தாலிய மொழியில் 'கல்போ தெல்லா சிர்டே' (Gulfo Della Sirte) எனவும், அராபிய மொழியில் 'கலிஜ் சுர்ட்' எனவும் இது குறிப்பிடப்படுகிறது.

இது இலிபியாவின் மிசராடா (Misratah) நகரில் இருந்து அந்நாட்டின் மற்றொரு முக்கிய நகரமாகிய பன்காசி (Banghazi) வரை கிழக்கு நோக்கி, 443 கி.மீ. தூரத்திற்கு விரிந்துள்ளது. இதன் கடற்கரைப் பகுதி பாலை நிலமே ஆகும். ஆங்காங்கே உவர்ச்

சதுப்பு நிலங்களும் உள்ளன. சிட்ரா வளைகுடாவின் கரையோரப் பகுதிகளில் ஆங்காங்கே சிதறி இருக்கும் பாலைநிலச் சோலைகளை (Oases) ஒரு நெடுஞ்சாலை இணைக்கிறது.

ஆகசுட்டு மாதத்தில், வளைகுடாவின் நீர் 88° (31° C) வெப்பத்தை அடைகின்றது. இது மத்திய தரைக்கடலின் அனைத்துப் பகுதிகளையும்விட, விரும்பத்தக்க வெதுவெதுப்பான வெப்ப நிலையாகும். இங்குப் பலவகை மீன்களும், கடற்பஞ்சுகளும் கிடைக்கின்றன. வளைகுடாவில் அமைந்துள்ள தலையாய துறைமுகம் சுர்ட்டு (Surt) ஆகும். இது சகாராவின் வணிகச் சாலைகள் பலவும் தொடக்கமாகும் முக்கிய நகரமாகும். சிட்ரா வளைகுடாவின் கரையோரப் பகுதிகளில் அமைந்துள்ள பிற முக்கிய இடங்கள் 'மார்சா எல் அவேசியா' (Marsa el Awegia), 'இராசபானுப் எல் அகேவியா' (Ras Fanuf El Agheila) மார்சா எல் பிரேகா (Marsa el Brega), 'எசு. சயூடினா (Ez Zuetina) ஆகியவை ஆகும்.

இரண்டாம் உலகப் போரின்போது, சிர்டே சண்டை' (Battle of Sirte) என்ற கடற்போர், 1942 -ஆம் ஆண்டு மார்ச்சு மாதம் சிட்ரா வளைகுடாவில் நடைபெற்றது. இப்போரில் ஆங்கிலேயரின் பாதுகாப்புக் கப்பல்கள், இத்தாலியப் போர்க் கப்பல்களிடமிருந்தும் செருமானியக் குண்டுவீச்சு விமானங்களிடமிருந்தும் தப்பின. தி.செ.

சிட்னி: இது ஆசுத்திரேலியாவின் நகரங்களுள் மிகப் பழமையானது; மிக்க மக்கட் செறிவுள்ளது. நியூசெளத் வேல்சு மாநிலத்தின் தலைநகரும் ஆகும். ஆசுத்திரேலியாவின் கிழக்குக் கடற்கரையில் அமைந்துள்ள துறைமுகப் பட்டினமாகிய இது மெல்போர்னில் இருந்து 724 கி.மீ. வடகிழக்கிலும், சான் பிரான்சிசுகோ நகரிலிருந்து தென்மேற்கே 6647 'கடல் வழிக் கணக்கீட்டுக்' கற்கள் (Nautical Miles) தொலைவிலும் அமைந்துள்ளது.

சிட்னி துறைமுகம்: சிட்னியின் சேக்சன் துறைமுகம், உலகின் பெரிய பாதுகாக்கப்பட்ட துறைமுகங்களுள் ஒன்று. இதன் வணிக வளப்பகுதிகள் துறைமுகத்தை ஒட்டிய கடற்கரைப் பகுதிகளில் உள்ளன. புறநகர்ப் பகுதி தெற்கே பாட்டினி விரிகுடா வரையிலும், மேற்கே சிட்னிச் சமவெளி வரையிலும் விரிந்துள்ளது. இதன் மக்கள்தொகையில் (3,021,300) பெரும்பாலோர் இப்பகுதியில் வாழ்கிறார்கள். ஆசுத்திரேலியா மக்களில் நான்கில் ஒரு பகுதியினர் சிட்னியில் வசிக்கிறார்கள். சிட்னி துறைமுகம், 54 ச.கி.மீ. பரப்பும், 244 கி.மீ. நீளமுள்ள கடற்கரையைக் கொண்டுள்ளது. துறைமுகப் பாலம் தெற்கே தாவேசு

முனையிலிருந்து வடக்கே வில்சன் முனைவரை செல்கிறது. இதன் நீளம் 503 மீ. நகரத்தை ஒட்டியே கப்பல்கள் சரக்கு ஏற்றி இறக்கும்வகையில் 'தாங்கு மேடை' (Wharves) 19 கி.மீ. நீளத்திற்கு அமைக்கப்பட்டுள்ளது. ஆண்டுதோறும் 12.5 மிலியன் கண்டி (Ton) சரக்குகள் இத்துறைமுகம் வழியாக ஏற்றுமதி இறக்குமதி செய்யப்படுகின்றன.

முக்கிய கட்டடங்கள்: சிட்னியின் 'அரசினர் இல்லம்', விக்டோரிய கோதிக் கட்டடக்கலை முறையில் கட்டப்பட்டது. இங்குள்ள ஆங்கிலிக்கன் தேவாலயம், உரோமானிய தேவாலயம், மிட்செல் நூலகம், சிட்னி பல்கலைக்கழகம், இசைக் கலைக் கழகம், பொருட் பாதுகாப்பகம் ஆகியன குறிப்பிடத்தக்கன வாகும். அரசங்கங்களுள் நகர மன்றம் (Town Hall) பெரியது. ஒரு முனையில் அமையப் பெற்றிருக்கும் புதிய இசை நாடக அரங்கம் (Opera House) கட்டடக் கலையில் ஒரு புதுமையாகும்.

நகரின் நடுவில், பலவகை வெப்பமண்டல மலர்ச் செடிகளுடன் கூடிய தாவரவியல் தோட்டமும், மிகப் பழமையான அருங்காட்சியகமும் உள்ளன. வடக்குக் கடற்கரையில் சிட்னியின் பன்னாட்டு விமான நிலையம் உள்ளது.

தட்பவெப்ப நிலை: சிட்னியின் சராசரி ஆண்டு வெப்பநிலை 64° (பா). சனவரி மாதத்தில் 72° (பா) ஆகவும் சூலை மாதத்தில் 54° (பா) ஆகவும் உள்ளது. ஆண்டுக்கு 1,140 மி.மீ. மழை பெய்கிறது. சிட்னியின் மித வெப்ப நிலையும் அருகருகே அமைந்துள்ள கடற்கரை உறைவிடங்களும் சிட்னியைப் புகழ் மிகுந்த உல்லாசபுரி ஆக்கியுள்ளன.

குடியேற்றம்: கேப்டன் சேம்சு குக் என்பவரே இப்பகுதியை கி.பி. 1770-இல் கண்டு 'சேக்சன் துறைமுகம்' எனப் பெயரிட்டாலும், அவர் இங்கு இறங்கவில்லை. கேப்டன் ஆர்தர் பிலிப்பு என்பவர் கி.பி.1788-ஆம் ஆண்டு சனவரி மாதத்தில் கைதிகளை உடனழைத்துக்கொண்டு, ஒரு குடியேற்றம் அமைக்க வந்தார். அக்குடியேற்றம் அதே மாதத்தில் பாட்டனி விரிகுடாவில் இருந்து சேக்சன் துறைமுகத்திற்கு மாற்றப்பட்டது. அக்குடியேற்றத்துக்கு ஆங்கிலேய உள்துறைச் செயலர் 'சிட்னி'யின் பெயரைச் சூட்டினார். கைதிகள் குடியேற்றம் கி.பி. 1840-இல் நிறுத்தப்பட்டபின் சுதந்திர மக்கள் குடியேறினர். 1976-இல் சிட்னியின் மக்கள்தொகை 2.7 மிலியன்.

சிட்னி பல்கலைக்கழகம்: இது நியூசெளத்வேல்சில் அமைந்துள்ள ஆசுத்திரேலியாவின் முதல் பல்கலைக் கழகம் ஆகும். இது கி.பி. 1850-இல் ஏற்கப்பட்டது. பெண்கள் கி.பி. 1881 முதல் சேர்த்துக் கொள்ளப்படுகின்றனர். இப் பல்கலைக்கழகத்துடன் இணைக்கப்

பட்டுள்ள கல்லூரிகள், புனித பால் (ஆங்கிலிகள் -1854), புனித சான் (உரோமன் கத்தோலிக்கர் 1857), புனித ஆண்ட்ரூ (பிரசுபிட்டீரியன், 1867), வெசுலி (மெத்தாடிசுட்டு, 1910) பெண்கள் கல்லூரி (மதச் சார்பற்றது, 1892) ஆகியவை. இப்பல்கலைக்கழகத்தில் 12,000 ஆசிரியர்களும் 17,500 மாணவர்களும் உள்ளனர். நூலகத்தில் 1,260,000 நூல்கள் உள்ளன. தி.செ.

சிட்னி, அல்செர்னன் என்ற 17-ஆம் நூற்றாண்டின் ஆங்கில விக்குக் கட்சி அரசியலாளர். வரம்பற்ற முடியாட்சி முறையை வன்மையாக எதிர்த்து, அரசியலமைப்புக்கு உட்பட்ட முடியாட்சியை (Constitutional Monarchy) ஆதரித்தவராவர், அல்செர்னன் சிட்னி (Algernon Sidney) கி.பி. 16-ஆம் நூற்றாண்டில் வாழ்ந்த புகழ்மிக்க ஆங்கிலப் புலவரான சர் பிலிப்பு சிட்னி என்பவரின் வழிவந்தவர். இவர் கி.பி. 1622-இல் இங்கிலாந்தில் கெண்ட்டிலுள்ள (Kent) பென்சுர்குட்டு பிளேசு என்னும் ஊரில் (Penshurst Place) பிறந்தார். இவருடைய இளமைக் காலத்தில் ஆங்கில அரசர் முதலாம் சார்லசுக்கும் ஆங்கிலப் பாராளுமன்றத்துக்குமிடையே நடந்த உள்நாட்டுப் போரில், இவர் பாராளுமன்றத் தவரின் படையில் ஒரு குதிரைப்படை அலுவலராகப் பணி செய்தார். போரில் (கி.பி.1644) கிராம்வெல்லின் புதுமாதிரிப்படையின் உதவியோடு பாராளுமன்றம் வெற்றிபெற்றதால், தோற்ற அரசர் முதலாம் சார்லசு விசாரணைக்குக் கொண்டு வரப்பெற்று கொலைத் தண்டனை அளிக்கப் பெற்றார். அரசர்மீது பாராளுமன்றம் விசாரணை நடத்தியபோது, பாராளுமன்றத்தின் சார்பில் விசாரணையில் கலந்துகொள்ள சிட்னி மறுக்கவே, இவர்மீது கிராம்வெல் சேற்றம் கொண்டார். அதனால் இவர் அரசியலிலிருந்து ஒதுங்கியிருந்தார். இவர் அயல் நாட்டிலிருக்கும்போது பிரெஞ்சு அரசர் பதினான்காம் உலூயியிடம், இங்கிலாந்தில் ஒரு புரட்சியைத் தோற்றுவிக்கும் பொருட்டுப் பொருளுதவியை நாடினார். இவர் கி.பி. 1677-இல் நாடு திரும்பியவுடன் அரசியலிலீடுபட்டு, விக்குக் (Whig) கட்சியில் சேர்ந்தார். ஆங்கில அரசருக்கு எதிர்ப்பை உண்டாக்கும் பொருட்டு, இங்கிலாந்திலிருந்த பிரஞ்சுத் தூதுவரிடமிருந்து இவர் கைக்கூலி பெற்றார். அரசரையும் அவர் தம்பியையும் கொல்லுதற்காகச் செய்யப்பட்ட சூழ்ச்சியில் (Rye House Plot, கி.பி. 1683) சிட்னிக்கும் தொடர்பு உண்டா என்பது தெரியவில்லை; எனினும், இவர் கி.பி. 1683-இல் சிறைபிடிக்கப்பட்டு, விசாரணைக்குக் கொண்டு வரப்பட்டு, அதே ஆண்டின் இறுதியில் கொலைத்தண்டனையும் கொடுக்கப்பட்டார். இவர் குற்றவாளி என்பது தெளிவாக மெய்ப்பிக்கப்படாத காரணத்தால், இவரைக் குடியரசுக் கொள்



அல் செர்னன் சிட்னி

கைக்காக உயிர் துறந்தவர் என்று விக்குக் கட்சியார் கூறுதல் மரபு.

புரட்சி உரிமை: சிட்னி தாம் எழுதிய 'அரசாங்கம் பற்றிய விளக்கங்கள்' (Discourses on Government) என்ற நூலில் ஒவ்வொருவருக்கும் அரசாங்கத்தை எதிர்த்துப் புரட்சி செய்தற்கு உரிமை உண்டு என்று எழுதினார். இந்நூல் இவருடைய காலத்தில் அச்சிடப்படாமல், இவர் இறந்தபின் கி.பி. 1698-இல்தான் அச்சிடப்பட்டு வெளியாயிற்று; இந்நூலில் சிட்னி குடியரசுக்கு மாறாக, ஓர் அரசியலமைப்புக்கு உட்பட்ட முடியாட்சியை ஆதரிக்கிறார். அமெரிக்கச் சுதந்திர அறிக்கையை வரைந்த தாமசு செபர்சன் இதனை ஓர் உயர்ந்த நூலாகக் கருதுகிறார்.

அரசின் தோற்றம்: ஒவ்வொரு சமூகத்தாருக்கும் தங்களைத் தாங்களே ஆட்சி செய்துகொள்ளுதற்கு உரிமை இருக்கிறது. தங்களுடைய கருத்தில் எவர் தகுதி உடையவரோ அவரை ஆட்சியாளராக அவர்கள் தேர்ந்தெடுத்தல் இயலும். அரசாங்கம் தனது அதிகாரத்தை மக்களிடமிருந்தே பெறுகிறது. அது மக்களுடைய பாதுகாப்புக்காகவும் நலனுக்காகவுமே இருக்கின்றது. இங்கிலாந்தில் அரசர்களை அமர்த்து தற்குப் பாராளுமன்றத்திற்கும் மக்களுக்கும் அதிகாரம் இருக்கிறது. ஆயினும், பாராளுமன்றத்தின் அதிகாரமும் மக்களால் அளிக்கப்பட்ட ஒன்றுதான். எனவே, அவர்கள் திரும்பவும் அதைத் தாங்கள் ஏதேனுமொரு வழியில் எடுத்துக் கொள்ளுதல் இயலும்.

தேர்ந்தெடுக்கப்பட்ட பாராளுமன்ற உறுப்பினர்கள் அரசரால் நியமிக்கப்பட்ட அவருடைய சார்பாளர்களைவிட ஊழலில் முறை அற்றவர்களாக இருத்தல் கூடும்.

உயர்குடிப்பிறப்பாளர் நடத்தும் குடியரசே மிகச் சிறந்த அரசு. ஆட்சியாளர்களைத் தெரிவு செய்தற்குத் தேர்தல் முறையே சிறந்தது.

கிராம்வெல் கி.பி. 1649-முதல் கி.பி. 1653 வரை நிறுவியிருந்த பொதுநல அரசு தான் (Commonwealth) மிகச் சிறந்த ஒன்று. ஏனெனில், அந்த அரசில்தான் ஆங்கிலச் சுதந்திர உரிமையானது பண்டைய பெருமை மிக்க கிரேக்க உரோமானிய நாட்களிலிருந்தது போன்று முழுவளர்ச்சி பெற்றிருந்தது. ஆங்கில முடியாட்சி கி.பி. 1660-இல் மீட்கப்பட்டபோது, கையூட்டு முறைகளும், வெறுக்கத்தக்க நிகழ்ச்சி முறைகளும் பிரான்சிலிருந்து இங்கிலாந்துக்குள் நுழைந்துவிட்டன. பா.சூ.

துணை நூல்கள்:

Gooch, G.P., Political Thought in England: From Bacon to Halifax, London, 1946.

Haller, William., Liberty and Reformation in the Puritan Revolution, New York, 1955.

சிட்னி, சர். பிலிப்பு (கி.பி. 1554-1586):

இவர் எலிசபெத்து அரசி ஆட்சிக்காலத்தில் செல்வாக்குடைய குடும்பத்தைச் சார்ந்தவராய், அனைவருக்கும் தெரிந்தவராய் விளங்கியவர். இவர் அரசினால் பிரப்புப் பட்டத்திற்கு உரியவராய்ச் சிறப்பிக்கப்பட்டார்.

சிட்னி (Sri Philip Sydney) கெண்ட்டு மாவட்டத்தில் கி.பி. 1554-இல் பிறந்தார். இவர் ஆக்கப்போட்டு போன்ற பல கல்வி நிலையங்களில் கற்றிருந்தாலும் பட்டம் எதுவும் பெறாமலேயே ஆக்கப்போட்டை விட்டு விலகினார். பிரான்சு, இத்தாலி, வெனிசு, ஆசுத்திரியா, செனோவா முதலான இடங்களுக்குக் கெல்லாம் பயணம் மேற்கொண்ட சிட்னி, வெனிசில் பஸ்துறைப் பாடங்களைக் கற்றதோடு இத்தாலிய ஓவியக் கலைஞர்களுடனும் தொடர்பு கொண்டார். தாயகம் திரும்புகையில் இவர் தேர்ந்த எழுத்தாளராகத் தம்மைத் தகுதிபடுத்திக் கொண்டார். தாயகம் திரும்பியவுடன் இவர் அயர்லாந்தில் வாழத் தொடங்கினார்; அரசி எலிசபெத்தின் அவைக்களக் கவிஞராய்ச் சிறப்புற்றுத் திகழ்ந்தார்.

'ஆர்கேடியா' என்ற உரைநடைக் காவியம் ஒன்றும் இவரால் இயற்றப்பெற்றது. சிட்னியின் மற்றொரு சிறந்த படைப்பு 'பொறுத்தற் செய்யுள்' (The Aplogic Poetrie) என்பதாகும்.

மேற்கிந்தியத் தீவுகளை கி.பி. 1584-இல் காணச் சென்ற திரேக்குக் குழுவுடன் தாமும் செல்ல முடிவு செய்திருந்த சிட்னி, அதற்கு மாறாக நெதர்லாந்து ஆளுநராகப் பதவியேற்று, முன் குறிப்பிட்ட திட்டத்தைக் கைவிட்டார்.

சிட்னி உயர்ந்த பண்பாளர்; இங்கிதம் மிக்கவர்; மிகத் துணிவுடையவர்; பிரபுத்துவப் பண்புகளிலிருந்து சற்றும் விலகாதவர்.

இவர் அரசியல் துறையில் ஈடுபாடு கொள்ளவில்லை; வீரமும் உயர் பண்பும் கொண்ட பெருந்தகையாளராகவே தம்மைக் காட்டிக்கொண்டார்.

இவருடைய படைப்புகள் இவர் வாழ்நாளில் வெளியிடப்படவில்லை. ஆனால், அவை அறிஞர்களிடையே எழுத்துப்படியாக அறிமுகப்படுத்தப்பட்டுச் சுவைக்கப்பட்டன என்பது குறிப்பிடத்தக்கது.

இவர் சில கவிதைகளையே படைத்திருந்தாலும் அவை தரமானவை. இவருடைய 'அரிசிடொபல்' 'இசுடெல்லா' என்பன முதல் முறையாக வெளிவந்த எலிசபெத்துக் கால ஈரேழ்வரிப் பாடல்களாம் (Sonnet). இவர் தன்னுணர்ச்சிப் பாடல்கள் பலவும் இயற்றியுள்ளார். போர்க்கருவி ஒன்றால் ஏற்பட்ட காயத்தினால் துன்புற்ற இவர் தம் 32-ஆம் வயதில் காலமானார். கவிஞர்களுள் இசுபென்சரும் திரெய்டனும் இவர்மீது கையறு நிலைப் பாடல்கள் இயற்றித் தம் ஆற்றாமையை வெளிப்படுத்தினர். பி.எஸ்.வே.

சிட்னி பல்கலைக்கழகம்: ஆசுத்திரேலியா நாட்டிலேயே மிகப் பெரிய, பழமையான, இருபாலரும் பயிலுகின்ற உயர்கல்வி நிறுவனம். இது சிட்னி (Sydney) நகரில் அமைந்துள்ளது. இது ஒரு தனியார் பல்கலைக்கழகம் என்றாலும், ஆசுத்திரேலியா அரசு

மிகுந்த நிதியுதவி செய்து வருகிறது. சிட்னி பல்கலைக்கழகம் கி.பி.1850-இல் தோற்றுவிக்கப்பட்டது.

சிட்னி பல்கலைக்கழகத்தில் ஆறு கல்லூரிகள் உள்ளன. அவையனைத்தும் மாணவர் தங்கிப் பயிலும் கல்லூரிகளாக (Residential Colleges) உள்ளன. அவற்றுள் பெண்கள் கல்லூரியும் அடங்கும். இப் பல்கலைக் கழகம் தொடங்கி 30 ஆண்டுகளுக்குப் பின்னரே சிட்னி பல்கலைக்கழகத்தில் முதன்முதலாக கி.பி. 1881-இல் பெண்கள் சேர்த்துக் கொள்ளப்பட்டனர்.

சிட்னி பல்கலைக்கழகத்தில் வேளாண்மை கட்டடக்கலை, கலைகள் (Arts), மருத்துவமும் பல் மருத்துவமும் (Medicine and Dentistry), சட்டவியல் பொறியியல், கால்நடை மருத்துவம், அறிவியல் ஆகிய புலங்கள் உள்ளன. ஆசுத்திரேலிய மொழிமையம், அணுவாற்றல் ஆராய்ச்சி நிறுவனம் (Nuclear Research Foundation), அன்னையர் மற்றும் குழந்தைகளுக்கான எலிசபெத்து அரசி ஆராய்ச்சி நிறுவனம் (Queen Elizabeth Research Institute for Mothers and Infants), நாடகப் பட்டறை (Theatre Workshop) ஆகியன சிட்னி பல்கலைக்கழகத்தில் இயங்கும் சில குறிப்பிடத்தக்க ஆராய்ச்சி மையங்களாகும். எஸ்.த.

சிட்னி வெபு என்பாரும், அவர்தம் மனைவி மார்த்தா பியாட்டிரிகா என்பாரும் 20-ஆம் நூற்றாண்டில் வாழ்ந்த ஆங்கிலச் சமூகச் சீர்திருத்த வாதி களும் புகழ்மிக்க பொருளாதார வரலாற்றாசிரியர்களும். சிட்னி வெபு (Sydney Webb) கி.பி. 1859-இல் இலண்டனில் பிறந்து, இளமையில் சுவீட்சர் லாந்திலும், இலண்டன் நகரக் கல்லூரியிலும் கல்வி பயின்றார். இவர் கி.பி.1878-இல் அரசுப்பணியில் சேர்ந்திருந்தார். பின்னர் கி.பி. 1891-இல் இலண்டன் ஊரக மன்றத்திற்குத் (London Country Council) தேர்ந்தெடுக்கப்பட்டபின் அரசுப் பணியிலிருந்து விலகினார். இவர் 1910-வரை அம்மன்ற உறுப்பினராகத் தேர்ந்தெடுக்கப்பட்டு வந்தார். இவர் கி.பி. 1885-ஆம் ஆண்டு முதல் படிப்படியான சமநிலைக் கோட்பாட்டு முறையை ஆதரித்த கழகத்தில் (Fabian Society) உறுப்பினரானார். இவர் சமநிலைக் கொள்கை பற்றிய முறைகளைத் தம் நூல்களின் வாயிலாக வெளியிட்டார். தொழிலாளர் இயக்கத்துக்குச் சிறந்த கருத்துகளை வழங்கிய ஒரு தலைவராக ஆனார். இவரும் இவர்தம் துணைவியாரும் வாழ்நாள் முழுவதும் சமூகநீதியை நிறுவுவதற்காகக் கடுமையாக உழைத்தனர். இருவரும் தங்களுடைய சமநிலைக் கருத்துகளைப் பரப்புவதற்காக கி.பி. 1895-இல் நிறுவிய ஓர் அமைப்பே இலண்டன்

சிட்னி நகரம்

பொருளாதார அரசியற் கழகம் (The London School of Economics and Political Science) ஆகும். இதன் பொருட்டு இவர்கள் 'நியூ இசுடேட்சுமன்' (The New Statesman) என்ற ஏடும் தொடங்கினர். இருவரும் பல அரசு ஆணையங்களில் உறுப்பினர்களாகப் பணி புரிந்துள்ளனர். சிட்னி வெபு 1919-இல் நிலக்கரித் தொழில் ஆணையத்தில் உறுப்பினராக இருந்து, அத்தொழிலை அரசாங்க உடைமையாக ஆக்குதற்காக விரிவான ஒரு திட்டத்தை வரைந்தார். இவர் 1922-இல் சீகாம் (Seaham) தொகுதியின் உறுப்பினராகப் பாராளுமன்றத்திற்குத் தேர்ந்தெடுக்கப்பட்டு, இராம்சே மக்லீனாஸ்டு அமைத்த தொழிற்கட்சி அரசாங்கத்தில் வணிகக் கழகத் தலைவராயினார். இங்கிலாந்தில் தொழிற்கட்சி 1929-இல் ஆட்சிக்கு வந்ததும், சிட்னி வெபு பாசுபீல்டு பிரபுவாகப் (Baron Passfield) பட்டம் பெற்றுக் குடியேற்ற நாடுகளின் செயலாளராக இரண்டாண்டு களும், தன்னாட்சி நாடுகளின் செயலாளராக (Secretary for Dominion) ஓராண்டும் அலுவலிலிருந்தார். தொழிற்கட்சி அரசாங்கம் 1931-இல் பிளவுண்டு போனதும், வெபு அரசியலிலிருந்து விலகினார். சோவியத்து உருசியாவின் வாழ்க்கை முறையை நேரில் கண்டறிதற்காக இவர் தம் மனைவியாருடன் 1932-இல் அந்நாட்டிற்குச் சென்று, தாங்கள் கண்ட நிலைமைகளைச் 'சோவியத்துப் பொதுவுடைமை: ஒரு புதிய நாகரிகம்' என்ற நூலில் இரு பாகங்களாக 1935-இல் வெளியிட்டனர். இதில் இவர்கள் உருசியப் பொருளாதாரத் திட்டமிடுதலைப் புகழ்ந்துரைத்தாலும் அந்நாட்டின் அரசாங்க முறையை வெறுத்துரைத்தனர். வெபு 1944-இல் சிறப்புத் தகுதிக் குழுவினரில் (Order of Merit) ஓர் உறுப்பினராக உயர்த்தப்பட்டார். இவர் 1947-இல் மறைந்தார்.

சிட்னி வெபு 'இங்கிலாந்தில் சமநிலை' என்ற நூலையும், அவரும் அவர்தம் மனைவியாரும் சேர்ந்து, 'தொழிற்சங்க இயக்கத்தின் வரலாறு,' 'தொழிலியல் குடியாட்சி' 'ஆங்கில உள்ளாட்சி அரசாங்கம்' முதலிய நூல்களையும் எழுதி வெளியிட்டனர். பியாட்டிரிசு வெபு 'இலண்டன் மக்களின் வாழ்க்கையும் தொழிலும்', 'பிரிட்டனில் கூட்டுறவு இயக்கம்' முதலிய பல நூல்களை எழுதி வெளியிட்டார். சிட்னி வெபு 1918-இல் தாம் எழுதி வெளியிட்ட 'தொழிலாளரும் புதிய சமூக அமைப்பும்' (Labour and the New Social Order) என்ற நூலில், திருத்தி அமைக்கப்பட்ட தொழிற்கட்சி பின்பற்றுதற்கான சமநிலைக் கோட்பாடுகளைக் கூறியுள்ளார்.

அரசியற் கருத்து: இவர் கடைப்பிடித்த அரசியற் கொள்கை தாராள இயல்புடைய சமநிலைச்

கொள்கை (Liberal form of Socialism or Fabianism) ஆகும். இவர் தாம் கி.பி. 1889-இல் எழுதிய கட்டுரைகள் (Fabian Essays) என்ற நூலில், 'குடியாட்சிக் கொள்கையினுடைய பொருளாதாரக் கூறுதான் உண்மையிலேயே சமநிலைக் கொள்கை ஆகும்' என்று கூறுகிறார். ஆங்கிலத் தாராளக்கொள்கையைச் (English Liberalism) சில வரம்புகளுக்குட்பட்ட ஒன்றாக விளக்கிய தாமசு கில் கிரீன் (Thomas Hill Green) என்பவரும் வெபுகளின் சமநிலைக் கொள்கையை ஆதரித்தார். உற்பத்திக் கூறுகளையும் பங்கீட்டு முறைகளையும் அரசாங்கமே தன் உடைமைகளாக ஆக்கி, தனியார் ஊதியத்துக்காக அல்லாமல் பொது நன்மைக்காக ஒரு தேசிய பொருளாதாரத் திட்டத்தின் வாயிலாகப் பயன்படுத்துதல் வேண்டும் என்பதுதான் சமநிலைக் கொள்கையின் சுருக்கம் ஆகும். இந்தச் சமநிலைக் கொள்கையின் குறிக்கோளை அடைதற்குத் தனியார் முதலாளித்துவ வகுப்புக்கெதிராகப் பகைமை உணர்வைத் தூண்டி, பாராளுமன்ற முறைகளை விடுத்து, நேரடியான வன்முறைப் புரட்சி முறைகளைப் பொதுவுடைமைக் கொள்கையாளரும், தொழிற்சங்கக் கொள்கையாளரும் (Syndicalists) பின்பற்றினர். கூட்டுடைமைக் கொள்கையாளரும் (Collectivists) கழக முறைச் சமநிலையாளரும் (Guild Socialists) வன்முறைப் புரட்சியை விடுத்துப் பாராளுமன்றக் குடியாட்சி முறைகளைப் பின்பற்றினர்.

முதலாளித்துவ முறையிலமைந்துள்ள அரசு பல குறைபாடுகளை உடையது. நீண்ட நேரப் பணிமுறை, குறைந்த ஊதியம், துப்புரவு இல்லாத, இடர்ப்பாடான வேலைச் சூழ்நிலைகள், குடியிருப்புகள் முதலிய வற்றால் பெரும்பாலான தொழிலாளர்கள் துன்பமடைய, தொழிலின் பயன் ஒரு சிலருக்கே (முதலாளிகளுக்கே) கிடைத்து அவர்கள் வளம் பெறுகின்றனர். இந்தச் சீர்கேடான அரசியல், சமூக அமைப்பை உடனடியாகப் புரட்சி வாயிலாக முழுவதும் மாற்றியமைத்தலும் இயலாது. தம் நாடாகிய உரோமைத் தாக்கிய ஆனிபல் (Hannibal) என்ற கார்த்தசீனியப் படைத் தளபதியிடம் அவன் வலிமை மிகுதியும் உடையவனாக இருந்த காரணத்தால், அவனிடம் நேரடியாகப் போர் செய்யாமல், அவனுடைய செய்கைகளையெல்லாம் கவனித்து, உரோமானியப் படைத்தளபதியான பேபியசு மாக்கிசு (Fabius Maximus) தக்க தருணத்தில் அவனை வலுவாகத் தாக்கி நிறுத்தியது போல, கூட்டுடைமைச் சமநிலைக் கொள்கையாளரும் தக்க தருணத்துக்காகக் காத்திருந்து, சமநிலைக் கோட்பாட்டைச் செயற்படுத்துதல் வேண்டும். முதலில் சமூகத்திலே விரிவுரைகள், நூல்கள், துண்டு வெளியீடுகள் முதலியவற்றின் வாயிலாகச் சமநிலைக் கருத்துகள் பரப்பப்படுதலும், இக்

கருத்துகளைப் பின்பற்றுவோர் பாராளுமன்றத்துக்குத் தேர்தல்களின் வாயிலாகத் தேர்ந்தெடுக்கப் படுதலும் வேண்டும். சமநிலைக் கருத்துகளடங்கிய சட்டமுறைகளும், ஆட்சி ஆணைகளும் செய்யப்படுதல் வேண்டுமென்று அரசாங்கத்தை மக்கள் வற்புறுத்தல் வேண்டும். ஒவ்வொருவருக்கும் வேலை, ஓய்வு, சம்பள விகிதங்கள், வேலையின்மைக்கும் நோய்க்கும் எதிரான பாதுகாப்பு, தொழிலில் தன்னாட்சி, கல்வி முதலியவை அளிக்கப்படுதல் வேண்டும். படிப்படியாக வரிவிகிதத்தை உயர்த்துதலே இக்குறிக்கோள்களை அடைய உதவும். பொதுப்பணி நிறுவனங்களெல்லாம் அரசாங்க உடைமைகளாகவே இருத்தல் வேண்டும், இந்த மாற்றங்களெல்லாம் படிப்படியாகச் செய்யப்படுதல் வேண்டும். தொழில்கள் நாட்டுடைமையாக்கப்பட்டு, அதனால், உடைமை இழந்தவர்களுக்கு நியாயமான இழப்பீடுகள் அளிக்கப்படுதல் வேண்டும். சுருங்கக்கூறின், சமநிலையாளர்கள் குடியாட்சி அரசமுறையின் வாயிலாகவே சமூக மாற்றம் செய்தல் வேண்டும் என்றும், வன்முறைப் புரட்சியாலோ வகுப்புப் போராட்டத்தாலோ செய்தல் கூடாது என்றும் கூறினார்.

சமநிலைக் கருத்துச் செயற்படுதல்: புரட்சி முறையை விடுத்துக் குடியாட்சி முறைகளை ஆதரித்தே சமநிலைக் கொள்கையின் குறிக்கோள்களை அடைதல் வேண்டுமென்று வெபு வகுத்த கொள்கையால், பிரிட்டனில் குடியாட்சிச் சமநிலைக் கருத்துகள் பரவின. இரண்டாம் உலகப்போருக்குப்பின் ஆட்சியைக் கைப்பற்றிய தொழிற்கட்சி அரசாங்கம் 1945-50-ஆம் ஆண்டுகளில் இங்கிலாந்தின் வங்கியை அரசாங்க உடைமையாக்கிற்று. அது நிலக்கரிச் சுரங்கங்களையும், இரும்பு, எஃகுத் தொழிலையும் அரசாங்க உடைமைகளாக ஆக்கியதை, அதற்குப் பின்னர் ஆட்சியை ஏற்ற பழைமைக் கட்சி (Conservative Party) மாற்றினாலும், தொழிற்கட்சியின் தாராள இயல்புள்ள சமநிலைக் கருத்துகளுக்கு இங்கிலாந்து மக்களிடையே பரவலாக வரவேற்பு இருக்கிறது. ஓய்வு, உடல்நலம், கல்வி, பொருள் வளம் முதலியவெல்லாம் குறைந்த அளவிலேனும் அரசில் யாவருக்கும் கிடைக்குமாறு செய்தற்கு அரசாங்கம் ஆவன செய்தல் வேண்டுமென்று இவர் கூறிய சமநிலைக் கருத்துகள், இன்று பழைமை விரும்பிகள் நிறைந்த ஆங்கிலச்சமூகத்திலும் காணப்படுகின்றன. பா.கு.

துணை நூல்கள்:

Coker, F.W., Recent Political Thought, Appleton, 1934.

Cole, G.D.H., Fabian Socialism, London, 1943.

Cole, Margaret, I, ed., The Webbs and Their Work, London, 1949.

சின்டுவின் பர்மாவில் உள்ள ஓர் ஆறு. ஐரா வதி நதியின் துணையாறான சின்டுவின் (Chindwin), பர்மாவின் வடமேற்குப் பகுதியில் ஓடுகிறது. கூமோன் (Kumon) மலைத்தொடரிலிருந்து உற்பத்தியாகும் இது, மையிஞ்சான் (Myingyan) என்னுமிடத்தில் ஐராவதியில் இணைவதற்கு முன்னதாக, ஊக்காங்கு (Hukaung) பள்ளத்தாக்கு, காலேவா (Kalew) நகரம் முதலிய இடங்களின் வழியாக ஓடி வருகிறது. இதன் நீளம் சுமார் 885 கி.மீ. ஊயு (Uyu) என்ற ஒரு துணையாறும் இதனுடன் கலக்கிறது. சின்டுவின் ஆறு சுமார் 480 கி.மீ. நீளத்திற்குப் போக்குவரத்துக்குப் பயன்படுகிறது. அடிக்கடி தனது போக்கை மாற்றிக்கொள்ளும் ஆறுகளில் இதுவும் ஒன்று திபெத்துப் பகுதியிலிருந்து வந்தவர்களாகக் கருதப்படும் 'சின்' என்ற மக்கள் இந்த ஆற்றுவெளியில் வாழ்ந்து வருகின்றனர். தெ.பா.

சிட்னோ: இது சப்பானிய நாட்டின் மிகப் பழமை வாய்ந்த சமயமாகும். சிட்னோ (Shinto) என்ற சொல்லுக்குக் கடவுளரின் வழி என்பது பொருள். சிட்னோ சமயத்தினர் பல்வேறுபட்ட கடவுளர்களை வழிபடுகின்றனர். அவை காமி (Kami) என்று சொல்லப்படுகின்றன. மலைகள், ஆறுகள், பாறைகள், மரங்கள் ஆகியவையே கர்மியாகும். படைத்தல், வளர்ச்சி, நோய் குணப்படுத்துதல் ஆகியவற்றிற்கு அடிப்படைச் சக்தி காமியாகும். சிட்னோ சமயம் நன்னெறிக்கும் சடங்குகளுக்கும் முக்கியத்துவம் அளிக்கிறது. ஆனால், இதற்கென்று தத்துவம் ஏதும் கிடையாது. ஏனைய சமயங்களைப் போல் இறப்பிற்குப்பின் வாழ்க்கையைப் பற்றிய தத்துவத்தை இது வலியுறுத்தவில்லை.

இப்போது இச்சமயத்தை 61 கோடி மக்கள் பின்பற்றுகின்றனர். சிட்னோக்களில் பலர் தங்கள் வீடுகளிலேயே சிறுசிறு கோயில்களை அமைத்து வழிபடுகின்றனர். தெருவோரக் கோயில்களுக்கு முக்கியத்துவம் வழங்கப்படுகின்றது. பல கட்டடங்களும் தோட்டங்களும் பொதுக் கோயில்களாகத் திகழ்கின்றன. தனிப்பட்டோர் தம் வழிபாட்டின்போது துதிபாடி உரொட்டியையும், பூக்களையும் காமிக்குப் படையற் பொருளாக வைத்துப் படைக்கின்றனர்.

சில நேரங்களில் சிட்னோ பாதிடிகள் 'மசுதூரி' எனப்படும் சடங்கிற்குக் தலைமை தாங்குகின்றனர். தூய்மைப்படுத்தும் சடங்குதான் மிக முக்கியமான சடங்காகும். தனிப்பட்டோர் தாம் செய்த பாவங்களை ஏற்றுக்கொண்டு அவைகளைப் போக்கும்படி காமியிடம் வேண்டுவது தான் இச்சடங்காகும். நீண்ட

ஆயுளுக்காகவும் அமைதிக்காகவும் நல்ல வேளாண்மைக்காகவும் நலவாழ்விந்காகவும் பல சடங்குகள் செய்வர்.

எப்போது சிண்டோ தோன்றியது, அது எப்படித் தோன்றியது என்பது எவருக்கும் தெரியாது. ஆனால் சிண்டோக்கள் இயற்கையின் மூலம் காமியை வழிபட்டு வருகின்றனர். கி.பி. 700-இல் எழுதப்பட்ட சிண்டோ பற்றிய 'ரிகாங்கிகோசிஇ' எனப்படும் கதைகள் இச் சமயத்தைப் பற்றிக் கூறுகின்றன. எப்படி காமி உலகத்தைப் படைத்து மரபுகளையும் சட்டங்களையும் உருவாக்கியது என்பதை இக்கதைகள் கூறுகின்றன. சிண்டோக்களின் கூற்றுப்படி சூரிய தேவதைதான் சப்பானிய அரசுக்குடும்பத்தின் குலக் கடவுளாகும்.

கி.பி. 6-ஆம் நூற்றாண்டிலிருந்து சீன புத்த சமயமும் கன்பூசிய சமயமும் இதை ஆட்கொண்டன. அத்தாக்கத்தின் விளைவாகப் பௌத்த கடவுள்களைக் காமியாகக் கருதி அவைகளைப் பௌத்த கோயில்களில் வழிபடத் தொடங்கினர். நாளடைவில் பௌத்த சமயச் சடங்குகளுக்கும் சிண்டோ சமயச் சடங்குகளுக்குமிடையேயிருந்த வேறுபாடுகள் மறையத் தொடங்கின. கன்பூசியச சமயத் தாக்கத்தின் விளைவாகச் சிண்டோக்கள் நாணயம், அன்பு, பெரியோரை மதித்தல் ஆகிய நற்பண்புகளைப் பின்பற்றத் தொடங்கினர்.

ஆனால், கி.பி. 19-ஆம் நூற்றாண்டின் தொடக்கத்தில் சிண்டோக்கள் பௌத்த சமயத்தை ஏற்க மறுத்தனர். அந்நூற்றாண்டின் பிற்பகுதியில் அரசு சிண்டோ இயக்கம் தோன்றியது. அது சப்பானிய நாட்டுப்பற்றிற்கு முக்கியத்துவம் கொடுத்தது. மேலும், அது மன்னனைக் கடவுளின் சார்பாளராகவும் கருதியது. இரண்டாம் உலகப் போரில் சப்பான் தோற்றதன் விளைவாகச் சிண்டோ சமயம் அரசு ஆதரவை இழந்தது. இப்போது தோன்றியுள்ள புதிய சமயங்கள் கூட்டு வழிபாடு, அறப்பணிகள், கூட்டுறவு ஆகியவற்றை வலியுறுத்துகின்றன. மரத்தினால் ஆன வாயில்தான் சிண்டோ சமயத்தின் சின்னமாகும். இது தோரி (Torii) என்று சொல்லப்படுகிறது, இது சிண்டோ கோயிலின் நுழைவாயிலாகும். இது இரு கழிகளையும் குறுக்குக் கம்பிகளையும் கொண்டிருக்கிறது. கழிகள் வானத்தைத் தாங்கும் தூண்களாகும். குறுக்குக் கம்பிகள் புவியைக் குறிக்கின்றன.

கே.சே.

சித்சக்தி: சித்துப் பொருளாகிய இறைவன் தனக்கு நேர்மாறான சடப் பொருளாகிய மாயையை எங்ஙனம் இயக்குகிறான் என்பது பலரும் அறிந்து கொள்ள விழைவதொன்று. இறைவன் தானே மாயையை இயக்குகிறான் எனச் சைவ சித்தாந்திகள்

கூறுவதில்லை. இறைவன் தனது சித் சக்தியைக் கொண்டே மாயையைத் தொழிற் செய்யத் தூண்டுவான். இறைவன் வேறு; அவனது சக்தி வேறா என்று சிலர் வினவலாம். ஒருவிதத்தில் இறைவனும் அவன் சக்தியும் ஒன்றே. மற்றொரு விதத்தில் அவை இரண்டும் வேறு என்றும் கூறலாம். இறைவனும் அவனது சக்தியும், சூரியனும் அவனது ஒளிக்கதிர்களும் போன்றவை. சூரியனின்றி ஒளிக்கதிர்கள் இருக்கமுடியாது. என்றாலும் கதிர்கள்தான் சூரியன் என்று கொள்ள முடியாது. அதுபோலவே சித்சக்தி தான் இறைவன் என்று கூறமுடியாது. இரா. கோ.

சித்தத்தைச் சிவன்பாலே வைத்தார்:

திருத்தொண்டர் புராணம் அறுபத்து மூன்று தனியடியார்கள் பற்றியும், ஒன்பது தொகையடியார்கள் பற்றியும் கூறும். இத்தொகையடியார்கள் பற்றிய குறிப்புகள் தனிப்பட்ட ஓர் அடியவருடைய வரலாற்றினையோ செயலினையோ குறிக்காமல் சிவகதி அடையும் பல நெறிமுறைகளைக் குறிப்பிடுகின்றன. இந்த ஒன்பது தொகை அடியார்களைப் பற்றிய புராணங்களுள் சித்தத்தைச் சிவன்பாலே வைத்தார் புராணம் ஒன்றாகும்.

சித்தத்தை (உள்ளத்தை)ச் சிவன்பாலே வைத்தார்

புராணம்: இப்பகுதி உள்ளத்தைச் சிவனிடத்தில் வைத்தல் என்னும் நிலையினை விளக்குவது. படைத்தல் முதலிய ஐந்து தொழிலுக்கும் காரண கர்த்தர்களாகிய ஐந்து கடவுள்களும் (பிரமன், விட்டுணு உருத்திரன், மகேசுவரன், சதாசிவம்) உள்ளனர். இந்த ஐந்து கடவுள்களும் ஐம்பூதங்களுக்கும் உரியவர்கள். மண்ணை இதயத்தானத்தில் வைத்து, அதன் கடவுளாகிய பிரம தேவனையும், நீரைக் கண்டத்தானத்தில் வைத்து, அதன் கடவுளாகிய விட்டுணுவையும், நெருப்பை உள்நாக்கின் தானத்தில் வைத்து அதன் கடவுளாகிய உருத்திர மூர்த்தியையும், காற்றைப் புருவ நடுத்தானத்தில் வைத்து அதன் கடவுளாகிய மகேசமூர்த்தியையும், ஆகாயத்தைப் பிரமரந்திரதானத்தில் வைத்து, அதன்கடவுளாகிய சதாசிவ மூர்த்தியையும் தியானம்செய்வர். அதனால் அவ்வம் மூர்த்திகளை ஆங்காங்குத் தரிசிப்பர். இறுதியாக ஆறாம் ஆதாரமான நாதாந்தத்தில் முக்திக் கபாடம் திறக்க, மெய்ப்பொருளாகிய சிவனைத் தரிசித்து அங்கேயே சித்தத்தை (உள்ளத்தை) நிலைபெற வைப்பர்.

சித்தத்தைச் சிவன்பால் வைத்தவர்கள் சரியை, கிரியை என்னும் நிலைகளைக் கடந்தவர்கள்; அட்டாங்க (எட்டு) யோகத்துள் இயமம், நியமம் முதலிய ஐந்தினை உடலில் குண்டலித் தானத்திலுள்ள குண்டலினிச் சக்தியைப் பிரணவத்தால் எழுப்பிச் சுழு

முனை வழியாய் மேலே செலுத்தும் யோகநெறி அறிந்தவர்கள்.

இவர்கள் சிவத்தை உணர்ந்து கலந்து தம்மை மறத்திருப்பர். இதுவே சிவயோக சமாதி எனப்படும். இப்புராணம் யோக நெறி முறையையும், அதன் பயனாகிய சிவகதி அடையும் சிறப்பினையும் விளக்குகிறது. கி.சே.

சித்தர்கள்: 'சித்தர்' என்னும் சொல் 'சித்' என்னும் வடமொழி வேர்ச் சொல்லிலிருந்து தோன்றியது. நிறைமொழி மாந்தர், அறிவர் என்னும் சொற்களால் மிகப் பழங்காலத்தில் சித்தர்கள் குறிக்கப்பெற்றனர். 'சாரணர்' எனச் சமணத்திலும் பௌத்தத்திலும் குறிக்கப்பெற்றவர்கள் சித்தர்கள்.

சித்தி என்னும் சொல் தொடக்க காலத்தில் கைகூடுதல் என்னும் பொருளில் தோன்றியிருத்தல் வேண்டும். காலப்போக்கில் அது சித்துகளைக் குறிப்பதாக வளர்ச்சிபெற்றது. 'சித்தி' என்னும் சொல்லுக்கு 'இருத்தி' என்ற சொல்லை மணிமேகலை பயன்படுத்தினாலும் அச்சொல் ஆட்சிபெறவில்லை. சித்தி என்னும் சொல்லே நிலைபெற்றது. யோக சாதனைகளில் தெளிதல், மந்திரங்களைச் செபித்தல் மெளனத்தில் இருத்தல், இறைவழிபாடு முதலானவற்றால் சித்திகளைப் பெறலாம் என்பர் சித்தர்கள், இயமம், நியமம், ஆசனம், பிராணாயாமம், பிரத்தியாகாரம், தாரணை, தியானம், சமாதி எனச் சித்திகள் எண்வகைப்படும். இதனை அட்டமாசித்தி என்றும், அட்டசித்தி என்றும் வழங்குவர். இவ்வெண்வகைச் சித்திகளையும் பெற்றவர்கள் சித்தர்கள். யோகச் செயல் முறைகளினால் உடலினை நிலைக்கச் செய்து, மெய்மையுணர்ந்து சமுதாய மக்களை நன் நெறியில் செலுத்த விரும்பிய சித்தர்கள் தம் குருவின் ஆணையின்படி இவ்வுலகில் வெளிப்படுவர்; தமக்கென எந்தப் பற்றும் இல்லாப் பேராண்மை யாளர். உண்ணாமல், உறங்காமல், இடம் பெயராமல் வெயில், மழை, பகல், இரவு என்று பாராமல் இருப்பதே சித்தர்களின் சமாதிலை. அவ்வாறு சமாதியில் இருந்து பின் வெளிவரும்போது தாம் பெற்ற ஞானத்தை மக்களுக்கு எடுத்துரைப்பர். அதன் பயனைப் பற்றி அவர்கள் கவலைப்படுவதில்லை. தம் மிடம் வியத்தகு ஆற்றல்கள் இருந்தமையைத் தம் வியத்தகு செயல்களால் காட்டினர். பரஞ்சோதி முனிவரும், சைவ எல்லப்ப நாவலரும், பாம்பாட்டிச் சித்தரும், தாயுமானவரும் சித்தர்களின் அற்புதங்களைப் பாடுவர். 'பதினெண்சித்தர்' என்ற தொகைத் தொடர் பரவலாகக் காணப்பட்டனும் பதினெண் சித்தர்கள் யார் யார் என்பதில் கருத்து வேறுபாடுகள் உள்ளன. இதுவரையில் வந்துள்ள பதினாறு ஆய்வறி

ஞர்களின் பட்டியல்களில் அகத்தியர், திருமூலர், போகர் தவிரப் பிற சித்தர்களின் பெயர்கள் ஒன்றாகக் காணப்பெறவில்லை. 'சித்தர்கள் அனேகங்கோடி' என்று சட்டைமுனி குறிப்பார். சித்தர்களின் பாடல்களிலேயே 'பதினெண்சித்தர்' என்ற பொதுவழக்கும் காணப்படுகின்றது. பதினெண் சித்தர்கள் யாவர் என்பது இன்னும் உறுதிசெய்யப்பெறாமலேயே உள்ளது. சித்தர்களின் பெயரில் அமைந்துள்ள நூல்களின் யாப்பும் சொல்லும் நுவல்பொருளும் அவர்கள் பிற்காலத்தவர்கள் என்பதற்குச் சான்று தருகின்றன. சித்தர் என்னும் மரபு திருமூலர் முதல் தொடங்கியிருக்கலாம்.

கற்றோர்க்கே பொருள் விளங்குமாறு அமைந்திருந்த பாவகைகளையும் யாப்பு வகைகளையும் கொண்ட இலக்கியத்தை எளிய மக்களும் பாடிப் பொருள் உணரும் வண்ணம் இனிய எளிய குமமி, சிந்து, கண்ணி முதலான பாவகைகளைக் கொண்டமைத்து 'மக்கள் இலக்கியம்' எனப் பரவச் செய்தவர்கள் சித்தர்கள். அவர்கள் அமைத்துத் தந்த இலக்கியமே இன்று எல்லோராலும் போற்றப்படுகின்றது. சித்தர் பாடல்கள் எளிமையுடன் கூடிய பல்வேறு நடை அமைப்புகளைக் கொண்டன. அவை கேள்வி நடை, பழமொழி நடை, பேச்சுநடை, வியப்பு நடை, உருவக நடை, குறிப்புத் தொடர் நடை, விளிநடை போல்வன. பல்வேறு நடையமைப்புகளைக் கொண்டு திகழ்ந்தாலும் அகப்பேய், குதம்பை, பாம்பாட்டி, இடைக்காடர், அழகணி ஆகியோரின் பாடல்கள் நீங்கலாகப் பிறருடைய பாடல்கள் அனைத்தும் பாடியவரின் பெயர்இல்லாதுபோயிருப்பின் பாடியவர் எவர் என்பது தெரியாமல் போயிருக்கும். இவர்களின் எளிய நடைபல இடைச் செருகல்களுக்கும் காரணமாயின. சித்தர்களின் இலக்கிய நடையில், முன்னிலைப்படுத்திக் கூறும் பாங்கே மிகுதி. பெண்ணை, மக்களை, தன்னை, மனம் மற்றும் பிறபொருள்களை, மாணவனை என ஐவகை நிலைகளில் அம்முன்னிலைப் படுத்தல் அமைகின்றது. கொங்கணர், குதம்பை முதலானோர் பெண்ணை முன்னிலைப் படுத்துவர். சிவ வாக்கியர் மக்களை முன்னிலைப் படுத்துவார். கருஜரார், பத்திரகிரியார் முதலானோர் தம்மை முன்னிலைப்படுத்துவர். அகப்பேய், பட்டினத்தார், இடைக்காடர் முதலானோர் மனம், பிறபொருள்கள் ஆகியவற்றை முன்னிலைப் படுத்துவர். அகத்தியர், சட்டை முனி முதலானோர் மாணாக்கர்களை முன்னிலைப் படுத்துவர். இடைக்காடர், பட்டினத்தார் இருவரும் மக்கள், மனம், பிற பொருள்கள் ஆகியவற்றுடன் தம்மையும் முன்னிலைப்படுத்திப் பாடுவர். இடைக்காடர் பிறர் கூற்றாகவும் தம் கருத்துகளை எடுத்துரைப்பர். காசுபுசுண்டர், திருவள்ளுவர், வால்மீகர்

முதலானோர் முன்னிலைப்படுத்தாமல் நேரடியாகப் பாடுவர். இவ்வாறு சித்தர் பாடல்கள் அமைந்து மொழியினை வளப்படுத்துவனவாக உள்ளன.

மறைபொருட் கூறுகள் சித்தர் இலக்கியத்திற்குத் தனிச் சிறப்பைத் தருகின்றன. ஒரு சொல்லே மேற்போக்காகப் படிக்கும் பொருளையும் ஆழ்ந்து அதன் உள்ளீட்டுப் பொருளை அறிந்துகொள்ளும்போது வேறுபொருளையும் தரும் வகையில் அமைந்துள்ள தன்மையே இங்கு 'மறைபொருட்கூறு' எனக் கொள்ளப்பெற்றது. இது ஒரு நிலையில் உள்ளறையும் இறைச்சியும் போன்றதாகும். இம்மறைபொருட் கூறுகள் குறிப்பில் குறிப்புணர வல்லார்க்கே புரியக் கூடியனவாகக் காணப்படுகின்றன. இவற்றை 'ஏமாற்றும் எளிமை' என்று குறிப்பர். மக்கள் உலகமாயையில் ஈடுபட்டு அதுவே உண்மையென எண்ணியது, உண்மைப்பெருளை எடுத்துரைத்தாலும் ஏற்கும் மனவலி அற்றிருந்தது, உண்மையை எடுத்துரைக்கும் சித்தர்களை ஏனனப்படுத்தியது, மிகச்சிலர் மன ஒழுக்கம் கெட்டுத் தகாத செயல்களில் ஈடுபட்டது, பலர் துறவியர் என்ற போர்வையில் மக்களை ஏமாற்றியது, குறுக்கு வழியில் பொருளைப் பெற விரும்பும் பணம் படைத்த சோம்பேறிகள் பெருகியிருந்தது என்னுமிக் காரணங்களால் உண்மைப் பொருளை மறைத்துப் பாடினர் சித்தர்கள். யோகம், இரசவாதம், எழுத்துகளாலும் எண்களாலும் உண்மைப் பொருளை விளக்கல் என்னும் இம்மூப்பொருள்களிலேயே மறைபொருட் கூறுகள் மிகுதியும் இடம் பெற்றுள்ளன.

புராண இதிகாசக் கதைகளையும் இலக்கிய மேற்கோள்களையும் சித்தர்கள் தங்கள் பாடல்களில் கையாண்டிருப்பது இலக்கிய நயத்தினை மேம்படுத்துவதாக உள்ளது. மரபிலக்கண யாப்பமைப்பு, அதனின்றும் நெகிழ்ந்த யாப்பமைப்பு என்ற ஈரமைப்புகளில் சித்தர் பாடல்களின் யாப்பு அமைந்துள்ளது. மரபிலக்கண நெகிழ்ச்சி எளிய மக்களுக்குப் பயன்தருகின்றவகையில் அமைந்துள்ளது குறிப்பிடத்தக்கது.

சமுதாய உவமைகள், தத்துவ உவமைகள் எனப் பல நிலைகளில் உவமைகள் அமைந்துள்ளன. ஒரு பொருளுக்குப் பல உவமைகளை மேற்கொள்ளும் பொழுது அப்பொருளை வலியுறுத்துகின்ற தன்மையையும் அதன் இன்றியமையாமையையும் வெளிப்படுத்துகின்றனர். பாடல்களில் பயின்றுவரும் உவமைகளும் பழமொழிகளும் மக்களின் வாழ்க்கைப்பின்னணியோடு இணைக்கப்பட்டவையாய் அமைவது, அரிய கருத்துகள் நன்கு விளக்கமுறவதற்கு ஏதுவாக உள்ளது.

சித்தர்களின் கடவுட் கொள்கைகள் எளிய மக்கள், யோகியர், ஞானியர் என்னும் மூவர்க்குமுரிய வழிபாட்டு முறைகளை விளக்குகின்றன. அருவமாக இறைவனைக் காணும் திறமற்ற எளிய மக்கள் வணங்குதற் பொருட்டு உருவ வழிபாட்டினைப் பாடுகின்றனர் எனலாம். சிவ வாக்கியரின் காலத்தில் சைவ வைணவ மக்களிடையே தங்கள் தெய்வமே உயர்ந்தது என்ற பூசல் இருந்தது. இதனை எதிர்த்து, நாழி அளவாகிய உப்பும், நாழி அளவாகிய அப்பும் ஒன்றாகச் சேரும்பொழுது நாழி அளவினதேயாகும். ஆழியோனும் ஈசனும் அமர்ந்து வாழும் இடமும் அத்தகையதே. எருதில் ஏறுகின்ற ஈசனையும் சக்கரத்தினையுடைய திருமாலையும் வேறுவேறு என்று கூறுபவர்கள் நரசகத்தில்தான் வீழ்வர் (சிவ.பா. 53) என்று பாடிச் சாபம் இடுகின்றார். கடவுட்பெயர்கள் பலவாக இருப்பினும் இறைவன் ஒருவனே என்ற கருத்தை வலியுறுத்துகின்றனர் சித்தர்கள். சக்தி சிவம் இரண்டுமிணைந்த சதாசிவ வழிபாட்டைச் சித்தர்கள் போற்றினர் என்பது குறிப்பிடத்தக்கது. உயிர்களிடத்து அன்பு செலுத்துதல், தரையில் தலை பட வணங்கல், ஐம்புலன்களை இறைவழி செலுத்தல், பொய் கூறாது உண்மையுடன் ஒழுக்க நெறியில் நின்று இறைமாட்டுப் பத்தியும் அன்பும் கைக்கொள்ளுதல், இறைவனை வணங்குவதால் ஏற்படும் பயன்கள் முதலானவற்றை எளிய மக்களுக்கேற்ற நெறியாகத் தருவர். யோகியர்க்குரிய நெறியில் வாசி, தியானம் முதலிய யோக முறைகளில் இறைவனை அடையும் தன்மைகளைக் குறிப்பர். ஞானியர்க்குரிய நிலையில் உண்மைக் குருவின் தன்மை, செயல்கள், ஞானநிலை கைவரப்பெற்றவுடன் தாமே சிவமாய் அமர்ந்திருத்தல் முதலானவை குறிக்கப்பெறுகின்றன.

மனிதனையே தத்துவக் கோணத்தில் பார்க்கும் சித்தர்கள் உலகு, உயிர், உடல், மனம் என்னும் நான்கு நிலைகளில் தத்துவக் கருத்துகளைப் புலப்படுத்துவர். இவ்வுலகம் சக்தியில் தோன்றிச் சக்தியில் ஒடுங்குகின்றது. உயிர் முற்பிறவியில் செய்த வினைக்கீடாக உடலை எடுக்கின்றது. அது சிவத்துடன் சேரும் போது தன்னை அழித்துக் கொள்ளும். யோகச் செயல் முறைகளினாலும் ஞானத்தினாலும் இவ்வுயிரை வெட்டவெளியில் இணைக்கவேண்டும். உடல் தொண்ணூற்றாறு தத்துவங்களையுடையது; வினை அழியும் போது தானும் அழியும். இந்த உடலை அழியாமல் கைலாய தேகமாக்கி இறையுடன் ஒன்ற வேண்டும். அனலகின்ற தன்மையுடைய மனத்தை ஒருநிலைப்படுத்தி ஓங்காரத்தை அனுபவிக்கவேண்டும். மனம் மௌனத்தை அடையும்படி செய்யவேண்டும். அதற்கு மனத்தாய்மையும் மனவன்மையும் இன்றியமையாதவை என்று விளக்குவர்.

யோக நெறியிணையே சிறந்ததாகக் கருதும் சித்தர்கள் 'நமசிவய' என்ற திருவைந்தெழுத்தே யோகமூலம் என்பர். ஐவகை யோகங்கள் பாடல்களில் பேசப்படுகின்றன. 'அட்யோகம்' அட்டாங்கயோகத்தின் பலனைத் தாராது என்பது சித்தர்களின் நம்பிக்கை. பலனை எதிர்பாராது செய்யும் செயல்களே பயன் தரவல்லன என்பது கரும யோகத் தத்துவம். இறையன்பு, உண்மையான பத்தி இவையே ஞானத்தையடைவிக்கும் வழிகள் என்பர். மந்திரங்களை உச்சரிப்பதற்குரியவை, பூசைக்குரியவை என இருவகைப்படுத்தினர். மந்திரயோகத்தில் ஈடுபடுபவர் இவற்றின் தரம் உணர்ந்து அதன்படி நடப்பர். அனைத்து யோகங்களிலும் சிறப்பு வாய்ந்தது இராசயோகம். இதனை அட்டாங்க யோகம், மகாயோகம் என்றும் கூறுவர். இவ்யோகத்தின் ஒரு கூறான வாசியோகம் செய்வதால் ஆன்மா வலிவடைந்து செயற்கரிய செயல்களைச் செய்யும் தன்மை பெறலாம். இவ்யோகத்தைச் செய்து அதிகாலையில் எழுந்து இறைவனை வணங்கிக் குருசொல்லிக் கொடுத்த ஆசனத்தில் கிழக்கு முகம் நோக்கி அமரவேண்டும். நாக்கினை உள்மடித்து அண்ணாக்கைத் தொடும்படி செய்ய வேண்டும். குரு சொல்லிக்கொடுத்த அளவுகளின்படி அவர்தம் முறைமைகளைப்பின்பற்றி இடகலையில் பூரித்துப் பிங்கலையில் இரேசிக்கவேண்டும். பூரகும்பக இரேசக அளவுகளைத் திருமூலர், பதினாறு, அறுபத்து நாலு, முப்பத்திரண்டு என்றும் (திரு-மந். பா.550) அகத்தியர் பதினாறு, எட்டு, நான்கு என்றும் (அக.ஞானம்.பா. 8) வாலைசாமி, முப்பத்திரண்டு, அறுபத்தி நாலு, பதினாறு (வாலைசாமி, ஞானக்குமரி, பாக். 32, 33) என்றும் குறிப்பர். இம் மாறுபாடுகள் அவரவர் அனுபவத்தைப் பொறுத்தவை. சித்தர்களும் குரு சொற்படிதான் வாசியோகம் செய்தல் வேண்டும் என்று ஆணையிடுவர். உடல்லுள்ள மூலாதாரம், சுவாதிட்டானம், மணிபூரகம், அனாகதம், விசுத்தி, ஆஞ்ஞை என்னும் ஆறு ஆதாரங்களிலும் வாசி யோகத்தினால் எழும் குண்டல சக்தி பொருந்தி இறுதியில் 'சகசரதளம்' என்னும் உச்சித்தவையினை அடைந்து அங்குள்ள காயப்பாலினை உருகச் செய்யும். சித்தர்கள் இதனைப் பருகி உடலினை இறவாமல் பாதுகாப்பர்.

மெய்யினை மெய்யாகநிலைக்கச் செய்து பேராணந்தத்தை அடைவதே வாழ்வின் குறிக்கோள் என்பது சித்தர்களின் முடிபு. மெளனமே சித்திகளைக் கட்டுவிக்கும்; தியான நிலையே சமாதிக் கு வழிகோலும் என்பர். சட்டைமுனி, தத்துவாலய சமாதி, சவிகற்ப சமாதி, நிருவிகற்ப சமாதி, சஞ்சார சமாதி, ஆரூட சமாதி என்னும் ஐவகைச் சமாதி நிலைகளை விளக்குவர் (பா. 65-73) (பின்ஞானம் நூறு). சமாதியில் உயர்

அனுபவங்கள் கிட்டுகின்றன. ஞானம் பெறப்படுகின்றது. எனவே, சமாதியில் இருப்பதையே சித்தர்கள் விரும்புவர். யோகநிலையற்ற வெறும் சடங்குகளைச் சித்தர்கள் வெறுப்பர். யோகத்தால் முத்தி பெறலாம்; சிவனுடன் ஒன்றலாம். உடல் பெற்ற குறிக்கோள் அதுவே என்பதால் யோகத்தைப் புரியுங்கள் என்று வேண்டுவர் சித்தர்கள்.

சமுதாய மக்களது நல்வாழ்வில் மிகுந்த ஈடுபாடு கொண்டவர்கள் சித்தர்கள். இவர்கள் பாடுபட்டு ஈட்டிய பொருளைத் தவறான வழிகளில் செலவிடுகின்ற மக்களையும், பரதலையர் செயற்பாடுகளையும் மிகுதியும் கண்டிக்கின்றனர்; குலப்பெண்டிரைப் போற்றுகின்றனர். சமுதாயத்தில் மலிந்திருந்த சாதிப் பாகுபடுகள் சித்தர்களை வெகுளச் செய்தன. பிறப்பினால் சாதிகள் தோன்றுவதில்லை. உழைப்பதற்காகவே சாதிகள் தோன்றின. கீழான செயல்களைச் செய்பவர்களே இழிந்தவர்கள். தன்னையறிபவர் உயர்ந்த சாதியர். சாத்திரங்களும் சடங்குகளுமே சாதி உயர்வை வலுப்பெறச் செய்கின்றன. எனவே, அவற்றை விலக்குங்கள் என்று சித்தர்கள் வேண்டுகின்றனர்.

நோய்களே மக்களை நலிவடையச் செய்வதால் இயற்கைப் பொருள்களைக் கொண்டு எளிமையாக மருந்துகளைத் தயாரித்து மக்களுக்கு அளித்து வந்தனர். இவர்தம் மருத்துவம் 'சித்த மருத்துவம்' என்னும் பெயரில் இன்று எங்கும் பரவிக் கிடக்கின்றது. காமம், பசி, பக்திக் குறைவு, கவலை, செய்வினை பிறவி போன்றவற்றால் நோய்கள் ஏற்படுகின்றன என நோய்களின் மூலகாரணங்களையும் விளக்கி அவற்றைத் தள்ளுங்கள் என்று இவர்கள் கூறுகின்றனர்; சீர்கேடுற்ற மக்கள் தெளிவடைய வேண்டித் தங்கள் அறிவுரைகளையும் பாடல்களில் வடித்துச் செல்கின்றனர். அவ்வறிவுரைகள் எக்காலத்தும் எல்லோர்க்கும் பயன்தரத் தக்கனவாய் அமைந்திருப்பது சித்தர்களின் சீரிய அறிவர் திறத்தைப் புலப்படுத்தி நிற்கின்றது.

இத்தகைய சிறப்பு வாய்ந்த சித்தர்கள் வேண்டியபோது வேண்டிய இடத்தில் தோன்றுவதால், இவர்களுக்கென்று வரலாற்று முறையில் வாழ்க்கை வரலாறுகள் இன்று வரையில் எழுதப்பெறவில்லை. எந்நாட்டிற்கும் பொதுவில், எங்கும் சஞ்சரிப்பதால் ஒருவர்தம் பெயரே பல இடங்களில் பல நாடுகளில் பேசப்படுகின்றது. சித்தர்கள் சமாதியடைந்த இடங்களே இன்று பொதுமக்கள் பலரும் வழிபடுகின்ற தெய்வத் திருக்கோயில்களாக இலங்குகின்றன. க.இ.

சித்தர் சிவப்பிரகாசர் கி.பி. 17-ஆம் நூற்றாண்டில் வாழ்ந்த தமிழ்ப் புலவர். இவர் தஞ்சை

லூர் மாவட்டத்திலுள்ள கும்பகோணத்தில் சைவ வேளாளர் குடியில் பிறந்தார்; இளம் வயதிலேயே கல்வியில் தேர்ச்சி பெற்றார். திருமண வயதில் மணம் செய்துகொள்ளாத இவர், திருவாவடுதுறைத் தலைவராக விளங்கிய நமச்சிவாய மூர்த்தியிடம் சென்றார். அவரிடம் தீட்சையும் சிவப்பிரகாசர் என்னும் தீட்சா நாமமும் பெற்று, அவருக்கு நெருக்கமான தொண்டராக விளங்கினார். சிதம்பரத்தில் வைணவர்களால் நடராசப் பெருமானுக்குப் பூசை நடப்பது தடைப்பட்ட செய்தியறிந்து தம் நமச்சிவாய மூர்த்தியின் கட்டளைப்படி அங்குச் சென்றார். அங்குத் தம்மால் வைணவர்களின் போக்கை மாற்ற இயலாது போகவே, விசயநகர மன்னரின் அமைச்சராகவும் அரசுப் பேராளராகவும் விளங்கிய இலிங்கண்ணாவைக் கொண்டு பூசைக்குரிய தடைகளை நீக்கினார். இலிங்கண்ணா இவருக்குப் பல வகைச் சிறப்புகளைச் செய்து திருவண்ணாமலையில் மடம் அமைத்து அதில் தங்குமாறு வேண்டினார். ஆனால், இவர் தம் குருவிடம் சொல்லி வருவதாகத் திரும்பினார். நடந்த வற்றையெல்லாம் அறிந்த நமச்சிவாய மூர்த்திகள் வடபகுதிக்குச் சென்று இலிங்கண்ணா முதலியோருக்கு ஞானோபதேசம் செய்ய இவரை அனுப்பி வைத்தார். துறையூரில் ஆட்சிபுரிந்த இலிங்கதுரை இவரது பெருமையையுணர்ந்து தம் ஊரில் ஒரு மடம் அமைத்துத் தங்கச் செய்தார். இவர் சில காலம் அங்கு வாழ்ந்ததால் இவருக்குத் துறையூர்ச் சிவப்பிரகாசர் என்ற வேறு பெயரும் வழங்கலாயிற்று.

இவர் பல தலங்களையும் வழிபட்டுச் செல்லும் வேளையில் திருச்செங்கோட்டில் சிலர், சிலையாக உள்ள கல்லிடத்தை அதற்கு முன் வைக்கப்படும் கடலையை உண்ணுமாறு செய்ய இயலுமா எனக் கேட்டுஇவரது ஆற்றலை அறிய விரும்பினர். இவர் தமக்கு வந்துற்ற சோதனையை இறைவனிடம் விண்ணப்பித்தார். இறைவனருளால் கல்லிடபம் கடலை தின்றதைக் 'கல்லிடபங் கடலைதின்று சொல்லுயர்ந்த நாடு' என்று திருச்செங்கோட்டுக்குறவல்சியில் காணப்படும் தொடரால் அறியலாம். மேலும், கொங்குமண்டலச் சதகச் செய்யுளில் 'வெண்பா சொலக் கல்லிடபங் கடலையை மென்று தின்னும், வண்பாவலர்வரு செங்கோடையுங் கொங்கு மண்டலமே' என வரும் பகுதியும் இதனை உறுதி செய்கின்றது. இவ்வாறு பல அற்புதங்களை நிகழ்த்திக் காட்டியமையால் இவர் சிவப்பிரகாசர் என வழங்கப்பெற்றார். இவர் ஒரு நாள் பயணம் செய்யும் போது திருப்பட்டசுரத்திற்கு அருகில் காலமானார்.

இவர் திருக்கழுக்குன்றமாலை, அத்துவித வெண்பா, திருவாலந்துறைச் சிந்து, சதகத்திரயம் கணபாடித ரத்தினமாலை, அனுபவ சட்சுதலம் முத

லிய நூல்களை இயற்றியுள்ளார். திருக்கழுக்குன்ற மாலை என்பது திருக்கழுக்குன்றத்தில் எழுந்தருளியுள்ள இறைவன்மீது பாடப்பட்டதாகும். அத்துவித வெண்பா என்னும் நூல் 218 வெண்பாக்களைக் கொண்டது. வாதுளாகம சாரமான இந்நூலுக்குத் துறையூராதீனத்தில் 6-ஆம் பட்டத்திற்கு வந்தநன்னூல் சிவப்பிரகாச சுவாமிகள் உரை இயற்றியுள்ளார்.

சித்தரஞ்சன் தாசு (கி. பி. 1870-1925):

இந்தியாவில் வங்கம் தந்த மாபெரும் தலைவர்களுள் ஒருவர் சித்தரஞ்சன் தாசு ஆவார். இவரைத் 'தேச பந்து தாசு' என்றே இந்தியர் அழைத்தனர். சி. ஆர். தாசு என்ற சுருக்கப்பெயராலும் இவர் வழங்கப்பெற்றார். இவர் வங்கத்தில் கி.பி. 1870-இல் பிறந்தார்; 1917-ஆம் ஆண்டிலிருந்து இறக்கும் வரையில் இந்திய அரசியலில் முக்கிய பங்கு வகித்தார். 1917-ஆம் ஆண்டுதான் இவர் அலிபூர் சிறை வழக்கில் அரவிந்த கோசுக்காக வாதாடினார். பிறகு வழக்கறிஞர் தொழிலை விட்டுவிட்டு அரசியலில் சேர்ந்தார்.

இவர் விடுதலை வேட்கை உள்ளவர். நாட்டிற்கு விடுதலை உடனே வந்தாக வேண்டும், அதற்குக் கால தாமதம் செய்வதில் பயனில்லை என்ற திடமான கருத்துடையவர் இவர். இந்திய அமைச்சரின் 'இரட்டையாட்சி' என்ற வேடிக்கையான அரசியல் சட்டத்தை உடனடியாக நீக்குதல் வேண்டும் என்று கூறினார் இவர். இரட்டையாட்சித் திட்டம் 1919-ஆம் ஆண்டு அரசியல் சட்டத்தின்படி கொண்டுவரப்பட்டது. அத்திட்டத்தின்படி இந்திய மாநிலங்களின் ஒரு பகுதித் துறைகள் ஆளுநர் நிருவாக மன்றத்தினாலும், மற்றப் பகுதித் துறைகள் மக்களால் தேர்ந்தெடுக்கப்பட்டவர்களாலும் நிருவகிக்கப்பட்டன. நீதி, காவல், சட்டம் இம்முன்றும் ஆளுநரிடமே இருந்தன. இதைத் திருத்தத்துடன் ஏற்கலாம் என்பது இறுதியில் முடிவான நிலைமை. சட்டமன்ற நுழைவுத் திட்டத்தை ஏற்ற சுயராச்சியக் கட்சியின் தலைவர் இவர்.

இந்தியத் தேசிய காங்கிரசின் (1920) கல்கத்தா மாநாட்டில் இவர் கலந்து கொண்டு உரையாற்றினார். அம்மாநாட்டின்போது காந்தியின் சத்தியாக் கிரகக் கொள்கையை இவர் முதலில் எதிர்த்த போதிலும், பின்னர் ஏற்று, காந்தியின் முக்கிய ஆதரவாளர்களுள் ஒருவரானார்.

வேல்சு இளவரசர் 1921-ஆம் ஆண்டு கல்கத்தா நகருக்கு வந்தபோது அவரை எதிர்த்து இவர்மறியல் நடத்தினார்; அதன் விளைவாகச் சிறை சென்றார்; குற்றவாளி ஆக்கப்பட்டார். பின்னர்ச் சுயராச்சியக்

கட்சியை உருவாக்கினார். இவரது ஒப்பற்ற தலைமையில் சுயராச்சியக் கட்சி நாட்டு மக்களிடையே நாட்டுப் பற்றை வளர்த்தது. வங்கத்தில் இவரது கட்சி, செல்வாக்குள்ள கட்சியாக இருந்தது. இவர் நாட்டுப் பற்று உள்ளவராகத் திகழ்ந்தார். நாட்டின் மேன்மைக்காக எத்தகைய தியாகத்தையும் செய்ய இவர் ஆயத்தமாக இருந்தார். இவர், 1925-ஆம் ஆண்டு இறந்தார். இவர் இறந்த பிறகு இவரது கட்சி காங்கிரசுக் கட்சியுடன் ஒத்துழைத்து நாட்டு விடுதலைக்குப் பாடுபட்டது. இவருக்குப் பிறகு மோதிலால் நேரு இக்கட்சியின் தலைவரானார். ஆனால், ஓராண்டுக்குள் சுயராச்சியக் கட்சி தன் செல்வாக்கை இழந்தது. கே.சே.

சித்தன் வாழ்வு: முருகப் பெருமான் உறையும் இடங்களில் சிலவற்றைப் படைவீடுகள் எனக் கொண்டு, அவ்வாறமைந்த ஆறுபடை வீடுகள் பற்றிய செய்திகளைத் தொகுத்துத் திருமுருகாற்றுப் படை விளக்குகிறதென ஆய்வாளர்கள் கூறுகின்றனர். அவ்வகையில் அந்நூலினை ஆறு பகுதியாகக் கொண்டு பொருள் விளக்கம் செய்துள்ளனர். அந்த ஆறு படை வீடுகளுள் ஒன்று திருவாவினன்குடி என்பதாகும். அவ்வூருக்கமைந்த வேறு பெயரே சித்தன் வாழ்வு என்பதாகும். சித்தன் என்பது முருகனுக்கமைந்த ஆயிரந் திருநாமங்களுள் ஒன்று. முருகன் வாழுமிடம்-கோயில் கொண்டுள்ள இடம் - என்னும் பொருளில் சித்தன் வாழ்வு என்னும் பெயர் அமைந்

தது. சித்தன் வாழ்வு என்னும் ஊர்பற்றி 'நல்லம்பர் நல்ல குடியுடைத்து' எனத் தொடங்கும் ஓளவை யாரின் தனிப்பாடல் ஒன்று, 'சித்தன் வாழ்வு, இல்லந்தோறும் மூன்றெரியுடைத்து' என்று கூறுகிறது. இல்லங்களில் முத்தீ ஒம்பிப் பேணும் மரபு அந்தணர்க்குரியது. சித்தன் வாழ்வு என்னும் ஊரின் இல்லங்களிலெல்லாம் மூன்றெரி-முத்தீ - ஒம்பப் பெற்றது என்பதனால் அவ்வூர் முழுதும் வேதநெறி போற்றும் அந்தணர் நிறைந்திருந்தமையினை அறியலாம். சித்தன் வாழ்வு என்னும் பெயர் இன்று வழக்கில் இல்லை. எரியோம்பும் அந்தணர்கள் மாறிய நிலையில் ஊர்ப்பெயர் வழக்கும் மாறியிருக்கலாம். திருவாவினன்குடி என்னும் பெயர் இன்றும் வழக்கிலுள்ளது. இவ்வூர் இன்று பழனிமலை என்று போற்றப்படும் மலையின் அடிவாரத்தில், பழனி நகரிலிருந்து அம்மலைக்குச் செல்லும் வழியில் அமைந்துள்ளது. 'முருகன், தெய்வ யானையுடன் சில நாள்கள் திருவாவினன்குடியில் இருத்தலும் உரியன்' என்பதனைத் திருமுருகாற்றுப்படை 'தாவில் கொள்கைமடந்தையொடு சின்னாள், ஆவினன்குடி அசைதலும் உரியன்' (திருமு 175, 176) என்று குறிப்பிடுகிறது. முருகன் மடந்தையொடு சின்னாள் வாழும் இடம் என்று கூறப்படுவது கொண்டு 'சித்தன் வாழ்வு' என்ற பெயர் தோன்றியிருத்தல்கூடும். அ.மா.ப.

சித்தன்ன வாசல் வரலாற்றுச் சிறப்பு மிக்க தொன்மையான சிற்றூர், புதுக்கோட்டை மாவட்டத்



பெருங் கற்காலச் சின்னங்கள்

தில், புதுக்கோட்டை - திருச்சி சாலையில், புதுக்கோட்டைக்கு வடமேற்கே ஏறக்குறைய 15 கி. மீ. தொலைவில் அமைந்துள்ளது. இங்கு வரலாற்றுக்கு முந்தைய பெருங்கற்காலப் பண்பாட்டுச் (Megalithic) சின்னங்களும் வரலாற்றுக் காலச் சமண சமய சின்னங்களும் உள்ளன. தொன்மையான பிராமி எழுத்திலுள்ள கல்வெட்டும், முற்காலப் பாண்டியர் காலக் குடைவரையும் ஓவியங்களும் சிறப்பானவை. பல சிறுகுன்றுகளைக் கொண்டது இவ்வூர். இங்கு ஒரு சிற்றேரியும் உள்ளது. இவ்வூரிலுள்ள கி.மு. 2-ஆம் நூற்றாண்டுப் பிராமிக் கல்வெட்டு இவ்வூரைச் 'சிடு பொசில்' என்று குறிப்பிடுகிறது. இவ்வூரை கி.பி. 9-ஆம் நூற்றாண்டுப் பாண்டியர் கல்வெட்டுக்கள் 'அண்ணல் வாயில்' என்று குறிக்கின்றன. சமணச் சித்தர்கள் (முனிவர்கள்) வாழ்ந்த ஊர் என்பதால் பிற்காலத்தில் 'சித்தன்ன வாயில்' என்ற பெயர் தோன்றியிருக்கலாம்.

வரலாற்றுக்கு முற்பட்ட காலத்திய பெருங்கற்காலப் பண்பாட்டு ஈமச் சின்னங்கள் இங்கு உள்ளன. இவை கல்பெட்டி (Cist) என்ற வகையைச் சார்ந்தவை. நான்கு பலகைக் கற்களை ஒன்றுக்கொன்று அணையாக நிறுத்திச் சதுரமான பெட்டி போன்ற அமைப்பை ஏற்படுத்தியுள்ளனர். இப் பெட்டியின் அடிப்பகுதியில் மற்றொரு பலகைக் கல்லைச் சமதளமாக இட்டுள்ளனர். கிழக்குப் பக்கமுள்ள பலகைக் கல் மற்றக் கற்களை விட உயர்ந்தும், நடுவில் ஒரு இடுதுளை உடையதாகவும் உள்ளது. இப்பலகைக் கல் அறையின் மீது மற்றொரு பெரிய பாறாங்கல்லை வைத்து மூடியுள்ளனர். சில கல்லறைகளில் மற்றொரு பலகைக் கல்லை நடுவில் வைத்து இரண்டு அறைகளாகப் பிரித்துள்ளனர். இத்தகைய கல்லறைகளில் கிழக்குப் பக்கமுள்ள பலகைக் கல்லில், அறைக்கு ஒன்றாக இரண்டு இடுதுளைகள் உள்ளன. இத்துளைகள் ஒருமனிதன் நுழைந்துபோகும் அளவுக்குப் பெரியவை. இவ்வறைகளை மண்ணிட்டு மூடியுள்ளனர். மூடுகல்லின் மீது மண்ணையும் சிறு கற்களையும் கொட்டிமேடாக்கியுள்ளனர். இம் மேட்டைச் சுற்றிப் பெரிய குண்டுக் கற்களை வட்டமாக வைத்துள்ளனர். இவ்வறைகளில் மனித எலும்புகள் கிடைத்தல். இவற்றில் அக்கால மக்கள் பயன்படுத்திய கறுப்பு சிவப்பு மட்கலன்கள் கிடைத்துள்ளன. கறுப்பு வண்ணப் பாத்திரங்களும் கிடைத்துள்ளன. இப்பண்பாட்டு மக்கள் ஏறத்தாழ கி.மு. 3-ஆம் நூற்றாண்டுவரை வாழ்ந்திருக்கக் கூடும்.

சமண முனிவர்கள் கி.மு. 2-ஆம் நூற்றாண்டில் இப்பகுதியைத் தம் வாழுமிடங்களாக்கிக் கொண்டனர். எப்போது சமண முனிவர்கள் இவ்விடத்துக்கு வந்தனர் என்று திட்டவாட்டமாகக் கூற இயலாது. இங்குள்ள குன்று ஒன்றில் 'ஏழடிப்பட்டம்' என்று

இன்றும் வழங்கப்படும் இடத்தில், இயற்கையான குகை ஒன்று உள்ளது. இக்குகைத் தளத்தில் 17 வழுவழுப்பான படுக்கைகள் உள்ளன. இப்படுக்கைகளின் ஒருபுறம் மேடாகத்தலையணையாகப் பயன்படுத்திக் கொள்ளுமாறு அமைக்கப்பட்டுள்ளது. இவ்விடம் சமண முனிவர்களின் தங்குமிடமாக இருந்துள்ளது. இப்படுக்கை ஒன்றின் அருகே கி.மு. 2-ஆம் நூற்றாண்டைச் சார்ந்த பிராமிக் கல்வெட்டு ஒன்று வெட்டப்பட்டுள்ளது. இக்குகையை கி.பி. 10-ஆம் நூற்றாண்டுவரை சமண முனிவர்கள் பயன்படுத்தினர். சமண முனிவர்களின் சில பெயர்கள் குகைத் தளத்தில் வெட்டப்பட்டுள்ளன.



பெருங்கற்காலப் பண்பாட்டுக்கல்பெட்டி

முற்காலப் பாண்டியர் காலத்தில் இப்பகுதி முக்கிய சமணத்தலமாகத் திகழ்ந்துள்ளது. குன்றின் அடிவாரத்தில் சிறுகுடைவரைக் கோயில் ஒன்றுள்ளது. இதை அறிவர் கோயில் என்று கி.பி. 9-ஆம் நூற்றாண்டுக் கல்வெட்டுக் குறிப்பிடுகிறது. எப்போது இது குடையப்பட்டது என்பது பற்றிச் சரியாகத் தெரியவில்லை. எனினும், கி.பி. 8-ஆம் நூற்றாண்டில் இது குடையப்பட்டிருக்கலாம். இக்குடைவரை பல்லவ மன்னன் மகேந்திரன் குடைவித்த குடைவரைகளைப்போன்றுள்ளது. பின் சுவரில், அமர்ந்த நிலையில் சமண தீர்த்தங்கரரின் புடைப்புச் சிற்பங்கள் மூன்று வெட்டப்பட்டுள்ளன. இவற்றின் தென்கோடியிலுள்ள ஒரு புடைப்புச் சிற்பம் ஒற்றைக் குடையின்கீழும் மற்றவை முக்குடைகளின் கீழும் உள்ளன. கருவறை நடுவில் பீடத்தின் மேல் தீர்த்தங்கரரின் உருவம் வைக்கப்பட்டுப் பின்னர் அகற்றப்பட்டதற்கான அடை

யாளமாக நடுவில் ஒரு பள்ளம் உள்ளது. முன் மண்டபத்தின் பக்கச் சுவர்களில் உள்ள மாடங்களில் இரண்டு தீர்த்தங்கரரின் சிற்பங்கள் செதுக்கப்பட்டுள்ளன. அவற்றுள் ஒரு சிற்பம் ஒரு குடையோடு உள்ளது. மற்றொன்று பார்சுவநாதர் சிலையாகும். பார்சுவநாதர் சிற்பம் ஐந்து தலை நாகக் குடையோடு உள்ளது. இக்குடைவரை கி.பி. 9-ஆம் நூற்றாண்டில் சீமாற சீ வல்லபன் என்னும் பாண்டிய மன்னன் காலத்தில், இளங் கௌதமன் என்னும் சமணத் துறவியால் புதுப்பிக்கப்பட்டு, முன் மண்டபம் எழுப்பப்பட்டு வண்ண ஓவியங்கள் தீட்டப்பட்டன. சித்தன்ன வாசலின் வரலாற்றை கி.பி. 10-ஆம் நூற்றாண்டுக்குப் பின்னர் அறிய இயலவில்லை. எவ்வாறு இவ்வூர் அழிவுற்றது என்பதை அறியத்தக்க சான்றுகளும் இல்லை. இன்று, இக்குடைவரையும் அவற்றிலுள்ள ஓவியங்களும் தேசிய சின்னங்களாக அறிவிக்கப்பட்டு, இந்தியத் தொல்லியல் துறையினரால் பாதுகாக்கப்பட்டு வருகின்றன.

நூற்றாண்டைச் சார்ந்த சில கல்வெட்டுகளில் சமண முனிவர்கள் எனக் கருதப்படுவோரின் பெயர்கள் சில வெட்டப்பட்டுள்ளன.

அடிவாரத்திலுள்ள அறிவர் கோவிலுக்குத் தென் புறத்திலுள்ள கல்வெட்டு பாண்டிய மன்னன் சீமாற சீ வல்லபன் (கி.பி. 815-862) காலத்தது. இக் கல்வெட்டு பாடல் வடிவில் உள்ளது. மதுரை ஆசிரியரான இளங் கௌதமன் என்னும் சமணத் துறவி, அண்ணல் வாயிலில் உள்ள அறிவர் கோயிலின் முன் மண்டபத்தைக் கட்டுவித்து, மற்றப் பகுதிகளைப் புதுப்பித்தான். மேலும், இக் கோயில் பூசை செய்யும் பூசாரிக்கு, அரைக் காணி நிலமும், மெழுக்குப் புறத்திற்காக மூன்று மா நிலமும் தந்ததை இக் கல்வெட்டுக் குறிக்கிறது. மற்றொரு கல்வெட்டு வள்ளலெளவன் என்பான் கி.பி. 9-ஆம் நூற்றாண்டில் கோவிலைப் புதுப்பித்தமை பற்றிக் குறிப்பிடுகிறது.

ஓவியங்கள்: அறிவர் கோவிலிலுள்ள ஓவியங்கள் மிகச் சிறப்பானவை. இவை 1935 - ஆம் ஆண்டு தூப்ரே (Jouveau Dubreuil) என்பவரால் கண்டு பிடிக்கப்பட்டன. உள்விதானத்திலும், வெளி மண்டபத் தூண்களிலும் ஓவியங்கள் தீட்டப்பட்டுள்ளன. இவை பல்லவ மகேந்திரவர்மன் காலத்தில் தீட்டப்பட்டவை என்று முதலில் கருதப்பட்டது. ஆயினும், இப்போது, கி.பி. 9 ஆம் நூற்றாண்டு ஓவியங்கள் எனவும், பாண்டியன் சீ வல்லபன் காலத்தவை எனவும் தீர்மானித்துள்ளனர். இந்த ஓவியங்கள் இரண்டு அடுக்குகளாக உள்ளன. மேலடுக்கு கி.பி. 9-ஆம் நூற்றாண்டையும் கீழடுக்கு சற்று முற்பட்ட காலத்தையும் சார்ந்தனவாகலாம். கீழடுக்கு ஓவியங்களைப் பற்றி மற்ற விவரங்கள் கிடைத்தில.

உள் விதானத்திலுள்ள ஓவியம் தாமரைத் தடாகமாகும். தாமரைத் தடாகத்தில் இளஞ் சமணத் துறவிகள் மலர் கொய்யும் காட்சி சித்திரிக்கப்பட்டுள்ளது. பல நிலைகளில் தாமரை மலர்கள், இலைகள், துள்ளி விளையாடும் மீன்கள், அன்னங்கள், ஆனந்தக் களிப்பில் இருக்கும் எருமைகள், யானைகள் ஆகியன தீட்டப்பட்டுள்ளன. பூக்குலையோடு உள்ள சமணத் துறவிகள் மலர் கொய்யும் பாவனையில் தீட்டப்பட்டுள்ளனர். இவ்வோவியம், 'சமவசரண' என்ற சமண தத்துவ அடிப்படையைக் கொண்டது என்பர். முன் மண்டபத்துத் தூண்களிலுள்ள ஓவியங்களுள் நடன நங்கையர் இருவர் ஓவியங்கள் சிறப்பானவை. நடன முத்திரைகளையும் முகபாவத்தையும் நன்கு வெளிப்படுத்தும் வண்ணம் ஓவியமாகத் தீட்டியுள்ளனர். நடன மங்கையரின் அலங்காரம், ஆடை மடிப்புகள் ஆகியன எல்லாம் நன்கு மனத்தைக் கவரக் கூடியவை. அரச தம்பதியர் உருவமும் மிகச் சிறப்பாகத்



சமச் சின்னங்கள்

கல்வெட்டுகள்: பழமையான கி.மு. 2-ஆம் நூற்றாண்டுப் பிராமி எழுத்து வடிவிலான கல்வெட்டுடொன்று குகைத் தளத்தில் உள்ளது. இக் கல்வெட்டு குமுட்டுரில் பிறந்த காபுடி ஈதென் என்னும் சமண முனிவருக்குச் சிடு பொசிவ் என்ற ஊரைச் சார்ந்த இளையார் என்பவர் தாம் அமைத்துத் தந்த படுக்கையைத் தானமாக அளித்ததைக் குறிப்பிடும். இக் கல்வெட்டு வாசகத்தைப் பலரும் பல விதமாகப் படித்துள்ளதால் சற்றுக் குழப்பம் மிகுள்ளது. எனினும், மேற்கண்டவாறு பொருள் கொள்ளுவதில் தவறில்லை. இக் குகைத் தளத்தில் கி.பி. 10-ஆம்

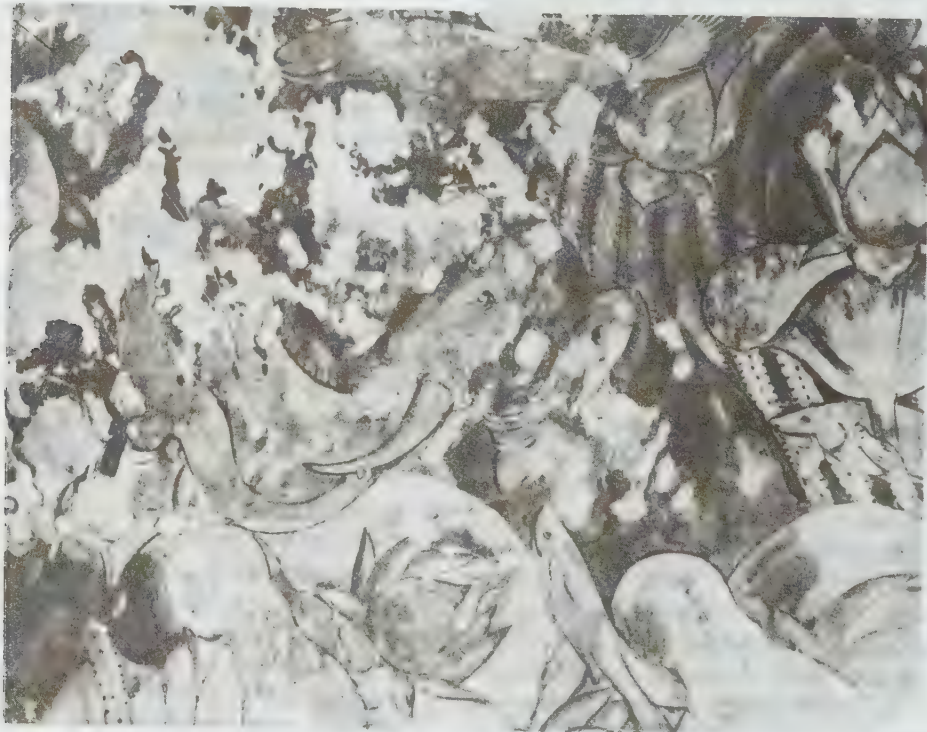

தீட்டப்பட்டுள்ளது. இவை பாண்டிய மன்னன், அரசி ஆகியோரது உருவங்களாக இருக்கலாம். இவ்வுருவங்கள் அசந்தாக் கலைப் பாணியிலிருந்து மாறுபட்டுத் தென்னிந்தியக் கலைப்பாணியில் தீட்டப் பட்டவையாகும். வண்ணங்கள் ஓட்டுதற்கான பசையின்றி, ஈரமான சுண்ணாம்புக் காரையைப் பயன்படுத்தி, ஈரம் காய்வதற்கு முன் வண்ணங்களைத் தீட்டியுள்ளனர். இவ்வண்ணங்கள் யாவும் தாவர வண்ணங்களே. இங்குத் தீட்டப்பட்ட வண்ணங்களுள் முக்கியமானவை காவி (சிவப்பு) பச்சை, கறுப்பு, வெள்ளை, மஞ்சள் ஆகியவை ஆகும். பா.ச.

சித்தாந்த சாத்திரம்: மெய்கண்ட சாத்திரமென்றும் சித்தாந்த சாத்திரமென்றும் வழங்கும் பதினான்கு சாத்திரநூல்களும் மெய்யறிவு கொள்தும் நூல்கள். அவையாவன: 1. திருவுந்தியார், 2. திருக்களிற்றுப்படியார், 3. சிவஞான போதம், 4. சிவஞான சித்தியார், 5. இருபா இருபஃது, 6. உண்மை விளக்கம், 7. சிவப்பிரகாசம், 8. திருவருட்பயன், 9. வினாவெண்பா, 10. போற்றிப் பஃறொடை 11. கொடிக்கவி 12. நெஞ்ச விடுதாது, 13. உண்மை நெறி விளக்கம், 14. சங்கற்ப நிராகரணம்.

மேற்கூறிய சித்தாந்த சாத்திரங்களில் மிகவும் அறியப்படுவதும் சிறப்பானதும் சிவஞான போதமாகும். அது மெய்கண்ட தேவரால் அருளப்பட்டது. அதில் பன்னிரண்டு சூத்திரங்கள் அடங்கியிருக்கின்றன. அவை கடவுள், ஆன்மா, பாசம் ஆகியவற்றைப் பற்றிய சைவ சித்தாந்தக் கொள்கைகளைத் தம்முள் கொண்டுள்ளன. இச்சூத்திரம் ஒவ்வொன்றிற்கும், மெய்கண்டாரே சிறிய மேற்கோள்களும் எடுத்துக்காட்டுகளும் கொடுத்திருக்கிறார். சிவஞான போதத்திற்கு அடுத்தபடியாகச் சிறப்பு வாய்ந்தது சிவஞான சித்தியார். அது இரு பகுதிகளாகப் பிரிக்கப்பட்டுள்ளது. அதன் முற்பகுதி பரபக்கம். அப்பகுதியில் சித்தாந்தத்திற்கு எதிரான பதினான்கு தத்துவ சாத்திர வாதங்கள் மறுக்கப்பட்டுள்ளன. சித்தியாரின் பிற்பகுதி சுபக்கமெனப்படும். அதில் அளவை தொடர்பான ஒரு பகுதியும், சிவஞான போதத்தின் சூத்திரத்தை விரிவாக விளக்குகின்ற பகுதிகளும் அடங்கியிருக்கின்றன. அந்நூலை இயற்றியவர் அருள்நந்தி சிவம். சிவஞான சித்தியாருக்குப் பல உரைகள் இருக்கின்றன. அவற்றுள் சிறப்பானது சிவஞான யோகியாரும், சுப்பிரமணிய தேசிகரும் சேர்ந்து வகுத்த இருவர் உரையாகும். மேலும் நிரம்பவழகியார், சிவாக்கிரயோகி, மறைஞான தேசிகர், ஞானப்பிரகாசர் ஆகியோர் தனித்தனியே சுபக்கத்திற்கு உரை கண்டுள்ளார்கள். தத்துவப் பிரகாசத் தம்பிரான் சுவாமி என்பார் பரபக்கத்திற்கு உரை எழுதியுள்ளார்.

இருபா இருபஃது என்பது ஒரு குருவுக்கும், மாணாக்கருக்கும், கடவுள், ஆன்மா, பாசம் ஆகியவற்றைக் குறித்து நடந்த கலந்தாய்வாகும். அந்நூல் அருள்நந்தி சிவத்தால் இயற்றப்பட்டது. திருவியலூரைச் சார்ந்த உய்யவந்த தேவர் திருவுந்தியாரை அருளிச் செய்தார். அந்நூலில் முத்தியை அடையும் வழிகள் குறிப்பிடப்பட்டிருக்கின்றன. திருக்களிற்றுப்படியார் என்னும் நூல் திருவுந்தியாருக்கு உரையாகக் கருதப்படுகிறது. அந்நூலை இயற்றியவர் திருக்கடலூர் உய்யவந்த தேவநாயனார். உண்மை விளக்கம் எனப்படும் நூல் மற்றொரு ஆய்வு நூலாகும். அந்நூலில் மாயையினின்றும் தோன்றும் தத்துவங்களைப் பற்றியும், சிவபெருமானின் திருநடனத்தைப் பற்றியும், பஞ்சாட்சர உண்மையைக் குறித்தும், முத்தியைக் குறித்தும் பல கருத்துகளை அறியலாம்.

சித்தாந்த சாத்திரத்தைச் சேர்ந்த மற்றைய நூல்கள் உமாபதி சிவம் என்பவரால் இயற்றப்பட்டன. அவர் தமிழ் நாட்டிலுள்ள அண்ணாமலைப் பல்கலைக் கழகத்திற்கு அருகிலுள்ள கொற்றவன்குடி என்னும் இடத்தில் வாழ்ந்து சைவத் தொண்டுகள் புரிந்து பின் சமாதி அடைந்தார். அவர் நூல்களுள் மிகச் சிறந்தது சிவப்பிரகாசம். இதில் பதி, பசு, பாச உண்மைகளை விரிவாகக் காணலாம். அடுத்தபடியாக, திருவருட்பயன் என்னும் நூல் கடவுள், ஆன்மா, ஆணவம், அருள் முதலிய பல பொருள்களைப் பற்றி விவரிக்கிறது. வினாவெண்பா என்ற நூல் சித்தாந்த சாத்திரத்தின் சில பகுதிகளைத் தெளிவாக்கிக் கூறுகின்றது. போற்றிப் பஃறொடை என்னும் செய்யுள் சிவன் செயல் ஒவ்வொன்றும் ஆன்மாக்களுக்கு நன்மை பயப்பதே என்று கூறுகிறது. கொடிக்கவி என்னும் செய்யுளில் ஆன்மா முத்திநிலையடையும் பொருட்டுப் படிப்படியாக முன்னேறிச் செல்வது கொடியேற்றத்தை ஒத்திருக்கிறது என விளக்கப்பட்டிருக்கிறது. நெஞ்ச விடுதாது மறைஞான சம்பந்தருக்கு அஞ்சலியாகப் பாடப் பெற்றதாகும். அதில் பதி பசு, பாச உண்மைகள் கூறப்படுவதோடு சைவ சமயத்திற்கு மாறான மற்றைய சில மதங்கள் மறுக்கப்பட்டும் உள்ளன. சங்கற்ப நிராகரணம் என்னும் நூல், சைவ சித்தாந்தத்தை ஒட்டிய மார்க்கங்களையும் அதற்கு எதிரான மார்க்கங்களையும் சுருக்கமாகக் கூறி, அவற்றின் கொள்கைகளை மறுக்கிறது.

பண்டார சாத்திரங்கள் யாவும் பொதுவாகத் தென் இந்தியாவிலுள்ள சைவ மடங்களிலிருந்து சைவத்தை வளர்த்த சிவனடியார்களால் தோற்றுவிக்கப்பட்டன. அச்சாத்திரங்களில் அத்துறவிகளின் ஆராய்ச்சிகளையும், அவர்களுடைய ஆசாரியர்களின் அறிவுரைகளையும் காணலாம். இப்பண்டார சாத்திரங்கள் பலப் பல. அவற்றுள் சிறந்தன பல

திருவாவடுதுறைச் சைவ ஆதினத்தையும், தருமபுரச் சைவ ஆதினத்தையும் சேர்ந்த பெருந்துறவிகளால் இயற்றப்பட்டன. அவையாவன: அம்பலவாணர் தசகாரியம், சன்மார்க்க சித்தியார், சிவாக்கிரமத் தெளிவு, சித்தாந்தப் பஹோடை, உபதேச வெண்பா, பஞ்சாக்கரப் பஹோடை, சித்தாந்த சிகாமணி, உபாய நிட்டை வெண்பா, நிட்டைவிளக்கம், உபதேசப்பஹோடை, அதிசயமாலை, தக்கிணாமூர்த்தி தேசிக ரியற்றிய தசகாரியம், நமச்சிவாய மாலை ஆகியன வாம். இரா.கோ.

துணை நூல்கள்:

Devasenapathi, V.A., Saiva Siddhanta, University of Madras, 1974.

Nallaswami pillai J.M., Studies in Saiva Siddhanta, Dharmapuram Adinam, 1962.

Siddhalingaiah T.B., Origin and Development of Saiva Siddhanta upto 14th Century, Madurai Kamaraj University, 1979.

சித்தாந்தத் தொகை: சைவ சித்தாந்த சாத்திர நூல்களுள் ஒன்றாகிய சிவஞான சித்தியாரின் பரபக்க உரையினாலும் சமணசமய நூலாகிய நீலகேசி உரையினாலும் அறியக்கூடியதும், இக்காலத்தில் அழிந்துபட்டதுமாகிய ஒரு தமிழ்நூல். சித்தியார்ப் பரபக்க உரையாசிரியர் திருவொற்றியூர் ஞானப் பிரகாசர் 'முழுதுணர்ந்து' என்னும் பாடலில் செளந்திராந்தக மதம் பற்றி விளக்குகையில் (சித்தி.பர. 2-3-1), 'அருநெறியாற் பாரமிதை ஆறைந்தும் உடன் அடக்கி எனத் தொடங்கும் பாடல் முழுவதையும் மேற்கோள் காட்டி, என்பது சித்தாந்தத் தொகை' என்று குறிப்பிட்டுள்ளார். நீலகேசிக் காப்பியத்தின் புத்தவாதச் சருக்கத்திலுள்ள 'உள்ளஞ் செல்லுடம்பு' (நீல.புத்த.64) எனத் தொடங்கும் பாடலின் உரையில் அவ்வுரையாசிரியர், 'மருள்தரு மனம் வாய்மெய்யில் கொலை முதல் வினை பத்தாமே' என்ற செய்யுளைக் காட்டி' என்பது சித்தாந்தத் தொகை என்று காட்டியுள்ளார். இவ்விரு நூல்களிலும், காட்டப்பட்டுள்ள 'சித்தாந்தத் தொகை'யின் பாடல்கள் பௌத்த சமயக் கோட்பாடுகளை விளக்குவனவாக உள்ளன. அதனால், சித்தாந்தத் தொகை, புத்த சமயக் கொள்கைகளைத் தொகுத்துக் கூறும் ஒரு சமய நூல் என்பது புலனாகிறது. இவ்விரு மேற்கோட்பகுதிகளைத் தவிரப் பிறிதொன்றும் கிடைக்காமையினால் இந்நூலின் ஆசிரியர், காலம் பற்றிய யாதொன்றும் அறியக்கூடவில்லை. 'தொகை' என்னும் பெயர் நோக்கி இந்நூல் ஒருவரால் செய்யப்பட்டதா அன்றிப் பலரால் செய்யப்பட்டதா என்ற ஐயமும் அறிஞர்களிடையே தோன்றியுள்ளது.

மணிமேகலை இறுதிக் காதையில் நல்வினை பற்றிக் கூறுங்கால் 'நல்வினை என்பது யாதென வினவில் சொல்லிய பத்தின் தொகுதியின் நீங்கிச் சிலந்தாங்கித் தானந்தலை நின்று' என்று விளக்கிச் செல்கிறது (மணி.30:76-73). சொல்லிய பத்தின் தொகுதி என்றதனை விளக்கும் வகையில், 'மருள்தரு மனம்' எனத் தொடங்கும் இந்நூலின் பகுதி அமைந்துள்ளது. இதனை நோக்குங்கால் புத்த சமய சாத்திரக் கருத்துகளைத் தொகுத்துரைக்கும் புத்த சமய சாத்திரத் தமிழ் நூலாக இது அமைந்திருந்தது என்பது புலனாகும். அ.மா.ப.

சித்தார் என்னும் இசைக்கருவி வட இந்தியாவில் உருவாகிய கம்பி வாத்தியமாகும். இக்கருவியை இசையரங்குகளில் தனியாகவும், கூட்டு வாத்தியமாகவும் பயன்படுத்துவர். இது தமிழகத்து வீணையைப் போன்று மீட்டி வாசிக்கப்படும் கருவியாகும். வீணையில் காணப்படாத சிறப்புக் கூறுகள் இதில் காணப்படுகின்றன. காச்சாவா (Kachchaw) எனப்படும் இக்கருவி அமிர்குசுரு என்பவரால் வடிவமைக்கப்பட்டது. மரத்தால் அமைக்கப்படும் கீழ்ப்பகுதிக்குடம் சிறிய வடிவில் வீணையைப் போன்று அமைந்திருக்கும். சத்தார் சப்தகார், சுந்தரி என்ற பெயராலும் இக்கருவி வழங்கப்படும். ஏறக்குறைய மூன்றடி நீளம் கொண்டமையும் இது தமிழகத்தில் பயன்படுத்தப்படும் தம்பூராவைப் போன்று அமைப்பில் காணப்படும். இதன் வாத்திய மெட்டுகள் வீணையில் அமைந்திருப்பதுபோல் மெழுகில் பதிக்கப்பட்டிரா. மூன்று அங்குல இடைவெளியில் மெட்டுகள் அமைந்திருக்கும். இதன்கண் பதினெட்டு முதல் இருபத்து நான்கு மெட்டுகள் அமைந்திருக்கும். இராகத்திற்கும் சுருதிக்கும் ஏற்றாற்போல் மெட்டுகளை நகர்த்தி வைத்து இசைக்கலாம். இக்கருவி 'ஏகராகமேள வீணை'யை நினைவூட்டும் வண்ணம் அமைந்திருப்பது குறிப்பிடத் தக்கது. இக்கருவியின் குடப்பகுதி ஆமையின் முதுகு போன்று காட்சி தரும்.



சித்தார்

இக்கருவியில் அமைந்துள்ள மெட்டுகள் வீணையைப் போல் நேராக இல்லாமல் வளைவாக அமைந்திருக்கும். பித்தளை அல்லது வெள்ளி உலோகத்தினால் இதன் மெட்டுகள் அமைக்கப்படும்.

மேற்பகுதியில் ஏழு கம்பிகள் அமைந்திருப்பினும் முதல் இரண்டு கம்பிகளிலேயே வாசிக்கப்படும். ஏனையவை சுருதிக்காகப் பயன்படுவன. தொடக்க காலத்து இசைக் கருவியில் மூன்று கம்பிகள் மட்டுமே அமைந்திருந்தன. அனுராகக் கம்பிகள் பதினொன்று அல்லது பன்னிரண்டு அமைந்திருக்கும்.

வலக் கைவிரலால் மீட்டி இடக் கை விரலால் சுரத் தானங்களை அழுத்தி இக்கருவியில் மீட்டுவர். இதிலிருந்து எழும் ஒலி அழுத்தமாகவும் தொடர்ச்சியாகவும் எழும். இதன் ஒவ்வொரு மெட்டுகளிலிருந்தும் ஆறு விதமான சுரங்களை எழுப்பமுடியும் என்பது இக்கருவியின் சிறப்பாகும். இக் கருவியைத் தம்பூராவை மீட்டுவது போன்று நிற்க வைத்து மீட்டி வாசிப்பர். திரைப்பாடல்களுக்கு இக்கருவி பெரிதும் பயன்படுகிறது. இக்காரணத்தினால் தென்னிந்தியாவிலும் இக்கருவி செல்வாக்குப் பெற்று வருகிறது.

இக்கருவி இந்துத்தான இசைக்கேற்றவாறு அமைந்துள்ளது. பெரும்பாலும் இக்கருவிக்குத் துணையாகத் 'தபேலா' என்னும் தோற் கருவியைப் பயன்படுத்துதல் மரபாகும். இக்கருவியை வாசித்துக் கொண்டே பாடுவதும் உண்டு. இரா.குரு.

சித்தாரல் கேரளாவில் உள்ளதோர் ஊர். இங்குள்ள தீர்த்தங்கரர்கள், இயக்கன் இயக்கி ஆகி



சித்தாரல்—தீர்த்தங்கரர்

யோர் சிற்பங்கள் புகழ்பெற்றவை. சித்தாரல் (Chitaral) சிற்பங்களின் அமைப்பு தமிழகக் கழுகு மலையில் உள்ள சமணச் சிற்பங்களின் அமைப்பை ஒத்துள்ளது. இங்குள்ள தீர்த்தங்கரரின் சிற்பங்கள் மூன்று குடைகளின்கீழ் அமர்ந்த நிலையில் உள்ளன.

தீர்த்தங்கரரின் இருபக்கமும் சுவரி வீசும் சிற்ப உருவங்களும் காணப்படுகின்றன. தீர்த்தங்கரரின் சிற்பங்களுள் பார்க்வநாதரின் சிற்பம் மிக்க அழகு வாய்ந்தது. இங்குள்ள மாடக் குழிச் சிற்பங்களும் புகழ் பெற்றவை. சு.இரா.

சித்தி என்பது ஒரு நிறைவான நிலை ஆகும். இது சீவன் முத்தி நிலையைப் போன்றது. சித்தி பெற்றவன் கடமைகளைச் செய்கிறான்; பலனைப் பற்றிக் கவலைப்படுவதில்லை; இன்பமும் துன்பமும் சமமாகப் பார்க்கின்றான்; அகங்காரம், மமகாரம் என்னும் அகப்பற்று, புறப்பற்றுகள் இல்லாமல் செயற்படுகின்றான். இறைவனின் ஒரு கருவியாகத் தன்னை நினைக்கிறான். இவன் ஒரு காட்சியாக விளங்குகிறான். இவன் தன் சூழ்நிலையில் ஏற்படுகின்ற எந்தவித நிகழ்ச்சியிலும் பற்றில்லாமல் வாழ்கிறான். இந்த நிலையைத் தான் சித்தி (Siddhi) நிலை என்று வேதாந்தம் கூறுகிறது.

சித்தி அடையப் பெற்றவன் தொடர்ந்து சாதனையில் ஈடுபட வேண்டும். நீண்ட சாதனையினாலோ இறையருளாலோ ஒருவனுக்குச் சித்தி கைகூடுகிறது. தன்னுணர்வு ஏற்படும்பொழுது, ஒளியுணர்வை அடையப் பெறுகின்றான். இந்த ஒளியின் தோற்றம், இறைவன்பால் நம்பிக்கையை மிகுதிப்படுத்துகிறது. சித்த புருடன் ஆன்மிக நிறைவு பெற்றதால், தான் இறைவனுடன் ஒன்றியிருக்கின்ற உணர்வை ஒருபுறம் பெற்றிருந்தாலும், மறுபுறம் தனது உடல், உள்ளம் ஆகியவற்றால் ஈடுபடும் செயல்களால் தன்னை நினைவு கூரும் நிலையையும் பெற்றிருக்கிறான். இதனை ஆன்ம சாட்சி என்று கூறுவர். சில நேரங்களில், சித்தபுருடன் புறச் செயல்களில் ஈடுபட விரும்பாது தன்னுள் ஆழ்ந்து விளங்குகிறான். கீதையில் சித்த புருடனைப் பற்றிக் குறிப்பிடும்பொழுது கடமையில் பற்றின்றிச் செய்கிறான் என்றும், தன்னை இறைவனது கருவியாக நினைத்துச் செயல் புரிகிறான் என்றும் கூறப்படுகிறது. மலையினின்று விழுந்து செல்லும் ஆறு, மேகங்கள், இருண்டு பெய்யும் மழை, மகிழ்ச்சிமிக்க குழந்தை, உணர்ச்சி மிக்க கவிஞன் ஆகியோரது நிலைக்குப் பிரமத்தின் செயல்கள் ஒத்திருக்கின்றன என்று பெரியோர் கூறுகின்றனர்.

பதஞ்சலி யோக சூத்திரத்தில், சமாதி நிலையைக் குறிப்பிடும் பொழுது அதனை ஆழ்ந்த துயி

லோடு ஒப்பிட்டுக் கூறுகிறார். சமாத்ரி நிலையானது எல்லாவற்றையும் ஒருங்கே உணர்கின்ற நிலை. யோகி தனது யோக அனுபவ முதிர்ச்சியினால் தான் நினைத்தபோது சமாத்ரிநிலை யடைகிறான். இராம கிருட்டிணருக்குத் தொடக்கத்தில் சமாத்ரி நிலை எளிதில் கிடைத்தது. அன்னை காளியுடன் அவர் ஒன்றினார். பிறகு காளியின் ஆணையினால் பக்தி நெறியைப் பரப்பும் பொருட்டுப் பக்தி நெறிக்கு மீண்டார். இந்த நிலையை 'நிர்பீச சமாத்ரி' என்பார்கள். இதன் பொருள் விதையற்ற சமாத்ரி என்பதாகும். கருமங்கள் மேலும் மேலும் மிகுதிப்பட்டால் பிறப்பு இறப்புகள் தொடரும். கருமநாசம் என்பது இதன் பொருள்.

மற்றொரு வகையான சமாத்ரி 'சகச சமாத்ரி' எனப்படும். சித்தர்கள் தாம் மேற்கொண்டு விளங்கும் சமாத்ரிநிலை யாதாயினும், அந்நிலையில் எளிதில் தாம் இருக்கப் பெறும் போது அதனைச் 'சகசநிலை' என்பர். திருவண்ணாமலையில் இரமணர் இந்த நிலையில் தான் இருந்தார். மற்றொரு சமாத்ரி வகையைப் 'பாவ சமாத்ரி' என்று குறிப்பிடுகிறார்கள். இது தூய உணர்ச்சிப் பெருக்கில் அமைவது. அன்னையிடம் மாறாத அன்பு கொண்டு பக்தி ஏற்படும் பொழுது கூடுகின்ற சமாத்ரி பாவ சமாத்ரியாகும். காளியைப் பற்றி எவரேனும் குறிப்பிட்டாலோ சிறந்த ஆன்மிக உண்மைகளைப் பற்றிப் பேசினாலோ இராமகிருட்டிணர் தம்மை மறந்து உணர்ச்சி வயப் பட்டுப் பாவசமாத்ரி கூடிவிடுவார்.

கீதை உணர்த்துவது கரும சமாத்ரி. மனிதனின் செயல்கள் யாவும் பிரமத்திற்கு அர்ப்பணிக்கப்பட வேண்டும். அரவிந்தர் கரும யோகத்தைப் பற்றிக் குறிப்பிடும் பொழுது 'என்னை மனத்தில் இருத்திப் போர்புரி' என்றான் கண்ணன், என்று கூறுகிறார். அநித்தியமான வாழ்க்கைக் குழப்பங்களில் ஆழ்ந்துள்ளது மனித மனம். எல்லாம் வல்ல இறைவனை மறவாமலிருக்கப் பழக வேண்டும். இறைவனை மறவாது கடமைகளை ஆற்றுவதும், இறைவனது கருவியாக மனிதன் பணி புரிதலுமே கரும யோகமாகும்.

சித்தி முழுமையாகப் பெற்றவன் சித்தன் எனப் படுவான். அவன் உன்னத நிலையில் தொடர்ந்து இருக்கிறான். அவனது சடம் செயலற்று விளங்குகிறது. அது குழந்தையின் நிலையை ஒத்தது. இறையோடு ஒன்றாய் உணர்வு தொடர்ந்து நிலை பெறுதலால், தடை படாத ஆனந்தம் ஏற்படுவதால் மகிழ்ந்துபாடி, ஆடிச் சிரித்துத் தன் வாழ்நாளைக் கழிக்கிறான். மதுவை அருந்தியவர் மயக்க நிலையில் இருப்பதைப் போன்று இறை ஆனந்தம் என்ற

மதுவை அருந்தி இருக்கின்ற நிலையே 'பித்தேறிய நிலை' என்பர்.

திருமூலர் எழுதிய திருமந்திரத்தினுள் உடம்பாரழியில் உயிராரழிவர் என்றும், தான் உடம்பை முன்னம் இழுக்கென்றிருந்ததாகவும், பின்னர் உடம்பினுள்ளே உத்தமனைக் கண்டதாகவும் கூறுகிறார். இராமலிங்க அடிகளும் மூவகைச் சித்திகளைப் பற்றிக் கூறியுள்ளார். உருவ, அருவ, அருவுருவ சித்தி என்று சித்திகளை மூன்று விதமாகக் கூறுகிறார். நந்தனார், ஆண்டாள், மணிவாசகப் பெருமான் ஆகியோர் தமது திருவுருவைக் கரந்தனர். ஞான சம்பந்தர் தம் திருமணத்தில் சோதியில் கலந்தார். அரவிந்தர் மனங்கடந்த ஒளி ஆற்றல் ஒருவன் ஊனுடலினுள் பாய்ந்து உடலிற்கு மாற்றம் விளைக்கும் என்பர்.

அரவிந்தரது சாதனையான 'பூரணயோகம் ஞானம், பக்தி, கருமம் ஆகிய மூன்றும் ஒருங்கே முழுமையடைகின்ற யோக முறை. ஆர்வம் மிகுந்த சாதகன் படிப்படியே முன்னேறி உள்பொருளைத் தனது உடைமையாக்குகிறவரை யோகம் பயில்கிறான். அரவிந்தரது சாதனை நாளும் விரிவடைந்தது. அரவிந்தரது பூரண இறையாற்றலை இவ்வுலகிற்கு யோகத்தின் சிறந்ததன்மை கொணர்ந்து மனித சமுதாயம் முழுமையையும் அறிவியல் மயமாக்க முற்பட்டது. இரா.கோ.

துணை நூல்கள் :

Dasgupta S.N., Yoga Philosophy in Relation to Other Systems of Indian Thought, Calcutta, 1930.

Renou, L., Religions of Ancient India, London, 1953.

Zachner, R.C., Hinduism, London, 1962.

சித்தியர்: இவர்கள் நாடோடிகள்; தென்கிழக்கு ஐரோப்பாவில் (கி.பி. 600-1000) வாழ்ந்து வந்தனர். கருங்கடலின் அண்மையிலுள்ள தென் உருசியாவி லிருந்து கிழக்கே புறப்பட்டு மத்திய ஆசியாவி லுள்ள அத்ரை (Attri) மலைகளை இவர்கள் முதலில் வந்தடைந்தனர். பிறகு அங்கிருந்து புறப்பட்டு மேலைத் திசை நோக்கிச் சென்று இப்போது அழைக்கப்படுகின்ற பஸ்கேரியா, உருமேனியா, அங்கேரி, போலந்து, கிழைச் செர்மனி போன்ற இடங்களில் குடியேறினர். இவர்கள் சர்மாசியர் என்று அழைக்கப்படுகின்ற மற்றுமொரு நாடோடி இனத்தவரால் கி.மு. 200-இல் தோற்கடிக்கப்பட்டு, கி.பி. 100-இல் கோத்து (Goths) இனத்தவரால் அழிக்கப்பட்டனர்.

இடையினப் பாட்டு: இடையின எழுத்துகளே வைத்துப் பாடுவது. (வல்லின, மெல்லின எழுத்துகள் வாரா).

நிரோட்டியம்: அதரமும் ஆதாரமும் குவியாதும் கூடாதும் நடப்பது.

ஓட்டியம்: அதரமும் ஆதாரமும் குவிந்தும் கூடியும் நடப்பது.

- அ. இதழ்குவி ஓட்டியம்: இதழ் குவிந்தே நடப்பது.
- ஆ. இதழ்இயை ஓட்டியம்: இதழ் கூடியே நடப்பது.
- இ. இருவகை ஓட்டியம்: அதரமும் ஆதாரமும் குவிந்தும் கூடியுமே நடப்பது.

ஓட்டிய நிரோட்டியம்: முதலில் ஓட்டியம், பின்னர் நிரோட்டியம் இரண்டும் ஒரு செய்யுளினகத்தே வருவது.

நிரோட்டியல் ஓட்டியம்: முதலில் நிரோட்டியமாகவும் பின்னர் ஓட்டியமாகவும் வருவது.

எழுத்து வர்த்தனம்: எழுத்துகளைப் பெருக்கி மொழியாக்கிப் பொருள் கொள்ளுதலாகும்.

அக்கர வருத்தனம்: ஒவ்வொருமுத்தாகக் கூட்டிப் பொருள்தரப் பாடுவது.

அக்கரச் சுதகம்: ஒவ்வொரு எழுத்தாகக் குறைத்துப் பொருள் தரப் பாடுவது.

வக்கிரவுத்தி: விளிவினா இரண்டினும் பொருள் திரித்துணர வைப்பது.

வினாவுத்தரம்: ஒரு தொடர்ச் சொல்லுக்குப் பல வினாக்கள் வைத்து, விடைகளின் தொகுப்பால் அத்தொடர்ச் சொல் வரவைப்பது.

சக்கரபந்தம்: சக்கரத்தில் எழுத்துகள் அமைத்து அவ்வாற்றான் பாடல் நிறைவு பெறச் செய்வது. அ. நாலாரச் சக்கரபந்தம்: நான்கு ஆரங்கள் பொருந்திய சக்கரத்துள் பாடல் அமைப்பது. ஆ. ஆறாரச் சக்கரபந்தம்: ஆறு ஆரங்கள் பொருந்திய சக்கரத்துள் பாடல் அமைப்பது. இ. எட்டாரச் சக்கரபந்தம்: எட்டாரங்கள் பொருந்திய சக்கரத்துள் பாடல் அமைப்பது.

புதும பந்தம்: எட்டுக்கோள், பதினாறிதழ் ஒரு பொகுட்டுள்ள தாமரையின் படம் எழுதி இதழ்விரி நிலையில் படிக்குமாறு பாடல் அமைப்பது.

மகாபுதும பந்தம்: பதினாறுகோள், முப்பத்திரண்டிதழ் ஒரு பொகுட்டுள்ள தாமரையில் படம்

எழுதி இதழ்விரி நிலையில் படிக்குமாறு பாடல் அமைப்பது.

முரசு பந்தம்: முரசின் (மிருதங்கத்தின்) படம் வரைந்து கோமுகரி இரண்டமைந்த நான்கடிச் செய்யுளொன்றனை அதில் நிறைப்பதாகும்.

நாக பந்தம்: பிணைந்த நாகங்களின் படம் வரைந்து அவற்றின் படம் முதல் வால் வரை பாடல் இயையப் பதிப்பது.

அ. இரட்டை நாக பந்தம்: இரண்டு நாகங்கள் கூடிய உருவத்தினுள் தொண்ணூற்றாறு அறைகளுள் 118 எழுத்துகள் அமைந்த இரண்டு வெண்பாக்களைப் படம் முதல் வால் வரை இயையப் பதிப்பதாகும்.

ஆ அட்டநாகபந்தம்: எட்டுநாகங்கள் கூடிய உருவினுள் அவ்வாறே எட்டு வெண்பாக்களை அமைப்பதாகும்.



எட்டாரச் சக்கரம்

இரத பந்தம்: தேர் போல 98 அறை கீறி வடிவத்தை அமைத்து மேற்பாதியின் சிகரத்தினின்றும் இருபக்கத்திலும் இடையிலும் பட்டுடைத் தலைவனின் பெயர் அமைய இரு பாடல்கள் அமைப்பது.

மாலை மாற்று: ஒரு பாட்டை ஈற்றெழுத்து முதலாகப் படித்தாலும் அப்பாடலே வருமாறு பாடுவது.

காந்துறைச் செய்யுள்: ஒரு பாடலின் ஈற்றெழுத்துத் தொடங்கி ஒவ்வொரு எழுத்து இடையிலும் படித்தால் வேறொரு செய்யுள் வருமாறு அமைப்பதாகும்.

காதை கரப்பு: புலவன், பழைய செய்யுள் ஒன்று கரந்துறையுமாறு புதுச்செய்யுட் புனைவது.

பிரிந்தெதிர் செய்யுள்: செய்யுளின் ஈற்றெழுத்தினின்றும் படித்தால் வேறொர் செய்யுள் வருவது.

பிரிதுபடு பாட்டு: ஒரு செய்யுளைத் தொடையும் அடியும் வேறுபட உரைத்தாலும் சொல்லும் பொருளும் வேறுபடாதது.

சுருப்பதோபத்திரம்: அறுபத்து நான்கு அறைகீறி எட்டெழுத்து நான்கடிப் பாடல் மேலும் கீழுமாகவும் மாலை மாற்றாகவும் வருமாறு அமைப்பதாகும்.

கூடசதுர்த்தம்: நாலடியாய ஒரு செய்யுளின் நாலாம் பதம், ஏனைய மூன்று பதத்தையும் மேனின்று கீழும், கீழ்நின்று மேலுமாக எழுதி முடித்த வரி மூன்றின் இடைவரியின் மறைந்து நிற்பது.

கோமுத்திரி: நடக்கும் எருதின் மூத்திர ஒழுக்கம் போன்றது. ஒரு செய்யுளை இணரடிரண்டடியாக மேலும் ஒன்றிடையிட்டுப் படிக்கவும் அச்செய்யுளே வருமாறு அமைப்பது.

கழிஞாள்: குளத்தினுள் நீர்ச்சுழி போலச் சுற்றிப் பாடினாலும் அதே பாடல் வருமாறு பாடுவது.

கிரிபங்கி: ஒரு பாடலை முதல் அடியிலிருந்து கடைசி அடிவரை ஒரு பாடலாகவும், இடை அடியும் கடைசி அடியும் சேர்ந்து ஒரு பாடலாகவும், கடைசி அடி மட்டிலும் ஒரு பாடலாகவும் அமைப்பதாகும்.

எண்ணலங்காரம்: எண்கள் தம் பொருளிலும் பிற பொருளிலும் அமைவதாகப் படுவது.

எழுகூற்றிருக்கை: ஒன்று முதல் ஏழாகப் பதினான்கு நிலந்தொறும் மீள எண்ணுமாறமைப்பது. இதில் இரட்டிற மொழிதலும் ஈற்றெழுத்து வேறாதலும் உண்டு.

மாத்திரைச் சுருக்கம்: ஒரு சொல்லின் மாத்திரையைச் சுருக்குவதால் வேறு சொல் உருவாகுவதைக் குறிப்பிட்டுப் பாடுவது.

மாத்திரைப் பெருக்கம்: மாத்திரை ஏறப்பிறிது பொருள் பயக்கும் நிலையைக் குறிப்பிட்டுப் பாடுவது, இதை மாத்திரை வருத்தனம் என்றும் கூறுவார்கள்.

ஒற்றுப் பெயர்த்தல்: ஒர் ஒற்றைப் பெயர்க்க வேறொர் சொல் வருதலைப் பரடுவது.

திரிபாவி: மூன்றெழுத்துச் சொல்லில் முதலெழுத்தும் மூன்றாமெழுத்தும் ஒரு சொல்லாக விரவி வரவைப்பது திரிபாவி எனப்படும்.

சதுரங்க பந்தம்: நான்கு பக்கமும் மையுள்ளில்

நான்கு நான்காகப் பதினாறு அறையிலும் நடுவான நான்கறையிலும் பெயர் வருமாறு பாடுவது சதுரங்க பந்தம் எனப்படும்.

கடக பந்தம்: கடகம் வரைந்து சுழல்ப் பாடல் அமைப்பது.

தொளி: பாடல் பொருளன்றி ஒலியால் உல்கறி சொற்கள் வருமாறு பாடுவது.

இச்சித்திர கவிகளின் மரபைப் பின்பற்றியே இன்று சில புதுக் கவிதைகள் கூட சித்திரகவி அமைப்பில் எழுதப்படுகிறது. கி.சே.

சித்திரத் தையல்: மக்கள் எப்பொழுதும் தங்களை அலங்கரித்துக் கொள்வதில் ஆர்வமுடையவர்கள். எந்தத் தேசத்தினராய் இருந்தபோதிலும் ஏதோ ஒரு விதத்தில் தங்களை அலங்கரித்துக்கொள்ளத் தவறமாட்டார்கள். தங்கம் புடமிடப் புடமிடத்தான் ஒளிபெறும். குழந்தை, பேசப் பேசத்தான் மழலை திருந்தும். அதைப் போல், முன்னோர்கள் ஆடை நெசவு செய்யக் கற்றுக் கொண்டபின், நெசவு செய்த துணிகளின் மீது சித்திரத் தையல் செய்து அலங்கரித்துக் கொள்ள ஆரம்பித்தனர். நெசவுத் தொழிலிலும், நெய்த துணிகளின் மீது சித்திர வேலைப்பாடுகள் செய்யும் கலையிலும், இந்தியர்கள் கி.மு.5000 ஆண்டு களுக்கு முன்பே கிறந்து வீளங்கினர் என்பதற்கான ஆதாரங்கள் சமீபத்தில் மொகஞ்சதாரோவிலும் அரப்பாவிலும் நடத்தப்பட்ட அகழ்வாராய்ச்சிகளில் கிடைத்துள்ளன.

தையல் தொழிலில் கலைப்பண்பு விளக்கமுறத் தோற்றுவதற்கு வாய்ப்பான முறையே சித்திரத் தையல் எனப்படுவதாகும். சித்திரத் தையலைச் சிறப்பாகப் பூத் தையல் என்றும் சொல்லலாம். சித்திரத் தையல் அமைந்த உடை வகைகள் காண்பவருக்குப் பெரும் கவர்ச்சியையும் மன மகிழ்ச்சியையும் உண்டாக்கும் என்பதில் ஐயமில்லை. சித்திரத் தையல் அமைந்த உடை குழந்தைகளுக்கு மிக்க அழகையும் கவர்ச்சியையும் தருவதாகும். நாடகப் பாத்திரங்களுக்குச் சித்திரத் தையல் அமைந்த உடைகள் எடுப்பான தோற்றத்தைத் தரும்.

சித்திரத் தையல் ஆதரவற்ற ஏழை மங்கையர்க்குச் சிறந்த வருவாய் தரக்கூடிய நல்லதொரு தொழிலாகும். சித்திரத் தையல் எதப்பதற்கு மிகவும் பொறுமையும் நிதானமும் வேண்டும். பொறுமை என்பது பெண்களுக்குரிய தனிப்பண்பாகும். அதனால் தான் பெண்களே இக்கலையில் மிகுந்த ஆர்வமுள்ளவர்களாகத் திகழ்கிறார்கள். பெண்கள் சித்திரத் தையலைக் கற்பதோடு அரசாங்கத்தார் நடாத்த சித்திரத்தையல் தோவிலும் வெற்றிபெறறு

நாடெங்கும் பிற பெண்மணிகளுக்கு இக்கலையைப் போதித்தும் வருகின்றனர்.

சித்திரத் தையல் தைப்பதற்குத் துணியைத் தேர்ந்தெடுக்கும்போது அது எந்த விதமான உடை, அல்லது மேசைவிரிப்பு, தலையணை உறை, படுக்கை உறை என்ற விவரம் தெரிந்து, அதற்கேற்றபடி மெல்லியதாகவோ தடித்ததாகவோ பூச்சித்திரமற்ற வண்ணத் துணியைப் பட்டிலோ பருத்தியிலோ தேர்ந்தெடுத்து, ஏற்ற அளவுப்படி வெட்டி எடுத்துக் கொள்ள வேண்டும். அதன்பின் வெட்டிய பாகம் பிரியாமல் மடித்து, இழையோட்டல் செய்து கொண்ட பின், பூ வடிவம் வரையும் இடத்தைக் குறித்துத் துணியின் தன்மைக்கு ஏற்ற பூ வடிவத்தைத் துணியில் பதித்தபின், துணியைச் சட்டத்தில் இணைத்துத் தைக்கத் தொடங்க வேண்டும்.

சித்திரத் தையல் தைப்பதற்கென்றே கடைகளில் பலவித நூல்கள் விற்கப்படுகின்றன. அவை பட்டு நூல்களாகவும், பருத்தி நூல்களாகவும் கிடைக்கின்றன. அவைகளில் சாயம் போகாத வண்ண நூல்களைத் தேர்ந்தெடுத்து வாங்கி, வடிவங்களுக்கு ஏற்ப வண்ணங்களை உபயோகித்துத் தைக்க வேண்டும். சித்திரத் தையல் தைப்பவர்கள் உட்கார்ந்து தைக்கும்போது இடப்புறமாக வெளிச்சம் வரும்படியான இடத்தில் உட்கார்ந்து தைப்பது நலம். இரவு வேளைகளில் தலைக்குமேல் உயரத்திலிருந்து விளக்கின் வெளிச்சம் வரவேண்டும்.

முதலில் பூக்களையும் காம்புகளையும் மகரந்தங்களையும் இதழ்களையும் தைக்கக்கூடிய சிலவகைத் தையல்களைத் தைப்பதற்கு வேண்டிய குறிப்புகளை அறிந்து கொள்வது நலம்.

சங்கிலித் தையல்: சங்கிலியைப்போல் இத்தையல் ஒன்றையொன்று பிணைந்திருப்பதால், இதைச்



சங்கிலித் தையல்

சங்கிலித்தையல் (Chain Stitch) என்று கூறுவதுதான் பொருந்தும். இத்தையலில் பூக்களின் வடிவங்களையும் பழங்களையும் தாமரை போன்ற பெரிய பூக்களையும் இலைகளையும் தைக்கலாம். பொன்சரிகை நூல்களைக் கொண்டு சித்திரத் தையல் தைக்கும் போது இத்தையல் பெரிதும் பயன்படும்.

தைக்கும் முறை: இது தைப்பதற்கு எளிமையானது. துணியின் நேர்ப் பகுதியில் நூலைச் செலுத்தி, நூலை இடக்கைக் கட்டைவிரலால் பிடித்துக்கொண்டு சிறிது இடைவெளி விட்டு, அதே துவாரத்தின் வழியாக ஊசியைக் குத்த வேண்டும். மீண்டும் ஊசி நூலை முன் தள்ளி முதலில் விட்ட இடைவெளிக்குள் வரும்படி செய்திடுக. பின்னர் அடுத்த தையலை முதல் தையல்மீது இதுபோல் விழச் செய்து தேவையான நீளத்திற்கு இதே மாதிரி தையல் போடுக.

2. காம்புத் தையல்: பூக்களின் காம்புகளைத் தைப்பதால் இதனைக் காம்புத் தையல் (Stem Stitch) என்று



காம்புத் தையல்

கூறுவது பொருத்தமாகும். இத்தையலைப் பச்சை வண்ண நூலைக் கொண்டு தைக்க வேண்டும்.

தைக்கும் முறை: பூக்களின் காம்பு வடிவம் வரைந்துள்ள கோட்டில் தையல் தொடங்கும் இடத்தைக் குறித்துத் துணியின் பின் பக்கம் வழியாக ஊசியைத் துணியின் முன் பக்கம் கொண்டுவர வேண்டும். படத்தில் 1-ஆம் இலக்கம் வழியாகப் பின்பக்க இருந்து முன்பக்கம் கொண்டு வந்த பிறகு, 2-ஆம் இலக்கத்திலுள்ள புள்ளியில் குத்தி, ஊசியை 3-ஆம் இலக்கத்திலுள்ள புள்ளியில் குத்தி, ஊசியைத்தையலின் ஓரமாக இழுக்க வேண்டும். பிறகு 4-ஆம் இலக்கத்திலிருந்து 5-ஆம் இலக்கத்தில் ஊசியைக் குத்தி முன்போல் இழுத்துத் தைக்க வேண்டும்.

3. ஒன்பட்டுத் (Satin) தையல்: இது அழகிய இலை, மலர்கள், மாதிரிகள் தைக்க உதவும். ஒற்றை



ஒண்பட்டுத் தையல்

நூலாகக் கோத்துத் தைக்கத் தொடங்க வேண்டும். இது பார்ப்பதற்கு ஒண்பட்டுத் துணியைப் போல் காணப்படும். சித்திரத் தையலிலேயே ஒண்பட்டுத் தையல் ஒரு சிறந்த தையலாகும்.

தைக்கும் முறை: பூ வடிவ இதழ் முழுமையும் ஊசியின் மேல் வரும்படி வலப்புறமிருந்து இடப்புறமாகப் படத்தில் காணப்படுவதைப் போல் தைக்க வேண்டும். ஒரு தடவை ஊசியைக் குத்தித் தைத்த பின், அடுத்த தையலுக்கு ஊசியைக் குத்தும்போது நெருக்கமாகக் குத்த வேண்டும். தைத்து முடித்தபின் பின்பக்கமும் முன்பக்கமும் தையல் ஒரேவிதமாகக் காணப்படும்.

4. சோம்பேறித் தையல்: விரைவில் முடியக்கூடிய சிலவகைத் தையல்களுள் சோம்பேறித் தையலும் (Lazy Daisy) ஒன்றாகும். இது விரைவில் தைத்து முடிக்கக்கூடியதாகவும், தைத்தபின் மிகக் கவர்ச்சி

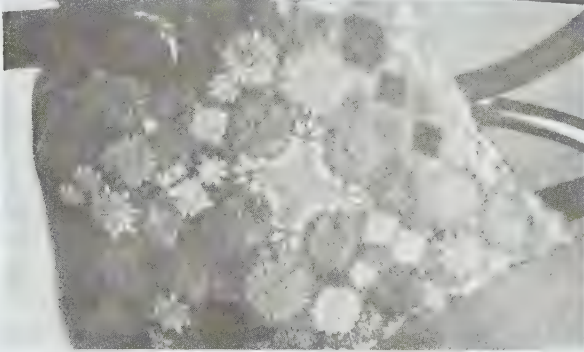

சோம்பேறித் தையல்

யுடன் காணப்படுவதாகவும் இருத்தலால் பலரும் இதை விரும்புகின்றனர். ஏறக்குறைய இதைச் சங்கி வித் தையலைப் போல் தைக்க வேண்டும்.

தைக்கும் முறை: இத்தையலைச் சங்கிவித் தையலைப் போல ஆரம்பித்து ஊசியைக் கீழ்நோக்கி நூலின் வழியாக இழுக்க, அது ஓர் இதழ் போலவும் இடைவெளிவிட்டும் இருக்கும். ஊசிமுனையைக் கீழ்வாக்கில் மத்திய பகுதியில் பூவின் மத்தியில் கொண்டுபோய் அடுத்தாற் போல இடைவெளி விட்டுக்கொள்ள வேண்டும். சிறிய வேலைகளுக்கு மெல்லிய நூலையும், பெரிய பூ வேலைகளுக்குத் தடித்தநூலையும் உபயோகித்துக்கொள்க.

5. சிறுமுடித் தையல்: பூக்களின் மத்தியில் உள்ள மகரந்தப்பைகள் போன்ற புள்ளிகளை இந்நச்சிறு முடித்தையலால் (French Knot) தைக்க வேண்டும். இத்தையல், தைப்பதற்கு எளிதானதும் விரைவில்



சிறுமுடித் தையல்

தைக்கக் கூடியதுமாகும். இந்த முடித்தையலை மஞ்சள் அல்லது ஆரஞ்சுப் பழத்தின் வண்ணமுள்ள நூலினாலும், பூவின் வடிவத்தைத் தைத்திருக்கும் வண்ணத்திற்கேற்ப வேறு வண்ண நூலைக் கொண்டும் இதைத் தைக்கலாம். ஒற்றை நூலைக் கொண்டே இதைத் தைக்கலாம்.

தைக்கும் முறை: ஊசியில் ஒற்றை நூலைக் கோத்து, நுனியை முடியிட்டுக்கொண்டு, தைக்க வேண்டிய இடத்தில் ஊசியை விட்டு வெளியே கொண்டு வர வேண்டும். இடக் கையால் நூலைக் கெட்டியாகப் பிடித்துக்கொண்டு, ஊசியைச் சுற்றி, இருமுறை சுற்றிவிட்டு ஊசியை வளைவாக முன் குத்திய இடத்திலேயே குத்தி எடுத்தால் ஒரு சிறு முடிச்சு படத்தில் காணப்பட்டது போல் அமைந்து விடும்.

புழுத் தையல்: இத்தையல் பார்ப்பதற்கு உரோசா மலரைப்போல் கவர்ச்சியுடன் காணப்படும். இத் தையலைக் குழந்தைகளின் உடைகளில் கை, கழுத்து நெஞ்சுப் பகுதிகளில் அழகுக்காகத் தைக்கலாம்.

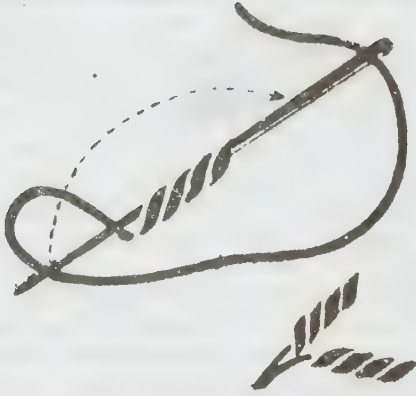

புழுத் தையல்

பெண்களின் சோளியின் தையல் குறுக்காகவும் நெடுக்காகவும் கழுத்தைச் சுற்றியும் வரிசையாகத் தைக்கலாம். புழுத்தையலை (Bullion Stitch) இளம் சிவப்பு வண்ண நூலாலும் ஆரஞ்சு வண்ண நூலாலும் தைக்கலாம். இலைகளைப் பச்சை வண்ண நூலினால் தைக்க வேண்டும்.

தைக்கும் முறை: தையலின் நீள அளவு எவ்வளவு வேண்டுமோ அவ்வளவுக்கு ஊசியைக் குத்திப் பின் முதலில் குத்திய இடம் வழியாக எடுக்க வேண்டும். நூலை ஊசியின் மீது தையலின் நீளத்திற்குச் சுற்றிக் கொள்ள வேண்டும். இடக் கைப் பெருவிரல் இப்படிச் சுருண்ட நூலைப் பிடித்துக் கொண்டு ஊசியை நூலுடன் இழுக்க வேண்டும். பின்னர், அந்த இடத்தில் ஊசியைப் போட்டுத் திருப்பி நூலை வெளியே எடுத்திடுக. இதற்குச் சிறிய கண்ணுடைய ஊசியை உபயோகிக்க நூல் எளிதாக இடைவெளிகளின் வழியே வரும்.

இறகுத் தையல்: இத்தையலை ஒற்றையாகவும் இரட்டையாகவும் விருப்பத்திற்கேற்பப் பலவிதமான

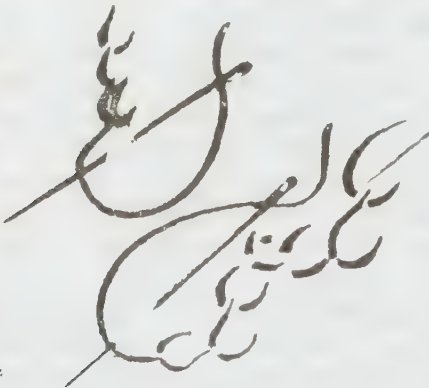

இறகுத் தையல்

வடிவங்களில் தைக்கலாம். சிறு பிள்ளைகளின் உடைகளின் கழுத்து, கீழ்ஓரம், பெண்களின் உடைகள், மேசைவிரிப்பு, தலையணை உறைகள் முதலியவற்றின் ஓரங்களில் அழகிற்காகத் தைக்கலாம்.

தைக்கும் முறை: இத்தையல் இடப் புறமாகத் தைப்பவரை நோக்கி இருக்கும். இடப்புறமாகச் சாய்ந்த சிறு தையலை நூலின்மீது போகச்செய்து தைக்கவேண்டும். மத்தியில் இடைவெளி இருக்குமாறு படத்தில் காணப்படுவதுபோல் தையல் விழ வேண்டும். நூலை வலப்புறமாகப் பிடித்துச் சாய்ந்த சிறு தையலை முன்போட்ட தையலுக்கு வலப்புறமாகச் சாய்ந்திருக்குமாறு தைக்கவேண்டும். பிறகு நூலை இடப்புறமாக்கிச் சாய்ந்த தையலை இடப்புறம் சாய்ந்திருக்கத் தைக்கவேண்டும்.

குறுக்குத் தையல் (Cross Stitch): முதலில் இவ்வகைத் தையலைத் தைப்பதற்கு இழைகளை எண்ணக்கூடிய துணிகளைத் தேர்ந்தெடுத்துக் கொள்ள வேண்டும். இத்தையலைத் தைக்கும்போது வடிவங்களைத் துணிக்கு மாற்ற வேண்டிய அவசியமில்லை. ஏனெனில், இதைத் தைப்பதற்கேற்ற வடிவங்கள் எண்ணிக்கை மூலமாகத் துணிகளில் தைப்பதற்கு ஏற்றவாறு அமைக்கப் பட்டிருப்பதால் அவைகளைத் துணிக்கு மாற்றாமல் தைப்பது எளிதாக இருக்கும். குறுக்குத் தையலைத் தலையணை உறையின் மேலும், மேசைவிரிப்பின் மூலைகளிலும், மேல் அணியும் துண்டுகளின் கரை ஓரங்களிலும், சன்னல்,

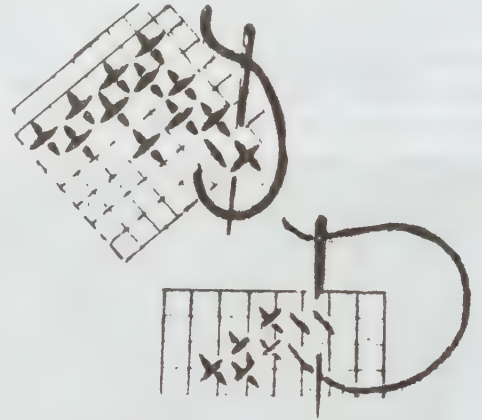

குறுக்குத் தையல்

திரை, கதவுத்திரை, வானொலிப்பெட்டியின் மேல் மூடும்துணி, மற்றும் நமக்கு விருப்பமான உடைகள் ஆகியவற்றின் மேலும் தகுந்த மாதிரிகளைத் தேர்ந்தெடுத்து, அவற்றைத் தைப்பதற்கு ஏற்ற வண்ண நூல்களைப் பொறுக்கி அமைத்துத் தைத்துவிட்டால் அவை பார்ப்பதற்கு மிகவும் கவர்ச்சியுடன் காணப்

படும். இத்தையல் தைக்கும் வடிவ மாதிரிகள் கடைகளில் வண்ணப்படங்களாகவும் கிடைக்கின்றன. அவற்றை வாங்கித் தைப்பவர்கள் எளிதாக வண்ண நூல்களை அமைத்தும் தைக்கலாம்.

தைக்கும் முறை: முதலில் தையலைத் துணியின் கீழுள்ள கட்டடத்தின் இடப்புற முனையில் ஆரம் பிக்க வேண்டும். ஊசியை அதன்மேல் வல முனை வழியாகக் கொண்டுவந்து, பிறகு கீழ் வல முனைக்குக் கொண்டு போகவும். இதில் ஒரு குறுக்குக் கோட்டுத் தையல் விழும். இதையே அடுத்தடுத்துச் செய்ய வரிசையாகவும் தொடர்ச்சியாகவும் தையல்கள் அமையும்.

மேற்கூறிய சித்திரத் தையல்களைத் தைக்கத் தொடங்கும்போதும் நூலின் நுனியில் முடியிடும் போதும், புதிய நூல் கோத்துச் சேர்த்துத் தைக்கத் தொடங்கும்போதும் அமைக்கப்படும் முடிச்சுகள் துணியின் பின்பகுதியில் தெரியாதபடி உறுதியாக அமைக்கவேண்டும். நல்ல தேர்ச்சி பெற்ற ஒருவரின் தையல் முறை, துணியின் பின்பகுதியும் அழகுடன் தோற்றமளிக்கும் வகையில் தைப்பதேயாகும்.

சித்திரப் பின்னல் முன் காலத்தில் கையாலேயே செய்யப்பட்டது. இப்போது இயந்திரங்களின் உதவியால் விதவிதமான, புதிய புதிய மாதிரிகளைச் செய்கிறார்கள். இம்மாதிரி தயாரிக்கும் துணிக்கு 'இழுக்கும் தன்மை' அதிகம் உண்டு.

பின்னல் என்பது நூலைக் கண்ணியாகச் (Loop) செய்து ஒன்றுக்குள் ஒன்றாகப் பிணைக்கும் கலையாகும். தொடர்ச்சியாக ஒரே நூலைக் கொண்டும் பின்னலாம். நீளவாட்டில் சிறு நூல்களைப் பொருத்திவிட்டு, குறுக்கு வாட்டில் வேறு ஒரு நூலைச் செலுத்தியும் பின்னலாம். நீளவாட்டில் இருக்கும் கண்ணிக்குப்புரிமுடி (Wale-Knot) என்பது பெயர். குறுக்கு வாட்டில் இருப்பவை சொரசொரப்பானவை (Coarses).

பின்னலில் இரண்டு வகைகள் உண்டு. அவை (1) பாவு நூற் பின்னல், (2) ஊடை நூற் பின்னல்.

பாவு நூற் பின்னல்: இதில் பாவு நூல்கள் நெசவின் போது இருப்பது போலச் செங்குத்தாகத் தொங்கவிடப்பட்டிருக்கும். ஒவ்வொரு நூலுக்கும் ஒவ்வொரு ஊசி உண்டு. இதில் ஒரே சமயத்தில் நிறைய கண்ணிகள் (Loops) செய்யமுடியும். ஆகவே, இந்த வகைப் பின்னல் மூலம் விரைவில் நிறைய துணி நெய்ய முடியும். இது எளிதில் பிரியாது.

ஊடைநூல் பின்னல்: இதை எளிதில் கையினாலேயே செய்து விடலாம். ஒரே நூல் துணி முழுவதும் கண்ணிகள் ஏற்படுத்தும். இது மாதிரி செய்யப்பட்ட

துணிக்கு 'இழுக்கும் தன்மை' அதிகம். ஆனால், இது எளிதில் பிரியக்கூடும்.

பின்னலைக் கையால் செய்வதற்குத் தகுந்த ஊசிகள் பயன்படுத்துவார்கள். ஊசிகள் பலவித எண்ணிக்கையில் வரும். பின்னப்படும் துணிக்குத் தகுந்த வாறு ஊசிகளைத் தேர்ந்தெடுக்க வேண்டும்.

ஊடைநூல் பின்னல் செய்யப்படும்போது, ஊசிகளில் அமைக்கப்படும் கண்ணிகளைப் பொறுத்துத் துணியில் உண்டாகும் சித்திரங்கள் மாறுபடும்.

ஓரப்பின்னற் குஞ்ச வேலை: மிக நேர்த்தியான சரிகைகள் (Laces) பின்னப் பயன்படும் முறைக்குக் குஞ்சப் பின்னல் (Tatting) என்பது பெயர். இவ்வகைச் சரிகைகளைத் துணிகளின் ஓரத்தை அழகுபடுத்தவும், இடை இடையே கவர்ச்சியூட்டவும் பயன்படுத்தலாம். குஞ்சப் பின்னல் முறையை முதலில் அறிமுகப்படுத்திய நாடு எது என்று இன்னும் தெளிவாகவில்லை. ஆனால், தூரக் கிழக்கு நாடுகள் இக்கலையில் கைதேர்ந்தவை யாகும்.

இதனைச் சிலர் பின்னல் வகைகளுள் ஒன்றாக வகைப்படுத்தியுள்ளனர். குஞ்சம் செய்யத் தேவையானவை அடியிழை செருகும் கருவியும் (Shuttle) நூல் உருண்டையும் ஆகும். இம் முறையில் முடிச்சுகள் வெவ்வேறு வகைகளில் போடப்பட்டு ஒன்றுடன் ஒன்று இணைக்கப்படுகின்றன. முடிச்சுகள் முதலில் மேற்புறமாகவும், பிறகு கீழ்புறமாகவும் போடப்படுகின்றன. இங்ஙனம் இருபுறங்களிலும் போடப்பட்ட பின்தான் ஒரு முடிச்சு முழுமையாகிறது.

கைகளைப் பயன்படுத்தும் முறை: குஞ்சப் பின்னல் நன்கு அமையக் கை, மற்றும் விரல்களின் அமர்வு (Position) மிகவும் இன்றியமையாதது.

இடக்கை: தையல் இயந்திரத்தில் அடியிழை செருகும் கருவியிலிருந்து வரும் நூல், வளையமாக இடக்கை விரல்களைச் சுற்றிப் பிடித்துக் கொள்ளப்படுகிறது. இந்த வளையத்தை நெகிழாமல் இறுக்கமாகப் பிடிக்க இடக்கைக் கட்டைவிரலும், ஆள்காட்டி விரலும் பயன்படுத்தப்படுகின்றன. இடக்கையின் மற்ற விரல்கள் வளைவைக் குறிக்கவும், அதிகப்படுத்தவும் பயன்படுகின்றன.

வலக்கை: இழை செருகும் கருவியைக் கட்டை விரலையும், ஆள்காட்டி விரலையும் கொண்டு பிடித்துக் கொள்ள, அதிலிருந்து வரும் நூற்கண்டு விரலுக்கு மேல் விழுகிறது. சுண்டு விரலை நூலுக்கு அடியில் நீட்டி மடக்குவது எளிதாக இருக்கும்.

அடிப்படையாக நோக்கின், குஞ்ச வேலை என்பது முடிச்சுகளைக் கொண்டு செய்யப்படும் நுட்பமான

நூல் வேலைப்பாடாகும். இதில் செய்யப்படும் மாதிரி களுக்கு அழகூட்டும் வண்ணம், இடைஇடையே நெகிழ்வான முடிச்சுகள் போடப்படுகின்றன.

சித்திரத் துணி என்பது பட்டு நூலால் செய்யப் பட்ட ஒருவகைத் துணியாகும். இத்துணி பார்ப்பதற்கு விலையுயர்ந்த பட்டின் மேல் சித்திரத் தையலைச் செய்து போன்று காணப்படும். இந்த நெசவிற்குப் பின்னணியாக நடுவில், ஒண்பட்டுப்(Satin) போன்ற நெசவுகளைப் பயன்படுத்தலாம். பாவு நூலுக்கும் ஊடை நூலுக்கும் வெவ்வேறு வண்ண நூல்களை உபயோகிப்பதன் மூலம், பலதரப்பட்ட வண்ணச் சேர்க்கைகளை உண்டு பண்ணலாம். இணைப்புத் தறிகள் (Jacquard Looms) சித்திரத் துணி (Brocade) நெய்வதற்கு ஏற்றவை. இத்தறிகள் துணியின் பின் புறத்திலும் அழகிய வண்ணச் சேர்க்கைகளை ஏற்படுத்தி, துணியின் இருபக்கங்களையும் மேற்பகுதியாக உபயோகிப்பதற்கு ஏற்றதாகச் செய்கின்றன. கையினால் நெய்யும்போது பல வண்ணங்களைக் கொண்ட மாதிரிகளைப் புகுத்தலாம். விசைத்தறியில் நெய்யும் போது ஆறு வண்ணங்களுக்குமேல் புகுத்த முடியாது.

பழங்காலத்தில் நெய்யப்பட்ட சித்திரத் துணிகள் வெள்ளி, தங்கம் போன்ற இழைகளைக் கொண்டு நெய்யப்பட்டவை. அவற்றின் அழகும் விலையும் மதிப்பிட முடியாதவை. இவ்வகைத் துணிகளை முதலில் நெய்தவர்கள் சீன தேசத்தவர். பெல்சிய நாட்டு மக்கள் இக்கலையைச் சீனர்களிடமிருந்து கற்றுக் கொண்டனர். பிறகு இது ஐரோப்பிய நாட்டிற்கும் பரவியது.

வலைப் பின்னல் என்பது கொக்கி அமைப்புக் கொண்ட ஊசியின் உதவியால் செய்யப்படும் சரிகையாகும். ஓய்வு நேரத்திற்கு ஊதியம் தரக்கூடிய கலையாக வலைப் பின்னல் வேலையை(Crochetting) பெண்கள் செய்து வருகிறார்கள். இப்பின்னல் ஊசி மூலம் சங்கிலிகள் பின்னப்பட்டு ஒன்றுடன் ஒன்று வெவ்வேறு வகையில் இணைக்கப்பட்டு, பல தரப்பட்ட மாதிரிகள் உருவாக்கப்படுகின்றன. இவ்வாறு தயாரிக்கப்பட்ட சரிகை, உடைகளிலும் வீட்டை அலங்கரிக்கும் சாதனங்களிலும் உபயோகப்படுத்தப் படுகிறது.

வலைப் பின்னலில் இருபது வகை தையல்கள் உள்ளன. மிகவும் முக்கியமானவை சங்கிலித் தையலும், ஒற்றை, இரட்டை, மூன்று மற்றும் நான்கு அடுக்குப் பின்னலும் ஆகும்.

செய்முறை; வலைப் பின்னற் சங்கிலியைக் கையாலோ ஊசியினாலோ போடலாம். இந்த ஊசியை வலக் கையில் பென்சில் பிடிப்பது போல்

பிடிக்க வேண்டும். நூலை இடக்கை விரல்களில் பின்னல் போடுவதற்குத் தக்கவாறு சுற்றிக் கொள்ள வேண்டும். நூலைச் சுண்டு விரலின் கீழும் மேலும் சுற்றி, பின் மோதிர விரலின் மேல் கொண்டு வந்து, நடுவிரலின் கீழ் எடுத்து, பின் ஆள்காட்டி விரலின் மேல் சுற்றி, கடைசியில் பெருவிரலிலும் நடுவிரலிலும் பிடித்துச் சரிகை பின்ன வேண்டும். வலக் கையிலிருக்கும் ஊசியானது, பெருவிரலுக்கும் நடுவிரலுக்கும் இடைப்பட்ட நூலில் சரிகையைப் பின்னும்.

சங்கிலித் தையல்: முதலில் சுருக்கு முடிபோட வேண்டும். வலைப் பின்னற் கொக்கியின் உதவியால், முதலில் போட்ட சங்கிலிக்குள் நூலை விட்டு எடுத்து, மூன்றாம் சங்கிலியை இரண்டாவதிலும் விட்டு எடுத்து, தொடர்ந்து சங்கிலிகள் வேண்டிய நீளத்திற்குப் போட வேண்டும். இப்பின்னல், சங்கிலி கோத்த மாதிரி இருப்பதால் சங்கிலித் தையல் எனப் பட்டது.

ஒற்றை வலைப் பின்னல்: இதற்கு முதலில் சங்கிலித் தையலை வேண்டிய நீளத்திற்குப் போட்டுக் கொள்ள வேண்டும். பின்னர்க் கொக்கியின்மேல் நூல் போட்டு, பின் சங்கிலியில் விட்டு எடுக்க வேண்டும். இப்பொழுது கொக்கியில் இரண்டு சங்கிலிகள் இருக்கும். திரும்பவும் கொக்கியைச் சங்கிலியில், விட்டு எடுக்கும்போது இரண்டு சங்கிலிகளையும் கொக்கியிலிருந்து எடுத்துவிட வேண்டும். இம்முறையைப் பின்பற்றி அடுத்து வரும் ஒவ்வொரு சங்கிலியிலும் இரண்டிரண்டு சங்கிலிகளாக எடுத்துவிட வேண்டும். இரா.பி.தே.

சித்திரதுர்கம்: கருநாடக மாநிலத்தில் சித்திர துர்கம் மாவட்டத்தில் உள்ள நகரம்; இது சித்தல் துர்கம் என்றும் கூறப்படும். சித்திரதுர்கம் (Chitradurga) பருத்தித் தொழிலுக்குப் புகழ்பெற்ற நகரமாகும். இங்கு ஐதர்அலி கட்டிய பெரிய கோட்டை ஒன்று உள்ளது. சந்திரவள்ளி என்னும் தொல்லியல் புகழ்பெற்ற பகுதி இந்நகரத்தின் மேற்கில் உள்ளது. நகர மக்கள் தொகை 74,580 (1981).

சித்திரதுர்கம் மாவட்டம் 10,852 ச.கி.மீ. பரப்பளவுடையது. இம்மாவட்டம் மலைகளைக் கொண்ட வறட்சியான பகுதியாகும். இம்மாவட்டத்தில் பாயும் அகாரி ஆற்றின் (Hagari) குறுக்காக வாணிவிவாச சாகர அணை கட்டப்பட்டுள்ளது. இவ்வணை ஓரள விற்கு இம்மாவட்டத்தின் வேளாண்மைக்குப் பயன்படுகிறது. இப் பகுதியில் நெல், கரும்பு, பருத்தி போன்றவை பயிராகின்றன. செம்பு, இரும்பு, தங்கம் போன்ற தாதுப் பொருள்கள் சிறிதளவு இங்குக் கிடைக்கின்றன. இம்மாவட்டத்தில் சித்திரதுர்கம்,

தாவண்கர், சிக்கூர், சல்லாகர், அரிகர் போன்ற நகரங்கள் உள்ளன. மாட்டத்தின் மக்கள் தொகை 1,77,499 (1981). க.இரா.

சித்திர வண்ணம்: தொல்காப்பியம் குறிப்பிடும் செய்யுள் உறுப்புகள் முப்பத்து நான்கு வண்ணம் ஒன்றாகும். வண்ணம் என்பது பாவீன்கண் நிகழும் சந்த வேறுபாட்டினைக் குறிக்கும். அவ்வாறமையும் சந்தங்கள் இருபதாகும் என்பது தொல்காப்பியர் கருத்து. 'வண்ணந்தாமே நாவைந்தென்ப' என்பது தொல்காப்பியம் (தொல். பொருள். 524) பின்வந்தவர்கள் வண்ணங்கள் நூறாக அமையும் என்றும் குறிப்பிட்டுள்ளனர். அவையெல்லாம் தொல்காப்பியர் கூறும் இருபது வண்ணங்களுள் அடங்கு மென்பதும், பிற வண்ணங்கள் இந்த இருபது வண்ணங்களைப் போன்று அவ்வளவு சிறப்பாகச் சந்த வேற்றுமையினை உண்டாக்கமாட்டா என்பதும் பேராசிரியர் கருத்தாகும். தொல்காப்பியர் கூறும் இருபது வண்ணங்களுள் ஒன்று சித்திரவண்ணம். செய்யுளடியில் நெட்டெழுத்தும் குற்றெழுத்தும் ஒப்பக் கலந்து வருமாறு அமைப்பது சித்திர வண்ணம் எனப்படும். பல வண்ணம் தோன்றுமாறு இயற்றப் படுவதனால் இந்த வண்ணம் சித்திர வண்ணம் எனப்பட்டது. 'சாரனாட நீவரலாறே' என்னும் செய்யுளடியில், ஒரு நெடிலும் ஒரு குறிலும் அடுத்தடுத்து ஒத்து நின்று அமைவதால் இவ்வடியிலமைந்த சந்தம், சித்திர வண்ணம் என்னும் வண்ணத்திற்கு எடுத்துக்காட்டாக அமைந்துள்ளது. அ.மா.ப.

சித்திரா பெளர்ணமி என்பது சித்திரை மாதத்தில் அமையும் நிறைமதி நாளைக் குறிக்கும். மாதங்களில் அமையும் நிறைமதி நாளினைப் பெரும்பாலும் - சமய அடிப்படையில் விழாவாகக் கொண்டாடுவது தமிழர் வாழ்வியலில் காணப்படும் மரபாகும். மழை போல்வன இல்லாமல், பகலின் வெப்பம் தணிந்து தென்றலால் இனிமை மிகும் வேனிற் காலப் பெளர்ணமி நாளைத் தமிழ் மக்கள் பண்டு தொட்டே. கொண்டாடி வந்துள்ளனர். வேளாண்மை வேலைகள் முடிந்து ஓய்வு கிடைக்கும் சித்திரை மாதப் பூரண நாள் சிறப்பாகச் சித்திரா பெளர்ணமி என்று கொள்ளப் பெற்று, விழா நாளாகக் கொண்டாடப் பெறுகிறது.

சித்திரா பெளர்ணமி விழா தமிழகத்திலுள்ள திருக்கோயில்களில் அவ்வவ்வூர் மக்களால் பொது விழாவாகக் கொண்டாடப்பெறும். அந்த நாள், தமிழ் மக்களின் இல்லங்களில் நோன்பிருந்து, வீட்டு விழாவாகக் கொண்டாடவும் பெறும். சித்திரை மாதம் ஆண்டின் தொடக்க மாதமாகத் தமிழ் மக்களால் கருதப்படுவதால் அப்போது அமையும் நிறை மதி நாள் விழா தனிச்சிறப்பு உடையதாக அமைகிறது.

வீடுகளில் சித்திராபெளர்ணமி விழா சித்திர புத்திரனை நினைந்து கொண்டாடப்படுவதாக உள்ளது. அவன் சித்திரபுத்திரன் எனவும் குறிப்பிடப்படுவான். அவன் இயமனுக்கு, ஆன்மாக்கள் செய்யும் அற, மறச் செயல்களைக் கணக்கெழுதிக் காட்டுபவன் என்று புராணங்கள் கூறுகின்றன. இந்த நோன்பினை மேற்கொள்பவர்கள் அன்று தம் இல்லங்களைத் தூய்மை செய்து உண்ணா நோன்பிருப்பர். பொன், வெள்ளி, செப்பு போன்றவற்றாலான சித்திரபுத்திரப் படிமங்களில் அவனை எழுந்தருளச் செய்து வழிபடுவார்கள். அப்போது மாங்காய், தேங்காய் போல்வன வற்றைக் கொத்தோடும் குலையோடும் வைத்து வழிபடுவர். பால், நெய், எள்ளருண்டை, பொங்கல் முதலியன படைக்கப்பெறும். வழிபாட்டிற்குப்பின்பாயசம் வழங்கப்படும். இந்த நோன்பு நாளில், 'சித்திரபுத்திரன் கதை' என்ற நூலைப் படித்து முடிப்பதனையும், அதனை மற்றவர்கள் கேட்பதனையும் கடனாகக் கொள்ளப்படுவதனை இன்றும் கிராமப் புறங்களில் காணலாம் இந்நோன்பு நாளில் நோன்பிருப்பவர் உப்பில்லா உணவை உண்பது மரபாகும்.

முதலில் இந்நோன்பு தொடங்குவோர் ஐந்து அல்லது ஒன்பது கலசங்கள் வைத்து அவற்றில் சித்திரபுத்திரனையும், ஏனைய எண் திக்குப் பாலகர்களையும் இருக்கச் செய்து வழிபாடு செய்து, இறுதியில் தானம், ஓமம், அந்தணர் அன்னம் பாலிப்புப் போன்றன நிகழ்த்துவர்.

சித்திரா பெளர்ணமி விழா, சித்திரை மாதத்தில் சித்திரை நட்சத்திரத்தோடு கூடிய பெளர்ணமியன்று கொண்டாடப்படும். சித்திரை மாதப் பெளர்ணமியன்று சந்திரன் சித்திரை நட்சத்திரத்திலோ, அதனை அடுத்தோ விளங்கும்போது நிகழ்த்தப்படும்.

சித்திரா பெளர்ணமியன்று, எல்லா நலன்களையும் வளங்களையும் நல்கவல்ல இந்திரனை நோக்கி வழிபாடு செய்வது வழக்கம் என்று தேவிபுராணம் கூறுகிறது என்பர். அன்று இந்திரன் முதலிய தேவர்களை மருக்கொழுந்தினால் வழிபடுவது நல்லது என்றும் அவ் வழிபாட்டு நாள் சனி, ஞாயிறு, வியாழன் ஆகிய நாள்களில் அமைவது சிறப்பானது என்றும் கூறப்படுகின்றது.

இரண்டாயிரம் ஆண்டுகளுக்கு முன்னரே தமிழகத்தில் சித்திரா பெளர்ணமிக் காலத்தில் இவ்விழா கொண்டாடப்பட்டு வந்த செய்தியினைச் சிலப்பதிகாரம், மணிமேகலை ஆகிய காப்பியங்கள் சிறப்பித்துக் கூறுகின்றன. சோழர் தலைநகரமான காவிரிப்பூம்பட்டினத்தில் பழங்காலத்தில் இவ்விழா இந்திர விழா என்ற பெயரில் இருபத்தெட்டு நாட்கள் கொண்டாடப்பட்டது.

இக்காலத்தே மதுரை மாநகரில் சித்திரைத் திரு விழா என்ற பெயரில் நடைபெறும் சிறப்பான பெரு விழா சித்திரா பௌர்ணமி நாளை ஒட்டியே கொண்டாடப்பட்டு வருகிறது. அவ்விழா சித்திரா பௌர்ண மியை ஒட்டி நிகழும் வழக்கம் திருமலை நாயக்கர் காலத்தில் ஏற்பட்டது என்று கூறுகின்றனர். அவ் விழாவின்போது மீனாட்சி அம்மைத் திருமண நிகழ்ச்சி விழா அமையும். அது தொடர்பாக அழகர் பெருமான் சீரோடு வந்து வையையாற்றில் இறங்கும் நிகழ்ச்சியும் சிறப்பாகக் கொண்டாடப் பெறுகிறது.

பரஞ்சோதி முனிவரின் திருவிளையாடற் புராணம், சித்திரா பௌர்ணமியன்று மதுரையில் சொக்கலிங்கப் பெருமானை அருச்சித்துப் பூசனை புரிவோர் ஆண்டுமுதும் பூசனை புரிந்த பயனைப் பெறுவார்கள் என்பதனைப் பின்வருமாறு கூறுகிறது. இருதுவில் சிறந்தது வேனில் இருது; மாதங்களில் சிறந்தது மேடம்-சித்திரை; நட்சத்திரங்களில் சிறந்தது சித்திரை. திதியில் சிறந்தது பூரணை. அந்நாளில் மதுரைப் பெருமானை அருச்சித்து வழிபடுவோர் ஆண்டின் 365 நாட்களும் அருச்சித்து வழிபட்ட பயனை அடைவார்கள்.

சிலப்பதிகார, மணிமேகலைக் காலத்தில் பூம்புகார் நகரில் சித்திரா பௌர்ணமி நாளை ஒட்டி நடைபெற்று வந்த இந்திர விழாவினை நினைவூட்டும் வகையில் இக்காலத்தில் தமிழக அரசு காவிரிப்பூம் பட்டினத்தில் சித்திரை மாத நிறைமதி நாளில் இலக்கிய விழா எடுத்துச் சிறப்பிக்கிறது. இரா.குரு.

சித்திரை இருபத்தேழு விண்மீன்களுள் ஒன்று. இதற்குரிய நான்கு பாதங்களில் இரண்டு பாதங்கள் கன்னியாராசியிலும் மற்றைய இரண்டு பாதங்கள் துலாராசியிலும் அமைந்துள்ளன. சித்திரை, செவ்வாய்க்கு உரிய நட்சத்திரமாகும். மிருகசீரிடம், சித்திரை, அவிட்டம் என்ற மூன்றும் ஒத்த தன்மை வாய்ந்தன. இந்நட்சத்திரங்களில் பிறந்தவர்களுக்குத் தொடக்க காலத் தசை செவ்வாய்த் தசையாகும். இத்தசையின் கால எல்லை ஏழு ஆண்டுகளாகும். சித்திரை மாதத்தில் சித்திரை நட்சத்திரத்தில் குழந்தை பிறந்தால் அக்குழந்தையின் தந்தைக்கு மரணம் நேரும் என்னும் கருத்து பொது மக்களிடத்தில் பரவலாக உள்ளது. சித்திரை மாதம் பேற்றுக் காலமாக அமையுமானால் அது நல்ல வெப்பகாலம் ஆகையால் அதனைத் தவிர்த்தல் வேண்டும் என்னும் கருத்தில் இவ்வாறு ஒரு கருத்துப் பரவிருக்கலாம் எனக் கருதுவதற்கு வாய்ப்புள்ளது. சித்திரைத் திங்களில் சித்திரை நட்சத்திரம் பொதுவாகச் சிறப்பு விழாக் களை எடுப்பதற்குரிய நாளாகக் கருதப்பெறும். ஷலுகாசியில் விசாகம் போன்று சித்திரையில் சித்திரை

சிறப்புடையதாகக் கருதப்பட்டு வந்துள்ளது. ஒவ்வொரு மாதத்திலும் ஒவ்வொரு நாள்மீன் சிறப்பு உடையதாகக் கருதப்பெறுவது குறிப்பிடத்தக்கது ஆகும். சு.சா

சித்தூர் ஆந்திரப்பிரதேச மாநிலத்தில் உள்ள தொரு நகரம். மாவட்டத்தின் பெயரும் சித்தூராகும். இந்நகரம் சென்னையிலிருந்து மேற்கு-வடமேற்காக 130-கி.மீ. தொலைவிலும் வடஆர்க்காடு மாவட்டம் வேலூரிலிருந்து வடக்காக 30 கி.மீ. தொலைவிலும் வேலூர்-திருப்பதி சாலையில் அமைந்துள்ளது. இந்நகரத்தில் வேளாண்மைப் பொருள்கள் எண்ணெய் வித்துக்கள் போன்றவை கிடைக்கின்றன. சித்தூர் நகருக்கு அருகில் உள்ள மலைகளிலிருந்து மாவுக் கற்பலகைகள் வெட்டப்படுகின்றன. நகர மக்கள் தொகை 86,230 (1981).

சித்தூர் மாவட்டம் 15,200 ச.கி.மீ. பரப்பளவை உடையது. இம்மாவட்டத்தின் வழியாகக் கடப்பை மலைகளிலிருந்து உற்பத்தியாகும் பெண்ணையாறு செல்கிறது. வறட்சியிக்க பகுதியான இம்மாவட்டத்தில் வேளாண்மை குறைந்த அளவே நடைபெறுகிறது. நிலக்கடவை, சோளம் போன்றவை இங்குப் பயிரிடப்படுகின்றன. தேக்கு, சந்தனம் போன்றவை காடுகளிலிருந்து கிடைக்கின்றன. காட்பாடி-திருப்பதி இருப்புப்பாதை சித்தூர் நகரத்தின் வழியாகச் செல்கிறது. இம்மாவட்டத்தின் பாக்லா நகரம் முக்கிய இருப்புப்பாதைச் சந்திப்பு நகரமாகும். பாக்லா நகரமும் புங்கூரும், திருப்பதியும் இம்மாவட்டத்தின் பிற நகரங்களாம். இம்மாவட்டத்தில் உள்ள திருப்பதி இந்துக்களின் முக்கிய புண்ணியத் தலமாக விளங்குகிறது. மாவட்டத்தின் மக்கள் தொகை 2,737,316 (1981). சு.இரா

சித்தூர்கர் இராசசுத்தான் மாநிலத்தில் சித்தூர்கர் மாவட்டத்தில் உள்ள நகரம். இது மாவட்டத்தின் தலைமையகமாகவும் உள்ளது. சித்தூர்கர் (Chittoargarh) சித்தூர் எனவும் கூறப்படும். இந்நகரத்தை இருப்புப்பாதைகளும் சாலைகளும் பிற நகரங்களுடன் இணைக்கின்றன சித்தூர்கர் நகரம் முக்கிய வாணிக நகரமாகவும் விளங்குகிறது.

சித்தூர்கர் நகரம் இராசபுத்திரக் குறுநில மன்னன் சித்ராங்கு (Chitrang) என்பவரின் பெயரால் ஏற்பட்டது. இங்குள்ள மலை அடிவாரத்தில் சித்தூர்க் கோட்டை உள்ளது. இந்நகரம் மேவார் நாட்டின் தலைநகரமாக கி.பி. 8-ஆம் நூற்றாண்டிலிருந்து 16-ஆம் நூற்றாண்டு வரை விளங்கிவந்தது. இராசபுத்திரர்களின் வலிமையிக்க கோட்டைத் தளமாகவும் இது விளங்கியது. இந்நகரம் மூன்று முறை மொகலாயர்களின் தாக்குதலுக்கு உள்ளானது.

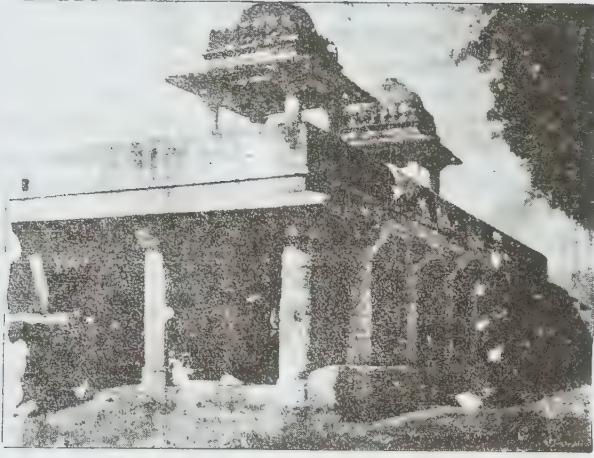

சித்தூர்கர் அரண்மனைப் பகுதி

அலாவுதீன் கில்சியும், சோரத்தின் பகதூர்சாவும் அக்பரும் இந்நகரத்தின் மீது படையெடுத்தனர். ஒவ்வொரு முறையும் இந்நகர அரச குடும்பத்தினர் போரில் தோல்வியுறுவதைத் தவிர்த்துத் தீக்குளித்து இறந்தனர். அக்பர் இந்நகரை கி.பி. 1568-இல் கைப் பற்றியபின் மேவாரின் தலைநகரம் உதயபூருக்கு மாற்றப்பட்டது. இங்குள்ள கோட்டைகளில் பல அரண்மனைகளும் பல சமண, இந்துக் கோயில்களும், இரு வெற்றிக் கோபுரங்களும் உள்ளன. இங்குள்ள கனிகா மாதா கோயில் கி.பி. 9-ஆம் நூற்றாண்டைச் சார்ந்தது. இது முன்பு சூரியக் கடவுளின் கோயிலாக விளங்கியது. இக்கோயிலின் சிற்ப வேலைப்பாடுகள் குறிப்பிடத்தக்கவை.

இந்நகரிலுள்ள வெற்றிக் கோபுரங்களுள் ஒன்று கி.பி. 12-ஆம் நூற்றாண்டில் கட்டப்பட்டது.



சித்தூர்கர் நகரத்தின் தொன்மையான நுழைவாயில்

இராணாகும்பா என்பவர் கி.பி. 15-ஆம் நூற்றாண்டில் கட்டிய வெற்றிக் கோபுரம் 9 அடுக்குகளை உடையது. இந்நகரத்தில் கல்லூரி ஒன்றும் உள்ளது. இந்நகரத்தின் மக்கள் தொகை 42,332 (1981).



வெற்றித் தூண்-சித்தூர்கர்

சித்தூர் மாவட்டம் 10,858 ச.கி.மீ. பரப்பளவு உடையது. இம்மாவட்டத்தில் மலைகள் மிகுதி. இவை வடக்கிலிருந்து தெற்காகப் பரவியுள்ளன. இம்மாவட்டத்தில் வேளாண்மையே பெரிதும் நடைபெறுகிறது. கோதுமை, சோளம், எண்ணெய் வித்துகள், பருத்தி, கரும்பு, போன்றவை முக்கிய விளைபொருள்களாகும். இரும்பும் சுண்ணாம்புக்கல்லும் இங்குக் கிடைக்கின்ற தாதுப் பொருள்களாகும். இம்மாவட்டத்தின் மக்கள் தொகை 1,232,494 (1981). சு.இரா.

சித்தூர் சுப்பிரமணியப்பிள்ளை, தமிழகத்தில் சிறந்து விளங்கிய கருநாடக இசைப் பாடகர்களுள் குறிப்பிடத்தக்கவராவார். ஆந்திர மாநிலத்திலுள்ள சித்தூர் என்னும் ஊரில் 1907-ஆம் ஆண்டு பிறந்தார். பெற்றோர் பேரையா, முகிலம்மாள் ஆவர்.

இவர் தம் பதினோராம் வயதில் காஞ்சிபுரம் நாயினாப்பிள்ளை என்னும் இசைமேதையிடம் குருகுல முறையில், முறைப்படி இசை பயின்றார். நாயினாப்பிள்ளை என்பவரது இயற்பெயர் சுப்பிரமணியப்பிள்ளை என்பதாகும்.

சித்தூர் சுப்பிரமணியப்பிள்ளையின் இயற்பெயர் கனகையா நாயுடு என்பதாகும். தம் குருவான சுப்பிரமணியப்பிள்ளை பாடவேண்டிய இடத்தில்



சித்தூர் சுப்பிரமணிய பிள்ளை

சித்தூர் கனகையா நாயுடு, தம் குருவைப் போலவே பாடிப் பாராட்டுப் பெற்றதால் இயற்பெயரான கனகையா நாயுடு என்பது மறையச் சித்தூர் சுப்பிரமணியப்பிள்ளை என்ற பெயரே நிலைத்து வழங்கலாயிற்று.

சித்தூர் சுப்பிரமணியப்பிள்ளையின் குரு நாயினாப்பிள்ளை, இராக ஆலாபனையைவிடத் தாளத்திற்கே முதன்மை கொடுப்பவராவார். தம் சீடர்களையும் அவ்வாறே அவர் உருவாக்கியமை குறிப்பிடத்தக்கது.

சித்தூரில் பிறந்தாலும் சுப்பிரமணியப்பிள்ளை நாளடைவில் சென்னை மாநகரில் நிலையாகத் தங்கினார். திருமணமாகி மூன்று குழந்தைகளுக்குத் தந்தையானார்.

இசைத்தொண்டே தம் வாழ்வெனக் கொண்ட சித்தூர் சுப்பிரமணியப்பிள்ளை இலங்கையில் சில காலம் தங்கி இசைப்பள்ளி நடத்தினார். இன்னிசை நிகழ்ச்சிக்காக மலாயா, சிங்கப்பூர் ஆகிய நாடுகளுக்குச் சென்று வந்தார்.

தாய்மொழி தெலுங்கு என்றாலும், தமிழ் மொழியிலும் சிறந்த தேர்ச்சி பெற்றவராக விளங்கியது குறிப்பிடத்தக்கதாகும். தமிழில் நூற்றுக்கும் மேற்பட்ட இசைப்பாடல்கள் இயற்றியிருப்பது இவரது தமிழார்வத்திற்கு எடுத்துக்காட்டாகும். 'மதுரா நகரிலோர்' என்ற ஆனந்தபைரவி இராகத்தில் அமைந்த பாடல் அமரவாழ்வு பெற்று விளங்குகின்றது. சித்தூரார் பாணி என்ற அமைப்பை இசையுலகில் தோற்றுவித்த பெருமை இவரைச் சாரும். கனத்த சாரீரம் (Base Voice) வாய்ந்த இவர் ஒன்றரை அல்லது இரண்டு கட்டைச் சுருதியில் பாடும் இயல்புடையவர்.

நான்கு மணி நேரமாயினும் சலிக்காமல் இசை பாடும் இவர், தொடக்கத்தில் நடநாராயணி என்னும்

இராகத்தில் 'மகாகணபதி' என்ற பாடலையும் முடிவுப்பாடலுக்கு முன் திருப்புகழையும் பாடும் முறையைக் கையாண்டார்.

இசையரங்குகளில் இவரது அங்க அசைவுகள் கூடத்தாள அளவினைக் காட்டுவதாக அமையுமென்பர். கொன்னக்கோலைப் பின்னணி இசையாகக் கொண்டு பாடுவது இவரது தனிச் சிறப்பாகும். தாள அமைப்பில் சிறப்பான தேர்ச்சி பெற்றவரே கொன்னக்கோலைப் பக்கவாத்தியமாக அமைத்து இசை பாடமுடியும் என்பது குறிப்பிடத்தக்கது. இசைச் சுரங்களை இவர் பாடும் முறை வியக்கத்தக்கதாகும். பல்லவி பாடுவதில் சிறந்து விளங்கிய இவர் கல்யாண வசந்தம், பின்ன சட்சமம் போன்ற அரிய இராகங்களைப்பாடுவதிலும் தேர்ச்சி பெற்றவராக விளங்கினார். பைரவி, சக்கரவாகம், இந்தோளம் ஆகிய இராகங்களை விரிவாகக் கற்பனை கலந்து பாடும் திறம் கேட்போரைக் கவரவல்லது.

கலை நுணுக்கப் பயிற்சியும், சலியாத உழைப்பும் தம் குருவின்மீது கொண்ட பக்தியும் சித்தூர் சுப்பிரமணியப்பிள்ளையை உயர்த்தின எனலாம். பழக்கத்தில் இல்லாத புதிய கீர்த்தனைகளைப் பாடிப் புகழ்பெற்ற இவரை நாடிப் பெரிய பதவிகள் வந்தன.

அண்ணாமலைப் பல்கலைக்கழகத்தில் இசைத்துறைத் தலைவராகவும், திருவையாற்றுக் கல்லூரியில் இசைப்பிரிவின் முதல்வராகவும் பணியாற்றியமை குறிப்பிடத்தக்கதாகும். இசைத்துறையில் பல விருதுகளைப் பெற்ற இவர், திருப்புகழ்ப் பாடல்கள் சில வற்றிற்கு இசையமைத்து அண்ணாமலைப் பல்கலைக்கழக வெளியீடாகப் பதிப்பித்துள்ளார்.

இனிய பண்பும், அன்புள்ளமும் கொண்ட இராம பக்தரான இவர் தம் எழுபத்தைந்தாம் வயதில் 1982-ஆம் ஆண்டு காலமானார்.

இவர்தம் பெருமைகளை இவர் சீடரான டாக்டர் மதுரை சோமு போன்றோர் இன்றும் தமிழகத்தில் தமது இசையால் பரப்பிக்கொண்டு வருகின்றனர். எஸ்.சோ.

சிதம்பரச் செய்யுட் கோவை: சிதம்பரத்தில் கோயில் கொண்டருளும் கூத்தப்பெருமானின் புகழ்மாலையே சிதம்பரச் செய்யுட்கோவை. செய்யுள் எனவே வெண்பா முதல் மருட்பா ஈறாக யாப்பிலக்கண நூலார் வகுத்து இலக்கணமுரைக்கும் அனைத்துச் செய்யுள்களையும் குறிக்கும். இது யாப்பிலக்கணத்திற்கு இலக்கியமாகப் பாடப்பெற்ற நூலாகும். இதன் அடிச்சுவட்டில் பின்னாளில் மாறன் பாப்பாவினம், பல்சந்தப் பரிமளம் என்னும் திருவலங்கற்றிரட்டு என்னும் நூல்கள் தோன்றியுள்ளன.

சிதம்பரச் செய்யுட்கோவை பாடியவர் கலி வெண்பா, பிள்ளைத்தமிழ், கலம்பகம், நான்மணி மாலை, மும்மணிக்கோவை முதலிய பல சிறந்த பிரபந்தங்களைத் தமிழலகுக்குத் தந்த குமர குருபர சுவாமிகள் ஆவர். சுவாமிகள் தருமபுரத் திருமடத் தின் தலைவராக அந்நாளில் விளங்கிய மாசிலாமணி தேசிகரை ஞானகுருவாகக் கொண்டு அவரிடம் உப தேசம் பெற்றார். தம் குருவின் ஆணைப்படி சுவாமிகள் சில காலம் கோயில் என்னும் தனிச் சிறப்புப் பெற்ற சிதம்பரத்தில் வந்து தங்கியிருந்தார்கள். அப்பொழுது அங்கேயுள்ள சிவநேசச் செல்வர்களும் தமிழறிஞர்களும் சுவாமிகளையடுத்துப் பின் வருமாறு வேண்டிக்கொண்டனர். யாப்பருங்கலக் காரிகையில் காணப்படும் மேற்கோள் செய்யுட்களில் பெரும் பாலான சமண சமயச் சார்புடையனவாகவே இருக்கின்றன. ஆதலின் கூத்தப்பெருமானைப் பொருளாகக் கொண்டு சிவபரமான உதாரணச் செய்யுள்களை இயற்றித் தரவேண்டும் என்பதே அவர்தம் வேண்டுகோள். அன்பர்களுடைய வேண்டுகோளை நிறைவுசெய்யும் பொருட்டாகச் சுவாமிகளால் இயற்றப்பட்டது சிதம்பரச் செய்யுட்கோவை. யாப்பிலக்கண விளக்க நூல் வகையில் இது முதலிடம் பெற்றுத் திகழ்கிறது.

சிதம்பரச் செய்யுட் கோவையில் வெண்பா விகற்பம், வெண்பாவினம், ஆசிரியப்பா விகற்பம், ஆசிரியப்பாவினம், கலிப்பா விகற்பம், கலியினம், வஞ்சிப்பா விகற்பம், வஞ்சியினம், மருட்பா ஆகிய வற்றின் எல்லா வகை வடிவங்களும் முறையே அமைந்துள்ளன. கலிப்பாவினத்துள் யாப்பருங்கலக் காரிகை நூலார் சொல்லாது விட்ட கட்டளைக் கலித்துறைக்கும் சுவாமிகள் உதாரணம் தந்துள்ளார். செய்யுள்களுக்கு இலக்கியமாக இந்நூலுள் சுவாமிகள் அருளிய பாடல் தொகை 84.

ஒவ்வொரு பாடலையும் அடுத்து அவ்வச் செய்யுளுக்கூரிய குறிப்புகளையும் சுவாமிகளே வழங்கியுள்ளார்கள். எடுத்துக்காட்டாக, முதலில் செய்யுட் கோவையின் முதற்பாடலையும் அதற்குச் சுவாமிகள் அருளிய விளக்கக் குறிப்புகளையும் காண்போம். 'பூங்கொன்றைக் கண்ணியான் பொன்மன் நிறைஞ்சிடுக, ஆங்கொன்றைக் கண்ணியவர்' இது சீர்முழுதும் எதுகையொன்றத் தொடுத்தமையால் தலையாகெதுகை. பூங்கொன்றைக் கண்ணியான் எனவும் பொன்மன்றிறைஞ்சிடுக எனவும் வெண்சீர் வெண்டளையும் இயற்சீர் வெண்டளையும் விரவி வருதலின் இது ஒழுகிசைச் செப்பலோசைத்து. இதனானே வெண்பா இரண்டடிச் சிறுமையுடைத்தென்பதூஉங்கொள்க. இதனுள் கண்ணியவர் என்னும் ஒரு மொழியைக் கண்ணி எனவும் அவரெனவும் வகையுளி

செய்து சீர்கொள்ளப்படுதலின் இது மலரென்னும் வாய்பாட்டான் முடிந்தஒரு விகற்பக் குறள் வெண்பா.

இவ்வாறாக யாப்பிலக்கணத்திற்கு எடுத்துக் காட்டாய்ப் பாடப் பெற்ற இந்நூற் செய்யுள்களுக்குச் சுவாமிகள் தரும் விளக்கத்தில் யாப்பிலக்கணச் செய்திகள் பலவும் எடுத்துக்காட்டுடன் விளக்கம் பெற வருதலைக் காணலாம். மு.ச.

சிதம்பரசாமி கள் கி.பி. 17-ஆம் நூற்றாண்டில் வாழ்ந்த தமிழ்ப் புலவர். இவர் செங்கற்பட்டு மாவட்டத்தில் உள்ள திருப்போரூர் என்னும் ஊரைச் சேர்ந்தவர். இவர் சிதம்பரக் கவிராயர் என்னும் வேறு பெயராலும் வழங்கப் பெற்றார். இவர் விருத்தாசலம் மணிமுத்தாற்றங்கரையின் அரச மரநிழலில் அமர்ந்து நிடை புரிந்த குமாரதேவரிடம் அறிவு விளக்கம் பெற்றார். குமாரதேவர் வீரசைவ விதிப்படி வீரவிசேடம், வீரநிராபரம் முதலிய 21 தீட்சைகளை இவருக்கு அருள்புரிந்து ஞானச் சமாதி கூட்டு வித்தார். இவர்தம் ஆசிரியராக அவிநாசிச்சாந்தலிங்க அடிகளாரை ஏற்றுக் கொண்டு, தமிழ் நூல்களைக் கற்றுத் தேர்ந்தார். திருப்போரூர் முருகன் கோயில் திருப்பணிகள் இவரால் மேற்கொள்ளப்பட்டன. இவர் இறைவனுடைய அருள் தன்மையை நன்றாகப் பெற்றிருந்தார். அதனால் பலருடைய பிணிகளை நீக்கினார். பிணிகள் நீங்கிய பலர் காணிக்கைப் பொருளாகச் சிலவற்றை இவருக்குக் கொடுத்தனர். அப்பொருளைக் கொண்டு திருப்பணியைச் சீரும் சிறப்புமாக நடத்தி வந்தார். இவரிடம் அருள் பெற்ற சிவசங்கர அடிகள் இவருக்குப் பிறகு அத்திருப்பணிகளைத் தொடர்ந்து நடத்தினார்.

இவர் பல நூல்களும் நூல்களுக்கு உரையும் எழுதியுள்ளார். இவர் உபதேச உண்மை, கிளிப் பத்து, உபதேச உண்மைக் கட்டளை, திருப்போரூர் ஆறுமுகசாமி அலங்காரப் பதிகமும் சீர்த்தனையும், தண்டபாணி சாமிகள் பதிகம், வேதகிரீசுவரர் பதிகம், பஞ்சாதிகார விளக்கம், திருப்போரூர்ச் சந்திதி முறை, பாகவதத் திரட்டு, பிரபோத சந்திரோதயத் திரட்டு, சூதசங்கிதைத் திரட்டு, வரிசிட்டத் திரட்டு, குமார தேவர் பதிகம், குமாரதேவர் நெஞ்சு விடுதாது, மீனாட்சியம்மை அநுக்கிரகார்த்தக் கலிவெண்பா, குயில்பத்து, சரவண தேசிகர்மாலை, சரவண தேசிகர் கலித்துறை, சரவண தேசிகர் இரட்டை மணிமாலை, சரவண சற்குருமாலை, சரவண ஞானியார் ஒருபா ஒருபஃது முதலிய நூல்கள் இயற்றியுள்ளார். மேலும் இவர் ஒழிவிலொடுக்கம், கொலை மறுத்தல், வைராக் கிய தீபம், வைராக்கிய சதகம் முதலிய நூல்களுக்கு உரையும் எழுதியுள்ளார். வீ.சே.

சிதம்பரநாத முதலியார் (டி.கே.சி.) இவர் கவிதை, இசை, நாட்டியம் முதலிய துறைகளில் பேரார்வம் காட்டிய தமிழறிஞர். இவர் 'இரசிகமணி' எனச் சிறப்புடன் குறிக்கப்பட்டார்.

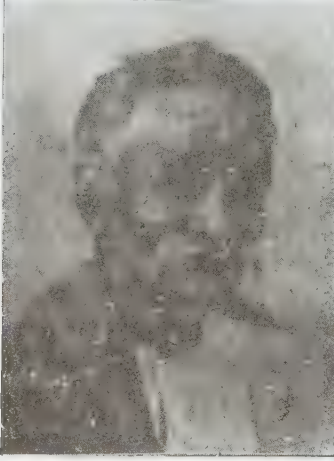

சிதம்பரநாத முதலியார்

இவர் கி.பி. 1882-இல் சிரீவில்லிபுத்தூரில் தீர்த்தாரப்ப முதலியாருக்கும், மீனம்மாள் அண்ணியாருக்கும் மகனாகப் பிறந்தார். தந்தையார் தென்காசி வட்டத்தில் பல ஊர்களுக்கு உரிமையாளரான பெருஞ்செல்வர். திருச்சி தேசிய கல்லூரி உயர்நிலைப் பள்ளியிலும், சென்னைக் கிறித்தவக் கல்லூரியிலும் படித்துப் பி.ஏ. பட்டம் பெற்ற சிதம்பரநாதர் சட்டம் பயின்று பி.எல். பட்டம் பெற்றார்.

இவர் 1908-இல் தம் தாய்மாமன் மகளான பிச்சம்மாள் அண்ணியை மணந்தார். நெல்லை வண்ணார் பேட்டையில் 1915-இல் வழக்கறிஞர் தொழிலில் ஈடுபட்டார். ஆயினும், இலக்கிய ஈடுபாட்டால் மூன்றாண்டுகளிலேயே தொழிலைக் கைவிட்டார்.

இவர் 1927-இல் நீதிக்கட்சியின் சார்பில் மேல்சபை உறுப்பினராகத் தேர்ந்தெடுக்கப்பட்டு மூன்றாண்டுகள் பணியாற்றினார். பிற உறுப்பினர்களிடம் உரையாடும்போதும், அவையில் உரையாற்றும் போதும் கம்பராமாயணப் பாடல்களை எடுத்து விளக்குவது இவரது வழக்கம்.

இவர் 1930 முதல் 1935 வரை இந்து அறநிலையத் துறை ஆணையராகப் பணியாற்றினார். இதன்பின், வண்ணார்பேட்டையில் தமதில்லத்தில் 'வட்டத் தொட்டி' என்னும் இலக்கியச் சுவைஞர் குழுவை அமைத்தார். இவர்தம் ஒரே மகன் தீர்த்தாரப்பன் ('திபன்') 1941-இல் தம் முப்பத்திரண்டாம் வயதில் நோய்வாய்ப்பட்டு இறந்தார்.

மகனது மறைவுக்குப்பின் டி.கே.சி. குற்றாலத்தில் வந்து தங்கிக் கலை, இலக்கியப் பணியில் ஈடுபட்டார். இவர் 1954-இல் மறைந்தார்.

கவிதை, இசை, நாட்டியம், ஓவியம், சிற்பம், சமயம் முதலிய துறைகளில் டி.கே.சி. நோய்வு உடையவர். தாம் சுவைத்த பாடல்களைப் பிறரும் சுவைக்கு மாறு விளக்குவதில் வல்லவர். இராசாசி, கல்கி, அ. சீனிவாசராகவன், எசு. வையாபுரிப் பிள்ளை, இரா.பி. சேதுப்பிள்ளை, பி.சிரீ. ஆச்சார்யா, தொ.மு. பாசுகரத் தொண்டைமான், எசு. மகராசன் முதலியோர் இவரது இல்லத்திற்கு அடிக்கடி சென்று இவர் கூறும் விளக்கங்களைக் கேட்டு மகிழ்வார்.

கம்பராமாயணத்தில் இவருக்கு மிகுந்த ஈடுபாடு இருந்தது. நெல்லையில் கம்பருக்கு இவர் விழா எடுத்தார். தேர்ந்தெடுத்த கம்பராமாயணப் பாடல்களை விளக்கவுரையோடு 'கம்பர் தரும் ராமாயணம்' என்னும் பெயரில் மூன்று தொகுதிகளாக வெளியிட்டார். இராமாயணத்தைப் பன்முறை படித்துச் சுவைத்த இவர், கம்பர் பாடலில் பிற்காலத்தில் நேர்ந்த பிழைகள் என்று தாம் கருதிய சிலவற்றைத் திருத்தம் செய்தார். கைகேயி சூழ்வினைப் படலத்தில் 'மாதர்கள் கற்பின் மிக்கார் கோசலை மனத்தை ஒத்தார்' என்னும் அடியை 'மாதர்கள் வயதின் மிக்கார் கோசலை மனத்தை ஒத்தார்' என்றும், காட்சிப்படலத்தில் 'ஏழை வேடனுக்கு எம்பி நின் தம்பி; நீ தோழன்' என்னும் தொடரை 'ஏழை வேடனுக்கு எம்பி நின் தம்பி; யான் தோழன்' என்றும் மாற்றியமை குறிப்பிடத்தக்கது. இம்மாற்றங்களால் பாடல்களின் பொருள் சிறப்புறுவதாக இவர் விளக்கினார். மேலும், இராமாயணத்தில் பல ஆயிரம் பாடல்களை இடைச்செருகல் என இவர் நீக்கினார். ஆயினும், தமிழன்பர் பலர் இவற்றை ஏற்கவில்லை; உடன்படவில்லை.

தமிழிசைக்குத் தொண்டாற்றியவருள் டி.கே.சி. குறிப்பிடத்தக்கவர். கவிதைகளை இசையோடே பாடவேண்டும் என்பது இவரது கருத்து. குற்றாலக் குறவஞ்சி, நந்தன் சரித்திரக் கீர்த்தனை முதலியன தமிழிசைச் செல்வங்கள் என இவர் எடுத்துரைத்தார். தமிழிசைச் சங்கம் நடத்திய முதல் தமிழிசை விழாவுக்கு இவரே தலைமை வகித்தார். நாட்டியக் கலையின் வளர்ச்சிக்கும் இவர் பணியாற்றினார்.

பாடல்களைப் பதம் பிரித்து எழுதவேண்டும் என்பது இவரது கொள்கை. சந்தி விதிகளைக் கடைப்பிடித்து எழுதுவதால் பொருள் விளங்காது போகும் என உரைத்தார். சந்தி விதிகளில் சில மாறுதல்களையும் இவர் பரிந்துரைத்தார். லகர, ளகர மெய்யீற்றின் முன் வல்லெழுத்து வரும்போது அவை றகர, டகரமாகத் திரிவதற்கு மாறாக, வரும் வல்லெழுத்தை

மிகுத்து எழுதலாம் என்பது இவர் கருத்து. புற்றரையைப் புல்த்தரை என எழுதினால் எளிமையாக இருக்கும் என இவர் கருதினார். இக்கருத்தும் பலரது மறுப்புக்கு உள்ளாயிற்று.

பண்பாடு என்னும் தமிழ்ச்சொல்லை உருவாக்கியவர் இவரே. சாந்திநிகேதனத்தில் தமிழ் நூல் நிலையை இவரது முயற்சியாலேயே உருவாக்கப்பட்டது. அரசாங்கப் பள்ளிக் கல்விமுறை இவருக்கு உடன்பாடன்று. விளையாட்டாகவும், மகிழ்ச்சி தரும் விதத்திலும் கல்வி அமையவேண்டுமென்றும், சடுகுடு, கிளித்தட்டு, கோலாட்டம் முதலியன பள்ளிகளில் இடம்பெற வேண்டுமென்றும், தாய்மொழியிலேயே பாடம் கற்பிக்கப்படவேண்டுமென்றும் இவர் கருதினார். ஆதலால் தம் பேரக் குழந்தைகளைப் பள்ளிக்கு அனுப்பாமல் வீட்டிலேயே கற்றுத் தேருமாறு செய்தார்.

கம்பர் தரும் ராமாயணம், முத்தொள்ளாயிரம் (விளக்கம்), இதய ஒலி, அற்புத ரசம் என்பன இவர் தம் நூல்களுள் சில. இவர் பலருக்கும் எழுதிய கடிதங்கள் இரு நூல்களாக வெளிவந்துள்ளன.

இவரது பெயரின் முன்னுள்ள டி.கே. என்னும் எழுத்துகள் முறையே இவரது தந்தையார் பெயரையும், முன்னோரின் ஊர்ப் பெயரான களங்காட்டையும் குறிக்கின்றன என்பர். ந.மெ.

சிதம்பரநாத முனிவர்: இவர் கி.பி. 18-ஆம் நூற்றாண்டில் வாழ்ந்த புலவர்களுள் ஒருவர். இவர் தம் காலத்தில் தருமையாதீனப் பத்தாம் குருமகா சந்நிதானமாக எழுந்தருளியிருந்த சிவஞான தேசிகரிடம் ஞானதீக்கை பெற விழைந்தார். தக்க தருணத்தை எதிர்பார்த்திருக்கும்போது, சிவஞான தேசிகர் திருவாரூருக்கு எழுந்தருளியிருந்தார். அவர்மீது 'திருப்பதிகமாலை' என்ற நூலை எழுதி, அவர்தம் திருவடிகளில் சூட்டி, ஞானதீக்கை பெற்று விளங்கினார். அப்போது தருமையாதீனக் கட்டளைத் தம் பிரானாகத் திருக்கடலூரில் வீற்றிருந்த பஞ்சாக்கர முனிவரைக் காண விரும்பி, குறள் வெண்பாவினால், 'நித்திய கன்ம நெறி' என்ற நூலைப் பாடி அவரிடம் அளித்துப் பணிந்தார். இவர், 'நடராச சதகம்' என்ற ஒரு நூலையும் எழுதியுள்ளார்.

இவர்தம் சைவ நெறியும், நல்லொழுக்கமும் இவரைச் சீர்காழி எனப்படும் திருத்தோணிபுரத்தில் எழுந்தருளியுள்ள தோணியப்பர் திருக்கோயில் நடைமுறைக் கட்டளைப் பணிகளை ஏற்று நடத்தப் பணித்தன. இப்பணியினை மேற்கொண்டு சீர்காழியில் தங்கியிருந்தார்.

அப்போது, இளமையில் இவருடன் கல்வி பயின்று சிறந்த தெய்வ பக்தியும் கல்வியறிவும் தமிழ்ப் பற்றும் கொண்டு தில்லையாடியில் வாழ்ந்த அருணாசலக் கவிராயர் என்பார் இவரைக் காண விருப்புற்றார். ஒரு சமயம் கவிராயர் பாண்டிச்சேரி செல்ல நேர்ந்தது. பயணம் மேற்கொண்ட கவிராயர் சீர்காழியில் இவருடன் அளவளாவி இருந்தார். அப்போது, இவர் 'சீர்காழிப் பள்ளி' எனும் பள்ளிப் பிரபந்தத்தைத் தொடங்கி இருந்தார். கட்டளைப் பணி மிகுதி இடையூறாக இருந்தமையால் அந்நூல் முடிக்கப்படாமல் இருந்தது. அதனைக் கவிராயரிடம் கூறி முடித்துத் தரக் கூறினார். கவிராயரும் அதனைச் சிறந்தசொல் நயம் பொருள் நயத்தோடு பாடி முடித்தார். ஒரே பகலில் முடித்த கவிராயர், அதனை இவரிடம் சேர்க்குமாறு செய்து விட்டு, இவரிடம் சொல்லாமலே புதுவை சென்றுவிட்டார். சொன்னால் பிரிய மனமின்றிப் பயணத்தைத் தடுப்பார் எனக் கருதிக் கவிராயர் அவ்வாறு செய்தார்.

அதனை அறிந்த இவர், கவிராயர் தம் சொந்த ஊருக்குத் திரும்பி முன், சீர்காழி வடக்கு வீதியில் ஒரு வீட்டை விலைக்கு வாங்கி அவ்வீட்டில், கவிராயரின் குடும்பத்தினரை வாவழைத்துக் குடியேற்றினார். கவிராயர், ஊர் சென்று செய்தியறிந்து, சீர்காழி வந்து, இவரது நட்பையும், தமிழ்ப் பற்றையும் வியந்து போற்றிச் சீர்காழியில் தங்கினார். அதுமுதல் கவிராயர், சீர்காழி அருணாசலக் கவிராயர் என்றழைக்கப்பட்டார். அதற்குக் காரணமாயிருந்தவர் இச் சிதம்பர நாத முனிவர்.

சிதம்பரநாத முனிவர்²: இவர், 18-ஆம் நூற்றாண்டில் வாழ்ந்தவர். இலக்கணத்தில் சிறந்த புலமையுடையவராக இருந்ததால், இவர், 'இலக்கணம் சிதம்பரநாத முனிவர்' என்றழைக்கப்பட்டார். இவர் சிவஞான முனிவரின் மாணாக்கர்கள் பன்னிருவருள் ஒருவர். இவரே, திருப்பாதிரிப் புலியூர் என்னும் தலத்திற்கு ஒரு தலபுராணம் பாடியவர். அது, 'திருப்பாதிரிப் புலியூர் புராணம்' என வழங்கப்படுகிறது.

சிதம்பரநாத முனிவர்³: சிவப்பிரகாசம் என்னும் நூலுக்கு உரை எழுதிய இவர் மணிகண்ட முதலியாரின் மைந்தராவார். வீ.சொ.

சிதம்பரநாதன் செட்டியார் அ.(1907-1969): இவர் கும்பகோணத்தில் கார்காத்த வேளாளர் குலத்தில் அமிர்தலிங்கன் செட்டியாருக்கும் பார்வதியம்மையாருக்கும் 1907-ஆம் ஆண்டு பிறந்தார். இவர் குடந்தையில் பள்ளிக் கல்வி முடித்த பின்னர் அவ்வூர் அரசினர் கல்லூரியில் சேர்ந்து பயிலுங்கால் தமிழி

லும் ஆங்கிலத்திலும் வரலாற்றிலும் இவர் ஆர்வங் கொண்டார். 1926-27-ஆம் ஆண்டில் குடந்தைக் கல்லூரித் தமிழ்ச் சங்கச் செயலாளராக விளங்கினார்.

தமிழ்நாடே உலக நாகரிகத்தின் ஊற்று எனும் பொருளை மையமிட்டுத் 'தமிழ் நாகரிகத்தின் தொன்மை' எனும் தலைப்பில் ஆங்கிலக் கட்டுரையெழுதி முதற்பரிசு பெற்றார். எழுத்தாற்றலுடன்தம் சொல்லாற்றலையும் வளர்த்துக் கொள்ளும் வகையில் குடந்தையிலே டாக்டர் நாயகர் வாசகசாலை, சன்மார்க்க சங்கம் ஆகியவற்றில் நடைபெற்ற கூட்டங்களில் இவர் சொற்பொழிவுகள் நிகழ்த்திப் பதக்கங்களையும் பாராட்டுதலையும் பெற்றார். 1928-ஆம் ஆண்டு பி.ஏ. தேர்வில், சென்னை மாநில மாணவர்களிடையே தமிழில் முதலிடம் பெற்றுப் பல்கலைக் கழகப் பரிசாகப் போப்புத் தங்கப் பதக்கத்தையும் பிராங்கிலின் தங்கப் பதக்கத்தையும் பெற்றார்.



சிதம்பரநாதன் செட்டியார், அ.

இவர் 1930-ஆம் ஆண்டில் சென்னை அரசினர் முகம்மதியக் கல்லூரியில் இவர் உரையாளராகப் பணியாற்றி வந்தார். பெரியநாயகியம்மையாரை 1933-ஆம் ஆண்டில் திருமணம் புரிந்துகொண்டார். அண்ணாமலைப் பல்கலைக் கழகத்தில் தமிழ் எம்.ஏ. வகுப்பில் சேர்ந்து பயின்று 1935-இல் தேர்வில் முதல் வகுப்பில் முதல்வராகத் தேர்ச்சிபெற்றார். பல்கலைக் கழகத்தில் பயின்று வருகையில் அங்குப் பொதுப் பேரவையில் ஆங்கிலச் சொற்போர் பலவற்றில் கலந்துகொண்டு, ஆங்கிலத்தில் தம் சொல்லாற்றலை வளர்த்துக் கொண்டார்.

அண்ணாமலைப் பல்கலைக் கழகத்தில் பயில்கையில் சமூகச் சீர்திருத்தச் சங்கத்துத் (Social Reform Club) தலைவர் பொறுப்பிலும் பல்கலைக் கழக மாணவர் ஆண்டிதழின் (University Students Magazine) பதிப்பாசிரியர், குழு உறுப்பினர் ஆகிய பொறுப்புகளிலும் பணிபுரிந்துள்ளார். சமூகச் சீர்திருத்தச் சங்கத்தில் தலைவராக இவர் இருந்தபோது, பல

கலைக் கழகத்திற்குக் காந்தியடிகள் வந்தார்; அவருக்குத் தமிழில் வரவேற்பிதழ் வாசித்தளித்துப் பெருமை சேர்த்தார்.

எம்.ஏ. (தமிழ்) பட்டம் பெற்ற நிலையில் 1935-இல் சென்னை அரசினர் கல்லூரியில் தமிழ் விரிவுரையாளராகச் சேர்ந்து பணியாற்றி வந்தார். இவரது மொழியறிவுத் திறனையும் சொல்லாற்றலையும் உணர்ந்த துணைவேந்தர் மகா கனம் ஜீனுவாச சாத்திரியார், அண்ணாமலைப் பல்கலைக் கழகத்தில் தமிழ் விரிவுரையாளராக அமர்த்திக் கொண்டார். தமிழ்ச் செய்யுளிலக்கணம் (Tamil Prosody) தொடர்பாக உயர் ஆராய்ச்சியேட்டினை ஆங்கிலத்தில் வழங்கி அண்ணாமலைப் பல்கலைக் கழகத்தில் 1941-இல் டாக்டர் (Ph.D.) பட்டம் பெற்றார்.

சிதம்பரநாதனார் 1946-இல் அண்ணாமலைப் பல்கலைக் கழகத் தமிழ்த் துறைப் பேராசிரியராகப் பொறுப்பேற்றார். கீழை மொழிப் புல முதன்மையர் (Dean, Faculty of Oriental Languages) எனும் பொறுப்பிலும் திறம்படப் பணியாற்றினார். மாணவரில்லப் பாது காவலராகவும் (Warden) பொறுப்பேற்றுத் தொண்டாற்றினார். பல்கலைக் கழக ஆராய்ச்சியிதழ் (Journal) பதிப்பாசிரியர் குழுவில் அங்கம் பெற்றுப் பணிபுரிந்துள்ளார். இவர் 1948-இல் அங்கே நிகழ்நிலைத் துணைவேந்தர் (Acting Vice-Chancellor) பொறுப்பேற்றுத் திறம்பட நிர்வகித்தார்.

அண்ணாமலைப் பல்கலைக் கழகத்தில் பயின்று தமிழ்ப் புலமையில் தேர்ந்தவர்கள் 'வித்துவான்' என்ற பட்டத்திற்குப் பதிலாகப் 'புலவர்' என்னும் பட்டம் பெற வழிவகுத்தார். 1946-இல் தென்னார்க்காடு மாவட்டத் தமிழாசிரியர் கழகத்தின் தலைவராகத் தேர்ந்தெடுக்கப்பட்டு, மாநிலத்து உயர்நிலைப் பள்ளித் தமிழாசிரியர்களின் மேம்பாட்டிற்காக உழைத்துள்ளார். 1948 திசம்பரில் சென்னையில் கூடிய இந்தியப் பல்கலைக் கழகப் பிரதிநிதிகள் கூட்டத்தில் அண்ணாமலைப் பல்கலைக் கழகப் பிரதிநிதியாகப் பங்கு கொண்டு, பல்கலைக் கழகச் சீர்திருத்தம் பற்றி உரைநிகழ்த்தினார். சென்னை அரசினரால் நிறுவப்பட்ட 'தமிழ் ஆலோசனைக் குழு'விற்குத் தலைவராகப் பொறுப்பேற்றுத் தொண்டாற்றினார். அண்ணாமலை, சென்னை, ஆந்திரா, மைசூர், திருவிதாங்கூர்ப் பல்கலைக் கழகங்களில் பாடக்குழுவில் இடம்பெற்றுப் பணிபுரிந்துள்ளார். சென்னை மாநிலப் பள்ளியிறுதி வகுப்பு (S.S.L.C) பாடநூற் குழுவிலும் தேர்வுநிலைக் குழுவிலும் பெரும் பங்கு கொண்டு உழைத்துள்ளார். பொது ஆணைக் குழுவில் (Public Service Commission) தேர்வாளராகப் பணிபுரிந்துள்ளார்.

1949-இல் இந்திய அரசினால் நியமிக்கப்பட்ட சர். எசு. இராதாகிருட்டிணன் கல்விக் குழு முன்னிலையில் சிதம்பரநாதனார், தமிழ் நலத் தொடர் பாகப் பல ஆக்கக் குறிப்புகளை வழங்கிச் சாட்சியம் அளித்துள்ளார். தில்லி சாகித்திய அகாடமியில் அங்கம் வகித்துத் தமிழ் மேம்பாட்டிற்காக, உரிமைகளுக்காகப் பண்டித நேருவின் முன் மன்றாடியுள்ளார். அனைத்திந்திய எழுத்தாளர் மாநாடு (1954) (PEN Conference) அண்ணாமலை நகரில் நடைபெற்ற போது 'சிறு கதையும் தமிழிலக்கியத்தில் அதன் வளர்ச்சியும்' என்ற தலைப்பில் ஆங்கிலத்தில் அரிய கட்டுரையினை வழங்கியுள்ளார்.

மலேயா சிங்கப்பூர் இலங்கை முதலிய வெளிநாடுகளுக்குச் சென்று தமிழின் பெருமை குறித்து உரை நிகழ்த்தியுள்ளார். பிரிட்டிசு கவுன்சிலின் அழைப்பிற்கிணங்க இவர் இங்கிலாந்து இசுகாட்லாந்து பல்கலைக் கழகங்களின் ஆட்சிமுறையை நேரில் காணச் சென்றார்; அங்கெல்லாம் சிறந்த துணை வேந்தர்க்குரிய வரவேற்பினைப் பெற்றார்.

அனைத்திந்திய வானொலியில் தமிழிலே தரமான உரைகள் நிகழ்த்திட ஆக்கக் குறிப்புகள் பலவற்றைத் தந்துள்ளார்; தம் வானொலிப் பேச்சுகளில் தமிழ் மொழி-இலக்கிய-உணர்வுகளை நேர்த்தியாகப் புலப்படுத்துவதை மரபாகக் கொண்டிருந்தார். யாரிடமும் இன்முகத்துடன் பழகிவந்த இவர், நகைச்சுவையை நாளும் மக்கள் வளர்த்து வந்தால் அது உடலுக்கும் உள்ளத்திற்கும் நல்லது எனக் கூறிக் கொண்டிருப்பார். இவர்தம் செந்தமிழுணர்வையும் நற்றமிழ்ப் பணிகளையும் பண்பாட்டையும் புரிந்து கொண்ட தரும புர ஆதீனத் தலைவர் அவர்கள் சர்.பி.டி. இராசன் தலைமையில் 'செந்தமிழ்க் காவலர்' என்ற சிறப்புப் பட்டம் தந்து பொன்னாடை போர்த்திப் பொற்பதக்கம் வழங்கிச் சிறப்பித்துள்ளார்கள்.

இருமுறை ஆசிரியர் தொகுதி வாயிலாகச் சென்னைச் சட்ட மேல் சபை உறுப்பினராகத் (Member, Madras Legislative Council) தேர்ந்தெடுக்கப்பெற்றுப் பொதுநலத்திற்காகவும் தமிழ்ப் பெருமைக்காகவும் பாடுபட்டுள்ளார். சென்னைப் பல்கலைக் கழகத்தில் ஆங்கிலம்-தமிழ்ச் சொல்லகராதியின் (English-Tamil Dictionary) தலைமைப் பதிப்பாசிரியராகப் பணியாற்றியுள்ளார். மதுரையிலே தியாகராசர் கல்லூரியில் முதல்வராகச் சிறப்புடன் பணியாற்றி வந்த சிதம்பர நாதனார் 1967 நவம்பர் 22-ஆம் நாள் காலமானார்.

இந்தியச் சரித்திரமாலை, பெரியார் மன்றோ, கட்டுரைக் கொத்து, உழைப்பால் உயர்ந்த ஒருவர் (அல்லது) புக்கர்-தி-வாசிங்டன், முன்பணிக்காலம்,

தமிழோசை, இளங்கோவின் இன்கவி, செங்கோல் வேந்தர், தமிழ்காட்டும் உலகு, என்பனவாகும். தமிழ் யாப்பியல் பற்றிய உயர் ஆய்வு நூல் (An Advanced Study in Tamil Prosody) ஆங்கிலத்தில் வெளியிடப்பட்டது.

சிதம்பரப் பாட்டியல்: தமிழிற் சிற்றிலக்கியங்கள் என்னும் பிரபந்த வகைகள் தோன்றிப் பல்கிய நிலையில் அவற்றை வகைப்படுத்தி, இலக்கணங் கூறும் முயற்சி தோன்றியது. அதன் பயனாகப் பாட்டியல் என்னும் இலக்கண நூல்கள் பல, தமிழில் கி.பி. 8-ஆம் நூற்றாண்டளவிலேயே தோன்றின. அவ்வாறு தோன்றி மறைந்த நூல்கள் பலவற்றில் கிடைத்த நூற்பாக்களைத் திரட்டிப் 'பன்னிரு பட்டியல்' என்னும் பெயரில் ஒரு பாட்டியல் இலக்கண நூல் கி.பி. 10 ஆம் நூற்றாண்டில் தொகுக்கப்பட்டது. அதன் பின்னர் பல காலங்களில் பல பாட்டியல் இலக்கண நூல்கள் தோன்றின. அவற்றுள் ஒன்று சிதம்பரப் பாட்டியல்.

இந்நூல், கி.பி. 16-ஆம் நூற்றாண்டில் வாழ்ந்த பரஞ்சோதியார் என்பவரால் இயற்றப்பெற்றது. அவர் காலத்திற்கு முன்னும் பின்னும் தமிழில் பரஞ்சோதியார் பெயரில் புலவர் சிலர் இருந்துள்ளனர். இந்நூலை இயற்றிய பரஞ்சோதியார், புராணத்திருமலைநாதரின் புதல்வராவார். இவர்தம் ஆசிரியர் பெயர் ஞானப்பிரகாசர். அவர் விருப்பப்படி இவர் சிதம்பரப் பாட்டியலை இயற்றியுள்ளார். இதனை, 'தத்துவ ஞானப் பிரகாசமாய் வந்து, பாமன்ன உரையென்ன அவனருளால் அவன்தன், பதம்பரவிச் சிதம்பரப் பாட்டியல் எனப் பேர் வகுத்தான்' என்றும் இந்நூலின் பாயிரப்பகுதி உணர்த்துகிறது. 'பொதியைக் குறுமுனிவன் கூறும் பாட்டியலைச் சுருக்கமாய்ப் பகர்ந்திடுவன் யானே' என்று இந் நூலாசிரியர் தம் நூலுக்கு முன்னூலாக விளங்கிய நூலினையும் பாயிரத்தில் குறிப்பிட்டுள்ளார். இந் நூலாசிரியர் சைவசமயஞ் சார்ந்தவர் என்பதனை நூலின் பாயிரப்பகுதிகள் கொண்டு அறியலாம்.

இந்நூலாசிரியர் தம் தந்தையாரோடு சிதம்பரத்தில் இருந்த போது, தேமேவு குழல் உமையாள் கண்டு வப்ப மன்றில், திருநடஞ்செய் பேரொளியாக விளங்கும் சிவபெருமானை உளங்கொண்டு இப்பாட்டியல் நூலைச் செய்துள்ளார். விருத்த யாப்பில் அமைந்த இந்நூல் தொடக்கத்தில் தனி நிலையும், தொடர் நிலையுமாக அமையும் செய்யுட்களின் இலக்கணத்தை விரித்துச் சொல்கிறது. இந்நூல் 47 எண்சீர்க் கழிநெடிலாசிரியவிருத்தத்தினையும் ஒரு காப்புச் செய்யுளோடு முதற்கண் நான்கு வெண்பாக்களையும் இரு எண்சீர் விருத்தங்களையும் கொண்டுள்ளது. இதன்கண் உறுப்

பியல், செய்யுளியல், ஒழிபியல், பொருத்தவியல், மரபியல் என்று ஐந்து இயல்கள் உள்ளன. 96 பிரபந்தங்கள் என்னும் வழக்கிற்கு மாறாக இந்நூலில் 57 பிரபந்தங்களே கூறப்பட்டுள்ளன. இந்நூலின் விருத்தங்களில், யாப்பருங்கலக்காரிகையிற்போல, மகடேமுன்னிலை அமைந்தனவும் உள்ளன.

சிதம்பரப் பாட்டியல் பிரபந்த மரபியல் என்னும் பிறிதொரு பாட்டியல் நூலோடு மிக்க ஒற்றுமை உடையதாகத் தெரிகிறது. பிரபந்த மரபியலைப் போலவே இப்பாட்டியல் நூலும் பிள்ளைத் தமிழில் தொடங்கிப் புராண இலக்கணத்தோடு பிரபந்த இலக்கண நிரலை முடித்துள்ளது. அதற்குப் பின்னர் இந்நூல், மரபியலில், நூற்பெயர் முறை, கையறம், வாழ்த்து, கவிஞன் இலக்கணம், கவி கேட்டற் சிறப்பு பரிசில் வழங்காதவன் அழிவு, குற்றமுடைய பாட்டு, குற்றமில்லாத பொருள் முதலியன பற்றிக் கூறுகிறது.

கவிஞன் பரிசில் பெறாது உள்ளம் நொந்தால், அவனால் பாடப்பெற்றவன் கிளையொடும் அழிவான் என்று அகத்தியர் நூல் கூறியதனை ஏற்றுச் சிதம்பரப் பாட்டியல், ஈராறு திங்கள் தனில் இறுதியாவன், தொடர்ந்து செயாதுளம் நொந்தால், சுற்றத்தோடும் தொலைவன் இஃதுண்மை அகத்தியன் தன் சொல்லே' என்று கூறுகிறது.

இந்நூலின் முதல் மூன்று இயல்களுக்குச் சிறப்பான பழைய உரை உள்ளது. அதனை நூலாசிரியரே செய்தார் என்றும், அவர் மாணவர் செய்திருத்தல் கூடும் என்றும் கூறுகின்றனர். உரையாசிரியர் சைவ சமய ஈடுபாடு கொண்டவர் என்பதனைத் திருவிருக்குக்குறள், ஈரடி முக்கால் என்னும் சம்பந்தர் தேவாரப் பாடல் வகைகளையும், திருவெம்பாவைப் பாடலையும் குறிப்பிடுவது கொண்டு அறிய முடிகிறது. சிதம்பரப் பாட்டியலை மு. இராகவையங்கார், மதுரைத் தமிழ்ச் சங்க வெளியீடாக 1932-இல் பதிப்பித்துள்ளார். அ.மா.பா.

சிதம்பர பாரதியார் கி.பி. 19-ஆம் நூற்றாண்டில் வாழ்ந்த தமிழ்ப் புலவர்களுள் ஒருவர், இவர் இராமநாதபுரம் மாவட்டம் சிவகங்கைக்கு அருகில் உள்ள மழவாபுரி என்னும் ஊரில் சுப்பிரமணிய பாரதியாருக்கு மகனாகப் பிறந்தார். பார்ப்பனர் வகுப்பைச் சேர்ந்த இவர் சின்னச்சாமி பாரதியார், சிதம்பர அடிகள் ஆகிய வேறுபெயர்களாலும் வழங்கப் பெற்றார். இவர் இயல், இசை, நாடகம் ஆகிய முத்தமிழிலும் வல்லவராக விளங்கினார். இவர் சிவகங்கை, இராமநாதபுரம், புதுக்கோட்டை முதலிய இடங்களுக்குச் சென்று தம் திறமையை வெளிப்படுத்தினார். அதனால் இவர்தம் புலமையை உணர்ந்த பலர் பரிசுகள் அளித்துப் பாராட்டினர்.

இவர் யமகம், சிலேடை, சந்தம் போன்றவற்றை அமைத்துப் பாடுவதில் திறமையாளராய் விளங்கினார். இவர் உருக்குமணி கல்யாணம், குசேல சரித்திரம், துருவசரித்திரம், அம்பீட சரித்திரம், பெரிய புராணக் கீர்த்தனை, ஞானானந்தப் பேரின்பக் கீர்த்தனை, குன்றக்குடிக் குமரன் வண்ணம், மயூரகிரி நாதர் வண்ணம், மதுரை மீனாட்சியம்மை பல்சந்தக் கும்மி, திருக்கோகர்ணம் பிரகதாம்பாள் பல்சந்தக் கும்மி முதலிய நூல்களை இயற்றியுள்ளார். வீ.சே

சிதம்பரம்: தென்னார்க்காடு மாவட்டத்தில் அமைந்துள்ள நகரம். இது தில்லை என்றும் கூறப்படும். சென்னை-தஞ்சைப் பெரு வழியில் கடலூரி விருந்து 50 கி.மீ. தொலைவிலும் சேத்தியாத்தோப்பி விருந்து 20 கி.மீ. தொலைவிலும் சீர்காழியிலிருந்து 18 கி.மீ. தொலைவிலும், இந்நகரம் அமைந்துள்ளது. இந்நகரத்திலிருந்து பிற ஊர்களுக்குச் செல்லச் சாலை வசதிகளும் இரயில் வண்டி வசதியும் உள்ளன. இந்நகரின் அருகில் பிச்சாவரம், பூம்புகார் போன்ற சுற்றுலாப் பகுதிகளும், வைத்தீசுவரன் கோயில், சட்டநாதர் ஆலயம், திருவெண்காடு,



சிதம்பரம்



திருக்கடையூர் போன்ற புண்ணியத் தலங்களும் உள்ளன. இலக்கியங்களும் புராணங்களும் இந்நகரைப் புண்டரிகபுரம், தில்லையம்பதி, புலியூர் அல்லது வியாக்கிரபுரம் என்று குறிப்பிடுகின்றன. கல்வெட்டுகளில் பெரும்பற்றப்புலியூர், திருச்சிற்றம்பலம் என்று குறிப்புகள் இந்நகரைப் பற்றி உள்ளன. ஆடல்வல்லானின் ஆனந்த தாண்டவத்திற்கு இந்நகரம் புகழ்பெற்றது. சம்பந்தர், அப்பர், சுந்தரர், மாணிக்கவாசகர் போன்ற சமயகுரவர்கள் ஆடல்வல்லானின் தாண்டவத்தைப் போற்றிப்பாடியுள்ளனர். சிதம்பரம் இந்துக்களின் புண்ணியத் தலமாகவும் கருதப்படுகிறது.

சிதம்பரம் வட்டத்திலுள்ள வீராணம் ஏரி தமிழ் நாட்டின் மிகப்பெரிய ஏரியாகும். இது 40 கி.மீ. சுற்றளவை உடையது. வெள்ளாறு என்ற ஆறும், பொன்னேரி என்ற பிற்தொரு ஏரியும் இப்பகுதியில் உள்ளன. கொள்ளிடம் சிதம்பரம் வட்டத்தின் தென் கிழக்கு எல்லையில் ஓடுகிறது. வளமான வயல்வெளிகளை இப்பகுதி பெற்றுத் திகழ்கிறது. இவ்வட்டத்தில் மூன்றில் இரண்டு பகுதிகளில் நெல்லும், நீரற்ற பகுதிகளில் நிலக்கடலையும் பயிராகின்றன. போர்ச்சுகிசியர் இவ்வட்டத்திலமைந்துள்ள பரங்கிப் பேட்டையைத் துறைமுகமாகப் பயன்படுத்தினர். சிதம்பரம் வட்டத்தில் புவனகிரி, பரங்கிப்பேட்டை, பாளையங்கோட்டை, சிரீமுகணம் போன்ற நகரங்கள் உள்ளன.

சிதம்பரம் முக்கிய நகரங்களுடன் சாலை, இருப்புப் பாதைகளால் இணைக்கப்பட்டுள்ளது. இருப்புப்பாதை நிலையத்தின் கிழக்குப் பகுதியில் அண்ணாமலைப் பல்கலைக் கழகம் அமைந்துள்ளது. இதற்கிடையில் பாலமான் என்ற சிற்றாறு குறுக்காகச் செல்கிறது. இந்நகரம் கி.பி. 1871-ஆம் ஆண்டு முதல் நகராட்சியைக் கொண்டு விளங்குகிறது.

சிதம்பரம் நகரத்தின் நடுவில் தேரோடும் வீதிகள் நான்கு உள்ளன. இவ்வூருக்குப் பல ஊர்களிலிருந்தும் சுற்றுலாப் பயணிகள் வருகின்றனர். அவர்கள் தங்குவதற்கு ஏற்ற வசதியும் இந்நகரத்தில் உள்ளன.

சிதம்பரத்தில் முதன்மையான கோயிலான நடராசர் கோயிலுடன், வேடன் பிள்ளையார் கோயில், செங்கழுநீர்ப் பிள்ளையார் கோயில், தேரடிப் பிள்ளையார் கோயில், மாரியம்மன் கோயில், காளியம்மன் கோயில், கூத்தாரும் பிள்ளையார்கோயில், நந்தனார்கோயில், வீரபத்திரசாமி கோயில், அனந்தீசுவரர் கோயில், தில்லைக்காளி கோயில், இளமையாக்கினார் கோயில், நரமுகப்பிள்ளையார் கோயில் மத்தியந்தணைசுவரர் கோயில் போன்ற கோயில்களும் உள்ளன.

கோயில்: நடராசர் கோயில் 40 ஏக்கர் நிலப் பரப்பில் அமைந்துள்ளது. நடராசர் கோயிலில் சோழ அரசர்களின் கல்வெட்டுகள் பல உள்ளன. முதலாம் பராந்தக சோழன் இக்கோயிலுக்குப் பொன் வேய்ந்தான். நம்பியாண்டார் நம்பி என்பவர் இக்கோயிலில் இருந்த தேவாரத் திருப்பதிகத்தை வெளிக்கொண்டுவந்தார். சிதம்பரம் கோயிலை ஓவியமாக முதலாம் இராசராசன் தஞ்சைப் பெரிய கோயிலில் தீட்டியுள்ளான்.

கோப்பெருஞ்சிங்களன் என்ற அரசர் பல கொடைகளைத் தில்லைக் கோயிலுக்கு அளித்தார். விசய நகர மன்னர்களும் இக்கோயிலுக்குப் பல தானங்கள் வழங்கியுள்ளனர். ஊரின் மையப் பகுதியில் அமைந்துள்ள இக்கோயிலின் குடமுழுக்குவிழா 1987 பிப்பிரவரி மாதம் 11-ஆம் தேதி நடந்தது.

இக்கோயில் நான்கு கோபுரங்களைக் கொண்டு விளங்குகிறது. சீழைக்கோபுரம் கி.பி. 13-ஆம் நூற்றாண்டைச் சார்ந்தது. 7 தளங்களைக் கொண்டு இக்கோபுரம் விளங்குகிறது. சோழர்காலச் சிற்பங்கள் பல இக்கோபுரத்தில் காணப்படுகின்றன. மேற்குக் கோபுரம் சுந்தர பாண்டியன் திருக்கோபுரம் எனவும், தென் கோபுரம் சொக்கசீயன் எழுநிலைக் கோபுரம் எனவும் கல்வெட்டுகளில் குறிக்கப்பட்டுள்ளன. வடக்குக் கோபுரம் கிருட்டிண தேவராயர் காலத்தைச் சார்ந்தது. இக்கோபுரம் கி.பி. 1516-இல் கட்டப்பட்டது. கிருட்டிணதேவராயர் ஓரிசா அரசரைப் போரில் வென்றதைக் குறிக்கும் வெற்றிச் சின்னமாக இக்கோபுரத்தைக் கட்டினார். இக்கோபுரத்தின் மாடத்தில் கிருட்டிண தேவராயரின் உருவச்சிற்பம் காணப்படுகிறது. இக்கோபுரம் 140 அடி உயரமுடையது. கோயிலுக்குக் கிழக்குக் கோபுரமே மூலவழியாக உள்ளது.

சிறற்றம்பலத் திருக்கோயிலில் சித்தசபை, கனகசபை, நிருத்த சபை, இராசசபை, தேவசபை என்னும் ஐந்து சபைகள் உள்ளன. 'சித்' என்பது ஞானம் என்றும், அறிவொளி என்றும் பொருள்படும். ஆகவே, ஞானமயமான சபையைக் குறிப்பது சித்தசபை ஆகும். இச்சித்தசபை தான் சிறற்றம்பலம் எனப்படும்; இக்கோயிலின் கருவரையும் ஆகும். இது நடராசப் பெருமான் ஆனந்த தாண்டவம் செய்யும் சபையாகும். செயல் ஆற்றலை அளிப்பவன் சிவனே. இங்கு ஐந்து படிக்கட்டுகள் உள்ளன. அவை வெள்ளித் தகட்டால் போர்த்தப்பட்டுள்ளன. அவை ஐந்தும் பஞ்சாட்சர மந்திரங்களைக் கூறுவன. அவை ந, ம, சி, வா, ய ஆகும். இங்கு ஐந்து பீடங்கள் உள்ளன. அவை, பிரமன், திருமால், உருத்திரன், மகேசுவரன், சதாசிவன் ஆகியோரைக் குறிக்கும். கனகசபை பிரம்மபீடம் ஆகும்.

இங்குள்ள 28 தூண்கள் 28 ஆகமங்களையும், 9 தங்கக் கலசங்கள் ஒன்பது சக்திகளாகிய வாம, சேசுட, இரௌதிரி, காரி, காளவிக்ராணி, பாலவிக்ராணி, பாலபிரமதானி, சர்வபூதாத்மணி, மனோன்மணி ஆகியோரையும் குறிக்கும். 64 தூண்கள், 64 கலைகளையும், 21,600 ஓடுகள் மனிதனின் ஒரு நாள் விடும் சுவாசத்தின் எண்ணிக்கையையும் குறிக்கின்றன. இறைவனைக் குறிக்க இறைவன் அணியும் வில்வ இலைகள் தங்கத்தால் செய்து தொங்கவிடப்பட்டுள்ளன. இறைவன் உருவமாகவும் அருவமாகவும் காட்சி அளிப்பதே சிதம்பர இரகசியம்.

நடராசர் ஆலயத்தில் பரதக் கலையின் 108 வகைத் தோற்றங்களும் சிற்பங்களாகச்செதுக்கப்பட்டுள்ளன. ஆனித் திருமஞ்சனமும் ஆருத்திராதரிசனமும் மிகச்சிறப்பாக இந்நகரில் கொண்டாடப்படும் விழாக்கள் ஆகும்.

சிதம்பரத்தைக் குறிக்கும் நூல்களும் கல்வெட்டுகளும்: தல புராணங்கள் சிதம்பரத்தின் பெருமையைக் கூறுகின்றன. கோயில் புராணம், சிதம்பர புராணம், சிதம்பரம் மகாத்மியம், திருச்சித்திரகூட மகாத்மியம், நடேச விசய காவியம், பதஞ்சலி சரிதம், சபாபதி விவாச நாடகம், தேவாரம், சமய குரவர்கள் பாடிய பாடல்கள் ஆகியவை சிதம்பரத்தின் பெருமையை உலகிற்கு எடுத்துக் கூறுகின்றன.

கல்வெட்டுகள் இவ்வூரின் சிறப்பைத் தெரிவிக்கின்றன. இன்று உள்ளதைவிடச் சிதம்பரம் முன்பு மிகப் பெரும் நகரமாக விளங்கியது. இதன் எல்லைகளாக வடக்கே வெள்ளாறும், தெற்கே கொள்ளிடமும், கிழக்கே வங்காள விரிகுடாவும், மேற்கே வீராணம் ஏரியும் உள்ளன. இங்குக் கோப்பெருஞ்சிங்கன் கல்வெட்டுகள், சோழர் கல்வெட்டுகள், பாண்டியர் கல்வெட்டுகள் விசய நகர அரசர்கள் கல்வெட்டுகள், நாயக்கர் கல்வெட்டுகள் போன்றவை உள்ளன. மூவராகிய சம்பந்தர், அப்பர், சுந்தரர் ஆகியோருக்குத் தனித்தனி கோயில் இருந்தமையைக் கல்வெட்டுகள் குறிப்பிடுகின்றன. பெரும்பான்மையான கல்வெட்டுகள் அரசர் அளித்த கொடைகள், செயல்கள் வரலாற்றுச் செய்திகள் போன்றவற்றைக் குறிப்பிடுகின்றன. ச.செ.

சிதம்பரம் பிள்ளை, சங்குவேலி கி.பி. 19-ஆம் நூற்றாண்டில் வாழ்ந்த யாழ்ப்பாணத் தமிழ் புலவர்களுள் ஒருவர். இவர் யாழ்ப்பாணத்தில் உள்ள சங்குவேலி என்னும் ஊரைச் சேர்ந்தவர். இவர் தந்தையின் பெயர் முத்துக்குமாரபிள்ளை. வேளாளர் வகுப்பைச் சேர்ந்த இவர் உவில்லியம் நெவினசு என்ற வேறுபெயராலும் வழங்கப் பெற்றார். இவர்

தமிழ் இலக்கண இலக்கியங்களிலும் ஆங்கிலத்திலும் தருக்கம், கணிதம் போன்ற பாடங்களிலும் புலமை மிக்கவராக விளங்கினார். இவர் யாழ்ப்பாணத்தில் உள்ள கல்லூரி ஒன்றில் ஆசிரியராகப் பணிபுரிந்தார். இருமொழிப் புலமையாளராக விளங்கிய இவர் தமிழ்ச் சந்தங்களைத் தழுவி ஆங்கிலச் செய்யுட்களை இயற்றினார். இதனைப் பல மேடைகளிலும் படித்துக்காட்டி அனைவரையும் மகிழ்ச்சி செய்தார். தமிழ் எண்களில் புதுவகையான ஆய்வு செய்து ஒன்பது என்னும் சொல்லுக்குப் பதிலாகத் தொண்டு என்னும் சொல்லைப் பயன்படுத்தலாம் எனக் கூறினார். தொண்டு என்னும் சொல் அதே பொருளைத் தந்தாலும் இவர்தம் ஆராய்ச்சி தமிழ் இலக்கண எல்லைக்குள் அமையாமையால் நிலைபெறாமல் போயிற்று.

இவர் ஆங்கிலத் தமிழ் அகராதி ஒன்றினை இயற்றியுள்ளார். இவர் இயற்றிய ஆங்கிலத் தமிழ் அகராதி ஆங்கிலச் சொற்களுக்கு நிகரான தமிழ்ச் சொற்களை ஆய்ந்து, படிப்பவர்கள் எளிய முறையில் புரிந்துகொள்ளும்படி அகர வரிசையில் அமைந்துள்ள நூலாகும். வின்கிலோ அகராதியை இயற்றுவதற்குத் துணையாக இருந்துள்ளார். தமிழ் வியாகரணம், இலக்கிய சங்கிரகம், நியாய இலக்கணம் முதலிய நூல்களை இவர் இயற்றியுள்ளார். மேலும், பல தனிப்பாடல்களும் பாடியுள்ளார். பாரதம், இராமாயணம் முதலிய நூல்களிலிருந்து சில செய்யுட்களைத் தேர்ந்தெடுத்துத் திரட்டு நூலாக வெளியிடப்பட்டது இலக்கிய சங்கிரகமாகும். தமிழ் வியாகரணம் என்னும் நூல் இலக்கண விதிகள் சிலவற்றை ஒன்றுபடுத்தி எழுதப்பட்டதாகும். நியாய இலக்கணம் என்னும் நூல் ஆங்கிலத் தருக்க விதிகள் சிலவற்றைத் தமிழாக்கம் செய்து பாட்டும் உரையுமாக வெளியிடப்பட்டதாகும். அந்நூலில் சிவஞான சித்தியாரில் கூறியுள்ள அளவையிலக்கணத்தைச் சேர்த்து விளக்கிக் கூறியுள்ளார். வீ.சே.

சிதம்பர ரேவண சித்தர்: இவருடைய முழுப் பெயர் புலியூர்ச் சிதம்பர ரேவண சித்தர் என்பது. இவர் செய்த அகராதி நிகண்டு நூலுள் தம்மைப் 'புலியூர் சிதம்பர ரேவணன்' என்றும் 'சிதம்பர ரேவணன்' என்றும் குறிப்பிடுகிறார். புலியூர் என்பது இவர் பிறந்த ஊரைக் குறிப்பதாகும். 'தொண்டை நன்னாடு துலங்கிய புலியூர், எண்தரும் சிதம்பர ரேவணன்' எனத் தம் ஊரையும் நாட்டையும் சுட்டிச் செல்கிறார். புலியூர் என்பது இப்பொழுது சென்னை மாநகரின் பகுதியான கோடம்பாக்கத்தின் ஒரு கூறாகவுள்ளது. சிதம்பரம் என்பது இவருடைய தந்தையாரின் பெயரைக் குறிப்பதாகும். சித்தர் என்னும் வழக்கினால் இவர், 'செயற்கரிய செய்வார்

பெரியர்' என்னும் தேவர் திருவாக்கின்படி தவநிலையில் உலகம் போற்றச் சிறந்து விளங்கினார் என்பது புலனாம்.

இவர் செய்த நிகண்டு நூல் 'அகராதி நிகண்டு' என வழங்கப்படுகின்றது. இப்பெயர் இவரே சூட்டியது என்பதனை, 'நூற்பா விதனால் நுண்ணிய அறிவினில், ஆதர வாலக ராதி நிகண்டென, ஓதினன் யாவரும் உணர்ந்திட நினைந்தே' என வரும் பாயிரப் பகுதியால் தெரியலாகும். சொற்கள் அகர முதலாய் வகாரம் ஈறாய் வரும் பத்து மொழி முதல் எழுத்துகளில் அமையும் இயல்பினைக் கண்டு போற்றி, 'அகராதி' என்னும் பெயரைத் தமிழலகத்திற்கு அறிமுகப்படுத்தியவர் இவரே. மேலும், அகராதி என்னும் புதுப்பெயருடன் நிகண்டு என்னும் பழைய பெயரையும் இணைத்து 'அகராதி நிகண்டு' எனப் பெயர் சூட்டிய திறமும் போற்றத்தக்கது.

பெயருக்கு ஏற்ப இந்நூலில் சொற்களின் முதலெழுத்தளவில் அகராதி முறைமை உள்ளது. இரண்டாம் மூன்றாம் எழுத்துகளில் அகர வரிசை கவனிக்கப்படவில்லை. சொற்களை ஒரு பெயர் முதலாக நாற்பத்தாறு பெயர் வரையில் முறைப்பட அமைத்துள்ளார். இங்கே பெயர் என்பது அவ்வச் சொல்லிற்குரிய வேறு பெயர் அதாவது பொருள் என்னும் நிலையினதாம்.

நூற்பா என்னும் சூத்திர யாப்பில் அமைந்த இவர் தம் நூலை 'இரேவணாத்திரியர் சூத்திரம்' எனவும் 'சூத்திரவகராதி' எனவும் வழங்குவர். நூலின் இடையிடையே எழுத்து வருக்கங்களின் தொடக்க முடிவுகளில் வரும் குறிப்புகளினால் பட்டிச்சுரத்தில் கோயில் கொண்டுள்ள தேனுநாயகனிடம் இவர் ஆழ்ந்த பக்தி பூண்டவர் என்பது தெரிய வரும். 'மேழித்துவசன்' என்னும் குறிப்பினால் இவர் சைவ வேளாள மரபினர் என்பது புலப்படும். திருப்பட்டிச்சுரப் புராணம், திருவலஞ்சுழிப்புராணம், திருமேற்றளிப்புராணம் என்பன இவர் இயற்றிய பிற நூல்களாம். இவர் கி.பி. 16-ஆம் நூற்றாண்டின் பிற்பகுதியில் வாழ்ந்தவர். மு.ச.

சிதம்பரனார், துடிசைகிழார் 20-ஆம் நூற்றாண்டில் வாழ்ந்த தமிழறிஞர். இவர் கோயம்புத்தூருக்கு அண்மையிலுள்ள துடியலூர் என்னும் ஊரைச் சேர்ந்தவர். எனவே இவர் துடிசைகிழார் என்ற வேறு பெயராலும் வழங்கப்பெற்றார். இவர் தம் தந்தையார் பெயர் அர்த்த நாரீசுர முதலியார். இவர் தமிழ்நாட்டின் ஊர்க்காவல் துறையில் வட்டார ஆய்வாளராகப் பணியாற்றினார். இவர் அரசு அலுவல் புரிந்தாலும் சைவ சமயத்தின்பால் கொண்டிருந்த பற்றினால் அது தொடர்பான நூல்களை

யெல்லாம் கற்றுத் தெளிந்தார். அரசுத் துறையிலோ பிற துறையிலோ இருந்து தமிழ்வளர்ச்சிக்காகப் பாடுபட்டவர்களுள் இவர் குறிப்பிடத்தக்கவராவார். சைவ சமயத்தைப் பற்றித் தெரிந்துகொள்ளச்சைவ சமய வினா விடை என்னும் நூலினை எழுதி இரு பகுதியாக வெளியிட்டார். மேலுமிவர் சிவபூசை விளக்கம், விபூதி விளக்கம், உருத்திராக்க விளக்கம், தமிழ் வினா விடை, துடிசைப் புராணம், திருமந்திரம் குறிப்புரை, சேரர் வரலாறு, தமிழ்ச் சங்கங்களின் வரலாறு முதலிய நூல்களையும் எழுதியுள்ளார். வீ.சே.

சிதம்பரனார் மாவட்டம்: காண்க: தமிழ்நாட்டு ஆட்சிப்பிரிவுகள்.

சிதம்பரனார், வ.உ: வள்ளிநாயகம் உலகநாதன் சிதம்பரனார் ஓட்டப்பிடாரத்தில் வழக்கறிஞர் குடும்பத்தில் திருநெல்வேலிச் சைவ வேளாளர் குலத்தில் கி.பி. 1872-ஆம் ஆண்டு, செப்டம்பர் மாதம் 5-ஆம் நாள் பிறந்தார். இவர் தந்தை உலகநாத பிள்ளை; தாய் பரமாயி அம்மையார். உலகநாத பிள்ளை தம் அண்ணன் சிதம்பரத்தின் பெயரையே தம் மகனுக்கு இட்டு வழங்கினார். பிறந்த ஊரில் வீரப் பெருமாள் அண்ணாவியிடம் சிதம்பரனார் தமிழ் இலக்கண இலக்கியங்களைக் கற்றார்; கிருட்டிண அய்யரிடம் ஆங்கிலம் கற்றார்; அல்லிக்



சிதம்பரனார் வ.உ.

குளம் சுப்பிரமணிய பிள்ளையவர்களிடம் பாரதமும், பாட்டி மீனாட்சி அம்மையாரிடம் திருவிளையாடற் புராணமும் கேட்டறிந்தார். சிதம்பரனார் பின் தூதுக்குடி கிறித்தவ உயர் பள்ளியிலும், திருநெல்வேலி

இந்துகலாசாலை உயர்பள்ளியிலும் படித்தார். பின்னர் கால்டுவெல் கல்லூரியில் சேர்க்கப்பெற்றும் கல்வியில் நாட்ட மில்லாராய்ப் பிறந்த ஊர் வந்தடைந்தார். தந்தை முயற்சியால் சொந்த ஊரி லுள்ள வட்டாட்சி அலுவலகத்தில் எழுத்தர் பணிகிடைத்தது. வேலையில் நீடிக்க மனமின்றி மீண்டும் வீட்டிலிருக்கத் தொடங்கினார். பின்னர் சட்டம் கற்க விரும்பினார். தந்தை அவரைத் திருச்சிக்கு அனுப்பிப் படிக்கவைத்தார். இவர் கி.பி. 1895-இல் வழக்கறிஞரானார். படிப்பு முடியுமுன் கி.பி. 1894-இல் சிதம்பரனார்க்குத் திருச்செந்தூர் சுப்பிரமணியபிள்ளை மகள் வள்ளியம்மையை மணம் முடித்து வைத்தனர். சொந்த ஊரில் வழக்கறிஞர் தொழிலில் ஈடுபட்டு, ஏழைகளுக்காகவே வாதாடியதால் காவலர் பகையும் அரசு விரோதமும் ஏற்பட்டன. உலகநாதர் இச்சூழலை விரும்பாது தம் மகனைத் தூத்துக்குடிக்கு அனுப்பிவைக்க அங்கு அத்தொழிலைத் தொடர்ந்தார். மனைவி வள்ளியம்மை 1900-இல் மறைய அவரது உறவினர்கள் மீனாட்சி என்ற பெண்ணை மறுமணம் செய்து கொண்டார். கொலைத் தொடர்பான வழக்குகளில் இவர் தமது அறிவுத்திறத்தைக் காட்டி வெற்றிபெற்றார். இலக்கியத்துறையிலும், சமயத்துறையிலும் ஈடுபாடு கொண்ட இவர் 'விவேகபானு' என்ற மாத இதழை நடத்தினார். சைவ சித்தாந்த சபையிலும் இவர் சமயச் சொற்பொழிவு ஆற்றினார்.

இவர் தம் பெரிய அத்தையுடன் சென்னைக்குச் சென்றார். அப்பயணமே இவர் வாழ்வில் திருப்புமையத்தை உண்டாக்கியது. அதுவே வழக்கறிஞர், தமிழறிஞர், சமயப் பேரறிஞர் என்ற நிலையிலிருந்து விடுதலை வீரராக மாற வழிவகுத்தது. இராமகிருட்டிண மடத்தைச் சேர்ந்த சுவாமிகளின் சந்திப்பு சொந்தநாட்டுக் கைத்தொழிலில் பற்று ஏற்படக் காரணமாக அமைந்தது. அயலவரின் பொருளாதார வளத்தைக் குன்றச்செய்யச் சுயமாகக் கப்பல் போக்குவரத்தைத் தொடங்கத் திட்டமிட்டார். தூத்துக்குடிச் செல்வர் சி.வ. நல்லபெருமாள் பிள்ளையவர்களின் துணையை நாடினார். சாலயன் கம்பெனிக் கப்பல் ஒன்றைக் குத்தகைக்கு எடுத்து முதலில் வாணிகத்தைத் தொடங்குவதெனத் தீர்மானித்தார். இவர் பம்பாய் சென்று கப்பல் வாங்கிவரப் படாத பாடு பட்டார். ஆதாய நோக்கில்லாது சுதேயியக் கமே பெரிதென மதித்துத் தூத்துக்குடிக்கும் கொழும்புக்குமிடையே வணிகக் கப்பல் விடத் தொடங்கினார். ஆங்கிலப் பேரரசுக்கெதிராகத் தூத்துக்குடியில் ஒரு வழக்கறிஞர் சில பங்குதாரர்களைச் சேர்த்துக்கொண்டு சுதேசிக் கப்பல் விடுவதை அயலார் விரும்பாது பொறாமை கொண்டனர். தங்கள் கப்பலில் இலவசமாகப் பொருள் ஏற்ற வசதி செய்து

கொடுத்தும் கூடச் சிதம்பரனாரின் கப்பலுக்கே உள்நாட்டு வணிகர் வாய்ப்புக் கொடுத்தனர். அதனால் மனம் புழுங்கிச் சுதேசிக் கப்பல் தொழிலை அழிக்கத் திட்டமிட்டுச் சாலயன் கப்பலைத் திசைதிருப்பி விட்டனர். சரக்கேற்றிய வணிகரின் தவிப்பு மிகுதியானதால் சதியை முறியடிக்கச் சிதம்பரனார் சொந்தக் கப்பல் வாங்க முடிவுசெய்து நாவாய்ச் சங்கம் ஒன்றைப் பதிவு செய்தார். இரு கப்பல்கள் வாங்கப் பட்டன. வங்காளத்தைக் கரிசான் பிரபு இரு பிரிவாக்கியதால் கிளர்ச்சி உருவாகியது. அப்போது தேசிய உணர்ச்சியைத் தூண்டும்வகையில் சுதேசி பண்டசாலை, தரும சங்க நெசவுசாலை ஆகியவற்றை வ.உ.சி. நிறுவினார். ஆர்.வி.ஆலைத் தொழிலாளரின் சிக்கல்களில் இவர் பங்கேற்று வேலைநிறுத்தம் செய்யத் துணைநின்றார்; பட்டினியால் வாடிய தொழிலாளிகளுக்குத் தமது செலவில் உணவிட்டார்; 12 மணி நேர வேலையை 9 மணி நேர வேலையாக மாற்ற அரும்பாடுபட்டார். 1907-இல் நடந்த சூரத்துக் காங்கிரசு மாநாட்டில் உலோகமானிய பாலகங்காதர திலகருக்குப் பேராதரவாக இருந்தார்.

இந்திய விடுதலை முழக்கத்தைக் கடல் கடந்தும் ஒலிக்கச் செய்யும் முயற்சியே வ.உ.சி. உருவாக்கிய சுதேசிக் கப்பல் போக்குவரத்து என்று வடக்கே பாலகங்காதர திலகர் முழக்கமிட்டார். திலகரைத் தலைவராக ஏற்றுத் தென்பாண்டி மக்கள் மனத்தில் விடுதலை உணர்வை ஏற்படுத்த வ.உ.சி. வத்தலக்குண்டு நண்பர் சுப்பிரமணிய சிவாவுடன் சேர்ந்து அரசியல் மேடைகளில் சொற்பெருக்காற்றினார். இவ்விருவர் சொற்பொழிவுகட்கும் அரசு தடைவிதித்தது. விபின் சந்திர பாலரின் விடுதலை விழாவைக் கொண்டாடு தற்குத் தடைவிதித்தும் அதனை மீறிச் சிதம்பரனாரும் சிவாவுமும் செல்ல, 1908-இல் இருவரும் கைது செய்யப்பட்டுச் சாமீனில் விடுவிக்கப்பட்டனர்.

சிதம்பரனார் சென்றவிடமெல்லாம் ஒரு பெருந்தலைவராக மதிக்கப்பட்டார். அன்றைய மாவட்ட ஆட்சித்தலைவர் விஞ்சுதுரையை யாரும் மதிக்கவில்லை. அதனால் பொறாமை அடைந்த விஞ்சுதுரை சிதம்பரனார் மீது பல குற்றச்சாட்டுகளைச் சுமத்திப் பாலையங்கோட்டைச் சிறையில் அடைக்கும்படி செய்தார். அவர் சிறையிலேயே வாழ்நாள் முழுதும் கழித்துவிட்டால் தம் செல்வாக்கும் உயரும்; துரைத் தனத்தாருக்கு அவர் தரும் தொல்லையும் நீங்கும் எனக் கருதி, அவருக்கும் அவர் நண்பர் சிவாவுக்கும் தீவாந்தரத் தண்டனை வழங்க ஏற்பாடு செய்தார். சிவாவுக்கு 10 ஆண்டுகளும் சிதம்பரனாருக்கு 20 ஆண்டுகளும் அந்தமான் தீவிலுள்ள சிறையில் கழிக்க வேண்டுமென்று நீதிமன்றம் தீர்ப்பு வழங்கியது. வழக்கு சென்னை உயர்நீதி மன்றம் சென்றது.

வ.உ.சி. க்ருகிய கடுங்காவல் சாதாரணத் தண்டனையாகவும் 10 ஆண்டுச் சிறைத்தண்டனையாகவும் மாறியது. இவர் சிறையிலிருந்த காலத்தில்தான் சணல் இயந்திரம் சுற்றியதுடன் செக்கிழுத்த செம்மலாகவும் விளங்கினார். வழக்கு மேல்முறையீட்டிற்குப் பிரிட்டனின் அரசுப் பேரவைக்குச் சென்றதில் தண்டனை ஆறு ஆண்டாகக் குறைந்தது. சிறைத் தண்டனை முடிந்து 1912 திசம்பரில் இவர் விடுதலை பெற்றார்.

சிறையிலிருந்தபோது சேம்ச ஆலனின் நூல்களை அகமே புறம், மணம்போல் வாழ்வு, வலிமைக்கு மார்க்கம் என்ற பெயர்களில் மொழியாக்கம் செய்தார். சிறையிலிருந்து வெளிவந்ததும் வழக்கறிஞர் தொழில் செய்யமுடியவில்லை. அதற்குரிய 'சன்னத்தை அரசு பறிமுதல் செய்திருந்தது. அதனால் சிறிது வறுமையான நிலையில் வாழ்ந்து வந்தார். வாலேசு என்ற ஆங்கிலேயர் அச்சன்னத்தை இவர் மீண்டும் பெற உதவி செய்ததால் அவ் வதிகாரியின் பெயரைத் தம் மக்கள் நால்வருள் ஒருவருக்கு வாலேசு வரன் என இட்டு செய்ந்நன்றிக் கடனாற்றினார் அயலவர் ஆதிக்கத்தை வெறுத்தாரேயன்றி அயலவரை இவர் வெறுத்தது கிடையாது. தீண்டாமையை ஒழிக்கத் தாமே ஒரு முன்னோடியாக விளங்கினார். வழக்கறிஞர் சன்னத்துக் கிடைத்ததும் கோவில்பட்டியில் 1922 முதல் தொழிலாற்றினார். பின் தூத்துக்குடியில் அப்பணி தொடர்ந்தது. நோய்வாய்ப்பட்டு 1936 நவம்பரில் மறைந்தார்.

தமிழ்ப்பணி: இவர் தொல்காப்பியத்தை 1910-ஆம் ஆண்டு படித்தார். இளம்பூரணர் உரைப் புத்தகமும் ஏட்டுப் பிரதியொன்றும் கிடைத்தன. அவற்றின் உதவியால் தொல்காப்பியம், எழுத்ததிகாரம், சொல்லதிகாரம் ஆகியவற்றை இளம்பூரணர் உரையுடன் பதிப்பித்தார். பொருளதிகாரத்தையும் இவர் 1936-இல் பதிப்பித்தார்.

அரசு நிந்தனைக் குற்றத்திற்காக நாடுகடத்தல் தீர்ப்புப் பெற்றுக் கண்ணனூர்ச் சிறையில் வாழ்ந்த போது உடனிருந்தோரிடம் இம்மை, மறுமை பற்றிய உபதேசம் செய்து வந்தார். அவர்களுக்குப் பாடம் சொல்லிய பாக்களின் உருவாக்கமே மெய்யறிவு என்னும் நூலாகும். பின்னர் நண்பர்களின் பொருளுதவியால் அதனை அச்சேற்றினார். தூத்துக்குடியில் இவர் 1933-இல் கம்பன் கழகம் நிறுவினார்; திருக்குறள் அறத்துப்பாலை 1935-இல் பதிப்பித்தார். இவரது ஆராய்ச்சி உரை அமைந்த இப்பதிப்பு இவரது தமிழ்ப்பற்றை விளக்கி நிற்கிறது. பதினெண் கீழ்க் கணக்கு நூலான இன்னிலைக்கும், சித்தாந்த நூலான சிவஞானபோதத்திற்கும் இவர் உரை எழுதி

யுள்ளார். அறிவுரை நூலான மெய்யறிவு தவிர மெய்யறம், எனது பாடல் திரட்டு, வ.உ.சி. கண்ட பாரதி, சுயசரிதை (கவிதை நூல்) ஆகிய தமது நூல்களையும் வெளியிட்டுள்ளார். ஆங்கிலத்திலிருந்து தமிழில் மொழி பெயர்த்த நூல்களான மணம்போல் வாழ்வு, அகமே புறம், வலிமைக்கு மார்க்கம், சாந்திக்கு மார்க்கம் ஆகிய நூல்களையும் இவர் வெளியிட்டார். 'எனது அரசியல் பெருஞ்செயல்' என்ற நூல் இவரது அரசியல் சொற்பொழிவாகும். இவர் 'விவேகபானு', 'தமிழ் நேசனல் பத்திரிகை', 'இந்துநேசன்' ஆகிய ஏடுகளை நடத்தினார்; அரசியல் கட்டுரைகளும் தமிழ் இலக்கியக் கட்டுரைகளும் எழுதினார். இவர் எழுதியனவாய் இதுவரை அச்சேறாத நூல்கள் 14 உள.

இவரது நாட்டுத் தொண்டினையும் தமிழ்ப் பணியையும் பாராட்டித் தமிழக அரசு, இவர் பிறந்த ஓட்டப்பிடாரத்தை உட்படுத்திய மாவட்டம் ஒன்றை இவர் பெயரால் 1986-இல் உருவாக்கியுள்ளது.

பி.தெ.

சிதறப்பட்ட பண்ணைகள்: காண்க: உட்பிரிவும் நிலச்சிதறல்களும்.

சிதைந்த இல்லம்: ஒரு கணவனும் மனைவியும் தங்களுடைய பிள்ளைகளுடன் இணைந்து வாழும் அமைப்பு குடும்பம் எனப்படுகிறது. இது ஏறக்குறைய ஒரு நிலையான குழுவாகும். இதில் கணவனும் மனைவியும் ஏதேனும் ஒரு காரணத்திற்காகப் பிரியும்போது குடும்பம் சிதைவுறுகிறது. எனவே, திருமண முறிவு, கைவிடுதல் அல்லது இறப்பு ஆகிய காரணங்களால் கணவனோ மனைவியோ ஒருவரையொருவர் பிரிந்து அல்லது இழந்து வாழுகின்ற குடும்பம் சிதைந்த இல்லம் (Broken Home) எனப்படுகிறது. இது சமூக ஒழுங்கு குலைவதற்கும், இளங்குற்ற நடத்தைக்கும் காரணமாக அமைகிறது.

பொதுவாகத் திருமண முறிவு, பிரிந்து வாழ்தல், பெற்றோரில் ஒருவரின் இறப்பு, பெற்றோரில் ஒருவர் சிறை செல்லுதல் போன்ற பல காரணங்களால் குடும்பம் சிதைந்து போவதற்கு வாய்ப்புள்ளது. இதில் மணப்பணம் (Dowry), குடிப்பழக்கம் (Alcoholism), யாரேனும் ஒருவரின் மனநிலை பாதிப்பு, ஏதேனுமொரு காரணத்திற்காக ஒருவர் சிறை செல்லுதல், கூடா ஒழுக்கம் அல்லது பிறன் மனை புணர்தல் (Adultery) ஆகியவையே ஒரு குடும்பத்தினர் பிரிந்து வாழுவதற்கு முக்கிய காரணங்களாக அமைகின்றன.

சிதைந்த இல்லத்திலுள்ள குழந்தைகள் சமூகத்தை ஓர் எதிரியாக நினைப்பதற்கு வாய்ப்பு ஏற்ப

படுகிறது. முக்கியமாக திருமண முறிவு, பிரிந்து வாழ்தல் ஆகியவற்றால் சிதைந்த இல்லங்களில் உள்ள குழந்தைகள் சமூகத்தை அதிகமாக வெறுக்கின்றன. ஏனெனில் இக்குடும்பங்களிலுள்ள குழந்தைகள் வாழ்க்கையில் ஒரு நிலையான அமைதியற்ற சூழ்நிலையையே சந்திக்க நேரிடுகின்றன.

தன்னுடைய உறுப்பினர்களுக்கு அன்பையும் ஆதரவையும் அளிக்கும் போதே குடும்பம் தன் தன்மையைப் பெறுகிறது. சமூகத்தில் ஒருமனிதனுக்குப் பிறருடைய அன்பும் ஆதரவும் கட்டாயமாகத் தேவைப்படுகிறது. பிறருடைய அன்பும், ஆதரவும் கிடைக்காதபோது அவனுடைய வாழ்வு ஒழுங்குற அமைவதில்லை. மேலும், இதனால் உணர்ச்சிக் கோளாறுகள், மனநிலைப் பாதிப்பு, நடத்தைச் சிக்கல்கள், உடல்நலக் குறைவு போன்றவை ஏற்படுவதாக உளவியலறிஞர்கள் கூறுகின்றனர். ஆனால் சிதைந்த இல்லத்தில் இத்தகைய குறைகள் ஏற்படுகின்றன.

சிதைந்த இல்லத்தில் முக்கியமாகக் குழந்தைகளின் தேவைகள், ஆசைகள் தீர்க்கப்படுவதில்லை. கல்வி, சமூக, பொருளாதார ஆதரவும் குறைகிறது. கட்டுப்பாடும் அமைவதில்லை. இக் குடும்பச் சூழ்நிலையில் குழந்தைகளுக்குச் சமூகமயமாதற் பண்பும் குறைவாகவே அமைகிறது. இதன் எதிரொலியாக குழந்தைகளின் நடத்தை சமூக விரோதமாக மாற வாய்ப்புள்ளது.

சிதைந்த இல்லத்தில் பிள்ளைகளுக்குப் பொறுப்புக்கள் அதிகமாகின்றன. இக் குடும்பத்தில் பொருளாதாரச் சிக்கல்கள் ஏற்படலாம். மேலும் திருமணங்கள் தாமதமாவதற்கும், குடும்பத்தின் சமூகத் தகுநிலை குறைவதற்கும் வாய்ப்புள்ளது. டி.த.

சிந்தடி: இது யாப்பிலக்கணங் கூறும் அடிவகைகளுள் ஒன்று. சீர்களால் ஆக்கப்பெறும் தளை என்னும் செய்யுள் உறுப்பால் அமைந்து, தொடைக் காரணமாக அமைவது அடி எனப்படும். யாப்பருங்கலம் முதலிய யாப்பியலார் நான்கு சீர்களைக் கொண்டமையும் அடியினை, அடி என்பதற்கு ஒரு அளவாகக் கொண்டுள்ளனர். அதனால், நான்கு சீர்களின் மிக்க சீர்களைக் கொண்ட அடிகள் நெடிலடி கழி நெடிலடி என்றும், நான்கு சீர்களுக்குக் குறைந்த சீர்களைக் கொண்டமையும் அடிகள் சிந்தடி குறளடி என்றும் வழங்கப்படுகிறது.

தொல்காப்பியர் அடிவகை கூறுங்கால் அதில் இடம்பெறும் சீர்கள் பற்றிக்கொள்ளாது, கண்டு இடம்பெறும் எழுத்தின் எண்ணிக்கை கொண்டு அமைத்துக் காட்டுவார். எழுத்தெண்ணுங்கால் நற்

சீரடியில் ஒற்றுங் குற்றுகரமும் நீக்கி அமையும் எழுத்துகளே எண்ணப்பெறும். அவ்வகையில், 7,8 அல்லது 9 எழுத்துகளைக் கொண்டமையும் அடிகள் சிந்தடிகள் எனப்படும். 'நீர்வாய் கொண்டு நீண்ட நீலம்' என்னும் அடி தொல்காப்பியர் கருத்தில் ஏழு எழுத்தான் அமையும் சிந்தடியாகவும், பிற்கால யாப்பியலார் கருத்தில் நாலசையான் அமைந்த அளவடியாகவும் கொள்ளப்படும்.

மக்களுள் அளவான உயரமுடையவர்களைக் காட்டிலும் மிகவும் குறைந்துள்ளவர்களைக் குறளன் என்பது மரபு. அளவான உயரமுடையவர்களுக்கும் குறளர்களுக்கும் இடைப்பட்டுச் சிறிது குறைந்த உயரமுடையவன் சிந்தன் எனப்படுவான். அவ்வகையில், அளவடியான நாற்சீரடியினிற் குறைந்தும், குறளடிஎன்னும் இருசீரடியினில் மிக்கும், மூன்று சீர்களைக் கொண்டமையும் அடி சிந்தடி எனப்பட்டது இப்பெயரிலுள்ள சிந்து என்பது சிறிது குறைந்தது. என்னும் பொருள்குறித்ததாகலாம். எனவே மூன்று சீர்களால் அமையும் அடி சிந்தடி எனப்படும்.

சிந்தடியினாலேயே செய்யுள் அமைவதுண்டு. வஞ்சி விருத்தம் சிந்தடி நான்கு கொண்டு அமையும். நேரிசை, இன்னிசை, சிந்தியல் குறள், பஹொடை என வரும் வெண்பாக்களின் ஈற்றடியும், கலிவெண்பா, வெண்கலிப்பா, வெள்ளைச் சுரிதகம் ஆகிய வற்றின் ஈற்றடியும், ஆசிரியப்பா, ஆசிரியச் சுரிதகம் ஆகியவற்றின் ஈற்றடியும், இணைக் குறளாசிரியப்பாவின் இடையிடைச் சில அடிகளும் சிந்தடியாக அமையும். பிற்காலத்தில் கீர்த்தனைகளிலும் நொண்டிச் சிந்து போலும் இசைப் பாடல்களிலும் சிந்தடி இடம்பெறுவதுண்டு. அ.மா.ப.

சிந்தனை: சிந்தனை என்பது மிகவும் முக்கியமானதொரு செயலாற்றலாகும். இவ்வாற்றல்தான் நம்மை மிருகங்களிடமிருந்து பிரித்து உணர்வதற்குப் பெரிதும் காரணமாகிறது. மனித இனத்தின் நன்மையும் முன்னேற்றமும், சூழ்நிலையுடன் கொள்ளுகின்ற வெற்றியும் சிந்திக்கும் திறனைத்தான் பெரிதும் பொறுத்திருக்கின்றன. சிந்தனை (Thinking) கற்பனையுடனும், கற்பனை நினைவுடனும் நெருங்கிய தொடர்பு கொண்டிருப்பதால் ஒன்றினை ஒன்று சார்ந்திருக்கிறது. நினைவில் நினைவுப் பிம்பங்கள் மீண்டும் அளிக்கப்படுகின்றன. கற்பனையில் பல்வேறு நினைவுப் பிம்பங்கள் பழக்கப் பெற்றதும் புதியதுமான பாகங்களில் அளிக்கப்படுகின்றன. இருப்பினும் ஒரு சிக்கலைக் குறித்து அதன் தொடர்பில் உள்ள நினைவுப் பிம்பங்களுக்கிடையே சில உறவுகளைக் கண்டுபிடிக்கும் நோக்கத்திற்காகக் கற்பனையைச் செயலாற்றுவதே சிந்தனையாகும். கற்பனை ஒழுங்கு

படுத்தப் பெற்று ஒரு நோக்கத்திற்காகச் செயற்படுத்தப் பெறும் பொழுது அது சிந்தனை என்று சொல்லப்படுகிறது. இவ்வியங்கு முறையில் நினைவுப் பிம்பங்களின் துணை கொண்டு பழைய அனுபவங்களைப் பயன்படுத்தலாம். அப்பிம்பங்களை இணைப்பதற்காகப் புதிய வழிகளும் புதிய உறவுகளும் கற்பனை செய்யப்படுகின்றன. சிந்தனையினால் ஒருவர் சாத்தியமான பல்வேறு பொருள்களைக் கற்பனை செய்து தேவையற்றவற்றையும் தவறானவற்றையும் நடைமுறையில் ஆய்ந்து பார்க்காமலேயே தவிர்க்க இயலுகிறது. அதனால் அதிகமான அளவு ஞாலமும் சத்தும் விரையமாகா வண்ணம் காப்பாற்றப்படுகிறது. ஒருவர் மிகவும் தீவிரமாகச் சிந்திக்கும் பொழுது சில சமயங்களில் திடீரென்று சிக்கலில் பல்வேறு பகுதிகளுக்கிடையே புதிய உறவுகளையும் சிக்கலைத் தீர்ப்பதற்குரிய புதிய வழிகளையும் அறிய முடிகிறது. இவ்வாறான ஓர் அனுபவந்தான் 'உட்காட்சி' என்று வழங்கப் பெறுகிறது.

கருதுகோள்கள்: சிந்தனை இயங்குமுறை, மனப்பிம்பங்களையும் வெற்றுநிலை எண்ணங்களையும் பயன்படுத்துகிறது. பருப்பொருளான இயக்கக் குறுக்கீட்டிற்கு மாறாகச் சிந்தனை, கருத்து சார் செயலாற்றலையும் குறுக்கீட்டினையும் கொண்டுள்ளது. கருதுகோள்களை உருவாக்குகின்ற இயங்குமுறையும், வெற்றுநிலைச் சிந்தனையும் சாத்தியமாகின்றன எந்த உண்மையான அனுபவத்தையும் கட்டாயமாகச் சார்ந்திருக்க வேண்டிய அவசியம் இல்லாத பொதுத்தன்மையான பிம்பமே கருதுகோளாகும். ஒரு தனிப்பட்ட பொருளின் தொடர்பில் உள்ள அனுபவங்கள் எல்லாவற்றையும் குறிக்கின்றவொரு பொது எண்ணமே கருதுகோள் என்று குறிப்பிடப்படுகிறது. குழந்தை கருதுகோள்களை உண்டாக்குவது, தான் வளரும் பொழுது படிப்படியாகக் கற்றுக் கொண்டும் வளர்த்துக் கொண்டும் பெற்ற திறனாகும். இவ்வியங்கு முறையில் மொழியும் சொல் திரட்சி வளர்ச்சியும் முக்கிய பங்கைக் கொள்கின்றன. கருதுகோள்களை வரையறுப்பதற்கும் சிந்தனை இயக்கு முறையில் உள்ள கருதுகோள்களைக் குறுக்கீடு செய்வதற்கும் மொழி உதவி செய்கிறது. கருதுகோள் உருவாகுகின்ற முறையில்லாமல் சிந்தனை திறம்பட இயங்குவது சாத்தியமில்லை. சிந்தனை என்பது பொருள், மொழி வடிவங்கள் ஆகிய குறிகளைப் பெரிதும் அடிப்படையாகக் கொண்டுள்ளது.

அறிவாய்வு: அறிவாய்வினைச் சிந்தனையினின்று எளிதாக வேறுபடுத்திக் காட்ட இயலாது. சிந்தனை இயங்குமுறையில் சில அளவையியல் கொள்கைகளைப் பயன்படுத்துவது அறிவாய்வு என்று சொல்லப்படுகிறது. நல்ல அறிவாய்வு, சிந்தனை

இயங்குமுறை திறம்பட வேலை செய்வதற்கும் கையிலுள்ள சிக்கலுக்குச் சரியான தீர்வுகளைப் பெறுவதற்கும் உதவுகிறது. சில தனித்த முடிவுகளையும் ஊகங்களையும் பெறுவதற்காக அறிவாய்வு இயக்கப் பெறுகின்றது.

சில தவறுகள்: கீழே சொல்லப்படும் இரண்டு சிந்தனைத் தவறுகள், தவறுகள் மட்டுமல்லாமல் சமூக உறவுகளில் மிக அதிகமான அளவுகளில் தவறாகப் பொருள் கொள்வதற்கும் சச்சரவுகளுக்கும் காரணமாகின்றன. 1. தற்புனைவுச்சிந்தனை-உண்மையான சிந்தனைக்கு எதிரானது தற்புனைவுச் சிந்தனையாகும். குழந்தைகள், இல்லாத பொருள்களும் இருப்பதாகக் கற்பித்துக் கொள்கிறார்கள். ஆசைகளை நிறைவேற்றும் பொருள்கள் இல்லாத உண்மையை ஏற்க மறுக்கிறார்கள். அவ்வாறு ஒருவருடைய மனத்திருப்தி சிந்தனையின் காரண ஏதுவாகச் செயற்படுமானால் அவ்வாறான சிந்தனை தற்புனைவுச்சிந்தனை எனப்படும். 2. சார்பெண்ணச் சிந்தனை பெருமளவு அளவையியற் கொள்கைகளின் அடிப்படையில் செயற்படாது. ஒருவரைப் பிடிக்கவில்லையெனின் அவரைப்பற்றி உண்மையல்லாத இழுக்கினை அளிக்கும் செய்திகளை ஒருவர் நம்புகிறார். சார்பெண்ணத்தின் அடிப்படையில் செயலாற்றுகின்ற அறிவாய்வு இயங்குமுறையினால் அவ்வாறான நம்பிக்கையை ஒருவர் பெறுகிறார்.

சிந்தனையின் வளர்ச்சி: குழந்தைப் பருவத்திலிருந்து முதியோர் பருவம் வரை உள்ள பல்வேறு நிலைகளில் சிந்தனையும் அறிவாய்வும் வளர்ச்சி பெறுகின்றன. உளவியலாளர் பியாசே குழந்தையின் சிந்தனை தன்வயமான குணஇயல்பைப் பெற்றிருக்கிறது என்கிறார். அது மற்றவர் பற்றி, அவர்கள் கவனிக்கிறார்களா என்பது பற்றி எல்லாம் கவலைப் படுவதில்லை. அவர் குழந்தையின் சிந்தனையில் சமரசப் பண்பு, விரைவில் முடிவு கொள்ளுதல் என்ற குண இயல்புகள் இடம் பெற்றிருக்கின்றன என்கிறார். சமரசப் பண்பு என்பது தொடர்பற்ற கருத்துகளை ஒரு கூற்றாக இணைக்கின்ற போக்கு. விரைவில் முடிவு கொள்ளுதல் என்பது ஒரு தனித்த நிலைமையைக் கொண்டே எண்ணாமல் பொதுமை கொள்கின்ற போக்கு. மற்ற ஆய்வாளர்கள் உயிரில்லாப் பொருள்களுக்கும் உயிர் கொடுக்கும் இயல்பு இருப்பதாகக் கண்டனர். ஆனால் இந்த நான்கு குணங்களும் குழந்தைகளிடம் மட்டும் உள்ளன அல்ல. முதியோரிடமும் உள்ளன என்றனர். முதியோர் மனவெழுச்சி அழுத்தத்திலும், தொல்லைலும் இருக்கும் பொழுது இவை ஏற்படுகின்றன. சிரில் பர்ட்டு (Cyrill Burt) என்பார் குழந்தைகளின் தொகுத்துணர் அறிவாய்வுத் திறனைப் பரிசோதித்

தார். அப்பொழுது அவர் கண்டவை பின்வருமாறு: 15 மாதங்களில் முக்கட்ட நிலையை வேறுபடுத்தல், நான்கு வயதில் 2 என்ற கருதுகோளையும் 7 வயதில் ஒன்பது என்ற கருதுகோளையும் அறிதல், காலம் பற்றிய கருதுகோள் மெதுவாக வளர்தல் போன்ற வையாகும்.

கெளகையும் கருத்து வேறுபாடும்: சில உளவியலாளர் சிந்தனை நிகழும்போது பிம்பங்கள் பயன்படுத்துகின்றன என்றும், வேறு சிலர் பிம்பங்கள் இல்லாமலான உள்ளப்போக்கினைக் கொண்டே சிந்தனை சாத்தியமாகும் என்றும் இருகூறாய் வாதிட்டனர். பின்பு இரண்டுமே ஏற்படுகின்றன என்று பரிசோதனையில் அறிய முடிந்தது. கெசுடால்டு (Gestalt) கொள்கையின்படி, சிந்தனை என்பது பழைய அனுபவங்களை மீண்டும் குறிப்பிடுவதற்கு மிகவும் சிறிய தொடர்பினையே கொண்டுள்ளது. ஓர் உயிரி ஒரு சிக்கலைச் சந்திக்கும் பொழுது உயிரியில் அழுத்தங்கள் ஏற்படுத்தப் பெற்று, அவை தாமாகவே உயிரியற் செயல்களில் ஈடுபடுகின்றன. இவ்வயிரியற் செயல்தன்மைதான் சிக்கலைத் தீர்த்தல் அல்லது சிந்தனை என்று வழங்கப் பெறுகிறது. சே.பி. லாட்சனைத் தலைவராகக் கொண்டுள்ள நடத்தைக் கொள்கையினர் உயிரியல் இயங்குமுறைகளின் அடிப்படையில் விளக்கினர். பிம்பமில்லாத சிந்தனையுடன் மிகவும் நுண்ணிய உள்ளாந்த அசைவுகள், புலனுணர்வுக் கருவிகளும் தசை நார்களும் கொண்ட உயிரியல் அமைப்பில் ஏற்படுவன வாகக் கருதினர். உச்சு என்பவர் சிந்தனை எப்பொழுதும் செயலை நோக்கித் தயார் செய்து கொள்வதற்கும் புதிய பொருள்களை அளிப்பதற்கும், புதிய நம்பிக்கைகளை அளிப்பதற்கும் மகிழ்ச்சியை அளிப்பதற்கும் கைக்கொள்ளப் பெறுவதாகக் கண்டார். எம்.இ.

சிந்தனை வீச்சு: சிக்கலான கேள்விகளுக்குத் தீர்வு காண உதவும் ஒரு நுண்முறையாக இன்று சிந்தனை வீச்சு (Brain Storming) கருதப்படுகிறது. இந் நுண்முறை, தொடக்கத்தில் தொழில் துறையில் பயன்படுத்தப்பட்டது. இத்துறையின் பல்வேறு கூறுகளான உற்பத்தி, பகிர்ந்தளிப்பு, விற்பனை போன்றவற்றில் எழும் தடைகளை நீக்கவும், பயன் குன்றிய அல்லது சிக்கனமற்ற செயல்முறைகளுக்கு ஆக்கபூர்வமான மாற்று வழிகளை உருவாக்கவும் சிந்தனை வீச்சு தொடக்கத்தில் எழுந்தது. இன்று இம்முறை கற்பித்தல் உள்ளிட்ட பல்வேறு துறைகளில், பிரச்சினைத் தீர்வு நுண்முறைகளுள் முக்கியமான ஒன்றாக விளங்குகிறது. வகுப்பறையில் மாணாக்கர்களின் ஆக்கச் சிந்தனை வளர்ச்சிக்கு இது ஒரு சிறந்த தூண்டு கோலாக அமைகிறது. சிந்தனை வீச்சு எனப்படுவதில்

குறிப்பிட்ட ஒரு பிரச்சினை மீது குறுகிய கால அளவில், கூர்ந்தும் ஆழ்ந்தும் சிந்தித்தல் வலியுறுத்தப்படுகிறது. இவ்வாறு செயற்படுதலில் ஒருவனது உள்வாற்றல் குவிந்து முழு வலுவுடன் வெளிப்படவாய்ப்பு ஏற்படுகிறது. சிந்தனை வீச்சின் அடிப்படையாகவுள்ள கருத்து எளிமையானது. சில மாணாக்கர்களைக் கொண்ட ஒரு குழுவின் முன்பாடத்தொடர்பான ஒரு தனிப் பிரச்சினை வைக்கப்பட்டு, அது தொடர்பாக அம்மாணாக்கர் தங்களது சிந்தனையைத் தூண்டி, தம்முள்ளத்துள் எழும் பல்வேறு கருத்துகளைத் தங்கு தடைகளின்றி எடுத்துக் கூற ஊக்குவிக்கப்படுவர். இக் கருத்துகளின் உண்மை நிலை பற்றியோ இவை அனுபவப் பொருத்தமுள்ளவையா என்பது பற்றியோ மாணாக்கர் கவலைப்படத் தேவையில்லை. தொடர்ச்சியாக அடுத்தடுத்துத் தம் சிந்தனையின்பாற்பட்ட கருத்துகளையும் முடிவுகளையும் மாணாக்கர் கூறும்போது அவை குறித்து வைக்கப்பட்டு, இறுதியில்தான் அவற்றின் உண்மை நிலை மதிப்பிடப்படும். இவ்வாறு மாணாக்கர் ஒவ்வொருவரும் பிரச்சினை பற்றிய தமது கருத்துகளைக் கட்டுப்பாடும் கூச்சமுமின்றி எடுத்துக் கூறுவது, மற்ற மாணாக்கர்களது சிந்தனையினையும் ஊக்குவித்து, சிக்கல் பற்றி மேலும் புதிய புதிய கருத்துகளை அவர்கள் உருவாக்குதற்குத் தூண்டு கோலாகவும் ஊக்கியாகவும் அமையும். பிரச்சினை பற்றி மாணாக்கர்களின் ஆர்வமும் மேலும் மேலும் உயர்ந்துகொண்டு செல்லும்.

சிந்தனை வீச்சு முறையை வகுப்பறையில் செயற்படுத்துவது ஆர்வமிக்க ஆசிரியருக்கு எளிதாகும். இம் முறையில் ஆசிரியரது முக்கிய பங்கு, மாணாக்கர் சிந்தித்துப் புதிய கருத்துகளைக் குறிப்பிடுதலில் அவர்களுக்குத் துணை செய்தலாகும். ஒவ்வொரு மாணாக்கரும் சிந்தனை வீச்சுக்கான சிக்கல் பற்றிக் குறிப்பிடும் கருத்துகளை ஆசிரியர் கரும்பலகையில் குறிக்கலாம். சிந்தனை வீச்சினைத் தொடங்குமுன் மாணாக்கர்களை ஓர் அரைவட்டமாக அமரச்செய்து, சிந்திக்க வேண்டிய சிக்கலின் தன்மையை அவர்களுக்கு ஆசிரியர் தெளிவாக்க வேண்டும். அடுத்து இதுபற்றி எழும் கருத்துகளைத் தம் முறை வரும்போது எடுத்துக்கூற மாணாக்கர் ஒவ்வொருவரையும் ஆசிரியர் தூண்டவேண்டும். சிந்தனை வீச்சுக்கான மையப் சிக்கல் அல்லது வினா, திட்டவட்டமாக ஆசிரியரால் வரையறை செய்யப்பட வேண்டும். மாணாக்கர் கூறுவனவற்றை உடனுக்குடன் மதிப்பீடு செய்தலோ அவற்றிலுள்ள குறைபாடுகளை அப்பொழுதே சுட்டிக் காட்டுதலோ தவிர்க்கப்பட வேண்டும். நடைமுறைக்கு மிகவும் அப்பாற்பட்ட கருத்துகளும் குறித்துக்கொள்ளப்பட்டு, இப்பல்வேறு கருத்துகளை சீர்

தூக்கிப் பார்த்துப் பயனுள்ளதனைப் பற்றி முடிவெடுப்பது இறுதிக் கட்டமாகச் செயற்படுத்தப்படவேண்டும். பிரச்சினையை விட்டுச் சிந்தனை விலகும் போது அதனை மீண்டும் திசைதிருப்பிப் பிரச்சினையின்பால் குவியச்செய்தலும் ஆசிரயரது பொறுப்பாகிறது. சிந்தனை வீச்சில் மாணாக்கர் முன் வைக்கப்படும் பிரச்சினைகள் பொதுவாக வினா வடிவில் இருத்தல் நலம். இவ்வினாக்கள் பாடப்பொருள் தொடர்புடையனவாகவோ (Instructional), பிரச்சினைகள் தொடர்புடையனவாகவோ (Problem Linked), பயிற்சிக்குத் துணை புரிவனவாகவோ (Training Oriented) இருக்கலாம். சிந்தனை வீச்சின் விளைவாக எழுந்த கருத்துகளை, இறுதியில் மாணாக்கர் தாமே, ஆசிரியரது உதவியுடன் மதிப்பிடும்போது தம் உளத்திறன்களில் அவர்களுக்குத் தன்னம்பிக்கை எழுவது இயல்பு. சிந்தனை வீச்சு முறையில் கல்விப் பயன்கள் பலவாம். சிந்தனையைத் தூண்டும் சிறந்த ஊக்கியாக இம்முறை அமைகிறது; குறிப்பிட்ட பிரச்சினைகளைக் கூர்ந்து ஆராய்தலில் பயிற்சியளிக்கிறது. குறுக்கீடின்றி இயல்பான முறையிலும் ஆக்கபூர்வமாகவும் (Creative) மாணாக்கர் சிந்திக்கத் துணைசெய்கிறது; மற்றும் சிந்திக்கப் பயிற்சியளித்தலில் இது பயனுள்ள ஒரு குழு முறையாகவும் அமைகிறது. சிந்தனை வீச்சுக்கு இணையாக இன்று மற்றொரு நுண்முறை பயன்படுத்தப்படுவது நோக்கத்தக்கது. இப்புதிய நுண்முறையில், தொடர்பற்றன வெனத் தொடக்கத்தில் தோன்றிய கருத்துகளை இணைத்து ஆக்கமுறையில் பிரச்சினைகளுக்குத் தீர்வுகாணல் வலியுறுத்தப்படுகிறது. இதனை ஆங்கிலத்தில் 'சைனெக்டிக்ஸ்' (Synectics) என்பர். இதற்கும் சிந்தனை வீச்சுக்குமிடையேயுள்ள முக்கிய வேறுபாடு இதில் அவ்வப்போது எழும் முடிவுகள் உடனுக்குடன் சரிபார்க்கப்படுவதாகும். சிந்தனை வீச்சில் இக்கட்டம் இறுதியாக மேற்கொள்ளப்படுகிறது. எஸ்.ச.

சிந்தாமணி தேசமுக்கு: சிந்தாமணி துவாரகாநாத் தேசமுக்கு (Chintamani Dwarakanath Deshmuk) சவகர்லால் நேரு காலத்தில் வாழ்ந்த இந்தியப் பொருளியல் வல்லுநர். இவர் ஒரு தலை சிறந்த அறிஞர்; ஒப்பற்ற நிருவாகி; எழுத்தாளர்; பொழிவாளர்; இந்திய விடுதலைக்கு முன்பும் பின்பும் பல பதவிகளை வகித்த மாபெரும் மேதை ஆவார்.

இவர் கி.பி. 1896-ஆம் ஆண்டு, சனவரி பதினான்காம் நாள் மகாராட்டிரத்தில் கொலாபா மாவட்டத்திலுள்ள நடா (Nata) என்ற கிராமத்தில் பிறந்தார். இவர் தந்தை பெயர் துவாரகாநாத் தேசமுக்கு ஆகும். சிந்தாமணி இவரது குலப்பெயர். இவர் தொடக்கத்தில் பம்பாயில் கல்வி பயின்றார்; மேற்படிப்பினைப் பம்பாய் எல்பின்சுடன் (Elphines-

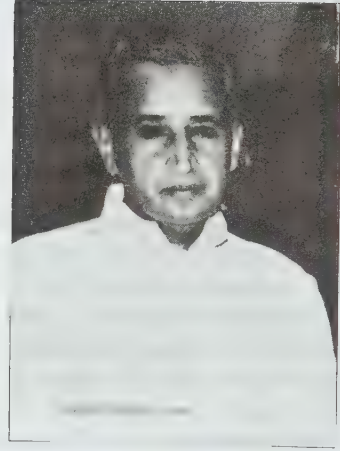

சிந்தாமணி தேசமுக்கு

tone) கல்லூரியிலும், கேம்பிரிட்சிலுள்ள (Cambridge) ஏசு கல்லூரியிலும் பெற்றார்; அங்குப் புறநிலை இயற்கை ஆராய்ச்சியில் (உளநூல், அறநூல், கணக்கியல் அல்லாத புறநிலை) சிறப்பாகக் கவனம் செலுத்தினார்; இந்திய ஆட்சிப்பணித் தேர்வில் முதல் இடத்தைப் பெற்றார்; பிறகு ஆங்கிலேயரிடமிருந்து இராணுவ வீரப் பதக்கத்தையும் பெற்றார்

ஆங்கில ஆட்சியின் கீழ் இவர் பணியாற்றிய போது பல நிறுவனங்கள் இவரைப் பதவி ஏற்க அழைத்தன. பழைய மத்திய மாநிலங்களுக்கும் பேரார் மாநிலத்திற்கும் நிதிச் செயலராக இருந்தார். நாளடைவில் இந்திய மைய வங்கியின் துணை ஆளுநராகவும் ஆனார் (1939).

பின்னர், 1943-ஆம் ஆண்டு மத்திய இருப்பு வங்கியின் முதல் இந்திய ஆளுநராகவும் ஆனார். சேம்சு தாயிலர் (James Talyer) இவரது ஆங்கில முன்னோடியாக இருந்தார். இவர் பதவிக் காலம் மத்திய இருப்பு வங்கியின் பொற்காலமாகத் திகழ்ந்தது. ஏனெனில் இவர் காலத்தில்தான் வங்கித் தொடர்பான பல சட்டங்கள் இயற்றப்பட்டன. பிரிட்டன் உட்சில் (Britonwoods) நடந்த வங்கி மாநாட்டில் இவர் ஆங்கில இந்திய அரசின் சார்பாளராகப் பங்கு பெற்றார். உலகவங்கி தோன்றுவதற்கு இவரும் ஒரு காரணமாக இருந்தார். பிறகு உலக வங்கியிலும், பன்னாட்டு நிதி நிறுவனத்திலும் (International Monetary Fund) இவர் பல்லாண்டுகள் பணியாற்றி அவற்றின் முன்னேற்றத்திற்குப் பாடுபட்டார்.

இந்திய அரசுப் பேராளர் வேவல் பிரபு 1946-ஆம் ஆண்டு இவரைத் தம் நிருவாகக் குழுவில் நிதி உறுப்பினராகச் சேரும்படி விடுத்த அழைப்பை இவர்

நிராகரித்தார். மைய இருப்பு வங்கியிலிருந்து 1949-இல் இவர் ஓய்வு பெற்ற பின் நாடாளுமன்ற உறுப்பினராகவும் ஆனார். மேலும் இவர் 1950 முதல் 1956 வரை இந்திய நாட்டின் மத்திய நிதி அமைச்சராகப் பணிபுரிந்து ஐந்தாண்டுத் திட்டங்களின் செயல் முறைகளுக்கு வழிவகுத்தார்.

இவரது பதவிக் காலத்தில்தான் ஆயுள் காப்புக் கழகம் நாட்டுடைமை ஆக்கப்பட்டது. மைய இருப்பு வங்கி தேசிய வங்கி ஆவதற்கும் இவர் தான் காரணமாக இருந்தார். இவருக்கும் பண்டித நேருவிற்கும் இடையே இருந்த கருத்து வேறுபாடு காரணமாக 1956-இல் பதவி விலகினார். ஒரு மாதம் கழித்து இவர் பல்கலைக் கழக மானியக் குழுவின் முதல் முழுநேரத் தலைவராக நியமிக்கப்பட்டார். இவர் ஊதியம் உரு3000/-ஆக இருந்தபோதிலும், மாதம் ஒரு ரூபாய் மட்டும் ஊதியமாகப் பெற்றுத் தம் தியாக மனப் பான்மைக்கு எடுத்துக்காட்டாக இருந்தார். இவர் இக்குழுவில் 1960 வரை பணியாற்றினார்.

இவரது பல துறைச் சிறப்பியல்புகளால் 1960-இல் ஆட்சிப் பணியாளர் கல்லூரித் தலைவராகப் பொறுப்பேற்று நாட்டு வளர்ச்சிக் கூறுகளை விரிவாக்கினார். மேலும் 1945 முதல் 1964 வரை இவர் இந்தியப் புள்ளியியல் நிறுவனத்தின் வளர்ச்சிக்குப் பெரிதும் பாடுபட்டார். இவரது இம்முயற்சியின் பயனாகத் தில்லியில் இந்தியப் பன்னாட்டு மையம் ஏற்படுத்தப்பட்டது. இந்தியச் செய்தித்தாள் குழுவிற்கும் இவர் தலைவராக இருந்தார். இவர் 1955 முதல் 1974 வரை இந்தியப் பொருளாதார வளர்ச்சிக் கழகத்தின் தலைவராக இருந்தார். இவர் 1962 முதல் 1973 வரை ஐதராபாத்தில் உள்ள நிருவாகப் பணியாளர் கல்லூரியின் தலைவராகப் பணியாற்றியதுடன் 1962 முதல் 1967 வரை, தில்லிப் பல்கலைக் கழகத்தின் துணைவேந்தராகவும், 1968 முதல் 1969 வரை மத்திய சமசுகிருத வளர்ச்சிக் குழுவின் தலைவராகவும் பணியாற்றியுள்ளார்.

இவர் 1957, 1963, 1967 ஆகிய ஆண்டுகளில் அண்ணாமலைப் பல்கலைக் கழகம், பிரின்சுடன் பல்கலைக் கழகம், மைசூர் உசுமானியப் பல்கலைக் கழகம் ஆகியவற்றிடமிருந்து மதிப்பியல் முனைவர் பட்டங்களைப் பெற்றார். 1969-ஆம் ஆண்டு நடந்த இந்திய குடியரசுத் தலைவர் பதவிக்குப் போட்டிபோட்டு வி.வி. கிரியிடம் தோற்றார். இவர் உரோசினா என்பாரை மணந்தார். 1949-இல் உரோசினா இறந்தபின், துர்காபாய் என்பாரை மணம் செய்துகொண்டார். 1981-இல் துர்காபாயும் இறந்தார். பிறகு இவர் ஆந்திர மகிள சபையின் தலைவரானார். 'துர்காபாயும் தானும்' என்ற நூலை எழுதினார்.

இவர் 1947-இல் தம் சுயசரிதையை எழுதினார். பகவத் கீதை, புத்த தம்மபதம், அசோகரின் கல் வெட்டுகள், அமரகோசர், 1946 முதல் 1956 வரை இந்தியப் பொருளாதார வளர்ச்சி ஆகியவை இவர் எழுதிய பிற நூல்களாகும்.

தனிமனிதர் என்ற முறையில் இவர் ஒரு புரியாத புதிர். இவர் இந்தியப் பண்பாட்டில் ஊறியிருந்தார். அதே நேரத்தில் மேலை நாட்டு நாகரிக மோகத்திற்கும் இவர் அடிமையாக இருந்தார். இவர் பன்மொழிப் புலவராகவும் தலைசிறந்த வடமொழி அறிஞராகவும் கருதப்படுகிறார். இவர் 1982-இல் இயற்கை எய்தினார். தெ.பா., கே.சே.

சிந்தாமணி நிகண்டு: சிந்தாமணி நிகண்டினை ஆக்கியவர் யாழ்ப்பாணத்தில் வாழ்ந்த வைத்தியலிங்கம் பிள்ளை என்பவராவார். இதனை இவர் கி.பி. 1874-இல் அச்சிட்டு வெளிப்படுத்தினார். ஏனைய நிகண்டுகளில் வரும் ஒருசொல் - பல்பொருள் உரைக்கும் பதினோராந் தொகுதி முறையில் இந்நூல் அமைந்துள்ளது. இது 400 விருத்தங்கள் கொண்ட சிறியதொரு நூல். இதற்கு இந்நூலாசிரியரே உரையும் எழுதியுள்ளார். 'நேர்செறி இளைஞர் ஓர்சொற்கொருபொருள் நேராய் ஓரப், பார்செறி சிந்தா மணியெனப் பகர்வன் ஒன்றே' என ஆசிரியர் பாயிரப் பகுதியில் உரைப்பதனால் இந்நிகண்டு ஒரு சொல் ஒரு பொருள் விளக்குவது என்பது தெரிய வரும். இதன்கண் ஆசிரியர் நாநார்த்த தீபிகையைப் போல வடமொழிச் சொற்களை மிகுதியாகச் சேர்த்துள்ளார். மு.ச.

சிந்தி மொழி: இந்தியத் துணைக்கண்டத்தின் மேற்கு எல்லையைத் தொட்டிருக்கும் மாநிலம் சிந்து. இது பூமியின் வடக்கு அட்சரேகைகள் 23°, 35°க்கும் 28°, 30° க்கும் கிழக்குத் தீர்க்க ரேகைகள் 67°க்கும் 70° க்கும் இடைப்பட்ட பரப்பில் அமைந்துள்ளது. இம்மாநிலத்தின் மேற்கில் மேற்கு மலைத் தொடர்களும், கிழக்கில் பாலைநிலமும், தெற்கில் கச்சின் காடுகளடர்ந்த பகுதியும், வடக்கில் பாஞ்சாலமும் அமைந்துள்ளன. இம்மாநிலத்தின் பரப்பளவு 148200 ச. கி. மீ.

சிந்தி மக்களின் வாழ்க்கை, இலக்கிய வரலாறு போன்றனவற்றிற்கு அடிப்படையாக அமைவது சிந்து நதி ஆகும். இந்நதி அடிக்கடி இடம் மாறுவதால் அவர்களுடைய வாழ்க்கை, நாகரிகம் ஆகியன மாறுதல் அடையும் நிலை ஏற்பட்டுள்ளது.

சிந்தி மக்களின் மொழியாகிய சிந்திமொழி, இந்தியாவில் வழங்கி வரும் பழைய மொழிகளுள் ஒன்றாகக் காணப்பெறுகின்றது. சிந்தி மொழியைப் பற்றி

திரம்ப்பு (Dr. E. Trumpp) என்னும் அறிஞர் தாம் எழுதிய 'சிந்தி நெடுங்கணக்கும் இலக்கணமும்' (Sindhi Alphabet and Grammar) என்ற நூலில் விளக்குகின்றார். அவர் சிந்திமொழி ஒரு தூய வட மொழிச் சார்பு மொழி என்கிறார். வேற்று மொழிக்கு கலப்பு இதில் மிகக் குறைவே. இக்காலத்திலுள்ள சிந்திமொழியின் பிறப்பு அப்பிரம்சக் கிளைமொழி ஆகும். சிந்தி பழம் பிராகிருத மொழியுடன் மிகவும் தொடர்புடையது; இலக்கண வளம் மிக்கது; தன் இலக்கணக் கட்டுக்கோப்பைக் கொண்டு விளங்குகின்றது. பிராகிருதம் என்ற நிலையிலிருந்து உருத்திரிந்த முதல் நிலையிலே இது நின்றது. பிராகிருத இலக்கண ஆசிரியராகிய கிரமீச்வரர் அப்பிரம்சத்திற்குக் கூறியுள்ள விதிகள் சிந்தி இலக்கணத்திலும் இடம்பெறக் காணலாம் என்று திரம்ப்பு கூறுகிறார்.

அடுத்து, சியார்சு கிரியர்சன் என்னும் அறிஞர் சிந்தி பெரும்பாலும் வெளிக்கிளைமொழி இயல்பையும் ஓரளவுக்குத் தார்த்திக்கு மொழி இயல்பையும் இழக்காமல் காத்து வந்துள்ளது என்று குறிப்பிடுகின்றார். சிந்தி மொழியின் நேர் மூதாதை விரச்சடா என்ற ஓர் அப்பிரம்சப் பிராகிருதம் ஆகும். சிந்தி மொழியில் குர்முகி, நாகரி ஆகிய நெடுங்கணக்குகள் கையாளப்பெறுகின்றன. இவற்றுடன் பாரசீசு நெடுங்கணக்கும் பயன்படுத்தப்பெறுகின்றது எனவும் இவர் விளக்குகின்றார்.

வெளிக்கிளை மொழிகள் பலவற்றிற்கும் பொதுவான ஒலியியல், இலக்கண இயல் சிறப்புக்களைப் பிறமொழிகள் இழந்துவிட்ட நிலையில் சிந்தி மொழி மட்டும் இழக்கவில்லை. இது சிந்தி வெளிக்கிளை மொழி என்பதற்குரிய சான்றாகும் என்கிறார் கிரியர்சன்.

மேலும் பண்டைக் காலத்தில் விரச்சடா மொழி வழங்கிய பகுதி சிந்துவின் ஓர் அங்கமாக இருந்திருக்கிறது. விரச்சடா அப்பிரம்சத்தின் சிறப்புக் கூறுகள் எனப் பல நூற்றாண்டுகளாகக் கருதப்பெற்றவை, இன்றளவும் அந்த அப்பிரம்சத்தின் அடிப்படையில் தோன்றிய சிந்தி மொழியில் உள்ளன என்பதையும் சுட்டிக் காட்டுகின்றார்.

சிந்தி ஒரு முரட்டு மொழி. எனினும் அறிஞர்களின் ஆதிக்கத்திற்கு உட்பட்டுக் கட்டுண்டு கிடக்கும் ஏனைய மொழிகளுள் ஒன்றிற்காவது இல்லாத ஓர் இயற்கை அழகும் மோகன சக்தியும் இதற்கு உண்டு என்கிறார் சான் பீம்சு (John Beams) என்பவர்.

இந்தியப் பிரிவினைக்குப் பிறகு சிந்தியின் தோற்றம் பற்றிய முடிபுகள் தீவிரமடைந்தன. வடமொழியின் அடியான விரிச்சடு (Vrachad) அப்பிரம்சத்திலிருந்து தோன்றியது சிந்துமொழி என்பது பலராலும் ஒப்புக்கொள்ளப்பெற்ற கருத்தாகும்.

1964-இல் வெளியிடப்பெற்ற 'சிந்தி போலி' என்ற நூலில் சிராசு-உல்-அக் என்பவர் தன் முன்னுரையில் சிந்தியின் வரலாறு வடமொழி வரலாற்றை விடத் தொன்மையானது; ஒருவகையில் வடமொழியும் அது சார்ந்த பண்பாடும் சிந்து நாட்டின் பண்பாட்டிலிருந்து தோன்றியவை ஆகும்; சொற்கள் தொடர்பாகச் சிந்தி வடமொழிக்குக் கட்டுண்டுள்ளது என்று கூறினால் வடமொழி அதைவிடச் சிந்திக்குக் கடன்பட்டிருக்கிறது என்று அவர் கூறியுள்ளார். இவர் கருத்துக்கு வலு அமைக்கும் வகையில் முகம்மது இபுராகீம் சோயோ என்பவர் இந்திய, பாகிசத்தான் மொழிகள் அனைத்தும் சிந்துநதிப் பள்ளத்தாக்கில் தோன்றிய சிந்தி அல்லது பழம் சிந்தி (Proto-Sindhi) அல்லது மூலஇண்டிக்கு என்ற பொது மொழியிலிருந்து தோன்றியவை என்கிறார்.

மொகஞ்சதாரோ-அரப்பாவில் கிடைத்துள்ள முத்திரைகளை அடிப்படையாகக் கொண்டு ஆராய்ந்த சிராசு, மொழிகள் யாவற்றிலும் தொன்மையான ஒரு மொழியின் பரிணாம வடிவமே இக்காலச் சிந்தி என்றும், அத்தொன்மையான மொழியும் சிந்தியே என்றும் கூறுகிறார்.

சிந்தி மொழியில் முதன்முதலில் எழுந்துள்ள இலக்கண நூல்களும் அகராதிகளும் தேவநாகரி எழுத்துக்களிலேயே அமைந்தன. அது மேனாட்டாருக்குப் பழக்கமான வரி வடிவமாக இருந்தது. இது சிந்தி மொழியின் அடிப்படை மொழிக்குரிய வரிவடிவம் என்பதால், தாம் கி.பி. 1849-இல் எழுதிய சிந்தி இலக்கணத்தில் தேவநாகரியைப் பயன்படுத்தியதாகச் சியார்சு சுட்டியாக்கு குறிக்கின்றார். மேலும் இவர் ஆங்கில-சிந்தி அகராதியிலும், சிந்தி-ஆங்கில அகராதியிலும் தேவ நாகரியையே பயன்படுத்தியுள்ளார். இப்போது அராபிக்-சிந்தி எழுத்தே பொதுவாகப் பயன்படுத்தப்பட்டு வருகிறது.

சுமரா ஆட்சிக் காலத்திற்கு (கி.பி. 1050-1350) முன்பு உள்ள சிந்திமொழியின் வரிவடித்திற்குரிய சான்றுகள் எதுவும் கிடைக்கவில்லை. பொதுவாகச் சிந்திமொழியின் பிறப்பு வடமொழிப் பிராகிருதம் எனலாம். சிந்திமொழி சொல்வளம் மிக்க மொழியாக இப்போது திகழ்கின்றது. தா.ஈ.

துணை நூல்:

கோபிநாதன், இராம., சிந்தி இலக்கிய வரலாறு, சாகித்திய அகாதெமி, புதுதில்லி, 1983.

சிந்து: இது அரியானா மாநிலத்தில் உள்ள நகரம். மாவட்டமும் சிந்து (Jind) என்றே கூறப்படுகிறது. தில்லியிருந்து 110 கி.மீ. தொலைவில் தென்கிழக்கில் இந்நகரம் அமைந்துள்ளது. முக்கிய இருப்புப்பாதைச்

சந்திப்பு நகரமாகவும் இந்நகரம் உள்ளது. இதன் கிழக்கில் பாணிப்பட்டு அமைந்துள்ளது. பாண்டவர் கள் இந்நகரை அமைத்து இங்கு ஒரு கோயிலும் கட்டினர் எனக் கூறப்படுகிறது. இக்கோயிலைச் சுற்றி எழுந்த நகரம் சிந்தாபுரி எனப்பட்டது. நூல் ஆலைகள் இந்நகரத்தில் உள்ளன. மூன்று கல்லூரிகள் இங்கு உள்ளன. மக்கள்தொகை 56748 (1981).

இம்மாவட்டம் 3,311 ச.கி.மீ. பரப்பளவுடையது. இதன் தெற்கில் ஆரவல்லி மலைத்தொடர்கள் உள்ளன. சர்கிந்து கால்வாய் இம்மாவட்டத்தில் வேளாண்மைக்கு உதவுகிறது. மாவட்டத்தின் மக்கள் தொகை 938074 (1981). ச.இரா.

சிந்து-கங்கைச் சமவெளி: இச்சமவெளி வடக்கே இமயலைத் தொடர்கள் தெற்கே விந்திய மலைத்தொடர்கள் ஆகியவற்றுக்கிடையில் அமைந்துள்ளது. சிந்துவும் அதன் துணை ஆறுகளும் பாயும் பகுதி, சிந்து மற்றும் இராசபுதனப் பகுதிகளுக்கிடையிலான பாலவனப் பகுதி, கங்கைநதி பாயும் வளம் மிக்க வண்டல் மண்ணைக் கொண்டுள்ள செழிப்பான பகுதி ஆகியவற்றை உள்ளடக்கியதே சிந்துகங்கைச் சமவெளி. இதன் நீளம் 2400 கி.மீ. ஆகும். அகலம் 150 முதல் 320 கி.மீ. வரை உள்ளது. இதன் பரப்பு சுமார் 400,000 சதுரக்கிலோ மீட்டர் ஆகும். கங்கை கழிமுகப் பகுதி உலகிலேயே மிகப் பெரியதாகும்.

இமயமலையில் உற்பத்தியாகித் தெற்கு நோக்கி ஓடிவரும் சிந்து, கங்கை, பிரம்மபுத்திரா ஆகிய நதிகளுடன் அவற்றின் துணை ஆறுகளும் அடித்துக் கொண்டுவரும் வண்டல் மண்ணால் இப்பகுதி செழிப்புற்று, அதிக அளவில் விளைபொருள்களை உற்பத்தி செய்து, பொருளாதாரம் மேம்படக் காரணமாக உள்ளது.

இந்தியப் பண்பாட்டின் நிலைக்களனாக இது அமைந்துள்ளது. வேதங்கள், மற்றும் வடமொழி இலக்கியங்கள் இப்பகுதியில் படைக்கப்பட்டன. பௌத்தம், சமணம் போன்ற சமயங்கள் இச்சமவெளிப் பரப்பிலுள்ள இடங்களில் தோன்றி வலுப் பெற்றன. தட்சசீலம், நாலந்தா, சாரநாத்து போன்ற மேன்மைமிக்க பல்கலைக்கழகங்கள் இங்குச் சிறப்புற்று உலக மக்களின் கவனத்தை ஈர்த்தன. சிந்து சமவெளி நாகரிகம் சிறப்படைந்ததும் இச்சமவெளியைச் சார்ந்த இடத்தில்தான். 'ஆரியவர்த்தம்' என்றழைக்கப்பட்ட இச்சமவெளியில் ஆரியர்களின் குடியேற்றம் அமைந்திருந்தது. ஆக்ரா, தில்லி, பாடலிபுத்திரம், வாராணசி, பிரயாகை போன்ற இடங்கள் அரசியலடிப்படையில் புகழ் பெற்றிருந்தன. பண்பாட்டு வளர்ச்சிக்குப் பேருதவியாயிருந்த இச்சமவா. க. 8 - 60

வெளியில்தான் மௌரியர், குசானர், குப்தர், முகம்மதியர், சையதுகள், உலோடிகள், மொகலாயர் போன்ற ஆட்சியாளர்கள் சிறப்புற்றிருந்தார்கள்.

இந்தியாவின் தலைவிதியை நிருணயித்த பல போர்கள் இப்பகுதியிலேயே நடந்தன. இச்சமவெளியின் செழிப்புக்காரணமாக மக்கள் வாழ்க்கை எளிமை மிக்கதாய் அமைந்துள்ளது. இச் செழிப்புத்தான் பல அயல்நாட்டினரை இந்தியாவுக்குள் படையெடுத்து வருமாறு செய்தது. இந்தியப் பண்பாடு ஒரு கலப்புப் பண்பாடாக மாறுவதற்குச் சிந்துகங்கைச் சமவெளி ஓர் அடிப்படையாயிருந்தது.

மா.கா.

சிந்து நதி இந்தியத் துணைக் கண்டத்தின் வற்றாத முப்பெரும் ஆறுகளுள் ஒன்று. இது சட்லெட்சு, பிரம்மபுத்திரா, கங்கை ஆகிய நதிகளின் உற்பத்தி இடத்திற்கருகில் திபேத்திய பீடபூமியில் இமயமலையில் உற்பத்தியாகின்றது. காசுமீரம் வழியாக வடமேற்கில் ஓடியபின் இலடாக்கு மலைத் தொடரைக் கடக்கின்றது. சியோக்கு, தர்பந்து காபுல் ஆகியன இதனுடன் கலக்கின்றன. சீலம் சீனாபு, இரவி, பியாசு, சட்லெட்சு என்பன இதன் கிளை நதிகளாகும். தெற்காகத் திரும்பிப் பாகிசுத் தானத்திற்குள் ஓடும் இந்நதியின் போக்கினால், பஞ்சாபு மாநிலம் பெரிதும் பயனடைகின்றது. இந்த ஆறு 2880 கி.மீ நீளமுள்ளது. இதில் 600 கி.மீ. நீளம் இந்தியாவில் பாய்கின்றது.

சிந்துவின் (Indus) மழையற்ற பகுதியில் இந்நதி பாய்வதன் காரணமாகத் திணைவகைகள், பருத்தி, கோதுமை, நெல் போன்றவை பயிரிடப்படுகின்றன. சிந்துநதி நீர் எண்ணற்ற கால்வாய்கள் மூலம் பாசனத்திற்குப் பயன்படுத்தப்படுகின்றது. சுக்கூர் என்னுமிடத்தில் உள்ள இலாயிடு அணை புகழும் பயனும் மிக்குடையது. சிந்துநதி கடலுடன் கலக்கும் இடத்தில் ஏறத்தாழ 200 கி.மீ. தூரம் வரை கழிமுகப் பகுதி காணப்படுகின்றது. அங்கு ஓடும் சிந்துவின் கிளை ஆறுகள் அடிக்கடி தம்போக்கினை மாற்றிக் கொள்ளும் தன்மையுடையவை. குறுகிய கால்வாய்கள் போன்றுள்ள அவை போக்குவரத்துக்குப் பெரிதும் பயனற்றவையாகவே உள்ளன. சிந்து நதியில் மீன்களும் முதலைகளும் ஏராளமாக உள்ளன. இந்நதியின் முகத்துவாரத்தின் மேற்குப்பகுதியில் பாகிசுத் தானின் பழைய தலைநகரான கராச்சி உள்ளது. மேமாதம் முதல் ஆகஸ்டு மாதம் வரை இமாலயத்தின் பனி உருகுவதால் சிந்து நதியில் வெள்ளம் பெருக்கெடுத்தோடும். உலக வங்கியானது 360,000,000 பவுன்கள் கடன் வழங்கி, அந்நதி நீரைப் பாசனத்திற்குப் பயன்படுத்த 1960-இல் இந்தியாவுக்கும் பாகிசுத் தானுக்கும் உதவியது.

இந்நதிப்பகுதி எண்ணற்ற பழங்கால நாகரிகங்களின் உறைவிடமாக இருந்திருக்கின்றது. மா.கா.

சிந்துவாரா மத்தியபிரதேசத்திலுள்ள சிந்துவாரா (Chindwara) மாவட்டத்தின் தலைநகரம். இந்நகரம் பருத்தி, நிலக்கரி போன்றவற்றிற்குப் புகழ்பெற்றது. இந்நகரத்தின் வழியாகப் பல நகரங்களுக்குச் சாலைகள் உள்ளன. பஞ்சரைக்கும் தொழிற்சாலைகள், மரம் அறுக்கும் தொழிற்சாலைகள் போன்றவை இந்நகரத்தில் உள்ளன. இந்நகரம் கி.பி. 1867-இல் நகராட்சியாக்கப்பட்டது, சாகர் பல்கலைக் கழகத்தின் நான்கு கல்லூரிகள் இந்நகரத்தில் உள்ளன. சுரங்கப்பள்ளி ஒன்று இந்நகரத்தின் வடமேற்கில் பர்குகி (Barkuhi) என்ற இடத்தில் உள்ளது. இந்நகரத்தின் அருகில் தொன்மையான தியோகர் (Deogarh) நகரம் உள்ளது. சிந்துவாரா நகரத்தின் மக்கள் தொகை 75,178 (1981).

சிந்துவாரா மாவட்டம் 11,824 ச.கி.மீ. பரப்பளவுடையது. சாத்தூரா மலைத்தொடரின் நடுவில் உள்ள மேட்டுப்பகுதியை இம்மாவட்டம் கொண்டுள்ளது. இம்மாவட்டத்தில் நாக்பூர் சமவெளி மிகச் செழிப்பானது. வெயின்கங்கை, பெஞ்சு (Pench), கன்கான் (Kanhan) ஆகிய ஆறுகள் இம்மாவட்டத்தில் பாயும் ஆறுகளாகும். நிலக்கரி, அலுமினியமணவகை (Bauxite), சலவைக்கல் போன்றவை இப்பகுதியிலிருந்து வெட்டி எடுக்கப்பட்டன. மாவட்டத்தின் மக்கள் தொகை 1,233,131 (1981). ச.இரா.

சிந்து வெளி நாகரிகம்: ஏறத்தாழ கி.மு. 9000 க்கும் கி.மு. 7000-க்கும் இடைப்பட்ட காலம் இந்தியாவின் பழங்கற்காலமாகும். கி.மு. 5500 க்கும் கி.மு. 4000 க்கும் இடைப்பட்ட காலத்தில் புதியகற்காலம் நிலவியது. கி.மு. 3250-க்கும் கி.மு. 2750 க்கும் இடையே உள்ள காலப்பகுதியில் பல வகைகளிலும் உயர்வுள்ள நாகரிகம், சிந்து நதிப் பள்ளத்தாக்கில் விளங்கியதென்பது புதைபொருள் ஆராய்ச்சிகள் மூலம் அறியப்பட்டுள்ளது. இவ்வாராய்ச்சிகள் சிந்து நதியின் கரையில் மொகஞ்சதாரோ என்னுமிடத்திலும், பஞ்சாபில் உள்ள அரப்பாவிலும் (Harappa) நடைபெற்றன. அதற்குமுன் இந்தியாவின் ஆதி வரலாற்றைப் பற்றிக் கொள்ளப்பட்டிருந்த கருத்துகளை இவ்வாராய்ச்சிகள் மாற்றிப் புது உண்மைகளை அறிவிக்கின்றன. அந்நாகரிகத்துக்கும் இந்தியாவின் தெற்கில் மைசூர், நீலகிரிப் பகுதிகட்கும் தொடர்பு இருந்திருக்க வேண்டுமென்று கருத இடமுள்ளது. சுமேரியாவுக்கும் சிந்துவெளிக்கும் வாணிக உறவு இருந்து வந்ததென்பதும் நன்கு புலப்படுகிறது. ஆங்குக் காணப்பெற்ற போர்க்கருவிகளும், கலன்களும், செம்பினாலும், கற்களினாலும் ஆக்கப்பட்டிருக்

கின்றன. கிடைத்துள்ள பொருள்கள், பண்டைய இந்தியர் அறிவிலும் ஆற்றலிலும் இணையற்றவர் என்பதை உறுதி செய்யும் சான்றுகளாகும். எடுத்துக்காட்டுகளாக, முன்னேறிய நாகரிக வாழ்க்கைக்கு ஏற்ற அடுக்குகளையுடைய வீடுகள், கழிவுநீர்ப்பாதைகள், தண்ணீர்க்குழாய்கள், குளியலறைகள், அகன்ற தெருக்கள், பல்வேறு உருவங்கள் பொறிக்கப்பட்ட முத்திரைகள், வெண்கலத்தாலாகிய நடனமாடும் பெண்ணினூருவம், கற்களில் யோக நிலையிலுள்ள மனித உருவங்கள், இக்காலத்திலும் காணப்படாத உடல்நலத்துக் கேற்ற வசதிகளையுடைய நகரங்கள், பொதுக்குளியலிடங்கள், பொன்னாலும் மணியாலும் ஆக்கப்பெற்ற அணிகலன்கள், கண்ணையும் மனத்தையும் கவரத்தக்க விளையாட்டுப் பொருள்கள், சிவலிங்க வடிவங்கள், பல கடவுளரின் உருவங்கள், 169 அடி நீளமுடைய, 13 அடி அகலமும் உள்ள ஒரு தானியக் களஞ்சியம், மருந்து வகைகள், மயிர் மழிக்கும் கத்திகள், மேலாடிகளுக்குப் பொருள்கள் வைப்பதற்கான பேழைகள், தந்தச் சீப்புகள், வெண்கலத்தாலாகிய எம் பட்டும் குச்சிகள், கண்ணாடிகள் முதலியனவும் பிறவும் ஆங்குக் கிடைத்துள்ளன.

மக்கள் வாழ்க்கை மிகவும் வளமுடையதாக இருந்திருக்கவேண்டும் என்பதில் ஐயமில்லை. மேற்கு நாடுகள் பல இந்தியாவுடன் வாணிக உறவு கொண்டிருந்தன என்பது தெளிவு. அமைதியை விரும்பிய சிந்துவெளி மக்கள் போரினால் மிகுதியாகப் பீடிக்கப்படவில்லை என்பது ஊகிக்கப்படுகிறது. அசிரியா, பாபிலோனியா, எகிப்து முதலிய நாடுகளைப் போலவே, இந்திய நாகரிகம் மிகப் பழமை வாய்ந்த தென்பதைப் புதைபொருள் ஆராய்ச்சிகள் மெய்ப்பித்துள்ளன. ஆயினும், இந்நாகரிகத்தைப் பற்றி மேலும் தெளிவாக அறிந்துகொள்ள உதவும் இலக்கியச் சான்றுகள் இல்லை என்பது வருந்தத்தக்கது. சிந்துவெளி மக்களின் எழுத்துகள் ஆராயப்பட்டு வருகின்றன. இலச்சினைகள் (Seals) பல சிந்துவெளியில் கண்டெடுக்கப்பட்டுள்ளன. இவைகளில் பொறிக்கப்பட்டுள்ள எழுத்துகள் ஆய்வுசெய்து தெளிவாக்கப்பட்டால், சிந்துவெளியின் அரசியல் வரலாற்றையும் பண்பாடுகளையும் தெளிவாக அறிய இயலும்.

சிந்து ஆற்றின் மூலப்பகுதிக்கும் மேற்கு நாராகால்வாய்க்கும் (Western Nara Canal) இடையே குறுகலான நிலப்பகுதியில் மொகஞ்சதாரோ உள்ளது. இந்த உயரமான பகுதியை 'இடுகாட்டுமேடு' (Mount of the Dead) என அப்பகுதி மக்கள் கூறுவர். இதைச் சுற்றியுள்ள நிலப்பகுதிக்கு 'நாகலித்தானம்' (Nakalistan) அல்லது 'சிந்து மாநிலப் பூங்கா' என்ற பெயர்கள் உண்டு. இந்த அழகிய நகரம் குறைந்தத ஏழு முறைகளாவது சிந்து ஆற்றின் வெள்ளப்பெருக்கிற்கு

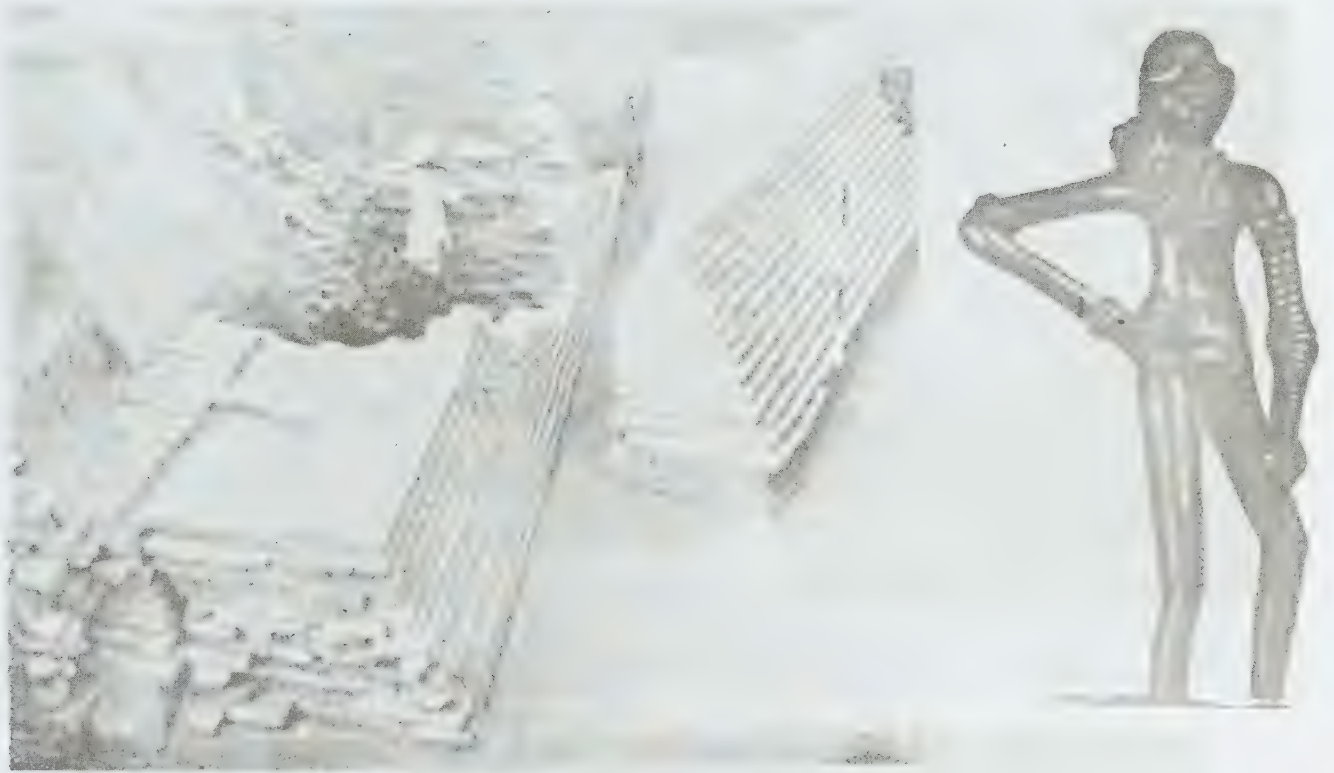

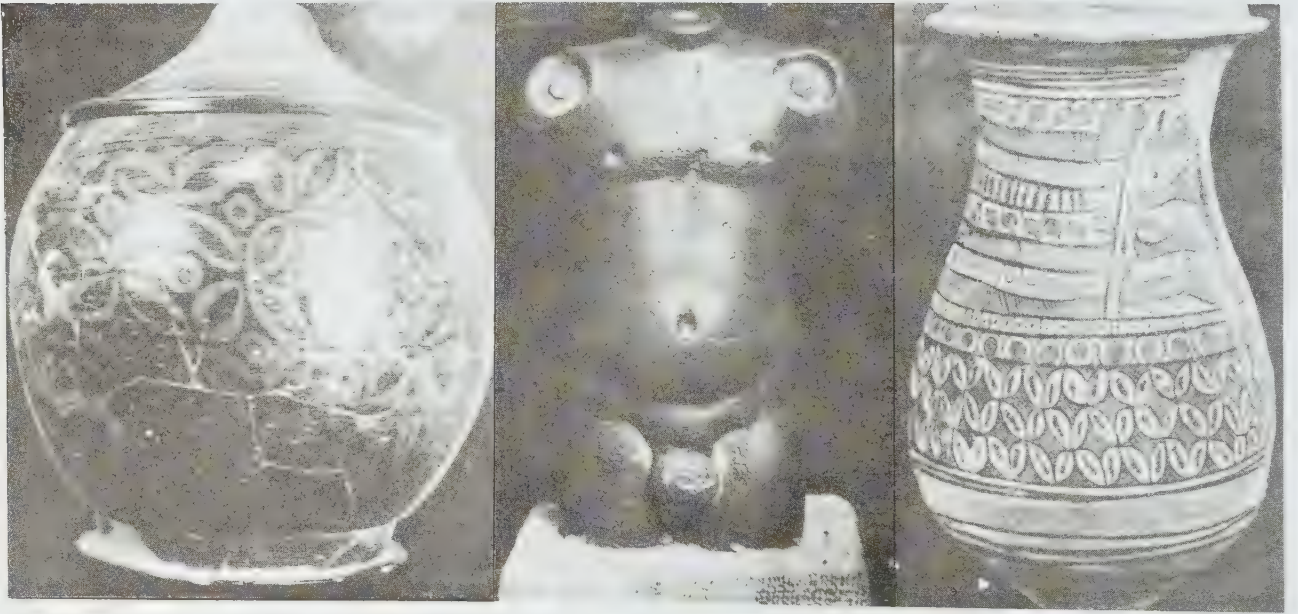



இலக்காகி இருக்க வேண்டும். தண்ணீர் வடிந்ததும் இந்நகரம் மீண்டும் புதுப்பிக்கப்பட்டிருக்க வேண்டும். அடிக்கடி ஏற்பட்ட வெள்ளப்பெருக்கால் நகரை எழுப்பியவர்கள் இன்னல்களுக்கிலக்காகி மனச்சோர்வுற்றுப் புதுப்பிக்கும் முயற்சியைக் கைவிட்டுப் பிற இடங்களுக்குக் குடிபெயர்ந்திருக்கக் கூடுமென்பது ஆராய்ச்சியாளர் கருத்து. ஐயாயிரம் ஆண்டுகட்குப் பிறகு பொலிவுடன் விளங்கும் அரண்மனை போன்ற பெரிய கட்டடங்களைப் பல வசதிகளுடன் கட்டியிருந்த அக்கால மக்களின் ஆற்றலைப் போற்றாமலிருக்க முடியாது. வாழ்க்கை வசதிகள் நிரம்பிய இது போன்ற நகரமொன்றைப் பண்டைய உலகில் காண்பது அருமை. கட்டடக்கலையின் உச்சியைச் சிந்து மக்கள் எட்டியிருந்தனர்.

சிந்து வெளிமக்கள், கோதுமை, பார்லி, பேரிச்சை, ஆட்டிறைச்சி, பன்றி இறைச்சி, மீன், முட்டை முதலிய வற்றைத் தங்கள் உணவுகளாகக் கொண்டிருந்தனர். பருத்தி ஆடைகளையும் குளிர்காலங்களில் கம்பளி ஆடைகளையும் அவர்கள் அணிந்தனர். ஆண், பெண் இருபாலரும் வளைகள், மோதிரங்கள், வங்கி, மூக்குத்திகள், கழுத்தணிகள் முதலிய அணிகளை அணிந்தனர். மகளிர் மட்டும் ஓட்டி"பாணங்கள், புல்லாக்குகள், காதணிகள் முதலியவற்றை விரும்பி அணிந்தனர். தங்க நகைகளில் விலை உயர்ந்த கற்கள் பதிக்கப்பெற்றிருந்தன.

ஓட்டகம், யானை, ஆடு மாடுகள், எருமை முதலிய விலங்குகளின் எலும்புக் கூடுகள் காணப்பட்டுள்ளன. குதிரைகள் இருந்தன என்பதற்குச் சான்று இல்லை. நாய்களையும் பாசத்துடன் இவர்கள் வளர்த்திருக்கக்கூடும். கவண், கதை, கோடரிகள், ஈட்டிகள், பிச்சுவாக்கள், வில், அம்பு முதலிய பல போர்க்கருவிகளை அவர்கள் பயன்படுத்தியது அறியக் கிடக்கிறது. கேடயங்கள், தலைக்கவசங்கள் முதலிய தற்காப்புக் கருவிகள் அவர்களிடம் இல்லை, போர்க் கருவிகள் சிறப்பாக வெண்கலத்தாலும் செம்பினாலும் செய்யப்பட்டவை.

சிந்துவெளியினரின் கலைத் திறனும், தொழில் திறமையும் வியக்கத்தக்கன. அழகுமிக்க விலங்கு ஓவியங்கள் அதற்குச் சான்றாக உள்ளன. மணலும் களிமண்ணும் சேர்ந்த கலவையால் செய்யப்பெற்ற 500 க்கு மேற்பட்ட இலச்சினைகள் கண்டுபிடிக்கப்பட்டுள்ளன. வனவிலங்குகளின் உருவங்கள் இவற்றில் பொறிக்கப்பெற்றிருக்கின்றன. சித்திர எழுத்துகளும் சிலவற்றில் உள்ளன. சக்தி வழிபாடு, சிந்துவெளியில் நிலவியது. பல உருவங்களில் பெண் கடவுளின் உருவம் காணப்படுகிறது. சக்தியே படைப்பின் மூலம் என்ற கருத்து நிலவியது. சிவனும் மக்களால் வழிபடப்பட்டார். இலிங்கவடிவமுள்ள கற்சிலைகளும்

மக்களால் வழிபடப்பட்டன. மேலும், சில விலங்கினங்கள், மரம் செடிகள் முதலியனவும் வழிபாட்டுப் பொருள்களாயிருந்தன. இன்றைய இந்து சமயக் கோட்பாட்டிற்கும் சிந்து வெளியினரின் சமயக் கருத்துகளுக்கும் நெருங்கிய தொடர்பு இருப்பதைக் காணலாம். சிந்துவெளி நாகரிகம் இந்திய-ஆரிய (Indo-Aryan) நாகரிகத்தைவிடக் காலத்தால் முற்பட்டது; உயர்ந்தது. இதைப்பற்றிய ஆய்வுகள் தொடர்ந்து நடைபெற்று வருகின்றன. தெ.பா.

சிப்சா இந்தியர் கொலம்பியாவின் மையப் பகுதிகளில் வாழும் பழங்குடியினர். இவர்கள் பொகோட்டா (Bogota) மேட்டு நிலப்பகுதிகளில் பெருமளவு வாழ்கின்றனர். இவர்கள் வாழும் நிலப்பகுதியை ஐரோப்பியர் முதன்முதலில் கண்டுபிடித்த போது இம்மக்களைப் பற்றிய செய்தி வெளி உலகத்திற்குத் தெரிந்தது. சிப்சா (Chibcha) இந்தியர்கள் முயிசுகா (Muisca) என்றும் கூறப்படுவர்.

இவர்கள் சிறிய நகர அரசுகளை அமைத்திருந்தனர். இவர்களது வீடுகள் நகரப் பாணியில் அமைந்தவை. பொகோட்டாப் பகுதியில் 20,000 க்கும் மேற்பட்ட வீடுகளைக் கட்டிச் சிறப்பான வாழ்க்கை நடத்தினர். சிப்சா இந்தியரின் முதன்மையான பயிர்கள் மக்காச்சோளம், உருளைக்கிழங்கு ஆகியன. இவை தவிர இவர்கள் வாழும் பகுதிகளுக்கே உரிய சிலவகை நாட்டுப் பயிர்களையும் விளைவிக்கின்றனர்.

சிப்சா சமயம் பெருமளவிலான சடங்குகளையும் புராணங்களையும் கொண்டது. இவர்கள் வணங்கும் பல்வேறு கடவுள்களுள் சூரியக் கடவுள் முதன்மையானவர். இக்கடவுளுக்கு உயிர்ப்பலி கொடுப்பர். சமய வழிபாடுகளில் கடவுள்களுக்குத் தங்கம், சாம்பி ராணி, மக்காச்சோளம், மதுவகைகள் முதலானவற்றையும் பிற சிறப்புப் பொருள்களையும் படைப்பர். இவர்களில் சுகாமுச்சி (Sugamuxi) என்னும் மூத்த சமய குரு இவர்கள் நாட்டின் சமயத் தலைவராக ஏற்றுக்கொள்ளப்படுகிறார்.

இசுபானியர்கள் (Spaniard) கி.பி. 1536 முதல் 1541 வரையிலான காலத்தில் சிப்சா இந்தியர்களின் நாடுகளைக் கைப்பற்றினர். இவர்களது மொழியும் கி.பி. 18-ஆம் நூற்றாண்டில் மறைந்தது. ஆயினும் இவர்களின் வழிவந்தவர்களே இன்றைய ஊரகப் பகுதிகளில் வாழ்கின்றனர். சீ.ப.

சிப்பாய்க் கலகம் (கி.பி. 1857-58): ஆங்கில ஆட்சிக்கு எதிராக இந்தியச் சிப்பாய்கள் கி.பி. 1857-ஆம் ஆம் ஆண்டு கிளர்ந்தெழுந்த நிகழ்ச்சி இந்திய வரலாற்றில் சிறப்பானதோர் இடத்தைப் பெற்றுள்ளது. இது ஆங்கிலேயர் ஆதிக்கத்தை எதிர்த்து இந்தியர் நடத்திய 'முதல் சுதந்திரப் போர்' எனவும் குறிக்க

கப்படுகிறது. ஆனால், சில ஆங்கில எழுத்தாளர்கள் இதனைச் 'சிப்பாய்க் கலகம்' என்று குறிப்பிட்டுள்ளனர். இந்திய சுதந்திரப் போராட்ட வரலாற்றில் பாராட்டத்தக்க இடத்தைப் பெற்றுள்ள இக்கிளர்ச்சியைப் பற்றி விரிவாக அறியுமுன்பு இது ஏற்படுவதற்கான காரணங்களை அறிதல் வேண்டும்.

அரசியல் காரணங்கள்: வைதீகக் கொள்கையிலும் பழமையிலும் ஊறிக்கிடக்கும் இந்திய நாட்டில் புதிய சீர்திருத்தம் புகுத்தப்படுகின்ற பொழுது மக்களிடையே எதிர்ப்புணர்ச்சி தோன்றுவது இயற்கையே. தல்கவுசிப் பிரபுவால் (Dalhousie) கொண்டுவரப்பட்ட பலவிதமான சீர்திருத்தங்களுள் 'நாடு இழப்புக் கொள்கை' (The Doctrine of Lapse) இந்திய அரசியலில் பெரிய குழப்பத்தையும் அச்சத்தையும் ஏற்படுத்தியது. நேரடி வாரிசு இல்லாத பல சுதேச அரசர்களின் நாடுகள் ஆங்கிலப் பேரரசுடன் இணைக்கப்பட்டன. நாடிழப்புக் கொள்கையின்படி சதாரா, சான்சி, பகத்துசம்பல்பூர், உதயபுரி, நாகபுரி, தஞ்சாவூர், கருநாடகம் போன்ற பல இந்திய சுதேச அரசுகள் ஆங்கிலேயர் ஆதிக்கத்தின்கீழ்க் கொண்டுவரப்பட்டன. சான்சியின் அரசியான இலக்குமிபாய் சுவீகாரம் எடுத்துக்கொள்ள விரும்பியதை ஆங்கிலேயர்கள் ஏற்றுக்கொள்ளவில்லை. மகாராட்டிரத்தில் பீசுவா இரண்டாம் பாசிராவின் வளர்ப்பு மகனான நானாசாகிபுக்கு ஒய்வூதியம் மறுக்கப்பட்டது. இந்நிகழ்ச்சிகள் இந்துக்களின் மனத்தில் ஆங்கிலேயர்மீது வெறுப்பை ஏற்படுத்தியது. எனவே, இந்துக்கள் வாய்ப்பு ஏற்படுகின்றபொழுது, ஆங்கிலேய ஆட்சிக்கு எதிராகக் கலகம் செய்யக் காத்திருந்தனர். தஞ்சை, ஆங்கில அரசிடம் அடிபணிந்து பல்லாண்டுகளாய் ஒத்துழைத்தபோதிலும், அந்த அரசை இணைத்துக் கொண்டது சிலருக்கு வருத்தத்தைக் கொடுத்தது. 'நாடு இணைக்கும் கொள்கை'யைக் காட்டிலும், அதை அவர்கள் செயற்படுத்திய முறை மக்கள் மனத்தைப் பெரிதும் புண்படுத்தியது. தல்கவுசிப் பிரபுவாய்ப்பு நேர்ந்த பொழுதெல்லாம் அக்கொள்கையைச் செயற்படுத்தி, ஆங்கிலேயப் பேரரசை விரிவுபடுத்தினார். இக்கொள்கை நாட்டில் உடனடியாகக் குழப்பத்தையும் அச்சத்தையும் ஏற்படுத்தியபோதிலும், சிதறிக்கிடந்த சிறு அரசுகளின் ஒற்றுமைக்கு அது வழிவகுத்தது. நல்லாட்சி நடைபெறவில்லை என்ற காரணத்தால் சிக்கிம், பீரார், அயோத்தி போன்ற நாடுகள் ஆங்கிலேயப் பேரரசுடன் இணைத்துக் கொள்ளப்பட்டன. தொடக்கத்திலிருந்தே ஆங்கிலேயருடன் நட்புடன் இருந்த அயோத்தியையும் அவர்கள் விட்டுவைக்கவில்லை. தல்கவுசி முகலாயப் பேரரசர் என்ற பட்டத்தை நீக்க விரும்பினார்; மேலும், பேரரசரை அப்பதவியிலிருந்து விலக்க ஏற்பாடுகள் செய்தார். இதனால், முகம்மதியர் ஆங்கி

லேயருக்கு எதிராகக் கிளர்ந்தெழுந்தனர். அரசு குடும்பங்களைச் சேர்ந்தவர் பலர் வேலைநீக்கம் செய்யப்பட்டனர். இதன் காரணமாக அவர்கள் பல பொருளாதாரக் கொடுமைகளுக்கு உட்படுத்தப்பட்டனர். பல பெருநிலக்கிழார்கள் (சமீன்தார்கள்) தங்கள் நிலங்களை இழந்தனர். சுதேச மன்னர்களின் படை கலைக்கப்பட்டதால் படைவீரர்கள் வேலை வாய்ப்பை இழந்தனர். இவ்வாறு மன்னர், பெருநிலக்கிழார்கள், மானியதாரர்கள், செல்வர்கள், மகாராட்டிரர், முகம்மதியர், இந்துக்களில் அனைத்துப் பிரிவினர் ஆகியோரும் ஆங்கிலேயர்களை அரசியல் காரணத்திற்காகவும் மற்றும் பல காரணங்களுக்காகவும் வெறுக்கத் தலைப்பட்டனர். பாதிக்கப்பட்டவர்கள், ஆட்சியை எதிர்த்துக் கலகம் செய்வது முறையே அரசுப் பிரதிநிதியின் கொள்கைக்கு அவர் மட்டுமே முழுப் பொறுப்பு ஏற்கமுடியாது. கிழக்கிந்திய வணிக இயக்குநர் குழுவும் கட்டுப்பாட்டு வாரியமும் பொறுப்பைப் பகிர்ந்துகொள்ள வேண்டும், ஏனென்றால், பல அரசுகளை வணிகக் குழுவின் ஆட்சியின்கீழ்க் கொண்டுவருவதற்கான ஒப்புதலை அவைதாம் அளித்தன.

சமூக, சமய காரணங்கள்: கிழக்கிந்திய வணிகக் குழுவினரின் ஆட்சிக் காலத்தில் இந்தியாவில் மேலை நாட்டு நாகரிகம் விரைவாகப் பரவியது. அதனால், பழைமையில் நாட்டம் கொண்டவர்கள் அச்சமும் சினமும் அடைந்தனர். இரயில், தபால்-தந்தி முறைகள், மேனாட்டுக் கல்விமுறை, உடன்கட்டை ஏறுதல் ஒழிப்புச் சட்டம், குழந்தைக் கொலை சட்ட விரோதமாக்கப்படுதல், கைம்பெண்களின் மறுமணச் சட்டம் முதலான ஆங்கிலேயர்களின் சீர்திருத்தங்கள் இந்தியர்கள் மனத்தில் அச்சத்தை உண்டாக்கின. நெடுநாட்களாக இந்தியாவில் நிலவி வந்த பல பழக்க வழக்கங்கள் சீர்திருத்தங்கள் என்னும் பெயரால் ஒழிக்கப்பட முயற்சி மேற்கொள்ளப்பட்டதால், இந்து மதம் அழிந்துவிடும் என்றே பலர் கருதினர். ஆங்கிலக் கல்வி இந்தியாவில் புகுத்தப்பட்டதும், அதனைப் பரப்புகத்தான் கிறித்தவப் பாதிரிமார்கள் இந்தியாவில் ஆங்காங்கே இயேசு சபைகளை அமைத்ததும் இந்தியர்களுக்கு வெறுப்பூட்டின. அவை தங்களது மொழியையும் நாகரிகத்தையும் அழிக்கும் என்று நம்பினர். இரயில் களில் தீண்டத்தகாதோரும் தம்முடன் பயணம் செய்வதால், தம் இனப்பண்பு மாசடைந்ததாகவும் கருதினர். நாடெங்கிலும் தந்திக் கம்பிகள் போடப்பட்டபோது, அவை தம்மை அடிமைப் படுத்துவதற்காகப் போடப்பட்டவையே என்று கற்பனை செய்தனர். இவ்வாறு நாட்டில் ஏற்படுத்தப்பட்ட சீர்திருத்தச் சட்டங்களும், புதுமுறைப் போக்குவரத்துச் சாதனங்களும் தமக்கு ஆபத்தை விளைவிக்கும் என்று

தில்லி: தில்லி கிளர்ச்சிக்காரர்களின் பிடியில் அகப்பட்டதனை அறிந்த இந்தியர்கள் மகிழ்ச்சியடைந்தனர். கலகம் விரைவில் இலக்னோ, சான்சி, கான்பூர், ஆக்ரா, மத்திய இந்தியா, பண்டிச்சேரி முதலான இடங்களுக்குக் காட்டுத் தீப்போல் பரவியது. இலக்னோவில் கி.பி. 1857-இல் பெருங்கலகம் தோன்றியது. ஆனால், அக்கலகம் ஆங்கிலேயர்களால் ஒடுக்கப்பட்டது. சான்சியில் சான்சிராணி இலட்சுமிபாய் கொதித்தெழுந்தாள். அங்குத்தோன்றியபெருங்கலகத்தில் ஆங்கிலேயர்கள் கீழ்ப்படிந்தார்கள். கலகத்தை முன்னின்று நடத்திய இராணி மீண்டும் சான்சியின் இராணியாக அறிவிக்கப்பட்டாள். இப்பெண்ணரசி, ஆணுடை தரித்து நானாசாகிபுடன் ஆங்கிலேயரை எதிர்த்துப் போராடியமை பாராட்டத்தக்கது.

கான்பூர்: கான்பூர் நகரில் தோன்றிய கிளர்ச்சி நானா சாகிபின் தலைமையில் நடைபெற்றது. ஆங்கிலத் தளபதியான விந்தாம் என்பவர் கான்பூரில் கலகக்காரர்களால் குழப்பம் ஏற்படாதவாறு பாதுகாப்பு நடவடிக்கைகள் மேற்கொண்டார். நானா சாகிபிற்குத் துணையாகத் தாந்தியா தோபியின் தலைமையில் மத்திய இந்தியாவிலிருந்து 20,000 போர் வீரர்களைக் கொண்ட பெரும்படை ஒன்று கான்பூர் வந்து சேர்ந்தது. இவ்விரு படைகளும் ஒன்று சேர்ந்து ஆங்கிலத் தளபதி விந்தாமைத் தோற்கடித்தன. இருப்பினும், கலகக்காரர்கள் கான்பூரைக் கைப்பற்ற முயலவில்லை. நெடுநாளைய முற்றுகைக்குப் பின்னர் ஆங்கிலேயர்கள் நானாசாகிபிடம் பணிந்தனர். அவர்கள் தம் குழந்தைகளுடனும், பெண்களுடனும் பாதுகாப்பாகக் கான்பூரை விட்டு வெளியேற அனுமதிக்கப்பட்டனர். ஆனால், தாந்தியா தோபியின் தீய அறிவுரையால் அவர்கள் கொலை செய்யப்பட்டனர். கான்பூர் படுகொலையின் விளைவுகள் மிகக் கடுமையாய் இருந்தன. இதனைக் கேள்வியுற்ற அரசாங்கத்தார் தளபதிகௌவல்க்குள் பாரையும், சென்னை மாநிலப் படைத்தளபதி நெய்ல் என்பாரையும் கான்பூருக்கு அனுப்பினர். ஆங்கிலப் பிணங்களை நேரில் கண்ட இருவரும் பெருங்கோபம் கொண்டனர். கண்ணில் பட்ட கலகக் காரர்களை இரக்கமற்ற முறையில் கொன்று குவித்தனர். இந்திகழ்ச்சிக்குப் பின்னரே கான்பூரில் அமைதி நிலவியது.

கிளர்ச்சிக் காரர்களிடமிருந்து தில்லியைக் கைப்பற்ற ஆங்கிலேயர் பெருமுயற்சி மேற்கொண்டனர்; ஆயினும் இயலவில்லை. இம்முயற்சியில் ஆங்கிலேயத் தளபதி நிக்கல்சன் தனது உயிரைத் தத்தம் செய்தார். இறுதியாக ஆங்கிலேயர் தில்லியைக் கைப்பற்றி, பகதூர்சாவைக் கைது செய்து அவரை இரங்கூனுக்கு நாடு கடத்தினர். ஆங்கிலேயரின் அடுத்த இலக்கு

இலக்னோவாக இருந்தது. இலக்னோவைக் கைப்பற்ற ஆங்கிலேயர் தீவிர முயற்சிகள் மேற்கொண்டனர். தளபதி என்றி லாரன்சு கலகக்காரர்களால் கொல்லப்பட்டார். இறுதியாகத் தளபதி அவுட்ரம், தளபதி கௌலாக்கு ஆகியோரின் கூட்டுப்படை இலக்னோவிற்குள் நுழைந்தது. படைக்கலன்கள் மீட்கப்பட்டன. இருப்பினும் ஆங்கிலேயர் வெற்றிபெற முடியவில்லை. முற்றுகை நான்கு மாதங்கள் நீடித்தது. தளபதி நெய்ல் கொல்லப்பட்டார்; தளபதி கௌலாக்கும் இறந்தார். இத் தருணத்தில் தாந்தியா தோபி கான்பூரைக் கைப்பற்றிக் கொண்டார். இருப்பினும், தளபதி காம்பெல் கான்பூரை மீட்டார். வெற்றி கண்ட காம்பெல் கூர்க்கப் படையுதவியுடன் இலக்னோவைக் கைப்பற்ற முனைந்தார். இறுதியாக 1858-ஆம் ஆண்டு ஆங்கிலேயர் இலக்னோவை மீட்டனர்.

அயோத்தியில் நெடுங்காலம் உள்நாட்டு நிருவாகம் வணிகக்குழு அதிகாரிகளின் ஆலோசனையின் பேரிலேயே நடைபெற்றது. அயோத்தி கி.பி. 1856-இல் ஆங்கிலேய அரசுடன் இணைக்கப்பட்டது. அயோத்தியில் இருந்த ஏழாவது படைவீரர்கள் 1857-ஆம் ஆண்டில் கொழுப்பு தடவிய தோட்டாக்களைத் தொடர்ந்து மறுத்தார்கள்; புரட்சியில் ஈடுபட்டார்கள். ஆனால், வீரர்களிடையே ஒற்றுமையில்லை.

பஞ்சாப் கி.பி. 1849-இல் ஆங்கிலேய அரசுடன் இணைக்கப்பட்டது. மீரத்து, தில்லிக்கலக நிகழ்ச்சிகள் கி.பி. 1857-இல் இலாகூரைப் பீடித்தன. தலைமை ஆணையாளரான சர் சான் லாரன்சு அப்போது இராவல்பிண்டியில் இருந்தார். தளபதி கான்பேட்டின் ஆலோசனையின் பேரில் இந்தியப் படை வீரர்களிடமிருந்து ஆயுதங்களைப் பறிக்க முடிவு செய்யப்பட்டது. பெரேசூர், சலந்தரின் நிகழ்ச்சிகள் ஆங்கிலேயருக்கு ஆதரவாக இருக்கவில்லை. வாரணாசியில் புரட்சி தோன்றியது. ஆனால், இப்புரட்சி தளபதி நெய்ல் என்பரால் அடக்கப்பட்டது. கைப்பற்றப்பட்ட கலகக் காரர்கள் அனைவரும் கொல்லப்பட்டனர். இரேபெய்வியில் ஓராண்டு காலமாகக் கலகக் காரர்களின் கை ஓங்கியிருந்தது. இருப்பினும் தளபதி காம்பெல் இதனை மீட்டார். கடைசியாக அயோத்தியிலும், உரோகில் கண்டிலும் இவர் அமைதியை ஏற்படுத்தினார்.

இத் தருணத்தில் தளபதி கியூரோசே என்பார் பெரும் படையுடன் பம்பாயிலிருந்து புறப்பட்டு, பல வெற்றிகளைப் பெற்றுக்கொண்டே சான்சியை வந்தடைந்தார். அப்போது சிந்தியாவின் கோட்டை தாந்தியா தோபியால் கைப்பற்றப்பட்டது. ஆங்கிலேயருக்கு உட்பட்டவரான சிந்தியா, தமது கோட்டையை இழந்தவுடன் ஆக்ராவிருகத் தப்பியோடி

னார். தாந்தியாதோபி, நானா சாகிபை மராத்திய பேசுவா என அறிவித்தார். குவாலியரில் கலசக் காரர்கள் கியூரோசேவால் தோற்கடிக்கப்பட்டனர். குவாலியர் கோட்டையும் ஆங்கிலேயர் வசமாயிற்று. தாந்தியாதோபி பல இடங்களுக்கு ஓடிய போதிலும், 1859 ஏப்பிரலில் மான்சிங்கால் பிடிக்கப்பட்டு, ஆங்கிலேயரிடம் ஒப்படைக்கப்பட்டார். பின்னர் தூக்கி விடப்பட்டார். தப்பியோடிய நானா சாகிபு நேபாளத்திற்குள் புகுந்தார். இறுதியாக அவர் அங்கேயே இறந்திருக்கக் கூடுமென்று நம்பப்படுகிறது.

இவ்வாறு கி.பி. 1857-ஆம் ஆண்டு மீரத்தில் வெடித்த பெருங்கலகம் ஏறத்தாழப் பதினாறு மாதங்கள் நடைபெற்று, 1858-இல் குவாலியர் கோட்டை மீட்புடன் முடிவடைந்தது. இக்கலகத்தால் இந்தியாவின் வரலாற்றில் பல மாற்றங்கள் நிகழ்ந்தன. பேரரசியார் விக்டோரியா கி.பி. 1858-ஆம் ஆண்டு விடுத்த உரிமை அறிக்கை இந்தியாவை இங்கிலாந்து அரசின் நேரடி ஆட்சிக்குக் கொண்டுவந்தது.

கிளர்ச்சியின் தன்மை: கலகம் நடைபெற்ற தன்மை பற்றியும், முறை பற்றியும் பல்வேறு கருத்துகள் கூறப்பட்டுள்ளன. ஆனால், அவை யாவும் உண்மையென்று கூறுவதற்கில்லை.

சிலர், இக்கிளர்ச்சி திட்டமிட்டு நடைபெற்றதாகக் கூறுவர். இதனை உறுதிப்படுத்தச் சான்றுகள் இல்லை. படை வீரர்களின் நடவடிக்கைகள் இடத்திற்கு இடம் மாறுபட்டதால், இவை முன்கூட்டியே திட்டமிடப்பட்டது என்று கூற இயலாது. கலகக்காரர்களின் நடவடிக்கைகள், செயல்முறைகள், கலகம் நடந்த முறை முதலானவை ஒரேமாதிரியாக அமையவில்லை. அடுத்துப் பெரும்பாலான இந்தியச் சிப்பாய்கள் போதிய அளவு கல்வியறிவு இல்லாதவர்கள். திட்டமில்லாத காரணத்தால்தான், அவர்கள் தம் மிச்சைப்படி கலகத்தில் ஈடுபட்டனர். இக்கலகம் உருவாக எந்த அரசியல் கட்சியும் காரணமாக அமையவில்லை. இங்கிலாந்தின் எதிரியான எந்த அயல்நாடும் இக் கலகத்திற்கு மூல காரணமாக இருக்கவில்லை. படைவீரர்களிடையே நிலவிய வெறுப்பும், பொது மக்களிடையே ஆங்கிலேயர் மீது வளர்ந்த எதிர்ப்புணர்ச்சியுமே இக்கலகம் தோன்றக் காரணமாய் அமைந்தன. இக் கலகத்தின் எல்லாக் கால கட்டங்களிலும் இந்துக்கள், முகம்மதியர்கள் ஆகிய இரு வகுமே ஈடுபட்டுள்ளனர். எனவே, இது சமயச் சார்பின்றி நடைபெற்றதாகவே கொள்ளல் வேண்டும். சென்னை மாநிலத்தில் சில இடங்களில் சலசலப்பு ஏற்பட்டாலும் கலகத்தால் முழுதும் பாதிக்கப்படவில்லை.

வங்காளத்தில் சிப்பாய்கள் பல இடங்களில் கிளர்ந்தெழுந்தனர். ஆனால் எங்குமே பொதுமக்கள் ஆதரவு காட்டவில்லை. அயோத்தி உரோகில்கண்டு, வடமேற்கு மாநிலங்கள் முதலான இடங்களில் இக் கலகம் பெருவெற்றி பெற்றது. சில நிலப்பிரபுக்கள் வடமேற்கு மாநிலங்களில் கலகக்காரர்களுக்கு ஆதரவு அளித்த போதிலும், பெரும்பாலான நிலப்பிரபுக்கள் ஆங்கிலேயருக்கு ஆதரவாகவே இருந்தனர். பொதுமக்களைப் பொறுத்தமட்டில், சிலரே இக்கலகத்தில் தீவிர பங்கேற்றனர்; பெரும்பான்மையோர் இதில் எவ்விதத்திலும் சம்பந்தப்படவில்லை. தொடக்கத்தில் இது ஒரு படைக் கலகமாகத் தொடங்கப்பட்டபோதிலும், பின்னர் அரசியல் சிறப்பு பெறத் தொடங்கியது. அந்நிய ஆட்சியை ஒழித்துத் தில்லியில் இந்திய ஆட்சியை நிறுவமுடியும் என்று கலகக்காரர்கள் கருதினர். எனவேதான், கலகக்காரர்கள் பகதூர் சாவை தில்லிப் பேரரசராக அமர்த்தினர். அயோத்தியில் இக் கலகம் ஒரு தேசிய இயக்கமாய் உருவெடுத்தது. சமயம், இனம், மொழி வேறுபாடின்றி அனைத்து இந்தியர்களும் இதில் ஈடுபட்டனர். அயோத்தி மக்கள் தம் அரசருக்காகவே இப்புரட்சியில் பங்குகொண்டனர்.

சர் சான் லாரன்சு, அறிஞர் மார்க்மென், சி.எசு. வீட்சு முதலியோர் இக் கிளர்ச்சியை ஒரு 'படைக் கலகம்' என்றே கருதுகின்றனர். சுமித்து அவர்கள் இதனை 'மக்கள் புரட்சி' என்றே கூறுவார். சர் சேம்சு அவுட்ராம் அவர்களோ 'இது மக்களின் புரட்சிக்கு ஒரு முதற்படி' எனக் குறிப்பிடுகின்றார். அறிஞர் சிலர் இதனை 'உள்நாட்டுப் போர்' என்றும் கருதுகின்றனர். இராலின்சன் 'இது ஓர் அரசியல் கிளர்ச்சி' என்று துணிந்து கூறினார். வீரசுவர்க்கர், மவுலானா அபுல் கலாம் ஆசாத்து, மகம்தார், அறிஞர் சென் ஆகியோர் இதனை 'விடுதலைப் போர்' என்றே குறிப்பிடுகின்றனர். தொடக்கத்தில் இக் கலகம் சிப்பாய்களால் தொடங்கப்பட்டபோதிலும், இதன்நோக்கும் போக்கும் ஆங்கிலேயரை இந்தியாவை விட்டு வெளியேற்றுவதாகவே இருந்தன. இக் கலகத்தின் போக்கு 1816, 1831, 1832, 1847, 1849, 1851, 1852, 1855-57-ஆம் ஆண்டுகளில் நடைபெற்ற படைக்கலகத்தினின்றும் வேறுபட்டதாக இருப்பதால், இதனை வெறும் 'சிப்பாய்க் கலகம்' என்று கூறுதல் பொருந்தாது. இதனை ஒரு 'விடுதலைப் போர்' என்றே கருதவேண்டும். முகலாயப் பேரரசர் மீண்டும் தில்லி அரியணையில் அமர்த்தப்பட்டமை, இராணி இலட்சுமிபாய் மீண்டும் சான்சியின் அரசியாக அறிவிக்கப்பட்டமை முதலான நிகழ்ச்சிகளை ஆய்ந்து பார்க்குங்கால், நாட்டுப்பற்றுடன் மேற்கொள்ளப்பட்ட தேசிய விடுதலைப் போராகவே இதனைக் கொள்ளலாம்.

கிளர்ச்சி தோல்வியுறக் காரணங்கள்: 1) இக்கலகம் இந்தியா முழுவதிலும் ஒரே சமயத்தில் முழு முச்சுடன் நடைபெறவில்லை. மத்திய இந்தியா, வங்காளம், பஞ்சாபு முதலான இடங்களில் கலகம் பரவவில்லை. இது இந்தியா முழுவதிலும் ஒரே சமயத்தில் பரவியிருந்தால் ஆங்கிலப் படைகளால் இதனை அடக்கியிருக்க முடியாது. 2) கலகக்காரர்களின் பக்கம் ஆற்றல் மிக்க தலைவர்கள் இல்லாத காரணத்தினால், கலகம் திட்டமிட்ட வகையில் நடைபெறவில்லை. இந்தியத் தலைவர்களுக்குள் ஒற்றுமையான செயல்திறன் இல்லாத காரணத்தால் கலகம் அடக்கப்பட்டது. 3) ஆங்கிலப் படையில் காம்பெல், சான்லாரன்சு, நிக்கல்சன், அவுட்ரம், நெய்ல், எட்வர்டு, கவுலாக்கு முதலான திறமைசான்ற படைத்தலைவர்கள் பணியாற்றியதால் கலகக்காரர்கள் தோற்கடிக்கப்பட்டனர். 4) ஆங்கிலேயரிடம் சில சுதேச அரசர்கள் நன்றியுடன் நடந்துகொண்டதாலும், அவர்கள் கலகத்தில் கலந்து கொள்ளாததாலும் கலகம் தோல்வியுற்றது. 5) கானிங்கு பிரபு, சர் சான்லாரன்சு ஆகிய ஆட்சியாளர்கள் சிறந்த அரசியல் சூழ்ச்சியுடன் நடந்துகொண்டதால், ஆங்கிலேயரால் வெற்றியை எளிதாக ஈட்ட முடிந்தது. இவர்கள் கையாண்ட பிரித்தானும் கொள்கையால் மராட்டியர், முகம்மதியர், சீக்கியர் ஆகியோர் ஒன்றுசேருவது தடுக்கப்பட்டது.

விளைவுகள்: இப் பெருங்கலகம், இதற்குமுன்பு நடைபெற்ற படைக்கலகங்களைப் போலன்றி, சில நேரடியான விளைவுகளை ஏற்படுத்தி விட்டது. 1) ஆங்கிலக் கிழக்கிந்திய வணிகக் குழுவிடம் இருந்த இந்திய ஆட்சி நேரடியாக அரசியாரின் கைக்கு மாறியது. 2) இந்திய அரசியல் சட்டம் கி.பி. 1858-ஆம் ஆண்டு இயற்றப்பட்டது. இதன்மூலம் இந்திய விவகாரங்களைக் கவனிக்கச்செயலர் ஒருவர் அமர்த்தப்பட்டார். 3) இந்திய மக்களையும் சுதேச அரசர்களையும் மனநிறைவு படுத்தும் வகையில் 1858-இல் விக்டோரியா மகாராணியின் பேரறிக்கை வெளியிடப்பட்டது. 4) இந்தியப் படை திருத்தியமைக்கப்பட்டது. 5) இந்தியப் படையில் ஐரோப்பிய வீரர்களின் எண்ணிக்கை உயர்த்தப்பட்டது. 6) இந்தியர்களுக்குள் இந்து, இசுலாம் வேற்றுமை தோன்றத் தொடங்கியது. ம.பு.

சிப்பிவா இந்தியர் வட அமெரிக்காவில் பெரும் எண்ணிக்கையில் வாழும் பழங்குடிகளுள் ஒரினத்தார். புகழ்பெற்ற அமெரிக்கப் புலவர்களான வாட்ச்வொர்த்து (Wadsworth), இலாங்பெலோ (Longfellow) ஆகியோர் சிப்பிவா இந்தியர்களின் (Chippewa Indians) மரபுகளையும் வழக்கங்களையும் அடிப்படையாகக் கொண்ட பாடல்கள் பல

இயற்றிச் சிறப்புப் பெற்றனர். சிப்பிவா இந்தியர்கள் அனிசினாபே (Anishinabe), ஓசிபவே (Osihway), ஆட்சிபிவி (Otchipwe) என்றும் அழைக்கப்படுவர்.

இவர்கள் மீன்பிடித்தலில் மிகவும் வல்லவர்கள்; கோடையில் மிகப் பெருமளவில் ஒன்றுகூடி நீர்நிலைகளில் மிகப்பல மீன்களைப் பிடிக்கின்றனர். வேட்டையாடுதலும், காட்டுப் பொருள்களைச் சேகரித்தலும் இவர்களின் முதன்மைத் தொழில்களாகும்.

பெரும்பாலான சிப்பிவா இந்தியர்கள் இரகசியச் சமய அமைப்புகளில் உறுப்பினர்களாக உள்ளனர். இந்த அமைப்பு மிடேவிவின் (Midewiwin) என்று கூறப்படுகிறது. இதன் உறுப்பினர்கள் மூலிகைகளையும், மாய வித்தைகளையும் கொண்டு நீண்ட ஆயுளைப் பெறப் பல சடங்குகளைச் செய்கின்றனர்.

சிப்பிவா இந்தியர்கள் கி.பி. 18-ஆம் நூற்றாண்டிற்கு முன்னர்ப் பல இடங்களில் தனித்தனியாகப் பிரிந்து வாழ்ந்துவந்தனர், அதனால் இவர்கள் பகுதியில் வாழ்ந்த வெள்ளையர்களுடன் மோதல்கள் பெரும்பாலும் நிகழவில்லை. இவர்கள் நிலங்களை அமெரிக்க அரசும் கனடா அரசும் கி.பி.18-ஆம் நூற்றாண்டில் ஏற்றுக்கொண்டு இவர்களுக்குத் தனியாக நிலங்களை ஒதுக்கித்தந்தன. இன்று இம்மக்கள் மிச்சிகன், மினிசோட்டோ, விசு கான்சின் (Wisconsin) முதலான பகுதிகளில் பெரும் எண்ணிக்கையில் வாழ்கின்றனர். கல்வியறிவு பெற்ற சிப்பிவா இந்தியர்கள் மருத்துவம், கல்வி, சட்டம் ஆகிய துறைகளில் பணிபுரிகின்றனர். வறிய நிலையில் உள்ளவர்கள் காவலாளிகளாகவும், வேட்டுவர்களாகவும், வேளாண் தொழில் செய்வோராகவும், உணவு சேகரிப்போராகவும் காணப்படுகின்றனர். அமெரிக்க அரசு இம்மக்களின் வளர்ச்சிக்காக அனைத்துத் துறையிலும் உதவி வருகிறது. சீ.ப.

சிபரிசு அகண்டகிரீசின் பண்டைய நகரம். தெற்கு இத்தாலியில், புருட்டியம் (Brutium) என்னும் பகுதியில் தாரெண்டோ வளைகுடாவிற்கு அருகில் உள்ள சிபரிசு (Sybaris) கி.மு. 720-இல் நிறுவப்பெற்றது. கிரேக்கப் பிரிவினர்களான ஏக்கியரும் (Achaean) ஆர்காலிசு மக்களும் இதை அமைப்பதற்குக் காரணமாயிருந்தனர். இந்நகரம் மிகவும் செல்வச் செழிப்புப் பெற்று அக்காலத்தில் விளங்கியது. மக்கள் மிக ஆடம்பரமாக இங்கு வாழ்ந்தனர். அண்டை நகரத்தவரான திரோசீனியர் (Troezenians) என்பார் கி.மு. 510-இல் பகைமை காரணமாகச்சிபரிசை அழித்தனர். தெ.பா.

சிம்சன், சார்சு கேலார்டு (1902-1984) ஓர் அமெரிக்கத் தொல்லுயிரியல் அறிஞர். இவர் படி

மலர்ச்சிக் (Evolution) கொள்கைகளுக்குக் குறிப்பிடத் தக்க பணியினைச் செய்தவர். பல்லாயிரம் ஆண்டுகளுக்கு முன்னர் ஒரு கண்டத்திலிருந்து மற்றொரு கண்டத்திற்கு உயிரினங்கள் எவ்வாறு இடம் பெயர்ந்தன என்பதற்கான விளக்கங்களைச் சிம்சன் (George Gaylord Simpson) கூறியுள்ளார்.

இவர் சிக்காகோவில் 1902-இல் பிறந்தார். கல்லூரிக் கல்விக்குப் பின் ஏல் (Yale) பல்கலைக் கழகத்தில் 1926-இல் டாக்டர் பட்டம் பெற்றார். இவரது தொடக்க கால ஆய்வு இடையுயிருழிக் காலத்திய (Mesozoic Era) பாலூட்டிகளைப் பற்றியது. அதற்கான புதைபடிவங்களை ஏல் நகரிலுள்ள பீபாடி (Peabody) அருங்காட்சியகத்திலும் இலண்டனிலுள்ள பிரிட்டன் அருங்காட்சியகத்திலும் பெற்று இவர் ஆய்வு செய்தார். இந்த ஆய்வின் மூலம் பெரும் புகழினைப் பெற்றார்.

சிம்சன் 1927-இல் நியூயார்க்கிலுள்ள அமெரிக்க இயற்கையியல் வரலாற்று அருங்காட்சியகத்தில் சேர்ந்தார். அங்கு 30 ஆண்டுகாலம் தொல்லுயிரியல் (Palaeontology) ஆய்வுகளிலேயே ஈடுபட்டார். முதல் 15 ஆண்டுகாலத்தில் 150 க்கும் மேற்பட்ட ஆய்வுக் கட்டுரைகளை வெளியிட்டார்.

நியூயார்க்கு நகரிலிருந்த காலத்தில் புளோரிடாப் (Florida) பகுதியைச் சேர்ந்த விலங்கினங்களின் படிமலர்ச்சியை ஆராய்வதில் பெருமளவு ஈடுபட்டார். குறிப்பாக 10,000 ஆண்டுகளுக்கு முன்னர் இருந்து, 2,50,000 ஆண்டுகள் வரையிலான காலத்தில் வாழ்ந்த பாலூட்டிகளை ஆய்வு செய்தார். அதன் மூலம் மனிதன் உள்ளிட்ட அனைத்துப் பாலூட்டிகளின் தொடக்ககால வரலாறு மீட்டுருவாக்கம் செய்யப்பட்டது. அதன் பின்னர் மங்கோலியா, வட அமெரிக்கா ஆகிய பகுதிகளிலுள்ள உயிரினங்களின் வரலாற்றை ஆராய்ந்தார். இப்பகுதி உயிரினங்களின் வரலாற்றைப் பற்றி ஆராய்ந்த காலம் 65,000,000 ஆண்டுகளுக்கு முன்னர்த் தொடங்கி 11,000,000 ஆண்டுகள் வரை நிலைபெற்றிருந்த ஊழிக் காலமாகும். அதன் பின்னர் 1930-இல் பட்டகோனியாப் (Patagonia) பகுதிக்கு மூன்று ஆய்வுப் பயணங்களை மேற்கொண்டு புதிய செய்திகளைச் சேகரித்தார். அவற்றைக் கொண்டு முன்னர் ஆராய்ந்த முடிவுகளை மீண்டும் ஒப்பிட்டுக் கண்ட முடிபினை இரண்டு தொகுதிகளாக வெளியிட்டார்.

இரண்டாம் உலகப் போரில் இவர் அமெரிக்க இராணுவ ஊழியராக வட ஆப்பிரிக்காவில் பணி புரிந்தார். அங்கிருந்து திரும்பியதும் அமெரிக்க அருங்காட்சியகத்தில் தொல்லுயிரியல் பிரிவின் காப்பாட்சிய ராகவும் கொலம்பியாப் பல்கலைக்கழகத்தில் பேரா

சிரியராகவும் பொறுப்பேற்றார். அதனால் ஆய்வுப் பணிக்குக் காலம் குறைந்தது. ஆயினும் தொடர்ந்து இத்துறையில் பல ஆய்வுக் கட்டுரைகளை வெளியிட்டார். இவர் 1958-இல் ஆர்வர்டு (Harvard) அருங்காட்சியகத்தில் தொல்லியல் பேராசிரியராகப் பத்து ஆண்டுக்காலம் பணியாற்றினார். பின்னர் ஆரிசோனாப் பல்கலைக் கழகத்திலும் சில காலம் பணியாற்றினார். இவர் எழுதிய முதன்மையான நூல்களுள் குறிப்பிடத்தக்கவை படிமலர்ச்சியில் வேகமும் வகையும் (Tempo and mode in Evolution, 1944), படிமலர்ச்சி பற்றிய கருத்து (The meaning of Evolution, 1949), படிமலர்ச்சியின் முதன்மையான பண்புகள் (Major features of Evolution 1953), புதைபடிவங்களும் வாழ்க்கையின் வரலாறும் (Fossils and the History of Life, 1983) முதலியன. இவர் ஆரிசோனாவில் 1984-இல் காலமானார். சீ.ப.

சிம்பராப்பல் சோவியத் உருசியாவில் உள்ள ஒரு நகரம். சிம்பராப்பல் (Simferopol) கி.மு.முதல் நூற்றாண்டிலேயே சிதியரின் (Scythians) ஆதிக்கத்திற்கு உட்பட்டிருந்தது. பின்பு கி.பி.16-ஆம் நூற்றாண்டில் தார்த்தாரியர் (Tartars) இங்குக் குடியேறினர். உருசியர்கள் இதை கி.பி. 1736-இல் கைப்பற்றினர். இப்பொழுது இது கிரிமியாப் பகுதியின் தலைநகராக விளங்குகிறது. பழங்கள், காய்கறி இங்கு மிகுதியாக உற்பத்தியாகின்றன. கைத்தொழில்கள் பல பெருகியுள்ளன. பழங்களைக் கட்டுமானம் செய்து பாதுகாக்கும் தொழில் இங்கு வளர்ச்சி அடைந்துள்ளது. இதன் மக்கள் தொகை 328,000 (1984). தெ.பா.

சிம்பாப்வே ஆப்பிரிக்காக்கண்டத்தில் உள்ள ஒரு குடியரசு நாடு. இது திரான்சுவால் பகுதிக்கும் சாம்பசி ஆற்றுக்கும் வட புறத்தில் மொசாம்பிக் குக்கு மேற்கில் போட்சுவானா (Botswana) குடியரசுக்குக் கிழக்கில் உள்ளது. இதன் பரப்பு 390,308 கி.மீ. தலைநகர் அராரே (Harare), மக்கள் தொகை 7,532,000 (1982). உரோடசியாவின் (Rhodesia) தென்கிழக்கில், விக்டோரியா கோட்டைக்கருகில் உள்ள சிம்பாப்வே (Zimbabwe) கி.பி.1870-இல் ஐரோப்பிய நிலவழி ஆராய்ச்சியாளர்களால் கண்டு பிடிக்கப்பட்டது. பண்டைக் காலத்திய சாலமன் அரசனின் சுரங்கங்கள் இங்கே கிடைத்தன என்று சிலர் நம்புகின்றனர். இரும்புக் காலத்தில் (Iron age) இங்கு மக்கள் குடியேறினர். பிறகு நீண்ட காலம் இப்பகுதி கவனிப்பாரற்றுக் கிடந்தது. பிறகு கி.பி.9, 10-ஆம் நூற்றாண்டுகளில் மீண்டும் இங்கே குடியேற்றங்கள் ஏற்பட்டன. இங்கு உள்ள அழிபாட்டுச் சின்னங்கள் ஆதன் பண்டைய வரலாற்றை உணர்த்து

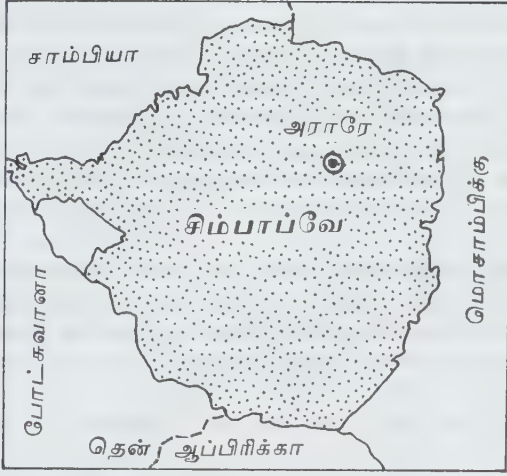

சிம்பாப்வே

கின்றன. இங்குக் கட்டப்பட்டிருந்த கட்டடங்கள், பல சிறப்புகளைக் குறிப்பிடுகின்றன.

சிம்பாப்வேயைத் தன்னுள் கொண்ட தெற்கு உரோடசியா, 1923 அக்டோபருக்கு முன்னர் ஆங்கிலேயத் தென்னாப்பிரிக்கக் குழுமத்தின் ஆதிக்கத்திற்கு உட்பட்டிருந்தது. தேர்தலின் விளைவாக 1923-ஆம் ஆண்டு அக்டோபரில் ஆங்கில அரசு, இதைத் தன்னேர்முக ஆட்சியின் கீழ்க்கொண்டது. பிறகு சுய ஆட்சி பெற்ற ஒரு குடியேற்றப் பகுதியாகியது. ஒரு ஆளுநரும், நிர்வாகக் குழு ஒன்றும், சட்டசபை ஒன்றும் இங்கு அமைக்கப்பெற்றன. பிறகு இங்கு ஏற்பட்ட சுதந்திர இயக்க எழுச்சியின் முடிவாக 1980-ஆம் ஆண்டு ஏப்பிரல் திங்களில் தெற்கு உரோடசியா, சிம்பாப்வே குடியரசு என்ற புதிய பெயரைப் பெற்றது. தெ.பா

துணை நூல்கள்:

Martin, D. and Johnson, P., The Struggle for Zimbabwe, London, 1981.

Stoneham, C., Zimbabwe Interianee, London, 1982.

சிம்மம்: இராசிகள் பனிரண்டனுள் சிம்மம் ஒன்று. வானமண்டலத்தில் ஐந்தாம் இராசியாக அமைந்துள்ளது சிம்மம். சிம்ம இராசிக்குரிய கோள் (கிரகம்) சூரியன். சூரியன் எல்லாக்கோள்களிலும் மிகுதியும் சக்திவாய்ந்தது. சிம்ம இராசியில் சூரியன் இயங்குகின்ற காலம் ஆவணி மாதமாகும். இம்மாதத்தின் முப்பது நாள்களிலும் சூரியன் சிம்மராசியில் சஞ்சரிக்கின்றான். ஆவணி மாதத்தில் காலையில் கிழக்கில் தோன்றுகின்ற இராசி சிம்மராசியாகும். சிம்மத்திற்கு மகம், பூரம், உத்திரம் முதல் பாதம் ஆகிய இரண்டேகால் நட்சத்

திரங்களும் உரியன. இந்த நட்சத்திரங்களில் பிறப்பவர்கள் சிம்ம இராசியெனக் கூறப்பெறுவர். சிம்ம இராசியில் பிறந்தவர்கள் தோற்றத்தில் சற்றுக் கடுமையானவராகக் காணப்பெறுவர். சிம்ம லக்கனத்தில் பிறந்தவர்களும், சிம்மராசியில் பிறந்தவர்களும் தூக்கத்தில் விருப்பமுடையவர்களாக இருப்பர். சூரியன் தந்தைக்குரிய கிரகமாகக் கூறப்பெறும். அரசியல் செல்வாக்குப் பெறுவதற்குச் சூரியன் காரணமாக அமையும் எனச் சோதிட நூல்கள் கூறுகின்றன. ஒரு சாதகத்தில் சூரியன் நன்றாக அமையவேண்டும் என்பது பொதுவாகப் பலரும் கருதும் கருத்தாகும். சூரியனுக்குரிய சிம்மம் சூரியனின் ஆட்சி வீடாகும்.

சு.சா.

சிம்மல், சார்க் (கி.பி. 1858-1918): இவர் செருமன் நாட்டுத் தத்துவவியல் மற்றும் சமூகவியல் லறிஞர். இவர் பெர்லினில் (Berlin) கி.பி. 1858-இல் பிறந்தார். இவர் தத்துவவியல் பேராசிரியராகப்பெர்லின் (1885-1914), இசுட்ராசுபர்கு (Strassburg, 1914-1918) ஆகிய பல்கலைக் கழகங்களில் பணியாற்றினார். செருமனியில் சமூகவியலை ஓர் அடிப்படைச் சமூக அறிவியலாக நிலை நிறுத்திய பெருமை சார்க் சிம்மலையே (Georg Simml) சாரும். இவரது சமூகவியல் ஆய்வு முறைகளின் பணியே நாட்டில் இவருக்கு நற்பெயர் கிடைப்பதற்கு உறுதுணையாக அமைந்தது.



சார்க் சிம்மல்

இவர் அரசியல், பொருளாதாரம், கவின்கலை ஆகியவற்றிலிருந்து சமூக இடைவினையின் ஒழுங்கு முறைமைகளை வேறுபடுத்தி ஆய்வு செய்தார். இவர் பூசல், பரிமாற்றம், அதிகார உறவுகள் போன்ற இடைவினைகளைப் பகுப்பாய்வு செய்ததுடன், மனித இடைவினையின் எல்லைகளையும் குழு அளவின் விளைவுகளையும் ஆய்வு செய்தார். சமூகச் செயற்

பாடுகள், தனிமனிதன், சமூக உறவுகள் ஆகியவற்றில் பணப் பொருளாதாரம் எவ்வாறு குறிப்பிடத்தக்க இடம் பெற்றுள்ளது என்பதைத் தம் 'பணத் தத்துவ வியல்' (The Philosophy of Money) என்ற நூலில் விளக்குகிறார். தம் வாழ்நாளின் கடைசிக் காலத்தில் நுண்பொருள் கோட்பாட்டியல் (Meta Physics), கவின் கலைக் தத்துவம் (Aesthetics) ஆகியவற்றில் ஆய்வுகள் மேற்கொண்டார்.

சிம்மலின் சமூகவியல் கருத்துக்கள், அமெரிக்கச் சமூகவியலறிஞர் ஆல்பியன் (Albion W. Small) என்பவரால் மொழி மாற்றம் செய்து வருணித்துக் கூறிய பின்னரே அமெரிக்க ஐக்கிய நாடுகளில் செல்வாக்குப் பெற்றன. 'சமூகவியல்' (Sociologic-1908), 'பூசல் மற்றும் குழு இணைப்புகளின் பின்னல் வலை' (Conflict and the Web of Group Affiliations-1908) ஆகிய நூல்கள் இவரது சிறந்த படைப்புக்களாகக் கருதப்படுகின்றன. இவர் இசுட்ராசு பர்குவில் 1918, செப்டம்பர் 26-இல் காலமானார். பூ.த.

சிம்மவிட்டுணு (ஏறத்தாழ கி.பி.570-600)

காஞ்சியைத் தலைநகராகக்கொண்டு ஆட்சிபுரிந்த பிற்காலப் பல்லவப் பேரரசை நிறுவியவன். இவன் மூன்றாம் சிம்மவர்மனின் (கி.பி.550-570) மகனும், முதலாம் நந்திவர்மனின் ஒன்றுவிட்ட சகோதரனும் ஆவான். இவன் மேலைக் கங்கவேந்தன் துர்விந்தன், சாளுக்கிய மன்னன் விட்டுணுவர்த்தனன், சோழ வேந்தன் கோட்செங்கணான், பாண்டிய வேந்தன் மாறவர்மன் அவனி சூளாமணி ஆகியோரின் காலத்தவன் ஆவான். களப்பிரர்களை வெற்றிகண்ட மாவீரர்களுள் இவனும் ஒருவன். பல்லவரின் வரலாற்றில் சிம்மவிட்டுணு வமிசம் என்ற தனித்ததோர் வமிசத்தை உருவாக்கியதால் இவனது உண்மைச் சிறப்பு உணரப்படுகிறது. புகழ்மிக்க மகேந்திரவர்மனை மகனாகப் பெற்று, வீரனாக உருவாக்கிய பெருமையும் இவனையே சாரும்.

சிம்மவர்மனின் பள்ளன் கோயில் செப்பேடுகளிலும், நந்திவர்மனின் கசாக்குடிப் பட்டயங்களிலும் இவனது சாதனைகளும் ஆட்சிச் சிறப்பும் கூறப்பட்டுள்ளன. இவன் மாளவத்தையும் (மழவர்), களப்பிர, சோழ, பாண்டிய, கேரள, சிங்கள வேந்தர்களையும் வெற்றி கொண்டான். மேலைச் சாளுக்கியர் இவனிடம் தோற்றதால் இவனது அரசு தமிழகத்திற்கு வெளியிலும் பரவியது எனலாம். காவிரி நதிபாயும் சோழ நாட்டை வெற்றி கொண்டதே இவனது போர்ச் செயல்களுள் குறிப்பிடத்தக்கதாகும். தமிழகம் முழுவதையும் வெற்றி கொண்ட இம்மாவீரன், கடல் கடந்த இலங்கையிலும் தனது வெற்றிக் கொடியை நாட்டினான். அவனிசிம்மன், சிம்மவிட்டுணு என்னும்

விருதுப் பெயர்களை இவன் பூண்டிருந்தான். இப்பட்டத்தினால் இவன் சிம்மவிட்டுணு என்னும் பெயர் கொண்ட வேறொரு மன்னனையும் வென்றான் எனலாம். இவன் தெலுங்குச் சோழ வேந்தனாக இருத்தல் கூடும். மேலைக்கங்க துர்விந்தனின் செப்பேட்டில் சிம்மவிட்டுணு 'பல்லவாதிராசன்' என்று குறிப்பிடப்பட்டுள்ளமையால் இவனது பெருமையை உணரலாம்.

இவனது நாட்டில் நல்லாட்சி நிலவியது. செல்வம் செழித்தது. இவனது நாட்டின் செல்வச் செழிப்பு குபேரனைக்கூட நாண வைப்பதாக இருந்தது என்று மகேந்திரவர்மனின் மத்தவிலாசப்பிரகசனம் கூறுவதில் ஓரளவு உண்மை இருப்பதாகவே கொள்ளலாம். இலக்கியமும் கல்வியும் சிம்மவிட்டுணுவின் ஆட்சிக் காலத்தில் சிறப்புற்றன. பாவலரைப் போற்றும் பரந்த மனம் கொண்டவனாகவும் இவன் விளங்கினான். அவந்திசுந்தரி கதாசாரத்தின் ஆசிரியரான தண்டி, வடமொழிப் புலவரான பாரவி ஆகியோர் இவனது அவையை அலங்கரித்தனர். வைணவ சமயம் இவ்வேந்தனால் ஆதரிக்கப்பட்டது. இவன் விட்டுணுவிடம் பக்தி பூண்டவன் என்பதனை வேலூர்ப்பாளையம் செப்பேடுகளால் அறியலாம். இவனை அடுத்து ஆட்சிபுரிந்த பீமவர்மன் இவனது தம்பியேயாவான்.

சீமங்கலம் குடைவரைக்கோயில் இவ்வேந்தனது காலத்தில் குடையப்பட்டதாகலாம். மாமல்ல புரத்திலுள்ள ஆதிவராகக் குகையில் இவனது உருவமும், இவனது மகன் முதலாம் மகேந்திரனது உருவமும் புடைப்புச் சிற்பமாகச் செதுக்கப்பட்டுள்ளன. அங்கு இவன் 'சிம்மவிண்ணப் போத்திராசன்' என்று குறிக்கப் பெற்றுள்ளான்.

பிற்காலப் பல்லவ மரபின் முதல்வன் என்னும் வகையில் இவன் தென்னக வரலாற்றில் தனித்த தோர் இடத்தைப் பெறுகிறான். ம.இ.

துணை நூல்:

பல்லவர் செப்பேடுகள் முப்பது, தமிழ் வரலாற்றுக் கழகம், 22, கிரீன் வேசுரோடு, சென்னை-28.

சிம்மாசலம்: இது ஆந்திர மாநிலத்தில் விசாகப்பட்டினம் நகரிலிருந்து 16 கி.மீ தூரத்தில் திருமால் கோயில் கொண்டிருக்கும் திருமலையாகும். திருமால் நரசிம்ம வடிவத்தில் எழுந்தருளியிருக்கும் மலை ஆகையால் இது இப்பெயர் பெற்றது. விசாகப்பட்டினம் புகைவண்டி நிலையத்திலிருந்து இது 5 கி.மீ, தொலைவில் உள்ளது. திருப்பதி திருமலை போன்று மரங்கள் அடர்ந்த மலைமீது அமைந்துள்ள இது ஒரு வைணவப் புனித தலமாகும்.

இங்குள்ள கோயில் பிரகலாதனால் கட்டப் பட்டது என்பது புராண வரலாறாகும். அதன்படி இரணியகசிபு தன்னுடைய மகன் பிரகலாதன் திருமால் மீது கொண்டிருந்த பக்தியைக்கண்டு, வெகுண்டெழுந்து, அவனைக் கடலில் தூக்கியெறிந்து அவன் தலைமீது ஒரு குன்றை வைத்துவிட்டான். திருமால் தன்னுடைய பக்தனைக் காப்பாற்ற நர சிம்ம அவதாரம் எடுத்து வந்து, அம்மலையைப் புரட்டித்தள்ளி, அவனை அவனுடைய தந்தையின் சினத்திலிருந்து காத்தார். பின்னர் அவ்விடத்தில் பிரகலாதன் திருமாலுக்கு ஒரு கோயிலை எடுத்தான் என்று கூறப்படுகிறது.

மூலவர்: இங்குக் கோயில் கொண்டிருக்கும் இறைவனுக்கு வீரபத்திர சிம்மசாமி என்பது பெயர். மூலவர் எப்பொழுதும் சந்தனைக் காப்பிடப்பட்டுச் சிவலிங்கத்தைப் போன்ற உருவத்தில் உள்ளார். ஆண்டுதோறும் மே திங்கள் 'சந்தனயாத்திரா' விழாவின் பொழுது சந்தனைக் காப்பு நீக்கப்பட்டுச் சூய உருவத்தில் காட்சியளிப்பார். அதனைக் கண்டு களிக்க ஆயிரக்கணக்கான பயணிகள் இங்கு வருவர்'

கட்டடக்கலை: கட்டடக் கலை நுட்பம் சிறந்து விளங்கும் இக்கோயில் கி.பி. 11-ஆம் நூற்றாண்டில் கட்டப்பட்டது. இது கொனாரக்கிலுள்ள சூரியன் கோயிலைப் போன்ற வடிவத்தில் அமைக்கப்பட்டுள்ளது. பல்வேறு தாக்குதல்களின் காரணமாக இது அழிக்கப்பட்டிருந்தாலும் இப்போது பாதுகாக்கப் பட்டுள்ளது. இங்குள்ள பல கல்வெட்டுகளிலிருந்து இக்கோயிலுக்கு மன்னர் பலர் வழங்கியுள்ள கொடைகளைப்பற்றி அறிய முடிகிறது. விசய நகரப் பேரரசர் கிருட்டிணதேவராயர் இதற்குப் பலவித அறக்கட்டளைகளை ஏற்படுத்தியதுடன், இதனை நல்ல நிலையில் பாதுகாத்து வைத்திருக்கவும் உதவினார் எனத்தெரிகிறது. இங்குள்ள மிக அழகிய தூண்கள் சிறந்த வேலைப்பாட்டுடன் அக்காலக் கட்டடக் கலையின் சிறப்பினை எடுத்துக் காட்டி நிற்கின்றன. சி.இ.ரெ.

துணை நூல்கள்:

Pillai, R.N., - Tour and Pilgrimage in India, Gitanjali Publishing House, New Delhi, 1985.

Roy, P.B., - India-A Handbook of Travel, Saturday Mail Publication, Calcutta, 1975.

சிம்லா வடமேற்கு இந்தியாவில் உள்ள இமாசலப் பிரதேசத்தின் தலைநகர். மேற்கு இமயமலைத் தொடரில் 2165 மீட்டர் உயரத்தில் இது அமைந்துள்ளது. இது ஒரு கோடை கால வாசத்தலம். இந்திய இராணுவத்தினரின் தலைமைப் பீடமாகவும் விளங்கு



சிம்லாவிலுள்ள கிறித்தவ தேவாலயம்

கிறது. பனியால் சூழப்பட்ட பல சாலைகள் வளைந்து வளைந்து இங்கு அமைந்திருப்பது காண்பதற்கு இனிய காட்சியாக உள்ளது. அம்பாலா நகருடனும், சண்டிகாருடனும் இது இருப்புப் பாதையால் இணைக்கப் பட்டுள்ளது. தெ.பா.

சிம்லா உடன்படிக்கை -1972: இந்தியாவிற்கும் பாகிசுத்தானுக்குமிடையே 1971-ஆம் ஆண்டு திசம்பர் மாதம் நடைபெற்ற போரின் விளைவாக இவ் விரு நாடுகளுக்குமிடையே உறவு சீர்கெட்டு இருந்தது. அவ்வுறவைச் சீர்ப்படுத்த இரு நாட்டுத் தலைவர்களும் நேரடிப் பேச்சின் மூலம் முயலவேண்டுமெனப்பிரதமர் இந்திராகாந்தி, பாகிசுத்தான் தலைவர் பூட்டோ விற்கு வேண்டுகோள் விடுத்தார். அதைப் பூட்டோவும் ஏற்றுக்கொண்டார். அதன் விளைவாக இரு நாட்டுத் தலைவர்களின் உச்சி மாநாட்டின் நிகழ்ச்சி நிரலைத் தயாரிப்பதற்காக 1972-ஆம் ஆண்டு ஏப்பிரல் மாதம் 26-ஆம் நாள் முதல் நான்கு நாட்கள் பாகிசுத்தானிலுள்ள முர் (Murree) என்னுமிடத்தில் இந்தியா பாகிசுத்தான் தூதுக் குழுக்கள் சந்தித்துப் பேசின. தார் என்பார் (D.P.Dhar) இந்தியக் குழுவின் தலைவராகவும், அசிசு அகமது (Aziz Ahmed) பாகிசுத்தான் குழுவின் தலைவராகவும் இருந்தனர்.

இந்திராகாந்திக்கும் பூட்டோவிற்குமிடையே நடைபெற்ற உச்சிமாநாடு 1972-ஆம் ஆண்டு சூன் மாதம் 28-ஆம் நாள் முதல் சூலை மாதம் 3-ஆம் நாள் வரை சிம்லா (Simla) வில் நடைபெற்றது. இரு நாடுகளும் தத்தம் நிலையை விட்டுக்கொடுக்கத் தயாராகாத காரணத்தால் மாநாடு தோல்வி அடையும் நிலையை அடைந்தது. ஆனால், கடைசி நிமிடத்தில் இரு தலைவர்களும் கலந்து ஆலோசித்து மாநாட்டின் வெற்றிக்கு வழிகோலினர். சிம்லா உடன்படிக்கை 1972 சூன் 3-இல் கையெழுத்தாயிற்று.

உடன்படிக்கையின் குறிக்கோள் இந்தியா-பாகிஸ்தான் நல்லுறவுக்கு இதுகாறும் இடையூறாக இருந்துவந்த சச்சரவுகள், மோதல்கள் ஆகியவற்றிற்கு ஒரு முற்றுப்புள்ளி வைத்து, இரு நாடுகளுக்குமிடையே நட்பையும் நல்லுறவையும் வளர்த்து, துணைக்கண்டத்தில் நிலையான அமைதியை நிலை நாட்டுவதேயாகும். இக்குறிக்கோளை அடையும்பொருட்டு இரு நாட்டுத் தலைவர்களும் கீழ்க்காணும் கொள்கைகளையும், கோட்பாடுகளையும் கடைப்பிடிக்க உடன்படிக்கையின் மூலம் ஒப்புக் கொண்டனர்.

ஐக்கிய நாடுகள் சாசனத்தில் கூறப்பட்டுள்ள கொள்கைகளின் அடிப்படையில் இரு நாடுகளின் உறவைப் பேணி வளர்க்க வேண்டும். இரு நாடுகளுக்கு மிடையே உள்ள கருத்து வேறுபாடுகளை அமைதியான வழிகளில் நேரடிப் பேச்சு வார்த்தைகளின் மூலம் தீர்த்துக்கொள்ள வேண்டும். இரு நாடுகளுக்குமிடையே உள்ள சிக்கல்களுக்குத் தீர்வு காணும்வரையில் நிலைமையை மாற்றியமைக்க ஒருதலைப் பட்சமாக இருவரில் ஒருவரும் முயலக்கூடாது. அமைதிக்கும் நல்லுறவுக்கும் இடையூறு விளைவிக்கக்கூடிய எந்தச் செயலுக்கும் இரு நாடுகளும் ஆதரவோ உதவியோ செய்யக்கூடாது. இரு நாடுகளும் நேசமான அண்டை நாடுகளாக வாழ, அவைகளுக்கிடையே நிரந்தர அமைதி நிலவத் தேவையான சகவாழ்வு, நாட்டின் ஒருமைப்பாட்டையும் இறைமையையும் மதித்தல், உள்நாட்டுக்காரியங்களில் தலையிடாமை, சமத்துவம் ஆகிய கொள்கைகளை இருவரும் மதித்து நடக்க வேண்டும். ஒருவருக்கொருவர் தவறான செய்திகளைப் பரப்பக் கூடாது.

மேலும், இரு நாடுகளுக்குமிடையே உள்ள உறவைச் சீர்படுத்தும்பொருட்டு அவ்விரண்டிற்குமிடையே செய்தித் தொடர்பு, அஞ்சல், தந்தித் தொடர்பு, தரை, கடல், வான் போக்குவரத்துத் தொடர்பு ஆகியவற்றை ஊக்குவிக்க வேண்டும். அவைகளுக்கு இடையே உள்ள பயணத் தொடர்புகளையும் வலுப்படுத்த வேண்டும். வாணிகம், பொருளாதார ஒத்

துழைப்பு ஆகிய துறைகளில் இரு நாடுகளுக்குமிடையே வலுவான தொடர்புகளை மீண்டும் ஏற்படுத்தல் வேண்டும். அறிவியல், பண்பாடு ஆகிய துறைகளிலும் தொடர்புகளை வலுப்படுத்த வேண்டும். அதற்காக இரு நாட்டுப் பிரதிநிதிக் குழுக்களும் அவ்வப்பொழுது கூடிப் பேசி வழிமுறைகளை வகுக்க வேண்டும்.

தவிர, இரு நாடுகளுக்குமிடையே நிரந்தர அமைதியை நிலைநாட்டும் பொருட்டு இருநாட்டுப் படைகளும் அவரவர் எல்லைக்கோட்டுக்குப் பின்வாங்க வேண்டும். சம்மு காசுமீரில் 1971-ஆம் ஆண்டு திசம்பர் 17-ஆம் நாள் போர் நிறுத்தம் ஏற்பட்டபொழுது இரு நாட்டுப் படைகளின் கட்டுப்பாட்டில் இருந்த பகுதிகளை இடைக்கால எல்லையாகக் கொள்ளவேண்டும். அந்த எல்லைக்கோட்டினை மாற்றியமைக்க ஒருவரும் ஒருதலைப் பட்சமாக முயலக்கூடாது. அவரவர் எல்லைக்கோட்டிற்குப் படைகள் பின்வாங்கும் பணி உடன்படிக்கை செயலுக்கு வந்த நாளிலிருந்து தொடங்கி 30 நாட்களுக்குள் முடிய வேண்டும்.

இறுதியாக, இரு நாட்டுத் தலைவர்களும் மீண்டும் சந்தித்துப் பேசி, இரு நாடுகளுக்குமிடையே உள்ள சிக்கல்களுக்குத் தீர்வு காணவேண்டுமென சிம்லா உடன்படிக்கை வலியுறுத்தியது. இரு தலைவர்களின் சந்திப்புக்கு முன்னால் இரு நாட்டுத் தூதுக்குழுக்களும் சந்தித்து, போர்க் கைதிகளின் பரிவர்த்தனை, காசுமீர் பிரச்சினை, இரு நாடுகளுக்குமிடையே முறிந்துபோன தூதியல் உறவுகளை மீண்டும் ஏற்படுத்துதல் போன்றவற்றை விவாதிக்க வேண்டுமென்றும் சிம்லா உடன்படிக்கை கூறிற்று.

பொதுவாக நோக்கின், சிம்லா உடன்படிக்கை இந்தியாவிற்குச் சாதகமாகவே அமைந்திருந்தது. இதுகாறும் இந்தியாவுடன் உள்ள சிக்கல்களுக்கும், சச்சரவுகளுக்கும் தீர்வுகாண ஐக்கிய நாடுகள் சபை, அமெரிக்கா, சீனா போன்ற வல்லரசுகள் ஆகியவற்றின் துணை தேவை என வலியுறுத்தி வந்த பாகிஸ்தான், சிம்லா உடன்படிக்கையின் கீழ் அவற்றுக்கு நேரடிப் பேச்சு வார்த்தைகளின் மூலம் தீர்வு காண ஒப்புக்கொண்டது. இது இந்தியாவிற்குக் கிடைத்த ஒரு வெற்றி என்றே கூறலாம். தவிர, காசுமீரில் இந்தியப் படைகளின் கட்டுப்பாட்டில் இருக்கும் பகுதியை இடைக்கால எல்லையாகப் பாகிஸ்தான் ஏற்றுக்கொண்டதும் இந்தியாவிற்குக் கிடைத்த ஒரு வெற்றியாகும்.

சிம்லா-உடன்படிக்கையின் கீழ் பாகிஸ்தானும் சில நன்மைகளைப் பெற்றது. இரு நாட்டுப் படை

களும் அவரவர் எல்லைக்கோட்டுக்குப் பின்வாங்க வேண்டுமென்ற சிம்லா-உடன்படிக்கையின் ஏற்பாடு இந்தியப் படைகள் பாகிசுத்தானிடமிருந்து கைப்பற்றியிருந்த நிலப்பரப்பைப் பாகிசுத்தானுக்கு மீட்டுக் கொடுக்க வழி செய்தது.

இந்திய-பாகிசுத்தான் உறவுகளைச் சீராக்க மேற்கொள்ளப்பட்ட பல முயற்சிகளில் சிம்லா-உடன்படிக்கை ஒரு முக்கியமான நிகழ்ச்சி ஆகும். ஓர் உடன்படிக்கையின் வெற்றி -தோல்வி அதைச் செயற்படுத்தும் கட்சிகளின் நல்லெண்ணத்தைப் பொறுத்துள்ளது. சிம்லா உடன்படிக்கையின் கட்சிகளுக்கிடையே தொடர்ந்து நிலவிய நம்பிக்கையின்மை அவ்வுடன்படிக்கை வெற்றி பெறாமையுக்கு ஒரு முக்கிய காரணமாகும். சு.மு.

துணை நூல்:

Mahajan V.D., International Relations, S.Chand & Co, New Delhi, 1984.

சிமெண்டுத் தொழில்: சிமெண்டு இக்காலக் கட்டடப் பொருள்களுள் முக்கியமானது. ஆனால் ஆதியில், கட்டடம் கட்டுவதற்குப் பயன்பட்ட கல், செங்கல் முதலிய பொருள்களைப் பிணைப்பதற்குப்

பயன்படும் கலவையைச் சிமெண்டு என்று அழைத்தனர். இது நீரில் இறுகும் பொருளான போர்ட் லாந்து சிமெண்டு (Portland Cement) போன்றதையே குறிக்கும். பல்லாயிரம் ஆண்டுகளுக்கு முன்னரே எகிப்தியர்கள் பிரமிடுகளைக் கட்டுவதற்கு எரித்த கற்பூரச் சிலாசத்தையும், சுண்ணாம்பையும் பயன்படுத்தினர். உரோமானியரும் கூட எரிமலைச் சாம்பலையும், எரித்த சுண்ணாம்புக் கல்லையும் (Calcinall limestone) கலந்து நீரிலிறுகும் பொருள் ஒன்றைத் தயாரித்துப் பயன்படுத்தியதாகத் தெரிகிறது. இவ்வகைக் கலவையைக் கொண்டு சூலியசு சீசர் காலத்தில் கட்டிய அடிப்படைகள் இன்றும் பலமாக இருப்பதாக ஆராய்ச்சியாளர்கள் குறிப்பிடுகின்றார்கள். அவர்கள் பயன்படுத்திய சிமெண்டு நீரிலிறுகும் வகை (Hydraulic Cement) என்று தெரிய வந்துள்ளது. இந்தச் சிமெண்டைத் தயாரிக்கும் முறை உரோமானியப் பேரரசு மறைந்தவுடன் மறைந்து விட்டது.

சான் சிமிட்டன் (John Smeaton) என்ற ஆங்கிலேயர் கி.பி. 1756-ஆம் ஆண்டில் மீண்டும் சிமெண்டைப் புதிதாகக் கண்டு பிடித்தார். இதனைப் பயன்படுத்தி இங்கிலாந்திலுள்ள எடிசுட்டா (Eddystour) என்ற கலங்கரை விளக்கம் கட்டப்பட்டது. இக்காலத்தில் உள்ள போர்ட் லாந்து சிமெண்டை கி.பி. 1824

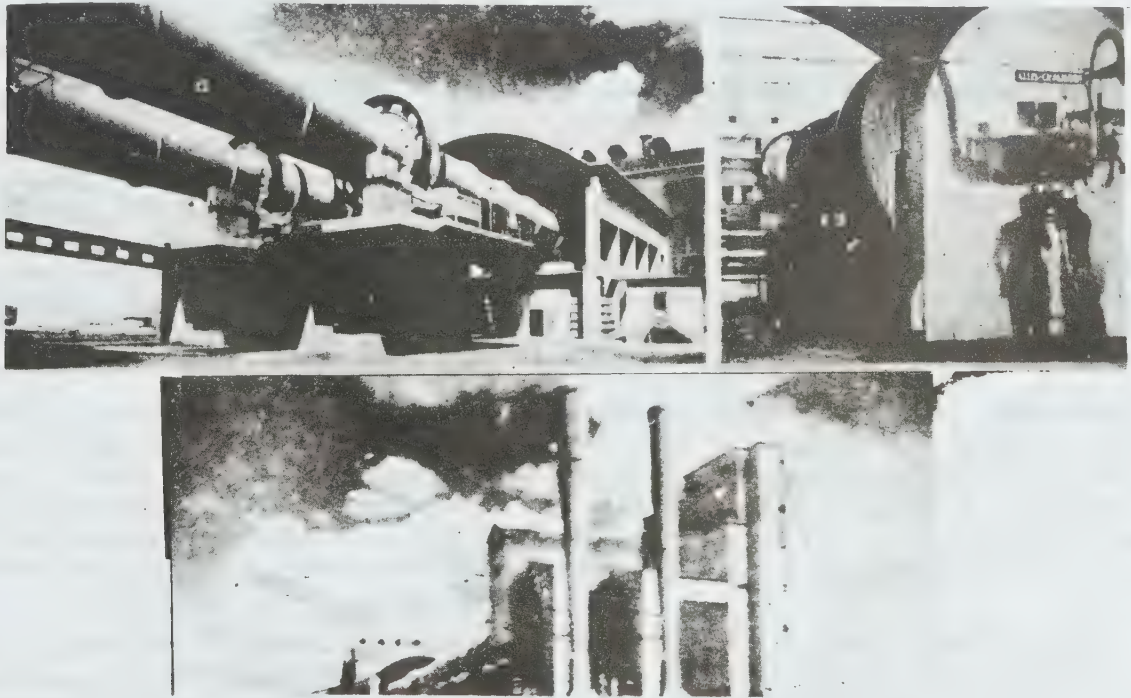

சிமெண்டுத் தொழிற்சாலை

-இல் கண்டுபிடித்தவர் சோசப் ஆசுப்பிடின் (Joseph Aspidin) என்ற ஆங்கிலேயராவார். இவர் சுண்ணாம்புக் கல்லையும், களிமண்ணையும் கலந்து எரிப்பதால் கிடைத்த பொருளை அரைத்துப் பொடியாக்கி நீரில் இறுகும் பொருளொன்றைத் தயாரித்தார். அக் கலவை போர்ட்லாந்துக் கல்லை ஒத்திருந்த காரணத்தால் அதற்குப் போர்ட்லாந்து சிமெண்டு என்று பெயரிட்டார். எனினும் அக்கலவை சிறிது இளகிய நிலை அடையும் வரை எரித்தால்தான் சிமெண்டு கிடைக்கும் என்று எடுத்துக் கூறியவர் ஐசக் சான்சன் (Isaac Johnson) என்பவர் ஆவார்.

உலகின் முக்கியத் தொழில்களில் ஒன்றாகிய இது இங்கிலாந்தில் விரிவாக நடைபெறுகின்றது. ஆண்டுதோறும் 9 மில்லியன் டன் சிமெண்டு உற்பத்தி செய்யக் கூடிய 45 சிமெண்டுத் தொழிற்சாலைகள் இங்கிலாந்தில் 1943-ஆம் ஆண்டில் இருந்தன. சிமெண்டு உற்பத்தியாளர் ஐக்கியம் (Cement Makers Pederation) என்ற ஒரு சங்கத்தை நிறுவி, அதில் சிமெண்டு உற்பத்தியாளர்கள் அனைவரும் உறுப்பினராக உள்ளனர். இச்சங்கம் சிமெண்டின் விலையையும், விற்பனை முறையையும் நிர்ணயிக்கிறது. சிமெண்டு கான்கிரீட்டுச் சங்கம் (Cement Concrete Association) என்ற ஒரு சங்கத்தையும் சிமெண்டு உற்பத்தியாளர்கள் நடத்தி வருகின்றனர். சிமெண்டைப் பயன்படுத்துவோருக்கு ஆலோசனை கூறுவதும் சிமெண்டைப் பற்றிய தொழில் நுட்ப அறிவூட்டுவதும் இச்சங்கத்தின் வேலையாகும்.

அமெரிக்காவில் சுயேச்சையாகச் சிமெண்டு உற்பத்தி செய்யும் பல நிறுவனங்கள் போர்ட்லாந்து சிமெண்டுச் சங்கம் என்ற ஒரு சங்கத்தை ஏற்படுத்தியுள்ளன. இங்கிலாந்தில் சிமெண்டு கான்கிரீட்டுச் சங்கம் செய்யும் வேலையை அமெரிக்காவில் இச்சங்கம் செய்கிறது. மேலும் இச்சங்கம் பல ஆராய்ச்சிகளையும் மேற்கொண்டுள்ளது.

இந்தியாவில் சிமெண்டுத் தொழில்: உலகில் சிமெண்டுத் தொழிலில் மிக அதிகமாக உற்பத்தி செய்கின்ற நாடுகளிலே ஏழாவது இடத்தை இந்தியா பெற்றுள்ளது. இரசியா, சப்பான், அமெரிக்கா, இத்தாலி, மேற்கு செருமனி, பிரான்சு போன்ற நாடுகள் சிமெண்டு உற்பத்தியில் முதல் ஆறு இடங்களிலுள்ளன.

இது இந்தியாவின் பெருந் தொழில்களில் ஒன்றாக உள்ளது. நாட்டில் அணைக்கட்டுகள், சாலைகள், பெருவழிகள், தொழிற்சாலைகள், பாலங்கள் போன்றவற்றை அமைக்க சிமெண்டு அதிக அளவில் தேவைப்படுகின்றது.

இந்தியாவில் முதன் முதலாகச் சென்னையில் 1904-இல் தென்னிந்தியத் தொழில் கம்பெனியார் (South Indian Industrials) நிறுவினர். இத் தொழில் வெற்றிகரமாக நடைபெறவில்லையாதலால் மூட வேண்டியதாயிற்று. மறுபடியும் 1914-இல் கத்தியவாரிலுள்ள போர் பந்தரில் இந்திய சிமெண்டுக் கம்பெனி (India Cement Co. Ltd.) என்ற புதிய நிறுவனத்தைப் பெரிய அளவில் உற்பத்தி செய்வதற்கு ஏற்படுத்தினர்.

இந்திய சிமெண்டு உற்பத்தியாளர் சங்கம் (The Indian Cement Manufacturing Association) ஒன்றை 1926-இல் நிறுவி, அதன் மூலம் அது உற்பத்தியாளர்களிடையே காணப்பட்ட போட்டி மனப்பான்மையை ஒழித்து 1927-இல் இந்திய கான்கிரீட்டுச் சங்கம் ஒன்றை ஏற்படுத்தியது. அது நாடு முழுவதும் சிமெண்டைப் பயன்படுத்துவோருக்கு இலவசத் தொழில்நுட்ப உதவியினை அளிக்க ஏற்பாடு செய்தது. சிமெண்டு வழங்கும் நிறுவனத்தை 1930-இல் ஏற்படுத்தி அதன் மூலம் நாட்டில் உற்பத்தியாகும் சிமெண்டை வழங்கியது. சிமெண்டுக்குத் தேவை அதிகரிக்கவே மேலும் இரண்டு தொழிற்சாலைகள் ஏற்படுத்தப்பட்டன. இவற்றுள் ஒன்று கோயம்புத்தூர் மாவட்டத்திலுள்ள மதுக்கரையில் 1935-36 இல் தொடங்கப்பட்டது. அசோசியேட்டட் சிமெண்டுக் கம்பெனி (Associated Cement Company) 1936-இல் நிறுவப்பட்டு சிமெண்டுக்கு உற்பத்தி விலை நிர்ணயம், விற்பனை, வழங்கல் ஆகியவற்றைக் கவனித்தது. தனியார் துறையில் 1937 இல் புதிதாக ஐந்து சிமெண்டுத் தொழிற்சாலைகளை தால்மியா (Dalmia) கம்பெனியார் நிறுவினர். இத்துடன் 1956 இல் 26 தொழிற்சாலைகளும் 1981 இல் 62 தொழிற்சாலைகளும் 27 மில்லியன் டன் உற்பத்தித் திறனுடன் செயல்பட்டு வந்தன. இந்தியாவில் 1983-இல் 80 சிமெண்டுத் தொழிற்சாலைகள் (இவற்றுள் 19 பொதுத்துறை நிறுவனங்கள்) 3.2 மில்லியன் டன் உற்பத்தித் திறன் கொண்டவையாய் இருந்தன.

சிமெண்டுத் தொழிற்சாலைகள் முக்கியமாக மத்தியப் பிரதேசம், தமிழ்நாடு, ஆந்திரப் பிரதேசம், இராசசுத்தான், குசராத்து, பீகார், கர்நாடகம் போன்ற மாநிலங்களில் நிறைந்துள்ளன. இம் மாநிலங்கள் நாட்டின் 90 விழுக்காடு சுண்ணாம்புப் படிமங்களைக் கொண்டுள்ளதால் இத் தொழிற்சாலைகள் இங்கு அமைந்துள்ளன.

பெரும்பான்மையான சிமெண்டுத் தொழிற்சாலைகள் தனியார் துறையிலேயே அமைந்துள்ளன. சிமெண்டு ஆலைகளின் மொத்த உற்பத்தித் திறனில் நான்கில் ஐந்து பாகமும், சிமெண்டு உற்பத்தியில் மிகுதியான அளவும் தனியார் நிறுவனங்களிலிருந்து

கிடைக்கிறது. இவற்றுள் ஏ.சி.சி. (A.C.C.) நிறுவனம் மொத்த சிமெண்டு உற்பத்தியில் 25 விழுக்காடு உற்பத்தி செய்கிறது. பொதுத் துறை சிமெண்டுத் தொழிற்சாலை 1970 முதல் மத்தியப் பிரதேசத்தில் உள்ள மந்தார் (Mandhar) என்னுமிடத்தில் இந்திய சிமெண்டுக் கழகத்தால் நிறுவப்பட்டது. அதற்குப் பிறகு பல பொதுத் துறைக் கழகங்கள் சிமெண்டு ஆலைகளைத் தொடங்கின மொத்த சிமெண்டு உற்பத்தியில் பொதுத்துறை நிறுவனங்களின் உற்பத்தி ஐந்தில் ஒரு பாகமாக உள்ளது.

சிமெண்டுத் தொழிலின் அமைப்பு: இப்போது இந்தியாவில் 163 உலைகள் கொண்ட 25 சிமெண்டுத் தொழிற் சாலைகள் உள்ளன. அவற்றுள் 35 நிறுவனங்கள் 25 ஆண்டுகளுக்கும் மேற்பட்டவை. சிமெண்டு ஆலைகளின் உலைகள் நாள்தோறும் 30டன் னிலிருந்து 3000 டன் வரை உற்பத்தி செய்யும் ஆற்றல் கொண்டவை. மொத்தமாக உள்ள 163 உலைகளுள் 93 உலைகள் ஈரப்பசை கொண்ட சிமெண்டை உற்பத்தி செய்யும் முறையைக் கையாளுகின்றன. மொத்த உற்பத்தித் திறனில் 34 விழுக்காடு மேற்கூறிய உற்பத்தி முறையிலும் 66 விழுக்காடு முற்றிலும் காய்ந்த அல்லது பாதிக்காய்ந்த முறை உலைகளையும் கொண்டு உற்பத்தியில் ஈடுபட்டுள்ளன. (ஏறத்தாழ) எல்லா உலைகளும் 1950-ஆம் ஆண்டிலிருந்து ஈரப்பசையுடன் கூடிய உற்பத்தியுடையனவாக மாற்றப்பட்டன.

சிமெண்டுத் தொழிலின் உற்பத்தித் திறன் பற்றிய விவரங்கள் கீழே உள்ள அட்டவணை கூறுகின்றது.

| அட்டவணை 9. | சிமெண்டு | உற்பத்தி (மில்லியன் டன்) |
|------------|------------------------|--------------------------|
| வருடம் | சராசரி உற்பத்தித்திறன் | உற்பத்தி |
| 1950-51 | 3.3 | 3.0 |
| 1960-61 | 8.9 | 8.0 |
| 1976-77 | 21.4 | 18.8 |
| 1980-81 | 26.8 | 18.7 |
| 1985-86 | 44.0 | 33.1 |

மூலம்: 1. ஏ.சி.சி. நிறுவனம், சிமெண்டுத் தொழில் பற்றிய புள்ளி விவரம், 1984.

2. சிமெண்டு உற்பத்தியாளர்களின் அமைப்பு, சிமெண்டு ஏப்ரல் - சூன், 1986.

வா. சு. 8 - 61அ

3. இந்திய அரசு திட்டக் குழு, ஏழாம் ஐந்தாண்டுத் திட்டம், 1985 - 1990, தொகுதி II.

நாளொன்றுக்கு 40 விழுக்காடாகவும், 400 டன்னுக்கும் 1000 டன்னுக்கும் இடைப்பட்ட உற்பத்தி உலைகளையும் 4.5 விழுக்காடு 1000 டன் உற்பத்தி செய்யக் கூடிய உலைகளையும் கொண்டு 1985-ஆம் ஆண்டில் சிமெண்டு உற்பத்தி நடைபெற்றது. நாளொன்றுக்கு 400 டன் உற்பத்திக்கும் கீழே உள்ள உலைகள் 15.5 விழுக்காடு உற்பத்தித் திறன் கொண்டவையாக மாற்றியமைக்கப்பட்டன.

தொழில் முன்னேற்றம்: பல ஆண்டுகளாக அரசு விலை, வழங்கல் போன்றவற்றில் கையாண்ட கடுமையான கொள்கை ஐந்தாம் ஐந்தாண்டுத் திட்டம் வரை உற்பத்தியில் ஏற்றத் தாழ்வை ஏற்படுத்தியது. உற்பத்தி செய்யப்பட்ட சிமெண்டு உள்நாட்டுத் தேவைக்குப் போதாமல் இருந்தது. எனவே 1977-78-ஆம் ஆண்டிலிருந்து சிமெண்டு இறக்குமதி செய்யப்பட்டது. பலதரப்பட்ட விலை விதிகள், வரி செலுத்திய பிறகு முதலீட்டின் மீது திரும்பத் தரப்படுவதற்கும், பாதிக்கட்டுப்பாடு 1982-இல் புகுத்தப்படுவதற்கும் உறுதி அளித்ததால் புதிய முதலீடுகள் ஏற்படுவதற்கு வாய்ப்பு ஏற்பட்டது. இதனால் சிமெண்டுத் தொழிலில் எதிர் பாராத அளவில் உற்பத்தியிலும் உற்பத்தித் திறனிலும், மாற்றங்கள் ஏற்பட்டன. உற்பத்தித்திறன் 1979-80-இல் 24.3 மில்லியன் டன்னாக இருந்தது 1984-85-இல் 42.8 மில்லியன் டன்னாக உயர்ந்தது. அதே காலத்தில் சிமெண்டு உற்பத்தி 17.6 மில்லியன் டன்னிலிருந்து 30.2 மில்லியன் டன்னாக உயர்ந்தது. ஐந்தாம் ஆண்டுத் திட்டத்தில் 36 விழுக்காடாக இருந்த குறியீட்டு உற்பத்தித் திறன் (Installed Capacity) ஆறாம் ஐந்தாண்டுத் திட்டத்தில் 12.0 விழுக்காடு கூட்டு வளர்ச்சி வீதத்தில் அமைந்தது. இதைப் போலவே உற்பத்தியிலும் மாற்றங்கள் காணப்பட்டன. இதற்கு முன்னிருந்த 30 ஆண்டுகளில் காணப்பட்ட உற்பத்தியில் பாதிப் பாகத்தை 1982-83 இலிருந்து 1985-86 வரையிலான காலத்தில் உற்பத்தி செய்தது. இதற்கிடையில் நாட்டில் காணப்பட்ட உற்பத்தியில் பாதிப்பாகம் உற்பத்தி செய்தது. இதற்கிடையில் நாட்டில் காணப்பட்ட சிமெண்டிற்கு ஏற்பட்ட கடுமையான தட்டுப்பாடும் கள்ளச் சந்தையும் ஒழிந்து போயின.

உற்பத்தித் திறன் 1950-51-இல் 3.3 மில்லியன் டன்னாக இருந்தது 1985-86-இல் 44.0 மில்லியன் டன்னாக உயர்ந்து ஆண்டிற்கு 7.7 விழுக்காடு சராசரியாக வளர்ச்சி பெற்றது. அக்காலத்தில் சிமெண்டு உற்பத்தி 3 மில்லியன் டன்னிலிருந்து 33.1 மில்லியன்

டன்னாகவும், 7.1 விழுக்காடு சராசரி வளர்ச்சி வீதமாகவும் இருந்தது. உற்பத்தித் திறனை 90 விழுக்காடு பயன்படுத்தி 1968-69 வரை உற்பத்தியில் ஈடுபட்டிருந்தது. அதற்குப் பிறகு 77 விழுக்காடாக இருந்த உற்பத்தி சராசரியாக மிகக் குறைந்து 70 விழுக்காடாக 1980-81-க்கும் 1982-83-க்கும் இடைப்பட்ட காலத்தில் இருந்தது.

திட்டக்காலத்தில் சிமெண்டு உற்பத்தி: சிமெண்டுத் தொழில் பல ஆண்டுகளாக நல்ல முன்னேற்றத்தை அடைந்திருந்தபோதிலும் 5 ஆண்டுத் திட்டங்களின் குறிப்பிட்ட இலக்குகளை நிறைவேற்றவில்லை. இரண்டாம் ஐந்தாண்டுத் திட்டத்தில் 55.6 விழுக்காடு அளவிற்குத் தான் இருந்தது. அது திட்டக்காலங்களில் காணப்பட்ட மிகக் குறைந்த அளவாகும். சீழை தரப்பட்ட அட்டவணை திட்டக் காலத்தில் சிமெண்டு உற்பத்தி எவ்வாறு இருந்தது என்பதனைக் குறிப்பிடுகின்றது.

62 மிலியன் டன்னாகவும், உற்பத்தி 49 மிலியன் டன்னாகவும் இருந்தது. உயர்வீத உற்பத்தியை எட்வதற்குச் சிமெண்டுத் தொழில் 20 மிலியன் டன் கூடுதல் உற்பத்தி செய்ய வேண்டிய நிலை ஏற்பட்டுள்ளது. 1989-90-இல் சிமெண்டு உற்பத்தி நிறுவனங்கள் 79 விழுக்காடு உற்பத்தித் திறனைப் பயன்படுத்தி உற்பத்தி செய்யும் என எதிர் பார்க்கப்படுகிறது.

அரசாங்கக் கொள்கை: இரண்டாம் உலகப் போரி லிருந்து அரசாங்கம் தொடர்ந்து கடைப்பிடித்து வந்த விலை, வழங்கல் கட்டுப்பாடுகள் சிமெண்டுத் தொழிலை மிகவும் பாதித்தன. தொழில் வளர்ச்சி, ஒழுங்கு படுத்தும் சட்டத்தின் (Industries Development and Regulation Act) கீழ் 1956-இல் ஒரு முழுமையான (Full-fledged) சிமெண்டுக் கட்டுப்பாட்டு நடவடிக்கை புகுத்தப்பட்டது. அரசாங்கத்தால் நிர்ணயம் செய்யப்பட்ட விலையைத் தேக்க விலை

அட்டவணை 2.

திட்டக் கால இலக்குகளும், நிறைவேற்றங்களும்

| | குறியீட்டு உற்பத்தி | | | உற்பத்தி | | |
|-------------|----------------------------|----------------|-------------------|----------------------------|----------------|--------------------------|
| | இலக்கு (மிலியன் டன்கள்) | நிறைவேற்றங்கள் | | இலக்கு (மிலியன் டன்கள்) | மிலியன் டன்கள் | இலக்கு களின் வீதம் |
| | | மிலியன் டன்கள் | இலக்குகளின் வீதம் | | | |
| I திட்டம் | 5.3 | 4.8 | 90.4 | 4.8 | 4.6 | 95.8 |
| II திட்டம் | 16.0 | 8.9 | 55.6 | 13.0 | 8.0 | 61.3 |
| III திட்டம் | 15.0 | 11.6 | 77.3 | 13.0 | 10.8 | 83.2 |
| IV திட்டம் | 21.5 | 19.8 | 91.9 | 18.0 | 14.7 | 81.5 |
| V திட்டம் | 23.5 | 22.3 | 94.9 | 20.8 | 19.4 | 93.1 |
| VI திட்டம் | 43.0 | 42.8 | 99.5 | 34.5 | 30.2 | 87.4 |

மூலம்: 1. ஏ.சி.சி நிறுவனம், சிமெண்டு பற்றிய புள்ளி விவரம், 1984.

2. சிமெண்டு உற்பத்திச்சங்கம் (Cement Manufactures Association (CMA) சிமெண்டு ஏப்பிரல்-சூன், 1986.

மேலே உள்ள அட்டவணைப்படி சிமெண்டு உற்பத்தி முதல், இரண்டாம் ஐந்தாண்டுத்திட்டங்களுக்கிடையே 95.8 விழுக்காட்டிற்கும் 61.3 விழுக்காட்டிற்கும் இடைப்பட்டிருந்தது. திட்டக்கால இலக்குகளை நிறைவேற்றுவதில் மின்கட்டுப்பாடும், நிலக்கரிப் பற்றாக்குறையும் முக்கிய பங்கேற்றன. ஏழாவது ஐந்தாண்டுத் திட்டத்தில் முதலீட்டு உற்பத்தி

(Retention Price) என்று கொள்ளப்பட்டது. அரசின் தேக்க விலை குறைவாக இருப்பதாகப் பல குறைபாடுகள் கூறப்படவே 1973-இல் ஆயக் குழுவின் (Tariff Commission) பரிசீலனைக்கு அனுப்பப்பட்டது. அக் குழு 12 விழுக்காடு அளவிற்கு முதலீட்டின் மீது இலாபம் தர வேண்டும் என்றும், முதலுக்கான விகிதம் ஒரு டன்னுக்கு உரு. 650க்கும் அதிகமாக இருக்கக்

கூடாது என்ற வரம்பைப் பரிந்துரை செய்தது. ஆயக் குழுவின் பரிந்துரையை 1974-இல் அரசு ஏற்றுக் கொண்டு நடைமுறைப்படுத்தியது. அவ்வாறு முதலின் மீது கொடுக்கப்பட்ட 12 விழுக்காடு இலாபம் அரசு வரி விதிப்புக்கு முற்பட்டது (Pre-tax return). எனவே இவ்வாறு ஆலைகளுக்குக் கொடுக்கப்பட்ட உண்மையான பிரதிபலன் மொத்தமாக 9 விழுக்காடாக இருந்தது.

சிமெண்டுத் தொழில் நிறுவனங்கள் தொடர்ந்து அரசுக்கு முறையீடு செய்ததின் வாயிலாக மத்திய அரசு முதலீட்டின் மீது குறிக்கப்படுகின்ற பலன் நிகர மதிப்பைப் பற்றியதாக இருக்க வேண்டும்; மொத்த முதலீட்டின் பேரில் அல்ல என்று எண்ணி இவ்வகாரத்தைத் தொழில் செலவு, மதிப்பு (விலை) குழுவினிடம் (Bureau of Industrial Cost and Price - BICP) ஆலோசனை கேட்டு அதன் பரிந்துரைப்படி மூன்றடுக்கு (Three tier) விலைக் கொள்கையை 1979-இருந்து அரசு புகுத்தியது. இதன்படி சிமெண்டுத் தொழிற்சாலைகள் உயர்அளவு, நடுத்தர, குறைந்த அளவு விலையுடையவை என மூன்றாகப் பகுக்கப்பட்டன. அவற்றிற்குத் தேக்கவிலை 1 டன்னுக்கு முறையே உரூ. 220/-, உரூ. 205/-, உரூ. 185/- எனக் குறிக்கப்பட்டது. ஆனால் புதிதாக உற்பத்தி தொடங்கிய தொழில் நிறுவனங்களுக்கு (3 பகுப்புகளுக்கும் ஒன்று போல) 1 டன்னுக்கு உரூ. 96 தேக்க விலை என்று நிர்ணயிக்கப்பட்டது-இதற்குக் காரணம், அவர்கள் ஏற்றுக் கொண்ட உயர்ந்த முதலீட்டுச் செலவைக் கருத்தில் கொண்டு குறிக்கப்பட்டது. ஆனால் சிமெண்டுத் தொழில் இவ்வித பலனால் 85 விழுக்காடு உற்பத்தித் திறனைப் பயன்படுத்துவது கடினமாகக் கொள்ளப்பட்டது. இந்த முறை சிமெண்டுத் தொழிலுக்கு ஏற்றதல்ல. இதற்கு மாற்று முறை குறிப்பிட வேண்டும் என்று எண்ணித் தொடர்ந்து மத்திய அரசைப் பரிவுடன் அணுகியது. அந்த வேண்டுகோளுக்கு இணங்க பிப்ரவரி 28, 1982-இல் சிமெண்டுத் தொழிலில் பாதி விலைக் கட்டுப்பாடு செயற்படுத்தப்பட்டது. இது ஒரு பெரிய மாற்றம் என்றே குறிப்பிடலாம். ஏனெனில் 40 ஆண்டுக் காலமாக அரசு தொடர்ந்து கடைப்பிடித்து வந்த கடுமையான விலை, வழங்கல் கட்டுப்பாட்டைத் தளர்த்தி முதலீட்டை அதிகரிப்பது, நவீன மயமாக்குவது, தொழில் விரிவாக்கம், உற்பத்தி அதிகரிப்பு, தேவை, அளிப்பு இவற்றைப் பல பகுதிகளிலும் நிலைப்படுத்துவது போன்ற நோக்கங்களை நிறைவேற்றத் திட்டம் மேற்கொள்ளப்பட்டது.

மேற்கூறிய அரசுக் கொள்கை பல முக்கிய அம்சங்களைக் கொண்டதாக இருந்தது. அவற்றுள்: 1. உற்பத்தியில் ஒரு குறிப்பிட்ட விழுக்காடு (சமயத்திற்

கேற்றாற் போல்) கட்டாயக் கொள்முதல் சிமெண்டு (Levy Cement) ஆகவும், பழைய கட்டுப்பாட்டுடன் விளங்கும். இதில் குறியீட்டு உற்பத்தித் திறனில் 2/3 பாகம் பொது வழங்கலுக்காகவும், முதன்மைத் துறைகளுக்காகவும் (Priority Sectors) அரசு குறிப்பிட்ட விலையில் அளிக்க வேண்டும். மீதி சிமெண்டு வெளி அங்காடியில் நிறுவனங்கள் கூடுதல் விலையில் விற்பதற்கு அனுமதிக்கப்பட்டன. பாதிக்கப்பட்ட நிறுவனங்கள் (Risk Units) 50 விழுக்காடு அளவிற்குச் சலுகை பெறுகின்றன. 2. சீரான தேக்க விலை 1982-ஆம் ஆண்டு முதல் சிமெண்டுக்கும் குறிக்கப்பட்டது. இதன்படி போர்ட் லாந்து போசோலானா சிமெண்டு (Portland Pozzolana) விலை 1 டன்னுக்கு உரூ.320 எனவும், சாதாரண போர்ட்லாந்து சிமெண்டு (Ordinary Portland Cement) விலை டன்னுக்கு உரூ.335 எனவும் குறிப்பிடப்பட்டது. பழைய மூன்றடுக்கு முறை கைவிடப்பட்டது.

தேக்க விலையில் 1982 க்கும் 1984 க்கும் இடையில் உயர்வு ஏதும் இல்லை. ஆனால் உற்பத்திச் செலவில் தொடர்ந்து பல உயர்வுகள் காணப்பட்டன. குறிக்கப்பட்ட தேக்க விலை நாளடைவில் மாறி, சிமெண்டுத் தொழிற்சாலைகளை மோசமான நிதி நெருக்கடிக்குள் கொண்டு சேர்த்தது. இரண்டு ஆண்டுகள் கழித்து 1984 இல் கொள்முதல் சிமெண்டுக்கு விலை உயர்வு கொடுக்கப்பட்டு 1 டன் போர்ட்லாந்து போசோலானா சிமெண்டு உரூ. 360 எனவும், சாதாரண போர்ட்லாந்து சிமெண்டு 1 டன் உரூ.375 எனவும் அடிப்படையில் கொள்ளப்பட்டது. இவ்வித விலை உயர்வு உற்பத்திச் செலவில் எவ்வித மாற்றத்தையும் ஏற்படுத்தவில்லை. பழைய சிமெண்டுத் தொழிற்சாலைகளுக்குக் கொள்முதல் சிமெண்டு 65 விழுக்காடு குறியீட்டு உற்பத்தித் திறனில் குறிக்கப்பட்டது. புதிய நிறுவனங்கள், பாதிப்புக்குள்ளான நிறுவனங்கள் உற்பத்தித் திறனில் 45 விழுக்காடு என்று கொள்ளப்பட்டது. மேற்கூறிய முறையில் மாற்றம் 1985 இல் ஏற்படுத்தப்பட்டு குறியீட்டு உற்பத்திக்குப் பதிலாக உண்மையான உற்பத்தியில் முறையே 60 விழுக்காடு 40 விழுக்காடு என்று குறிப்பிடப்பட்டது. மார்ச்சு, 1986 இல் அரசு மறுபடியும் கொள்முதல் விலையைத் திருத்தியமைத்தது. இதன்படி மத்திய அரசு கொள்முதல் சிமெண்டை 1 டன் உரூ.24.50 எனக் கூட்டி அறிவித்தது.

அரசுக்குத் தர வேண்டிய கொள்முதல் சிமெண்டு 1986-இல் உற்பத்தியில் 60 விழுக்காடு எனவும், உரிமம் பெற்ற உற்பத்தித் திறனில் 150 விழுக்காடுவரை மேற்கூறிய விகிதமும், 100 விழுக்காடு திறனுக்கு மேற்பட்ட உற்பத்தியில் 45 விழுக்காடு

என்றும், இம்முறை 125 விழுக்காடு உற்பத்தியளவு வரை காணப்பட வேண்டும் என்று குறிப்பிடப்பட்டது. பாதிக்கட்டுப்பாடு ஏற்றுக் கொள்ளப்பட்ட போது கொள்முதல் கொள்கையை மறுபடியும் மாற்றி அமைத்தது. மேற்கூறிய கொள்முதல் சிமெண்டின் விலை மாற்றியமைக்கப்பட்ட பொழுது, கொள்முதல் விலை உரூ.384.50 என போர்ட்லாந்து போசோ லானா சிமெண்டிற்கும், உரூ.399.50 என்று சாதாரண போர்ட்லாந்து சிமெண்டு விலை என்று ஒப்புக் கொள்ளப்பட்டது. இவ்வகையான கூடுதல் விலை நுகர்வோர் மீது சுமத்தப்பட மாட்டாது என்றும், மாறாக இவ்வகை விலையைச் சேகரிக்கப்பட்டுள்ள சிமெண்டு நேர்மைபடுத்தும் கணக்கிலிருந்து (Cement Regulation Account)கொடுப்பதாக முடிவுமேற்கொள்ளப்பட்டது. எவ்வகையான சலுகைகள் அளிக்கப்பட்ட போதிலும் உற்பத்திச் செலவில் அதிகமான மாற்றத்தை ஏற்படுத்தவில்லை.

சிமெண்டுத் தொழிலின் சிக்கல்கள்: (Problems of the Cement Industry) சிமெண்டுத் தொழில் பெரும்பான்மையாக சில சிக்கல்களினால் பாதிக்கப்பட்டுள்ளது. அவை: மேல் எழு நிலை வசதிப் பற்றா குறை, அதில் முக்கியமாக மின்சாரம், நிலக்கரி, போக்குவரத்து போன்றவையாகும். மேலும் தேவை அளிப்பு இவற்றிற்கிடையே உள்ள இடைவெளி நவீன மயமாக்குதல், உற்பத்தி விரிவாக்கம் போன்றவையும் அடங்கும்.

அ. மேல் எழுநிலை வசதிச் சிக்கல்கள்: (Infra-structural deficiencies) மேல் எழுநிலை சிக்கல்கள் மின் அளிப்பு, நிலக்கரி, சரக்கு இரயில் பெட்டிகள் போன்றவை பற்றியதாகும். மின் அளிப்பில் அடிக்கடி நிறுத்தம் செய்வதால் போதுமான அளவு உற்பத்தி செய்வதற்கு முடிவதில்லை. பல மாநிலங்களில் மின் அளிப்பின் முறைகளில் மாறுதல்கள் காணப்படுகின்றன. இதற்கு ஏற்ற வழிமுறையாக 1982-ஆம் ஆண்டு முதல் கல் எண்ணெய் (Diesel) குழாய்கள் பொறுத்தப்பட்டு 40 விழுக்காடு வரை மின் அளிப்பில் ஏற்படும் தடங்கல்களைத் தாமாக்கச் சமாளிக்க வழி வகுத்துள்ளது. இப்போது 250 மெகாவாட் (M.W.) திறனுள்ள கல்லெண்ணெய் குழாய்கள் மூலம் செய்யப்படுவதற்கு முடிவெடுக்கப்பட்டுக் கூடுதலாக 150 M.W திறனுள்ள குழாய்களைப் பொறுத்து வதற்கும் ஏற்பாடுகள் செய்யப்பட்டுள்ளன. இவ்வகை ஏற்பாட்டிற்கு அரசு கட்டாயக் கொள்முதல் பகுதியிலிருந்து சலுகை அளிப்பதற்கு வழி வகுத்துள்ளது. ஆனால் அரசு கொடுக்கும் சலுகை போதாதாகையால் சிமெண்டு உற்பத்தியாளர் சங்கம் 1986 ஆம் ஆண்டில் சிமெண்டு உற்பத்தி வளர்ச்சி ஆணையரிடம் (Development Commissioner for cement

Industry) கட்டாயக் கொள்முதலில் அளிக்கும் சலுகையைக் கல்லெண்ணெய் விலை, மின்னாக்கி விலை ஆகியவற்றின் உயர்வைக் கருத்தில் கொண்டு உயர்த்த வேண்டியுள்ளது.

சரக்கு இரயில் பெட்டிகள் பற்றாக் குறையினால் சிமெண்டை விற்பனைக்கு எடுத்துச் செல்வதில் கிரமம் காணப்படுகின்றது. சிமெண்டுத் தொழில் 1970ஆம் ஆண்டிலிருந்து குறிப்பிட்ட இலக்குகளுக்குக் குறைவாக 1 இலட்சம் சரக்கு இரயில் பெட்டிகளைக் குறைவாகவே பெற்று வந்துள்ளது. இதனைச் சமாளிப்பதற்குச் சிமெண்டுத் தொழில் துணக்குத் தேவையான சரக்கு இரயில் பெட்டிகளை வாங்கி சொந்தமாக்கிக் கொள்ள வழிமுறைகள் கூறப்பட்டுள்ளன.

சிமெண்டுத் தொழிலுக்கு ஒதுக்கப்பட்டுள்ள நிலக்கரி தேவைக் கேற்றாற் போல் இல்லை. குறிக்கப்பட்ட இலக்குகளில் 1974 முதல் 1983முடிய உள்ள காலத்தில் 17 முதல் 43 விழுக்காடு வரைதான் நிலக்கரி அளிக்கப்பட்டது. இப்பற்றாக் குறையைக் கூடுதல் நிலக்கரி உற்பத்தியினாலும், நவீன முறையில் பக்குவப்படுத்தப்பட்ட சிமெண்டு உற்பத்தி முறையினால் எரிசக்தியைச் சேமிப்பதாலும் சமாளிக்கலாம். ஏழாம் ஐந்தாண்டுத் திட்டத்தில் நிலக்கரியைப் பெரும்பான்மையாக உற்பத்தி செய்வதற்குத் திட்டமிடப்பட்டுள்ளதாக நிலக்கரி உற்பத்தித் துறை கூறுகிறது. சரக்கு இரயில் பெட்டிகள் பற்றாக்குறையும், நிலக்கரி அளிப்பில் ஏற்படும் குறைவையும் போக்கச் சிலவழி முறைகள் கூறப்பட்டுள்ளன. அதன்படி நாட்டில் பல பாகங்களில் நிலக்கரியை வைப்பாக வைத்துத் தேவையைச் சமாளிக்கலாம் என்று சிமெண்டு உற்பத்தியாளர்கள் சங்கம் கூறியுள்ளது. அரக்கோணம், காசிப்பேட்டை, நடலாம், திருச்சி போன்ற இடங்களில் நிலக்கரியை வைப்பாக வைத்து அங்கிருந்து சிமெண்டுத் தொழிற் சாலைகள் தங்களுடைய சொந்தச் செலவில் எடுத்துச் செல்வது பல இடர்ப்பாடுகளைத் தவிர்க்கும் என்று ஆலோசனை கூறப்பட்டுள்ளது.

தேவை-அளிப்பு இடைவெளி: சிமெண்டு உற்பத்தி கணிசமான அளவு அதிகரித்திருந்தாலும் வளர்ந்து வரும் தேவையைப் பூர்த்தி செய்யும் அளவிற்கு உற்பத்தி செய்யவில்லை. 24.0 மிலியன் டன் சிமெண்டு 1978-79-இல் தேவைப்பட்டது. இறக்குமதி செய்யப்பட்ட 1.7 மிலியன் டன் சிமெண்டுடன் உள் நாட்டு உற்பத்தியாகிய 9.4 மிலியன் டன் சிமெண்டும் சேர்ந்து 12 விழுக்காடு பற்றாக்குறை காணப்பட்டது. அடுத்த 4 ஆண்டுகளில் ஏறக்குறைய 25 விழுக்காடு ஆண்டு தோறும் பற்றாக்குறை காணப்

பட்டது. 17 விழுக்காடாக 1983-84இல் குறைந்தது அடுத்த ஆண்டே 20 விழுக்காடாக உயர்ந்தது. பின்வரும் அட்டவணை நாட்டின் சிமெண்டுத் தேவை-அளிப்பை பற்றிக் குறிப்பிடுகிறது.

உற்பத்தி அதிகரிப்பு, தரமேம்பாடு, உற்பத்திச் செலவு குறைப்பு போன்றவை ஏற்பட வழி வகைகள் ஏற்படும்.

அரசு, உற்பத்தியை நவீன மயமாக்குவதற்கு,

அட்டவணை-3: சிமெண்டின் தேவையும், அளிப்பும்

| ஆண்டு | தேவை | உற்பத்தி | இறக்குமதி | கிடைக்கும் அளவு | மிலியன் டன் பற்றாக்குறை (விழுக்காடு) |
|---------|------|----------|-----------|-----------------|--------------------------------------|
| 1978-79 | 24.0 | 19.4 | 1.7 | 21.1 | 12 |
| 1979-80 | 25.9 | 17.6 | 1.5 | 19.1 | 26 |
| 1980-81 | 28.0 | 18.7 | 2.0 | 20.7 | 26 |
| 1981-82 | 30.2 | 21.1 | 1.6 | 22.7 | 25 |
| 1982-83 | 32.6 | 23.3 | 1.5 | 24.8 | 24 |
| 1983-84 | 35.6 | 27.1 | 2.5 | 29.6 | 17 |
| 1984-85 | 38.1 | 30.2 | 0.4 | 30.6 | 20 |

- மூலம்: 1. ஏ.சி.சி. நிறுவனம், சிமெண்டுத் தொழில் பற்றிய விவரம், 1984.
2. சிமெண்டு உற்பத்தியாளர் சங்கம், சிமெண்டு, ஏப்பிரல்-சூன், 1986.

சிமெண்டுப் பற்றாக்குறையைச் சமாளிப்பதற்கு இந்தியா 1978-79-இல் நிகர இறக்குமதியாளராக நேர்ந்தது. இதற்கு முன்னர் ஒருசிறிது ஏற்றுமதி செய்து வந்த நாடு 1971-72-இல் 5000 டன் அளவு இறக்குமதி செய்ய வேண்டியதாயிற்று. அதே ஆண்டில் 1.97 இலட்சம் டன் ஏற்றுமதி செய்தது. 1977-78-இலிருந்து இறக்குமதி தொடர்ந்து நடைபெற்று வருகின்றது. அதே ஆண்டில் 3.12 இலட்சம் டன் இறக்குமதி சிமெண்டு கிடைத்தது. ஆனால் 1984-85-இல் 3.74 இலட்சம் டன் அளவு சிமெண்டு இறக்குமதி செய்யப்பட்டது. இறக்குமதி சிமெண்டு 1976-77-இல் 3.64 இலட்சம் டன் உயர் அளவை அடைந்து 1984-85 இல் 4200 டன்னாகக் குறைந்தது.

நவீன மயமாக்குதல், தொழில் விரிவாக்கம்: (Modernization and Expansion of Industry) பெரும்பாலான கனரகத் தொழில்களைப் போலவே சிமெண்டுத் தொழிலில் பயன்படும் இயந்திரங்களும் பழமையாய்க் காணப்படுகின்றன. சிமெண்டுத் தொழிலை நவீன மயமாக்குவதற்குப் பல அரிய வாய்ப்புகள் உள்ளன. நவீனமயமாக்குவதன் மூலம்

உற்பத்தி நுட்பத்தை மேம்படுத்துவதற்கு, சுண்ணாம்புக் கல்லை எரித்துச் சாம்பலாக்கி (Pre-Calcination) உற்பத்தி செய்யும் முறை, ஈர உற்பத்தி முறையிலிருந்து காய்ந்த உற்பத்தி முறையைக் (Wet to dry Process) கையாளுதல், சுண்ணாம்புக் கற்களை வெட்டியெடுப்பதில், உடைப்பதில், தூளாக்குவதில் நவீன முறையைப் புகுத்துவது, சூழ்நிலையைப் பாதிக்கும் தூசுகளைச் சுட்டுப்படுத்தும் கருவிகள் போன்றவற்றைப் புகுத்துவது ஆகிய முறைகளால் சிமெண்டுத் தொழிலை உயர் நிலைக்குக் கொண்டு வர முயல்கிறது. ஏழாம் ஐந்தாண்டுத் திட்டத்தில் தொழிற் சாலைகளில் பயன்படும் தொழில் நுட்பம், உற்பத்தி ஆகியவற்றை மேம்படுத்தவும், பயன்படும் மூலப் பொருள்கள், முதல் போன்றவற்றை நல்ல முறையில் பயன்படுத்தித் தரத்தை உயர்த்தவும் முயற்சிகள் கையாளப்படுகின்றன. பெருமளவு உற்பத்தியில் ஈடுபட்டுள்ள பருத்தி நெசவாலைகள், சிமெண்டு, சணல், காகிதம் போன்ற தொழில்களை நல்ல அமைப்புக்குள் கொண்டுவரவும், நவீன மயமாக்கவும், உற்பத்தியில் தரமேம்பாடும், உற்பத்தி அதிகரிப்பும் ஏற்படவும் சக்தி விரயமாவதைத்

தடுக்கவும், உற்பத்திச் செலவினைத் தேர்ச்சி பெற்ற தாக்கவும் பல வழி முறைகள் கையாளப்படுகின்றன. இம்முயற்சிகளைச் செயற்படுத்த உரு. 2500 கோடி செலவிடத் திட்டமிடப்பட்டுள்ளது. இதில் உரு. 963 கோடி ஏற்கனவே செலவிடப்பட்டு நூதன உற்பத்தி முறைகளைக் கையாண்டு வருகின்றது. இதைத் தொடர்ந்து செயற்படுத்துவதற்கு அரசு அளிக்கும் 12 விழுக்காடு வரிச்சலுகை நிகர முதலீட்டின் மீது கிடைத்தால்தான் செயற்படுத்த இயலும் என்று குறிப்பிடப்பட்டுள்ளது.

சிமெண்டு நுகர்வு: (Consumption of Cement)

சிமெண்டு உற்பத்தி அதிகரித்திருந்தும் தனிஆள் நுகர்வு 1985 இல் 44 கிலோ கிராம் என்று கணிக்கப்பட்டுள்ளது. இது உலகின் தனிஆள் நுகர்வு அளவாகிய 200 கிலோ கிராம் அளவின் கால் பாகத்திற்கும் குறைவானது என்று கூறப்படுகிறது. பிறநாடுகளின் தனிஆள் நுகர்வு மிக அதிகமாகவே உள்ளது. அவற்றோடு ஒப்பிடும்போது இந்தியாவின் தனிஆள் நுகர்வு குறைவாகக் காணப்படுகின்றது. சப்பானில் 561 கி. கிராம், இரசியாவில் 466 கிலோ கிராம், தென் கொரியாவில் 460 கி. கிராம், பிரான்சில் 381 கி. கிராம், அமெரிக்காவில் 332 கி. கிராம், சீனாவில் 135 கி. கிராம் என்று தெரிய வருகிறது. ஒரு நாட்டின் பொருளாதார வளர்ச்சியை அறிவதற்கு அந்த நாட்டின் எஃகு, சிமெண்டு போன்ற பண்டங்களின் தனிஆள் நுகர்வு சிறந்த எடுத்துக்காட்டாக அமையும்.

எட்டாம், ஒன்பதாம் திட்டங்களில் சிமெண்டுத் தொழிலை நவீனப்படுத்துவதற்கு நலிவடைந்த சிமெண்டுத் தொழிற்சாலைகளைச் (Sick-Units) சீர்திருத்தி, சிமெண்டுத் தொழிலை முழுவதுமாக மேம்படுத்தி, திட்ட இலக்காகிய 100 மிலியன் டன் உற்பத்தியை அடையக் கூடும் என்று எதிர்பார்க்கப்படுகிறது. திட்டக் குழுவின் செயற்குழு பரிந்துரைப்படி அரசு சிமெண்டுத் தொழிலுக்குத் தேவையான வருவாய் கிடைக்கும் வகையில் ஆண்டிற்கு உரு. 450 கோடி மொத்த முதலீடாக்கிப் புதிய உற்பத்தியளவைப் பெற முடியும் என்று தெரியவருகிறது. இவ்வகை முயற்சிகளை உரிய நேரத்தில் செயற்படுத்தினால் சிமெண்டுத் தொழில் கணிசமான முன்னேற்றத்தை அடையக்கூடும் என்பது உறுதி.

கட்டுப்பாடு முழுவதும் தளர்த்தப்பட்டாலும் சிமெண்டுத் தொழிலில் உள்ள புதிய நிறுவனங்களுக்கு இது பயனளிக்காது. இதனைச் சரி செய்வதற்காகச் செய் பொருள் வரி (Excise duty) யிலிருந்து சலுகை கொடுத்தும், கொள்முதல் கட்டாயத்திலிருந்து விலக்கு அளித்தும் சிக்கல்களைத் தீர்க்கலாம் என்று கருதுகிறார்கள். எந்த அளவிற்கு வரியிலிருந்து

மீட்புக் கொடுக்கலாம் என்பதைக் கணக்கிட்டு, சிமெண்டுத் தொழில் எந்த அளவிற்கு வாங்கிய கடனின் மீது வட்டி செலுத்துகின்றது என்றும் வாங்கிய கடனைத் திரும்பிக் கொடுக்கின்றது என்றும் உணர்ந்து செயற்பட வேண்டும். 12 விழுக்காடு வரிச்சலுகைக் கொடுப்பதை எண்ணிச் சிமெண்டு உற்பத்தியில் ஈடுபடாத பல புதிய நிறுவனங்கள் சிமெண்டு உற்பத்தி செய்ய முற்பட்டுள்ளன. பழைய தொழில் நிறுவனங்கள் (சிமெண்டு) நவீன மயமாக முயல்கின்றன. பல சிமெண்டுத் தொழிற்சாலைகள் விரிவாக்கப் பணியையும் மேற்கொண்டுள்ளன. இதனால் குறியீட்டு உற்பத்தித் திறன் 1978-இல் 22 மிலியன் டன்னாக இருந்தது 1986-இல் 44 மிலியன் டன்னாக அதிகரித்துள்ளது. சிமெண்டு உற்பத்தி 19 மிலியன் டன்னிலிருந்து 33 மிலியன் டன்னாக அதே காலத்தில் உயர்ந்துள்ளது. இவ்வகைத் தூண்டுதல்களால் சிமெண்டுத் தொழில் மிக விரைவில் முன்னேற வாய்ப்புகள் உள்ளன. க.சொ.

துணைநூல்கள் :

Datt, R. & Sundaram, K.P.M. Indian Economy, S. Chand & Co., Private Ltd, New Delhi, 1986.
 Kapoor, A.L. New Horizons in Cement, The Hindu Survey of Indian Industry, 1985.
 Misra, S.K. & Puri, V.K. Indian Economy, Himalaya Publishing Co., Delhi, 1986.

சிமேரியர் வரலாற்றுச் சிறப்புமிக்க நாடோடிக் கூட்டத்தினர். இவர்கள் கி.மு.700-ஆம் ஆண்டை ஓட்டிச் சிற்றாசியாவிற்குள் புகுந்தனர். கிரேக்க வரலாற்றறிஞர் எரடோட்டசு (Herodotus) இம்மக்களைப் பற்றிக் குறிப்பிடும்போது சிமேரியர் (Cimmerians) உருசியாவிலிருந்து காக்கசசு (Caucasus) மலைத்தொடர் வழியாகச் சிற்றாசியாவிற்குப் பிற நாடோடிக் கூட்டத்தினரால் (சித்தியர்கள்) துரத்தப்பட்டனர் எனக் கூறுகின்றார்.

சிமேரியர்கள் கி.மு. 716-இல் உரார்த்து (Urartu) என்னும் அர்மீனியர்களை எதிர்த்துப் போரிட்டனர். பின்னர் கி.மு. 705-இல் அசீரியாவின் (Assyria) இரண்டாம் சார்கன் (Sargon II) மன்னரால் விரட்டப்பட்டு அனடோலியாப் (Anatolia) பகுதிக்கு வந்து அங்கு கி.மு.696-695-இல் பிரிகியா (Phrygia) பகுதியைக் கைப்பற்றினர். அதன் பின்னர் கி.மு.652-இல் இலிடியாவின் (Lydia) தலைநகரான சார்திசுவைக் (Sardis) கைப்பற்றியதன் மூலம் இவர்களின் ஆதிக்கம் உச்ச நிலையை அடைந்தது. ஆயினும் இவர்களின் வீழ்ச்சி உடனே தொடங்கியது. கி.மு.637-

கும் 626க்கும் இடைப்பட்ட காலம் என வரலாற்றிய லாரால் நம்பப்படும் இக்காலத்தில், அலியாட்டசு (Alyattes) என்பவரால் சிமேரியர்கள் துரத்தப்பட்டனர். அதன் பின்னர் இவர்கள், வரலாற்றில் குறிப்பிடத் தக்க அளவு பெயர் பெறவில்லை எனலாம்.

சிமேரியர்களின் தோற்றத்தைப் பற்றிப் தெளிவாக அறிய இயலவில்லை. மொழி அடிப்படையில் இவர்கள் திராசியர்கள் (Thracian) என்றோ ஈரானியர்கள் என்றோ கருதப்படுகின்றனர். இவர்கள் கருங்கடலுக்கு வடக்கில் வாழ்ந்திருக்கலாம் எனக் கருதப்படுகிறது. இவர்களின் சொந்த நாடு பற்றியும் இவர்கள் எந்தக் காலத்தில் இவர்களது பழைய இடத்திலிருந்து சித்தியர்களால் வெளியேற்றப்பட்டனர் என்பது பற்றியும் சான்றுகள் தெளிவாகக் கிடைக்கவில்லை.

தொல்லியலாரின் ஒரு கொள்கைப்படி இவர்கள் 'கட்டகோம்புப்பண்பாட்டைச் ('Catacomb' culture) சேர்ந்தவர்கள் என்றும், இப்பண்பாட்டினர் தென் உருசியாவிலிருந்து சுருப்னா (Surbna) பண்பாட்டினரால் வெளியேற்றப்பட்டனர் என்றும் கூறப்படுகிறது. சில வல்லுநர்கள் தென்மேற்கு உக்ரேனிலும் நடு ஐரோப்பாவிலும் கண்டெடுத்த திராக்கோ சிமேரிய (Thraco Cimmerian) படிமங்களிலிருந்து கிடைக்கப்பெற்ற பொருள்களைக் கொண்டு சித்தியர்களின் கொடுமையினால் இவர்கள் அங்கேரிச் சமவெளிகளுக்கு விரட்டப்பட்டனர் என்றும் கருதுகின்றனர். இங்கு இவர்கள் வாழ்ந்த காலம் கி.மு. 500-ஆம் ஆண்டை ஒட்டியதாக இருக்கலாம் என்று கருதப்படுகிறது. திருநூலில் சிமேரியர்கள் கோமர் (Gomer) என்று குறிப்பிடப்பட்டுள்ளனர். சி.ப.

சிமோனோசெகி உடன்படிக்கை: சப்பானிலுள்ள சிமோனோசெகி (Shimonoseki) நகரில் கி.பி. 1895-இல் சீனாவுக்கும் சப்பானுக்குமிடையே கையெழுத்தானது இந்த உடன்படிக்கை. ஐரோப்பிய அரசுகள் கிழக்கில் குடியேற்ற நாடுகளைப் பிடித்து வருவதைக் கண்ணுற்ற மெய்சி சப்பான் (Meiji Japan), ஏகாதிபத்திய ஆசையால் தானும் பீடிக்கப்பட்டு, கொரியாவினைத் தனது கட்டுப்பாட்டின்கீழ் கொண்டுவருதல், மற்றும் சீனாவையும் தனது செல்வாக்கின்கீழ் கொண்டு வருதல் ஆகிய இரு ஏகாதிபத்திய நோக்கங்களோடு வலுவற்றுக் கிடந்த சீனாவின் மீது ஓர் ஆக்கிரமிப்புப் போரினை ஏற்பரல் கி.பி. 1894-இல் தொடங்கியது. இதுவே முதலாம் சீன-சப்பானியப் போர் எனப்படுகிறது. பலவிடங்களில் தோற்கடிக்கப்பட்ட சீனா, சப்பானின் நிபந்தனைகளை ஏற்றுக் கையொப்பமிட்ட இவ்வுடன்படிக்கையின்படி, தனக்கு எந்த உரிமையுமில்லாத, சுதந்திர

நாடெனக் கொரியாவைச் சீனா ஏற்றுக்கொண்டது. தைவான், பெசுபடோர் தீவுகள், இலியோடுங்கு முந்நீரகம் ஆகியவற்றைச் சீனா சப்பானுக்குத் தந்தது. சூசெள, காங்செள போன்ற சீனத் துறைமுகங்கள் சப்பானியக் கப்பல்களுக்குத் திறந்துவிடப்பட்டன. போர்ச் செலவுக்காக இருபது கோடி 'தேல்' (Tael) என்ற பெருந்தொகையினைச் சீனா சப்பானுக்கு அளிக்க ஒப்புக் கொண்டது.

ஆனால், உடனேயே உருசியா, செருமனி, பிரான்சு ஆகிய மூன்றும் தலையிட்டு இலியோடுங்கு முந்நீரகத்தைச் சீனாவுக்குத் திருப்பித் தந்து, அதற்கு ஈடாக மூன்று கோடி 'தேல்'களைப் பெற்றுக் கொள்ளுமாறு செய்தன. இர .ஆ.

சியாங்-கய்-சேக்கு: தேசிய சீனாவின் (Nationalist China) குடியரசுத் தலைவராக 1928-முதல் 1949 வரையில் பதவி வகித்த சியாங்-கய்-சேக்கு கி.பி. 1887-ஆம் ஆண்டில் செக்கியாங்கு (Chekiang) மாநிலத்தில் ஒரு நடுத்தர விவசாயக்



சியாங்-கய்-சேக்கு

குடும்பத்தில் பிறந்தார். இளமையில் தந்தை இறந்த பின், இவர் தலைநகரில் இருந்த பள்ளி ஒன்றில் பயின்றார். அக்காலம் குத்துச்சண்டை வீரர் கிளர்ச்சியை அடுத்து, ஐரோப்பியப் படைவீரர் சீனத் தலைநகரான பீகிங்கைக் கைப்பற்றி அட்டுழியங்கள் பல புரிந்து சீனாவை அவமதித்த காலமாகும். மக்கள் உள்ளம் வெதும்பிக் கொடுத்த நிலையில் தேசியம் தலையெடுத்தது. நூற்றுக்கணக்கான சீன இளைஞர்கள் சப்பானுக்குச் சென்று இரகசிய இயக்கங்களைத் தோற்றுவித்தனர். சியாங்கும் 1906-இல் சப்பானிய இராணுவக் கலைக்கழகத்தில் சேர்ந்து பயில்வதற்காக அந்நாடு சென்றார். அங்குச் சீன தேசியவாதி

களுடன் தொடர்பு ஏற்பட்டது. தோக்கியோ இராணுவக் கலைக்கழகத்தில் ஈராண்டுகள் பயிற்சி பெற்றுச் சப்பானியப் படையிலும் சிறிது காலம் பணியனுபவம் பெற்றார் சியாங்குசப்பானில் சென்-சி-மெய் (Chen-Chi-Mei) என்ற சீனத் தேசியவாதியின் சீடராக மாறி, சன்-யாட்-சென்னுடன் நெருங்கிய தொடர்பினைச் சியாங்குபூண்டார்.

பதவி உயர்வுகள்: சீனப் புரட்சியைத் (1911) தொடர்ந்து சன்-யாட்-சென்னின் தலைமையில் சீனாவில் ஒரு குடியரசு நிறுவப்பட்டபோது அக்குடியரசின் படையில் சியாங்-கய்-சேக்குக்கும் ஓர் உயர் பதவி அளிக்கப்பட்டது. அடுத்த ஆண்டிலேயே சன்-யாட்-சென் பதவி விலகியபோது, சியாங்கு சப்பானுக்குச் சென்று தன் இராணுவப் பயிற்சியினைத் தொடர்ந்தார். சீனத் தேசியவாதிகள் 1913-ஆம் ஆண்டு கோடையில் மற்றொரு சிளர்ச்சியைத் துவக்கினர். சாங்கை நகரின் ஆயுதக் கிடங்கினைக் கைப்பற்று மாறு சியாங்கின் தலைமையிலானதொரு படைப்பிரிவு ஏவப்பட்டது. இப்புரட்சியும் தோல்வியுறவே, சன்-யாட்-சென்னுடன் சியாங்கும் சப்பானில் அடைக்கலம் புகுந்தார். தேசியவாதிகளின் (குவோமின்டாங் குகளின்) படைகள் சியாங்கு போன்ற தளபதிகளின் கீழ், அடுத்த எட்டாண்டுகள் சீன மாநிலங்களின் ஆட்சியினைக் கைப்பற்றியிருந்த போர்ப் பிரபுக்களைத் (War Lords) தாக்குவதில் தொடர்ந்து ஈடுபட்டிருந்தன. சியாங்கின் போர்ப்பணி இதில் முக்கியமானது. சன்-யாட்-சென்னுக்கு அடுத்த முக்கிய மனிதராகக் குவோமின்டாங்குட்சியில் சியாங் உயர்ந்திருந்தார்.

கான்டன் குடியரசின் தலைவராக 1923-இல் சன் பதவியேற்றதும், புதிய படையினை நிருமாணக்கும் வழியினை அறிந்து வரும்பொருட்டு மாசுக் கோவுக்குச் சியாங்கு அனுப்பப்பட்டார். நான்கு மாதங்கள் தங்கிச் சியாங்கு திரும்பி வந்ததும் சீனாவில் வாம்போவா இராணுவக் கலைக்கழகம் (Whampoa Military Academy) நிறுவப்பட்டு அதன் தலைவராகச் சியாங்கு நியமிக்கப்பட்டார். சன்-யாட்-சென்னுடைய மனைவியின் தங்கையைச் சியாங்கு மணந்துகொண்டார்.

ஆட்சிபீடம் ஏறுதல்: சன்-யாட்-சென் 1925-இல் அகால மரணமுற்றதும் குவோமின்டாங்கு அரசிலும் கட்சியிலும் வலச்சாரி-இடச்சாரிப் பூசல் வலுப் பெற்றது. முதலாளிகளும் நிலப் பிரபுக்களும் வலச்சாரி குவோமின்டாங்கு தலைவர்களுக்குப் பக்கபல மாயிருந்து இடச்சாரிகளையும் பொது உடைமைவாதிகளையும் வெளியேற்ற வேண்டுமென்றனர். சியாங்கு திறமையாக நடுநிலை வகித்தார். கட்சியின்

தலைமைக்குழு கூடி, இடச்சாரிகளின் எண்ணிக்கை மத்திய குழுவில் மூன்றில் ஒன்றுக்குமேல் இருக்கக் கூடாதென 1926-இல் முடிவெடுத்தது. அதே ஆண்டின் தொடக்கத்தில்தான் படைகளின் தலைமைத் தளபதியாக நியமிக்கப்பட்டிருந்த சியாங்-கய் சேக்கு இதுதான் தக்க சமயமென்று படைகளை அனுப்பி இடச்சாரிகளின் தொழிற் சங்கங்கள், புகைவண்டி நிலையங்கள், வங்கிகள், பிற அலுவலகங்கள் ஆகியவற்றைப் பிடித்து, வலச்சாரிகளின் கட்டுப்பாட்டில் அவற்றைக் கொண்டுவந்தார். விரைவிலேயே குடியரசுத்தலைவர், அமைச்சர்கள் போன்றோரையும் விரட்டிவிட்டு கட்சித் தலைமையையும் அரசின் தலைமையையும் படைபலத்தைப் பயன்படுத்தித் தாமே எடுத்துக் கொண்டார் (1926-28). பெரு நகரங்கள் ஒவ்வொன்றாகச் சியாங்கின் படைகளால் கைப்பற்றப்பட்டன. 'நாடு ஐக்கியப்படுத்தப்படுதல்' என்று இந்நடவடிக்கைகளுக்குப் பெயர் சூட்டப்பட்டது. காங்கை, காண்டன், நான்கிங்கு ஊகான் போன்றவை கைப்பற்றப்பட்டன. காண்டனை மையமாகக் கொண்டிருந்த குவோமின்டாங் (தேசிய) அரசு நான்கிங்கு நகருக்கு மாற்றப்பட்டது. (1927). தேசிய அரசு, படை, கட்சி ஆகிய அனைத்துக்கும் தாமே தலைவர் எனச் சியாங்கு அறிவித்துக் கொண்டார் (1928). வடக்கு நோக்கிப் படையனுப்பி 1928-இல் பீகிங்கையும், பின்னர் மஞ்சூரியா போன்ற வட மாநிலங்களையும் கைப்பற்றி 1930-இல் சீனா முழுவதையும் தம் ஆட்சியின்கீழ் சியாங்கு ஒன்றுபடுத்தினார்.

சியாங்கின் அரசு 1928-30-இல் மேற்கு வல்லரசுகளோடு பேச்சுவார்த்தைகள் நடத்தி வெள்ளையர் அனுபவித்துவந்த பற்பல சலுகைகளையும் சிறப்புரிமைகளையும் ஒன்றன்பின் ஒன்றாக நீக்கிற்று. நாட்டை ஒன்றுபடுத்தியதும், மேற்கு வல்லரசுகளின் சிறப்புரிமைகள் பலவற்றை அகற்றியதும் சியாங்கு அரசின் இரண்டு முக்கிய வெற்றிகளாகும். மேலும் புதிய சட்ட முறை (Legal System) ஒன்றும், நாடு முழுவதையும் இணைக்கும் சாலைகள், கால்வாய்கள் பலவும் உருவாயின. எனினும் இடச்சாரிகள் மீது இவர் காட்டிய வெறுப்பும் மேற்கொண்ட கொடிய நடவடிக்கைகளும் மக்களை மீண்டும் பிளவுபடுத்தி இவரது ஆட்சியை ஊனப்படுத்தின. ஏகாதிபத்திய நாடாக அண்மையில் வளர்ந்துவந்த சப்பானின் ஆக்கிரமிப்புகளும் மேலை நாடுகளுக்கும் சப்பானுக்குமிடையிலான போட்டிகளில் சியாங்கு சிக்குண்டதும் அவரது ஆட்சிக்கு ஊறு விளைத்தன. எனினும், 1948 முடிய இவரது ஆட்சி சீனாவில் நீடித்தது.

சப்பானியப் படைகள் 1931-இல் சீனாவில் வடகோடி மாநிலமான மஞ்சூரியாவைத் தாக்கி, மட்சு குவோ என்ற ஒரு புதிய அரசைத் தோற்றுவித்தன.

சப்பான் 1932-இல் றேலும் சில பகுதிகளையும் வடக்கில் கைப்பற்றிக் கொண்டது. மேலை நாடுகளும் சர்வதேசச் சங்கமும் சப்பானை மகிழ்ச்சிப்படுத்தும் கொள்கையினைப் பின்பற்றிச் சீனாவுக்கு உதவி புரிய முன்வரவில்லை. வடச்சாரி அரசை அமைத்து மக்களைப் பிளவுபடுத்திய சியாங்கின் அரசால் சப்பானிய ஆக்கிரமிப்புகளை எதிர்க்க இயலவில்லை. எனவே சப்பானுக்கு வட மாநிலங்கள் பலவற்றையும் அளிக்கும் ஒப்பந்தம் ஒன்றினைச் சியாங்கு செய்து கொள்ள நேர்ந்தது. 'வட சீன அரசு' என்ற ஒன்றை 1935-இல் சப்பான் இந்த வட மாநிலங்களைக் கொண்டு அமைத்தது.

சியாங்கின் இந்தத் துரோகக் கொள்கையினை எதிர்த்து நாடு நகரங்களில் பெருங் கொந்தளிப்பு ஏற்பட்டது. இதனை அடக்கச் சியாங்கின் படைகள் நடவடிக்கை மேற்கொண்டபோது மாசேதுங்கின் தலைமையிலான பொதுவுடைமைக் கொள்கையினர் படைதிரட்டி எதிர்க்கலாயினர். உள்நாட்டுப் போர் மூண்டது. தம்மோடு தோள் சேர்ந்து அந்நிய சப்பானியரை எதிர்த்துப் போரிடுமாறு சியாங்கைப் பொது உடைமைவாதிகள் வேண்டினர். இவர் அவ்வாறு கூட்டுசேர விரும்பவில்லை. அவ்வாறு கூட்டுசேர வேண்டாமென்றும் சப்பானோடு சமரசம் செய்து கொள்ளுமாறும் மேலை வல்லரசுகள் சியாங்குக்கு ஆலோசனைகள் கூறி, பல வகையினும் உதவிகள் புரிந்தன.

சப்பான் 1937-இல் மறுபடியும் ஒரு பெரும் போரினைச் சீனாவுக்கெதிராகத் தொடுத்தது. கடற்கரை நகரங்களும் மாநிலங்களும் சப்பானியப் படைகளால் ஆக்கிரமிக்கப்பட்டன. இது இரண்டாம் சீன-சப்பானியப் போர் எனப்பட்டது. இதன் தொடர்ச்சியாக இரண்டாம் உலகப் போரிலும் மேலைநாடுகளின் கூட்டாளியாகச் சியாங்கு ஈடுபட்டார். சீனா அமெரிக்காவின் இராணுவத் தளமாயிற்று. சீனாவுக்குக் கிடைத்த நன்மைகளோ ஒன்றுமில்லை. இலட்சக்கணக்கான சீனர்கள் அமெரிக்காவுக்காகப் போரிட்டு மடிந்தனர். உலக வல்லரசுத் தலைவர்களில் ஒருவர் எனச்சியாங்கைச் சில உச்ச மாநாடுகளில் அமெரிக்கர் சேர்த்துக் கொண்டது ஒன்றே சீனா பெற்ற பலன். உலகப்போரின் முடிவிலும், அமெரிக்காவின் ஆலோசனையின் பேரில், பொது உடைமைவாதிகளோடு பேச்சு வார்த்தை நடத்த மறுத்தார். எனவே, உள்நாட்டுப் போர் ஏற்பட்டு 1945-48-இல் சீனாவின் அனைத்து மாநிலங்களையும் சியாங்கு இழந்தார். பீகிங்கு நகரமும் 1949 சனவரியில் பொதுவுடைமையர்களால் கைப்பற்றப்பட்டது. அமெரிக்கக் கடற்படையின் பாதுகாவலோடு தைவான் (பார்மோசா) தீவிற்குச் சியாங்-கய்-சேக் ஓடி அங்குத்தேசிய சீனா

என்ற ஒரு புதிய அரசினைத் துவக்கினார். சீனப் பொதுவுடைமை அரசின் படைகள் தைவானைத் தாக்காமல் அமெரிக்கப் போர்க்கப்பல்கள் காத்தன.

சியாங்கின் சீனாவாக 1949 முதல் தைவானே இருந்தது. அதுவே உண்மையான சீன அரசு என 1971 வரை ஐ.நா.வில் அமெரிக்காவின் தயவினால் அங்கம் வகித்தது. ஐ.நா. பாதுகாப்பு அவையில் நிரந்தர உறுப்பு நாடுகள் ஐந்தில் ஒன்றாகவும் சியாங்கின் தைவான் அரசு இடம் பிடித்திருந்தது. சியாங்-கய்-சேக்கு 1975-இல் காலமானார். சீனக் குடியரசின் தலைவர் என்ற பட்டத்தை 1928 முதல் 1975 வரை அவரே விடாமல் குடியிருந்தார். தன் மகன் சியாங்-சிங்-குவோவை அப்பட்டத்திற்கு வாரிசாக நியமித்த பின்னர் அவர் இறந்தார். இர.ஆ.

சியாம பிரசாத்து முகர்சி: இவர் வங்காளத்தில் தோன்றிய சிறந்த கல்வியாளரும், தேசியவாதியும் ஆவார். இந்திய விடுதலைப் போரிலும், இந்தியப் பிரிவினையை எதிர்த்தும், நாட்டின் கல்வி, பண்பாட்டு வளர்ச்சிக்கும், மிகவும் பாடுபட்டார். பாராளுமன்றத்தில் சிறப்பான பணியாற்றியதுடன், இந்து மகாசபை, பாரதிய சன சங்கம், மகாபோதி சங்கம் ஆகியவற்றின் தலைவராகவும் இருந்தார். இவர் சிறந்த ஆளுமையும், தெளிவான சிந்தனையும், எளிய பழக்க வழக்கங்களும், தாய்மொழிப் பற்றும் கொண்டு விளங்கினார்.

இளமைப்பருவம்: சியாம பிரசாத்து முகர்சி (Shyma Prasad Mukerji) 1901-இல் வங்காளத்திலுள்ள போவனிபூரில் சிறந்த பண்பாடும், உயர்ந்த கல்வியும் உள்ள பிராமணக் குடும்பத்தில் பிறந்தார். இவர்தம் தந்தை அசுதோசு முகர்சி, தாயார் சோக மாயாதேவி; தமையனார் இராமபிரசாத்து; இளவல் பரம பிரசாத்து. தந்தையார் கல்கத்தா பல்கலைக் கழகத் துணை வேந்தராகவும், கல்கத்தா உயர்நீதிமன்றத் தலைமை நீதிபதியாகவும் இருந்தார். எனவே இவர் தம் குழந்தைகளை ஒழுக்கத்துடனும், கட்டுப்பாட்டுடனும், சிறந்த பண்பாட்டுடனும் வளர்த்தார்.

இவர் மித்ரா பள்ளியில் பயின்று, தமது 16-ஆம் வயதில் பள்ளியிறுதித் தேர்வில் (Matriculation) வெற்றிபெற்று, 1917-இல் கல்கத்தா மாநிலக் கல்லூரியில் சேர்ந்து, 1919-இல் நடுநிலைத் தேர்விலும் 1921-இல் ஆங்கில இலக்கியம் இளங்கலைத் தேர்விலும் சிறப்பாகத் தேர்ச்சி பெற்று, முதுகலை வகுப்பில் இந்திய மொழிகளைக் கற்றார். இவர் 1922-இல் சுதா தேவியை மணந்தார். பின்னர் 1924-இல் சட்டப்படிப்பில் பல்கலைக் கழகத்தில் முதல் மாணவராகத் தேர்ச்சி பெற்றார், 1926-இல்

இங்கிலாந்து சென்று, அடுத்த ஆண்டு அங்கு வழக்குரைஞர் சங்கத்தில் சேர்ந்தார். இந்தியா திரும்பிய பின் 1934-இல் கல்கத்தா பல்கலைக்கழகத்தின் துணைவேந்தரானார்.

அரசியல்: இவர் 1929, 1937 ஆண்டுகளில் வங்காளச் சட்டசபைக்குத் தேர்ந்தெடுக்கப்பட்டார். அப்பொழுது ஆட்சியிலிருந்த 'முசுலீம் லீக்' (Muslim League) அமைச்சரவை இவரும் இவர் தந்தையாரும் ஏற்படுத்தியிருந்த கல்வி முறையை மாற்றி அமைக்க, 'உயர்நிலைப்பள்ளி, கல்கத்தாப் பல்கலைக் கழக மசோதாவைக்' கொண்டு வந்தது. அதனை எதிர்த்துத் தனி மனிதனாகப் போராடி, ஆட்சியைக் கவிழ்த்து, பசுலுல் அக்கின் (Fazlul Hag) கட்சியில் சேர்ந்து கூட்டு அமைச்சரவை ஏற்படுத்தினார். பசுலுல் அக்குமுதலமைச்சராகவும், சியாம பிரசாத்து நிதி அமைச்சராகவும் பணிபுரிந்தனர். வீர சவர்க்காரின் தியாக உணர்வால் கவர்ந்திழுக்கப்பட்டு 'இந்து மகாசபை'யில் சேர்ந்து, 1939-இல் அதன் தலைவரானார்.

'வெள்ளையனே வெளியேறு' இயக்கத்தின் பொழுது காங்கிரசுத் தலைவர்கள் சிறைப்பட்டதால், இவர் சட்டசபையை விட்டு விலகி ஆங்கிலேயர் ஆட்சியை எதிர்த்தார். வங்காளத்தில் 1943-இல் பஞ்சம் ஏற்பட்டபொழுது பெருமளவில் துயர் துடைப்புப் பணிகளில் ஈடுபட்டார். இந்தியப் பிரிவினையை முழு மூச்சுடன் எதிர்த்தார்.

விடுதலை பெற்ற இந்திய அரசில் (1947) இவர் தொழில் துறை அமைச்சராகப் பதவியேற்று, தொழிற்சாலைகளின் முன்னேற்றத்திற்கு அடிக்கல் நாட்டி, சித்தரஞ்சன் இரயில் தொழிற்சாலை, சிந்திரி உரத் தொழிற்சாலை ஆகியவற்றை ஏற்படுத்தினார். இவர் 1950-இல் அமைச்சரவையிலிருந்து வெளியேறி தம்முடைய கருத்துகளைப் பரப்பப் பாரதிய சன சங்கத்தைத் தொடங்கினார். கல்கத்தாவின் வடக்குத் தொகுதியிலிருந்து மக்கள் சபைக்கு 1952-இல் தேர்ந்தெடுக்கப்பட்டுப் பாராளுமன்றத்தில் சிறப்பாகப் பணிபுரிந்ததன் விளைவாக 'பாராளுமன்றச் சிங்கம்' எனப்பட்டார். இவர் 1952-இல் மகாபோதி சங்கத் தலைவராகி பர்மா, கம் போடியா ஆகிய நாடுகளுக்குச் சென்றார். காசுமீரத்தை இந்தியாவுடன் முழுமையாக இணைக்க வேண்டுமென்ப போராடி 1953-இல் அங்குச் சிறைபுகுந்து அங்கேயே காலமானார். சி.இரெ.

சியால்கோட்டு பாகிசுத்தானத்தில் உள்ள ஒரு மாவட்டம். இங்குச் செனாபு (Chenab) ஆறு பாய்வதால் இது செழிப்பைப் பெற்றுள்ளது. கரும்பு, தானிய வகைகள், மக்காச் சோளம், வாற்கோதுமை,

கோதுமை முதலியன சியால் கோட்டில் (Sialkot) பயிராகின்றன. மாநிலத் தலைநகரான இது ஒரு பெரிய இருப்புப்பாதை மையமாகவும், வாணிகக் கேந்திரமாகவும் விளங்குகிறது. மிதிவண்டிகள், அறுவை சிகிச்சைக்கான எஃகுப்பொருள்கள், சமையல் வேலைக்குரிய பல்வேறு கருவிகள், இரப்பர் பொருள்கள் முதலியன இங்கு உற்பத்தி செய்யப்படுகின்றன. துணி நெய்தல் சிறப்பாக நடைபெறுகிறது. 10-ஆம் நூற்றாண்டில் கட்டப்பட்ட கோட்டையின் சிதைவுகளை இங்குக் காணலாம். குருநானக்கு கோயிலும் இங்கு உள்ளது. நகரின் மக்கள்தொகை 296,000 (1981). தெ.பா.

சியாவுத்தீன் பரணி: மௌலானா சியாவுத்தீன் பரணி (கி.பி. 1286-1359) என்ற முகமதிய வரலாற்றாசிரியர் செல்வக்குடியில் பிறந்தவர். இவர்தம் உறவினர் அலா-உல்-மாலிக்கு என்பார் அலாவுத்தீன் கில்சியின் அவைக்களத்தில் பணிபுரிந்தமையால் பரணிக்கும் முகமதிய ஆட்சியாளர்களுடன் தொடர்பு ஏற்பட வாய்ப்பு உண்டானது. முகமது பின் துக்ளக்கின் ஆட்சியில் சியாவுத்தீன் பரணியின் (Zia-Uddin-Bharrani) செல்வாக்குப் பெருகியது. ஆனால், பிரோசாவின் காலத்தில் அவருக்கிருந்த அரசியல் செல்வாக்கு மங்கியது. இவர் தம்முடைய 73-ஆம் வயதில் வறுமையில் உயிரிழந்தார்.

இவர்தம் சமகாலப் புலவர்களான அமீர்குசுரு, அமீர்கசன் ஆகியோருடன் பரணி நெருங்கிய தொடர்பு கொண்டிருந்தார். சூபித்தத்துவங்களிலும், முகமதியக் கோட்பாடுகளிலும் ஆழ்ந்த பற்றுடைய வராயிருந்தார். இந்து சமய நெறிகள் இவருக்கு ஏற்புடையனவல்ல. எனவே இவருடைய வரலாற்றுக் கருத்துகள் பெரிதும் ஒருபுறச் சார்புடையனவாகவே உள்ளன. தத்துவம், தருக்கம் ஆகியவற்றில் புலமையுடைய இவர் வரலாற்றிலும் ஈடுபாடு காட்டினார். வரலாற்றுப் பயன்களின் அடிப்படையில் இவர் தம் படைப்புகளை உருவாக்கினார். பட்டறிவிருந்து செய்திகளை வெளியிடுவதில் பேரார்வம் காட்டினார். வரலாற்றுப் படைப்புகள் சமய இலக்கியங்களின்றும் மாறுபட்டவை என்பதை இவர் உணர்ந்திருந்தார்.

தாரீக்-இ-பிரோசாயி (Tarikhi Firuzshahi) என்பது இவரது படைப்புகளில் சிறப்புமிக்கது. சுல்தான் முகமது பின் துக்ளக்கின் வாழ்க்கை மற்றும் அக்காலத்தின் நிலை பற்றி இந்நூல் குறிப்பிடுகிறது. வரலாற்றில் ஒரு புதிதாக விளங்கிய முகமது பின் துக்ளக்கின் செயல்களைப் பற்றி நடுநிலையுடன் எழுதியுள்ளார். அந்நூலினை இவர் கி.பி. 1357-இல் எழுதி முடித்தார். அந்நூல் இந்தியாவில் அடிமை மரபின் மன்னரான பால்பனின் ஆட்சித் தொடக்கம்

முதல் பிரோசா துக்கள்கின் ஆறாம் ஆட்சியாண்டு வரையிலுள்ள வரலாற்று நிகழ்ச்சிகளைக் குறிப்பிடுகின்றது. முகமதுபின் துக்கள்கின் ஆட்சி பற்றிய செய்திகள் இவர் கண்கூடாகக் கண்டு எழுதியவையாகும். மற்றவை செவி வழிச் செய்தி மூலம் எழுதப்பட்டவை. அரசியல் மற்றும் பொருளாதாரம் பற்றிய பல கருத்துகளையும் இவர் எழுதியுள்ளார். முகமதுபின் துக்கள்கைப் பிரோசா துக்களுக்குடன் ஒப்பிட்டுள்ள இவர் முயற்சி சிறப்பு வாய்ந்ததாகும். கால வரையறைக்கு முதன்மையளிக்காத இவருடைய வரலாற்று நூல்கள் நிகழ்ச்சிகளை முன்னுக்குப்பின் முரணாகக் குறிப்பிடுகின்றன. எனவே, அவை வரலாற்றாசிரியர்களைக் குழப்பத்திலாழ்த்துவனவாகவே உள்ளன. ஆனால், பிரோசாவின் வலிமைக்க ஆட்சி முறையைப் பற்றி விளக்கமாகவும் விரிவாகவும் எழுதியுள்ளார்.

இவருடைய மற்றொரு படைப்பான 'பட்வாயி சகந்தாரி' (Fatwai Jehandari) முகமதிய ஆட்சியாளர்களுக்கு வழங்கப்படும் அறிவுரைகளாகவே அமைந்துள்ளது. வரலாற்றுப் பின்னணியில் அரசியல் கோட்பாடுகள், தத்துவங்கள் ஆகியவற்றை இவர் கலந்து வழங்கியுள்ளார்.

கருங்கக் கூறின் தமக்கு ஏற்புடைய கருத்துகளை மட்டும் எழுதி விட்டுப் பிறவற்றை விட்டுவிட்டா ரென்றே கூறலாம். இவரது சமயப்பற்று காரணமாக எழுந்த பிடிவாதத் தன்மை இவரை முழுமையான வரலாற்றாசிரியராக ஏற்பதைத் தடுக்கின்றது. ஆயினும், இவரது கூற்றுகள், உண்மையானவையாய் நேரடியாகக் கண்டு எழுதப்பட்டமையால் வரலாற்று வரைவியல் நோக்கில் முக்கியமானவையாகத் திகழ்கின்றன. மா.கா.

சியெரா லியோன் மேற்கு ஆப்பிரிக்காவில் உள்ள குடியரசு நாடு. இந்நாட்டின் வடக்கிலும் கிழக்கிலும் கினியும், தெற்கில் இலைபீரியாவும் மேற்கில் அட்லாண்டிக்குப் பெருங்கடலும் எல்லைகளாக உள்ளன. இந்நாடு ஆங்கிலேயர்களின் குடியேற்றப் பகுதியாக முன்பு விளங்கியது. இந்நாட்டின் பரப்பளவு 73,326 ச.கி.மீ. மக்கள்தொகை 3,470,000 (3.47 மில்லியன், 1981). சியெராலியோனின் (Sierra Leone) தலைநகரம் பிரீடவுன் (Freetown), இந்நாடு மேற்குப் பகுதி, தெற்கு மாகாணம், கிழக்கு மாகாணம், வடக்கு மாகாணம் என நான்கு ஆட்சிப் பிரிவுகளாகப் பிரிக்கப்பட்டுள்ளது. தலைநகரமான பிரீடவுன் இந்நாட்டின் துறைமுக நகரமாகவும் விளங்குகிறது.

நில அமைப்பு: தலை நகரமான பிரீடவுனைச் சுற்றியுள்ள கடற்கரைப் பகுதி முந்நீரகமாகும். இது 40 கி.மீ. நீளமும் 16 கி.மீ. அகலமும் உடையது. இப்பகுதி

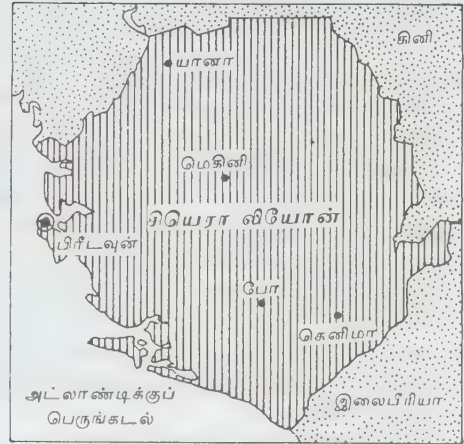

சியெரா லியோன்

காடுகளைக் கொண்டும் மலைகளைக் கொண்டும் விளங்குகிறது. இந்நாட்டின் கடற்கரை இசுகார்சிசு (Scarcies) ஆற்றிலிருந்து வடக்காக இலைபீரியா வரை செல்கிறது. கடற்கரைப் பகுதிகளில் வெப்ப மண்டலச் சதுப்புநிலத் தாவரங்கள் மிகுதியாக வளர்ந்துள்ளன. சியெராலியோனைப்பெரிய இசுகார்சிசு, சிறிய இசுகார்சிசு, உரோகல் (Rokel), சோங்கு (Jong), மபோல் (Mabole), சீவா (Sewa), சுலிமா (Sulima), மோ (Moa) போன்ற ஆறுகள் வளப்படுத்துகின்றன.

இந்நாட்டில் நவம்பர் முதல் ஏப்பிரல் முடிய வறண்ட நிலையும் மிகுந்த வெப்பமும் மற்ற மாதங்களில் மழையும் பெய்கின்றன. கடற்கரைப் பகுதிகளில் சதுப்பு நிலத் தாவரங்களும் தென்னையும் பயிராகின்றன. தெற்குப் பகுதிகள் அடர்ந்த காடுகளைக் கொண்டவை. தேக்கு, கருங்காலி, இலவு, மருந்து வகை மரங்கள் போன்றவை இக்காடுகளில் வளர்கின்றன. இக்காடுகளில் யானைகள், நீர்யானை, பறவை இனங்கள், முதலைகள், குரங்குகள், சிறுத்தைப் புலிகள், மறிமான் வகைகள், காட்டுப்பன்றிகள், பாம்புகள் போன்றவை காணப்படுகின்றன. இவற்றுடன் கொடிய நோய்களை உண்டாக்கும் கொசுக்களும் இப்பகுதிகளில் காணப்படுகின்றன.

மக்கள்: நாட்டு மக்களுள் பெரும்பான்மையினர் ஆப்பிரிக்காவின் பழங்குடிகளே. இவர்களுள் தெம்னி (Temne), மென்டி (Mende) என்ற இரு வகையினர் குறிப்பிடத்தக்கவர்கள். மற்றும் இலிம்பாசு (Limbo), உலோகோசு (Lokos) என்ற வகை மக்களும் இந்நாட்டில் வாழ்கின்றனர். இவர்களைத் தவிர ஐரோப்பியர், இலெபனான் மக்கள், ஆசிய மக்கள் ஆகியோரும் இந்நாட்டில் வாழ்கின்றனர்.

நகரங்கள்: இந்நாட்டின் முக்கிய நகரங்கள் பிரீடவுன், ஆசுடிங்சு (Hostings), போ (Bo), கெனிமா (Kenema), மெகினி (Makeni) போன்றவை ஆகும்.

அரசு: இந்நாடு 1961-ஆம் ஆண்டு தன்னாட்சி பெற்ற பொதுநலக் கூட்டமைப்பின் (Commonwealth) உறுப்பு நாடாக மாறியது. 1971-ஆம் ஆண்டு சட்டத் திருத்தப்படி இந்நாடு குடியரசாக மாறியது. குடியரசுத் தலைவர் நாட்டின் தலைவராக விளங்குகிறார். புதிய அரசியலமைப்புச் சட்டம் 1978-ஆம் ஆண்டு இயற்றப்பட்டது. அதன்படி ஒரே கட்சி ஆட்சி இந்நாட்டில் கொண்டுவரப்பட்டது. நூறு உறுப்பினர்களைக் கொண்டு இந்நாட்டின் நாடாளுமன்றம் விளங்குகிறது. சியெராலியோனின் தேசிய கொடி பச்சை, வெள்ளை, நீலம் ஆகிய 3 வண்ணங்களைக் கொண்டு விளங்குகிறது.

பொருளாதாரம்: நாட்டின் 80 விழுக்காட்டினர் வேளாண்மைத் தொழிலில் ஈடுபட்டுள்ளனர். நெற்பயிரே முதன்மைப் பயிராக விளங்குகிறது. நெல் விளைச்சல் இந்நாட்டின் மேற்குப் பகுதியில் காணப்படுகிறது. திணைப் பயிர்கள் வடக்குப்பகுதியில் பயிராகிறது. வேளாண்மையில் புதியமுறை புகுத்தப் படவில்லை. மீன்பிடிக்கும் தொழிலும் இந்நாட்டின் கடற்கரைப் பகுதிகளில் நடைபெறுகிறது.

இந்நாடு உலக வைர உற்பத்தியில் முக்கிய நாடாக விளங்குகிறது. மணிக்கற்களை வெட்டும் தொழிலில் சிறந்த நாடாக இது விளங்குகிறது. அலுமினிய மண்வகை (Bauxite), இரும்புத் தாது போன்றவை இந்நாட்டின் பிற தாதுப் பொருள்களாகும். வைரங்கள், பனை எண்ணெய், காபி, கோகோ போன்றவை இந்நாட்டிலிருந்து ஏற்றுமதியாகும் பொருள்களாம். இயந்திரப் பொருள்கள், நுகர்வுப் பொருள்கள், எரிபொருள்கள் போன்றவை இறக்குமதி செய்யப்படுகின்றன. இந்நாடு இங்கிலாந்துடன் பெருமளவில் வாணிக உறவு கொண்டுள்ளது. சப்பான், நெதர்லாந்து, அமெரிக்க ஐக்கிய நாடுகள் போன்ற நாடுகளுடன் வாணிக உறவை இந்நாடு கொண்டுள்ளது. பதின்மான (Decimal) நாணய முறையை இந்நாடு பின்பற்றுகிறது. இந்நாட்டின் நாணயம் இலியோன், செண்டு (Cent) எனப்படும்.



பிரீடவுன் நகரவீதி

போக்குவரத்து: பிரீடவுன் நகரம் சிறந்த துறைமுகப் பட்டினமாக விளங்குகிறது. இத்துறைமுகம் 240 கப்பல்கள் தங்குவதற்கான இடவசதியைக் கொண்டுள்ளது. பிரீடவுனிலிருந்து தெற்காக உள்ள போந்தி (Bonthe) என்னும் நகரம் பிறிதொரு துறைமுகப் பட்டினமாகும். உள்நாட்டுச் சாலைகளும் இருப்புப் பாதைகளும் குறைவாகவே உள்ளன. 84 கி.மீ. நீளமுள்ள இருப்புப்பாதைப் பிரிவே இக்காலத்தில் தாதுப் பொருள்களை ஏற்றிச் செல்லப் பயன்படுகிறது. பன்னாட்டு வானூர்தி வழித் தடங்கள் நிலையம் பிரீடவுனிற்கு வடக்கே உள்ள உலுங்கி (Lungi) என்ற இடத்தில் உள்ளது. உள்நாட்டு வானூர்திகள் ஆசுடிங்சிலிருந்து சிபங்பதோக்கு (Gbangbatoke), போ, கெனிமா, என்சிமா (Yengima) போன்ற நகரங்களுக்குச் செல்கின்றன.

கல்வி: ஆங்கிலேயரின் குடியேற்றத்திற்குப் பின்பு தான் இங்குப் புதிய முறை கல்வி புகுத்தப் பட்டது. உயர் கல்விமையம் கி.பி. 1821-ஆம் ஆண்டு இங்கு நிறுவப்பட்டது. இரண்டாம் உலகப் போருக்குப் பின் உள்நாட்டுப் பகுதிகளில் கல்வி வளர்ச்சி அடைந்தது. இந்நாட்டில் 1976 முடிய 1974 முதல்நிலைக் கல்விக் கூடங்கள் உள்ளன. இவற்றில் படிக்கும் மாணவர்களின் எண்ணிக்கை 205,910. முதல்நிலைக் கல்வி ஓரளவு இலவசமாக அளிக்கப்படுகிறதெனினும் கட்டாயமாக்கப்படவில்லை. பெற்றோர்களின் ஆர்வ மிகுதியாலும் கண்டிப்பாலும் மாணவர்கள் பள்ளிகளில் சேர்க்கப்படுகின்றனர். இந்நாட்டில் உள்ள 132 இடைநிலைப் பள்ளிகளில் 71 பள்ளிகள் அரசு உதவி

பெறுகின்றன. தொழிற் கல்வி நிறுவனங்களும் இந்நாட்டில் உள்ளன. இந்நாட்டில் உள்ள சியெராலியோன் பல்கலைக் கழகம், போரா பே கல்லூரியையும் (Fourah Bay College) நாசல பல்கலைக் கழகக் கல்லூரியையும் (Nafala University College) கொண்டு விளங்குகிறது. ஆசிரியர் கல்வியைப் பல்கலைக் கழகத்தின் கல்வி நிறுவனம் அளிக்கிறது.

வரலாறு: போர்ச்சுகல் நாட்டு ஆய்வாளர்கள் கி.பி. 15-ஆம் நூற்றாண்டில் இந்நாட்டில் புகுந்தனர். இந்நாட்டில் பிரீடவுன் பகுதியை அடுத்துள்ள மலைகளில் ஏற்படும் இரைச்சல் ஒலி சிங்க ஒலி போன்று இருந்தமையால் சியெராலியோன் (சிங்க மலைகள்) என்ற பெயர் ஏற்பட்டது. இப் பகுதியின் உள்நாட்டுத் தலைவன் இந்நாட்டை கி.பி. 1788-இல் ஆங்கிலக் கடற்படைத் தலைவர் சான் தைலர் (John Taylor) என்பவருக்கு விற்றுவிட்டான். இப் பகுதியில் குடியேறிய மக்களுக்கு இங்கிலாந்து பாதுகாப்பு அளித்தது. ஆங்கிலேயர்கள் கி.பி. 1898-இல் விதித்த வரிப் பளுவைத் தாங்காது உள்நாட்டு மக்கள் கலகங்கள் செய்தனர். அதனால் இரு தரப்பிலும் பெருந்த உயிர்ச்சேதம் ஏற்பட்டது. இந்நாடு 1971-இல் குடியரசாகியது. ஒரு கட்சி ஆட்சி, புதிய அரசியலமைப்புச் சட்டம் இயற்றி 1978 முதல் இந்நாட்டை ஆண்டு வருகிறது. சு.இரா.

சியோ பால்சு அமெரிக்காவில் தெற்கு தகோடா (Dakota) மாநிலத்தின் தென் கிழக்கில் உள்ள ஒரு நகரம். சியோ பால்சு (Sioux Falls) நகரம் சியோ ஆற்றங்கரையில் உள்ளது. இங்கே மக்கள் கி.பி. 1856-இல் குடியேறினர். இது கிராமமாக இருந்து ஒரு நகரமாக வளர்ந்துள்ளது. சிவப்பிந்தியர்களின் தாக்குதல்கள் காரணமாக கி.பி. 1862-இல் வெள்ளையர் இங்கிருந்து வெளியேறினர். தகோடாக் கோட்டை கட்டப்பட்ட பின் (கி.பி. 1865) வெள்ளையர் மீண்டும் இதனுட்புகுந்தனர். இம்மாநிலத்திலேயே மிகப் பெரிய நகரம் இதுவே. வாணிகம், சுப்பற்கட்டுதல், வேளாண்மை, புலால் பதனிடல் முதலிய பல வளர்ச்சிகளையும் இன்று இங்கே காணலாம். மக்கள் தொகை 74,700 (1978).

2) அமெரிக்காவில் அயோவா மாநிலத்தின் வட மேற்கில் பெரிய சியோ ஆறும் (Big Sioux) பிளாய்டு (Floyd) ஆறும் மிசாவுரி (Missouri) ஆற்றுடன் கூடுமிடத்தில் உள்ள சியோ நகரம் (Sioux) அமெரிக்காவின் தொழில் வளம் மிக்க நகரங்களுள் ஒன்று. இதன் மக்கள்தொகை 85,100 (1978). சியோ (Sioux) என்னும் பெயரை உடைய மாவட்டங்கள், அயோவாவிலும் (Iowa) நெப்ராசுக்கா (Nebraska) விலும் வட தகோடாவிலும் உள்ளன. தெ.பா.

சிர்ப்பூர் மத்திய பிரதேச மாநிலத்தில் இரெய்ப்பூர் மாவட்டத்தில் மகாநதி ஆற்றின் கரையில் உள்ள தோர் ஊர். சிர்ப்பூர் (Sirpur) ஈரப்பரத்தை ஆண்ட அரசர்களின் தலைநகரமாகவும் அவர்களுக்குப் பின்வந்த தட்சிண கோசல அரசர்களின் தலைநகரமாகவும் விளங்கியது. இந்நகரம் கி.பி. 6-ஆம் நூற்றாண்டிலிருந்து கி.பி. 9-ஆம் நூற்றாண்டு முடியப் பெளத்தர்களின் சிறந்த நகரமாக விளங்கியது. இந்நகரத்திற்குச் சீனப்பயணி யுவான்சுவாங்கு வருகை புரிந்தார். இவ்வூரின் தொன்மையைக் கண்டறிய அகழாய்வுகள் நடத்தப்பட்டன. இவ்வகழாய்வுகளில் புத்தரின் கோயில்களும் மடாலயமும் வெளிப்பட்டன. புத்தரின் சிற்பங்கள் இவ்வகழாய்வில் கிடைத்தன. இவற்றுள் ஒருபுத்தரின் சிற்பம் போராபுதாரில் குடையப்பட்ட புத்தரின் சிற்பத்தை ஒத்துள்ளது. இவை யாவும் மணற் கற்களால் செய்யப்பட்டவை. எனவே, சிறிது அழிந்து காணப்படுகின்றன. இவற்றைத் தவிரப் பல செப்புத் திருமேனிகள் அகழாய்வில் கிடைத்தன. ஒரு படிமத்தில் சிற்பியின் பெயர் திரோணாதித்யா (Dronoditya) எனப் பொறிக்கப்பட்டுள்ளமை குறிப்பிடத்தக்க சிறப்பாகும்.

சிர்ப்பூரில் உள்ள இலக்குமணன் கோயில் கி.பி. 7-ஆம் நூற்றாண்டில் மகாசிவ குப்தா என்னும் அரசர்



சிர்ப்பூர் - இலக்குமணன் கோயில்

சரின் தாய் வசதா (Vasata) என்பவரால் கட்டப்பட்டது. இது ஒரு திருமால் கோயிலாகும். இக்கோயில் செங்கற்களால் கட்டப்பட்டது. இக்கோயிலின் சிகரம் பின்னர் கட்டப்பட்டிருக்க வேண்டும். கூடு அமைப்புகளும் வளைவுகளும் பெற்று இக்கோயில் விளங்குகிறது. இக்கோயிலின் சிற்பங்கள் சிறப்பானவை. கோயிலின் முன்பகுதியில் மண்டபம் ஒன்று உள்ளது. இம்மண்டபத்தில் தூண்கள் உள்ளன. கிருட்டிணர் பாம்பின் மீது அமர்ந்த சிற்பமும் படைக்கலமேந்திய வர்களுக்கு இடையில் திருமாவின் சிற்பமும் இங்கு அழகுறச் செதுக்கப்பட்டுள்ளன. சிர்ப்பூரில் கந்தரு வேசுவரர் கோயில் ஒன்றும் உள்ளது. சு.இரா.

சிரஞ்சீவிகள்: தாம் இயற்றிய தவ ஆற்றலால், பன்னெடுங்காலம் வாழ்ந்திருக்குமாறு வரம் பெற்றவர்கள் சிரஞ்சீவிகள் எனப்படுவார்கள். அவ்வகையில் வரத்தால் சிரஞ்சீவித் தன்மை பெற்றவர்களை இலக்கியங்கள் குறிப்பிடுகின்றன. வியாசர், அசுவத்தாமன், கிருபன், அனுமன், வீடணன், பரசுராமன், மகாபலி ஆகிய எழுவரும் சிரஞ்சீவித் தன்மை எய்தியவர்கள் என்று கூறப்படுகின்றனர். இவர்கள் பாரதம், இராமாயணம் ஆகிய இதிகாசங்களோடும் புராணங்களோடும் தொடர்புடையவர்களாக உள்ளனர். மார்க்கண்டேயர் இவ்வெழுவருள் அடங்காது, சிரஞ்சீவியாக விளங்குவராவார். நிறைவாணாள் பெற்றவர் எனப்படும் சிரஞ்சீவி என்னும் சொல்லைக் கொண்டு வயது முதிர்ந்தோர் இளையவரைச் 'சிரஞ்சீவியாக வாழ்க' என்று வாழ்த்துவது மரபு. அ.மா.ப.

சிரவண துவாதசி: இது இந்து சமயத்தில் வைணவர்களால் அனுட்டிக்கப்படும் ஒரு விரத நாள். சிரவணம் என்னும் வட சொல்லுக்குத் திருவோண நட்சத்திரம், கேள்வி, உபநிடதங்களில் ஒன்று எனப் பல பொருள்கள் உண்டு. அவற்றுள் திருமாலுக்குரிய திருவோண நட்சத்திரத்தன்று கொண்டாடும் துவாதசி விரதம் ஆதலின் இதற்கு இப்பெயர் உண்டாயிற்று.

திருமாவின் பத்து அவதாரங்களுள் ஐந்தாவது வாமன அவதாரம். திருவோண நட்சத்திரத்தோடு கூடிய துவாதசி நாள் வாமனர் பிறந்த நாளாகக் கருதப்படுகிறது. அதனால், இது சிறந்த விரத தினமாயிற்று.

சிரவணம் என்பது, 'அபிசிரீத்து' என்னும் நட்சத்திரத்தைக் குறிக்குமெனவும், அது சந்திரனுக்கு மேல் ஒரு நூறாயிரம் யோசனை உயரத்தில் உள்ளதென்றும், அந் நட்சத்திரத்துடன் கூடிய துவாதசியில் வாமனர் அவதரித்தார் என்றும் புராணங் கூறும்

அபிதான நட்சத்திரமே திருவோணமாக இருக்கலாம்.

திருமால் புரட்டாசி மாதம் ஊர்பிறை நாளில் திருவோணத்துடன் கூடிய துவாதசி நாளன்று காசியபருக்கும் அதிதிக்கும் புதல்வராகப் பிறந்தார் என்பது புராணநூல் வழக்கு.

அபிசிரீத்து நட்சத்திரத்தில் பிறந்ததால் இத் துவாதசி விசயதுவாதசி எனவும் வழங்கப்படுகிறது. வாமனர் அவதரித்த சிரவண துவாதசியில் சூரியன் அவருக்குச் சாவித்திரி மந்திரத்தை உபதேசித்தான். பிருகற்பதி பிரம சூத்திரத்தை உபதேசித்தார். காசியப் பர் முஞ்சியைக் கொடுத்தார். பூமி மான்தோல் ஆசனம் தந்தது. சந்திரன் தண்டத்தைக் கொடுத்தான். அதிதி கௌபீனம் கொடுத்தாள். குபேரன் பாத்திரம் கொடுத்தான். பார்வதி பிட்சை கொடுத்தாள். இவ்வாறு பலரும் பல பொருள்களைக் கொடுத்தமையால் இத்தினம் விசேடமாகக் கருதப்பட்டு இதில்விரதம் இருப்பவர் பெரும் பயன் அடைவர் எனக் கூறப்படுகின்றது.

சிரவண துவாதசி விரதம் புரட்டாசித் திங்களில் திருவோண நாள் கூடிய கக்கில பட்சத் துவாதசியன்று மேற்கொள்ளப்படும். அன்று நீலம், பச்சை பவளம், முத்து, சிவப்பு ஆகிய ஐந்து மணிகள் இட்ட நீர் நிறை கும்பங்கள் இருத்திப் பூசை செய்வர். நெய்யாற் செய்த பண்டங்கள் நிவேதனமாகப் படைக்கப்படும். இரவு துயிலாதிருந்து நோன்பியற்றி, மறுநாட்காலை வழிபாட்டிற்குப் பின்னர் அந்தக் கும்பங்களை அந்தணர்களுக்குத் தானஞ் செய்வதோடு விரதம் நிறைவுறும். அந்த நாளில் நோற்கும் நோன்பினால், பன்னிரு துவாதசிகளில் நோன்பிருந்த பயனைப் பெறலாம் என்று நூல்களில் கூறப்பட்டுள்ளது. ஆ.ந.

சிரவணபெலகோலா கருநாடக மாநிலத்தில் மைசூரிலிருந்து 80 கி.மீ. தொலைவில் உள்ளதோர் ஊர். இதுதொன்மைச் சிறப்பும் கட்டடக்கலைச் சிறப்பும் பெற்றது. இது சமணர்களின் முக்கிய நகரமாகக் கருதப்படுகிறது. மௌரிய அரசனான சந்திரகுப்த மௌரியனின் குரு பத்தரபர்கு என்பவர் இங்குப் பட்டினியிருந்து இறந்ததாகச் சமண நூல்கள் குறிப்பிடுகின்றன. சந்திரகுப்த மௌரியரும் இவ் வுருக்கு வருகைபுரிந்து இங்கேயே இறந்து பட்டார். இன்றளவும் சமணர்களின் புண்ணியத்தலமாக இவ் வூர் விளங்கி வருகிறது.

சிரவணபெலகோலாவில் உள்ள பண்டைய சின்னங்களில் புகழ்பெற்றது கோமதீசுவரர் சிற்பமாகும். இது ஒரே கல்லால் ஆன சிற்பமாகும். கோம

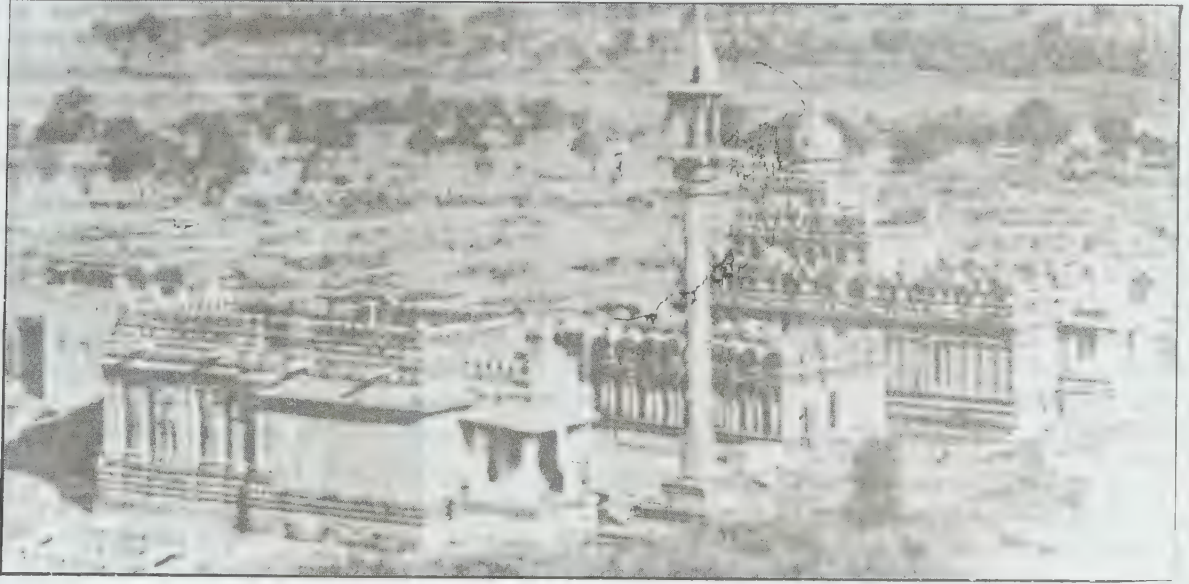

சிரவண பெலகோலா-கோயிலின் ஒரு தோற்றம்

தீசுவரர் ஆதிநாதர் என்னும் சமண முனிவரின் மைந்தனாவார். ஆதிநாதர் சமணர்களின் முதல் தீர்த்தங்கரர். இவரை இடப தேவர் என்றும் கூறுவர். இதுபோன்ற பெரிய சிற்பங்கள் கனாரா (Kanara)



கோமதீசுவரர் சிலை

மாவட்டத்தில் கார்காலா, ஈனூர் (Karkala, Enur) ஆகிய இடங்களில் உள்ளனவாயினும் சிரவணபெலகோலாவில் உள்ள சிற்பமே உயரத்தில் மிகப் பெரியது. இச்சிற்பம் 56 அடி உயரமுடையது. இந்தியாவில் உள்ள சிற்பங்களில் மிக உயரமான சிற்பம் இதுவேயாகும். இச்சிற்பத்தை கி.பி. 10-ஆம் நூற்றாண்டில் ஆட்சி புரிந்த கங்க மரபினர் செதுக்கினர். தியானநிலையில் உள்ள இச் சிற்பத்தைச் சுற்றிப் புற்று வளர்ந்துள்ளதுபோலவும் செடிகொடிகள் உடலைச் சுற்றி வளர்ந்து செல்வது போலவும் இச் சிற்பம் செதுக்கப்பட்டுள்ளது. இவ்வூரில் ஒரு பெரிய ஏரி உள்ளது. இரண்டாம் இராச மல்லர் என்னும் கங்க அரசரின் அமைச்சர் சாருண்டராயர் என்பவர் இங்குப் பல கோயில்களைக் கட்டினார். அவை பசாத்தி (Basati) எனக் கூறப்படுகின்றன. இங்குள்ள பார்கவ நாதர் கோயிலின் எதிரில் சமண மதத் தூண் ஒன்று உள்ளது. இதன் அடிப்பகுதி சதுரப் பக்கங்களையும் மேற்பகுதி உருளை வடிவத்தையும் பெற்றுள்ளது. தூணின் மேலே கலசம் ஒன்று உள்ளது. கலசத்தின் கீழ்ப்பகுதி சிறு தூண் மண்டப அமைப்பு பெற்று அழகுற உள்ளது. சு.இரா.

சிராசு-உத்-தௌலா 18-ஆம் நூற்றாண்டில் வங்காளத்தை ஆண்டுவந்த நவாபுகளில் ஒருவர். அவர் கி.பி. 1756-ஆம் ஆண்டு நவாபு பொறுப்பை ஏற்றார். அப்போது அவருக்கு வயது 23. அவருக்கு முன்னர் அலிவர்த்திகான் என்பவர் அப்பொறுப்பை

வகித்திருந்தார். பெயரளவில் அவர் முகலாயப் பேரரசருக்குட்பட்ட வங்காளச்சபேதார் என்றாலும், உண்மையில் அவர் முழுச் சுதந்திரம் பெற்ற நவாபாகச் செயற்பட்டு வந்தார். அவருக்கு மூன்று பெண்கள் உண்டு. ஆண் மகன் இல்லை. அம் மூன்று பெண்களும் அவருடைய சகோதரரின் ஆண்மக்கள் மூவரைத் திருமணம் செய்து கொண்டனர். கடைசி மகனின் மகனே சிராசு-உத்-தௌலா (Siraj-Ud-Daula) தனக்குப்பின் சிராசு நவாபுப் பட்டத்தைப் பெறவேண்டும் என்று அலிவர்த்திகான் அறிவித்தார். அலிவர்த்திகானுடைய முதல் இரண்டு மருகர்கள் முன்னரே இறந்து விட்டிருந்த போதிலும், அவர்களது உரிமையை அவர்தம் ஆதரவாளர்கள் வலியுறுத்தினர். அதனால் கி.பி. 1756-இல் அலிவர்த்திகான் இறந்தபிறகு, சிராசு பட்டமேறிய போது நாட்டில் வாரிசுச் சச்சரவுகள் தொடங்கின. அச்சமயம் அலிவர்த்திகானுடைய மூத்த மருமகனின் ஆதரவாளரான கிருகணதாசு, சிராசு பதவி ஏற்பதை எதிர்த்தார். அவர் வங்காளத்தில் வாணிகத்தலங்களை ஏற்படுத்தியிருந்த ஆங்கிலேயரிடம் அடைக்கலம் நாடினார். அவரைத் தம்மிடம் ஒப்படைக்கும்படி சிராசு ஆங்கிலேயருக்கு ஆணையிட்டார். அதை ஆங்கிலேயர் மறுக்கவே கல்கத்தாவிலுள்ள வில்லியம் கோட்டையில் ஆங்கிலேயர் அமைத்த புதிய கோட்டை அமைப்புகளை உடனடியாக இடித்துத் தள்ளும்படி நவாபு ஆணை பிறப்பித்தார். புதிய அமைப்புகள் சந்திரநாகூரில் உள்ள பிரெஞ்சுக்காரருக்கு எதிராக அமைக்கப்பட்டவை என்பதால், அவற்றை அழிக்க வேண்டுவதில்லை என்று அவர்கள் வாதாடினர். நவாபுக்கு அந்தச் சமாதானம் மனநிறைவை அளிக்கவில்லை. ஆகவே, அவர் காசிம் பசார் நோக்கிப் படை நடத்திச் சென்று அதைக் கைப்பற்றினார். பின்னர் கல்கத்தாவைச் சூழ்ந்துகொண்டார். மூன்று நாட்களுக்குப் பிறகு ஆளுநர் திரேக்கும், படைத்தலைவரும், வணிகர்களும், பெண்களும், குழந்தைகளும் கப்பல் வழியாகப் புல்டாவிற்கு (கல்கத்தாவிலிருந்து தெற்கே ஊக்ளி நதியின் கரையில் 32 கி.மீ. தொலைவில் அமைந்துள்ளது) தப்பிச் சென்றனர். எஞ்சியிருந்தோர் கோல்வெல் என்பவரைப் படைத் தலைவராக நியமித்தார்கள். மேலும், இரண்டு நாட்கள் அவர்கள் தாக்குப்பிடித்தனர்; இறுதியில் சரணடைந்தனர். சரணடைந்த 146 பேர்களும் 18 அடி நீளமும் 14 அடி அகலமும் உள்ள ஓர் அறையில் ஒரு நாள் இரவு முழுவதும் அடைக்கப்பட்டனர். அடுத்த நாள் காலை அவர்களுள் 123 பேர் இறந்துவிட்டனர். இந்த நிகழ்ச்சியைக் கல்கத்தா இருட்டறைச் சம்பவம் (Black Hole of Calcutta) என்று கூறுகின்றனர். அடைக்கப்பட்டவர்களின் எண்ணிக்கை, இறந்தவர்களின் எண்ணிக்கை ஆகியவற்றை அளிப்பவர

கால்வெல்லே ஆவார். அதையொட்டி வேறு இந்திய சான்று இல்லை. மேலும், அவர் ஒரு பொய்யர். எனவே, இத்தகைய நிகழ்ச்சி நடைபெறவில்லை என்று கூறுவாருமுண்டு. ஆனால், மற்றச்சான்றுகளை நோக்குமிடத்து இந்நிகழ்ச்சி நடைபெற்றிருக்கக் கூடும் என்றும், கால்வெல் தரும் எண்ணிக்கை பெரிது படுத்திக் கூறப்பட்டுள்ளது என்றும், சிராசு நேரடியாக அதற்குப் பொறுப்பானவர் இல்லை என்றும் கூறுவர்.

கல்கத்தாவைக் கைப்பற்றிய பிறகு புல்டா நீங்கலாக வங்காளத்தின் ஏனைய பகுதிகளில் ஆங்கிலேயர் தொடர்புகள் முழுமையாக அழிக்கப்பட்டன. மாணிக்கசந்து என்பவரைக் கல்கத்தா ஆளுநராக நியமித்துவிட்டுச்சிராசு மூர்சிதாபாத்து திரும்பினார்.

செய்தியை அறிந்ததும் சென்னையிலுள்ள ஆங்கில அதிகாரிகள் நினைவின் தலைமையின்கீழ் வங்கத்திற்குப் படை அனுப்பிவைத்தனர். விரைவில் வில்லியம் கோட்டை கைப்பற்றப்பட்டது. அதையடுத்து சிராசுவின் பகைவர்களுடன் இரகசியத் தொடர்பைக் கிளைவு வைத்துக் கொண்டார். அதையறிந்த சிராசு ஆங்கிலேயருடன் உடன்படிக்கை செய்துகொண்டதம் பகைவர்களுடைய முயற்சியை முறியடிக்க முனைந்தார். அவ்வுடன்படிக்கையின்படி ஆங்கிலேயர் முன்பு பெற்றிருந்த நிலையை மீண்டும் பெற்றனர். கல்கத்தாவில் அரண்களை அமைக்க அனுமதி வழங்கப்பட்டது. அதற்குப் பதிலாகச் சிராசை ஆங்கிலேயர் தங்கள் நண்பராக ஏற்றுக்கொண்டனர்.

ஐராப்பாவில் ஏழாண்டுப் போர் கி.பி. 1757-இல் தொடங்கியது. அதன் எதிரொலியாக வங்காளத்தில் உள்ள பிரெஞ்சுப் பகுதிகளை ஆங்கிலேயர் தாக்கினர். சிராசு தமது எதிர்ப்பைத் தெரிவித்தார். தம் ஆட்சிப் பகுதியில் உள்ள அயல்நாட்டு வணிகர்கள் அனைவரையும் காப்பது தமது கடமையாகக் கருதினார். எனவே, புகலிடம் நாடிவந்த பிரெஞ்சுக்காரர்களுக்கு உதவிசெய்தார். அதனால், ஆங்கிலேயர் கோபமுற்று அவரை நவாபு பதவியிலிருந்து நீக்க முற்பட்டனர். சிராசின் பகைவர்களுடன் கிளைவு ஒப்பந்தம் செய்து கொண்டார். மீர் சாபரை நவாபு பதவியில் அமர்த்த முடிவு செய்யப்பட்டது. அதையறிந்த சிராசு, மீர் சாபரைச் சிறையிலடைப்பதற்குப் பதிலாக அவரை நாட்டின் ஒற்றுமையின் பொருட்டுத் தமக்கு உதவும்படி கேட்டுக்கொண்டார். மீர் சாபர் அவருக்கு உதவுவதாக வாக்குறுதி அளித்தார். அதையடுத்துச்சிராசு ஆங்கிலேயருடன் போர் தொடுத்தார். பிளாயில் போர் நடந்தது. மீர் சாபரின் தலைமையிலான சிராசுப் படையின் பெரும்பகுதி போரில் கலந்துகொள்ளவில்லை. எஞ்சியிருந்த மீர் மதன்

மற்றும் மோகன்லால் தலைமையிலான சிறு படை ஆங்கிலேயரைப் பின்னடையச் செய்தது. அந்த நேரத்தில் எதிர்பாராதவகையில் மீர் மதன் கொல்லப் பட்டார். அச்சமயத்தில் மீர் சாபர் மோகன்லாலைத் திரும்ப வரவழைத்துக் கொள்ளுமாறு சிராசிற்கு ஆலோசனை கூறினார். சூழ்ச்சியை அறியாத சிராசு, மோகன்லாலைப் பின்வாங்கும்படி ஆணையிட்டார். அவர் பின்வாங்கியதைப் பார்த்த சிராசின் ஏனைய படைகள் ஓட்டம் பிடித்தன. சிராசும் ஓடினார். தலை நகர் திரும்பிய சிராசு புதிய படை ஒன்றை உருவாக்க முயன்றார் அம்முயற்சி வெற்றி பெறவில்லை. எனவே, அவர் தலைநகரைவிட்டு நீங்கினார். மீர் சாபரின் ஆட்கள் அவரைச் சிறைப்பிடித்துக் கொன்றார்கள். இவ்வாறாக ஆங்கிலேயர்களை நாட்டைவிட்டுத் துரத்துவதில் பெரும் ஆர்வத்தைக் காட்டி, அதில்

பெருமளவு வெற்றியும் கண்ட சிராசு இறுதியில் தோல்வியுற்றார். அதன் விளைவாக ஆங்கில ஆதிக்கம் இந்தியாவில் ஏற்படலாயிற்று. அவரது தோல்விக்கு அவரே காரணமாவார். அவரது நம்பிக்கைக்கு உகந்தவர்களே அவரைக் காட்டிக்கொடுத்தனர். அவ்வாறு காட்டிக் கொடுப்பார்கள் என்று அறியக்கூடிய திறமை அவரிடமில்லை. அரசியலில் போதிய பட்டறிவில்லை. அவர் பெரியதொரு அரசு குடும்பத்தைச் சாராதிருந்தமையால் வீர உணர்ச்சியைப் பரம்பரைச் சொத்தாகப் பெறவில்லை. எல்லாவற்றிற்கும் மேலாக முதல் தோல்வி ஏற்படுத்திய அதிர்ச்சி அவரை முழுமையாகச் சோர்வுறச் செய்து விட்டது. சிராசு ஒரு சிறந்த அரசியல்வாதியாகவும் வீரராகவும் இருந்திருப்பின் இந்திய வரலாறே வேறு விதமாக அமைந்திருக்கக் கூடும். தி.ஆர்.இரா.

பொருளடைவு

| | | | |
|--|----------|-----------------------------------|---------------|
| அகநிலைச்சான்று | 863 | இசுலாம் சமயக் கருத்து | 461 |
| அகப்பொருட் கோவை | 220 | இடை நிறுத்தம் | 500 |
| அகமணம் | 560 | இடையினப் பாட்டு | 916 |
| அகவயச் சமூகக் கட்டுப்பாடு | 517 | இடையீட்டு அரசுகள் | 241 |
| அகழி | 130 | இணங்குவித்தல் | 521 |
| அட்ட நாசுபந்தம் | 916 | இத்தாலியப் போர் | 802 |
| அடுக்கமைப்பும் சமூக மனநிலையும் | 484 | இதிகாச புராணங்கள் | 417 |
| அண்டையங்கள் | 601 | இந்திய அயல்நாட்டு வாணிகக் கழகம் | 38 |
| அணுபக்கம் | 234 | இந்திய ஊரகத் தொழில்களின் உற்பத்தி | 45 |
| அத்துவைதம் | 769 | இந்தியக் கோயிற் கட்டடக் கலை | 178 |
| அப்பர் | 444 | இந்தியச் சட்டப் பேராயச் சட்டம் | 278 |
| அமெரிக்க ஐக்கிய நாடுகளின் ஆட்சி மன்றங்கள் | 283 | இந்தியச் சமூக அமைப்பு | 486 |
| அமைப்புச் சட்ட மேலவை | 288 | இந்திய நாடாளுமன்றம் | 285 |
| அர்த்தசாத்திரம் | 230, 231 | இந்தியாவில் கரும்புத் தொழில் | 640 |
| அரசியல் சமத்துவம் | 426 | இந்தியாவில் சணல் உற்பத்தி | 319 |
| அரசியலமைப்பின் நண்பர் கழகம் | 715 | இந்தியாவில் சிமெண்டுத் தொழில் | 962 |
| அரசியலமைப்பு | 279 | இந்தோ-ஆரிய மொழிகள் | 342 |
| அரசியலமைப்பு வட்டங்கள் | 715 | இந்தோ ஈரானிய மொழிகள் | 342 |
| அரசினர் காப்பு இல்லம் | 551 | இயமம் | 247 |
| அரப்பா | 946 | இயற்றுமுறைச் சட்டம் | 279 |
| அரிச்சந்திரன் | 366 | இர்விங்கு பிசர் | 10 |
| அரிசுடாட்டில் | 485, 624 | இரட்டை நாசுபந்தம் | 916 |
| அருணந்தி சிவம் | 356 | இரட்டீல்டு, இராபர்ட்டு | 577 |
| அவை உரிமைக் குழு | 291 | இரண்டாம் நிலைக் கூட்டுறவு | 532 |
| அறச் சதகங்கள் | 337, 338 | இரயில்வே சரக்கேற்றி | 665 |
| அனைத்திந்தியக் கயிற்றுப் பொருள்கள் வாரியம் | 38 | இரவுலட்டுச் சட்டம் | 826 |
| அனைத்திந்தியக் கைத்தறி வாரியம் | 32 | இராக்கி மலைத் தொடர் | 99 |
| அனைத்திந்தியச் சட்டப் பேராயம் | 279 | இராசசுத்தான் கோயில்கள் | 184 |
| அனைத்திந்திய நூற்போர் கழகம் | 32 | இராசாராணி கோயில் | 183 |
| ஆக்சுபர்கு உடன்பாடு | 455 | இராசி | 709 |
| ஆக்வே தோர்ப்பு | 787 | இராட்டிரகூடர்கள் | 232 |
| ஆசனம் | 247 | இராபர்ட் கிளைவ் | 731 |
| ஆசிரியர் பயிற்சிப் படிப்பு | 549 | இராமன் | 306, 337, 707 |
| ஆசுத்திரேலிய ஆட்சி மன்றங்கள் | 285 | இரால்பு கேபர் | 755 |
| ஆணவமலம் | 356 | இராவணன் | 306 |
| ஆதரவற்ற குழந்தைகள் நலத்திட்டம் | 549 | இரிக்கார்டோவின் சமத்துவம் | 423 |
| ஆப்சன் | 429 | இரிச்சர்டு ஆல்பர்ட்டு | 755 |
| ஆப்சியன் முறை | 528 | இருபா இருபஃது | 357 |
| ஆபிரகாம் மாசுலோ | 510 | இலக்கியப் பண்பாட்டுக் கழகங்கள் | 722 |
| ஆலிங்கன சந்திரசேகர மூர்த்தி | 366 | இலக்குவன் | 306 |
| ஆலைச் சரக்குகள் | 656 | இலக்குவன் கோயில் | 182 |
| ஆனைமலைக் குடைவறை | 193 | இலயோலா, இக்னேசியசு | 458 |
| இசுரூவர்டு மில் | 429 | இலெனின் | 430 |
| இசுபென்சர், எர்பர்ட்டு | 575, 625 | இறகுத் தையல் | 920 |
| இசுபேல்பெர்கர் | 755 | ஈடிபசு சிக்கல் | 869 |
| | | ஈமச் சடங்குகள் | 301 |

| | | | |
|--|-----|--|----------|
| ஈரவைச் சட்ட மன்றம் | 288 | கூட்சி மாற்றம் | 499 |
| ஈரானிய மொழிகள் | 342 | கட்டமைப்புசார் முறை | 632 |
| உக்கு, சார்லசு பிராட்லா | 452 | கட்டாயப்படுத்தல் முறை | 521 |
| உட்கிடை அறிவிக்கை | 109 | கடக பந்தம் | 917 |
| உட்கிடையான உத்தரவாதக் கட்டுப்பாடுகள் | 663 | கடன்மூலம் சரக்குகெடுத்துச் செல்லல் | 665 |
| உடல் ஊனமுற்றோர் நலத்திட்டம் | 551 | கடைச் சரக்குகள் | 655 |
| உடலமைப்புக் கோட்பாடு | 586 | கண்ணகி | 212 |
| உமா சகித மூர்த்தி | 366 | கண்வர் ஆசிரமம் | 253 |
| உமாபதி சிவம் | 911 | கத்தியவார்ப்பு பகுதிக் கோயில்கள் | 185 |
| உமாபதி சிவனார் | 358 | கதைச் சதகங்கள் | 337,338 |
| உமாபதி சிவாச்சாரியார் | 199 | கம்பர் | 308 |
| உருசோ | 485 | கரந்துறைச் செய்யுள் | 916 |
| உலகச் சமுதாயம் | 506 | கருத்தேற்றம் | 521 |
| உள்நாட்டுச் சட்டம் | 280 | கருவறை | 177 |
| உளப்பகுப்புக் கோட்பாடு | 586 | கல்வி நிறுவனங்களும் சமூகக் கட்டுப்பாடும் | 520 |
| உறவுமுறை | 519 | கவுந்தியடிகள் | 212 |
| ஊடை நூல் பின்னல் | 921 | கமுகு மலைக் கோயில் | 193 |
| ஊமைச் சான்றாளர் | 861 | கற்பனைவாதச் சமத்துவம் | 423 |
| உயிர்சார் இலக்கணம் | 465 | கன்பூசியசு கொள்கை | 449 |
| ஊரக வளர்ச்சித் திட்டம் | 480 | கன்மமலம் | 357 |
| எகல் | 716 | காசுமீரக் கோயில்கள் | 185 |
| எகிப்திய கலகம் | 644 | காதை கரப்பு | 917 |
| எண்ணலங்காரம் | 917 | காந்தாரி | 254 |
| எதிர்மறைச் சிக்கல் | 870 | காந்தியடிகள் | 334, 336 |
| எய்தப்படுகிற தகுநிலை | 537 | காபுசின் சங்கம் | 458 |
| எழுகூற்றிருக்கை | 917 | காம்புத் தையல் | 918 |
| எழுத்து வருத்தனம் | 916 | கால்வின் | 449 |
| ஏகதண்டிக் கோட்டு வாத்தியம் | 128 | காலச் சூரிகளின் கோயில்கள் | 184 |
| ஏகாண்ட கோட்டு வாத்தியம் | 128 | காலாவதிச் சட்டம் | 732 |
| எதிர்காலக் கொடை | 76 | காவல் துறையினர் கைது செய்யும் முறை | 47 |
| ஏழடிப்பட்டம் | 908 | காவிரிப்பூம்பட்டினம் | 404 |
| ஏழரைச்சனி | 709 | காளாமுக சைவம் | 72 |
| ஐந்திணைக் கோவை | 220 | | |
| ஐயன் காலம் | 381 | கிரந்தம் | 414 |
| ஒட்டிய நிரோட்டியம் | 916 | கிரிதாரி | 270 |
| ஒட்டியம் | 916 | கிரீன், டி. எச். | 430 |
| ஒப்பார் குழு | 519 | கிரேக்க அரசியற் சிந்தனையும் | |
| ஒப்பீடுசார் முறை | 630 | கொடுங்கோலாட்சியும் | 69 |
| ஒப்பு மொழியியல் தோற்றம் | 409 | கிரேக்கச் சிறப்புப் பண்பாடு | 451 |
| ஒய்சளர் கோயில்கள் | 186 | கிரேக்கப் போர் | 644 |
| ஒரிசா மாநிலக் கோயில்கள் | 182 | கிழ் நாட்டுச் சுவரர் | 697 |
| ஒருங்கிணைந்த குழந்தைகள் நல மேம்பாட்டுப் பணிகள் | 549 | கிழ்நோக்குச்சமூகநிலைப் பெயர்வு | 553 |
| ஒருதுணை மணம் | 560 | கிழடக்கம் | 500 |
| ஒரு துறைக் கோவை | 220 | குடிமை அரசாங்கம் | 440 |
| ஒற்றுப் பெயர்த்தல் | 917 | குடிமைஇயல் சமத்துவம் | 425 |
| ஒற்றை வலைப் பின்னல் | 922 | குடும்பம் | 518,561 |
| ஒரப் பின்னற் குஞ்சு வேலை | 921 | குப்தர்காலக் கோயில்கள் | 180 |
| ஓரவைச் சட்ட மன்றம் | 288 | குப்ளேகான் | 381 |
| | | குமார தேவர் | 760,761 |

| | | | |
|----------------------------------|----------|--------------------------------------|--------|
| குருச்சேத்திரம் | 235 | கேள்கூர், நரசிம்ம சிந்தாமன் | 23 |
| குழந்தைகள் காப்பகத் திட்டம் | 552 | கேள்வி நிலைச் சான்று | 863 |
| குழந்தை நல நிலையங்கள் | 546 | கேள்வி நேரம் | 23 |
| குழு சமூகப்பணி முறை | 582 | கேள்சு பரோ, தாமசு | 24 |
| குழுமனம் | 514 | கேளோபநிடதம் | 25 |
| குழுமுறைச் சமநிலை | 424 | கை | 27 |
| குற்றத்தின் உடற்கூறு | 568 | கைக்கோடரி | 27 |
| குறுக்குத் தையல் | 920 | கைகேயி | 28 |
| கூட்டுக் கொள்கை | 113 | கைகொட்டிக்களி | 29 |
| கூட்டுச் சமுதாயம் | 706 | கைகோபாத்து | 30 |
| கூட்டுறவு | 495 | கைசர் | 30 |
| கூட்டுறவு சர்க்கரை ஆலைகள் | 641 | கைட்டல் வில்கெம் | 30 |
| கூட்டுறவு நூற்பாலைகள் | 33 | கைத்தறி ஏற்றுமதி | 34 |
| கூடசதுக்கம் | 917 | கைத்தறி நெசவுத் தொழில் | 31 |
| கூடியாட்டம் | 711 | கைத்தறி விற்பனை வசதிகள் | 33 |
| கூர்ச்சரப் பிரதிகாரக் கோயில்கள் | 183 | கைத்தொழில் உற்பத்தி | 41 |
| கூலி, சி. எச். | 516, 626 | கைத்தொழில்கள் | 36 |
| கூலியின் கோட்பாடு | 602 | கைத்தொழில்கள் வளர்ச்சி இணையகம் | 40 |
| கேட்புப் பொறுப்புகள் | 1 | கைத்தொழில் செல்வாதாரம் | 43 |
| கேட்பு வரைவோலைகள் | 3 | கைத்தொழிலை ஒழுங்குபடுத்துதல் | 42 |
| கேட்பு வரைவோலைப் படிவம் | 3 | கைது | 47 |
| கேட்பொலியியல் | 4 | கைதுசெய்யும் முறைகள் | 47 |
| கேடய வரி | 5 | கைந்நிலை | 48 |
| கேடா | 5 | கைபர் கணவாய் | 48 |
| கேதார கௌரி விராதம் | 6 | கைபாக்கசு | 49 |
| கேப்டவுன் | 6 | கைபாரா ஏக்கென் | 50 |
| கேப் பிரிட்டன் தீவு | 7 | கையனார் | 50 |
| கேப்வர்டு தீவுகள் | 7 | கையனார் யாப்பியல் | 51 |
| கேபான் | 8 | கையாடல் | 51 |
| கேம்பிரிட்சு | 10 | கையாடியதை மாற்றி எழுதுதல் | 52 |
| கேம்பிரிட்சுச் சமன்பாடு | 10 | கையூட்டு | 53 |
| கேம்பிரிட்சுப் பல்கலைக்கழகம் | 12 | கைலாசநாதர் கோயில் | 192 |
| கேமரூன் | 13 | கைலாசநாதர் சதகம் | 53 |
| கேய் சான் | 14 | கைலாசநிகண்டு | 53 |
| கேயென் | 15 | கைலாசம் | 53 |
| கேரம் | 15 | கைவல்ய நவநீதம் | 54 |
| கேரம் விளையாடும் முறை | 17, 18 | கைவினைத் தொழிலாளியின் சராசரி வருவாய் | 44, 45 |
| கேரளப் பல்கலைக்கழகம் | 19 | கொ | 56 |
| கேரளம் | 18 | கொக்கோ உற்பத்தியாளரின் இணைப்புக்குழு | 56 |
| கேரள வர்ம் வலிய கோயில் தம்பிரான் | 21 | கொங்கணம் | 57 |
| கேரள வேளாண்மைப் பல்கலைக் கழகம் | 20 | கொங்கணர் | 57 |
| கேரி | 21 | கொங்கணி மொழி | 57 |
| கேரிங்கு, எர்மான் | 21 | கொங்கர் புளியங்குளம் | 58 |
| கேரேட்டாரோ | 21 | கொங்குச் சோழர் | 60 |
| கேரோலிஞ்சியர் | 22 | கொங்கு நாடு | 59 |
| கேலவ்டெட்டு, தாமசு ஆப்கிள்சு | 22 | கொங்குப் பாண்டியர் | 60 |
| கேவல சந்திரசேகர மூர்த்தி | 366 | கொங்கு மண்டல சதகங்கள் | 61 |
| கேவலவியதிரேகி | 22 | கொங்குவேள் | 62 |
| கேவலான்வயி | 23 | கொங்குவேள் மாக்கதை | 63 |

| | | | |
|---|--------|--|----------|
| கொச்சி | 63 | கொலாபா | 100 |
| கொச்சிப் பல்கலைக்கழகம் | 63 | கொலைக் குற்றம் | 100 |
| கொசக் கோட்டைச் செப்பேடுகள் | 63 | கொலை மறுத்தல் | 101 |
| கொட்டம்பலவனார் | 64 | கொழும்பு | 102 |
| கொட்டல் | 64 | கொழும்புத் திட்டம் | 103 |
| கொட்டல் எதிர்ப்புச் சட்டம் | 66 | கொள்கைக் குரல் | 104 |
| கொட்டையூர்ச் சிவக்கொழுந்து தேசிகர் | 67 | கொள்கைப் பிடிவாதம் | 105 |
| கொடிக்கவி | 67 | கொள்கை பரப்பல் | 105 |
| கொடிகள் | 68 | கொள்கை பரப்பலும் கல்வியும் | 106 |
| கொடிமங்கலத்து வாதாளி நற்சேந்தனார் | 68 | கொள்கை பரப்பலும் செய்தியும் | 106 |
| கொடியூர் கிழார் மகனார் நெய்தல் தத்தனார் | 68 | கொள்கை பரப்பலும் விளம்பரமும் | 106 |
| கொடுங்கோலாட்சி | 69 | கொள்கை பரப்புச் சாதனங்கள் | 107, 108 |
| கொடுந்தமிழ் | 70 | கொள்நிலை அறிவிப்பு | 109 |
| கொடுந்தமிழ்நாடு | 71 | கொள் எம்பக்கனார் | 111 |
| கொடும்பாளூர் | 71 | கொள் எம்பூதூர் | 111 |
| கொடுமணல் | 72 | கொள்ளிடம் | 111 |
| கொடுமுடி | 74 | கொள்ளைக் கும்பல் | 112 |
| கொடை | 75 | கொள்ளைக் குற்றம் | 113 |
| கொடையை நிறுத்தி வைத்தலும் முறித்தலும் | 76 | கொள்ளையடிக்கும் கொட்டல் | 65 |
| கொடை வரி | 78 | கொற்கை | 113 |
| கொண்டவீடு ரெட்டிகள் | 79 | கொற்றங்கொற்றனார் | 14 |
| கொண்டா | 80 | கொற்றனார் | 114 |
| கொண்டாப்பூர் | 80 | கொற்றியார் | 115 |
| கொண்டாபர்னசு | 81 | கொன்றை வேந்தன் | 115 |
| கொத்தடிமை | 81 | கோ | 116 |
| கொத்தடிமைகளின் எண்ணிக்கை | 83, 84 | கோக்குளமுற்றனார் | 116 |
| கொத்தடிமை மறுவாழ்வு | 84 | கோகரணம் | 117 |
| கொப்பத்துப் பரணி | 86 | கோகான், பால் | 117 |
| கொப்பப் போர் | 86 | கோகுலம் | 118 |
| கொப்பம் | 86 | கோகுலாட்டமி | 119 |
| கொமன்சீ இந்தியர் | 87 | கோச்செங்கணான் | 119 |
| கொயிம்பிரா | 87 | கோச்சேரமான் யானைக்கட் சேய் மாந்தரஞ் சேரலிரும் பொறை | 120 |
| கொரியலேனசு. கையசு மார்க்கசு | 88 | கோசங்கள் | 120 |
| கொரியா | 88 | கோசம் | 120 |
| கொரியா நீர் இணைப்பு | 90 | கோசர் | 121 |
| கொரில்லாப் போர் முறை | 91 | கோசலம் | 122 |
| கொல்லம் | 91 | கோசலை | 123 |
| கொல்லமாண்டு | 92 | கோசாலர் | 124 |
| கொல்லன் அழிசி | 92 | கோசென் | 124 |
| கொல்லிக் கண்ணன் | 93 | கோட்டப்பணம் | 125 |
| கொல்லிப் பாவை | 93 | கோட்டம்பலத்துத் துஞ்சிய சேரமான் | 125 |
| கொல்லி மலை | 93 | கோட்டயம் | 125 |
| கொலம்பசு, கிறித்தோபர் | 93 | கோட்டா | 126 |
| கொலம்பியா | 95 | கோட்டாற்று இளம்பெருமானார் | 126 |
| கொலம்பியா ஆறு | 97 | கோட்டான் | 126 |
| கொலம்பியா மாவட்டம் | 97 | கோட்டிசி | 126 |
| கொலராடோ | 98 | கோட்டியூர் நல்லந்தையார் | 127 |
| கொலராடோ ஆறுகள் | 99 | கோட்டு வர்த்தியம் | 127 |
| கொலராடோ இந்தியர் | 100 | | |

| | | | |
|-------------------------------------|-------------------------|---|-----|
| கோட்டை | 128 | கோயில் | 177 |
| கோட்டோக்கு இளவரசர் | 381 | கோயில் திருப்பண்ணியர் விருத்தம் | 197 |
| கோட்டோபாட்சி | 133 | கோயில் நான்மணி மாலை | 198 |
| கோட்புலி நாயனார் | 133 | கோயிலொழுகு | 198 |
| கோடிக்கரை | 134 | கோயிற் கட்டடக்கலை | 177 |
| கோடிச்சுரக் கோவை | 134 | கோயிற் புராணம் | 199 |
| கோடிசுர ஐயர் | 135 | கோரக்பூர் | 200 |
| கோடைக்கானல் | 135 | கோல்டு கோசட்டு | 201 |
| கோடைபாடிய பெரும்பூதனார் | 136 | கோல்டுசுமித்து, ஆலிவர் | 201 |
| கோண்டிராப்பின் சுழற்சி | 136 | கோல்புருக்கு, என்றி தாமசு | 202 |
| கோண்டு | 138 | கோல்கிரிட்சு சாமுவேல் தெய்வர் | 203 |
| கோண்டுப் பழங்குடி | 139 | கோலம் | 204 |
| கோண்டுவானா | 142 | கோலாட்டம் | 208 |
| கோண்டேன் | 142 | கோலாப்பூர் | 208 |
| கோண்மா நெடுங்கொட்டனார் | 143 | கோலாமி | 208 |
| கோத்தர் | 143 | கோலார் | 209 |
| கோத்தா | 146 | கோலாலம்பூர் | 210 |
| கோத்தாரி கல்விக்குழு | 146 | கோலி | 210 |
| கோதமனார் | 148 | கோவத்தர் | 211 |
| கோதாசுத்துதி | 148 | கோவர்த்தனராம் திரிபாடி | 211 |
| கோதா திட்டத்தின் மதிப்பீடு | 149 | கோவலன் | 211 |
| கோதாவரி ஆறு | 150 | கோவளம் | 212 |
| கோதாவரி, கோண்டுவானா | 142 | கோவா | 213 |
| கோதை | 151 | கோவிந்தசாமி நாயுடு, பூ.சா. | 214 |
| கோதைநாயகி அம்மாள், வை.மு. | 151 | கோவிந்த மேனன், பனம்பள்ளி | 215 |
| கோப்பர் நிக்கசு, நிக்கலசு | 152 | கோவிந்தராசு முதலியார், கா.ர. | 215 |
| கோப்பன் கேகன் | 153 | கோவிந்த வல்லப பந்து | 216 |
| கோப்பெருஞ்சிங்கன், முதலாம் | 154 | கோவிந்தன், இரண்டாம் | 217 |
| கோப்பெருஞ்சிங்கன், இரண்டாம் | 155 | கோவிந்தன், மூன்றாம் | 217 |
| கோப்பெருஞ் சோழன் | 156 | கோவிந்தன், நான்காம் | 218 |
| கோபாலகிருட்டிணக் கோனார், இ.மா. | 157 | கோவில்பட்டி | 218 |
| கோபாலகிருட்டிண கோசலே | 158 | கோலூர்கிழார் | 219 |
| கோபாலகிருட்டிண பாரதியார் | 159 | கோவை | 220 |
| கோபால கிருட்டிணமாச்சாரியார், வை.மு. | 160 | கோவை வட்டார வழக்கு | 469 |
| கோபாலசாமி ஐயங்கார், என். | 160 | கோழிக் கொற்றனார் | 221 |
| கோபாலன், ஏ.கே. | 161 | கோழிக் கோட்டுப் பல்கலைக்கழகம் | 222 |
| கோபி செட்டிப்பாளையம் | 162 | கோழிக்கோடு | 221 |
| கோபிப் பாலையன் | 162 | கோழியூர் கிழார் மகனார் செழியனார் | 222 |
| கோபு | 162 | கோழியோன் | 223 |
| கோபுரம் | 162 | கோளியூர் கிழார் மகனார் செழியனார் | 223 |
| கோம்டு, ஆகசட்டு | 169, 506, 513, 515, 573 | கோனண்டு, சேம்சு பிரையந்து | 223 |
| கோமதீசுவரர் | 170 | கோனாட்டு எறிச்சலூர் மாடலன் மதுரைக் குமரனார் | 224 |
| கோமின்டாங்கு | 171 | கோனாய் பூமிமாரோ | 224 |
| கோமூத்திரி | 917 | கோனார்க்கு | 224 |
| கோமெல் | 173 | கோனேரியப்ப முதலியார் | 225 |
| கோயப் பழங்குடிகள் | 173 | கோனேரிராயன் | 226 |
| கோயபல்சு, பால் சோசப்பு | 175 | கௌ | 227 |
| கோயம்புத்தூர் | 176 | கௌசாம்பி | 227 |
| கோயம்புத்தூர் மாவட்டம் | 177 | | |

| | | | |
|----------------------------|-----|------------------------------------|----------|
| கௌடபாதர் | 229 | சங்கரமூர்த்தி கவிராயர் | 260 |
| கௌடலியர் | 230 | சங்கரர் | 260 |
| கௌடியாமடம் | 231 | சங்க வருணர் என்னும் நாகரியர் | 260 |
| கௌண்டியபுரம் | 231 | சங்கற்பம் | 260 |
| கௌத்துபம் | 232 | சங்கிலித் தையல் | 918,922 |
| கௌதமர் | 233 | சங்கிலித் தொடர் | 260 |
| கௌதமி புத்திர சதகர்னி | 749 | சங்கீத நாடகக் கழகம் | 262 |
| கௌமாரம் | 234 | சங்கீத மும்மூர்த்திகள் | 263 |
| கௌரவர் | 234 | சச்சிதானந்த சாயிகள் | 265 |
| கௌரி, இராசகுமாரி அமிர்த | 235 | சச்சிதானந்தம் | 265 |
| கௌரி தாண்டவம் | 236 | சசாங்கள் | 266 |
| கௌலூன் முந்ரீரகம் | 236 | சசாரம் | 266 |
| கௌனிட்சு | 237 | சசியா | 267 |
| ங | 238 | சசுட்டினியன் | 267 |
| ச | 239 | சசுட்டினியன் தொகுப்பு | 268 |
| சக்கரபந்தம் | 916 | சசெக்சு | 269 |
| சக்கரவாளக் கோட்டம் | 239 | சஞ்சீவி மலை | 270 |
| சக்கரவாளகிரி | 240 | சட்ட ஆணையம் | 270 |
| சக்காகாவியா | 240 | சட்ட உதவி | 272 |
| சக்திச்சமநிலை | 241 | சட்டக் கல்வி | 272 |
| சக்தி தத்துவம் | 242 | சட்டச் சொல் அகராதி | 273 |
| சக்லர், கிளெமெண்டு | 243 | சட்டத்தின் ஆட்சி முறை | 274 |
| சக்லர் சுழற்சி | 243 | சட்டத்தின் தேவை | 275 |
| சகஆண்டு | 244 | சட்டத் தொடக்கம் | 275 |
| சகச சமாதி | 914 | சட்டத் தொழிலர் | 276 |
| சகதல்பூர் | 244 | சட்ட நூல்கள் | 280 |
| சகந்நாதர் | 244 | சட்டப் பேரவை | 288 |
| சக பிணையாளி | 244 | சட்டம் | 279 |
| சகமார்க்கம் | 246 | சட்டமன்ற அலுவல் ஆய்வுக் குழு | 290 |
| சகலாகம பண்டிதர் | 247 | சட்டமன்ற அவைக் குழு | 290 |
| சகலாவத்தை | 247 | சட்டமன்றக் குழு | 283, 289 |
| சகாங்கீர் | 247 | சட்டமன்றக் கூட்டம் | 289 |
| சகாத்திரி | 249 | சட்டமன்றத் தனியிடம் | 280 |
| சகாத்து | 249 | சட்டமன்றம் | 280 |
| சகாதேவன் | 249 | சட்டமன்ற மொழி | 289 |
| சகாப்தின் இந்தியர் | 250 | சட்டமுறை அறிக்கை | 293 |
| சகாரா | 251 | சட்டமுறைத் தணிக்கை | 293 |
| சகுணப் பிரமம் | 252 | சட்டமுறையான பொறுப்புகள் | 294 |
| சகுந்தலை | 253 | சட்டர்பூர் | 299 |
| சகுனி | 254 | சட்ட வகை | 280 |
| சகோதரத்துவக் கழகங்கள் | 254 | சட்ட விதிகள் ஆய்வுக் குழு | 290 |
| சகோதரத்துவம் | 254 | சட்டவிரோதக் கூட்டம் | 297 |
| சங்கம் | 255 | சட்டிககார் சமவெளி | 297 |
| சங்க யாப்பு | 257 | சட்டோபாத்தியாய், சித்திக பிரசாத்து | 298 |
| சங்கரதாச சுவாமிகள், தூ.தா. | 257 | சட்லெசு ஆறு | 298 |
| சங்கர நமச்சிவாயர் | 258 | சடகோப இராமாநுசாச்சாரியார் | 298 |
| சங்கர நாராயணத் திரட்டு | 259 | சடகோப ஐயங்கார் | 299 |
| சங்கர பண்டிதர் | 259 | சடகோபர் | 299 |
| சங்கர பாடியார் | 259 | சடகோபரந்தாதி | 299 |

| | | | |
|---------------------------------|----------|----------------------------|-----|
| சடங்குகள் | 300 | சதுரங்கப்பட்டினம் | 348 |
| சடங்குகளும் ஆட்டங்களும் | 303 | சதுரங்கபந்தம் | 917 |
| சடபரதர் | 306 | சந்தரபுரி | 348 |
| சடாயு | 306 | சந்தலர் கோயில்கள் | 183 |
| சடிகனகள்ளி | 307 | சந்தவரதாயி | 349 |
| சடைய நாயனார் | 308 | சந்தாசாகிபு | 349 |
| சடையப்ப வள்ளல் | 308 | சந்தாத் தீவுகள் | 351 |
| சடோவா | 308 | சந்தால்கள் | 351 |
| சண்டர்லாந்து | 309 | சந்தாலி | 353 |
| சண்டோ நீர்ப்பிரிவு | 309 | சந்தானாசாரியர்கள் | 355 |
| சண்டிகர் | 310 | சந்தியக்கரம் | 359 |
| சண்டித்தனம் | 311 | சந்தியா தாண்டவம் | 360 |
| சண்டேசுவர நாயனார் | 313 | சந்திரகிரி | 361 |
| சண்முகத் தம்பிரான் | 314 | சந்திரகுப்த மௌரியர் | 362 |
| சண்முகநாதன் கவிராயர் | 314 | சந்திரகுப்தர், முதலாம் | 363 |
| சண்முகம் செட்டியார், ஆர்.கே. | 314 | சந்திரகுப்தர், இரண்டாம் | 364 |
| சண்முகம், தி.க. | 317 | சந்திரசேகர கவிராச பண்டிதர் | 365 |
| சண்முகம் பிள்ளை, திருமயிலை | 318 | சந்திரசகர மூர்த்தி | 365 |
| சண்முகம் பிள்ளை, வ.சு. | 318 | சந்திரமதி | 366 |
| சணல் தொழில் | 319 | சந்திரன் | 367 |
| சணல் பொருள் ஏற்றுமதி | 323 | சந்திரலோகம் | 368 |
| சணல் பொருள்கள் | 320 | சந்துமேனன் | 368 |
| சத் காரியவாதம் | 327 | சந்துரகி | 369 |
| சத்தாரா | 327 | சந்தேலர்கள் | 369 |
| சத்தி நாதனார் | 328 | சந்தோலி | 370 |
| சத்தி நாயனார் | 328 | சந்நியாசம் | 371 |
| சத்திநி பாதம் | 329 | சப்தபங்கிநியாயம் | 375 |
| சத்திமுற்றப் புலவர் | 329 | சப்தபதி | 372 |
| சத்தி முற்றம் | 330 | சப்தமாதர்கள் | 372 |
| சத்தியநாத ஐயர், இரா. | 330 | சப்தரிசி | 374 |
| சத்திய நாராயண பண்டித, கவிரத்தின | 331 | சப்பான் | 375 |
| சத்தியமூர்த்தி, சு. | 332 | சப்பான் சட்டமன்றம் | 286 |
| சத்தியவான் | 333 | சப்பிரர், எட்வர்டு | 388 |
| சத்தியாக்கிரகம் | 334 | சப்போக்கு | 388 |
| சத்ருக்கனன் | 336 | சப்போடெக்கு இந்தியர் | 389 |
| சதகங்கள் | 337 | சபக் திசின் | 391 |
| சதகர்ணி, முதலாம் | 340, 748 | சபரர் | 696 |
| சதகர்ணி, இரண்டாம் | 341, 749 | சபரி | 391 |
| சதம் மொழிகள் | 341 | சபல்பூர்பல்கலைக்கழகம் | 392 |
| சதயம் | 343 | சபாபதி நாவலர் | 392 |
| சதர்லாந்து | 343 | சபாபதி முதலியார், புரசை | 393 |
| சதர்லாந்து நீர்வீழ்ச்சி | 343 | சபாரத்தின முதலியார், குல. | 393 |
| சதாசிவச் செட்டியார் | 343 | சபிண்ட உறவுமுறை | 393 |
| சதாசிவப் பிள்ளை | 344 | சபைன் | 399 |
| சதாசிவ பண்டாரத்தார், தி.வை. | 344 | சம்டர் | 400 |
| சதாசிவமூர்த்தி | 345 | சம்பந்த சரணாலயர் | 400 |
| சதாசிவராவ் | 347 | சம்பந்த முதலியார், பம்மல் | 401 |
| சதிக்குற்றம் | 347 | சம்பந்த முனிவர் | 402 |
| சதுரகராதி | 347 | சம்பரான் | 402 |

| | | | |
|----------------------------------|----------|--------------------------------|----------|
| சம்பல் ஆறு | 402 | சமுதாய ஒருங்கிணைப்பு முறை | 582 |
| சம்பல்பூர் பல்கலைக்கழகம் | 402 | சமுதாயக் கல்லூரி | 466 |
| சம்பா | 403 | சமுதாயக் கிளைமொழியியல் | 467 |
| சம்பாபதி | 403 | சமுதாயத்தின் அளவு | 471 |
| சம்பு காவியம் | 404 | சமுதாயம் | 469 |
| சம்புத் தீவு | 405 | சமுதாய மானிடவியல் | 472 |
| சம்பு பக்கம் | 234 | சமுதாய முன்னேற்றத்திட்டம் | 474 |
| சம்புவராயர் | 405 | சமுதாய மொழியியல் | 481 |
| சம்பை | 405 | சமூக அடுக்கமைப்பு | 482 |
| சம்போலியன் சீன் பிராங்காய்சு | 407 | சமூக அமைப்பு முறை | 485, 558 |
| சம்மு பல்கலைக்கழகம் | 407 | சமூக அளவீடு | 489 |
| சம்புக்கை | 408 | சமூக அளவை | 490 |
| சம்னர், வில்லியம் கிரகாம் | 408, 626 | சமூக அறிவியல் | 491 |
| சமசுகிருத இலக்கியங்கள் | 417 | சமூக இடைவினை | 493 |
| சமசுகிருத உருவகங்கள் | 418 | சமூக இயக்கங்கள் | 501 |
| சமசுகிருத எழுத்துகள் | 413 | சமூக இயக்காற்றல் | 505 |
| சமசுகிருதம் | 409 | சமூக இயைபு | 507 |
| சமசுகிருத மொழி ஒலிகள் | 411 | சமூக இலக்குகள் | 509 |
| சமண இலக்கியங்கள் | 419 | சமூக உந்துகள் | 510 |
| சமண சமயம் | 419 | சமூக உளவியல் | 512 |
| சமணர் மலை | 421 | சமூக ஒழுங்கு | 514 |
| சமத்துவப் பொருளியல் | 422 | சமூகக் கட்டுப்பாடு | 516 |
| சமத்துவம் | 425 | சமூகக் கல்வி | 522 |
| சமநிலை இயக்கங்கள் | 431 | சமூகக் கற்றல் | 522 |
| சமநிலைக் கோட்பாடு | 426 | சமூகக் குழு | 524 |
| சமநோக்கு வளைகோட்டுப் பகுத்தாய்வு | 432 | சமூகக் கட்டமைப்பு | 556 |
| சமப்படுத்துவோர் | 439 | சமூகச் சிக்கல்கள் | 527 |
| சமப்படுத்துவோர் கட்சி | 439 | சமூகச் செயல் | 529 |
| சமய உளவியல் | 441 | சமூகச் செயற்பாங்குகள் | 531 |
| சமயக் கல்வி | 442 | சமூகச் செலவு | 534 |
| சமய சூரவர் | 444 | சமூகத் தகுநிலை | 535 |
| சமயச் சடங்குகள் | 304 | சமூகத் திட்டமிடல் | 538 |
| சமய சமூகவியல் | 446 | சமூகத்தின் தோற்றம் | 558 |
| சமயச் சார்பற்ற நாடு | 450 | சமூகத் தேவை | 538 |
| சமயச்சார்பின்மை | 451 | சமூகத் தொலைவு | 541 |
| சமயச் சார்பின்மைக் கழகம் | 452 | சமூகத் தத்துவ இயல் | 542 |
| சமய சீர்திருத்த இயக்கம் | 454 | சமூக நல நிருவாகம் | 582 |
| சமய தத்துவம் | 459 | சமூக நலம் | 544 |
| சமயபுரம் | 460 | சமூக நிலைப்பெயர்வு | 552 |
| சமயம்சார் அரசு | 460 | சமூக நிலையமைப்பு | 556 |
| சமயமும் சமூகக் கட்டுப்பாடும் | 519 | சமூக நிலையமைப்புச் சிதைவு | 528 |
| சமர்வில் | 463 | சமூக நிறுவனங்கள் | 559 |
| சமரச இயக்கம் | 499 | சமூக நோயியல் | 568 |
| சமவெளி | 463 | சமூகப் பங்குகள் | 570 |
| சமவெளி இந்தியர்கள் | 464 | சமூகப் பங்கேற்பு நாடகம் | 572 |
| சமால்பூர் | 464 | சமூகப் படிமலர்ச்சிக் கோட்பாடு | 572 |
| சமுதாய அடிப்படை மூலதனம் | 464 | சமூகப் பணி | 578 |
| சமுதாய உணர்வு | 470 | சமூகப்பணி ஆய்வு முறை | 582 |
| சமுதாய உயிரியல் | 464 | சமூகப் பாதுகாப்புத் திட்டங்கள் | 582 |

| | | | |
|--|-----|--------------------------------|----------|
| சமூகப் பாவனை நாடகம் | 584 | சரக்கேற்றிச் சட்டம் | 664 |
| சமூகப் பிறழ்வு | 584 | சரசுவதி | 666 |
| சமூகப் பொருளாதாரத் திட்டம் | 552 | சரசுவதி மகால் நூல்நிலையம் | 667 |
| சமூகம் | 588 | சரசுவதியந்தாதி | 669 |
| சமூகம் மற்றும் பெண்கள் நல அமைச்சகம் | 546 | சரண்சிங்கு | 669, 708 |
| சமூக மக்கள் தொகையியல் | 593 | சரணாகதி | 670 |
| சமூக மயமாதல் | 597 | சரத் சந்திர சட்டர்சி | 671 |
| சமூகமயமாதலின் தோல்விகள் | 586 | சரப புராணம் | 672 |
| சமூகமயமாதற் கோட்பாடுகள் | 601 | சரபழர்த்தி | 673 |
| சமூக மனப்பான்மைகள் | 603 | சரபோசி, முதலாம் | 675 |
| சமூக மாற்றக் காரணிகள் | 606 | சரபோசி, இரண்டாம் | 676 |
| சமூக மாற்றத் தடைகள் | 609 | சரபு | 678 |
| சமூக மாற்றத்தின் திசை | 608 | சரயேவோ | 679 |
| சமூக மாற்றத்தின் வடிவங்கள் | 608 | சரவணப் பெருமாள் ஐயர் | 680 |
| சமூக மாற்றத்தின் வேகம் | 608 | சரவணப் பெருமாள் கவிராயர் | 680 |
| சமூக மாற்றம் | 605 | சரவணப்பொய்கை | 680 |
| சமூக முரண்பாடுகள் | 610 | சரவண முத்துப் புலவர் | 681 |
| சமூக மூலதன இருப்பு | 612 | சரவாக்கு | 681 |
| சமூக வகுப்பு | 612 | சருப்பதோபத்திரம் | 917 |
| சமூக வழிகாட்டல் | 618 | சருவதேசத் தொழிற் சங்கம் | 682 |
| சமூகவியல் | 618 | சருவசன உயர்நிலைப்பள்ளி | 214 |
| சமூகவியல் ஆய்வு முறைகள் | 628 | சருவோதயம் | 683 |
| சமூகவியல் கற்றல் கோட்பாடு | 632 | சரோசினிதேவி | 684 |
| சமூகவியல் வரலாறு | 624 | சல்லா, உலூசியசு கார்னீலியசு | 686 |
| சமேரியா | 634 | சல்லி | 686 |
| சமோவா | 634 | சல்லியங்குமரனார் | 687 |
| சயங்கொண்டார் | 636 | சல்லியன் | 687 |
| சயதரன் | 637 | சல்லிவான் அரி இசுடாக்கு | 687 |
| சயந்தியா மலைகள் | 637 | சலந்தர் | 688 |
| சயனாச்சாரியார் | 638 | சலபத்து சங்கு | 688 |
| சயாம் | 638 | சலவைத் தொழில் | 688 |
| சர்க்கரை உற்பத்தி பற்றிய அரசின் கொள்கை | 642 | சலாதின | 690 |
| சர்க்கரை ஏற்றுமதி செய்யும் தென்அமெரிக்கக் கார்பியன் நாடுகளின் குழு | 638 | சலாவார் | 691 |
| சர்க்கரைத் தொழில் | 638 | சலோனிகா | 691 |
| சர்க்கரைப் புலவர் | 644 | சவ்வாதுப் புலவர் | 691 |
| சர்க்கீசு | 644 | சவ்வாது மலைகள் | 691 |
| சர்ச்சில் | 645 | சவகர்லால் நேரு | 692 |
| சர்தார் பட்லே பல்கலைக் கழகம் | 647 | சவகர்லால் நேரு பல்கலைக்கழகம் | 695 |
| சர்மோ | 648 | சவரர் | 696 |
| சர்ரே | 648 | சவான், எசுவந்தராவ் பல்வந்தராவ் | 699 |
| சர்வாண்டீசு | 649 | சவான்தே பழங்குடி | 699 |
| சரக்கு ஆவணங்களின் மேல் வங்கிக்கடன் | 650 | சவுதாம்டன் பல்கலைக்கழகம் | 701 |
| சரக்கு ஒப்படைப்பு | 651 | சலூதி அரேபியா | 701 |
| சரக்குக் கையாளுதல் | 651 | சற்புத்திர மார்க்கம் | 703 |
| சரக்குகள் | 653 | சன்மார்க்கசபை, மேலைச்சிவபுரி | 703 |
| சரக்கு மாற்றகம் | 657 | சன்மார்க்கம் | 704 |
| சரக்கு வரி | 658 | சன்-யாட்-சென் | 705 |
| சரக்கு விற்பனைச் சட்டம் | 662 | சனகன் | 707 |
| | | சனசங்கம் | 708 |

| | | | |
|----------------------------------|-----|---------------------------|----------|
| சனதாக் கட்சி | 708 | சாணக்கியர் | 745, 230 |
| சனீசுவரன் | 709 | சாத்தந்தையார் | 745 |
| சா | 710 | சாத்தனார் | 745 |
| சாக்கலின் | 710 | சாப்புரா மலைத்தொடர் | 746 |
| சாக்கிய நாயனார் | 710 | சாதகக் கதைகள் | 746 |
| சாக்கியர் கூத்து | 711 | சாதவ்யூர் பல்கலைக்கழகம் | 746 |
| சாக்கிரட்டீசு | 712 | சாதவாகனர்கள் | 749 |
| சாக்கிரமெண்டோ | 714 | சாதன சாத்தியம் | 752 |
| சாக்கிரமெண்டோ ஆறு | 714 | சாதனை உளவெழுச்சி | 753 |
| சாக்கோபியர் | 714 | சாதனை ஊக்கி | 754 |
| சாக்கோபியர் கழகம் | 715 | சாதனைக் கவலைச் சோதனை | 754 |
| சாக்சன், ஆண்டுரு | 716 | சாதாரணப் பங்குகள் | 756 |
| சாக்டாவ் இந்தியர் | 716 | சாதி | 758 |
| சாக்தம் | 718 | சாதி அமைப்பு | 489 |
| சாக்தியானா | 719 | சாதிக்கு, குலாம் முகம்மது | 758 |
| சாக்ரெபு | 719 | சாதுநாத்து சர்க்கார் | 758 |
| சாக்லூல்பாசா | 720 | சாந்த கவிராயர் | 758 |
| சாக்ளா, முகம்மது அலி கரீம் | 720 | சாந்தயானா, சார்சு | 759 |
| சாகர் | 720 | சாந்தலிங்க அடிகளார் | 760 |
| சாகர்ப் பல்கலைக்கழகம் | 721 | சாந்தலிங்கக் கவிராயர் | 761 |
| சாகலாசனார் | 722 | சாந்தலிங்க சுவாமிகள் | 101 |
| சாகா | 722 | சாந்தா ஆனா | 761 |
| சாகித்தியக் கழகம் | 722 | சாந்தா குருசு | 762 |
| சாகை | 724 | சாந்தா பே | 762 |
| சாகோபி, பிரடெரிக்கு என்றிக்கு | 724 | சாந்திக் கூத்து | 763 |
| சாங்கியம் | 725 | சாந்திமத் தீவு | 764 |
| சாங்கோன் | 725 | சாந்தியாகோ | 764 |
| சாங் சியாங்கு | 726 | சாந்தியாகோ-டெ-சிலி | 765 |
| சாங்கன் | 726 | சாந்தியாகோ-தெல்-எசுத்தெரோ | 765 |
| சாந்தே | 726 | சாந்தியாகோ-தே-கம்யோசுதெலா | 766 |
| சாசன இயக்கம் | 726 | சாந்தியர்கோ-தே-கியூபா | 766 |
| சாசனச் சட்டங்கள் | 728 | சாந்துடப்புலவர் | 767 |
| சாசனத் தூண் | 810 | சாந்து பீபி | 768 |
| சாசி பாஸ்கலே | 728 | சாந்தோக்கிய உபநிடதம் | 768 |
| சாசுக்கட்சுவான் | 729 | சாப்சே | 769 |
| சாசுக்கட்சுவான் ஆறு | 730 | சாப் ரு தேசு பகதூர் | 769 |
| சாசுவத நிலவரித் திட்டம் | 731 | சாபாசுகாக்கி | 771 |
| சாஞ்சசு, சார்சு | 732 | சாபுவா | 771 |
| சாஞ்சிப் பெருந்தூபி | 737 | சாம் ஆறு | 771 |
| சாசெபோ | 733 | சாம் செட்பூர் | 771 |
| சாசேவன் பழங்குடி | 733 | சாம் நகர் | 772 |
| சாட்டுகள் | 735 | சாம்நைட்டுகள் | 772 |
| சாண்டே | 735 | சாம்பசி ஆறு | 772 |
| சாஞ்சி | 737 | சாம்பவான் | 772 |
| சாடு | 742 | சாம்பாசி | 773 |
| சாண்டாசன், பிரடெரிக்கு வில்லியம் | 744 | சாம்பொவாங்கோ | 774 |
| சாண்டாண்டர் | 744 | சாமர்கண்டு | 774 |
| சாண்டிகோ | 744 | சாமர்செட்டு | 775 |
| சாண்டிலயன் | 744 | | |

| | | | |
|-------------------------|-----|---------------------------------|-----|
| சாமரோசு | 775 | சாரவர் | 813 |
| சாமலாசி | 775 | சாரிபுத்திரர் | 814 |
| சாமவேதம் | 776 | சாரிமா | 815 |
| சாமா | 777 | சாரியா | 815 |
| சாமார் | 777 | சால்பர்கு | 815 |
| சாமிகவிராயர் | 778 | சால்பாய் உடன்படிக்கை | 815 |
| சாமிநாத தேசிகர் | 777 | சால்பெய்குரி | 816 |
| சாமிநாதம் | 777 | சால்பெரினோ | 816 |
| சாமிநாதையர், உ.வே. | 779 | சாலங்காயனார் | 817 |
| சாமிநாதையர், சி.வி. | 780 | சாலதின் | 817 |
| சாமிநாதையர் நூல்நிலையம் | 780 | சாலமன் | 818 |
| சாமுண்டிக் குன்றுகள் | 781 | சாலமன் தீவினர் | 819 |
| சாமுராய் | 782 | சாலமன்கா | 819 |
| சாமோசு | 782 | சாலமிசு | 820 |
| சாய்ந்த கோபுரம் | 783 | சாலர்சங்கு அருங்காட்சியகம் | 821 |
| சாயர்புரம் | 783 | சாலர்சங்கு, மூன்றாம் | 821 |
| சாயிபாபா | 784 | சாலிகுண்டம் | 823 |
| சார்சசு சோரல் | 785 | சாலிசுபரி பிரபு | 824 |
| சார்சியா | 786 | சாலியச் சட்டம் | 825 |
| சார்சு மன்னர்கள் | 788 | சாலியன் வாலாபாகுப் படுகொலை | 825 |
| சார்சு, முதலாம் | 788 | சாலோர் | 827 |
| சார்சு, இரண்டாம் | 789 | சாவனரோலா | 827 |
| சார்சு, மூன்றாம் | 789 | சாவா ஆறு | 829 |
| சார்சு, நான்காம் | 790 | சாவா மனிதன் | 828 |
| சார்சு, ஐந்தாம் | 790 | சாவானியர் | 829 |
| சார்சு, ஆறாம் | 791 | சாவித்திரி | 830 |
| சார்சு மாண்டலர் | 791 | சாவின் | 830 |
| சார்சு | 792 | சாவின் இந்தியர் | 830 |
| சார்சுனியா | 793 | சாவுக் கடல் | 831 |
| சார்த்தப்படுகிற தகுநிலை | 537 | சாவுப் பள்ளத்தாக்கு | 831 |
| சார்த்தர் சீன்பால் | 793 | சாளக்கிராமம் | 831 |
| சார்நிலைச் சான்று | 863 | சாளுக்கியர் | 832 |
| சார்ப்பு நிதிகள் | 794 | சாளுக்கியரின் கோயில்கள் | 186 |
| சார்பு உணர்வு | 470 | சாளுவ நரசிம்ம தேவர் | 833 |
| சார்பு விகிதம் | 795 | சாற்று முறை | 834 |
| சார்பெழுத்து | 797 | சான் | 834 |
| சார்மினார் | 799 | சான், இசுடூவர்ட்டு மில் | 837 |
| சார்லசு ஆறு | 799 | சான்-டு-தாரோ | 840 |
| சார்லசு மன்னர்கள் | 799 | சான்சன், இலிண்டன் | 841 |
| சார்லமென் | 803 | சான்சன், சாமுவேல் | 842 |
| சாரகாசா | 804 | சான்சன், சார்லசு | 844 |
| சாரங்கி | 804 | சான்சால்வடார் | 845 |
| சாரசாயா | 805 | சான் சாலிசுபரி | 846 |
| சாரணர் இயக்கம் | 805 | சான்சி | 847 |
| சாரணர் சட்டதிட்டங்கள் | 807 | சான்சிபார் | 847 |
| சாரணர் பிரிவுகள் | 807 | சான்சியா | 848 |
| சாரத்தோகா | 808 | சான்சு காப்கின்சு பல்கலைக்கழகம் | 851 |
| சாரதாமணி தேவி | 808 | சான்-சுவான் | 851 |
| சாரநாத்து | 809 | சான் செபசுட்டியன் | 852 |

| | | | |
|---------------------------------|-----|---|-----|
| சான்சேசே | 854 | சிட்சிவிக்கு என்றி | 894 |
| சான் நாக்சு | 853 | சிட்டகாங்கு | 895 |
| சான் பிரான்சிகுகோ | 854 | சிட்டகாங்கு மலைப் பகுதிகள் | 896 |
| சான் பிரான்சிகுகோ அமைதி மாநாடு | 855 | சிட்டகாங்கு மாநிலம் | 896 |
| சான் பிரான்சிகுகோ பல்கலைக்கழகம் | 856 | சிட்டகாங்கு மாவட்டம் | 895 |
| சான்பூர் | 857 | சிட்ரா வளைகுடா | 896 |
| சான்போர்டு | 857 | சிட்னி | 896 |
| சான்மரினோ | 857 | சிட்னி, ஆல்செர்னன் | 897 |
| சான் வக்ளிபு | 858 | சிட்னி, சர்.பிலிப்பு | 898 |
| சான்றாய்வு | 860 | சிட்னி பல்கலைக்கழகம் | 899 |
| சான்றாய்வுத் திட்டம் | 860 | சிட்னி வெபு | 899 |
| சான்றாவணம் | 861 | சிண்டுவின் | 901 |
| சான்றாளர் | 861 | சிண்டோ | 901 |
| சான்று | 862 | சித்சக்தி | 902 |
| சான்றுக் கையொப்பம் | 863 | சித்தத்தைச் சிவன்பாலே வைத்தார் | 902 |
| சான்றுப் பொருள் | 863 | சித்தத்தைச் சிவனிடத்தில் வைத்தார் புராணம் | 902 |
| சான்றுறுதி அதிகாரி | 863 | சித்தர்கள் | 903 |
| சானா | 864 | சித்தர் சிவப்பிரகாசர் | 905 |
| சானீ | 864 | சித்தரஞ்சன்தாசு | 906 |
| சானூர் | 864 | சித்தன் வாழ்வு | 907 |
| சி | 867 | சித்தன்ன வாசல் | 907 |
| சிக்கந்தர் லோடி | 867 | சித்தாந்த சாத்திரம் | 911 |
| சிக்கந்தரா | 868 | சித்தாந்தத் தொகை | 912 |
| சிக்கல் | 869 | சித்தார் | 912 |
| சிக்கல்கள் | 869 | சித்தாரல் | 913 |
| சிக்கல் தீர்வு காணல் | 871 | சித்தி | 913 |
| சிக்கலைப் பற்றிய கொள்கை | 870 | சித்தியர் | 914 |
| சிக்காசா இந்தியர் | 873 | சித்திர எழுத்துகள் | 915 |
| சிக்கிம் | 873 | சித்திரகவி | 915 |
| சிக்ஞராத்து | 874 | சித்திரத் துணி | 922 |
| சிக்பிரீடு அரண் | 875 | சித்திரத் தையல் | 917 |
| சிகண்டி | 875 | சித்திரப் பின்னல் | 921 |
| சிகாகோ | 879 | சித்திரதுர்கம் | 922 |
| சிகாகோ பல்கலைக்கழகம் | 877 | சித்திரவண்ணம் | 923 |
| சிகாகோ பொருளாதாரப் பள்ளி | 878 | சித்திரா பெளர்ணமி | 923 |
| சிகிரியா | 881 | சித்திரை | 924 |
| சிங்கப்பூர் | 885 | சித்தூர் | 924 |
| சிங்கமுகன் | 886 | சித்தூர்கள் | 924 |
| சிங்கவேள் குன்றம் | 887 | சித்தூர்சுப்பிரமணியப் பிள்ளை | 925 |
| சிங்களம் | 887 | சிதம்பரச் செய்யுட் கோவை | 926 |
| சிங்களமொழி | 887 | சிதம்பர சாமிகள் | 927 |
| சிங்காரவேலு முதலியார் | 888 | சிதம்பரநாத முதலியார் | 928 |
| சிங்கியாங்கு | 889 | சிதம்பரநாத முனிவர் | 929 |
| சிங்கையாரியர் | 889 | சிதம்பரநாதன் செட்டியார், அ. | 929 |
| சிந்தெள | 889 | சிதம்பரப் பாட்டியல் | 931 |
| சிச்சன் இட்சா | 889 | சிதம்பர பாரதியார் | 932 |
| சிசரோ | 890 | சிதம்பரம் | 932 |
| சிசிலி | 891 | சிதம்பரம் பிள்ளை, சங்குவேலி | 335 |
| சிசுபால்கர் | 894 | சிதம்பர ரேவண சித்தர் | 935 |

| | | | |
|-----------------------------|----------|---|----------|
| சிதம்பரனார், துடிசைகிழார் | 936 | சிவகுத்திரங்கள் | 412 |
| சிதம்பரனார் மாவட்டம் | 936 | சிவஞான சித்தியார் | 356 |
| சிதம்பரனார் வ.உ. | 936 | சிவஞான சுவாமிகள் | 356 |
| சிதறப்பட்ட பண்ணைகள் | 938 | சிவஞான போதம் | 356 |
| சிதைந்த இல்லம் | 938 | சிவஞான முனிவர் | 359 |
| சிந்தடி | 939 | சிறப்புச் சரக்குகள் | 656 |
| சிந்தனை | 939 | சிறுசதுரக்கோயில்கள் | 181 |
| சிந்தனை வீச்சு | 94 | சிறுமுடித் தையல் | 919 |
| சிந்தாமணி தேசுமுக்கு | 942 | சிறு விமானக் கோயில்கள் | 181 |
| சிந்தாமணி நிகண்டு | 943 | சீதை | 707 |
| சிந்தி மொழி | 943 | சீமுகன் | 748 |
| சிந்து | 944 | சீர்திருத்த கிறித்தவ சமயம் | 405 |
| சிந்து கங்கைச் சமவெளி | 945 | சீன சட்டமன்றம் | 292 |
| சிந்து நதி | 945 | | |
| சிந்துவாரா | 945 | சுக்கர வருத்தனம் | 914 |
| சிந்துவெளி நாகரிகம் | 946 | சுடுகாட்டுக் கோட்டம் | 240 |
| சிப்சா இந்தியர் | 950 | சந்தரர் | 445 |
| சிப்பாய்க் கலகம் | 950 | சுவிங்கிலி, உல்லிச்சு | 455 |
| சிப்பிவா இந்தியர் | 955 | சுவிட்சர்லாந்தின் ஆட்சி மன்றங்கள் | 284 |
| சிபரிசு | 955 | சுழிகுளம் | 917 |
| சிம்சன், சார்சு கேலார்டு | 955 | சூரியன் கோயில் | 183, 225 |
| சிம்பராப்பல் | 956 | சூழ்நிலைச் சான்று | 863 |
| சிம்பாப்வே | 956 | செட்டிப்பொடவு | 422 |
| சிம்மம் | 957 | செயப்பிரகாசு நாராயணன் | 708 |
| சிம்மல், சார்சு | 957 | சென்னிங்கு, ஐவர் | 274 |
| சிம்மவிட்டுணு | 958 | சேட்டன் தையல் | 918 |
| சிம்மாசலம் | 958 | சேய்மூர் சாராசன் | 755 |
| சிம்லா | 959 | சேர்மைப் பங்குகள் | 756 |
| சிம்லா உடன்படிக்கை | 959 | சோட்டோக்கு இளவரசர் | 381 |
| சிமெண்டுத் தொழில் | 961 | சோம்பேறித் தையல் | 919 |
| சிமெண்டுத் தொழிலின் அமைப்பு | 963 | சோவியத்து ஒன்றிய அவைகள் | 291 |
| சிமெண்டு நுகர்வு | 968 | சோழமண்டல சதகம் | 338 |
| சிமோரியர் | 968 | சோழர் காலக் கோயில்கள் | 193 |
| சிமோனோசெகி உடன்படிக்கை | 969 | சௌகந்தி தூபி | 811 |
| சியாங்-கய்-சேக்கு | 969 | ஞானம் | 769 |
| சியாம பிரசாத்து முகர்சி | 971 | தகவமைதல் | 533 |
| சியாமா சாத்திரிகள் | 263 | தக்தூர்-உல்-அமல் | 248 |
| சியால்கோட்டு | 972 | தஞ்சை அரசு ஆவணங்கள் | 668 |
| சியாவுத்தீன் பரணி | 972 | தஞ்சைவாணன் கோவை | 221 |
| சியேராலியோன் | 973 | தண்ட உயர்முறை மன்றம் | 459 |
| சியோ பால்சு | 975 | தண்டனை | 521 |
| சிரஞ்சீவிகள் | 976 | தணிக்கையரின் கடமைகள் | 52 |
| சிரவண துவாதசி | 976 | தமிழ்நாட்டில் கைத்தொழில் | 37 |
| சிரவண பெல்கோலா | 976 | தமிழ்நாட்டில் சமூகநலப் பணிகள் | 546 |
| சிராசு-உத்-தெளலா | 977 | தமிழ்நாடு ஒருங்கிணைந்த சத்துணவுத் திட்டம் | 549 |
| சிரியக்ரு சதகர்ணி | 949 | தமிழ்நாடு கைத்தறித் தொழில் வளர்ச்சிக் | 37 |
| சிரீசைதன்னியர் மடம் | 231 | கழகம் | 37 |
| சிரீதத்துவ நிதி | 236 | தமிழ்நாடு மண்பாண்டத் தொழில் நிறுவனம் | 37 |
| சிருங்கார சதகங்கள் | 337, 338 | தமிழகக் கோயில்கள் | 186 |

| | | | |
|------------------------------------|----------|--------------------------------------|-----|
| தமேக்குத் தூபி | 811 | தொன்னூல் விளக்கம் | 798 |
| தர்க்கைம், எமீல் | 577, 620 | தொனி | 917 |
| தர்க்கைமின் கோட்பாடு | 601 | தோக்கியோ | 379 |
| தர்மராசி சுத்தூபி | 812 | தோல் பதனிடும் தொழில் | 37 |
| தல்கௌசி | 453 | தோளீசு, பெர்டினாண்டு | 577 |
| தலைநிலைச் சான்று | 863 | நங்கியார் கூத்து | 711 |
| தற்சாதிப்பு | 511 | நடப்புசார் முறை | 631 |
| தன்மயமாதல் | 500, 533 | நடுவர் கைது செய்யும் முறை | 47 |
| தனிப்பட்டவர் கைது செய்யும் முறை | 47 | நடுவர் தீர்ப்பு | 500 |
| தனியாள் சமூகப் பணி | 582 | நம்மாழ்வார் | 671 |
| தாண்டவராய சுவாமிகள் | 54 | நரசிம்மன், முதலாம் | 833 |
| தாய்சேய் நலப் பணித் திட்டம் | 549 | நன்னன் | 692 |
| தார்வின், சார்லசு | 485, 573 | நன்னூல் | 798 |
| தாரணை | 247 | நாகபந்தம் | 916 |
| தாராள இயல்புடைய சமநிலைக் கோட்பாடு | 430 | நாஞ்சில் வட்டார வழக்கு | 469 |
| தாழ்வுச் சிக்கல் | 870 | நாட்டவர் வழக்குகள் | 567 |
| திக்கற்றோர் இல்லங்கள் | 549 | நாட்டிடைச்சட்டம் | 280 |
| திட்ட மதிப்பீட்டுக் கழகம் | 480 | நாடாளுமன்ற அவைத் தலைவர் | 287 |
| தியாகராச சுவாமிகள் | 263 | நாடு இழப்புக் கொள்கை | 951 |
| தியானம் | 247 | 'நாம்' என்னும் உணர்வு | 470 |
| தியூப்ளே | 350 | நிமிர்ந்த உருவக் குரங்கு | 828 |
| தியோடர் சீகென் | 870 | நிமிர்ந்து நடக்கும் மனிதன் | 829 |
| திரிபங்கி | 917 | நியமம் | 247 |
| திரிபாகி | 917 | நிர்பீச சமாதி | 914 |
| திருக்கேதாரம் | 6 | நிரோட்டியம் | 916 |
| திருஞான சம்பந்தர் | 444 | நிரோட்டியல் ஓட்டியம் | 916 |
| திருமணச் சடங்குகள் | 302 | நிலையான புரட்சிக்கோட்பாடு | 149 |
| திருமணம் | 559 | நீள்கோட்டுக் கோட்பாடு | 608 |
| திருவெண்ணெய் நல்லூர் | 308 | நூர்சுகான் | 248 |
| திரெண்ட்டு அவை | 453 | நெசவாளர் கூட்டுறவு நிறுவனம் | 33 |
| தில்விச்சு, பால் | 462 | நேர்நிலைச் சான்று | 863 |
| துச்சாதனன் | 235 | நேர்மறைப் பகுத்தாய்வு | 880 |
| துசியந்தன் | 253 | நேரடிக் கூட்டுறவு | 532 |
| துரியோதனன் | 235 | நோயியல் இயக்கிகள் | 569 |
| தெர்மிடோரியன் எதிர்ப்பு | 715 | பங்கு உணர்வு | 470 |
| தென் கொரியா | 89 | பங்குக்கோவை | 757 |
| தென்னார்க்காடு வட்டார வழக்கு | 469 | பங்குரிமையாவணம் | 757 |
| தேசிய சட்டப் பள்ளி | 273 | பங்கு வகைகள் | 756 |
| தேசிய நாடகப் பள்ளி | 263 | பஞ்சசீலக் கொள்கை | 695 |
| தேசிய விரிவாக்கப் பணித்திட்டம் | 476 | பஞ்சவர் படுக்கை | 422 |
| தேவநாகிரி | 414 | பண்டேல்கண்டு | 142 |
| தேவிசு, கிங்கலீ | 535 | பண்டைய சீன, பவுத்த கருத்துகள் | 461 |
| தைசி, ஏ.வி. | 274 | பண்பாட்டுப் பூசல்கள் | 587 |
| தையல் இயந்திரம் வழங்கு திட்டம் | 551 | பணிபுரியும் மகளிர் தங்கும் இல்லங்கள் | 550 |
| தொடர் கொட்டர் வாணிகம் | 65 | பதுமபந்தம் | 916 |
| தொல்காப்பியம் | 798 | பயன்வழிக் கோட்பாடு | 713 |
| தொழிலாளர் அரசு காப்பீட்டுச் சட்டம் | 583 | பரசுராமேசுவரன் கோயில் | 182 |
| தொழிலாளர் ஓய்வுக்கால நிதிச் சட்டம் | 583 | பல்லவர்காலக் கோயில்கள் | 190 |
| தொழிலாளர் நட்ட ஈடுகட்டும் சட்டம் | 583 | பலதுணை மணம் | 560 |

| | | | |
|----------------------------------|----------|--|----------|
| பலிபீடம் | 177 | பொதுக் கணக்குக் குழு | 289 |
| பவணந்தி முனிவர் | 359 | பொது நிறுவனங்கள் குழு | 290 |
| பற்பொடி வழங்கும் திட்டம் | 548 | பொது மக்கள் அவை | 281 |
| பன்னாட்டுக் கொட்டல் வாணிகம் | 64 | பொருட்டிணைக் கொடை | 77 |
| பாண்டிக் கோவை | 221 | பொருளாதாரச் சமத்துவம் | 426 |
| பாண்டியர் காலக் கோயில்கள் | 193 | பொருளாதார நிறுவனங்கள் | 564 |
| பாணினி | 410, 412 | போட்டி | 496 |
| பார்சன்கு, தால்காட்டு | 584 | போட்டி வகைக் கோட்பாடு | 880 |
| பாரதிய லோக்தளம் | 708 | போர்ட் காலச் சடங்குகள் | 303 |
| பால்டோ-சிலாவிய மொழிகள் | 342 | பௌத்த தூபிகள் | 180 |
| பாலோ பிரியர் | 524 | மக்குல், வில்லியம் | 514 |
| பாவு நூற் பின்னல் | 921 | மகளிர் மன்றங்கள் | 550 |
| பிகுவின் சமன்பாடு | 11 | மகளிருக்கான வாழ்க்கைத்தொழிற் பயிற்சித் | |
| பிசிராந்தையார் | 155 | திட்டம் | 550 |
| பிட்டர்கோன் கோயில் | 181 | மகாபதுமபந்தம் | 916 |
| பித்தேரிய நிலை | 914 | மகாவீரர் | 420 |
| பிரத்தியாகாரம் | 247 | மண்டல சதகங்கள் | 337, 338 |
| பிரபந்தக் கூத்து | 711 | மதிப்பீட்டுக் குழு | 290 |
| பிரபுக்கள் அவை | 282 | மதுரை நாயக்கர் | 60 |
| பிரபுநாதர் | 231 | மந்தாகினி நதி | 6 |
| பிரமம் | 769 | மயன் மரபு | 186 |
| பிரன்ட்டன் கழகத்தினர் | 714 | மரியா கோண்டுகள் | 139 |
| பிராகிருதம் | 410 | மலைச் சுவரர் | 697 |
| பிராணாயாமம் | 247 | மறைஞான சம்பந்தர் | 358 |
| பிராமணர் பேசுக வழக்கு | 468 | மறைமுகக் கூட்டுறவு | 532 |
| பிரான்கு நாட்டு அவைகள் | 292 | மனிதனும் சமூக இயையும் | 508 |
| பிரிந்தெதிர் செய்யுள் | 917 | மாக்க வீபர் | 627 |
| பிரைன் வில்சன் | 449 | மாடலன் | 224 |
| பிளேட்டோ | 485, 624 | மாணிக்கவாசகர் | 445 |
| பிற்காலச் சமசுகிருதம் | 410 | மாத்திரைச் சுருக்கம் | 917 |
| பிறழ்வு நடத்தைக் காரணிகள் | 586 | மாத்திரைப் பெருக்கம் | 917 |
| பிறிதுபடுபாட்டு | 917 | மாதவி | 211 |
| புரட்சி | 611 | மாநிலங்கள் அவை | 287 |
| புரோனாத் சங்கன் | 749 | மாநிலச் சட்டமன்றம் | 288 |
| புலிகேசி, இரண்டாம் | 833 | மார்க்கபோலோ | 94 |
| புலுமாயி, நான்காம் | 749 | மார்க்கியச் சமத்துவம் | 42 |
| புழுத் தையல் | 919 | மார்க்கு, காரல் | 448, 62, |
| புறநிலைச் சான்று | 863 | மார்க்கும் வகுப்புக் கொள்கைகளும் | 616 |
| புறமணம் | 560 | மார்க்கன், உலூயி என்றி | 573 |
| புறவயச் சமூகக் கட்டுப்பாடு | 517 | மார்க்கலின் சமன்பாடு | 10 |
| புனித சைமன் | 573 | மார்க்டின் தேல் | 471 |
| பூசல் | 498 | மாலை மாற்று | 916 |
| பூதி விக்கிரம கேசரி | 72 | மில்டன் பிரீட்மேன் | 879 |
| பூம்புகார் | 40 | மில்லர், எசு.எம். | 554 |
| பெத்தான் சாம்பான் | 358 | மீடின் கோட்பாடு | 602 |
| பெருங்கதை | 62 | மீடு, சி.எச். | 626 |
| பெருநகர் குடியேற்றம் | 528 | மீரத்துக் கிளர்ச்சி | 952 |
| பேச்சிப் பள்ளம் | 422 | முத்தியும் பரலோகமும் | 769 |
| பேபியசியரின் சமத்துவப் பொருளியல் | 424 | முத்துசாமி தீட்சிதர் | 263 |

| | | | |
|---------------------------------|-----|--------------------------------------|----------|
| முத்தேசுவரன் கோயில் | 183 | வலைப் பின்னல் | 922 |
| முதலமைச்சர் சத்துணவுத் திட்டம் | 548 | வழக்கடிபாடுகள் | 567 |
| முதலிலைக் கூட்டுறவு | 532 | வழக்காறு | 279 |
| முரசு பந்தம் | 916 | வழக்குரைஞர்கள் சட்டம் | 279 |
| முரியா கோண்டுகள் | 139 | வாகடக மன்னன் | 232 |
| முழுதளாவிய கொடை பெறுநர் | 77 | வாய்மொழிச் சான்று | 862 |
| முழுமன்றக் குழு | 283 | வாழ்த்துச் சதகங்கள் | 337, 338 |
| முறைசார் கட்டுப்பாடு | 518 | விக்கிரமதித்தன், முதலாம் | 833 |
| முறைசாராக் கட்டுப்பாடு | 517 | விக்கிரமதித்தன், இரண்டாம் | 833 |
| முறையான சமூகவியல் | 632 | விக்கிரவுத்தி | 916 |
| முன்தீர்ப்பு நெறி நின்றல் | 279 | விசயவேந்தர்கள் | 60 |
| மூலகந்தகுடி | 812 | விசுவாமித்திரர் | 253 |
| மூவர் கோயில் | 72 | விதர்ப்ப நாடு | 232 |
| மூன்றாம் நிலைக் கூட்டுறவு | 532 | விதவைகளின் குழந்தைகள் நலன் | 550 |
| மெக்கன்சி | 543 | விதவை மறுமணம் | 551 |
| மெக்காலே பிரபு | 271 | விமானம் மூலம் சரக்கெடுத்துச் செல்லல் | 665 |
| மெய்கண்ட சாத்திரம் | 911 | விரைவுத்திரம் | 916 |
| மெல்லினப் பாட்டு | 915 | விற்பனை ஒப்பந்தம் அமைதல் | 662 |
| மேல்நோக்குச் சமூகநிலைப் பெயர்வு | 553 | விற்பனை ஒப்பந்தத்தின் கட்டுப்பாடுகள் | 663 |
| மேன்கைம், காரல் | 625 | விற்பனையும் ஒப்படைவும் | 662 |
| மையப் பட்டு வாரியம் | 39 | விற்பனையும் முகமைவும் | 662 |
| மொகஞ்சதரோ | 946 | வீபர், மாக்க | 515 |
| மொரார்சி தேசாய் | 708 | வீரசோழியம் | 798 |
| மோரிசு கின்சபெர்கு | 543 | வீரட்டானேசுவரம் கோயில் | 192 |
| மௌரியர் காலக்கோயில்கள் | 180 | வீரமாமுனிவர் | 347 |
| யாமாட்டோ இனத்தினர் | 380 | வெர்னர் போகம் | 579 |
| யூத-கிறித்தவ மரபு | 461 | வேதகால இலக்கியங்கள் | 417 |
| வகுப்புணர்வு | 615 | வேதகாலச் சமசுகிருதம் | 410 |
| வசிட்ட புத்திய புலுமாயி | 749 | வேதங்கள் | 414 |
| வட்டாரச் சட்ட அறிக்கை | 271 | வேத மொழி | 409 |
| வட்டார மறுவாழ்வு நிலையங்கள் | 551 | வேலை நிறுத்தம் | 610 |
| வடகொரியா | 89 | வேளாண்மைச் சடங்குகள் | 302 |
| வருக்கக் கோவை | 220 | வைகுந்தப் பெருமாள் கோயில் | 192 |
| வரைமொழிச் சான்று | 862 | வைப்புகளின் வகைகள் | 1 |
| வல்லினப் பாட்டு | 915 | வைராக்கிய சதகங்கள் | 337, 338 |

கலைச் சொற்பட்டியல்

தமிழ் – ஆங்கிலம்

| | |
|------------------------------|--------------------------|
| அகமணம் | — Endogamy |
| அகவயப்படுத்தல் | — Internalization |
| அண்டையம் | — Neighbourhood |
| அதிகப் பற்று | — Over-draft |
| அரசியலமைப்பு | — Constitution |
| அரசு வழக்கறிஞர் | — Attorney |
| அலகு | — Unit |
| அறவியல் | — Ethics |
| ஆதாய ஈவு | — Dividend |
| ஆவியுலகக் கோட்பாடு | — Animism |
| ஆளுமை | — Personality |
| இயல்திட்டவாதம் | — Teleology |
| இயற்றுமுறைச் சட்டம் | — Legislation |
| இரத்த உறவு | — Consanguinity |
| இருத்தல் கொள்கை | — Existentialism |
| இருப்புப் பணம் | — Liquid cash |
| இறுதிநிலை அலகு | — Marginal unit |
| இறுதிநிலைப் பயன்பாடு | — Marginal Utility |
| இறையியல் | — Theology |
| இன்பதுன்ப நடுநிலைக் கோட்பாடு | — Stoicism |
| இனக்குழு ஒப்பாய்வியல் | — Ethnology |
| இனக்குழுவியல் | — Ethnography |
| ஈமப்பேழை | — Sarcophagus |
| உட்குழு மண உறவு | — Inbreeding |
| உயிர்சார் இலக்கணம் | — Biogrammer |
| உரிமையியல் பொறுப்பு | — Civil Liability |
| உள்நாட்டுச் சட்டம் | — Municipal Law |
| உள்ளீடு | — Input |
| உளப்பகுப்பாய்வு | — Psychoanalysis |
| ஊழி | — Epoch |
| எடுகோள் / கருதுகோள் | — Hypothesis |
| ஒருதுணை மணம் | — Monogamy |
| கட்டமைப்புச் சொத்து | — Corporate Asset |
| கண்டி | — Tonne |
| கண்ணிமையரிப்பு நோய் | — Trachoma |
| கவர்ச்சித் தலைமை | — Charismatic Leadership |
| கற்பனை நாடு | — Utopia |
| கற்பனைவாதச் சமத்துவம் | — Utopian Socialism |
| கற்றல் கொள்கை | — Learning |
| கால்வழி | — Lineage Theory |

| | |
|---------------------------------|---------------------------|
| கிளைமொழி | — Dialect |
| குடிஊழிய முறை | — Jajmani System |
| குடியரசுக் கொள்கை | — Republicanism |
| குலக்குறி | — Totem |
| குலம் | — Clan |
| குழுமுறைச் சமத்துவம் | — Guild Socialism |
| குற்றவியல் பொறுப்பு | — Criminal Liability |
| குறியீட்டு இடைவினைக் கோட்பாடு | — Symbolic Interactionism |
| கூட்டரசு முறை | — Federalism |
| கேட்புப் பொறுப்பு | — Demand Liability |
| கேட்பொலியியல் | — Auditory Phonetics |
| கொள்கை வெறி | — Fanaticism |
| சக்கரக் கட்டு | — Tyre |
| சட்ட ஆணையம் | — Law Commission |
| சட்டத் தொழிலர் | — Legal Practitioner |
| சட்டப் பேராயம் | — Bar Council |
| சட்டமுறைத் தணிக்கை | — Statutory Audit |
| சமயச்சார்பின்மை | — Secularism |
| சமுதாய உயிரியல் | — Sociobiology |
| சமூக அடுக்கமைப்பு | — Social Stratification |
| சமூக அளவை | — Sociometry |
| சமூக இடைவினை | — Social Interaction |
| சமூக இயக்காற்றல் | — Social Dynamics |
| சமூக இயைபு | — Sociability |
| சமூக ஒழுங்கு | — Social order |
| சமூகக் கட்டுப்பாடு | — Social control |
| சமூகமயமாதல் | — Socialization |
| சாதனை உளவெழுச்சி | — Achievement Motivation |
| சாதாரணப் பங்கு | — Equity Share |
| சிந்தனை வீச்சு | — Brain Storming |
| சீர்திருத்தக் கிறித்தவக் கொள்கை | — Protestantism |
| சூழலியல் | — Ecology |
| செயற்பாட்டுக் கொள்கை | — Functionalism |
| சொற்பொருளியல் | — Semantics |
| தகாப்புணர்ச்சி | — Incest |
| தடையிலா வாணிகம் | — Laissez-faire |
| தன்வயமாதல் | — Assimilation |
| தாராளக் கொள்கை | — Liberalism |
| திரிபுணர்வு | — Delusion |
| தீங்கியல் சட்டம் | — Law of Torts |
| தீவிரவாதம் | — Radicalism |
| தூய்மையாளர் | — Puritan |
| தெய்விக உரிமைக் கோட்பாடு | — Divine Right Theory |
| தேசியம் | — Nationalism |
| தொல்லுயிரியல் | — Palaeontology |
| தொழிற்சங்கக் கோட்பாடு | — Syndicalism |

தொன்மவியல்
 நடத்தைக்கோட்பாடு
 நடப்பு வைப்பு
 நிகழ்வியல்
 நிலமானிய முறை
 நிலைப் பெயர்வு
 நுண் ஓவியங்கள்
 நேர்காட்சிக் கொள்கை
 பகுத்தறிவுவாதம்
 பங்குக் கோவை
 பங்குரிமையாவணம்
 படிநிலை
 படிமலர்ச்சி
 படைக்கலச் சட்டம்
 பண்ணைமுறை
 பண்பாட்டுப் பேறு
 பயன்வழிக் கோட்பாடு
 பரவற் கொள்கை
 பலகணவர் மணமுறை
 பலதுணை மணம்
 பலமனைவி மணமுறை
 பழங்குடித்தன்மை
 பாறைச்சித்திரக்கலை
 பாறைச் செதுக்குக் கலை
 பிடியாணை
 பிடிவாதக் கொள்கை
 புதைபடிவம்
 புலன்கடந்த பொருளியல்
 புறத்தோற்றச் சோதனை
 புறமணம்
 பெருங்கற்காலம்
 பேரூழி
 பொதுவுடைமைக் கொள்கை
 பொறுப்பு
 மாற்றுரிமை ஆவணச் சட்டம்
 மாறி
 முதலாளித்துவம்
 முற்றுரிமை
 முன்தீர்ப்பு நெறி
 வகையியல்
 வட்டாரச் சட்ட அறிக்கை
 வழக்காறுகள்
 வாதுரைஞர்
 வாலில்லாக் குரங்கு
 விலங்கினப் பண்பியல்
 வெளியீடு
 வைப்பு

-- Mythology
 -- Behaviourism
 -- Current Deposit
 -- Phenomenology
 -- Feudalism
 -- Mobility
 -- Miniature Paintings
 -- Positivism
 -- Rationalism
 -- Stock Warrant
 -- Share Warrant
 -- Hierarchy
 -- Evolution
 -- Assize of Arms
 -- Manorial system
 -- Acculturation
 -- Utilitarianism
 -- Diffusionism
 -- Polyandry
 -- Polygamy
 -- Polygyny
 -- Tribalism
 -- Petrogram
 -- Petroglyph
 -- Warrant
 -- Dogmatism
 -- Fossil
 -- Metaphysics
 -- Projective Test
 -- Exogamy
 -- Megalithic Period
 -- Era
 -- Communism
 -- Liability
 -- Negotiable Instrument Act
 -- Variable
 -- Capitalism
 -- Monopoly
 -- Precedent
 -- Typology
 -- Lex Loci Report
 -- Mores
 -- Pleader
 -- Ape
 -- Ethology
 -- Output
 -- Deposit

ஆங்கிலம் — தமிழ்

| | |
|------------------------|----------------------------|
| Acculturation | — பண்பாட்டுப் பேறு |
| Achievement Motivation | — சாதனை உளவெழுச்சி |
| Animism | — ஆவியுலகக் கோட்பாடு |
| Ape | — வாலில்லாக் குரங்கு |
| Assimilation | — தன்வயமாதல் |
| Assize of Arms | — படைக்கலச் சட்டம் |
| Attorney | — அரசு வழக்கறிஞர் |
| Auditory Phonetics | — கேட்பொலியியல் |
| Bar Council | — சட்டப் பேராயம் |
| Behaviourism | — நடத்தைக் கோட்பாடு |
| Biogrammar | — உயிர்சார் இலக்கணம் |
| Brain Storming | — சிந்தனை வீச்சு |
| Capitalism | — முதலாளித்துவம் |
| Charismatic Leadership | — கவர்ச்சித்தலைமை |
| Civil Liability | — உரிமையியல் பொறுப்பு |
| Clan | — குலம் |
| Communism | — பொதுவுடைமைக் கொள்கை |
| Consanguinity | — இரத்த உறவு |
| Constitution | — அரசியலமைப்பு |
| Corporate Asset | — கட்டமைப்புச் சொத்து |
| Criminal Liability | — குற்றவியல் பொறுப்பு |
| Current Deposit | — நடப்பு வைப்பு |
| Delusion | — திரிபுணர்வு |
| Demand Liability | — கேட்புப் பொறுப்பு |
| Deposit | — வைப்பு |
| Dialect | — கிளைமொழி |
| Diffusionism | — பரவற் கொள்கை |
| Dividend | — ஆதாய ஈவு |
| Divine Right Theory | — தெய்விக உரிமைக் கோட்பாடு |
| Dogmatism | — பிடிவாதக் கொள்கை |
| Ecology | — சூழலியல் |
| Endogamy | — அகமணம் |
| Epoch | — ஊழி |
| Equity Share | — சாதாரணப் பங்கு |
| Era | — பேருழி |
| Ethics | — அறவியல் |
| Ethology | — விலங்கினப் பண்பியல் |
| Ethnography | — இனக்குழுவியல் |
| Ethnology | — இனக்குழு ஒப்பாய்வியல் |
| Evolution | — படிமலர்ச்சி |
| Existentialism | — இருத்தல் கொள்கை |
| Exogamy | — புறமணம் |
| Fanaticism | — கொள்கை வெறி |
| Federalism | — கூட்டரசு முறை |

| | |
|---------------------------|---------------------------|
| Feudalism | — நிலமானிய முறை |
| Fossil | — புதைபடிவம் |
| Functionalism | — செயற்பாட்டுக் கொள்கை |
| Guild Socialism | — குழுமுறைச் சமத்துவம் |
| Hierarchy | — படிநிலை |
| Hypothesis | — எடுகோள்/கருதுகோள் |
| Inbreeding | — உட்குழு மண உறவு |
| Incest | — தகாப்புணர்ச்சி |
| Input | — உள்ளீடு |
| Internalization | — அகவயப்படுத்தல் |
| Jajmani System | — குடிஊழிய முறை |
| Laissez-faire | — தடையிலா வாணிகம் |
| Law Commission | — சட்ட ஆணையம் |
| Law of Torts | — தீங்கியல் சட்டம் |
| Learning Theory | — கற்றல் கொள்கை |
| Legal Practioner | — சட்டத் தொழிலர் |
| Legislation | — இயற்றுமுறைச் சட்டம் |
| Lex Loci Report | — வட்டாரச் சட்ட அறிக்கை |
| Liability | — பொறுப்பு |
| Liberalism | — தாராளக் கொள்கை |
| Lineage | — கால்வழி |
| Liquid Cash | — இருப்புப் பணம் |
| Manorial System | — பண்ணை முறை |
| Marginal Unit | — இறுதிநிலை அலகு |
| Marginal Utility | — இறுதிநிலைப் பயன்பாடு |
| Megalithic Period | — பெருங்கற்காலம் |
| Metaphysics | — புலன்கடந்த பொருளியல் |
| Miniature Paintings | — நுண் ஓவியங்கள் |
| Mobility | — நிலைப் பெயர்வு |
| Monogamy | — ஒருதுணை மணம் |
| Monopoly | — முற்றுரிமை |
| Mores | — வழக்காறுகள் |
| Municipal Law | — உள்நாட்டுச் சட்டம் |
| Mythology | — தொன்மவியல் |
| Nationalism | — தேசியம் |
| Negotiable Instrument Act | — மாற்றுரிமை ஆவணச் சட்டம் |
| Neighbourhood | — அண்டையம் |
| Output | — வெளியீடு |
| Over-draft | — அதிகப் பற்று |
| Palaeontology | — தொல்லுயிரியல் |
| Personality | — ஆளுமை |
| Petroglyph | — பாறைச் செதுக்குக் கலை |
| Petrogram | — பாறைச் சித்திரக் கலை |
| Phenomenology | — நிகழ்வியல் |
| Pleader | — வாதுரைஞர் |
| Polyandry | — பலகணவர் மணமுறை |

| | |
|-------------------------|-----------------------------------|
| Polygamy | — பலதுணை மணம் |
| Polygyny | — பலமனைவி மணமுறை |
| Positivism | — நேர்காட்சிக் கொள்கை |
| Precedent | — முன்தீர்ப்பு நெறி |
| Projective Test | — புறத்தோற்றச் சோதனை |
| Protestantism | — சீர்திருத்தக் கிறித்தவக் கொள்கை |
| Psychoanalysis | — உளப்பகுப்பாய்வு |
| Puritan | — தூய்மையாளர் |
| Radicalism | — தீவிரவாதம் |
| Rationalism | — பகுத்தறிவுவாதம் |
| Republicanism | — குடியரசுக் கொள்கை |
| Sarcophagus | — ஈமப்பேழை |
| Secularism | — சமயச்சார்பின்மை |
| Semantics | — சொற்பொருளியல் |
| Share Warrant | — பங்குரிமையாவணம் |
| Sociability | — சமூக இயைபு |
| Social Control | — சமூகக் கட்டுப்பாடு |
| Social Dynamics | — சமூக இயக்காற்றல் |
| Social Interaction | — சமூக இடைவினை |
| Socialization | — சமூகமயமாதல் |
| Social Order | — சமூக ஒழுங்கு |
| Social Stratification | — சமூக அடுக்கமைப்பு |
| Sociobiology | — சமுதாய உயிரியல் |
| Sociometry | — சமூக அளவை |
| Statutory Audit | — சட்டமுறைத் தணிக்கை |
| Stock Warrant | — பங்குக் கோவை |
| Stoicism | — இன்பதுன்ப நடுநிலைக் கோட்பாடு |
| Symbolic Interactionism | — குறியீட்டு இடைவினைக் கோட்பாடு |
| Syndicalism | — தொழிற்சங்கக் கோட்பாடு |
| Teleology | — இயல்திட்டவாதம் |
| Theology | — இறையியல் |
| Tonne | — கண்டி |
| Totem | — குலக்குறி |
| Trachoma | — கண்ணிமையரிப்பு நோய் |
| Tribalism | — பழங்குடித்தன்மை |
| Typology | — வகையியல் |
| Tyre | — சக்கரக் கட்டு |
| Unit | — அலகு |
| Utilitarianism | — பயன்வழிக் கோட்பாடு |
| Utopia | — கற்பனை நாடு |
| Utopian Socialism | — கற்பனைவாதச் சமத்துவம் |
| Variable | — மாறி |
| Warrant | — பிடியாணை |





